

Video Cassette Recorder

Návod k použití
Kezelési útmutató
Руководство по эксплуатации

Model No.

NV-HS880EE
NV-HS830EE

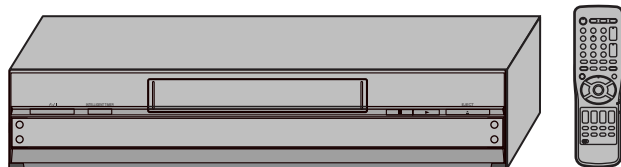

SHOWVIEW

S VHS VHS
625 PAL



S-VHS **ET**
SUPER DRIVE

Obsah	Strana
Varování a důležité informace	2
Ovládací prvky a komponenty	3
Ovládání menu	4
Ovládání videorekordéru	4
Zapínání televizoru	4
Zapojení a nastavení	5
Přehrávání	9
Nahrávání	10
Satelitní nebo digitální přijímač	12
Připojení stereofonního zesilovače	13
Připojení dekodéru	13
Nahrávání s časovačem	14
Funkce inteligentního časovače	16
Vyhledávací funkce	17
Střih	17
Ruční ladění	18
Nastavení hodin videorekordéru	20
Různá nastavení	20
Další funkce	23
Než zavoláte servis	24
Seznam	26
Specifikace	27

Než zapojíte videorekordér, začnete ho používat nebo nastavovat jakékoliv parametry, přečtěte si všechny tyto pokyny (zejména bezpečnostní informace).

Kérjük, olvassa végig ezt a használati útmutatót (különösen a biztonságra vonatkozó információkat), mielőtt csatlakoztatná vagy működtetné a videomagnót, vagy módosítana valamelyik beállításon.

Перед тем как приступить к подключению, эксплуатации или выполнению каких-либо настроек видеомagnитофона, ознакомьтесь со всеми инструкциями по эксплуатации, приведенными в данном руководстве (обратив особое внимание на меры безопасности).

Содержание	Стр.
Предупреждения и другая важная информация	58
Органы управления и компоненты	59
Работа с меню	60
Управление видеомэгнитофоном	60
Управление телевизором	60
Подключение и настройка	61
Воспроизведение	65
Запись	66
Спутниковый или цифровой приемник	68
Подсоединение стереоусилителя	69
Подсоединение декодера	69
Запись по таймеру	70
Функция таймера со встроенной логикой	72
Функции поиска	73
Монтаж видеофонограмм	73
Ручная настройка	74
Настройка часов видеомэгнитофона	76
Другие настройки	76
Другие функции	79
Действия перед обращением в сервисный центр	80
Предметный указатель	82
Технические характеристики	83

Предупреждения и другая важная информация

Поскольку видеомэгнофон во время работы нагревается, его следует эксплуатировать в помещении с хорошей вентиляцией.

Не устанавливайте видеомэгнофон в замкнутом пространстве, таком как ниша мебельной стенки и т.п.

ПРЕДУПРЕЖДЕНИЕ:

Для предупреждения риска пожара, удара электротоком и повреждения изделия не подвергать аппаратуру воздействию дождя, влажности, брызг и не ставить наполненные водой предметы (напр., вазы) на аппаратуру.

Внимание!

Помните, что запись существующих записей на видеокассетах или дисках либо записи опубликованных или транслируемых материалов может привести к нарушению авторских прав.

Правила безопасности

Не снимайте внешнюю крышку.

Прикосновение ко внутренним частям ВКМ опасно и может серьезно повредить их. Для предупреждения удара электротоком не снимайте крышку. Внутренние части не подлежат ремонту пользователем. Весь ремонт и обслуживание поручать квалифицированному персоналу.

Установленный производителем в порядке п.2 ст.5 Федерального закона РФ "О защите прав потребителей" срок службы данного изделия равен 7 годам с даты производства при условии, что изделие используется в строгом соответствии с настоящей инструкцией по эксплуатации и применимыми техническими стандартами.

Прочитайте эти меры предосторожности перед тем, как пользоваться видеомэгнофоном

Вставьте батареи, соблюдая полярность (+ и -).

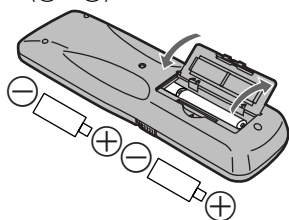

Примечания:

- Срок службы батарей питания составляет приблизительно 1 год. Однако этот срок в большой степени зависит от того, как часто вы пользуетесь пультом дистанционного управления.
- Когда батареи разрядятся, замените их новыми, размером AA, UM3 или R6.
- Если батареи перестали работать, сразу удалите их из пульта и сдайте в отходы согласно местным правилам.
- При установке новых батарей проверьте, соблюдена ли полярность (+ и -).
- Не допускается использовать совместно старые и новые батареи.
- Не допускается использовать совместно батареи разных типов, например щелочные и марганцевые.
- Не допускается использовать перезаряжаемые (никель-кадмиевые) элементы питания.
- Не допускайте нагревания и короткого замыкания батарей.
- Если предполагается, что пульт дистанционного управления не будет использоваться в течение длительного времени, удалите батареи из пульта и уберите их на хранение в сухое, прохладное место.

Режим энергосбережения

См. описание функции [Power save] на стр. 77.

Утилизация оборудования

Батареи, компоненты упаковки и выведенный из эксплуатации прибор следует утилизировать не как обычные бытовые отходы, а с соблюдением соответствующих местных правил.



Меры предосторожности, принимаемые перед включением видеомэгнофона в работу

Не рекомендуется:

- Эксплуатировать видеомэгнофон в помещении с высокой влажностью или в запыленной атмосфере.
- Подвергать видеомэгнофон воздействию тепла, в частности воздействию прямых солнечных лучей.
- Устанавливать видеомэгнофон вблизи источников магнитного или электромагнитного полей.
- Касаться внутренних компонентов видеомэгнофона.
- Допускать попадание на видеомэгнофон воды или другой жидкости.
- Использовать видеомэгнофон во время грозы. (При грозе отсоедините от видеомэгнофона штекер антенного кабеля.)
- Ставить на корпус видеомэгнофона тяжелые предметы.
- Подсоединять или выполнять операции с видеомэгнофоном влажными руками.
- Пользоваться сотовым телефоном вблизи видеомэгнофона, так как это вызывает помехи, ухудшающие изображение и звук.

Рекомендуется:

- Протирать корпус видеомэгнофона сухой чистой тканью.
- Установить видеомэгнофон в горизонтальное положение.
- Не включать видеомэгнофон, телевизор и другую аппаратуру, пока не будут выполнены все необходимые соединения.

Влага может конденсироваться в следующих случаях:

- Когда видеомэгнофон заносят с холода в хорошо отапливаемое помещение.
- Видеомэгнофон переносят из прохладного помещения, например из помещения или автомобиля с кондиционером, в теплое помещение с высокой влажностью.

Примечание:

- При наличии любого из перечисленных выше условий не допускается включать видеомэгнофон минимум в течение 1 часа. Этот видеомэгнофон не оснащен датчиком росы.

Стандартные принадлежности

Коаксиальный PC-кабель – 1 шт.

Пульт дистанционного управления – 1 шт.

NV-HS880EE: N2QAKB000040

NV-HS830EE: N2QAKB000022 или N2QAKB000027

Батареи размером R6 – 2 шт.

Сетевой шнур (сеть переменного тока) – 1 шт.

Если передняя панель отходит

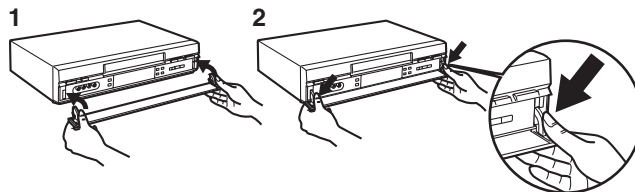

- Вставить панель, как показано на рисунке.
- Проверить, чтобы панель была параллельна блоку, затем уверенно нажать на рычажки, защелкивая их на место.
- Проверить, что теперь панель правильно сдвигается.
 - В противном случае вынуть панель и повторить вышеописанную процедуру.

Передняя панель

На передней панели используется половина дисплея. Буквы и цифры (счѣтчик ленты т.п.) указанные на дисплее могут быть неразборчивы; это зависит от яркости света в помещении и от отражения света.

Уход за дисплеем

Когда дисплей на передней панели станет грязным от отпечатков пальцев или запылится, необходимо протереть его тряпочкой или очистителем для очков, стараясь не повредить дисплей.

Органы управления и компоненты

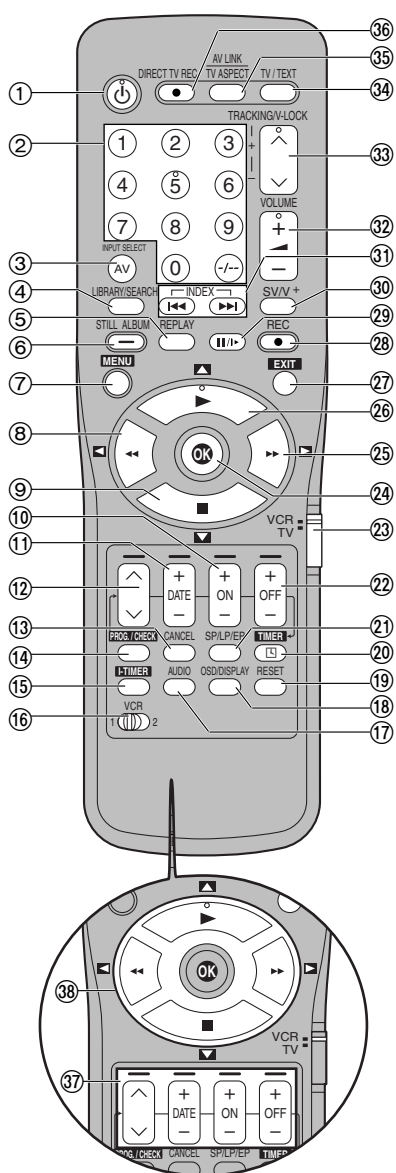
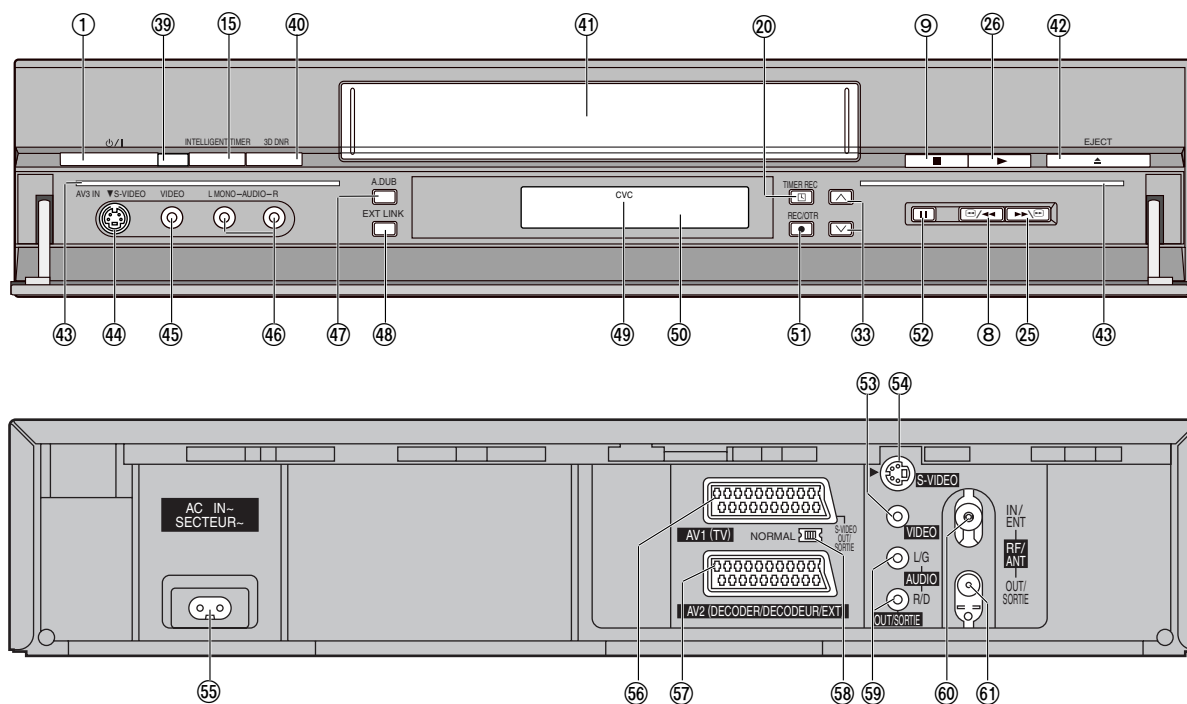

- | | |
|-------------------------------------------------------------------------------------------------------------------------------------------------------------------------------------------------------------------------------------------------------------------------------------------------------------------------------------------------------------------------------------------------------------------------------------------------------------------------------------------------------------------------------------------------------------------------------------------------------------------------------------------------------------------------------------------------------------------------------------------------------------------------------------------------------------------------------------------------------------------------------------------------------------------------------------------------------------------------------------------------------------------------------------------------------------------------------------------------------------------------------------------------------------------------------------------------------------------------------------------------------------------------------------------------------------------------------------------------------------------------------------------------|-----------------------------------------------------------------------------------------------------------------------------------------------------------------------------------------------------------------------------------------------------------------------------------------------------------------------------------------------------------------------------------------------------------------------------------------------------------------------------------------------------------------------------------------------------------------------------------------------------------------------------------------------------------------------------------------------------------------------------------------------------------------------------------------------------------------------------------------------------------------------------------------------------------------------------------------------------------------------------------------------------------------------------------------------------------------------------------------------------------------------|
| <p>1 [VCR-ON/OFF]/[TV-ON/OFF]
 2 [Числовые]
 3 [AV/INPUT SELECT]
 4 [LIBRARY/SEARCH]
 5 [REPLAY]
 6 [STILL ALBUM]
 7 [MENU]
 8 [Перемотка назад]
 9 [Останов]
 10 [ON]
 11 [DATE]
 12 [Канал]
 13 [CANCEL]
 14 [PROG./CHECK]
 15 [I-TIMER]
 16 [VCR 1/2] (→р. 78)
 (Для NV-HS880EE)
 17 [AUDIO]
 18 [OSD/DISPLAY]
 19 [RESET]
 Для сброса показаний счетчика ленты
 (истекшего времени) на [0:00.00].
 • При вводе кассеты в видеомагнитофон
 счетчик ленты автоматически
 устанавливается на [0:00.00].
 20 [TIMER]
 21 [SP/LP/EP]
 22 [OFF]
 23 [VCR/TV]
 24 [OK]
 25 [Быстрая перемотка вперед]
 26 [Воспроизведение]
 27 [EXIT]
 28 [REC]
 29 [Пауза/замедленное воспроизведе-
 ние]
 30 [SV/V+] ([ShowView])
 На некоторых пультах дистанционного
 управления может появиться [ShowView].
 31 [INDEX]
 32 [VOLUME]
 33 [Канал]/[TRACKING/V-LOCK]
 34 [TV/TEXT]</p> | <p>35 [AV LINK/TV ASPECT]
 36 [DIRECT TV REC]
 37 [Телетекст]
 38 [Курсор]
 39 Окно инфракрасного приемника сигналов
 дистанционного управления
 40 [3D DNR]
 (Для NV-HS880EE)
 41 Отделение для кассеты
 42 [EJECT]
 43 Полоса иллюминации
 (Для NV-HS880EE)
 44 Разъем ВИДЕОВХОД S (AV3)
 45 Разъем ВИДЕОВХОД (AV3)
 46 Разъем АУДИОВХОД (AV3)
 47 [A.DUB]
 (Для NV-HS880EE)
 48 [EXT LINK]
 49 Индикатор CVC (CVC Super)
 50 Дисплей видеомагнитофона
 51 [REC/OTR]
 52 [Пауза/стоп-кадр]
 53 Разъем Видео выхода
 54 Разъем Видео выхода S
 55 Разъем подключения к сети
 56 AV1 21-выводной разъем Scart
 57 AV2 21-выводной разъем Scart
 58 [NORMAL/S-VIDEO OUT/SORTIE]
 59 Разъем вывода звука
 60 Разъем RF IN
 61 Разъем RF OUT</p> |
|-------------------------------------------------------------------------------------------------------------------------------------------------------------------------------------------------------------------------------------------------------------------------------------------------------------------------------------------------------------------------------------------------------------------------------------------------------------------------------------------------------------------------------------------------------------------------------------------------------------------------------------------------------------------------------------------------------------------------------------------------------------------------------------------------------------------------------------------------------------------------------------------------------------------------------------------------------------------------------------------------------------------------------------------------------------------------------------------------------------------------------------------------------------------------------------------------------------------------------------------------------------------------------------------------------------------------------------------------------------------------------------------------|-----------------------------------------------------------------------------------------------------------------------------------------------------------------------------------------------------------------------------------------------------------------------------------------------------------------------------------------------------------------------------------------------------------------------------------------------------------------------------------------------------------------------------------------------------------------------------------------------------------------------------------------------------------------------------------------------------------------------------------------------------------------------------------------------------------------------------------------------------------------------------------------------------------------------------------------------------------------------------------------------------------------------------------------------------------------------------------------------------------------------|

Работа с меню

[Курсор] (38)

Для выбора пунктов меню.

[MENU] (7)

Для вызова главного меню.

[EXIT] (27)

Для выхода из меню.

[OK] (24)

Для подтверждения сделанного выбора или сохранения выполненных изменений.

Управление видеомагнитофоном

Для работы с видеомагнитофоном, переведите выключатель [VCR/TV] (23) в положение [VCR].

[VCR-ON/OFF] (1)

Эта кнопка служит для переключения видеомагнитофона из рабочего режима в режим ожидания или наоборот. В режиме ожидания видеомагнитофон остается подключенным к сети.

[Числовые] (2)

Для выбора номеров программ (1–99) в видеомагнитофоне.

Пример: 9: 9
19: +/- -- 1 -- 9

Для ввода номера ShowView.

Для ввода номеров различных настраиваемых параметров.

[AV LINK] (35)

Переключение телевизора с обычного телеприема на канал видеовоспроизведения (вход AV) и обратно.

Управление телевизором

Для работы с телевизором, переведите выключатель [VCR/TV] (23) в положение [TV].

[TV-ON/OFF] (1)

Эта кнопка служит для перевода телевизора из рабочего режима в режим ожидания и наоборот.

Телевизоры некоторых моделей при помощи этой кнопки можно переключить только в режим ожидания, но не в рабочий режим. В таком случае попытайтесь включить телевизор при помощи одной из следующих кнопок:

[Числовые] (2)

[AV] (3)

[Канал] (33)

[Числовые] (2)

Для выбора номеров программ (1–99) в телевизоре.

[AV] (3)

Для выбора требуемого аудиовидеовхода телевизора.

[Канал] (33)

Для выбора требуемой программы (ТВ-станции) в телевизоре.

[TV ASPECT] (35)

Для переключения форматов экрана: выбор широкоэкранный и других форматов.

[VOLUME] (32)

Для регулировки громкости звучания телевизора.

[TV/TEXT] (34)

Для выбора обычного ТВ-режима и режима телетекста.

[Телетекст] (37)

Если телевизор оснащен для приема телетекста, то этими кнопками можно изменить информацию на экране и выбрать нужную информацию.

Подробности см. в инструкциях по эксплуатации телевизора.

Настройка пульта дистанционного управления на работу с телевизором

(Для NV- HS830EE)

С пульта дистанционного управления, входящего в комплект поставки видеомагнитофона, можно управлять только телевизорами Panasonic. Настройки для управления телевизором с пульта уже выполнены. Никакие дополнительные настройки не требуются. Однако некоторые телевизоры Panasonic не будут работать при управлении с этого пульта.

(Для NV-HS880EE)

Эта процедура настройки позволяет подготовить пульт дистанционного управления, входящий в комплект поставки видеомагнитофона, к работе с телевизорами большинства известных марок.

- Телевизоры некоторых моделей могут не реагировать на сигналы этого пульта дистанционного управления.

- 1) Задайте выключатель [VCR/TV] (23) на [TV].
- 2) Найдите изготовителя телевизора в приведенном перечне марок телевизоров, совместимых с пультом дистанционного управления видеомагнитофона.
- 3) Удерживая нажатой кнопку [TV-ON/OFF] (1), при помощи кнопки [Числовые] (2) введите код изготовителя. Если для изготовителя в перечне указано несколько кодов, попробуйте ввести первый код. Введите код в двузначном формате. Пример: 01
- 4) Проверьте, правильно ли ведется управление телевизором с помощью пульта дистанционного управления видеомагнитофона.

Если невозможно правильно управлять телевизором:

В шаге 3 ввести другой код, указанный для изготовителя, и повторить шаг 4.

Перечень марок телевизоров, совместимых с пультом дистанционного управления видеомагнитофона

[Марка]	[Код]	[Марка]	[Код]
Panasonic	01–04	NOKIA	25–27
AIWA	35	NORDMENDE	10
AKAI	27, 30	ORION	37
BLAUPUNKT	09	PHILIPS	05, 06
BRANDT	10, 15	PHONOLA	31, 33
BUSH	05, 06	PIONEER	38
CURTIS	31	PYE	05, 06
DESMET	05, 31, 33	RADIOLA	05, 06
DUAL	05, 06	SABA	10
ELEMIS	31	SALORA	26
FERGUSON	10	SAMSUNG	31, 32
GOLDSTAR/LG	31	SANSUI	05, 31, 33
GOODMANS	05, 06, 31	SANYO	21
GRUNDIG	09	SBR	06
HITACHI	22, 23, 31, 40, 41, 42	SCHNEIDER	05, 06, 29, 30, 31
INNO HIT	34	SELECO	06, 25
IRRADIO	30	SHARP	18
ITT	25	SIEMENS	09
JVC	17, 39	SINUDYNE	05, 06, 33
LOEWE	07	SONY	08
METZ	28, 31	TELEFUNKEN	10–14
MITSUBISHI	06, 19, 20	THOMSON	10, 15
MIVAR	24	TOSHIBA	16
NEC	36	WHITE WESTINGHOUSE	05, 06

Подключение и настройка

Для подключения видеомагнитофона к телевизору с функцией [Q Link]^{*1} выполнить следующие шаги.

На этой странице также даются сведения для телевизора с функциями [DATA LOGIC]^{*2}, [Easy Link]^{*3}, [Megalogic]^{*4} или [SMARTLINK]^{*5} и 21-выводным разъемом Scart.

Подробные сведения о соединениях приведены также в руководстве по эксплуатации телевизора.

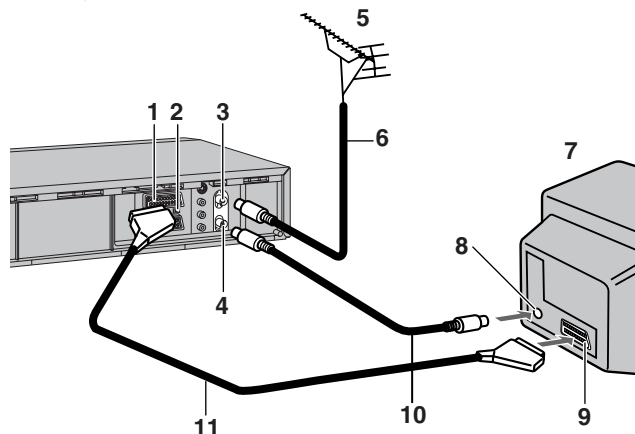

- 1 AV1 21-выводной разъем Scart
- 2 Обычный/S-Video выход
- 3 Входное антенное гнездо
- 4 Выходное антенное гнездо
- 5 Антенна (не поставляется)
- 6 Антенный кабель (не поставляется)
- 7 Телевизор с Q Link (не поставляется)
- 8 Входное антенное гнездо
- 9 21-выводной разъем Scart
- 10 Коаксиальный P4-кабель (поставляется)
- 11 Кабель с полностью подсоединенным 21-выводным разъемом Scart (не поставляется)

Советы:

- Q Link – это усовершенствованная система, выполняющая несколько удобных функций, например, таких как автоматическое копирование данных настройки всех доступных ТВ-станций в память видеомагнитофона (так называемая функция загрузки), если видеомагнитофон подсоединен к телевизору при помощи кабеля с полностью подсоединенным 21-выводным разъемом Scart (не поставляется). В зависимости от изготовителя функции, подобные Q Link, называются иначе и могут работать с небольшими отличиями.

^{*1} [Q Link] - зарегистрированная торговая марка компании Panasonic.

^{*2} [DATA LOGIC] - зарегистрированная торговая марка компании Metz.

^{*3} [Easy Link] - зарегистрированная торговая марка компании Philips.

^{*4} [Megalogic] - зарегистрированная торговая марка компании Grundig.

^{*5} [SMARTLINK] - зарегистрированная торговая марка компании Sony.

Подробные сведения можно получить, обратившись к руководству по эксплуатации телевизора или проконсультировавшись у дилера.

- В отличие от большинства поставляемых на рынок кабелей с 21-выводным разъемом Scart каждый из 21 вывода одного разъема этого кабеля подсоединен к соответствующему выводу разъема на другом конце кабеля.
- Если телевизор оснащен разъемом для 21-выводного разъема Scart, который имеет разделение сигналов Y/C, установите выключатель [Обычный/S-Video выход] на задней панели на [S-VIDEO OUT], таким образом можно будет воспроизводить изображения высокого качества и использовать - кабель с полностью подсоединенным 21-выводным разъемом Scart (не поставляется) для подсоединения видеомагнитофона к телевизору.

Загрузка данных настройки (Для одновременной настройки видеомагнитофона и вновь подключенного телевизора)

Сначала выключите видеомагнитофон.

1) Включите телевизор.

Телевизор начнет настраиваться на все доступные ТВ-станции и регулировать показания часов.

- Когда телевизор завершит автонастройку, автоматически включится видеомагнитофон и начнется загрузка данных настройки из телевизора в видеомагнитофон. (Для телевизоров с функцией [Q Link] или [DATA LOGIC])



Если в телевизоре реализована функция [Easy Link], [Megalogic] или [SMARTLINK], на экране появится меню настройки Country (Страна). При помощи кнопки [Курсор] (38) ▲▼◀▶ выберите требуемую страну, а затем нажмите кнопку [OK] (24).

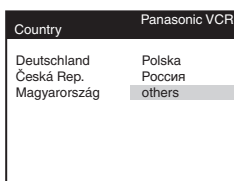

- Автоматически начнется загрузка. Когда загрузка закончится, на дисплее видеомагнитофона появится индикатор.



Примечание:

- Если вы случайно включили видеомагнитофон до включения телевизора, загрузка данных настройки из телевизора может быть выполнена неправильно. В таком случае выполните следующие операции.

- 1) Дождитесь завершения автонастройки в телевизоре и видеомагнитофоне.
- 2) Нажмите кнопку [MENU] (7) для вызова главного меню на экран телевизора.
- 3) Нажмите кнопки [Курсор] (38) ▲▼ для выбора пункта [Приём ТВ], а затем – пункта [Загрузить].
- 4) Дважды нажмите кнопку [OK] (24). Начнется загрузка данных настройки из телевизора в видеомагнитофон.
- 5) Когда загрузка закончится, на дисплее видеомагнитофона появятся номер программы и текущее время.

Совет:

- Если вы используете телевизор Panasonic, в начале загрузки данных настройки автоматически отобразится сообщение [Загрузить]. Однако, если используется телевизор другой марки, сообщение [Загрузить] может не появиться. В этом случае, если вы хотите наблюдать сообщение [Загрузить] выберите аудиовидеовход телевизора.

Загрузка данных настройки (Для настройки видеомагнитофона с уже используемым телевизором)

- 1) Включите телевизор.
- 2) Выберите аудиовидеовход телевизора.
- 3) Задайте выключатель [VCR/TV] (23) на [VCR].
- 4) Нажмите кнопку [VCR-ON/OFF] (1) для включения видеомагнитофона. Загрузка данных настройки начинается автоматически. (Возможно для телевизоров с функцией [Q Link] или [DATA LOGIC])

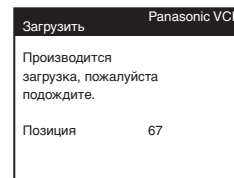

Если в телевизоре реализована функция [Easy Link], [Megalogic] или [SMARTLINK], на экране появится меню настройки Country (Страна). При помощи кнопки [Курсор] (38) ▲▼◀▶ выберите требуемую страну, а затем нажмите кнопку [OK] (24). Автоматически начнется загрузка.

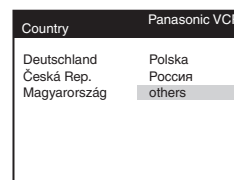

- Когда загрузка закончится, на дисплее видеомагнитофона появится индикатор.



Если видеомэагнитофон подсоединен к телевизору при помощи коаксиального РЧ-кабеля и кабеля с 21-выводным разъемом Scart, выполните следующие операции.

(Подсоединение аудио- и видеоразъемов)

Даже если для подсоединения видеомэагнитофона к телевизору используется кабель с 21-выводным разъемом Scart, для просмотра ТВ-программ следует подсоединить коаксиальный РЧ-кабель

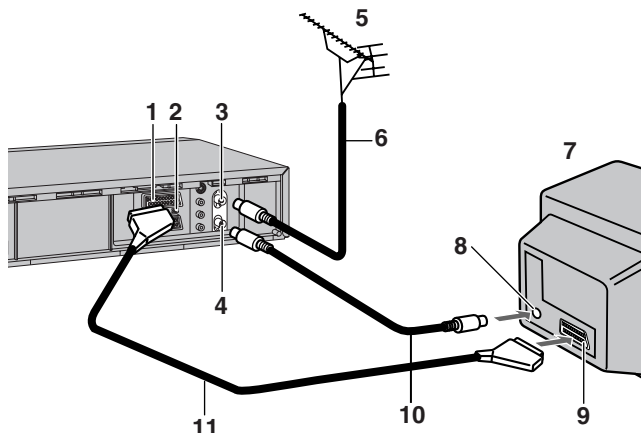

- | | |
|-------------------------------------|-----------------------------------------------------------------------------------|
| 1 AV1 21-выводной разъем Scart | 8 Входное антенное гнездо |
| 2 Обычный/S-Video выход | 9 21-выводной разъем Scart |
| 3 Входное антенное гнездо | 10 Коаксиальный РЧ-кабель (поставляется) |
| 4 Выходное антенное гнездо | 11 Кабель с полностью подсоединенным 21-выводным разъемом Scart (не поставляется) |
| 5 Антенна (не поставляется) | |
| 6 Антенный кабель (не поставляется) | |
| 7 Телевизор (не поставляется) | |

Совет:

- Если телевизор оснащен разъемом для 21-выводного разъема Scart, который имеет разделение сигналов Y/C, установите выключатель [Обычный/S-Video выход] на задней панели на [S-VIDEO OUT], таким образом можно будет воспроизводить изображения высокого качества и использовать кабель с полностью подсоединенным 21-выводным разъемом Scart (не поставляется) для подсоединения видеомэагнитофона к телевизору.

При подключении видеомэагнитофона к телевизору с помощью S-Video кабеля, следуйте указаниям. (S-Video Подсоединение)
Коаксиальный РЧ-кабель следует подсоединить для просмотра ТВ-программ.

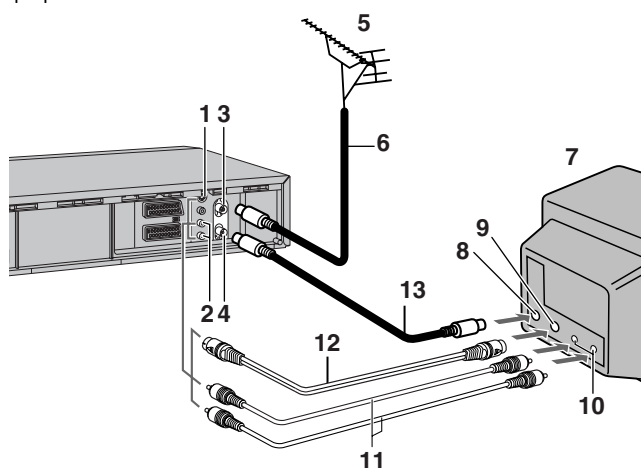

- | | |
|--------------------------------------------------------|------------------------------------------|
| 1 Разъем видео выхода S | 8 Входное антенное гнездо |
| 2 Разъем выхода звука | 9 Разъем видео входа S |
| 3 Входное антенное гнездо | 10 Разъем входа звука |
| 4 Выходное антенное гнездо | 11 Аудиокабели (не поставляется) |
| 5 Антенна (не поставляется) | 12 Аудиокабель S (не поставляется) |
| 6 Антенный кабель (не поставляется) | 13 Коаксиальный РЧ-кабель (поставляется) |
| 7 Телевизор с разъемом входа видео S (не поставляется) | |

Функция автоматической настройки

С помощью данной функции автоматически настраиваются все доступные ТВ-станции и часы видеомэагнитофона настраиваются на текущую дату и время.

- Если в меню настройки Country (Страна) выбрана [Россия], названия ТВ-станций могут отображаться неправильно, а функция автоматической настройки часов может не работать.

- 1) Нажмите кнопку [VCR-ON/OFF] (1) для включения видеомэагнитофона. На экране телевизора появится меню настройки Country (Страна).

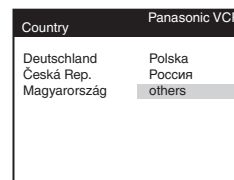

- 2) Нажмите кнопки [Курсор] (38) ▲▼◀▶. Выберите страну, в которой используется видеомэагнитофон.

- 3) Нажмите кнопку [OK] (24). Автоматически начнется автонастройка на все доступные ТВ-станции и установка часов. На это потребуется приблизительно 5 минут. Когда автонастройка завершится, на дисплее видеомэагнитофона появится информация.

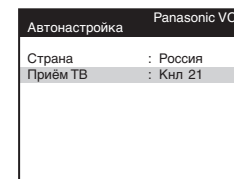

- 4) Удерживайте кнопку [MENU] (7) нажатой более 5 секунд. На дисплее видеомэагнитофона появляется номер выходного канала РЧ. Изначально настроен РЧ-канал 38.



- 5) Нажмите кнопку [Числовые] (2) [0]. Показанный на дисплее номер канала РЧ изменится на [-].
- 6) Нажмите кнопку [OK] (24) для завершения настройки.

Для отмены выполнения автонастройки до ее завершения
Нажмите кнопку [EXIT] (27).

Когда после завершения автонастройки появится меню настройки часов

- 1) При помощи кнопки [Курсор] (38) ▲▼◀▶ установите правильные время и дату.
- 2) Нажмите кнопку [OK] (24) для завершения настройки.

Для подтверждения правильности автонастройки на ТВ-станции
См. стр. 74.

Если нет настройки ни на одну из ТВ-станций, вновь проверьте все соединения видеомэагнитофона и подключите функцию автонастройки
См. стр. 75.

Если названия станций и(или) номера каналов установлены неправильно
См. стр. 74.

(продолжение на следующей странице)

Если видеомэгнофон подсоединяется к телевизору только при помощи коаксиального РЧ-кабеля, выполните следующие операции. (РЧ-соединение)

Коаксиальный РЧ-кабель следует подсоединить для просмотра ТВ-программ.

- Если в меню настройки Country (Страна) выбрана [Россия], названия ТВ-станций могут отображаться неправильно, а функция автоматической настройки часов может не работать.

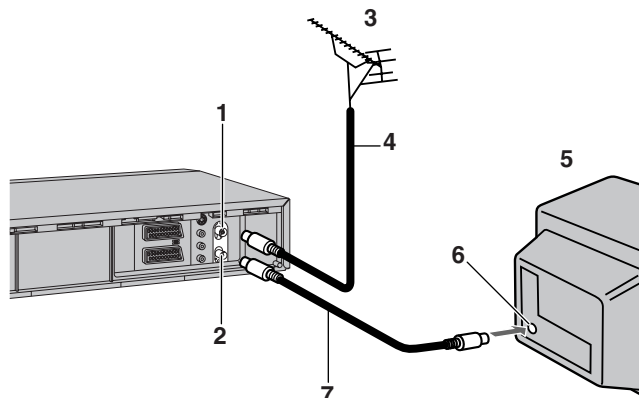

- | | |
|-------------------------------------|-----------------------------------------|
| 1 Входное антенное гнездо | 5 Телевизор (не поставляется) |
| 2 Выходное антенное гнездо | 6 Входное антенное гнездо |
| 3 Антенна (не поставляется) | 7 Коаксиальный РЧ-кабель (поставляется) |
| 4 Антенный кабель (не поставляется) | |

- 1) Нажмите кнопку [VCR-ON/OFF] (1) для включения видеомэгнофона и настраивайте телевизор, пока на экране не появится меню настройки Country (Страна).

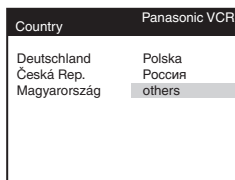

- 2) Нажмите кнопки [Курсор] (38) ▲▼◀▶.

Выберите страну, в которой используется видеомэгнофон.

- 3) Нажмите кнопку [OK] (24).

Автоматически начнутся автонaстройка на все доступные ТВ-станции и установка часов. На это потребуется приблизительно 5 минут.

- Когда загрузка закончится, на дисплее видеомэгнофона появится индикатор.



Если после настройки изображение при воспроизведении канала искажено, измените номер выходного РЧ-канала на видеомэгнофоне.

- 1) Удерживайте кнопку [MENU] (7) нажатой более 5 секунд. На дисплее видеомэгнофона появляется номер выходного канала РЧ. Изначально настроен РЧ-канал 38.



- 2) Нажмите кнопку [Числовые] (2). Смените выходной РЧ-канал. Введите номер канала, отличающийся на 2 или 3 от изначально настроенного номера. Например, если изначально номер – 38, введите номер 41. Перенастройте телевизор на новый выходной РЧ-канал видеомэгнофона.

- 3) Нажмите кнопку [OK] (24) для завершения настройки.

Для отмены выполнения автонaстройки до ее завершения Нажмите кнопку [EXIT] (27).

Когда после завершения автонaстройки появится меню настройки часов

- 1) При помощи кнопки [Курсор] (38) ▲▼◀▶ установите правильные время и дату.
- 2) Нажмите кнопку [OK] (24) для завершения настройки.

Для подтверждения правильности автонaстройки на ТВ-станции См. стр. 74

Если нет настройки ни на одну из ТВ-станций, вновь проверьте все соединения видеомэгнофона и подключите функцию автонaстройки См. стр. 75.

Если названия станций и(или) номера каналов установлены неправильно См. стр. 74.

Воспроизведение

Для перехода в режим обычного воспроизведения

Нажмите кнопку [Воспроизведение] (26).



Для перехода в режим воспроизведения для поиска или просмотра

При воспроизведении нажмите кнопку [Быстрая перемотка вперед] (25) или кнопку [Перемотка назад] (8).



• Для возврата в режим обычного воспроизведения нажмите кнопку [Воспроизведение] (26).



• Нажмите и держите нажатой кнопку [Быстрая перемотка вперед] (25) или кнопку [Перемотка назад] (8). Поиск или просмотр будет продолжаться, пока кнопка будет удерживаться нажатой.

Для перехода в режим быстрого воспроизведения для поиска или просмотра (JET SEARCH)

Во время воспроизведения дважды нажмите кнопку [Быстрая перемотка вперед] (25) или кнопку [Перемотка назад] (8).

Для воспроизведения в режиме стоп-кадра

Во время воспроизведения нажмите кнопку [Пауза/замедленное воспроизведение] (29).



• Для возврата в режим обычного воспроизведения нажмите кнопку [Воспроизведение] (26) или кнопку [Пауза/замедленное воспроизведение] (29).

Для медленного воспроизведения

Во время воспроизведения удерживайте кнопку [Пауза/замедленное воспроизведение] (29) нажатой в течение 2 или более секунд.



• Для возврата в режим обычного воспроизведения нажмите кнопку [Воспроизведение] (26).

Быстрая перемотка вперед и перемотка назад

Нажмите кнопку [Быстрая перемотка вперед] (25) или кнопку [Перемотка назад] (8) в режиме остановки.

- Для останова быстрой перемотки вперед или перемотки назад нажмите кнопку [Останов] (9).
- Для кратковременного просмотра изображения во время быстрой перемотки вперед или перемотки назад нажмите и удерживайте нажатой соответствующую кнопку.

Для останова воспроизведения

Нажмите кнопку [Останов] (9).

Примечания:

- Режимы воспроизведения для скоростного поиска и просмотра или медленного воспроизведения автоматически отменяются через 10 минут, а воспроизведение в режиме стоп-кадра – через 5 минут.
- Если воспроизведение идет в другом режиме, кроме обычного, то на изображении могут появиться горизонтальные полосы помех, цвет может быть неустойчивым или могут наблюдаться иные искажения изображения. При воспроизведении ленты, записанной в режиме LP, изображение может быть черно-белым. При воспроизведении ленты, записанной в режиме EP, могут наблюдаться искажения изображения и звука. Это, однако, не является неполадками в работе.

Для периодического воспроизведения записанных частей ленты

Нажмите кнопку [Воспроизведение] (26) на пульте дистанционного управления и удерживайте ее нажатой более 5 секунд.

На экране телевизора отобразится символ [R].

- Если для функции [Размер экрана] выбрано значение [ВЫКЛ] (см. стр. 76), символ [R] в режиме периодического воспроизведения отображаться не будет.

Для отмены режима периодического воспроизведения

Нажмите кнопку [Останов] (9).

Для кратковременной перемотки назад в целях повторного просмотра сцены (функция Replay [Повтор])

Нажмите кнопку [REPLAY] (5).

Перемотайте ленту немного назад и вновь включите воспроизведение.

- Если эту кнопку нажать в режиме воспроизведения для просмотра, видеомагнитофон на короткое время перейдет в режим воспроизведения для поиска, а затем опять перейдет в режим воспроизведения.
- Функция Replay не работает в случае, когда видеомагнитофон находится в режимах останова, перемотки назад, быстрой перемотки вперед, медленного воспроизведения и ожидания.

Для автоматического останова воспроизведения (Функция Playback Off Timer [Таймер отключения воспроизведения])

Если для воспроизведения задан временной интервал, воспроизведение остановится автоматически.

По истечении заданного временного интервала воспроизведения, видеомагнитофон прекратит воспроизведение и выключится.

В режиме обычного воспроизведения нажмите на видеомагнитофоне кнопку [Воспроизведение] (26) и удерживайте ее нажатой более 2 секунд в целях перевода видеомагнитофона в режим таймера отключения воспроизведения.

Затем периодически нажимайте кнопку [воспроизведения] на видеомагнитофоне, пока на дисплее видеомагнитофона не отобразится требуемый временной интервал воспроизведения.

- При периодическом нажатии этой кнопки показания на дисплее сменяются в следующем порядке:

Показания счетчика (режим обычного воспроизведения)

→30 (мин.)→60 (мин.)→120 (мин.)

→180 (мин.)→240 (мин.)

→Показания счетчика (режим обычного воспроизведения)

Для останова воспроизведения до его завершения

Нажмите кнопку [Останов] (9).

Для обеспечения воспроизведения высокого качества (Функция 3D DNR) (Для NV-HS880EE)

Функция 3-х мерного цифрового уменьшения шума (3D DNR) включена, если отображен на экране телевизора индикатор (DNR ВКЛ). Используйте кнопку [3D DNR] (40) для проверки состояния или для активации функции.

Если нажать эту кнопку один раз, индикатор DNR (на экране телевизора) отобразит настоящее состояние

([DNR ВКЛ] или [DNR ВЫКЛ]). При повторном нажатии кнопки, состояние изменится ([DNR ВКЛ]/ [DNR ВЫКЛ]).

- Рекомендуется использовать эту функцию во время обычной эксплуатации видеомагнитофона. Тем не менее во время монтажа необходимо нажать [3D DNR] (40) для аннулирования этой функции так, чтобы на экране телевизора появился индикатор [DNR ВЫКЛ], для обеспечения монтажа оптимального качества

Экран телевизора



Запись

- 1) Вставьте в видеомагнитофон кассету с неповрежденным язычком защиты от перезаписи.
 - Если кассета уже введена в видеомагнитофон, нажмите кнопку [VCR-ON/OFF] (1) для включения видеомагнитофона.
- 2) Выберите ТВ-станцию при помощи кнопки кнопки [Канала] (33). (Переведите [VCR/TV] (23) в положение [VCR].)
 - ТВ-станцию можно также выбрать, нажав кнопки [Числовые] (2).
- 3) Нажмите кнопку [REC] (28) для запуска записи.
- 4) Нажмите кнопку [Останов] (9) для прекращения записи.



Для выбора требуемой скорости записи

Нажмите кнопку [SP/LP/EP] (21) перед записью.

- SP – это режим стандартного времени записи с оптимальным качеством изображения.
- LP – это режим удвоенного времени записи с несколько ухудшенным качеством изображения.
- EP – это режим утроенного времени записи с несколько ухудшенным качеством изображения.



Для ввода паузы при записи

Нажмите кнопку [Пауза/замедленное воспроизведение] (29) при записи.

Для возобновления записи вновь нажмите эту кнопку.



Просмотр одной ТВ-программы во время записи другой программы

После нажатия кнопки [REC] (28) для включения записи выберите в телевизоре номер программы для просмотра.

Примечания:

- При воспроизведении кассеты формата E300, записанной в режиме LP или EP, могут появиться незначительные искажения изображения. Однако это не свидетельствует о сбое.
- Через 5 минут автоматически отменится режим паузы во время записи и видеомагнитофон перейдет в режим останова.
- Видеокассету, записанную в режиме EP на этом видеомагнитофоне, невозможно воспроизвести на другом видеомагнитофоне без функции EP.
- Если видеокассета, записанная в режиме EP, воспроизводится на другом видеомагнитофоне (даже с функцией EP), могут появиться искажения изображения. Однако это не свидетельствует о сбое.

Для отображения приблизительного времени, оставшегося до конца ленты

Сведения по установке длины ленты приведены на стр. 76.

Нажимайте кнопку [OSD/DISPLAY] (18) несколько раз, пока на дисплее видеомагнитофона не появится время, оставшееся на ленте.

- При однократном нажатии кнопки [OSD/DISPLAY] (18) появляется экранное меню, а при последующих нажатиях кнопки показания сменяются в следующем порядке.
- Для некоторых видеокассет время, оставшееся до конца ленты, может отображаться неправильно.

Часы → Счетчик → Оставшееся на ленте время → Часы

Для выбора временного интервала записи и выполнения записи по таймеру (OTR=Запись одним касанием)

- 1) Нажмите кнопку [REC/OTR] (51) для запуска записи.
- 2) Нажимайте несколько раз кнопку [REC/OTR] (51) на видеомагнитофоне для выбора требуемого временного интервала записи.
 - При каждом нажатии кнопки временной интервал записи будет отображаться на дисплее видеомагнитофона в следующем порядке:
 - Показания счетчика (режим обычной записи)
 - 30 (мин.)→60 (мин.)→120 (мин.)
 - 180 (мин.)→240 (мин.)
 - Показания счетчика (режим обычной записи)

Для останова записи в режиме OTR до ее завершения

Нажмите кнопку [Останов] (9).

Примечание:

- Эта функция может быть также применена во время прямой записи с телевизора.

Для предотвращения случайного стирания записей

После выполнения записи отломите язычок защиты от перезаписи на кассете.

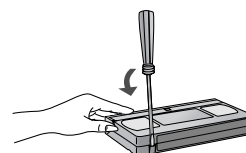

Если в видеомагнитофон установлена кассета с отломанным язычком защиты от перезаписи и нажата кнопка [REC] (28), на дисплее видеомагнитофона будет мигать индикатор [LO], указывающий на то, что запись выполнить невозможно. В этом случае закройте проем, образовавшийся в результате отламывания язычка, двумя слоями изоляционной ленты.

Для записи просматриваемой ТВ-передачи в реальном времени (Прямая запись ТВ-передач)

Эта функция позволяет в реальном времени записать просматриваемую на телевизоре ТВ-передачу.

Номер программы, выбранный в видеомагнитофоне, автоматически сменится на номер ТВ-программы, которая принимается телевизором.

- Телевизор должен быть оснащен функцией [Q Link].
- Видеомагнитофон должен быть подсоединен к телевизору при помощи кабеля с полностью подсоединенным 21-выводным разъемом Scart.

- 1) Нажмите кнопку [DIRECT TV REC] (36).
 - Начнется запись ТВ-программы, просматриваемой на телевизоре.
 - В некоторых случаях в режиме прямой записи ТВ-передач невозможно изменить номер программы на телевизоре.
 - Не нажимайте кнопку [AV LINK] (35) в режиме прямой записи ТВ-передач. В этом случае запись может быть выполнена неправильно.
- 2) Нажмите кнопку [Останов] (9) для прекращения записи.

Выполнение записи от внешнего источника

На видеомagneтoфoнe мoжнo зaписaть изoбрaжeния, пoступaющие oт внeшнeгo истoчникa, нaпр. oт видeoкaмeрy.

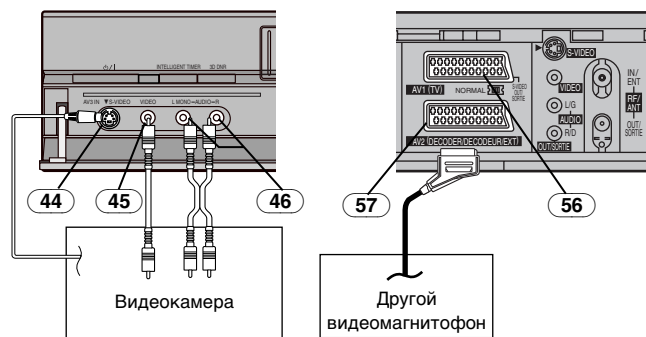

- Подсоедините к видеомagneтoфoну видеoкaмeрy или дpyгoй видеoмagneтoфoн, кaк пoкaзaнo нa рисункe.
- Нaжмитe кнoпкy [INPUT SELECT] (3) для вoбoрa aудиoвидeoвoхoдa в сooтвeтствии с рaзъeмoм видеoмagneтoфoнa, к кoтoрoмy пoдклyчeн истoчник видеoсигнaлoв.
 - A1: В слyчae пoдсoeдинeния к 21-вывoднoмy рaзъeмy Scart AV1
 - A2: В слyчae пoдсoeдинeния к 21-вывoднoмy рaзъeмy Scart AV2
 - Убeдитeсь в тoм, чтo для рaзъeмa [AV2] вoбoрaнo знaчeниe [EXT]. (См. стр. 77.)
 - A3: При пoдсoeдинeнии к вxoднoмy видeo гнeздy/вxoднoмy гнeздy S-Video и вxoднoмy aудиo гнeздaм нa пeрeднeй пaнeли этoгo BKM
 - Для рaбoты в oбычнoм (мoнoфoничeскoм) рeжимe иcпoльзуйтe L-рaзъeм.

- 1) Нaжмитe кнoпкy [Вoспрoизвeдeниe] (26) для зaпyскa вoспрoизвeдeния.
- 2) В мoмeнт, кoгдa трeбyeтcя дoбaвить к зaписи нoвyю сцeнy, нaжмитe кнoпкy [Пaузa/зaмeдлeннoe вoспрoизвeдeниe] (29) для вoспрoизвeдeния в рeжимe стoп-кaдрa.
- 3) Нaжмитe кнoпкy [REC] (28) для пeрeхoдa в рeжим пaузy при зaписи.
 - Если oстaвить видеoмagneтoфoн в рeжимe пaузy при зaписи нa врeмя бoлee 5 минyт, видеoмagneтoфoн aвтoмaтичeски пeрeклyчeтcя в рeжим oстaнoвa для зaщиты видеoгoлoвoк.
- 4) Включитe вoспрoизвeдeниe нa истoчникe видеoсигнaлoв и нaйдитe мeстo нa лeнтe, oткyдa трeбyeтcя вoспoлнить зaпись (кoпиo) нa видеoкaссeтy в вaшeм видеoмagneтoфoнe.
- 5) При дoстижeнии этoгo мeстa внoвь нaжмитe кнoпкy [Пaузa/зaмeдлeннoe вoспрoизвeдeниe] (29) для зaпyскa зaписи нoвoгo изoбрaжeния и звyкa, пoступaющих oт истoчникa, нa кoтoрoм вoспoлняeтcя вoспрoизвeдeниe видеoзaписи.
- 6) Чтoбы зaписaть (скoпирoвaть) дoпoлнитeльныe сцeны, нaжмитe кнoпкy [Пaузa/зaмeдлeннoe вoспрoизвeдeниe] (29) для пeрeвoдa видеoмagneтoфoнa в рeжим пaузy при зaписи, a зaтeм внoвь вoспoлнитe oписaннyю вышe oпeрaцию.
- 7) В мoмeнт, кoгдa трeбyeтcя oстaнoвить зaпись, нaжмитe кнoпкy [Oстaнoв] (9) для зaвeршeния зaписи.

Совет:

- Нoвoй звyк зaписывaeтcя кaк нa звyкoвыe дoрoжки фoрмaтa Hi-Fi, тaк и нa oбычнyю звyкoвyю дoрoжкy. Нa oбычнyю звyкoвyю дoрoжкy вoсгдa зaписывaeтcя мoнoзвyк.

Запись S-VHS (домашняя система видео) на кассету

Для зaписей, кoтoрыe вы нaмeрeвaeтeсь вoспрoизвoдить нa дaннoм или нa дpyгoм видеoмagneтoфoнe S-VHS, рeкoмeндyeтcя прoизвoдить зaпись в фoрмaтe S-VHS с тeм, чтoбы иcпoльзoвaть прeимyщeствa вoыкoчeннoгo кaчeствa вoспрoизвeдeния дaннoй систeмы. Иcпoльзуйтe кaссeтy с лoгoтипoм S-VHS.

Ввeдитe кaссeтy S-VHS тaк чтoб зaгoрeлcя индикaтoр S-VHS.

Прoизвoдить зaпись в фoрмaтe S-VHS.

- При вoспрoизвeдeнии кaссeтy, кoтoрaя былa зaписaнa в фoрмaтe S-VHS, нa видеoмagneтoфoнe VHS бeз фyнкции квaзи вoспрoизвeдeния S-VHS, пoявится шyмyщee вoспрoизвeдeниe.

При жeлaнии прoизвeсти зaпись в фoрмaтe VHS для тoгo, чтoб зaтeм ee вoспрoизвeсти нa видеoмagneтoфoнe VHS, нeoбxoдимo yстaнoвить [S-VHS] нa [BыКЛ], чтoб пoгaс индикaтoр S-VHS. (Смoтрeть стр. 77.)

Примечание:

- При пoлyчeнии сигнaлoв SECAM или при нaстрoйкe [СистeмaВидeo] в рyчнoй нaстрoйкe мeнy или [Систeмa ТВ] в мeнy фyнкций нa [MESECAM] (Смoтрeть стр. 75 и 77), зaпись aвтoмaтичeски прoизoйдeт в фoрмaтe VHS, дaжe если гoрит индикaтoр S-VHS.

Для записи кассеты VHS с качеством S-VHS (S-VHS Expansion Technology)

S-VHS ET - этo сoкрaщeниe oт Super-VHS Expansion Technology.

Этa фyнкция пoзвoляeт зaписывaть и вoспрoизвoдить с кaчeствoм S-VHS нa oбычнoй кaссeтe VHS.

Запись в данном формате возможна лишь в режиме SP.

Если выбран режим LP или EP при настройке записи по таймеру, индикатор S-VHS ET выключается и S-VHS ET аннулируется.

Встaвить кaссeтy VHS и yстaнoвить [S-VHS ET] нa [BКЛ], тaк чтoб зaгoрeлcя индикaтoр S-VHS ET. (См. Стр. 77.)

Зaпись бyдeт прoизвoдитьcя с кaчeствoм S-VHS.

- При вoспрoизвeдeнии кaссeтy, кoтoрaя былa зaписaнa с пoмoщью фyнкции S-VHS ET, нa видеoмagneтoфoнe VHS бeз фyнкции квaзи вoспрoизвeдeния S-VHS, пoявится шyмyщee вoспрoизвeдeниe.

Примечания:

- Рeкoмeндyeтcя пoльзoвaтeсь видеoкaссeтaми oтличными oт типa E300.
- При пoлyчeнии сигнaлoв SECAM или при нaстрoйкe [СистeмaВидeo] в рyчнoй нaстрoйкe мeнy или [Систeмa ТВ] в мeнy фyнкций нa [MESECAM] (Смoтрeть стр. 75 и 77), зaпись aвтoмaтичeски прoизoйдeт в фoрмaтe VHS, дaжe если гoрит индикaтoр S-VHS ET.
- При жeлaнии зaписывaть и вoспрoизвoдить кaссeтy с вoзмoжным нaивышeм кaчeствe или хрaнить кaссeтy длитeльнoe врeмя, рeкoмeндyeтcя иcпoльзoвaть кaссeтy S-VHS и зaписывaть в фoрмaтe S-VHS.
- Если зaпись прoизвoдится в фoрмaтe S-VHS ET, нa нeкoтoрых типax кaссeт кaчeствo изoбрaжeния мoжeт бeть нe дoстaтoчнo хoрoшим. Вo избeжaнии нeгaтивныx сюрпризoв, рeкoмeндyeтcя прoизвeсти снaчaлa прoбнyю зaпись и yбeдитeсь в хoрoшeм кaчeствe вoспрoизвeдeния. Для oбeспeчeния oптимaльнoгo кaчeствa вoспрoизвeдeния, рeкoмeндyeтcя иcпoльзoвaть типы кaссeт вoыкoчeннoгo кaчeствa.

(продолжение на следующей странице)

- Рекомендуется отмечать этикеткой [S-VHS ET] кассеты, которые были записаны с помощью функции S-VHS ET с тем, чтобы отличать их кассет от VHS.

В нижеуказанном списке перечислены форматы воспроизведения, которые совместимы с записывающей системой данного видеомэгнитофона.

Кассета	Формат записи	Совместимая аппаратура воспроизведения
VHS	VHS (SP/LP/EP)	VHS, S-VHS, VHS с SQPB* ¹
	S-VHS ET (SP)	S-VHS* ² , VHS с SQPB
S-VHS	VHS (SP/LP/EP)	VHS, S-VHS, VHS с SQPB
	S-VHS (SP/LP/EP)	S-VHS, VHS с SQPB

*¹ SQPB – это сокращение от S-VHS Quasi Playback.

*² Некоторые модели несовместимы.

Спутниковый или цифровой приемник

Подсоединение видеомэгнитофона к спутниковому или цифровому приемнику

Если спутниковый приемник оснащен 21-выводным разъемом Scart

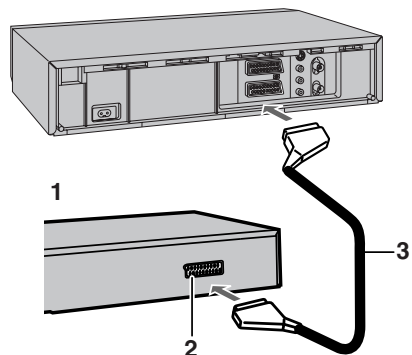

- 1 Спутниковый приемник (не поставляется)
- 2 21-выводной разъем Scart
 - Если спутниковый приемник оснащен разъемом для подсоединения видеомэгнитофона, подсоедините кабель к этому разъему.
- 3 Кабель с 21-выводным разъемом Scart (не поставляется)

Задайте [AV2] на [EXT], [EXT LINK 1] или [EXT LINK 2].
 Подробные сведения приведены на стр. 77.

Если спутниковый приемник не оснащен 21-выводным разъемом Scart

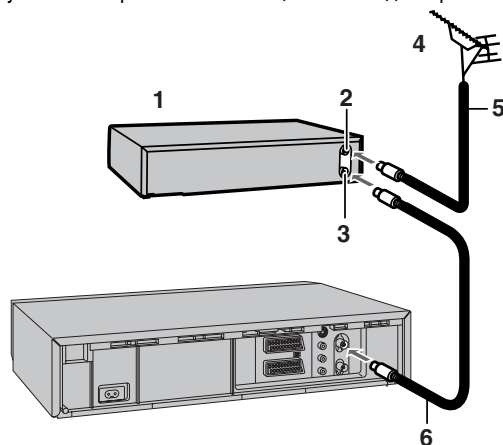

- 1 Спутниковый приемник (не поставляется)
- 2 Входное антенное гнездо
- 3 Выходное антенное гнездо
- 4 Антенна (не поставляется)
- 5 Антенный кабель (не поставляется)
- 6 Коаксиальный PC-кабель (не поставляется)

Совет:

- Выходной PC-канал спутникового приемника следует настроить на канал, отличный от канала 36, используемого видеомэгнитофоном, например на канал 33.

Запись изображений от внешней аппаратуры по таймеру (EXT LINK)

Если к разъему AV2 видеоманитрона при помощи 21-выводного кабеля подсоединена внешняя аппаратура (например, спутниковый приемник) с функцией таймера, запись в видеоманитроне можно управлять со стороны этой аппаратуры.

Убедитесь в том, что для разъема [AV2] выбрана функция [EXT LINK 1] или [EXT LINK 2]. (См. стр. 77.)

После выполнения программирования таймера следует переключить внешнюю аппаратуру в режим ожидания записи по таймеру (см. руководство по эксплуатации этой аппаратуры).

1) Нажмите кнопку [EXT LINK] (48) на видеоманитроне для переключения его в режим ожидания записи по таймеру.

- Пока видеоизображение передается спутниковым или цифровым приемником, это изображение записывается на видеоманитроне. Сообщение о записи выдается на экран телевизора. (Только при выборе [EXT LINK 2]) Для удаления сообщения нажмите кнопку [OK] (24).

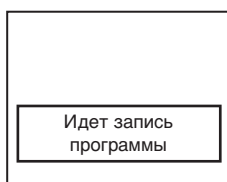

2) Чтобы отменить режим управления от внешней аппаратуры, отключите режим ожидания записи по таймеру, вновь нажав кнопку [EXT LINK] (48).

Примечания:

- Для того чтобы телевизор автоматически переключался на воспроизведение изображения с видеоманитрона, переведенного в режим воспроизведения, подсоедините разъем AV1 видеоманитрона к телевизору при помощи 21-выводного кабеля.
- Некоторые внешние видеоустройства могут не иметь описанной выше функции (см. руководство по эксплуатации видеоустройства).

Подсоединение стереоусилителя

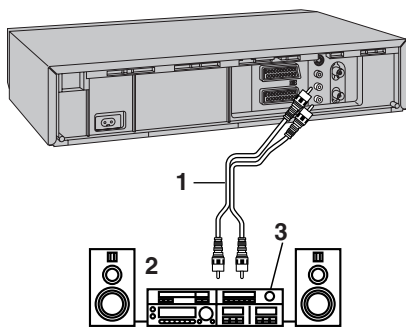

- 1 Аудиокабель (не поставляется)
- 2 Стереоусилитель (не поставляется)
- 3 Входные аудиогнезда

- 1) Подсоедините аудиокабель (не поставляется) к гнездам аудиовыходов видеоманитрона и гнездам аудиовходов стереоусилителя.
- 2) Подсоедините сетевой шнур стереоусилителя к розетке сети переменного тока.

Подсоединение декодера

Под декодером понимается устройство, используемое для декодирования зашифрованных ТВ-сигналов (Платное ТВ).

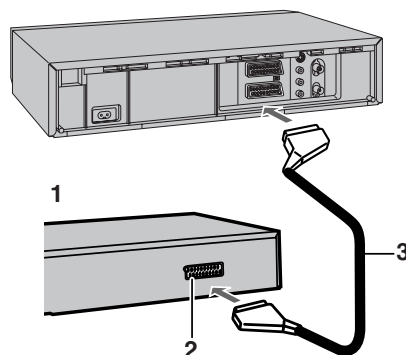

- 1 Декодер (не поставляется)
- 2 21-выводной разъем Scart
- 3 Кабель с 21-выводным разъемом Scart (не поставляется)

- 1) Подсоедините кабель с 21-выводным разъемом Scart (не поставляется) к 21-выводному разъему Scart AV2 на видеоманитроне и к 21-выводному разъему Scart декодера.
- 2) Подсоедините сетевой шнур декодера к розетке сети переменного тока.
- 3) Выберите для разъема [AV2] значение [DECODER]. Подробные сведения приведены на стр. 77.

Функция AV Link

Если видеоманитрон подсоединен к телевизору при помощи кабеля с 21-выводным разъемом Scart, можно использовать кнопку [AV LINK] (35) для переключения телевизора из режима обычного ТВ-приема на канал воспроизведения видеоизображений (Аудиовидеовход) (и наоборот). В режиме видеоманитрона (когда появляется индикатор [VCR]) телевизор переключен на канал воспроизведения видеоизображений (Аудиовидеовход). В ТВ-режиме (когда индикатор [VCR] не появляется) телевизор переключен в режим приема ТВ-программ.

- Если нажать кнопку [MENU] (7) для вызова меню на экран телевизора, телевизор также автоматически переключается в режим видеоманитрона. Однако в этом случае индикатор [VCR] не появляется.
- При активизации воспроизведения в видеоманитроне телевизор автоматически переключается в режим видеоманитрона. Но при воспроизведении нельзя переключить телевизор обратно в ТВ-режим.
- Если при переключении в ТВ-режим на видеоманитроне выбрана станция платного ТВ, изображение на экране телевизора будет зашифровано при выборе этой станции на телевизоре. В этом случае следует переключиться в режим видеоманитрона, либо выбрать аудиовидеовход на телевизоре.

Совет:

- [RGB] означает отдельные красный/зеленый/синий цветовые сигналы. Если подсоединить телевизор с функцией ввода сигналов RGB к разъему AV1 видеоманитрона, а декодер с функцией выдачи сигналов RGB – к разъему AV2, телевизор сможет принимать входной сигнал RGB от декодера через видеоманитрон.

Запись по таймеру

Этот видеомаягнитофон можно запрограммировать на запись 16 ТВ-программ (включая еженедельные и ежедневные программы) для автоматического выполнения записи без участия пользователя в течение месяца.

Для программирования с использованием экранного меню

Этот способ позволяет при помощи пульта дистанционного управления шаг за шагом запрограммировать видеомаягнитофон на запись в соответствии с подсказками, выводимыми на экран.

Пример:

Программирование записи по таймеру ТВ-программы, передаваемой по каналу 2 (ZDF) с 20:00 до 21:30 27 октября.

- 1) Нажмите кнопку [PROG./CHECK] (14) для вызова на экран телевизора меню программирования записи по таймеру.
 - В другом варианте можно нажать кнопку [MENU] (7) и выбрать пункт [Запись по таймеру].
- 2) Нажмите кнопку [Канал] (12) для выбора номера программы требуемой ТВ-станции.
 - Как альтернатива, после нажима кнопки [Канал] (12) можно пользоваться кнопками [Курсор] (38) ▲▼◀▶.
- 3) Нажмите кнопку [DATE] (11) для установки даты, когда будет транслироваться ТВ-программа.
- 4) Нажмите кнопку [ON] (10) для задания времени включения.
 - При удерживании этой кнопки нажатой показания времени изменяются с шагом 30 минут.
- 5) Нажмите кнопку [OFF] (22) для задания времени окончания записи.
- 6) Нажмите кнопку [SP/LP/EP] (21) для задания нужной скорости ленты.
 - При появлении на экране символа [A] см. стр. 71.
- 7) Нажмите кнопки [Курсор] (38) ▲▼◀▶, чтобы выбрать для функции [VPS/PDC] значения [ВКЛ] или [Выкл] [---].
 - Сведения о записи VPS/PDC приведены на стр. 71.
- 8) Нажмите кнопку [OK] (24) для завершения настройки.
- 9) Нажмите кнопку [TIMER] (20) для перевода видеомаягнитофона в режим ожидания записи по таймеру.
 - Проверьте, что на дисплее видеомаягнитофона горит [□]. Если он мигает, снова проверьте подробности записи по таймеру. (См. стр. 71.)

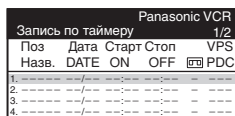

Panasonic VCR					
Запись по таймеру 1/2					
Поз	Дата	Старт	Стон	VPS	
Назв.	DATE	ON	OFF	PDC	
1.	---	---	---	---	---
2.	---	---	---	---	---
3.	---	---	---	---	---
4.	---	---	---	---	---
5.	---	---	---	---	---



Panasonic VCR					
Запись по таймеру 1/2					
Поз	Дата	Старт	Стон	VPS	
Назв.	DATE	ON	OFF	PDC	
1.	ZDF	27/10	20:00	21:30	SP ВКЛ
2.	---	---	---	---	---
3.	---	---	---	---	---
4.	---	---	---	---	---
5.	---	---	---	---	---

Программирование функции ShowView

Номера ShowView позволяют очень простым способом настроить видеомаягнитофон на запись по таймеру.

Продолжительность записи по таймеру, запрограммированной с использованием номера ShowView, может быть несколько дольше фактической продолжительности ТВ-программы.

“ШоуВью” (ShowView) является официально зарегистрированной торговой маркой корпорации “Джемстар Девелопмент Корпорейшн” (Gemstar Development Corporation). Система “ШоуВью” (ShowView) изготовлена по лицензии корпорации “Джемстар Девелопмент Корпорейшн” (Gemstar Development Corporation).

Пример:

Программирование записи телепрограмм под номером ShowView 72114

- 1) Нажмите кнопку [SV/V+] ([ShowView]) (30) для вызова меню ввода номера ShowView в телевизоре.
- 2) Нажмите кнопки [Числовые] (2) для ввода номера ShowView
 - Если вы ввели неправильную цифру, нажмите кнопки [Курсор] (38) ◀ и введите правильную цифру.
- 3) Нажмите кнопку [OK] (24) для вызова запрограммированной информации.
- 4) Нажмите кнопку [SP/LP/EP] (21) для задания нужной скорости пленки.
 - При появлении на экране символа [A] см. стр. 71.
 - Для изменения настроек записи по таймеру пользуйтесь кнопками [Курсор] (38) ▲▼◀▶, кнопками [Канал] (12), [DATE] (11), [ON] (10) или [OFF] (22).
 - Сведения о записи VPS/PDC приведены на стр. 71.
- 5) Нажмите кнопку [OK] (24) для завершения настройки.
- 6) Нажмите кнопку [TIMER] (20) для перевода видеомаягнитофона в режим ожидания записи по таймеру.
 - Проверьте, что на дисплее видеомаягнитофона горит [□]. Если он мигает, снова проверьте подробности записи по таймеру. (См. стр. 71.)

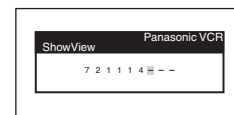

Для приостановки режима ожидания записи по таймеру

Нажмите кнопку [TIMER] (20) – индикатор [□] исчезнет с дисплея видеомаягнитофона.

После завершения использования видеомаягнитофона не забудьте вновь подключить режим ожидания записи по таймеру, снова нажав кнопку [TIMER] (20). Иначе запрограммированная запись по таймеру не будет выполнена.

Примечание:

- Если видеомаягнитофон не переведется в режим ожидания записи по таймеру за последние 10 минут перед моментом начала запрограммированной записи, на дисплее видеомаягнитофона будет мигать индикатор [□]. В этом случае нажмите кнопку [TIMER] (20) для перевода видеомаягнитофона в режим ожидания записи по таймеру.

Действия в случае, когда после ввода номера SnowView в поле [Поз/Назв.] появляется символ [— —]

Поле Поз/Назв служит для отображения номера программы и названия ТВ-станции.

Обычно в поле [Поз/Назв.] отображается название ТВ-станции или номер программы.

Однако, если в этом поле отображается символ [— —], выполните следующее.

Нажимайте кнопку [Канал] (12) до тех пор, пока не будет выбран номер канала, по которому будет транслироваться ТВ-программа, подлежащая записи.

Введенная информация о ТВ-станции сохраняется в памяти видеомэгнитофона, и ее впоследствии больше не требуется вводить.

Настройка даты/дня (дней) записи

Нажмите кнопку [DATE] (11) для выбора даты записи (от 1 до 31), дня для записи по ежедневному таймеру (Вс—Сб, Пн—Сб или Пн—Пт) или дня для записи по еженедельному таймеру (Вс—Сб).

- Запрограммировать запись по таймеру (настроить дату) можно не раньше чем за один месяц до даты и времени трансляции ТВ-программы. Ежедневная и еженедельная записи по таймеру будут продолжаться, пока вы не отмените их.

Функция автоматической смены режимов SP/LP

Если на видеомэгнитофоне будет определено, что оставшейся ленты недостаточно для записи всей программы, то автоматически выбирается режим LP, гарантирующий, что программа будет записываться столько времени, сколько возможно.

Нажмите кнопку [SP/LP/EP] (21) для выбора [A].

- Эта функция не может изменить скорость записи на режим EP.
- Если оставшейся ленты недостаточно для записи всей программы даже в режиме LP, программа не будет записана полностью.
- В момент смены скорости записи со стандартной (SP) на удвоенную (LP) в ходе записи по таймеру в этой точке появляется кратковременное незначительное искажение изображения.

Функция VPS/PDC

Если ТВ-программа, например трансляция футбольного матча, продолжается дольше, чем запланировано, заканчивается раньше или начинается раньше или позже, эта функция позволяет синхронизировать начало и конец ТВ-программы.

Нажимайте кнопки [Курсор] (38) ▲ ▼ ◀ ▶ до появления индикатора [ВКЛ].

- Индикатор [ВКЛ] должен находиться под [VPS/PDC] на экране телевизора.
- ТВ-станция должна транслировать сигналы VPS/PDC.
- Время начала трансляции программы должно быть установлено в точном соответствии с временем начала, указанным в опубликованной программе передач.

Для проверки, изменения или отмены данных запрограммированной записи по таймеру

- 1) Нажмите кнопку [PROG./CHECK] (14) для вызова на экран телевизора данных, запрограммированных для записи по таймеру.
 - Когда видеомэгнитофон работает в режиме ожидания записи VPS/PDC по таймеру, отображаемая на экране информация может быть искажена.
- 2) При помощи кнопки [Курсор] (38) ▲ ▼ выберите запрограммированные данные, которые требуется изменить или отменить.
- 3) Нажать [OK] (24).
- 4) Для изменения или отмены запрограммированных данных записи по таймеру используйте кнопки [Курсор] (38) ▲ ▼ ◀ ▶, кнопку [Канал] (12), [DATE] (11), [ON] (10), [OFF] (22) или [CANCEL] (13).
- 5) Нажмите кнопку [OK] (24) для завершения настройки.
- 6) Для выхода из режима экранного меню нажмите кнопку [EXIT] (27).

Примечания:

В некоторых случаях (как описанные ниже) запрограммированные данные записи по таймеру остаются сохраненными в памяти только до 4 часов утра следующего дня. Это не свидетельствует о сбое.

- Когда запись по таймеру не была выполнена согласно времени окончания программы из-за недостатка места на ленте.
- Когда вы остановили запись по таймеру до ее окончания.

Проверка суммарного времени программирования записи по таймеру

Индикация на дисплее видеомэгнитофона

суммарного времени записи при программировании записи по таймеру позволяет проверить, сколько программ можно будет записать на оставшейся ленте.

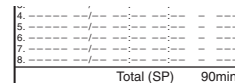

4	---	---	---	---
5	---	---	---	---
6	---	---	---	---
7	---	---	---	---
8	---	---	---	---
				Total (SP) 90min

- Суммарное время записи вычисляется для режима SP.
- Суммарное время невозможно вычислить при ежедневной/еженедельной записи по таймеру.

Функция таймера со встроенной логикой

Многие телепрограммы транслируются сериями, напр., телефильмы или телесериалы, в разные дни недели. Часто их транслируют ежедневно на одном и том же канале и в одно и то же время. Функция таймера со встроенной логикой запоминает номер канала и время начала и окончания для последних 8 программ, которые были записаны с использованием функций таймера или ShowView. Простым нажатием кнопки [I-TIMER] (15) можно вызвать на дисплей данные последних 8 программ записи по таймеру на сегодняшнюю или завтрашнюю дату (это зависит от того, истекло ли уже заданное время или нет). Данные каждой из 8 выполненных записей можно использовать или изменить, задавая новые данные для записи по таймеру.

Примечания по использованию данной функции.

В памяти хранятся данные по 8 записям по таймеру; их можно использовать для повтора предыдущей записи телепрограммы, но в другой день и другое время. Функцией таймера со встроенной логикой нельзя пользоваться до тех пор, пока не будет сделана хотя бы одна запись по таймеру или с функцией ShowView.

Данные ежедневной/еженедельной записи по таймеру не закладываются в память и не могут использоваться с этой функцией.

Пользование функцией записи по таймеру со встроенной логикой

Функция записи по таймеру со встроенной логикой имеет два разных режима работы: А и В.

Режим А

Когда желательно задать программу так, как есть:

- 1) Нажмите кнопку [I-TIMER] (15) для показа меню.
- 2) Нажмите кнопки [Курсор] (38) ▲ ▼ или кнопка [I-TIMER] (15) для выбора нужной программы.
- 3) Нажмите кнопку [TIMER] (20) для запоминания запрограммированного и видеомаягнитофон переключается в режим ожидания записи по таймеру.
 - Экран переключается на перечень записи по таймеру.

Поз	Назв.	Дата	Старт	Стоп	VPS	PDC
ZDF		27/10	20:00	21:30	SP	B K Л

Поз	Дата	Старт	Стоп	VPS	PDC
1. ZDF	27/10	20:00	21:30	SP	B K Л
2.					
3.					
4.					
5.					
6.					
7.					
8.					

Total (SP) 90min

Режим В

Когда нужно отредактировать элемент программы:

- 1) Нажмите кнопку [I-TIMER] (15) для выдачи меню.
- 2) Нажмите кнопки [Курсор] (38) ▲ ▼ или кнопку [I-TIMER] (15) для выбора нужной программы. Теперь можно использовать данные выбранной программы, если они правильны, или изменить их, если нужно настроить дату и пр.

Поз	Назв.	Дата	Старт	Стоп	VPS	PDC
ZDF		27/10	20:00	21:30	SP	B K Л

- 3) Нажмите кнопку [OK] (24). Для изменения данных (дата и пр.) нажмите кнопки [Курсор] (38) ◀ ▶, выбирая элемент для изменения. Затем нажмите кнопки [Курсор] (38) ▲ ▼ или кнопки [Числовые] (2) для изменения выбранного элемента.

Поз	Дата	Старт	Стоп	VPS	PDC
1. ZDF	27/10	20:00	21:30	SP	B K Л
2.					
3.					
4.					
5.					
6.					
7.					
8.					

Total (SP) 90min

Для прямого выбора каждого элемента можно также пользоваться кнопками [Канал] (12), [DATE] (11), [ON] (10), [OFF] (22), или кнопкой [SP/LP/EP] (21).

- 4) Когда вы закончите задание всех настроек, нажмите [OK] (24).

- 5) Нажмите кнопку [TIMER] (20) для переключения видеомаягнитофона в режим ожидания записи по таймеру.

Примечание:

- Проверьте, что на дисплее видеомаягнитофона горит индикатор [L]. Если он мигает, снова проверьте подробности записи по таймеру. (См. стр. 71.)

Защита программ

- 1) Нажмите кнопку [I-TIMER] (15) для выдачи меню.

- 2) Нажмите кнопки [Курсор] (38) ▼ ▲ для выбора данных защищаемой программы, затем нажмите кнопку [Курсор] (38) ▶ для защиты ее. Слева от программы появляется символ защиты. Защищенные программы нельзя стереть.

Поз	Назв.	Дата	Старт	Стоп	VPS	PDC
ZDF		27/10	20:00	21:30	SP	B K Л
ARD		27/10	20:00	21:30	SP	B K Л
***05		28/10	10:30	11:30	EP	---

Отмена защиты

- 1) Нажмите кнопку [I-TIMER] (15) для выдачи меню.

- 2) Нажмите кнопки [Курсор] (38) ▼ ▲ для выбора данных программы, с которой нужно снять защиту, затем нажмите кнопку [Курсор] (38) ◀. Символ защиты исчезает.

Поз	Назв.	Дата	Старт	Стоп	VPS	PDC
ZDF		27/10	20:00	21:30	SP	B K Л

Удаление данных записи

До удаления данных необходимо отменить защиту защищенных программ (подробности см. выше).

Нажмите кнопки [Курсор] (38) ▼ ▲ для выбора удаляемых данных, затем нажмите кнопку [CANCEL] (13).

Примечания:

- Функция таймера со встроенной логикой может запоминать данные для максимум 8 записей по таймеру. Если продолжать записывать программы по таймеру, то функция таймера со встроенной логикой будет запоминать данные новых записей, а данные самых старых записей будут утеряны. Для предотвращения утери регулярно записываемой программы следует защитить ее данные (см. выше).
- При выполнении задания автоматического перезапуска, перезапуска загрузки, исходного состояния и т.п. все программы таймера со встроенной логикой автоматически стираются даже, если они защищены.

Функции поиска

Поиск в перечне программ

- Длительность каждой записи по таймеру должна быть запрограммирована по меньшей мере на 15 минут. (В режиме EP – на 25 минут.)

1) Нажмите кнопку [LIBRARY/SEARCH]

(4) для вызова меню Список программ.

Список программ Panasonic VCR			
Поз	Назв	Дата	Старт
1.	ZDF	27/10	17:46
2.	ARD	28/10	15:00

2) При помощи кнопки [Курсор] (38)

▲ ▼ выберите программу, которую требуется найти и воспроизвести.

3) Нажмите кнопку [LIBRARY/SEARCH] (4) для активизации поиска начала выбранной программы.

- Воспроизведение найденной требуемой записанной программы начинается автоматически.
- Если, после того как начнется воспроизведение, потребуется найти начало той же самой или другой программы, нажмите кнопку [LIBRARY/SEARCH] (4). Воспроизведение остановится, и появится меню Список программ.

Для отмены поиска в перечне программ

Нажмите кнопку [EXIT] (27).

Примечания:

- Если после завершения записи по таймеру кассета извлечена из видеомагнитофона, при нажатии кнопки [LIBRARY/SEARCH] (4) активизируется функция Intro-Jet Scan (Ускоренное сканирование).
- Во время программирования взаимосвязанных записей по таймеру функция поиска в перечне программ не работает.

VISS=Система поиска по индексам VHS

- Каждая программа, записанная на видеоленту, должна иметь продолжительность не менее 5 минут.

Нажмите кнопку [INDEX] (31) для запуска поиска индексов. Если требуется выполнить в прямом направлении поиск второй записанной программы, дважды нажмите кнопку [INDEX] (31) ►►.

- На видеомагнитофоне выполняются быстрая перемотка ленты вперед или перемотка назад и поиск определенного индексного сигнала. При нахождении индексного сигнала автоматически начинается воспроизведение.

Для отмены поиска индексов или для останова воспроизведения

Нажмите кнопку [Останов] (9).

Ускоренное сканирование

- Каждая программа, записанная на ленте, должна иметь длительность не менее 15 минут. (25 минут в режиме EP)

1) Нажмите кнопку [LIBRARY/SEARCH] (4) для активизации ускоренного сканирования.

- После перемотки ленты в начало начнется ее воспроизведение на высокой скорости в течение около 10 секунд. Затем выполняется быстрая перемотка вперед до следующей позиции на ленте, помеченной индексным сигналом (начало программы), и каждый раз, когда будет обнаруживаться индексный сигнал, видеомагнитофон будет переключаться в режим воспроизведения на высокой скорости (для поиска) примерно на 10 секунд.

2) Когда найдется программа, которую требуется просмотреть, нажмите кнопку [Воспроизведение] (26) для активизации режима обычного воспроизведения.

Для отмены ускоренного сканирования или для останова воспроизведения

Нажмите кнопку [Останов] (9).

Примечание:

- Если кнопку [LIBRARY/SEARCH] (4) нажать после завершения записи по таймеру, но до извлечения кассеты из видеомагнитофона, активизируется поиск в перечне программ.

Монтаж видеофонограмм

Функция подбора изображений

Эта функция позволяет собрать требуемые сцены (как подвижные, так неподвижные изображения) и создать на видеокассете подобие фотоальбома.

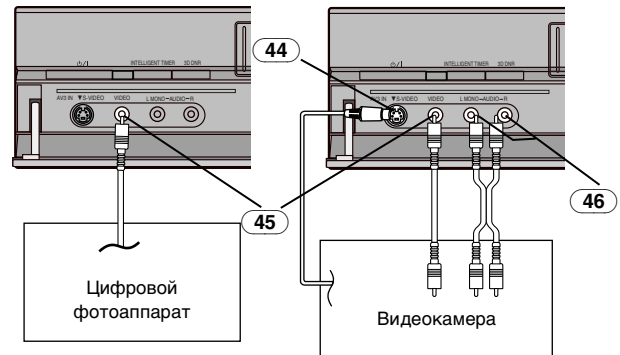

- Подсоедините цифровой фотоаппарат, видеокамеру или другой внешний источник изображений к разъёму видео входа/S-Video входа и к разъёмам аудио входа на передней панели видеомагнитофона.

1) Нажмите на пульте дистанционного управления кнопку [STILL ALBUM]

(6) для перевода видеомагнитофона в режим паузы при записи.



- Видеомагнитофон автоматически выберет аудиовидеовход (внешний вход) [A3] и затем переключится в режим паузы при записи. При этом на дисплее видеомагнитофона появятся показания заданного времени записи (в секундах). Исходное установленное значение - [05] (5 секунд).

2) Для изменения времени записи нажмите кнопку [INDEX] (31) ►► или [INDEX] (31) ◀◀. Можно установить любое время в диапазоне [3] - [20] секунд.

3) Активизируйте воспроизведение в источнике изображений для поиска места, с которого требуется начать копирование изображений на ленту в видеомагнитофоне.

4) При нахождении этого места вновь нажмите кнопку [STILL ALBUM] (6) на пульте дистанционного управления видеомагнитофона для запуска записи.



Видеомагнитофон запишет изображение (и звук) в течение 5 секунд, а затем автоматически переключится в режим паузы при записи.

5) После записи всех требуемых сцен нажмите кнопку [Останов] (9) для завершения записи.

Советы:

- Если к видеомагнитофону подсоединяется цифровой фотоаппарат, используйте фотоаппарат с выходным видеогнездом и подсоединяемый к этому разъёму кабель, входящий в комплект фотоаппарата. Подробные сведения приведены в руководстве по эксплуатации подсоединяемого устройства.
- Если видеомагнитофон остается в режиме паузы при записи дольше 5 минут, он автоматически переключается в режим останова для защиты видеоголовки. В этом случае вновь нажмите кнопку [STILL ALBUM] (6) для перевода видеомагнитофона в режим паузы при записи.
- Если вы хотите добавить к сценам, записанным функцией подбора изображений, музыкальный фон или сопроводительный текст, выполните дублирование звука согласно пояснениям на стр. 74. (Для NV-HS880E)
- В зависимости от выходной системы цифрового фотоаппарата изображения могут записываться неправильно.
- При перезаписи неподвижных изображений со стандартной аналоговой видеокамеры или видеомагнитофона, в записанном изображении могут появиться искажения.

Перезапись звука (Для NV-HS880EE)

Функция перезаписи звука позволяет записать новый звук на обычную (моно) звуковую дорожку.

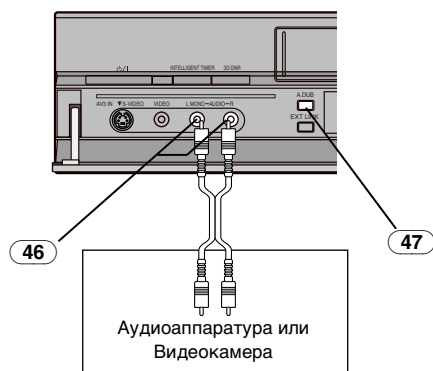

- Подсоедините аудиоаппаратуру или видеокамеру к видеомэгнитофону при помощи аудиокабеля.
- Нажмите кнопку [INPUT SELECT] (3) для выбора аудиовидеовхода (внешнего входа) [A1], [A2] или [A3] в соответствии с разъемом (разъемами) на видеомэгнитофоне, к которому подключен источник изображений.
 - A1: В случае подсоединения к 21-выводному разъему Scart AV1
 - A2: В случае подсоединения к 21-выводному разъему Scart AV2
 - Убедитесь в том, что для разъема [AV2] выбрано значение [EXT]. (См. стр. 77.)
 - A3: В случае подсоединения к входным аудиогнездам на передней панели видеомэгнитофона
 - Для работы в обычном (монофоническом) режиме используйте L-разъем.

- 1) Нажмите кнопку [Воспроизведение] (26) на видеомэгнитофоне для активизации воспроизведения в целях поиска места, с которого требуется начать перезапись звука.
- 2) В момент, когда требуется выполнить перезапись звука, нажмите кнопку [Пауза/стоп-кадр] (52) на видеомэгнитофоне для перевода его в режим воспроизведения неподвижных изображений.
- 3) Нажмите кнопку [A.DUB] (47) на видеомэгнитофоне для перевода его в режим паузы при записи.
- 4) Активизируйте воспроизведение на источнике изображений, чтобы можно было прослушивать звук.
- 5) При нахождении места, с которого требуется начать перезапись звука, вновь нажмите кнопку [Пауза/стоп-кадр] (52) на видеомэгнитофоне для активизации записи нового звука или сопроводительного текста.
- 6) В момент, когда требуется остановить перезапись звука, нажмите кнопку [Останов] (9) для завершения записи.

Советы:

- Новый звук записывается на обычную звуковую дорожку. Исходный звук останется записанным на звуковых дорожках формата Hi-Fi. На обычной звуковой дорожке всегда записан монозвук.
- Для перезаписи звука с сопроводительным текстом можно использовать встроенный микрофон подсоединенной видеокамеры.
- Для прослушивания звука, полученного при перезаписи, нажмите кнопку [AUDIO] (17) в режиме воспроизведения для выбора обычной звуковой дорожки. (Подробности даны на стр. 79.)
- Для прослушивания звука, полученного при перезаписи, вместе с исходным звуком, сначала выберите [MIX] в качестве звукового режима [Аудио режим] (подробные сведения приведены на стр. 77) и нажмите кнопку [AUDIO] (17) во время воспроизведения для выбора микшированного звука.

Ручная настройка

Этот видеомэгнитофон имеет 99 программных позиций, которые можно настроить на прием сигналов ТВ-станций.

Если сигналы доступных ТВ-станций не принимаются вследствие плохих условий трансляции или требуется изменить название ТВ-станции или сменить ТВ-станцию, можно выполнить настройку вручную.

- 1) Нажмите кнопку [MENU] (7) для вызова главного меню на экран телевизора.
- 2) При помощи кнопки [Курсор] (38) ▲▼ выберите пункт [Приём ТВ].
- 3) Нажмите кнопку [OK] (24) для вызова меню Приём ТВ на экране телевизора.
- 4) Нажмите кнопки [Курсор] (38) ▲▼ для выбора [Вручную].
- 5) Нажмите кнопку [OK] (24) для вызова перечня ТВ-станций, на которые уже выполнена настройка.
- 6) Нажмите кнопки [Курсор] (38) ▲▼ для выбора ТВ-станции, на которую требуется настроиться вручную.
- 7) Нажмите кнопку [OK] (24) для вызова меню ручной настройки.
- 8) Нажмите кнопки [Курсор] (38) ▲▼◀▶ для выбора нужного поля.

Основное меню Panasonic VCR	
Запись по таймеру	
Приём ТВ	
Часы	
Функции	

Приём ТВ Panasonic VCR	
Приём ТВ	
Вручную	
Автонастр-ки возобил	
Загрузить	
Перезагрузка	

Приём ТВ Panasonic VCR		
Поз	Назв.	Кнл
1	ARD	1
2	ZDF	2
3	N3	19
4	HR3	26
5	BR3	18
6	RB3	3
7	SFB3	36
8	SW3	29

Поз	: 5
Назв.	: BR3
Канал	: 18
Точный прием	: AUTO
Декодер	: Выкл
СистемаВидео	: AUTO
Моно	: Выкл
Аудио режим	: BG

Поз: Для изменения порядка, в котором ТВ-станции присваиваются программным позициям.

- Нажмите кнопки [Числовые] (2) для ввода номера нужной позиции для программы.

Назв.: Для ввода или изменения названия ТВ-станции.

- Нажмите кнопки [Курсор] (38) ▲▼◀▶ и кнопку [OK] (24) для ввода названия станции.
- Если в названии станции требуется использовать пробел, выберите пробел между [Z] и [*].

Канал: Для ввода новых доступных ТВ-станций или изменения номера канала ТВ-станции, на которую уже выполнена настройка.

- Нажмите кнопку [Числовые] (2) для выбора номера программы требуемой ТВ-станции.
- Выждите несколько секунд, пока не будет выполнена настройка на требуемую ТВ-станцию.

Точный прием: Для оптимальной настройки на станции.

- Кнопками [Курсор] (38) ▲▼ выполните оптимальную настройку.
- Если настройку изменять не требуется, нажмите кнопку [Курсор] (38) ► для возврата в исходное состояние [AUTO].

Декодер: Настройка платных ТВ-станций.

- Нажмите кнопки [Курсор] (38) ▲▼ для выбора [ВКЛ].
Если для поля [Декодер] выбрано значение [ВЫКЛ], выполняется настройка на обычные ТВ-станции.

СистемаВидео: Для изменения типа видеосистемы.

- Нажмите кнопки [Курсор] (38) ▲▼ для выбора [PAL] или [MESECAM].
AUTO: Видеомагнитофон автоматически отличает системы PAL, SECAM/MESECAM.
PAL: Для приема сигналов формата PAL.
MESECAM: Для приема сигналов формата SECAM.

Моно: Для выбора типа записываемого звука.

- Нажмите кнопки [Курсор] (38) ▲▼ для выбора [ВЫКЛ].
- Выберите значение [ВКЛ], если требуется записать обычный (моно) звук на звуковые дорожки формата Hi-Fi во время стерео-, двуязычного или NICAM- вещания или если стереозвук искажен вследствие плохих условий приема.

Аудио режим: Для изменения аудиосистемы.

- Нажмите кнопки [Курсор] (38) ▲▼ для выбора нужного аудио режима.
BG: PAL B.G.H/SECAM B.G
DK: PAL D/SECAM D.K.K1.
I: PAL I

9) Нажмите кнопку [OK] (24) для завершения настройки.

10) Для выхода из режима экранного меню нажмите кнопку [EXIT] (27).

Для удаления, добавления или смещения программной позиции

1) Нажмите кнопку [MENU] (7) для вызова главного меню на экран телевизора.

2) Нажмите кнопки [Курсор] (38) ▲▼ для выбора [Приём ТВ].
Нажмите кнопку [OK] (24) для вызова меню настройки на телеэкран.

3) Нажмите кнопки [Курсор] (38) ▲▼ для выбора [Вручную].
Нажмите кнопку [OK] (24) для вызова перечня ТВ-станций, на которые уже выполнена настройка.



Поз	Назв.	Кан.
1	ARD	1
2	ZDF	2
3	N3	19
4	HR3	26
5	BR3	18
6	RB3	3
7	SFB3	36
8	SW3	29

4) Нажмите кнопки [Курсор] (38) ▲▼ для выбора нужной ТВ-станции.

5) Выполните следующие операции.

Для удаления программной позиции [Удалить]:

Нажать [Канал] (12) (∧, красный).

Для ввода пробельной программной позиции [Добавить]:

Нажать [DATE] (11) (+, зелёный).

Для перемещения ТВ-станции на другую программную позицию [Сдвинуть]:

Нажать [ON] (10) (+, жёлтый), а затем с помощью [Курсор] (38) ▲▼ выбрать новый номер программы, к которому необходимо присвоить ТВ-станцию.

6) Нажмите кнопку [OK] (24) для завершения настройки.

7) Для выхода из режима экранного меню нажмите кнопку [EXIT] (27).

Примечание:

- Если была выполнена загрузка задаваемых данных, то появляется только индикатор [Удалить].

Совет:

- Если выполнена ручная настройка для ввода ТВ-станций, при программировании записи по таймеру с использованием функции ShowView в поле [Поз/Назв.] может появиться индикатор [—].

Для перезапуска функции автонастройки, перезапуска загрузки или возврата видеоманитофона в исходный режим

1) Нажмите кнопку [MENU] (7) для вызова главного меню на экран телевизора.

2) Нажмите кнопки [Курсор] (38) ▲▼ для выбора [Приём ТВ].
Нажмите кнопку [OK] (24) для вызова меню настройки на телеэкран.

3) Нажмите кнопки [Курсор] (38) ▲▼ для выбора [Автонастр-ки возобнл], [Загрузить] или [Перезагрузка].

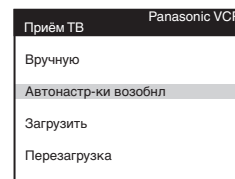

4) Нажмите кнопку [OK] (24) для подготовки запуска автонастройки, запуска загрузки или перевода видеоманитофона в исходное состояние (состояние на момент отгрузки с завода).

5) Вновь нажмите кнопку [OK] (24) для фактического запуска автонастройки, запуска загрузки или смены всех настроенных значений на значения, соответствующие состоянию видеоманитофона на момент отгрузки.

- После возврата видеоманитофона в исходное состояние отсоедините и вновь подсоедините сетевой кабель для перенастройки видеоманитофона.

Настройка часов видеомэгнофона

Если в меню настройки Страна выбрана [Россия], поле [AUTO] не появляется в меню настройки часов.

Для ручной регулировки показаний часов

- 1) Нажмите кнопку [MENU] (7) для вызова главного меню на экран телевизора.
- 2) Нажмите кнопки [Курсор] (38) ▲▼ для выбора [Часы]. Нажмите кнопку [OK] (24) для вызова меню настройки часов на телеэкран.
- 3) Проверьте, что для функции [Часы] выбрано значение [MAN.], а затем нажмите кнопку [OK] (24).
- 4) Кнопкой [Курсор] (38) ▲▼◀▶ установите дату и время.
 - Для настройки даты и времени вместо кнопки [Курсор] (38) ▲▼◀▶ можно также использовать кнопки [Числовые] (2).
- 5) Нажмите кнопку [OK] (24) для завершения настройки.
- 6) Для выхода из режима экранного меню нажмите кнопку [EXIT] (27).

Panasonic VCR	
Часы	: [MAN.]
Время	: 20:30:24
Дата	: 16.10.05

Подключение функции автоматической коррекции времени

Если ТВ-станция передает сигналы точного времени, выполните описанные ниже операции для активизации функции автоматической коррекции времени. После этого время будет корректироваться автоматически.

- 1) Нажмите кнопку [MENU] (7) для вызова главного меню на экран телевизора.
- 2) Нажмите кнопки [Курсор] (38) ▲▼ для выбора [Часы]. Нажмите кнопку [OK] (24) для вызова меню настройки часов на телеэкран.
- 3) Кнопками [Курсор] (38) ▲▼ выберите для [Часы] режим [AUTO].
- 4) Нажмите кнопку [OK] (24) для завершения настройки.
 - В условиях плохого приема и т.п. функция автоматической коррекции времени может не работать. В этом случае индикатор [Часы] автоматически сбрасывается на [MAN.]. При последующем улучшении приема можно вновь активизировать функцию автоматической коррекции времени.
- 5) Для выхода из режима экранного меню нажмите кнопку [EXIT] (27).

Panasonic VCR	
Часы	: [AUTO]
Время	: 20:30:24
Дата	: 16.10.05

Советы:

- Если при открытии экрана часов [Часы] задана на [AUTO], не выбирайте значение [MAN.], поскольку это вызовет отключение функции автоматической коррекции времени.
- Встроенные часы работают в 24-часовом формате.
- В случае отказа питания система автоматического включения питания от резервной батареи поддерживает работу часов в течение приблизительно 60 минут.
- Если настройка [Часы] задана на [AUTO], функция автоматической поправки времени контролирует и, если необходимо, исправляет время несколько раз в день. Функция автоматической поправки времени срабатывает только при выключенном видеомэгнофоне; и не используется в режиме ожидания записи по таймеру.
- Если [Часы] задана на [MAN.], а функция [Power save] на [ВКЛ] (см. стр. 77), время может отсчитываться неправильно. В этом случае вручную отрегулируйте часы.
- Если [Часы] задана на [AUTO], а функция [Power save] на [ВКЛ], функция автоматической коррекции времени не будет работать, пока будет выключен видеомэгнофон. Однако, как только видеомэгнофон включится, функция автоматической коррекции времени активизируется и установятся правильные показания часов.

Другие настройки

- 1) Нажмите кнопку [MENU] (7) для вызова главного меню на экран телевизора.
- 2) Нажмите кнопки [Курсор] (38) ▲▼ для выбора [Функции]. Нажмите кнопку [OK] (24) для вызова меню других настроек.
- 3) Кнопкой [Курсор] (38) ▲▼◀▶ выберите требуемое поле, а затем – требуемую позицию.

NV-HS880EE	
Длина ленты	: AUTO (◀ E-240)
Размер экрана	: 4:3
Power save	: ВЫКЛ
Дисплей	: ТУСКЛЫЙ
AV2	: DECODER
S-VHS	: ВКЛ
S-VHS ET	: ВЫКЛ
Illumination	: ВКЛ

NV-HS830EE	
Длина ленты	: AUTO (◀ E-240)
Размер экрана	: 4:3
Power save	: ВЫКЛ
Дисплей	: ТУСКЛЫЙ
AV2	: DECODER
S-VHS	: ВКЛ
S-VHS ET	: ВЫКЛ
Система ТВ	: AUTO

Panasonic VCR 1/2	
Система ТВ	: AUTO
Система RFC	: DK
Изображение	: AUTO
NTSC playback	: PAL TV
Аудио режим	: NORMAL
Ду	: VCR 1
Язык	: Русский
Страна	: Россия

Panasonic VCR 2/2	
Система RFC	: DK
NTSC playback	: PAL TV
Язык	: Русский
Страна	: Россия

Длина ленты: Для настройки длины ленты видеокассеты, которая будет использоваться, в целях правильной индикации оставшегося для записи времени.

- **Задайте длину ленты:**
 - [AUTO (◀ E-240)]: Видеомэгнофон автоматически различает ленты E30, -60, -90, -120, -180 и -240.
 - [E-195]: Для видеокассеты E195
 - [E-260]: Для видеокассеты E260
 - [E-300]: Для видеокассеты E300
- Для некоторых типов видеокассет оставшееся для записи время может неправильно индцироваться даже в случае правильного выбора длины ленты.

Размер экрана: Для автоматического отображения на экране телевизора информации о ТВ-станции, типа звуковой системы просматриваемой программы и режима воспроизведения звука. (См. стр. 79.)

- **Настройте формат размера экрана:**
 - [4:3]: Показания могут отображаться на экране телевизора.
 - [16:9]: Показания могут отображаться на экране телевизора при использовании широкого формата и выборе широкоформатного режима при настройке телевизора.
- Даже при установке формата [16:9] в некоторых телевизорах показания могут не отображаться.
- [ВЫКЛ]: Показания не отображаются.

Power save:	Для уменьшения потребления видеомагнитофоном электроэнергии в выключенном состоянии.
• Настройте режим энергосбережения следующим образом:	
[ВКЛ]:	Потребление электроэнергии существенно снижается при выключении видеомагнитофона.
[ВЫКЛ]:	Потребление электроэнергии не снижается при выключении видеомагнитофона.
Если для функции [Power save] выбрано значение [ВКЛ].	
• Для функции [Дисплей] автоматически выбирается значение [ВЫКЛ].	
• Для включения видеомагнитофона удерживайте нажатой кнопку [VCR-ON/OFF] (1) на главном блоке видеомагнитофона. Включить видеомагнитофон при помощи пульта дистанционного управления невозможно.	
• Функция энергосбережения не работает, когда видеомагнитофон находится в режиме ожидания записи по таймеру. После того, как будут выполнены все запрограммированные записи по таймеру и будут стерты все запрограммированные данные, видеомагнитофон переключится в режим энергосбережения.	
• Когда видеомагнитофон выключен, на телевизоре невозможно смотреть программы платного ТВ, поскольку сигнал от подсоединенного декодера не поступает на телевизор. Для просмотра таких програм следует включить видеомагнитофон.	
Дисплей:	Для автоматического изменения яркости дисплея видеомагнитофона, когда видеомагнитофон выключен.
• Настройте яркость дисплея видеомагнитофона следующим образом:	
[ВКЛ]:	Показания ярко высвечиваются на дисплее.
[ВЫКЛ]:	Показания не высвечиваются на дисплее.
[ТУСКЛЫЙ]:	Показания на дисплее тускло высвечиваются.
AV2:	Для выбора типа внешнего источника видеоизображений, подключенного к 21-выводному разъему AV2 видеомагнитофона.
• Настройте тип внешнего источника видеоизображений следующим образом:	
[DECODER]:	Если подсоединен декодер.
[EXT LINK 1]:	Если цифровой приемник, передающий специальные управляющие сигналы по кабелю с 21 выводным разъемом Scart, например приемник F.U.N. (TU-DSF30/S3), подсоединен для выполнения связанных записей по таймеру. (См. стр. 69.)
[EXT LINK 2]:	Если внешняя аппаратура с функцией записи по таймеру подсоединена для выполнения связанных записей по таймеру. (См. стр. 69.)
[EXT]:	Если подключен другой видеомагнитофон или спутниковый приемник.
S-VHS:	Для записи S-VHS на кассете S-VHS. (См. стр. 67.)
• Настроить выключатель S-VHS следующим образом:	
[ВКЛ]:	Для записи в формате S-VHS на кассету S-VHS.
[ВЫКЛ]:	Для записи в формате VHS на кассету S-VHS.
S-VHS ET:	Для записи кассеты VHS с качеством S-VHS. Данный формат возможен лишь в режиме SP. (См. стр. 67.)
• Настроить выключатель S-VHS ET следующим образом:	
[ВКЛ]:	Для записи в формате S-VHS ET на кассете VHS.
[ВЫКЛ]:	Для записи в формате VHS на кассете VHS.

Illumination:	Для освещения полосы иллюминации на передней панели при включенном видеомагнитофоне. (Для NV-HS880EE)
• Настроить освещение полосы иллюминации следующим образом:	
[ВКЛ]:	При включенном видеомагнитофоне полоса иллюминации на передней панели горит.
[ВЫКЛ]:	При включенном видеомагнитофоне полоса иллюминации на передней панели не горит.
Система ТВ:	Для выбора типа системы цветного ТВ, которая будет использована при воспроизведении или записи видеоизображений от внешнего источника.
• Настройте систему цветного ТВ следующим образом:	
[AUTO]:	Видеомагнитофон автоматически различает системы PAL, SECAM/MESECAM. Если в изображении недостаточно цвета, настроить на [PAL] или на [MESECAM].
[PAL]:	Если используется система PAL.
[MESECAM]:	Если используется система SECAM.
Система RFC:	Для настройки системы RFC идентично ТВ-системе подключенного телевизора.
• Настройте тип системы RFC следующим образом:	
[BG]:	PAL B.G.H/SECAM B.G
[DK]:	PAL D/SECAM D.K. K1
[I]:	PAL I
Изображение:	Для настройки чёткости воспроизводимого изображения (более чёткое или более рассеянное). (Для NV-HS880EE)
• Настроить чёткость изображения следующим образом:	
[AUTO]:	Для выбора автоматической настройки чёткости воспроизводимого изображения.
[РЕЗКОЕ]:	Для получения более чёткого изображения.
[МЯГКОЕ]:	Для получения более рассеянного изображения.
NTSC playback:	Для воспроизведения видеокассет, записанных в формате NTSC.
• Выберите тип системы цветного ТВ следующим образом:	
[PAL TV]:	Для телевизоров, принимающих сигнал формата PAL.
[4.43]:	Для телевизоров, принимающих сигнал формата NTSC 4,43.
Аудио режим:	Для настройки аудиорежима, который будет использован при воспроизведении. (Для NV-HS880EE)
• Настройте аудиорежим следующим образом:	
[NORMAL]:	Обычно выбирается этот режим.
[MIX]:	Используйте этот режим при воспроизведении видеокассеты, на которую была выполнена перезапись звука. Звуковая дорожка формата Hi-Fi, на которую записан исходный звук, и обычная звуковая дорожка (моно) с перезаписанным звуком, воспроизводятся вместе.

(продолжение на следующей странице)

- Ду: Для настройки режима дистанционного управления. (Для NV-HS880EE)
- Настройте режим дистанционного управления следующим образом:
- [VCR 1]: Выберите эту настройку на видеомагнитофоне и в пульте дистанционного управления для обычного режима применения с одним видеомагнитофоном.
- [VCR 2]: Выберите эту настройку на видеомагнитофоне и на пульте дистанционного управления, когда данный видеомагнитофон используется в одном месте с другим видеомагнитофоном Panasonic. Это дает возможность управлять двумя видеомагнитофонами отдельно с соответствующих дистанционных пультов. Можно также управлять обоими видеомагнитофонами с одного дистанционного пульта простым переключением режима дистанционного управления на пульте.
- Для изменения режима дистанционного управления на самом пульте дистанционного управления, измените положение переключателя [VCR 1/2] (16) в соответствии с настройкой. Если эти настройки не совпадают, пульт дистанционного управления невозможно использовать для управления видеомагнитофоном.

- 4) Нажмите кнопку [OK] (24) для завершения настройки.
(Нажмите ее дважды на настройке дистанционного управления)
- 5) Для выхода из режима экранных меню нажмите кнопку [EXIT] (27).

Выбор языка сообщений или страны

- 1) Нажать [MENU] (7) для вызова главного меню на экране телевизора.
- 2) Нажмите кнопки [Курсор] (38) ▲ ▼ для выбора [Функции]. Нажмите кнопку [OK] (24) для вызова меню других настроек.
- 3) Кнопкой [Курсор] (38) ▲ ▼ ◀ ▶ выберите пункт [Язык] и или [Страна] и поле ввода для языка [Язык] или страны [Страна].
- 4) Кнопкой [Курсор] (38) ▲ ▼ выберите требуемый язык или требуемую страну.
- 5) Нажмите кнопку [OK] (24) для завершения настройки.
- 6) Для выхода из режима экранных меню нажмите кнопку [EXIT] (27).

Panasonic VCR	
2/2	
Система ТВ	: AUTO
Система RFC	: DK
Изображение	: AUTO
NTSC playback	: PAL TV
Аудио режим	: NORMAL
Ду	: VCR 1
Язык	: Русский
Страна	: Россия

Panasonic VCR	
2/2	
Система RFC	: DK
NTSC playback	: PAL TV
Язык	: Русский
Страна	: Россия

Другие функции

Показания, которые можно отобразить на экране телевизора

При нажатии кнопки [OSD/DISPLAY] (18), на экране телевизора появляются следующие показания.

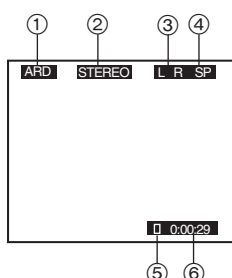

1) Название ТВ-станции

2) Индикатор STEREO, M1 и M2

Во время приема ТВ-программы с системой стереозвука, двуязычной системой или системой NICAM автоматически отображается тип звуковой системы транслируемой программы.

STEREO: При приеме сигналов вещания стерео/NICAM стерео.

M1/M2: При приеме сигналов двуязычного вещания/сдвоенного звука NICAM.

M1: При приеме сигналов монофонического вещания NICAM.

3) Аудиорежим при воспроизведении (L/R)

При каждом нажатии кнопки [AUDIO] (17), выбранный для воспроизведения звук индицируется при помощи символов L (левый) и R (правый).

Воспроизведение стереозвука:

Имеется индикатор L и R.

Воспроизведение левого аудиоканала:

Имеется только индикатор L.

Воспроизведение правого аудиоканала:

Имеется только индикатор R.

Воспроизведение обычной звуковой дорожки:

Оба индикатора L и R отсутствуют.

4) Индикатор скорости движения ленты

5) Отображение времени движения ленты

6) Текущее время/Счетчик ленты/Оставшееся до конца ленты время/Поиск индексов/Запись одним касанием (OTR)/Функция отключения воспроизведения по таймеру

Текущее время	17:24:31
Счетчик ленты	- 2:35.47
Оставшееся до конца ленты время	REMAIN: 2:34
Поиск индексов	▶▶ 02
Запись одним касанием (OTR)	OTR 60
Функция отключения воспроизведения по таймеру	30

Примечания:

- Если для функции [Размер экрана] выбрано значение [ВЫКЛ], не отображается ни одно из показаний.
- Во время воспроизведения специальных программ не отображается ни одно из перечисленных выше показаний.
- Если выполняется воспроизведение и выбран аудиовидеовход для внешнего источника видеозаписей, показания 1 и 2 не отображаются.

Воспроизведение видеокассет формата NTSC на экране телевизора формата PAL и NTSC 4.43 (Функция квазивоспроизведения формата NTSC)

С помощью этого видеомagneтофона на экране телевизора с обычной системой PAL и NTSC 4.43 можно воспроизвести изображения с лент, записанных в системе NTSC, выполнив обычные операции.

(См. стр. 77)

Однако в некоторых телевизорах воспроизводимое изображение может прокручиваться вверх или вниз.

- Если в вашем телевизоре реализована функция управления V-HOLD (Фиксация изображения по вертикали) или эквивалентная функция регулировки, попробуйте использовать эту функцию для останова движения изображения.

Запись сигналов формата NTSC 4.43 (Функция записи NTSC)

С помощью данного видеомagneтофона можно записать сигналы в формате NTSC 4.43 со внешнего источника.

Подсоединение см. стр. 67.

Функция супероптимального качества изображения (CVC Super)

Эта функция гарантирует автоматическое получение изображения оптимального качества.

Когда видеомagneтофон включен, всегда отображаются символы [CVC], указывающие на то, что функция активизирована.

Кнопки функции блокировки

[OK] (24) кнопки и [OFF (+)] (22)

Эта функция блокирует все кнопки на видеомagneтофоне и пульте дистанционного управления. Используйте эту функцию, если вы не хотите, чтобы видеомagneтофоном пользовались посторонние и дети.

Для активизации функции блокировки.

Одновременно держите нажатыми кнопки [OK] (24) и [OFF (+)] (22), пока на дисплее видеомagneтофона не появится строка [▷ ◁ hold].

- Если нажать кнопку при активизированной функции блокировки, на дисплее появится строка [▷ ◁ hold], указывающая на невозможность выполнения операций.

Для отмены функции блокировки.

Одновременно держите нажатыми кнопки [OK] (24) и [OFF (+)] (22) пока на дисплее видеомagneтофона не исчезнет строка [▷ ◁ hold].

- Если отсоединить сетевой кабель, функция блокировки от детей автоматически отменится по истечении временного интервала резервного питания - приблизительно 60 минут.
- Если отменить функцию блокировки от детей не удастся, нажмите кнопку [EXIT] (27) и выполните операцию.

Система телевидения NICAM

Модели NV- HS880EE и NV-HS830EE отличаются цифровой звуковой системой NICAM - 2-канальной звуковой системой вещания, в которой используются либо 2 высококачественные звуковые стереодорожки, либо 2 независимые звуковые монодорожки, M1 и M2.

ТВ-программы в формате NICAM всегда сопровождаются стандартной (моно) передачей звука. Во время воспроизведения таких изображений требуемую звуковую систему можно выбрать при помощи [AUDIO] (17).

- Стереозвук формата NICAM можно записать только на звуковые дорожки формата Hi-Fi.
- Если по какой-либо причине понадобится намеренно записать стерео-, двуязычную или NICAM ТВ-программу на звуковые дорожки Hi-Fi в формате моно, установите функцию [Mono] на значение [ВКЛ] для номера канала, на котором транслируется программа, как показано на стр. 75.

Удобные автоматические функции

Автоматическое включение видеомagneтoфона

При вводе кассеты видеомagneтoфон автоматически включается.

Автоматический запуск воспроизведения

Если в видеомagneтoфон вводится кассета с отломанным язычком защиты от перезаписи, воспроизведение начинается автоматически без нажатия [Воспроизведение] (26).

Включение воспроизведения при выключенном видеомagneтoфoне

Если видеомagneтoфон выключен, запись с введенной видеокассеты можно воспроизвести, нажав [Воспроизведение] (26).

Автоматическая перемотка назад

При достижении конца ленты включается автоматическая перемотка назад к началу ленты.

- Эта функция не работает в режиме записи по таймеру и в режиме записи одним касанием (OTR).

Автоматическое выключение и выдача кассеты

Если видеомagneтoфон выключен, можно получить выдачу вставленной кассеты простым нажатием [EJECT] (42). Видеомagneтoфон выдает кассету и автоматически снова отключается.

Включение поиска при выключенном видеомagneтoфoне

Если видеомagneтoфон выключен, режим ускоренного сканирования вставленной кассеты можно включить, нажав кнопку [LIBRARY/SEARCH] (4).

Регулировка воспроизводимого изображения

В обычном режиме видеомagneтoфона воспроизводимое изображение автоматически регулируется для получения оптимального качества. Однако в некоторых случаях может потребоваться ручная регулировка изображения.

Если при обычном или замедленном воспроизведении или воспроизведении неподвижных изображений в изображении появляются шумовые полосы, выполните следующие операции.

При обычном или замедленном воспроизведении нажимайте кнопку [TRACKING/V-LOCK] (33) \vee (—) или \wedge (+) до тех пор, пока эти полосы не исчезнут.

- Если шумовые полосы появляются при воспроизведении неподвижных изображений, переведите видеомagneтoфон в режим замедленного воспроизведения, а затем выполните описанную выше процедуру трекинга.

Для возврата в режим автоматического трекинга одновременно нажмите кнопки [TRACKING/V-LOCK] (33) \vee (—) и \wedge (+).

Если неподвижное изображение прокручивается вверх или вниз, выполните следующее.

Во время воспроизведения неподвижных изображений удерживайте нажатой кнопку [TRACKING/V-LOCK] (33) \vee (—) или \wedge (+), пока изображение не перестанет прокручиваться.

Меры предосторожности:

- Для отдельных моделей телевизоров и видеокассет регулировку трекинга выполнить не удается.
- Если вы воспроизводите кассету, записанную на другом ВКМ, то качество изображения может быть ниже при обычном воспроизведении, замедленном воспроизведении и воспроизведении неподвижных изображений; может потребоваться ручная настройка трекинга вышеуказанным способом. Кроме того, при выполнении специальных функций воспроизведения изображение может прокручиваться вверх или вниз. Это, однако, не является неполадками в работе.

Действия перед обращением в сервисный центр

Экранные сообщения

Сообщения об ошибках отображаются в прямоугольных скобках [].

[Пожалуйста вставьте видеокассету!]

- Была нажата [REC] (28), [REC/OTR] (51), [DIRECT TV REC] (36), [Воспроизведение] (26), [Быстрая перемотка вперед] (25), [Перемотка назад] (8) или [LIBRARY/SEARCH] (4), когда в видеомagneтoфoне отсутствовала кассета.

Была нажата [TIMER] (20), когда в видеомagneтoфoне отсутствовала кассета и была запрограммирована запись по таймеру. Вставьте видеокассету.

[Пожалуйста используйте кассету с неповрежденным ярлычком записи!]

- Была нажата [REC] (28), [REC/OTR] (51) или [DIRECT TV REC] (36), когда в видеомagneтoфон была вставлена кассета с отломанным язычком записи.

Нажата [TIMER] (20), когда в видеомagneтoфон с запрограммированной записью по таймеру введена кассета с отломанным язычком защиты от перезаписи.

Вставьте в видеомagneтoфон кассету с целым язычком защиты от перезаписи, на которую можно выполнять запись.

[Данная операция невозможна без установки времени и даты]

- Была нажата [SV/V+] ((ShowView)) (30) или [PROG./CHECK] (14), когда на видеомagneтoфoне еще на заданы время и дата. Установите время и дату.

[Не произведено программирование таймера!]

- Нажата [TIMER] (20), но запись по таймеру не запрограммирована. Запрограммировать таймер до нажатия [TIMER] (20).

[Пожалуйста сначала нажмите кнопку СТОП]

- Во время выполнения записи по таймеру была предпринята попытка изменить запрограммированные данные. Сначала переведите видеомagneтoфон в режим останова.

Могут также выдаваться другие сообщения.

Выполняйте указания, выводимые на экран телевизора.

Экран телевизора



Воспроизводимое изображение имеющее шумовые полосы

Видеомагнитофон работает со сбоями

[Дисплей видеомагнитофона не высвечивается.]

- Сетевой провод отсоединен.
Надежно подсоединить сетевой провод.
- Для дисплея видеомагнитофона выбрано значение [ВЫКЛ]. Выберите для функции [Дисплей] значение [ВКЛ] или [ТУСКЛЫЙ]. (См. стр. 77.)
- Для функции энергосбережения выбран режим [ВКЛ]. (См. стр. 77.)

[Дисплей видеомагнитофона подсвечивается, но видеомагнитофон не работает.]

- Видеомагнитофон находится в режиме ожидания записи по таймеру.
Нажмите [TIMER] (20) для отмены режима ожидания.
- Защитные устройства работают.
Отсоедините сетевой провод и подождите примерно 1 минуту прежде, чем подсоединить его обратно.
Затем проверьте, работает ли видеомагнитофон.

[На экране телевизора не появляется изображение, воспроизводимое с видеомагнитофона.]

- Выходной РЧ-канал задан на [—].
Измените номер выходного РЧ-канала на другой, кроме [—].
(См. стр. 64.)

[Функция автоматической настройки часов работает неправильно.]

- Информация телетекста не выдается или не может быть прочитана.
Настройте часы вручную.

[Загрузка не может быть выполнена.]

- Видеомагнитофон не подсоединён к телевизору с функцией Q Link (или тому подобное) с помощью кабеля с полностью подсоединённым 21-выводным разъёмом. При подсоединении видеомагнитофона к телевизору с функцией Q Link (или тому подобное) использовать только кабель с полностью подсоединённым 21-выводным разъёмом.

Воспроизведение выполняется неправильно

[Воспроизводимое изображение искажено или представлено в чёрно-белом цвете. Или же появляются горизонтальные шумные полосы, или горизонтальные линии, бегающие вверх и вниз.]

- Настройка трекинга неправильна.
Настроить трекинг. (См. стр. 80.)
- Воспроизводимый телевизионный видеоканал настроен неправильно.
Перенастроить воспроизводимый видеоканал.
- Видеоголовки загрязнены или изношены.
Обратитесь за консультацией к продавцу.
- Воспроизводимое изображение искажается при использовании видеокассеты типа E300, записанной в режиме LP или EP.
Рекомендуется пользоваться видеокассетами другого типа, чем E300.
- Воспроизводимое изображение искажается при записи пленки в режиме EP с использованием системы MESECAM.
Однако это не свидетельствует о неисправности.
Рекомендуется пользоваться системой PAL для записи в режиме EP.
- При воспроизведении с высокой скоростью для поиска и просмотра (JET SEARCH) появляется шум от протяжки ленты.
Однако это не свидетельствует о неисправности.

Запись выполнить невозможно, или запись выполняется неправильно

[При попытке записи на дисплее мигает индикатор .

- Используется видеокассета с отломанным язычком записи.
Возьмите кассету с неповрежденным язычком или, если нужно стереть ранее выполненную запись, то закройте проем от сломанного язычка двумя слоями клейкой ленты.

[Воспроизводимое изображение записанной программы искажено, или изображение отсутствует.]

- Антенна или провод антенны повреждены.
Проверьте соединения. Если изображение на телевизоре также искажено, то установка антенны выполнена неправильно.
- Программа не была записана, поскольку видеомагнитофон неправильно настроен.
Настройте его правильно.
- Программа не была записана, так как на видеомагнитофоне был выбран аудиовидеовход.
Выберите позицию нужной телевизионной программы.

[Функция записи по таймеру работает неправильно.]

- Время и дата не заданы или заданы неправильно.
Задайте правильное время и дату.
- Время начала или окончания записи по таймеру было задано неправильно.
Задайте правильное время начала или окончания.
- Видеомагнитофон не был настроен на режим ожидания записи по таймеру.
После настройки записи по таймеру, нажать [TIMER] (20) для установки видеомагнитофона в режим ожидания записи по таймеру.

[Запись изображений от внешнего источника, подсоединенного к аудиовидеовходу видеомагнитофона, не может быть выполнена.]

- Не сделан правильный выбор аудиовидеовхода.
Выберите правильный аудиовидеовход.
- Неправильно выполнены соединения с внешним источником. Исправьте соединения. (См. стр. 67.)

Пульт дистанционного управления работает со сбоями

[Неправильно работает пульт дистанционного управления.]

- Сигнал дистанционного пульта управления не достигает видеомагнитофона.
Направьте пульт дистанционного управления на видеомагнитофон и проверьте, что на пути инфракрасного луча нет препятствий.
- Расстояние до видеомагнитофона слишком большое.
Используйте пульт дистанционного управления на расстоянии от видеомагнитофона не более 7 м. Если в пределах этого расстояния пульт не работает, замените батареи.
- Заряд батарей кончился.
Замените их новыми батареями.
- Батареи были вставлены неправильно (перепутаны полюса) (⊕ и ⊖).
Вставьте батареи правильно. (См. стр. 58.)
- Для функции энергосбережения выбран режим [ВКЛ]. (См. стр. 77.)
- Был выбран неправильный режим дистанционного управления.
Задайте правильный режим дистанционного управления. (См. стр. 78.)
(Для NV-HS880EE)

Предметный указатель

- **А**
 - Автонастройка 63, 75
 - Аудио режим 75
- **Б**
 - Батареи 58
 - Блокировка от детей 79
 - Быстрая перемотка вперед 65
- **В**
 - Воспроизведение
 - в режиме стоп-кадра 65
 - Воспроизведение 65
 - Воспроизведение формата NTSC 77, 79
 - Вход AV 60
 - Выбор страны 62, 63, 64, 78
 - Выбор языка 78
- **Г**
 - Громкость звука 60
- **Д**
 - Декодер 69, 75, 77
 - Дисплей видеоманитфона 77
 - Длина ленты 66, 76
- **З**
 - Загрузка 62, 75
 - Запись 66
 - Запись NTSC 79
 - Запись по таймеру 70, 71
 - Защита от перезаписи 66
 - Звук 77, 79
- **И**
 - Исходное состояние 75
- **К**
 - Кабель с разъемом Scart 61, 63
 - Конденсация 58
- **М**
 - Медленное воспроизведение 65
 - Меню 60
 - Моно 75
- **О**
 - Оставшееся до конца ленты время 66
 - Останов 65
- **П**
 - Перемотка назад 65
 - Периодическое воспроизведение 65
 - Перезапись звука 74
 - Повтор 65
 - Просмотр 65
 - Поиск 65
 - Прямая запись ТВ-передач 66
 - Поиск в перечне программ 73
 - Подбор неподвижных изображений 73
 - Поз 71, 74
- **Р**
 - Режим дистанционного управления 78
 - Ручная настройка 74, 75
 - РЧ 61, 63, 64
- **С**
 - Сброс 59
 - Система Видео 75
 - Система RFC 77
 - Скорость ленты 66, 70, 71, 79
 - Система ТВ 77
 - Спутниковый приемник 68
 - Сtereo 79
- **Т**
 - Таймер со встроенной логикой 72
 - Таймер отключения воспроизведения 65
- Телетекст 60
- Телевизионный формат 60
- Точная настройка 75
- Трекинг 80
- **У**
 - Ускоренное сканирование 73
- **Ф**
 - Функция AV link 69
- **Ц**
 - Цифровой приемник 68
- **Ч**
 - Часы 76
- **СVC Super** 79
- EP 65, 66, 70
- EXT LINK 69, 77
- Hi-Fi 67, 74, 75, 77, 79
- JET SEARCH 65
- LP 65, 66, 70, 71
- MESECAM 75, 77
- NICAM 79
- OSD 76, 79
- OTR 66
- PAL 75, 77
- Power save 77
- Q Link 61
- ShowView 70
- SP 66, 70, 71
- S-VHS ET 77
- S-VHS 77
- VISS 73
- VPS/PDC 71

Технические характеристики

Источник энергии:	220–240 V, переменный ток частоты 50-60 Гц	
Расход электроэнергии:	21 W (NV-HS880EE) 20 W (NV-HS830EE)	
Расход электроэнергии в режиме ожидания составляет приблизительно:	Приблиз. 3 W (При включении функции энергосбережения)	

Система видеозаписи:	2 вращающиеся головки, система сканирования по спирали	
Видеоголовки:	4 головки	
Аудиоголовки:	2 головки (Hi-Fi)	
Скорость протяжки ленты:	SP; 23,39 mm/s	LP; 11,7 mm/s
Формат видеокассеты:	лента S-VHS/VHS	
Время записи/воспроизведения:	SP; 240 мин с NV-E240	SP; 240 мин. с NV-SE240
	LP; 480 мин. с NV-E240	LP; 480 мин. с NV-SE240
Время быстрой перемотки вперед/перемотки назад:	приблиз. 60 s с NV-E180	

ВИДЕОХАРАКТЕРИСТИКИ

ТВ-система:	CCIR; 625 линий, 50 полей, сигнал цвета PAL	
Система модуляции:	Яркость; ЧМ азимутальная запись	
	Сигнал цвета; запись преобразованной поднесущей со смещением фазы	
Уровень на входе:	AV1/AV2/AV3;	1,0 Vp-p, 75 Ом, нагруженный
Уровень на выходе:	AV1/AV2;	1,0 Vp-p, 75 Ом, нагруженный
	ВИДЕО ВЫХОД (PHONO);	1,0 Vp-p, 75 Ом, нагруженный
	S-ВИДЕО ВЫХОД (PHONO);	1,0 Vp-p, 75 Ом, нагруженный
	РЧ модуляция;	УВЧ канал (21–69), 75 Ом

АУДИОХАРАКТЕРИСТИКИ

Уровень на входе:	AV1/AV2/AV3;	–6 дБ.В,	более 10 кОм
Уровень на выходе:	AV1/AV2;	–6 дБ.В,	менее 1 кОм
	АУДИОВЫХОД (PHONO);	–6 дБ.В,	менее 1 кОм

Разрешающая способность изображения:	Цвет; более 240 линий (SP) Цвет; более 400 линий (S-VHS/S-VHS ET) (SP)	
Отношение сигнал/шум:	Видеосигнал; более 45 дБ (S-VHS/SP) Аудиосигнал; более 65 дБ (Hi-Fi)	
Динамический диапазон:	Аудиосигнал; более 90 дБ (Hi-Fi звуковая дорожка)	
Аудиочастота:	20 Гц–20 кГц/Hi-Fi	
Температура эксплуатации:	5°C–40°C	
Рабочая относительная влажность:	35%–80%	
Масса:	3,5 kg	
Размеры:	430 (W) × 87(H) × 282 (D) mm	

Значения массы и размеры указаны приблизительно. Технические характеристики могут быть изменены без уведомления.



BZ02

ИНФОРМАЦИЯ О СЕРТИФИКАЦИИ ПРОДУКЦИИ

ВИДЕОМАГНИТОФОН
МОДЕЛЬ NV-HS880EE Panasonic
сертифицирована Компанией ГОСТ-АЗИЯ,
Официальным представителем ГОССТАНДАРТА России
(Регистрационный номер в Г осреестре — РОСС SG.0001.11BZ02)

Сертификат соответствия:	№ РОСС JP.BZ02.B03386
Сертификат соответствия выдан:	25 апреля, 2002
Сертификат соответствия действителен до:	25 апреля, 2005
Модель NV-HS880EE Panasonic соответствует требованиям нормативных документов:	по безопасности —ГОСТ Р МЭК 60065-2002 по ЭМС —ГОСТ 22505-97 ГОСТ Р 51515-99

Информация для покупателя

Название страны продукции:	Видеомагнитофон
Название страны производителя:	Германия
Название производителя:	Мацushита Электрик Индастриал Ко.,Лтд.
Юридический адрес:	1006 Кадома,Осака,Япония
Дата производства:Вы можете уточнить год и месяц по серийному номеру на табличке. Пример маркировки — Серийный номер №:A2XXXXXXX (X-любая цифра или буква) Месяц:Первая цифра серийного номера (A –Январь,В –Февраль,...L –Декабрь) Г од:Вторая цифра серийного номера (2 –2002,3 – 2003,...)	
Дополнительная информация:	Пожалуйста внимательно прочитайте инструкцию по эксплуатации.



BZ02

ИНФОРМАЦИЯ О СЕРТИФИКАЦИИ ПРОДУКЦИИ

ВИДЕОМАГНИТОФОН
МОДЕЛЬ NV-HS830EE Panasonic
сертифицирована Компанией ГОСТ-АЗИЯ,
Официальным представителем ГОССТАНДАРТА России
(Регистрационный номер в Г осреестре — РОСС SG.0001.11BZ02)

Сертификат соответствия:	№ РОСС DE.BZ02.B03203
Сертификат соответствия выдан:	16 января, 2002
Сертификат соответствия действителен до:	16 января, 2005
Модель NV-HS830EE Panasonic соответствует требованиям нормативных документов:	по безопасности —ГОСТ 12.2.006-87 по ЭМС —ГОСТ 22505-97 ГОСТ Р 51515-99

Информация для покупателя

Название страны продукции:	Видеомагнитофон
Название страны производителя:	Германия
Название производителя:	Мацushита Электрик Индастриал Ко.,Лтд.
Юридический адрес:	1006 Кадома,Осака,Япония
Дата производства:Вы можете уточнить год и месяц по серийному номеру на табличке. Пример маркировки — Серийный номер №:A2XXXXXXX (X-любая цифра или буква) Месяц:Первая цифра серийного номера (A –Январь,В –Февраль,...L –Декабрь) Г од:Вторая цифра серийного номера (2 –2002,3 – 2003,...)	
Дополнительная информация:	Пожалуйста внимательно прочитайте инструкцию по эксплуатации.

Matsushita Electric Industrial Co., Ltd.

Web Site : <http://www.panasonic.co.jp/global/>



ИНФОРМАЦИЯ О СЕРТИФИКАЦИИ ПРОДУКЦИИ

BZ02

ВИДЕОМАГНИТОФОНЫ

МОДЕЛИ NV-HS830EE-S, NV-HS830EE-K ПАНАСОНИК

сертифицированы ОС ГОСТ-АЗИЯ,

(Регистрационный номер в Госреестре - РОСС SG.0001.11BZ02)

Сертификат соответствия:	№ РОСС SK.BZ02.B03742
Сертификат соответствия выдан:	03 февраля 2003 года
Сертификат соответствия действителен до:	03 февраля 2006 года
Модели NV-HS830EE-S, NV-HS830EE-K ПАНАСОНИК соответствуют требованиям нормативных документов:	ГОСТ Р МЭК 60065-2002, ГОСТ 22505-97, ГОСТ Р 51515-99
Срок службы	7 (семь) лет

Информация для покупателя

Название продукции:	Видеомагнитофон
Название страны производителя:	Словакия
Название производителя:	Мацшита Электрик Индастриал Ко.,Лтд.
Юридический адрес:	1006 Кадома,Осака,Япония
Дата производства:Вы можете уточнить год и месяц по серийному номеру на табличке. Пример маркировки — Серийный номер №:A2XXXXXXX (X-любая цифра или буква) Месяц:Первая цифра серийного номера (А –Январь,В –Февраль,...L –Декабрь) Г од:Вторая цифра серийного номера (2 –2002,3 – 2003,...)	
Дополнительная информация:	Пожалуйста внимательно прочитайте инструкцию по эксплуатации.

RQCSD0004 / Matsushita Audio Video (Deutschland) GmbH

Matsushita Electric Industrial Co., Ltd.

Web Site : <http://www.panasonic.co.jp/global/>