

ENERGY[®]

**ВЕНТИЛЯТОР
НАПОЛЬНЫЙ
EN- 1659**

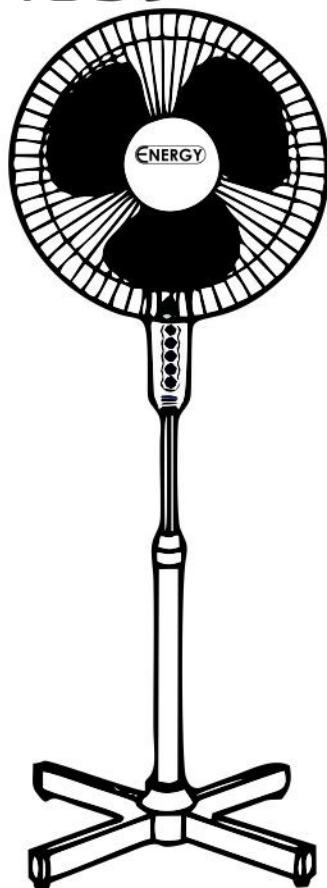

**ИНСТРУКЦИЯ
ПО ЭКСПЛУАТАЦИИ**

Благодарим Вас за выбор продукции торговой марки ENERGY. Наши изделия разработаны в соответствии с высокими требованиями качества, функциональности и дизайна. Мы уверены, что Вы будете довольны приобретением нового изделия нашей фирмы.

Меры предосторожности

- Внимательно прочитайте инструкцию перед эксплуатацией прибора. Сохраните её в качестве справочного материала. Обратите внимание на меры безопасности, они помогут Вам избежать поломок и несчастных случаев.
- Убедитесь, что напряжение электросети соответствует напряжению, указанному в данной инструкции.
- Используйте прибор только в бытовых целях по его прямому назначению в соответствии с данной инструкцией.
- Прибор не предназначен для промышленного применения.
- Не используйте прибор вне помещений, в условиях повышенной влажности (в ванных комнатах), вблизи источников тепла.
- Отключайте прибор от сети, когда вы им не пользуетесь и перед чисткой.
- Во избежание поражения электрическим током, не опускайте прибор, сетевой шнур и вилку сетевого шнура в воду или иные жидкости, не включайте прибор влажными руками.
- Следите, чтобы шнур питания не касался острых кромок и горячих поверхностей.
- Не оставляйте включенный прибор без присмотра.
- Не позволяйте детям использовать прибор без контроля взрослых.
- Не рекомендуется пользоваться прибором людям с ограниченными физическими или умственными возможностями, людям с недостаточным опытом и знаниями о приборе, за исключением случаев использования прибора под надзором людей, ответственных за их безопасность.
- При отключении прибора от сети питания держитесь рукой за вилку, не тяните за шнур питания.
- Не используйте прибор с поврежденным шнуром питания и/или вилкой, а так же если он упал, был поврежден каким-либо другим образом или подвергся воздействию жидкостей. В случае если Вы обнаружили, какие-либо неисправности, обратитесь в сервисный центр. Внимание: чинить прибор могут только квалифицированные специалисты. Не пытайтесь ремонтировать прибор самостоятельно.
- Избегайте контакта с движущимися частями прибора. Не просовывайте карандаши, любые другие предметы через защитную решетку работающего вентилятора. Не включайте вентилятор без установленных защитных решеток.

Описание

1. Заглушки
2. База
3. Винты А
4. Нижняя трубка
5. Колпачок подставки
6. Узел регулировки высоты трубок
7. Внутренняя трубка
8. Винт Б
9. Шнур
10. Панель управления
11. Корпус мотора
12. Кнопка включения режима поворота
13. Вал мотора
14. Задняя решетка
15. Крепежная гайка решеток
16. Пропеллер
17. Крепежная гайка пропеллера
18. Передняя решетка
19. Зажим

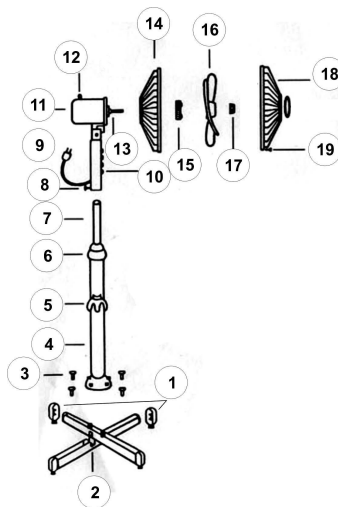

Инструкция по сборке вентилятора

Вентилятор поставляется в разобранном виде. Перед началом сборки убедитесь, что комплект поставки полный и комплектующие не повреждены.

1. Прикрепите заглушки (1) к перекладинам подставки (2).
2. Установите перекладины друг на друга так, чтобы они образовали крестовину.
3. Закрепите нижнюю трубку (4) на подставке при помощи винтов А (3).
4. Опустите колпачок (5) на подставку.

5. Вытяните внутреннюю трубку (7) до предела и зафиксируйте при помощи узла регулировки высоты (6).
6. Установите корпус мотора с панелью управления на вершине внутренней трубки и закрепите при помощи винта Б (8).
7. Смонтируйте защитные решетки (14, 18) и пропеллер (16) на валу мотора (13) при помощи крепежных гаек и зажимов (15, 17, 19).

Эксплуатация

1. Для изменения высоты вентилятора ослабьте узел регулировки высоты (6) и установите внутреннюю трубку (7) в подходящее положение, затем снова закрепите узел.
2. Скорость переключается при помощи кнопок. Чтобы включить вентилятор, нажмите на любую из кнопок (1-2-3) на панели управления. Чтобы выключить вентилятор, нажмите на кнопку «0».
3. Нажмите на кнопку вращения (12), вентилятор начнет вращаться. Для прекращения вращения нажмите на кнопку еще раз.
4. Поток воздуха можно направить вверх или вниз путем настройки угла наклона корпуса мотора (11). Перед регулировкой наклона вращающейся части вентилятора, всегда выключайте устройство.
5. Подсветку можно отключить, нажав на кнопку на панели управления.
6. Если при включении вентилятора пропеллер вибрирует, пожалуйста, отключите питание, переустановите пропеллер в другом направлении и попробуйте включить снова.

Внимание!

- Не включайте вилку сетевого шнура в розетку до полной сборки вентилятора.
- Ставьте вентилятор только на сухую ровную и устойчивую поверхность.
- Следите за соответствием параметров Вашей электросети с параметрами, указанными на задней части панели управления вентилятора.
- Не просовывайте пальцы или какие-либо предметы через защитную решетку вентилятора во время его работы.
- Никогда не пользуйтесь вентилятором с поврежденным пропеллером.

Чистка и уход

- Перед чисткой убедитесь, что прибор отключен от электросети.
- Не используйте для чистки абразивные чистящие средства, органические растворители и агрессивные жидкости.
- Регулярно чистите вентилятор с помощью обычного мыла и салфетки, обязательно протирая поверхность насухо.

Перед длительным хранением вентилятора, накройте его полиэтиленовым пакетом и поставьте в сухое место.

Технические характеристики

Модель EN-1659

- Диаметр 16"
 - Высота 125 см
 - 3 скорости вращения
 - Лучевая решетка (120 прутьев)
 - Функция вращения
 - Ночная подсветка
 - Устойчивая подставка
 - Мощность 35 Вт
 - Напряжение 230В, 50Гц
-
- Гарантия 1 год
 - Срок службы 3 года

Состав (материал): пластик, металл, кабель.

По окончании срока службы электрической прибор должен быть утилизирован с наименьшим вредом для окружающей среды в соответствии с правилами по утилизации отходов в вашем регионе.

ENERGY постоянно расширяет сеть сервис-центров. Полный перечень сервис-центров ENERGY на территории РФ вы можете найти на сайте www.energy-teh.ru.

Производитель: Цзяньмэнь Форин Трейд Груп Ко., Лтд. (JIANGMEN FOREIGN TRADE GROUP CO., LTD.)

Адрес: Форин Трейд Билдинг, 82-1 Цзянь Шэ Роуд, Цзяньмэнь, Гуаньдун, Китай 529000 (FOREIGN TRADE BUILDING, 82-1 JIAN SHE ROAD, JIANGMEN GUANGDONG, CHINA, 529000)

Поставщик-импортер: ООО «Эдельвейс» Россия, 197348, Санкт-Петербург, Коломяжский пр. 10, лит Э

