

Elenberg

УВЛАЖНИТЕЛЬ ВОЗДУХА HF-5005

Инструкция пользователя

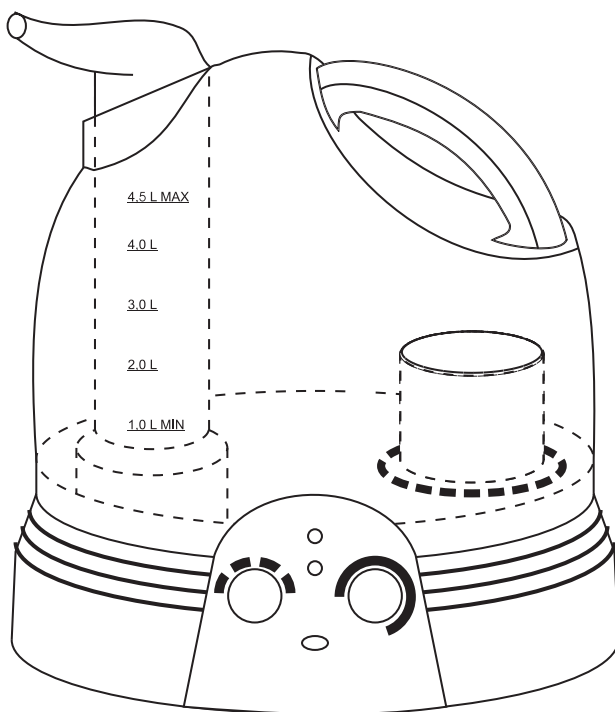

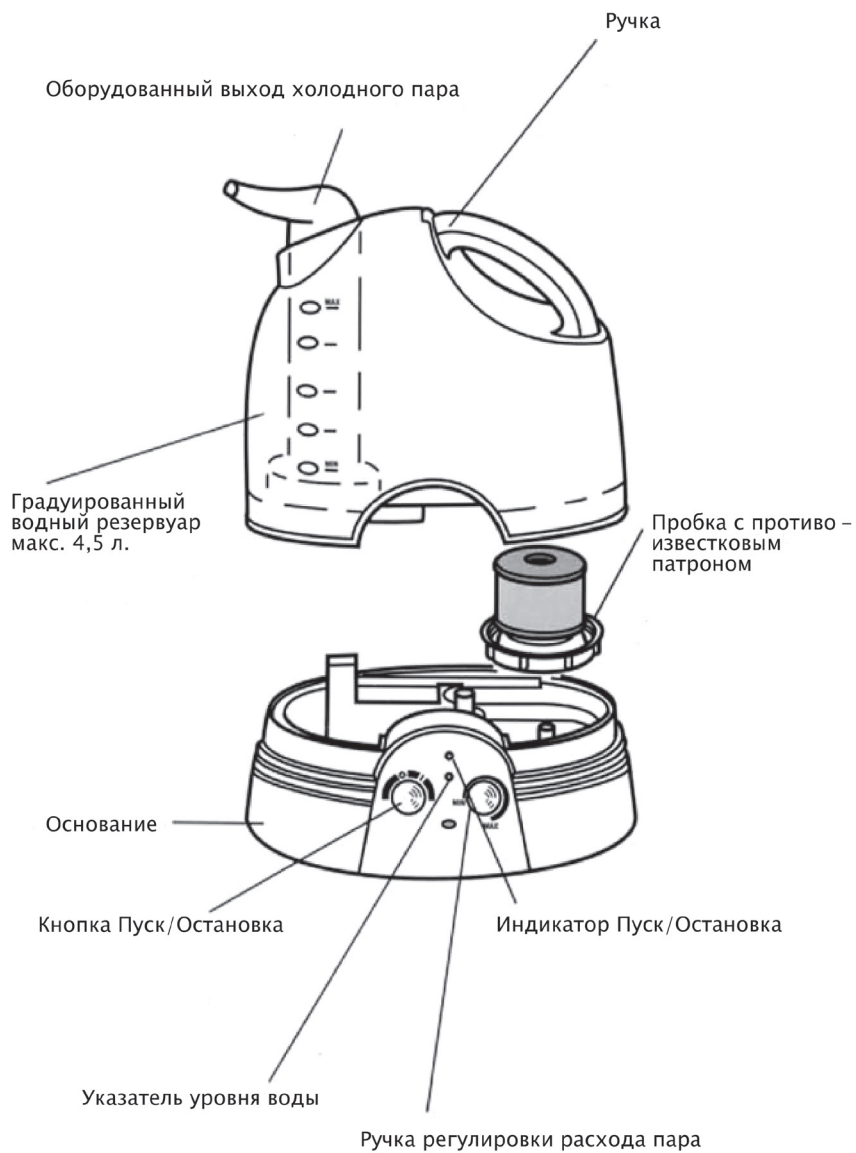

УВЛАЖНИТЕЛЬ ВОЗДУХА

Фирма Эленберг разработала для молодых родителей устройства для упрощения их жизни. Эти устройства объединяют технологичность, изобретательность и практичность. Увлажнитель воздуха является эффективным и надежным: рассеянный холодный пар повышает показатель влажности в комнате и улучшает качество воздуха.

ДО ПЕРВОГО ИСПОЛЬЗОВАНИЯ ВНИМАТЕЛЬНО ПРОЧЕСТЬ ЭТУ ИНСТРУКЦИЮ И ВЫПОЛНИТЬ УКАЗАНИЯ ПО БЕЗОПАСНОСТИ

Хранить устройство в недоступном для детей месте.

Перед первым использованием убедиться, что напряжение устройства соответствует напряжению электрической сети.

Никогда не заливать водный резервуар, когда устройство включено.

В резервуар не вводить никакого другого вещества, кроме водопроводной воды.

Никогда не использовать устройство без противозвесткового патрона.

Никогда не направлять выход пара на пол, стену, электро-розетку или электрическое устройство.

Увлажнитель воздуха не использовать в непроветриваемой комнате, в ванной, около раковины, бака с душем или выброса воды, на горячей поверхности, на открытом солнце, вблизи пламени.

Не смещать работающее устройство.

Отключить устройство при появлении следов конденсации на стеклах или мебели.

Обязательно отключать устройство при неисправности его работы и перед всеми операциями слива или чистки.

Не использовать устройство, если оно упало на землю и если поврежден шнур питания.

В случае аварии или неправильной работы, обратитесь в авторизованный центр техобслуживания.

Если шнур питания поврежден, то для предотвращения опасности, необходимо его заменить у производителя, в авторизованном центре или у квалифицированного лица.

Никогда не подносить устройство к лицу.

ОПЕРАЦИИ ЗАПОЛНЕНИЯ ВОДНОГО РЕЗЕРВУАРА

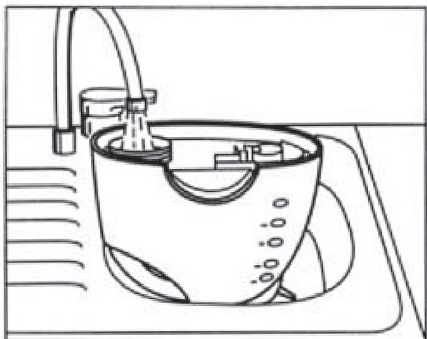

- Приподнять резервуар за ручку, перевернуть его и отвинтить пробку.

- Заполнить резервуар холодной водой из-под крана (максимальная емкость 4,5 л).

Вода не должна быть горячей (максимально 40°), не очищенной.

- Ввинтить, без усилия, пробку.
- Проверить на отсутствие утечки и поместить резервуар на основание.

ОПЕРАЦИИ УСТАНОВКИ УВЛАЖНИТЕЛЯ ВОЗДУХА

- Установить устройство высоко на плоской, стабильной поверхности, не подверженной воздействию влажной окружающей среды – не мебель из хрупкого дерева, телевизор, аудиооборудование.

- Ориентировать поворотную головку – выход пара в центр комнаты.

- При первом использовании, после каждой смены патрона и каждой чистке, подождать 15 минут до ввода устройства в работу, чтобы предоставить воде время пройти через фильтрующий патрон.

ОПЕРАЦИИ ВВОДА В РАБОТУ УВЛАЖНИТЕЛЯ ВОЗДУХА

- Полностью размотать электрический шнур.
- Подключить устройство к сети.
- Перевести кнопку Пуск/Остановка на “1”, индикатор Пуск/Остановка загорается.
- Повернуть регулировочную кнопку, чтобы задать количество рассеиваемого пара.

ОПЕРАЦИИ СМЕНЫ ПРОТИВОИЗВЕСТКОВОГО ПАТРОНА

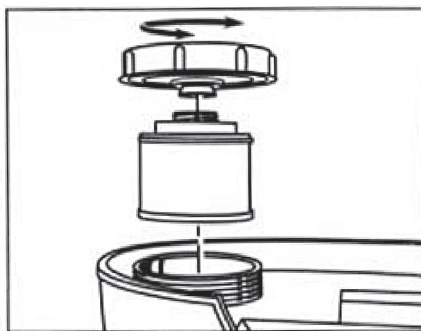

- Приподнять резервуар за ручку, перевернуть его, отвинтить пробку и слить воду.

- Вывинтить отработанный патрон из пробки и заменить его на новый; использовать только предназначенные для этого изделия патроны.

- Установить пробку на резервуар.

- Срок службы патрона определяется твердостью используемой воды. Его следует заменять:

- через 6 месяцев если постоянно использовали устройство;

- если вокруг устройства скапливаются частички известняка.

УКАЗАНИЯ ПО ТЕХНИЧЕСКОМУ ОБСЛУЖИВАНИЮ

Устройство чистить регулярно, чтобы предотвращать развитие бактерий. Перед любой операцией:

- проверить, что ручка Пуск/Остановка на "0"
- отключить устройство
- приподнять резервуар за его ручку
- перевернуть его
- отвинтить пробку и слить воду.

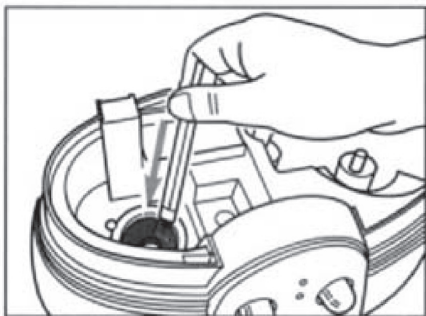

Перед каждым наполнением, прочищать УЗ пластинку щеточкой, замоченной в стакане белого уксуса, до исчезновения белых следов. Как только устройство прекратило работу, слить из него воду и зачистить, т.к. вода не должна застаиваться в устройстве более 2-х дней.

ОПЕРАЦИИ ДЕЗИНФЕКЦИИ ВОДЯНОГО РЕЗЕРВУАРА

- вытащить из пробки противоизвестковый патрон
- влить в резервуар 2 столовых ложки жавелевой воды, разбавленные в 3-х л воды
- закрыть пробкой без патрона
- оставить на 20 минут
- слить воду и обильно прополоскать резервуар и пробку, и

затем вытереть мягкой тряпкой.

- ввинтить пробку с ее противоизвестковым патроном в резервуар.

ОПЕРАЦИИ ЧИСТКИ ВОДНОГО РЕЗЕРВУАРА

- Прополоскать и затем вытереть резервуар мягкой тряпкой не оставляя никаких следов воды.
- Не использовать ни спирта, ни растворителей.

ОПЕРАЦИИ УДАЛЕНИЯ НАКИПИ С ОСНОВАНИЯ

Вода скапливается на основании регулярно; поэтому эту операцию выполнять при каждом появлении белых пятен известняка.

- Влить 250 мл белого уксуса и оставить до полного удаления известняка.
- Прополоскать с помощью губки и затем вытереть мягкой тряпкой.

Никогда не ставить основание под водопроводный кран. Ни в коем случае не окунать.

При продолжительном хранении без использования, снять патрон», прочистить и просушить устройство (при последующем вводе в работу, сменить патрон).

По окончании срока службы, для защиты окружающей среды сдать его в центр обработки отходов.

Неисправности	Меры по устранению
Зажигается указатель уровня воды.	Незначительный объем воды в резервуаре. Остановить устройство, отключить его и наполнить резервуар.
Отложения известняка вокруг нагревательного элемента.	Сменить патрон.
Конденсация на стеклах или в комнате.	Остановить устройство и проветрить комнату. Слишком высокая влажность.
Слабый расход пара.	Удалить из устройства накипь.
Утечка воды.	Остановить устройство и обратиться для проверки в авторизованный центр послепродажного обслуживания.



Изготовитель "ЭЛЕНБЕРГ ЛИМИТЕД", Великобритания
 Адрес: 35 Бромптон Роад, Кнайтсбридж Лондон СВ3 ИДЕ
 Сделано в Китае. "ЭЛЕНБЕРГ ЭЛЕКТРИК КОМПАНИ ЛТД"
 А08 Р2-Б4 билдинг, Кеджинан 2 Роад, С энд Т Индастри Парк,
 Шензень, Гуандонг Провинс, Китай.

Elenberg

Air Humidifier HF-5005

User Manual

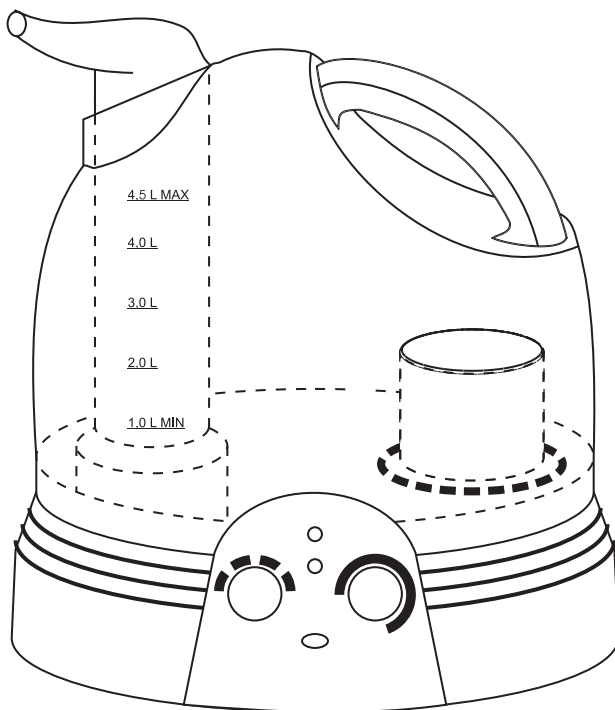

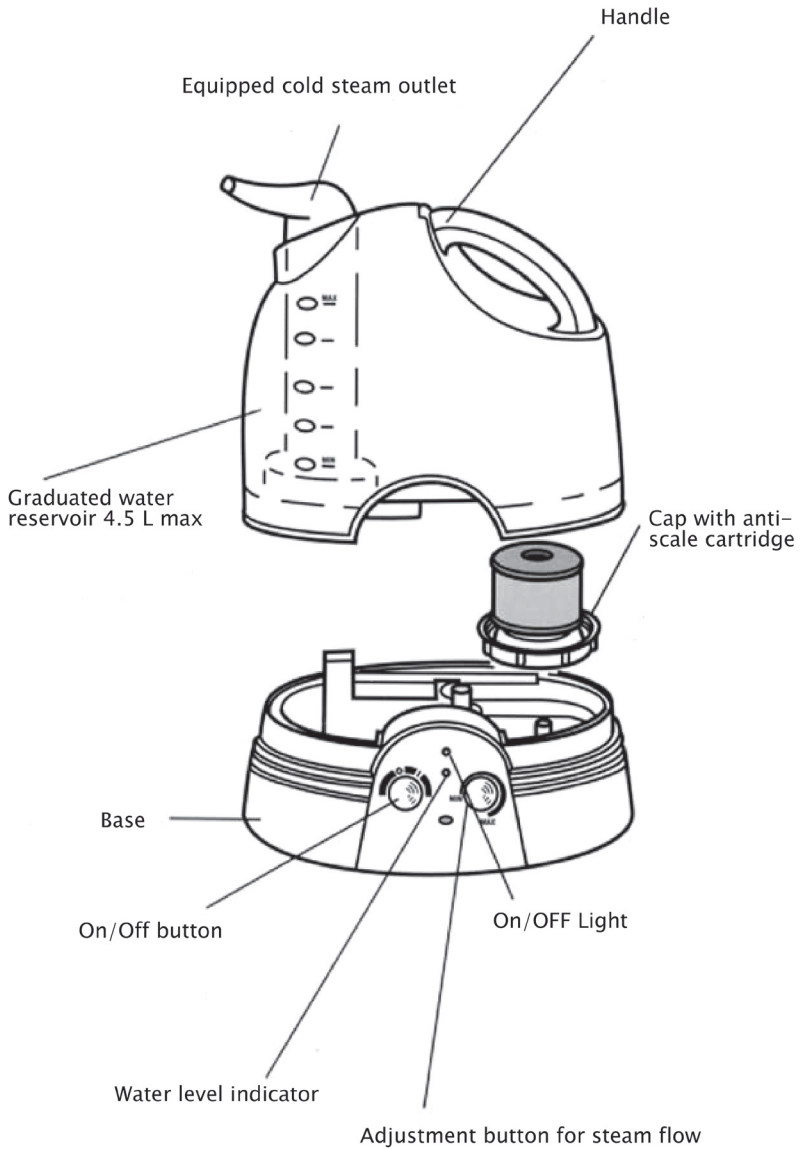

THE AIR HUMIDIFIER

Elenberg has designed devices to simplify the lives of young parents. They combine advanced technology, ingenuity and practicality. The air humidifier is a high performance, dependable and clever device; the cold steam diffused increases the amount of humidity in the room and improves the air quality.

BEFORE USING FOR THE FIRST TIME, PLEASE READ THESE INSTRUCTIONS CAREFULLY AND FOLLOWING THIS SAFETY ADVICE.

Keep the device away from children.

Before using for the 1st time, check that the voltage of the device corresponds to that of the electric installation.

Never fill the water reservoir when the device is connected.

Do not put any substance other than top water in the reservoir.

Never use the device without the anti-scale cartridge.

Do not turn the steam outlet towards the floor, a wall, an electric socket, or an electric device.

Do not use the humidifier in a room which is not ventilated, in a bathroom, near a sink, a shower stall or a water spray on a hot surface, in direct sun, near a flame.

Do not move the device when it is in operation.

Turn the device off if you notice condensation on the windows or furniture.

The device must be disconnected if there is a problem with the operation or before any emptying or cleaning operation.

Do not use the device if it has fallen, or if the electrical cord is damaged.

In case of failure or poor operation, contact an approved service center.

If the power supply cable is damaged, have it replaced by the manufacturer, a manufacturer approved service center or a person with similar qualification, in order to avoid danger.

Never disassemble the device.

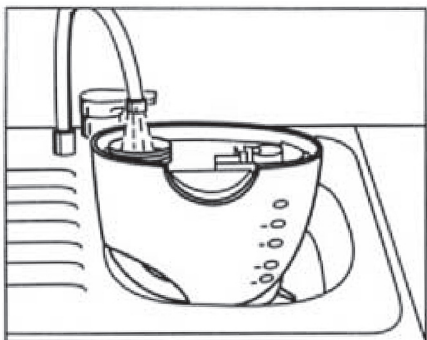

HOW TO FILL THE WATER RESERVOIR

- Lift the reservoir by its handle, turn it over and unscrew the cap.
- Fill the reservoir with cold tap water (its maximum capacity is 4,5 liters). The water must not be hot (40°C maximum), nor demineralized.
- Screw the cap back on without forcing.
- Check that there are no leaks and put the reservoir back on the base.

HOW TO INSTALL THE AIR HUMIDIFIER

- Install the device in an elevated position, on a flat stable surface, which can withstand a damp environment (not fragile wooden furniture, TV, Audio system, etc.)
- Position the pivoting steam outlet head towards the center of the room.
- When using for the first time, and after having changed the cartridge or cleaned the device, wait 15 minutes before turning the device on, in order that the water in the tank may have time to pass through the filtering cartridge.

HOW TO TURN ON THE AIR HUMIDIFIER

- Fully unwind the electric cord.
- Connect the device to the mains.
- Turn the On/Off button to the "1" position; the On/Off indicator light turns on.
- Select the amount of steam to be diffused by turning the adjustment button.

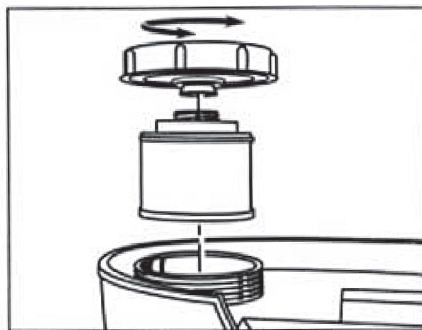

HOW TO CHANGE THE ANTI-SCALE CARTRIDGE

- Lift the reservoir by its handle, turn it over, unscrew the cap and pour out the water.
- Unscrew the used cartridge from the cap and replace it with a new one;
- Put the cap back on the reservoir.
- The service life of a cartridge is determined by the hardness of the water used. Replace it:
 - every 6 months if you use the device continuously,
 - if particles of lime deposit around the device.

MAINTENANCE INSTRUCTIONS

You must clean your device on a regular basis in order to prevent bacteria from developing.

Before handling:

- check that the On/Off button is in the "0" position,
- disconnect the device,
- lift the reservoir by its handle
- turn it over,
- unscrew the cap and pour out the water.

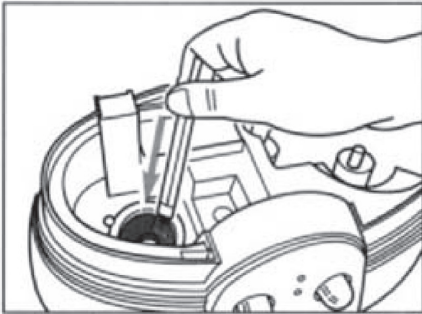

Before each filling, clean the ultrasound pellet with a brush dipped in a glass of white vinegar, until all white marks disappear.

Empty and clean the device when not in use, since water should not remain in the device for more than 2 days.

TO DISINFECT THE WATER RESERVOIR

- Remove the anti-scale cartridge from the cap.
- Pour 2 tablespoons of chlorinated water diluted in 3 liters of water into the reservoir.

Close using the cap without the cartridge. Allow to rest for 20 minutes.

- Pour out the water and rinse the reservoir and cap very well, then wipe with a soft cloth.
- Screw the cap with its anti-scale cartridge back onto the reservoir.

TO CLEAN THE WATER RESERVOIR

- Rinse it, then wipe it with a soft cloth, being careful to dry it completely.

- Do not use alcohol or solvents.

TO REMOVE SCALE FROM THE BASE

Since water regularly deposits in the base, this operation is to be carried out as soon as white time marks appear.

- Pour 250 ml of white vinegar and allow to rest until the lime has been fully eliminated.
- Rinse using a sponge then wipe with a soft cloth.

Never place the base under running water. Never submerge it.

Problems	Solutions
Water level indicator light turns on	There is not enough water in the reservoir. Turn the device off disconnect it and fill the tank.
Lime deposit around the device	Change the cartridge
Condensation on windows or in the room	Turn the device off and air the room, There is too much dampness
Weak steam flow	Remove scale from the device
Water leak	Turn the device off and have it checked in an Approved Service Center

When storing for an extend period of time without use, remove the cartridge, clean and dry the device (change the cartridge when starting up again).

At the end of the product's service life, to protect the environment, you must deposit it in a refuse conversion center (waste treatment center).