



Инфракрасные обогреватели Atlantic

Инструкция по монтажу и эксплуатации (декабрь 2002)

Обогреватели серии TATOU



1 - ВЫБОР МОНТАЖНОЙ ПОЗИЦИИ

Данное оборудование соответствует стандарту по электрической и пожарной безопасности С15-100. Класс защиты II (□) и брызгозащищённое исполнение (▲) позволяют осуществлять монтаж обогревателей серии Tatou в ванных комнатах и других помещениях с повышенной влажностью.

- Не допускается размещение оборудования в пределах прямой досягаемости пользующегося душем или ванной, а также непосредственно под воздухозаборными отверстиями вентиляционных каналов.
- В ванных комнатах монтаж оборудования допускается в зоне 2 (смотри рисунок1).
- Обогреватель должен монтироваться на расстоянии не менее 12 см от уровня пола.
- Свободные зазоры вокруг обогревателя, необходимые для его нормального функционирования, приводятся на рисунке 2.
- Обогреватели серии Tatou должны быть защищены от воздействия сквозняков и других факторов, способных вызвать сбой системы управления, поэтому оборудование не рекомендуется устанавливать рядом с наружными дверями, устройствами вентиляции и т.д.
- Обогреватели серии Tatou нельзя устанавливать непосредственно под электрическими розетками.
- Монтажная позиция обогревателя должна находиться на расстоянии не менее 18 см от углов помещения.

Рис. 1



Рис. 2

*Вертикальное исполнение не рекомендуется устанавливать на высоте свыше 1000 м

2 - МОНТАЖ ОБОГРЕВАТЕЛЕЙ

ГОРИЗОНТАЛЬНЫЙ И ВЕРТИКАЛЬНЫЙ ВАРИАНТЫ ИСПОЛНЕНИЯ

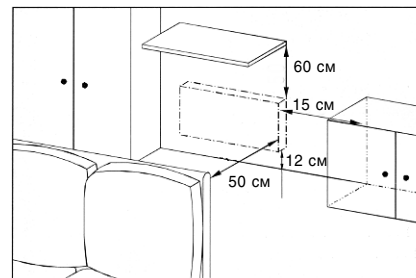
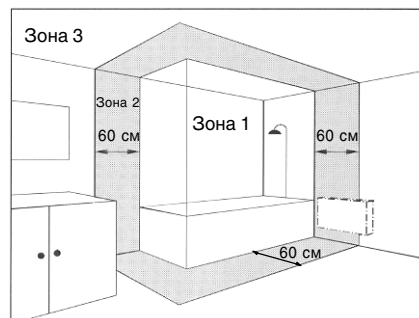
- Разместите монтажный шаблон вплотную с полом, как показано на рисунке 3.
- Выполните разметку отверстий 1 и 2, находящихся в верхней части монтажного шаблона и соответствующих положению нижних крепежных деталей оборудования (смотри рисунок 3).
- Поднимите монтажный шаблон, совместив отверстия 3 и 4 с выполненными на стене отметками (смотри рисунок 4), выполните разметку отверстий 2 и 5.
- Просверлите в стене отверстия в соответствии с разметкой и вставьте в них закладные детали.
- Установите монтажный шаблон на монтажной позиции.
- Выполните электроподключение обогревателя (разделы 3, 4).
- Установите обогреватель на монтажной позиции и надежно зафиксируйте, повернув зажим V вправо (смотри рисунки 5a и 5b).



Рис. 3

Рис. 4



Рис. 5a

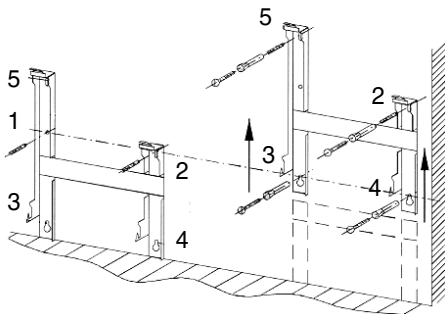

Рис. 5b

ГОРИЗОНТАЛЬНОЕ ИСПОЛНЕНИЕ

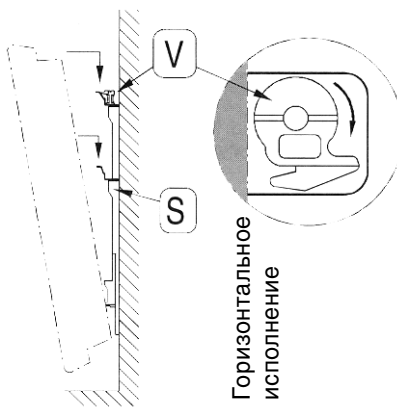
Мощность, Вт	Длина, см	Высота, см
750	55,0	47
1000	62,5	
1250	77,5	
1500	85,0	
2000	106,9	

ВЕРТИКАЛЬНОЕ ИСПОЛНЕНИЕ

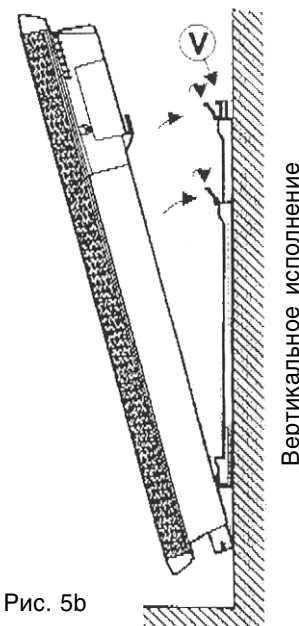
Мощность, Вт	Высота, см	Длина, см
1000	77,5	47
1500	106,9	
2000	122,0	

ПРИМЕЧАНИЕ: Для нормального функционирования обогревателя, особенно его системы управления, необходимо оставить свободный зазор (12 мм) между корпусом и стеной. В случае необходимости для обеспечения требуемого расстояния рекомендуется установить проставку, например при наличии покрытия из пеноматериалов на стенах.

3 - ЭЛЕКТРОМОНТАЖНЫЕ РАБОТЫ

Электрическое подключение

- Электроподключение должно выполняться в соответствии с французским стандартом по электрической и пожарной безопасности NF C15-100, а также в соответствии со всеми относящимися к данной области стандартами и правилами.
- Коричневый провод подключается к "фазе", синий - к "нейтраль", а черный - к линии передачи сигналов "PILOT". Строго следуйте указанному порядку подсоединения.
- Электроподключение производится только стационарно (без использования сетевой вилки). Заземление прибора не допускается.
- Черный провод управления "PILOT" может подключаться к свободному контакту клеммной колодки или к линии передачи сигналов "PILOT" (смотри раздел 4).
- Стандартное напряжение электропитания обогревателей составляет ± 230 В, 50 Гц.
- Установите прерыватель цепи, разъединяющий контакты всех полюсов кабеля, с расстоянием между контактами не менее 3 мм.
- Порядок замены силового кабеля зависит от модели обогревателя, а именно:
Кабель для моделей мощностью 1500 Вт (вертикальный вариант исполнения) и 2000 Вт (горизонтальный вариант исполнения) приобретается у представителей фирмы Atlantic;
Для остальных моделей используется кабель типа H05VV-F с сечением 1,5 мм² или кабель аналогичного типа.
- Следует иметь в виду, что повышенная величина напряжения приводит, в частности, к увеличению температуры выходящего воздушного потока.
- Обогреватель обязательно должен устанавливаться таким образом, чтобы термостат находился наверху.

4 - ВАРИАНТЫ КОМПОНОВКИ И ПОДКЛЮЧЕНИЯ

Управление прибором может осуществляться посредством хронокарты, программирующего модуля или вручную с помощью регуляторов, расположенных на панели управления каждого обогревателя.

I. СХЕМА ПОДКЛЮЧЕНИЯ ПРИБОРА С ХРОНОКАРТОЙ (вариант подключения, рекомендуемый фирмой Atlantic)

* Подключение к линии передачи сигналов "PILOT" отсутствует (смотри Рис. 6-7)
(индивидуальное управление)

Хронокарта позволяет запрограммировать (путем настройки DIP-переключателей) недельное расписание работы обогревателя в режимах "Comfort" и "Eco". Заданная программа будет задействоваться только при установке переключателя режимов на панели управления обогревателя в положение:

Желаемая температура для режимов "Comfort" и "Eco" выставляется поворотом соответствующих регуляторов на панели управления обогревателя.



Рис. 6



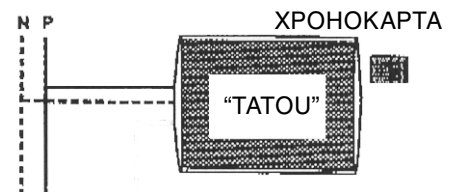

Рис. 7

* Схема подключения прибора с хронокартой в сеть "PILOT" (смотри Рис. 8-9)
(зональное управление)



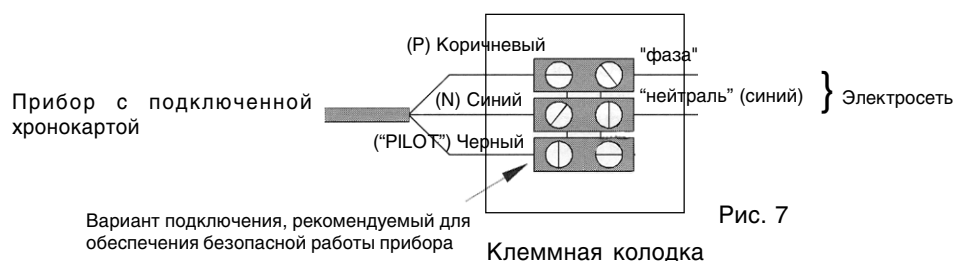

С помощью одной хронокарты можно программировать единое недельное расписание функционирования до 20 приборов, объединенных в одну сеть "PILOT". Прибор с установленной хронокартой является ведущим, без хронокарты - ведомыми. Режим работы ведущего блока - "Comfort" или "Eco" - активизируется в соответствии с заданным недельным расписанием, если переключатель режимов на панели управления установлен в положение .

Независимо от положения переключателя режимов ведущего блока, сигнал на задействование режима "Comfort" или "Eco" поступает от хронокарты на ведомые блоки по линии передачи данных "PILOT" (смотри Стр.5).

Все управляемые блоки работают по индивидуально заданным температурным уставкам для режимов "Comfort" и "Eco". Желаемая температура выставляется поворотом соответствующего регулятора на панели управления каждого обогревателя.

Удостоверьтесь в совместимости всех приборов, интегрированных в сеть.

УПРАВЛЯЮЩИЕ СИГНАЛЫ

Режим работы	Сигнал	Показания осциллографа	Светоиндикатор
Comfort	Отсутствие напряжения		 красный
Economy	Полное напряжение 230 В		 зеленый



Рис. 8



Рис. 9

ВНИМАНИЕ!

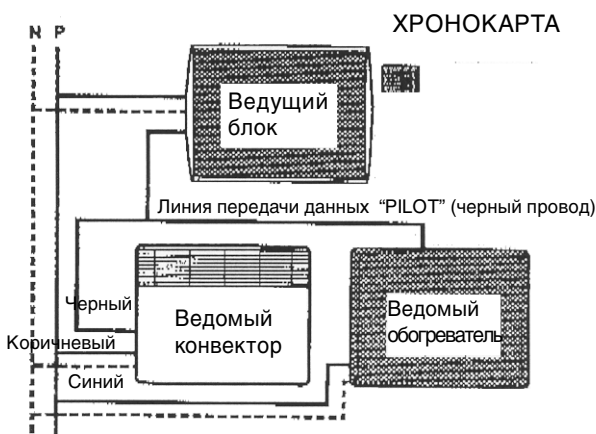
Перед установкой хронокарты удостоверьтесь в том, что подключение черного провода управления выполнено правильно. Следует иметь в виду, что провод управления не должен присоединяться к фазе, нейтрали, другому программирующему модулю или устройствам с электромеханическим принципом действия.

II. СХЕМА ПОДКЛЮЧЕНИЯ ОБОГРЕВАТЕЛЯ БЕЗ ХРОНОКАРТЫ (смотри Рис.10)

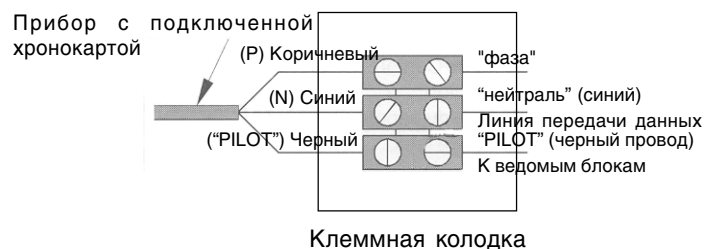
* Подключение к линии передачи сигналов "PILOT" отсутствует (смотри Рис. 7)

Задание режима работы выполняется вручную при помощи переключателя режимов на панели управления обогревателя.

При установке переключателя режимов в положение : задействуется режим "Comfort"



Рис. 10

* Схема подключения обогревателя (не укомплектованного хронокартой) в сеть "PILOT" с осуществлением управления от хронокарты (смотри Рис. 11-12)

С помощью одной хронокарты можно запрограммировать единое недельное расписание функционирования до 20 приборов, объединенных в одну сеть "PILOT". Прибор с установленной хронокартой является ведущим, без хронокарт - ведомыми. Режим работы ведомого блока - "Comfort" или "Eco" - активизируется в соответствии с заданным недельным расписанием по сигналу, поступающему от хронокарты по линии передачи данных "PILOT", если переключатель режимов на панели управления ведомого блока установлен в положение $\cdot \downarrow \cdot$:

Ведомый блок работает по индивидуально заданным температурным уставкам для режимов "Comfort" и "Eco". Желаемая температура выставляется поворотом соответствующего регулятора на панели управления каждого обогревателя.

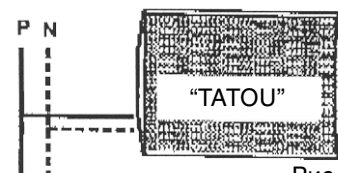

Рис. 11



Рис. 12

Клеммная колодка

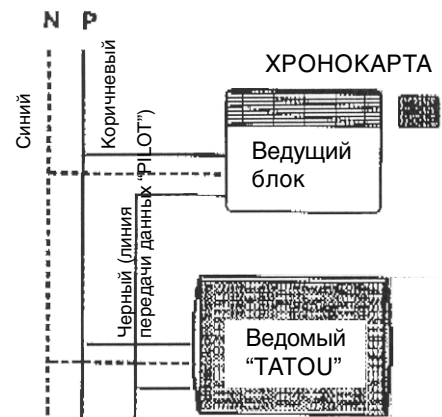
* Схема подключения обогревателя к программирующему модулю (смотри Рис. 13-14)

В случае, если переключатель режимов на панели управления установлен в положение $\cdot \downarrow \cdot$, управление функциями обогревателя выполняется по сигналу от внешнего программирующего модуля через линию передачи данных "PILOT",

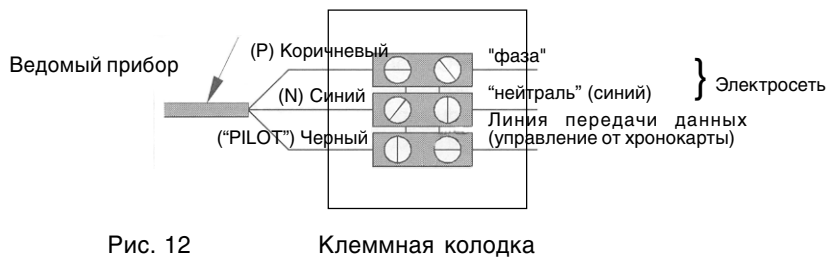
В зависимости от формы управляющего сигнала активизируется один из 4-х режимов функционирования: Comfort - режим комфортного нагрева, Eco - режим экономичного нагрева, Frost free - режим "антизаморозка", Off - отключение (смотри приведенную далее таблицу).

Сигналы на задействование режима "антизаморозка" (Frost free) и отключения (Off) имеют наивысший приоритет и подавляют любой текущий режим работы даже при нахождении переключателя режимов в положении $\cdot \downarrow \cdot$ или $\cdot \uparrow \cdot$



Рис. 13



Рис. 14

Сигнал	Показания осциллографа	Режим работы	
Отсутствие напряжения		Comfort	Уставка температуры задается пользователем с помощью регулятора термостата на панели управления обогревателя
Полный период		Economy	Уставка температуры задается пользователем с помощью регулятора термостата на панели управления обогревателя
Отрицательный полупериод - 115 В		Frost-free	Температура в помещении поддерживается на уровне 7 °С. Обеспечивает экономию электроэнергии.
Положительный полупериод + 115 В		Off	Незамедлительное отключение обогревателя. Обеспечивает экономию электроэнергии.

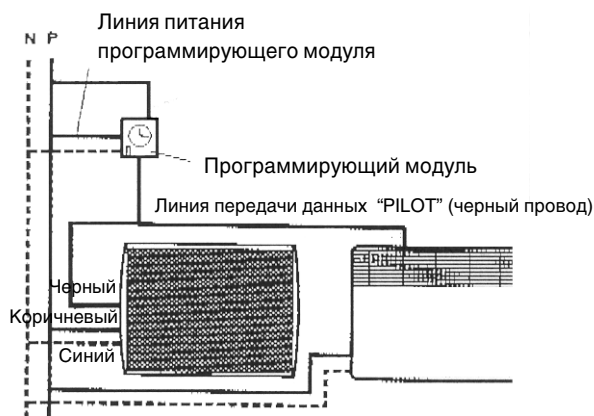
ВНИМАНИЕ!!

- Не подключайте провод заземления (желтый/зеленый) к проводу управления “PILOT”.
- Программирующее устройство (программирующий модуль, прибор с хронокартой) и управляемые им приборы должны запитываться от одной фазы.

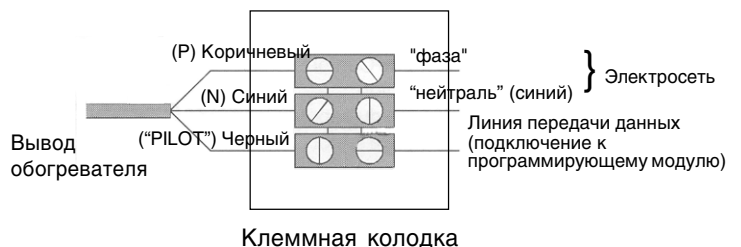
5 - ЭКСПЛУАТАЦИЯ

I. ЗАДАНИЕ ТЕМПЕРАТУРЫ ДЛЯ РЕЖИМА “COMFORT”

Режим “COMFORT” предназначен для поддержания комфортной температуры воздуха при наличии людей в помещении

1. Откройте крышку панели управления
2. Установите переключатель режимов работы (1) в положение
3. Задание температуры выполняется поворотом регулятора термостата (2) (фирма Atlantic рекомендует положения 4 - 5)

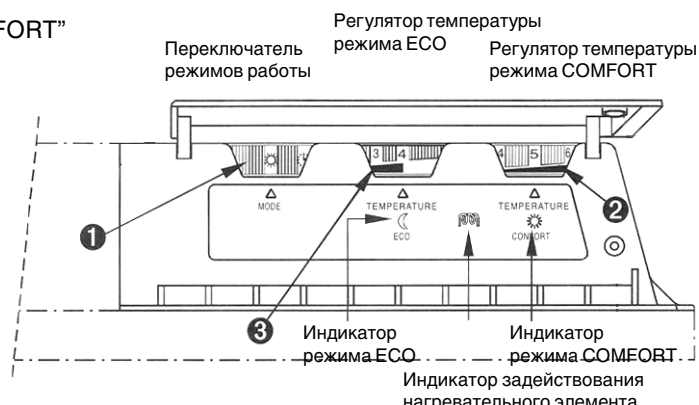

Примечание:

- Уставка термостата, которую необходимо выставить для достижения желаемой температуры, зависит от размеров и теплоизоляции помещения и даже от места установки обогревателя.
- Если температура режима “COMFORT”, соответствующая заданному положению регулятора термостата (2), Вас не устраивает (например, значение минимальной уставки слишком высоко), можно выполнить настройку термостата (проводится только в условиях стабильной температуры воздуха в помещении, обеспечиваемой длительным - полдня - обогревом помещения в отсутствии сквозняков).

Порядок выполнения настройки термостата:

1. Снимите обогреватель с монтажного основания
2. Чтобы отрегулировать величину уставки температуры, соответствующую определенному положению регулятора термостата, при помощи отвертки поверните винт потенциометра, расположенный в коробке управления на тыльной стороне обогревателя, по или против часовой стрелки. **Пример!** Для уменьшения величины температурной уставки, соответствующей позиции “4” регулятора термостата, винт необходимо повернуть против часовой стрелки.
3. Снова повесьте обогреватель на монтажное основание.
4. В случае необходимости настройку термостата можно выполнить повторно после стабилизации температуры воздуха в помещении.

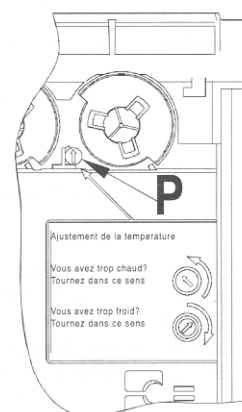

II. ЗАДАНИЕ ТЕМПЕРАТУРЫ ДЛЯ РЕЖИМА “ЕСО”

Режим “ЕСО” предназначен для поддержания температуры воздуха на заданном уровне в ночное время, а также в случаях отсутствия людей в помещении. Этот режим работы позволяет добиться экономии потребления электроэнергии благодаря заданию более низкой, по сравнению с режимом “COMFORT”, температурной уставки.

- В случае краткосрочного отсутствия людей в помещении (менее 24 часов) рекомендуемое положение регулятора термостата режима “ЕСО” (3) должно быть на одно деление меньше положения регулятора термостата режима “COMFORT” (2), т.е. Comfort = 5, Eco = 4.
- В случае длительного отсутствия людей в помещении (более 24 часов), установите регулятор термостата в положение Н.Г. (антизаморозка), обогреватель будет поддерживать температуру в помещении около 7°C.
- Режим работы “ЕСО” активизируется 3 способами: при помощи переключателя режимов на панели управления обогревателя, по сигналу от хронокарты или программирующего устройства.

III. ИНДИКАТОР ЗАДЕЙСТВОВАНИЯ НАГРЕВАТЕЛЬНОГО ЭЛЕМЕНТА

Красный светоиндикатор  горит при задействованном нагревательном элементе, включение/отключение которого выполняется в зависимости от температуры воздуха в помещении, измеряемой каждые 40 сек. Такое управление позволяет обеспечить поддержание температуры в помещении на заданном уровне.

6 - ХРОНОКАРТА

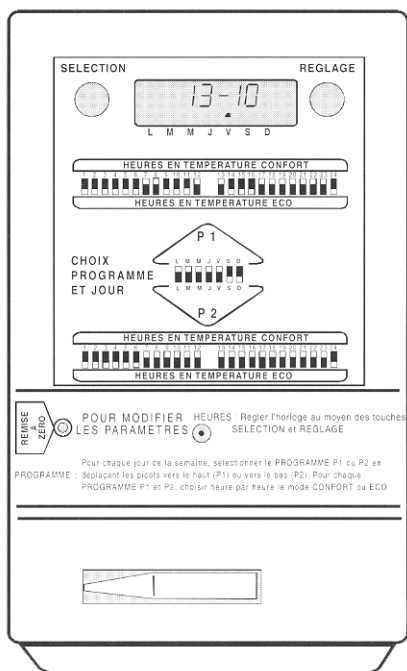

I. ЭКОНОМИЯ ЭЛЕКТРОЭНЕРГИИ

Хронокарта позволяет заказчику, благодаря возможности программирования недельного расписания работы в режимах “COMFORT” и “ЕСО”, легко настроить функционирование обогревателя по своим потребностям, а также обеспечить экономию потребляемой энергии.

II. ПРОСТОТА ПРОГРАММИРОВАНИЯ

Хронокарта поставляется с выставленными на заводе-изготовителе установками времени (зимнее время) и заданным стандартным недельным расписанием работы.

Недельное расписание работы обогревателя в режимах “Comfort” и “Eco” может быть легко изменено путем соответствующей настройки DIP-переключателей.

С помощью одной хронокарты можно программировать недельное расписание функционирования до 20 приборов, объединенных в одну сеть “PILOT”.

ВНИМАНИЕ! Хронокарту можно приобрести в качестве опции у представителей фирмы ATLANTIC.