

ASSISTANT®

MINI WEATHER FORECAST STATION

Model AH-1991



INSTRUCTIONS GETTING STARTED

ENGLISH

- 1 -

ENGLISH

1. Remove the battery door by slightly pressing the knob upwards.
2. Insert 3 AA size batteries according to the polarity information marked on the battery compartment.
3. Close the battery door.
4. Once the batteries are inserted, the normal segments of the LCD will be shown.

Note: If there is no display on the LCD after inserting the batteries, try to replace with 3 new batteries or press the «RESET» key by using a metal wire.

FUNCTION KEYS

SNOOZE / LIGHT Press it once to turn on the backlight for 5 seconds; press it to stop the alarm when it is sounding.

ALARM ON/OFF switch: Slide it to turn on/off the alarm and snooze.
°C/°F key: In normal time mode or alarm time mode, press it to switch between Celsius and Fahrenheit.

UP key: In setting mode, press it to increase the setting values.

TIME key: Press and hold it for 2 seconds to enter the normal time setting mode.

YEAR key: Press it to switch between Date/Month and Year display.

DOWN key: In setting mode, press it to decrease the setting values; in normal time mode, press it to switch 12/24 hour format.

ALARM SET key: Press it to switch between Date/Month and alarm time mode; press and hold it for 2 seconds to enter the alarm time setting mode.

RESET key: Press it to set all values to default values; in case of mal-function, the unit may be required to restart.

PRODUCT DESCRIPTIONS

- | | |
|-----------------------|------------------|
| 1. SNOOZE / LIGHT key | 8. DOWN key |
| 2. LCD display | 9. ALARM SET key |

ENGLISH

- 2 -

ENGLISH

3. ALARM ON/OFF switch
4. °C/°F key
5. UP key
6. TIME key
7. YEAR key
10. Wall-mounting holder
11. Battery door
12. RESET key
13. Table stand

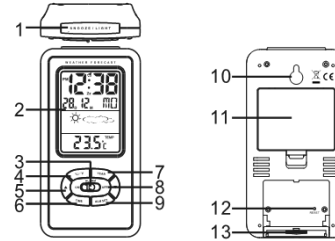

DISPLAY SYMBOLS

Normal Time Mode

1. Time
2. Date
3. Month
4. Daylight Savings Time (DST)
5. Moon phase indicator
6. Temperature
7. Day of the week
8. Weather indicator

Alarm Time Mode

1. Alarm time
2. Alarm mode
3. Alarm icon
4. Snooze icon

ENGLISH

- 3 -

ENGLISH

DAYLIGHT SAVINGS TIME (DST)

The clock has been programmed automatically to switch when the daylight savings time is in effect. Your clock will show «DST» during the summer.

TIME AND CALENDAR SETTING

1. In normal time mode, press and hold the «TIME» key for 2 seconds until the HOUR digit flashes.
2. Press the «UP» or «DOWN» key to change the value of the flashing HOUR digit.
3. Repeat the above operation to set the time and calendar in this order: Hour > Minute > Second > Year > Month > Date > Day language.
4. After you complete all settings, press the «TIME» key to exit the setting mode, or let it exit automatically in 30 seconds without pressing any key.

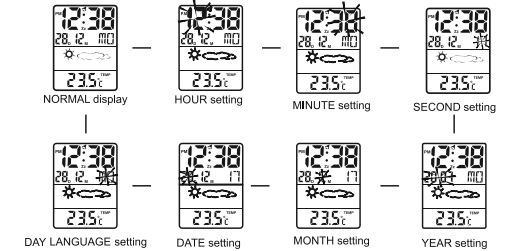

Note:

1. In normal time mode, press the «DOWN» key to switch between 12/24 Hr format.
2. The clock supports 5 Day languages: GB=English FR=French DE=German ES=Spanish IT=Italian

ENGLISH

- 4 -

ENGLISH

ALARM AND SNOOZE SETTING

1. In normal time mode, slide the «ALARM ON/OFF» switch to the ON position to turn on the Alarm and Snooze with the bell icon «🔔» and snooze icon «Zz» displayed together on the LCD.
2. In normal time mode, press and hold the «ALARMSET» key for 2 seconds to enter the alarm time setting mode until the alarm HOUR digit flashes.
3. Press the «UP» or «DOWN» key to change the value of the flashing HOUR digit.
4. Repeat the above operation to set the alarm Minute.
5. After you complete all settings, press the «ALARMSET» key to exit the setting mode, or let it exit automatically 30 seconds later without pressing any key.



ALARM mode



HOUR setting



MINUTE setting

Note:

1. When the alarm is sounding, the backlight will be on for 5 seconds.
2. Once the Snooze is turned on, the 4-step crescendo alarm will sound 4 times in 5-minute interval. The alarm duration is 60 seconds.
3. Press the «SNOOZE / LIGHT» key to stop the current alarm and enter the Snooze mode; while sliding the «ALARM ON/OFF» switch to the OFF position can turn off the Alarm and Snooze function.

THE «SECOND» AND «DAY OF THE WEEK» DISPLAY

The displays of Day of the week and Second switch automatically and alternately every 30 seconds (from day of the week to second time) and every 90 seconds (from second time to day of the week). The Day

ENGLISH

- 5 -

ENGLISH

of week display can last for 30 seconds and the Second display can last for 90 seconds. It is defaulted that Day of the week will be displayed first every time immediately after the clock is powered on or reset.

WEATHER INDICATOR

The built-in barometer can notice atmospheric pressure changes. Based on the data collected, it can predict the weather conditions in the forthcoming 12-24 hours.

Note:

1. The accuracy of a general pressure-based weather forecast is about 70% to 75%.
2. The weather forecast is meant for next 12 to 24 hours. It may not necessarily reflect the current situation.
3. The «Sunny» icon can only appear from 6 AM to 8 PM; while if the weather is Cloudy/Rainy/Stormy during this period, the «Sunny» icon may not appear.
4. The «Moon phase & Star» icon can only appear from 8 PM to 6 AM; while if the weather is Cloudy/Rainy/Stormy during this period, it may not appear either.
5. The «Rainy» and «Stormy» icons are different only in the dropping frequency of the rain. The raindropping frequency in the «Stormy» icon is faster than that in the «Rainy» icon.

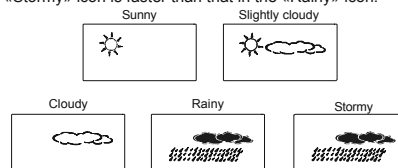

MOON PHASE INDICATOR:

The unit has 8 different moon phases. It will change according to the lunar calendar.

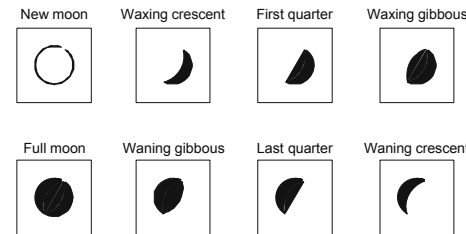

USING THE TABLE STAND OR WALL-MOUNTING STAND

The clock has both desktop and wall-mounting structures. You can hang it on the wall by its recessed hole or place it on the desktop by its table stand. You can use the table stand according to the following steps:

1. Slide the table stand downwards to separate it from the knob.
2. Revolve the separated table stand outwards for 90 degrees.
3. To fix the table stand, push it into the knob inside.
4. When you want to fix the clock on the wall, you can do the opposite operation to put back the table stand.

BATTERY REPLACEMENT

When the LCD becomes dim, replace with 3 new AA size batteries at once according to the polarity information marked on the battery compartment.

Note:

Attention! Please dispose of used unit or batteries in an ecologically safe manner.

ENGLISH

- 7 -

ENGLISH

Stamp	Печать магазина
Date of sale	Дата продажи
Model	Номер модели
Warranty period	Гарантийный срок

WWW.TIWELL.COM
WWW.ASSISTANT.UA



ENGLISH

- 8 -

ENGLISH

ИНСТРУКЦИЯ ПОЛЬЗОВАТЕЛЯ

НАЧАЛО РАБОТЫ

1. Снимите крышку отделения для элементов питания, слегка нажав на защелку по направлению вверх.
2. Вставьте 3 батареи размера AA, соблюдая полярность, обозначенную в отделении для элементов питания.
3. Закройте крышку.
4. После установки батарей, на ЖК-дисплее отобразятся рабочие сегменты

Примечание: если после установки батарей на ЖК-дисплее ничего не появилось, замените батареи новыми, либо нажмите кнопку «RESET», используя для этого острый предмет.

НАЗНАЧЕНИЕ КНОПОК

- Кнопка SNOOZE / LIGHT: нажмите ее однократно, чтобы включить подсветку на 5 секунд; нажмите ее, чтобы отключить сигнал будильника, когда он звучит.
- Переключатель ALARM ON/OFF: служит для включения/выключения будильника и отсрочки сигнала.
- Кнопка °C/°F: в режиме отображения времени или в режиме установки будильника, нажмите эту кнопку, чтобы переключить отображение единиц температуры между градусами Цельсия и Фаренгейта.

RUSSIAN

- 1 -

РУССКИЙ

- Кнопка UP: в режиме настройки служит для увеличения настраиваемых значений.
- Кнопка TIME: нажмите и удерживайте эту кнопку в течение 2 секунд, чтобы перейти в режим установки времени.
- Кнопка YEAR: нажмите ее, чтобы переключиться на отображение числа/месяца или года.
- Кнопка DOWN: в режиме настройки служит для уменьшения настраиваемых значений; в режиме обычного отображения времени, нажмите эту кнопку, чтобы переключить формат отображения времени с 12 на 24 часа.
- Кнопка ALARM SET: нажмите ее, чтобы переключиться между режимами отображения числа/месяца и режимом установки будильника; нажмите и удерживайте ее в течение 2 секунд, чтобы перейти в режим установки времени будильника.
- Кнопка RESET: нажмите ее, чтобы восстановить все значения по умолчанию; в случае неисправности, может потребоваться перезапустить устройство.

ОПИСАНИЕ ИЗДЕЛИЯ

1. Кнопка SNOOZE/LIGHT (отсрочка, подсветка)
2. ЖК-дисплей
3. Переключатель ALARM ON/OFF (включение и отключение будильника)
4. Кнопка °C/°F
5. Кнопка UP (вверх)
6. Кнопка TIME (установка времени)
7. Кнопка YEAR (год)
8. Кнопка DOWN (вниз)
9. Кнопка ALARM SET (установка будильника)
10. Держатель для крепления на стену
11. Крышка отделения для элементов питания
12. Кнопка RESET (сброс)
13. Настольная подставка

RUSSIAN

- 2 -

РУССКИЙ

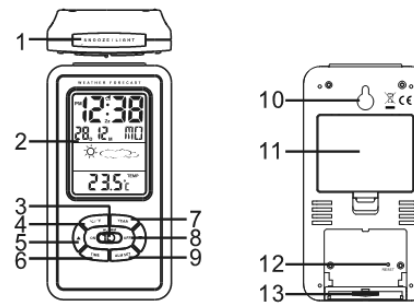

ЗНАЧКИ ДИСПЛЕЯ

Режим обычного отображения времени

1. Время
2. Число
3. Месяц
4. Декретное время (DST)
5. Индикатор фазы Луны
6. Температура

Режим установленного будильника

1. Время сигнала будильника
2. Режим будильника
3. Значок включенного будильника
4. Значок включенной отсрочки



7. День недели
8. Индикатор погоды



RUSSIAN

- 3 -

РУССКИЙ

ДЕКРЕТНОЕ ВРЕМЯ (DST)

Часы запрограммированы на автоматический переход с летнего на зимнее время и наоборот. При действии летнего времени, на дисплее часов будет отображаться значок «DST».

НАСТРОЙКА ВРЕМЕНИ И КАЛЕНДАРЯ

1. В режиме обычного отображения времени, нажмите и удерживайте в течение 2 секунд кнопку «TIME», пока число часов не начнет мигать.
2. Нажмите кнопку «ВВЕРХ» или «ВНИЗ», чтобы изменить значение мигающего числа часов.
3. Повторите вышеописанную операцию, чтобы установить время и календарь в таком порядке: Часы > Минуты > Секунды > Год > Месяц > Число > Язык дня недели.
4. По завершении настроек, нажмите кнопку «TIME», чтобы выйти из режима настройки, либо устройство сделает это автоматически, если в течение 30 секунд не нажимать на одной кнопки.



Примечание:

1. В режиме обычного отображения времени, нажмите кнопку «ВНИЗ», чтобы переключиться между форматами отображения 12 и 24 часа.

RUSSIAN

- 4 -

РУССКИЙ

2. Часы поддерживают 5 языков для названий дней недели: GB – английский; FR – французский; DE – немецкий; ES – испанский, IT – итальянский.

УСТАНОВКА ВРЕМЕНИ БУДИЛЬНИКА И ОТСРОЧКИ

1. В режиме нормального отображения времени, переместите переключатель «ALARM ON/OFF» в положение ON (ВКЛ), чтобы включить будильник с функцией отсрочки. На ЖК-дисплее отображаются значки колокольчика «🔔» и отсрочки «ZZ».
2. В режиме обычного отображения времени, нажмите и удерживайте в течение 2 секунд кнопку «ALARM SET», чтобы перейти в режим установки времени будильника. Число часов должно мигать.
3. Нажмите кнопку «ВВЕРХ» или «ВНИЗ», чтобы изменить значение мигающего числа часов.
4. Повторите вышеописанную операцию для установки минут.
5. По завершении настройки, нажмите кнопку «ALARM SET», чтобы выйти из режима настройки, либо устройство сделает это автоматически, если в течение 30 секунд не нажимать на одной кнопки.



Примечание:

1. Когда звучит сигнал будильника, на 5 секунд включается подсветка.
2. После включения функции отсрочки, с пятиминутным интервалом будет четыре раза звучать нарастающий сигнал будильника. Длительность подачи сигнала составляет 60 секунд.
3. Нажмите кнопку «SNOOZE / LIGHT», чтобы отключить сработавший сигнал будильника и перейти в режим отсрочки сигнала; при этом если переместить переключатель

RUSSIAN

- 5 -

РУССКИЙ

«ALARM ON/OFF» в положение OFF (ВЫКЛ), функции будильника и отсрочки сигнала отключаются.

ОТОБРАЖЕНИЕ СЕКУНД И ДНЯ НЕДЕЛИ

Дни недели и секунды отображаются попеременно каждые 30 секунд (с дня недели на секунды) и каждые 90 секунд (с секунд на день недели). День недели отображается в течение 30 секунд, а таймер секунд - в течение 90 секунд. По умолчанию, после включения или сброса часов, первым отображается день недели.

ИНДИКАТОР ПОГОДЫ

Встроенный барометр реагирует на изменения атмосферного давления. Основываясь на собранных данных, он может прогнозировать погоду на ближайшие - 12-24 часа.

Примечание:

1. Точность прогноза на основании атмосферного давления составляет примерно 70 - 75%.
2. Прогноз погоды делается на следующие 12 - 24 часа. Он необязательно может отображать текущую ситуацию.
3. Значок «Солнечно» может появляться с 6 утра до 8 вечера; при этом, если в течение этого промежутка погода облачная/дождливая/ненастная, значок «Солнечно» может не появиться вообще.
4. Значок «Фазы Луны и Звезд» может появляться только с 8 вечера до 6 утра; при этом, если в течение этого промежутка погода облачная/дождливая/ненастная, значок также может не появиться вообще.
5. Значки «Дождь» и «Гроза» отличаются только по интенсивности осадков. Значок «Гроза» означает более интенсивные осадки, чем значок «Дождь».

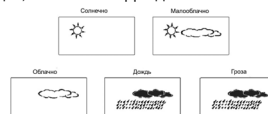

RUSSIAN

- 6 -

РУССКИЙ

ИНДИКАТОР ФАЗЫ ЛУНЫ

Прибор отображает 8 разных фаз луны. Значки фаз сменяются в соответствии с лунным календарем.

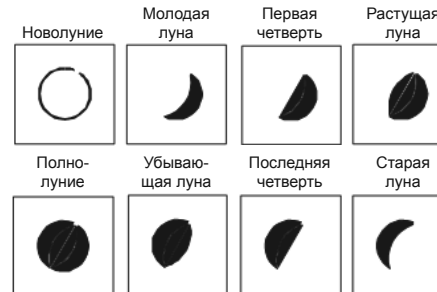

ИСПОЛЬЗОВАНИЕ НАСТОЛЬНОЙ ПОДСТАВКИ ИЛИ НАСТЕННОГО ДЕРЖАТЕЛЯ

Часы имеют приспособления как для настольного, так и для настенного размещения. Их можно вешать на стену с помощью отверстия с пазом, либо ставить на стол, используя для этого настольную подставку. Чтобы воспользоваться настольной подставкой, выполните следующие действия:

1. Потяните настольную подставку вниз, чтобы освободить ее из защелки.
2. Поверните освобожденную подставку на 90 градусов наружу.
3. Чтобы зафиксировать настольную подставку надавите на нее, до щелчка.
4. Если вы желаете закрепить часы на стене, нужно выполнить действия в обратном порядке, чтобы убрать настольную подставку.

RUSSIAN

- 7 -

РУССКИЙ

ЗАМЕНА БАТАРЕЙ

Если ЖК-дисплей стал тусклым, сразу же замените 3 батареи размера AA новыми, соблюдая полярность, указанную в отделении для элементов питания.

Примечание:

Внимание! Пожалуйста, утилизируйте устройство или батареи способом, безопасным для окружающей среды.



RUSSIAN

- 8 -

РУССКИЙ

ASSISTANT®

МІНІ МЕТЕОСТАНЦІЯ

Модель АН-1991

ІНСТРУКЦІЯ КОРИСТУВАЧА

ПОЧАТОК РОБОТИ

- Зніміть кришку відділення для елементів живлення, злегка натиснувши на засувку у напрямку вгору.
- Вставте 3 батареї розміру AA, дотримуючись полярності, позначеної у відділенні для елементів живлення.
- Закрийте кришку.
- Після встановлення батарей, на РК-дисплеї відобразяться робочі сегменти

Примітка: якщо після встановлення батарей на РК-дисплеї нічого не з'явилось, замініть батареї новими, або натисніть кнопку «RESET», використовуючи для цього гострий предмет.

ПРИЗНАЧЕННЯ КНОПОК

- Кнопка SNOOZE / LIGHT: натисніть її одноразово, щоб увімкнути підсвічування на 5 секунд; натисніть її, щоб вимкнути сигнал будильника, коли він звучить.
- Перемикач ALARM ON/OFF: служить для вмикання / вимикання будильника і відстроочки сигналу.
- Кнопка °C/°F: у режимі відображення часу або в режимі встановлення будильника, натисніть цю кнопку, щоб переключити відображення одиниць температури між градусами Цельсія і Фаренгейта.

UKRAINIAN

- 1 -

УКРАЇНСЬКА

Кнопка UP: у режимі налаштування служить для збільшення значень, що налаштовуються.

Кнопка TIME: натисніть і утримуйте цю кнопку протягом 2 секунд, щоб перейти в режим установки часу.

Кнопка YEAR: натисніть її, щоб переключитися на відображення числа/місяця чи року.

Кнопка DOWN: у режимі налаштування служить для зменшення значень, що налаштовуються; в режимі звичайного відображення часу, натисніть цю кнопку, щоб перемкнути формат часу з 12 на 24 години.

Кнопка ALARM SET: натисніть її, щоб переключитися між режимами відображення числа/місяця і режимом налаштування будильника, натисніть і утримуйте її протягом 2 секунд, щоб перейти в режим встановлення часу будильника.

Кнопка RESET: натисніть її, щоб відновити всі значення за умовчанням; у випадку несправності, може знадобитися перезапустити пристрій.

ОПИС ПРИСТРОЮ

- Кнопка SNOOZE / LIGHT (відстроючка, підсвічування)
- ПК-дисплей
- Перемикач ALARM ON / OFF (вмикання і вимикання будильника)
- Кнопка °C/°F
- Кнопка UP (вгору)
- Кнопка TIME (встановлення часу)
- Кнопка YEAR (рік)
- Кнопка DOWN (вниз)
- Кнопка ALARM SET (встановлення будильника)
- Тримач для кріплення на стіну
- Кришка відділення для елементів живлення
- Кнопка RESET (скидання)
- Настільна підставка

UKRAINIAN

- 2 -

УКРАЇНСЬКА

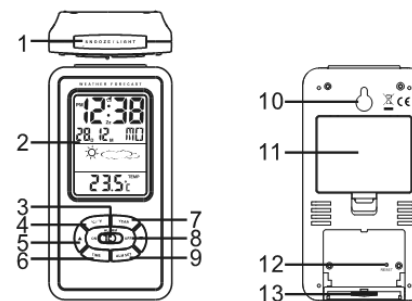

ЗНАЧКИ ДИСПЛЕЯ

Режим звичайного відображення часу

- Час
- Місяць
- Декретний час (DST)
- Індикатор фази Місяця
- Температура

Режим встановленого будильника

- Час сигналу будильника
- Режим будильника
- Значок увімкненого будильника
- Значок увімкненої відстроочки

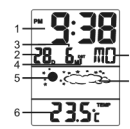

- День тижня
- Індикатор погоди



UKRAINIAN

- 3 -

УКРАЇНСЬКА

ДЕКРЕТНИЙ ЧАС (DST)

Годинник запрограмований на автоматичний перехід з літнього на зимовий час і навпаки. Коли діє літній час, на дисплеї годинника буде відображатися значок «DST».

НАЛАШТУВАННЯ ЧАСУ І КАЛЕНДАРЯ

- У режимі звичайного відображення часу, натисніть і утримуйте протягом 2 секунд кнопку «TIME», поки число годин не почне блимати.
- Натисніть кнопку «ВГОРУ» або «ВНИЗ», щоб змінити значення числа годин, що блимає.
- Повторіть процедуру, щоб встановити час і календар у такому порядку: Години > Хвилини > Секунди > Рік > Місяць > Число > Мова дня тижня.
- По завершенні налаштування, натисніть кнопку «TIME», щоб вийти з режиму налаштувань, або пристрій зробить це автоматично, якщо протягом 30 секунд не натискати жодної кнопки.

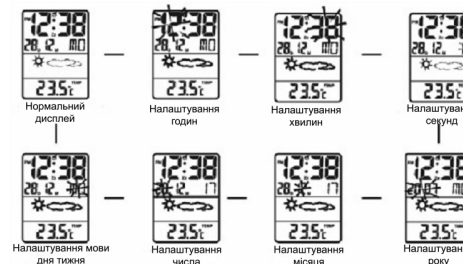

Примітка:

- У режимі звичайного відображення часу, натисніть кнопку «ВНИЗ», щоб переключитися між форматами відображення 12 і 24 години.

UKRAINIAN

- 4 -

УКРАЇНСЬКА

- Годинник підтримує 5 мов для назв днів тижня: GB - англійська; FR - французька; DE - німецька; ES - іспанська, IT - італійська.

НАЛАШТУВАННЯ ЧАСУ БУДИЛЬНИКА ТА ВІДСТРОЧКИ

- У режимі нормального відображення часу, перемістіть перемикач «ALARM ON / OFF» у положення ON (ВКЛ), щоб увімкнути будильник з функцією відстроочки. На РК-дисплеї відображаються значки дзвіночка «Z» і відстроочки «ZZ».
- У режимі звичайного відображення часу, натисніть і утримуйте протягом 2 секунд кнопку «ALARM SET», щоб перейти в режим налаштування часу будильника. Число годин має почати блимати.
- Натисніть кнопку «ВГОРУ» або «ВНИЗ», щоб змінити значення числа годин, що блимає.
- Повторіть процедуру для налаштування хвилин.
- По завершенні налаштування, натисніть кнопку «ALARM SET», щоб вийти з режиму налаштувань, або пристрій зробить це автоматично, якщо протягом 30 секунд не натискати жодної кнопки.



Примітка:

- Коли звучить сигнал будильника, на 5 секунд вмикається підсвічування.
- Після вмикання функції відстроочки, з п'ятихвилинним інтервалом буде чотири рази звучати наростаючий сигнал будильника. Загальна тривалість подачі сигналу становить 60 секунд.

UKRAINIAN

- 5 -

УКРАЇНСЬКА

- Натисніть кнопку «SNOOZE / LIGHT», щоб вимкнути сигнал будильника, що спрацював, і перейти в режим відстроочки сигналу; при цьому якщо перемикач «ALARM ON / OFF» у положення OFF (ВИМК), функції будильника і відстроочки сигналу вимикаються.

ВІДБРАЖЕННЯ СЕКУНД І ДНЯ ТИЖНЯ

Дні тижня і секунди відображаються поперемінно кожні 30 секунд (з дня тижня на секунди) і кожні 90 секунд (з секунд на день тижня). День тижня відображається протягом 30 секунд, а таймер секунд - протягом 90 секунд. За замовчуванням, після вмикання або скидання годинника, першим відображається день тижня.

ІНДИКАТОР ПОГОДИ

Вбудований барометр реагує на зміни атмосферного тиску. Ґрунтуючись на зібраних даних, він може прогнозувати погоду на найближчі - 12-24 години.

Примітка:

- Точність прогнозу на підставі атмосферного тиску складає приблизно 70 - 75%.
- Прогноз погоди робиться на наступні 12 - 24 години. Він необов'язково може відобразити поточну ситуацію.
- Значок «Сонячно» може з'являтися з 6 ранку до 8 вечора; при цьому, якщо протягом цього проміжку погода хмарна/дощова/непогожа, значок «Сонячно» може не з'явитися взагалі.
- Значок «Фази Місяця і Зірок» може з'являтися тільки з 8 вечора до 6 ранку; при цьому, якщо протягом цього проміжку погода хмарна/дощова/непогожа, значок також може не з'явитися взагалі.
- Значки «Дош» і «Гроза» відрізняються лише за інтенсивністю опадів. Значок «Гроза» означає більш інтенсивні опади, ніж значок «Дош».

UKRAINIAN

- 6 -

УКРАЇНСЬКА

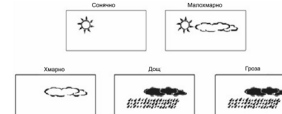

ІНДИКАТОР ФАЗИ МІСЯЦЯ

Прилад відображає 8 різних фаз Місяця. Значки фаз змінюються згідно з місячним календарем.

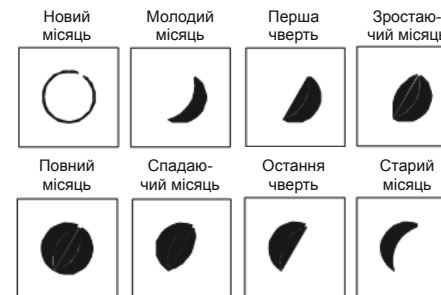

ВИКОРИСТАННЯ НАСТІЛЬНОЇ ПІДСТАВКИ АБО НАСТІННОГО ТРИМАЧА

Годинник має пристосування як для настільного, так і для настінного розміщення. Його можна вішати на стіну за допомогою отвору з пазом, або ставити на стіл, використовуючи для цього настільну підставку. Щоб скористатися настільною підставкою, виконайте наступні дії:

UKRAINIAN

- 7 -

УКРАЇНСЬКА

- Потягніть настільну підставку вниз, щоб звільнити її з засувки.
- Поверніть звільнену підставку на 90 градусів назовні.
- Щоб зафіксувати настільну підставку натисніть на неї до клацання.
- Якщо ви бажаєте закріпити годинник на стіні, потрібно виконати дії у зворотному порядку, щоб прибрати настільну підставку.

ЗАМІНА БАТАРЕЙ

Якщо РК-дисплей став тьмяним, відразу ж замініть 3 батареї розміру AA новими, дотримуючись полярності, зазначеної у відділенні для елементів живлення.

Примітка:

Увага! Будь ласка, уникніть пристрій або батареї способом, безпечним для навколишнього середовища.

UKRAINIAN

- 8 -

УКРАЇНСЬКА