

Dear customer!

Thank you for choosing this quality product from ASKO.  
We hope it will meet your expectations and fulfil your needs  
for many years to come. Scandinavian design combines  
clean lines, everyday functionality and high quality. These  
are key characteristics of all our products and the reason  
they are greatly appreciated throughout the world.



Instructions for use  
Mode d'emploi  
Anleitung  
**CW 4985 S**

DK  
NORetten til ændringer forbeholdes.  
Retten til ændringer forbeholdes.SE Rätten till ändringar förbehålles.  
GB We reserve the right to make changes.  
FR Nous nous réservons le droit d'apporter des modifications

## Dansk

**Loftshøjde**

Den mindste anbefalede loftshøjde er 240 cm.

**Afstand mellem kogeplade og emfang**

Mellem kogepladens overflade og emfangets laveste del skal der mindst være:

- 55 cm ved elektrisk kogeplade
- 65 cm ved gaskogeplade.

**Elektrisk tilslutning**

Emfanget leveres med et stik godkendt i EU, som dog ikke må anvendes i en dansk installation, da emfanget derved ikke jordforbindes iht.

Stærkstrømsbekendtgørelsen. Udskiftning til dansk stik skal foretages af en autoriseret elinstallatør. Alternativt kan en til formålet godkendt adapter anvendes til overgang mellem Schukostikprop og dansk jordingsystem. Hvis emfanget tilsluttes med et stik, skal man være opmærksom på følgende: Stikket skal altid være tilgængeligt, så emfanget kan afbrydes fra forsyningen. Ved tilslutning af emfanget til en fast installation skal man sørge for korrekt tilslutning i henhold til farvemærkningen.

Den elektriske installation må kun foretages af en autoriseret installatør under hensyntagen til gældende sikkerhedsbestemmelser OBS! Skal ekstrabeskyttes jf. stærkstrømsbekendtgørelsen

**Monteringsmateriale**

Emfanget skal suppleres med egnet monteringsmateriale:

- skruer og beslag, som passer til det loft, emfanget skal monteres i
- aftrækslange med en diameter på 150 mm og spændebånd til at fastgøre den til emfanget og en eksisterende aftrækskanal
- mellemstykke, hvis aftrækslangen og aftrækskanalen har forskellig diameter

Brug altid skruer og beslag, som passer til loftstypen (beton, gips osv.). Hvis produktet leveres med skruer og beslag, skal du kontrollere, at de er egnede til den type loft, som emfanget skal monteres i.

**Beskyttelsesmateriale og personlig sikkerhed**

- Brug altid sikkerhedshandsker ved installationsarbejde!
- Brug et beskyttelsesunderlag ved monteringen for at beskytte gulvet og kogepladen.
- Sørg for at være to personer om at løfte emfanget.

**Udpakning**

Fjern emballagen, når produktet er på plads.

Skær emballagebåndet af, og vær forsigtig, når du skærer emballagen op (skær ikke for dybt!). Fjern emballagen.

Kontrollér, at produktet ikke har transportskader. Eventuelle skader skal straks indberettes til transportfirmaet eller sælgeren. Skader, fejl og manglende dele skal straks indberettes til sælgeren eller forhandleren.

**Øvrig information**

Hvis du anvender et tilslutningsrør bestående af to dele, skal den nederste del sidde udenpå den øverste.

## Norsk

**Takhøyde**

Minste anbefalte takhøyde er 240 cm.

**Avstand mellom komfyr og ventilator**

Avstanden mellom oversiden av kokeplatene og den laveste delen på ventilatoren skal være minst:

- 55 cm for elektrisk komfyr
- 65 cm for gasskomfyr

**Strømtilkobling**

Strømtilkoblingen skal være utført av en fagperson.

**Monteringsmateriale**

Monter ventilatoren med egnet monteringsmateriale:

- skruer og festelementer som passer det taket ventilatoren skal monteres i
- ventilasjonsrør med en diameter på 150 mm og slangeklemme for tilkobling mellom ventilator og eksisterende ventilasjonsuttak
- overgangsadapter hvis ventilasjonsrøret og eksisterende ventilasjonsuttak har ulik diameter

Bruk alltid skruer og festelementer som passer til den aktuelle taktypen (betong, gipsplater osv.). Hvis det følger med skruer og festelementer, må du kontrollere at de passer til den taktypen som ventilatoren skal monteres til.

**Verneutstyr og personlig sikkerhet**

Bruk vernehansker ved montering for å beskytte hendene mot skarpe kanter.

Bruk beskyttelsesunderlag ved montering for å beskytte gulv og komfyr.

Dere bør være to personer ved løfting av ventilatoren.

**Utpakning**

Fjern emballasjen når produktet står på plass.

Skjær over emballasjebåndene, og vær forsiktig når du skjærer opp emballasjen. Ikke skjær for dypt.

Kontroller at produktet ikke har transportskader.

Eventuelle transportskader må umiddelbart meldes til transportselskapet eller selgeren.

Eventuelle øvrige skader, feil og manglende detaljer må umiddelbart meldes til selgeren av produktet.

**Øvrig informasjon**

Hvis man bruker et tilkoblingsrør som består av to deler, skal den nedre delen sitte utenpå den øvre.

## Svenska

**Takhöjd**

Minsta rekommenderade takhöjd är 240 cm.

**Avstånd mellan spis och fläktkåpa**

Mellan kokplattornas överdel och fläktkåpans lägsta del ska minst vara:

- 55 cm för elspis
- 65 cm för gasspis.

**Elanslutning**

Elanslutning kan vara fackmannamässigt utförd.

**Monteringsmaterial**

Komplettera fläktkåpan med lämpligt monteringsmaterial:

- skruv och fästelement som passar det tak som fläktkåpan ska monteras i
- ventilationsrör med en diameter på 150 mm och slangklämma för anslutning mellan fläktkåpa och befintligt ventilationsuttak
- övergångsadapter om ventilationsrøret och befintligt ventilationsuttak har olika diameter

Använd alltid skruvar och fästelement som passar den berörda taktypen (betong, gipsskivor osv.). Om skruvar och fästelement följer med produkten måste du kontrollera att de är lämpliga för den taktyp som fläktkåpan ska monteras i.

**Skyddsmaterial och personlig säkerhet**

Använd skyddshandskar vid montering för att skydda händerna mot vassa kanter.

Använd skyddsunderlag vid montering för att skydda golv och spis.

Var två personer vid lyft av fläktkåpa.

**Uppackning**

Tag bort emballaget när produkten står på plats. Skär av emballagebanden och var försiktig när du skär upp emballaget. Skär inte för djupt.

Kontrollera att produkten inte har några transportskador. Eventuella transportskador ska omedelbart anmälas till transportören eller säljaren. Övriga eventuella skador, fel och avsaknad av detaljer skall omedelbart anmälas till säljaren av produkten.

**Övrig information**

Om ett anslutningsrør som består av två delar används ska den undre delen sitta utanpå den övre.

**Ceiling height**

The minimum recommended ceiling height is 240 cm.

**Distance between cooker and cooker hood**

Between the top of the hob and the lowest part of the cooker hood there must be at least:

- 55 cm for electric cookers
- 65 cm for gas cookers.

**Electrical connection**

The electrical connection must be made by a qualified electrician.

**Installation fittings**

In addition to the cooker hood, you also need suitable installation fittings:

- screws and fittings that suit the ceiling on which the cooker hood is to be mounted
- ventilation duct with a diameter of 150 mm and hose clip for connection between cooker hood and existing exhaust vent
- a hose reducer if the ventilation duct and existing exhaust vent are of different diameters

Always use screws and fittings suited to the type of ceiling (concrete, plasterboard etc.). If screws and fittings are included with the product, make sure they are suitable for the type of ceiling on which the cooker hood is to be mounted before using them.

**Safety equipment and personal safety**

Use protective gloves during installation to protect your hands from sharp edges.

Use protective coverings during installation to protect the floor and cooker.

The cooker hood must be lifted by two people.

**Unpacking**

Remove the packaging with the product in place. Cut off the packing ribbons and carefully cut open the packaging. Do not cut too deeply.

Check that the product is free from transport damage. Any transport damage shall be reported immediately to the carrier or seller. Any other damage, faults and missing parts must be reported immediately to the seller.

**Other information**

If a two-part connection pipe is used, the lower section must sit outside the upper section.

**Hauteur sous plafond**

La hauteur minimale sous plafond recommandée est de 240 cm.

**Distance entre la cuisinière et la hotte**

Entre le haut de la plaque de cuisson et la partie la plus basse de la hotte il doit y avoir au moins :

- 55 cm pour les cuisinières électriques
- 65 cm pour les cuisinières à gaz.

**Raccordement électrique**

Le raccordement électrique doit être effectué par un électricien qualifié.

**Raccords de montage**

En plus de la hotte, vous avez également besoin d'accessoires de montage appropriés :

- vis et accessoires qui conviennent pour le plafond sur lequel la hotte doit être montée
- conduit de ventilation d'un diamètre de 150 mm et collier de serrage pour la connexion entre la hotte et le conduit d'évacuation existant
- un réducteur de tuyau si le conduit de ventilation et le conduit d'évacuation existant sont de diamètres différents

Toujours utiliser des vis et raccords adaptés au type de plafond (béton, plâtre, etc.) Si les vis et les accessoires sont inclus avec le produit, assurez-vous qu'ils sont adaptés au type de plafond sur lequel la hotte doit être montée avant de les utiliser.

**Équipement de sécurité et sécurité personnelle**

Utilisez des gants de protection lors de l'installation pour protéger vos mains des bords tranchants.

Utilisez des revêtements de protection lors de l'installation pour protéger le sol et la cuisinière.

La hotte doit être manipulée par deux personnes.

**Déballage**

Retirez l'emballage avec le produit en place.

Coupez les rubans d'emballage et ouvrez soigneusement l'emballage. N'entaillez pas trop profondément.

Vérifiez que le produit est exempt de dommages dus au transport. Tout dommage de transport doit être immédiatement signalé au transporteur ou au vendeur. Tout autre dommage, les défauts et pièces manquantes doivent être signalés immédiatement au vendeur.

**Autre information**

Si un tuyau de raccordement en deux parties est utilisé, la partie inférieure doit s'asseoir à l'extérieur de la partie supérieure.

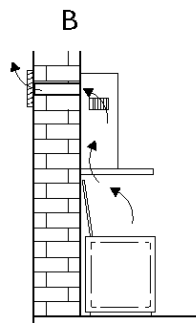
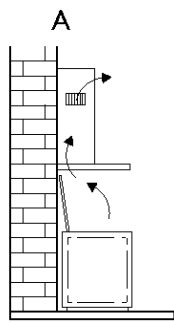

### Dansk

Emfanget kan installeres på en af følgende måder:

- Recirkulation af indendørsluft (A)
- Afræk til udendørsluft (B)

#### BEMÆRK!

Slut ikke emfangets udsugning til samme kanal, som bruges til cirkulation af varm luft eller udsugning af røg fra andet udstyr. Til recirkulation skal der monteres et specielt recirkulationsfilter.

### English

The cooker hood can be installed in the following ways:

- Circulating indoor air (A)
- Outdoor venting (B)

#### NOTE!

Do not connect the cooker hood exhaust to a duct used to circulate hot air or vent steam from another appliance.

### Norsk

Ventilatoren kan installeres på følgende måter:

- Sirkulerende inneluft (A)
- Utslipp til uteluft (B)

#### OBS!

Ikke koble utløpet på ventilatoren til en kanal som brukes til å sirkulere varmluft eller til å slippe ut damp fra annet utstyr. Hvis du følger installasjonsalternativ A (sirkulerende inneluft), må du montere kullfilter som du får kjøpt hos din forhandler.

### Français

La hotte peut être installée de la façon suivante :

- Circulation de l'air intérieur (A)
- Ventilation extérieure (B)

#### REMARQUE !

Ne branchez pas la hotte aspirante à un conduit dans lequel circule de l'air chaud ou de la vapeur produit par un autre appareil.

### Svenska

Fläktkåpan kan installeras på något av följande sätt:

- Cirkulerande inomhusluft (A)
- Evakuering till uteluft (B)

#### OBS!

Anslut inte fläktkåpans utblås till samma kanal som används för att cirkulera varmluft eller för att evakuera ångor från annan utrustning.

- |           |   |
|-----------|---|
| <b>DA</b> | 1. Motordel<br>2. Emhætte<br>3. Øverste skorstensdel<br>4. Nederste skorstensdel  |
| <b>NO</b> | 1. Motorpakke<br>2. Ventilator<br>3. Øvre skorsteinsdel<br>4. Nedre skorsteinsdel   |
| <b>SV</b> | 1. Motorpaket<br>2. Fläktkåpa<br>3. Övre skorstensdel<br>4. Undre skorstensdel  |
| <b>EN</b> | 1. Upper and lower chimney sections<br>2. Motor unit<br>3. Upper chimney sections<br>4. Lower chimney sections  |
| <b>FR</b> | 1. Sections supérieure et inférieure de la cheminée<br>2. Bloc moteur<br>3. Sections supérieures de la cheminée<br>4. Sections inférieures de la cheminée |

- |           |                    |
|-----------|--------------------|
| <b>DA</b> | Medfølgende dele   |
| <b>NO</b> | Medfølgende deler  |
| <b>SV</b> | Ingående delar     |
| <b>EN</b> | Component parts    |
| <b>FR</b> | Pièces de rechange |

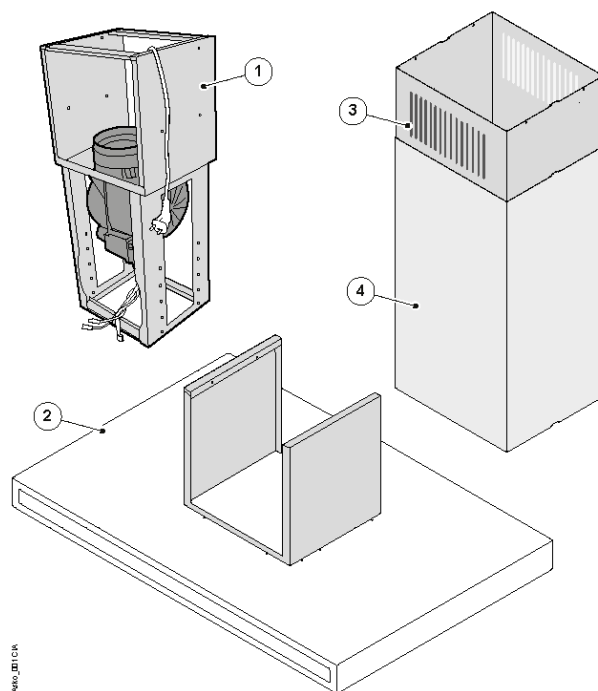

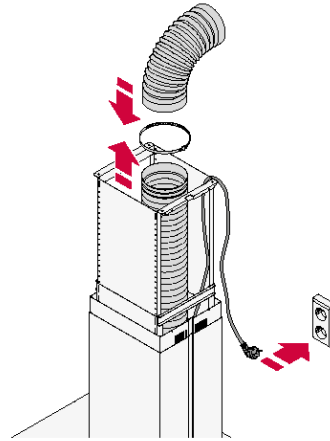
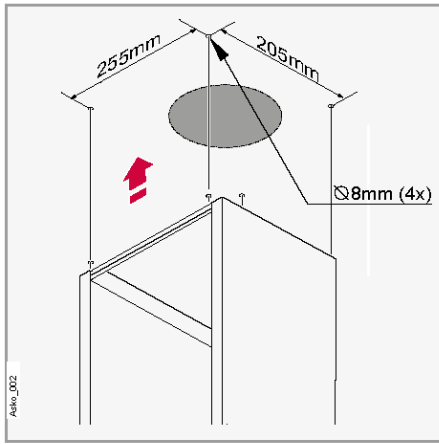

### Dansk

1. Marker de fire skruehuller i loftet ved hjælp af motordelen
2. Monter aftræksslangen på emhættemotoren
3. Kontroller, at aftræksslangen sidder korrekt i sporet, og at spjældet på kontraventilen kan bevæges frit.  
BEMÆRK: Kontroller at emfangets kontakt er trukket frem og at den ikke sidder i klemme.
4. Monter aftræksslangen fra emfanget på aftrækskanalen i loftet.
5. Slut emfangets stik til en eksisterende stikkontakt.
6. Monter motordelen i loftet. Skru de tre skruer næsten helt i, og indstil emfanget lodret og vandret i forhold til kogepladen.  
BEMÆRK! Risiko for personskade. Sørg for at være to personer om at løfte emfanget.
7. Skru den fjerde skrue i, og efterspænd alle skrueerne.

### Norsk

1. Marker plasseringen av de fire skruehullene i taket ved hjelp av motorpakke
2. Monter ventilasjonsrøret på viftmotoren
3. Kontroller at ventilasjonsrøret sitter ordentlig i sporet, og at lokkene på kaldrasvernet er uten hindringer. OBS! Kontroller deretter at ventilatorens kontakt er trukket frem, og at den ikke er i klem.
4. Monter ventilatorens ventilasjonsrør sammen med det eksisterende i taket.
5. Koble ventilatorens kontakt til en eksisterende stikkontakt.
6. Monter motorpakke i taket. Skru tre skruer nesten helt inn, og juster stillingen til ventilatoren lodrett og vannrett i forhold til komfyren. OBS! Fare for personskade. Dere bør være to personer ved løfting av ventilatoren.
7. Skru inn den fjerde skruen, og stram alle skruene.skruerne.

### Svenska

1. Markera plats för de fyra skruvhålen i taket med hjälp av motorpaketet
2. Montera ventilationsrøret på fläktmotorn
3. Kontrollera att ventilationsrøret sitter ordentligt i spåret och att locken på kallrasskyddet är fria från hinder. OBS! Kontrollera så att fläktkåpens kontakt är framdragen och att den inte är klämd.
4. Montera ihop fläktkåpens ventilationsrør med befintligt ventilationsrør i taket.
5. Anslut fläktkåpens kontakt till befintligt eluttag.
6. Montera motorpaketet i taket. Skruva i tre skruvar nästan helt och justera fläktkåpens läge lodrätt och vågrätt iförhållande till spisen. OBS! Risk för personskada. Var två personer vid lyft av fläktkåpa.
7. Skruva i fjärde skruven och dra åt samtliga skruvar.

### English

1. Use the motor unit to help mark out the locations of the four screw holes in the ceiling.
2. Fit the ventilation duct on the fan motor.
3. Check that the ventilation duct is firmly seated in the groove and that the hatch on the anti-downdraught is free from obstruction. NOTE! Check that the cooker hood plug is hanging freely and not squeezed.
4. Fit the cooker hood ventilation duct to the existing exhaust vent in the ceiling.
5. Connect the cooker hood plug to an existing electrical socket.
6. Fix the motor unit to the ceiling. Tighten three screws almost completely and align the cooker hood with the cooker. NOTE! Risk of personal injury. The cooker hood must be lifted by two people..
7. Insert the fourth screw and tighten all screws.

### Français

1. Utilisez le bloc moteur pour aider à marquer les emplacements des quatre trous de vis dans le plafond.
2. Montez le conduit de ventilation sur le moteur du ventilateur.
3. Vérifiez que le conduit de ventilation est bien en place dans la rainure et que la trappe anti-courant d'air n'est pas obstruée. REMARQUE ! Vérifiez que la prise de la hotte est suspendue librement et n'est pas coincée.
4. Montez le conduit de ventilation de la hotte à la conduite d'évacuation existante dans le plafond.
5. Branchez la prise de la hotte à une prise électrique existante.
6. Fixez le bloc moteur au plafond. Serrez les trois vis presque complètement et alignez la hotte avec la cuisinière. REMARQUE ! Risque de blessures. La hotte doit être manipulée par deux personnes.
7. Insérez la quatrième vis et serrez toutes les vis.

3

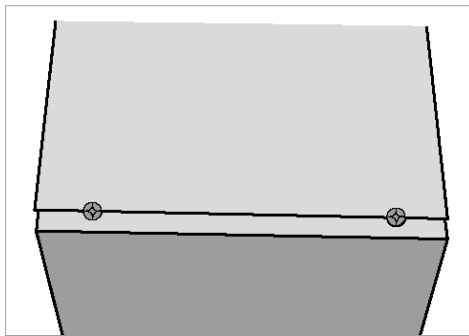

### Dansk

1. Monter den øverste skorstensdel på motordelen med 4 skruer
2. Før forsigtig den nederste teleskopdel op over den øverste teleskopdel. Løsn to af skruerne til den øverste teleskopdel, og lad den nederste teleskopdel hvile på disse.

### Norsk

1. Monter den øvre pipedelen på motorpakken med 4 skruer
2. Skyv den nedre teleskopdelen forsiktig over den øvre teleskopdelen. Løsn to av skruene til den øvre teleskopdelen og la den nedre teleskopdelen hvile på disse

### Svenska

1. Montera den övre skorstensdelen på motorpaketet med 4 skruvar
2. Skjut försiktigt den undre teleskopsdelen över den övre teleskopsdelen.. Lossa två av skruvarna för den övre teleskopsdelen och låt den undre teleskopsdelen vila på dessa.

### English

1. Screw the upper chimney section to the motor unit with 4 screws.
2. Push the lower chimney section carefully over the uppermost.

### Français

1. Vissez la partie supérieure de la cheminée au bloc moteur à l'aide de 4 vis.
2. Poussez la section de cheminée inférieure avec soin au plus haut.

4

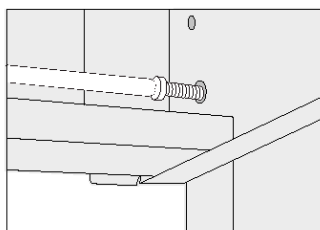
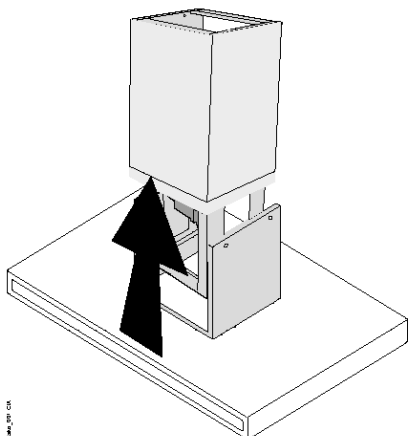

### Dansk

Skub emhætten op til den ønskede højde, og skru den fast med fire skruer.

### Norsk

Skyv ventilatoren opp til ønsket høyde og fest den med fire skruer.

### Svenska

Skjut upp fläkten till önskad höjd och skruva fast den med fyra skruvar.

### English

Push the cooker hood carefully up to the desired height and screw it tight with four screws.

### Français

Poussez la hotte soigneusement jusqu'à la hauteur désirée et vissez avec quatre vis.

5



DA  
NO  
SV  
EN  
FR

Emhætten må ikke være koblet til strøm under installationen  
Ventilatoren må ikke være tilkoplest strøm ved installering  
Fläkten ska vara strömlös vid anslutning.  
The cooker hood should not be connected to electricity during installation  
La hotte ne doit pas être raccordée à l'électricité lors de l'installation

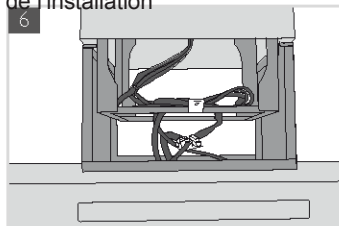
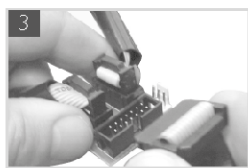
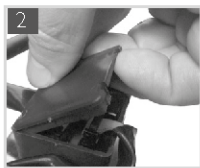

### Dansk

1. Sørg for, at emhætten ikke er sluttet til strømforsyningen, inden du forbinder ledningerne mellem motorenhed og emhætte i henhold til nedenstående vejledning.
2. Åbn låget til strømskabet
3. Slut kabelblokken til stikkontakten.
4. Forbind de to kontakter.
5. Sæt låget på strømskabet igen.
6. Saml de løse kabler, og sæt dem fast, så de ikke hviler mod fedtfilteret.

### Norsk

1. Kontroller at ventilatoren ikke er koblet til strømforsyningen før du kobler til ledningene mellom motorenheten og ventilatoren som forklart i anvisningene nedenfor.
2. Åpne lokket til strømboksen
3. Koble kabelblokken til stiftkontakten
4. Koble de to kontaktenhetene sammen.
5. Sett lokket til strømboksen på plass igjen
6. Samle de løse kablene og fest dem så de ikke ligger inntil fettfilteret.

### Svenska

1. Se till att fläkten inte är ansluten till el innan du ansluter sladdarna mellan motorenhet och kåpa enligt nedanstående instruktioner.
2. Öppna locket till elboxen
3. Anslut kabelblocket till stiftkontakten
4. Koppla ihop de två kontaktdonen med varandra.
5. Sätt tillbaka locket på elboxen
6. Samla ihop de lösa kablarna och fäst dem så att de inte ligger an mot fettfiltren.

### English

1. Ensure that the fan is not connected to the electricity supply before connecting the cables between the motor unit and the hood in accordance with the following instructions.
2. Open the cover to the electrical box.
3. Connect the cable block to the pin connector.
4. Connect the two connectors with each other.
5. Refit the cover to the electrical box.
6. Gather the loose cables and bind them so that they are not touching the grease filter.

### Français

1. Vérifiez que le ventilateur n'est pas connecté à l'alimentation électrique avant de raccorder les câbles entre l'appareil moteur et la hotte conformément aux instructions suivantes.
2. Ouvrez le couvercle de la boîte électrique.
3. Branchez le bloc de câble sur le connecteur à broches.
4. Branchez les deux connecteurs entre eux.
5. Remettez le couvercle de la boîte électrique.
6. Rassemblez les câbles qui traînent et attachez-les afin qu'ils ne touchent pas le filtre à graisse.

6

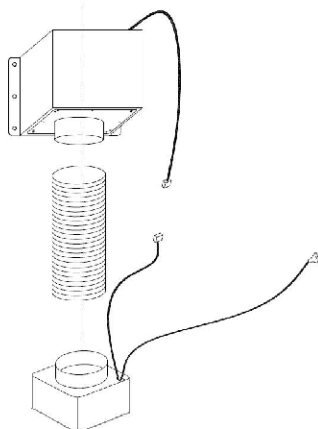

### Dansk

Hvis der er en ekstern motor, skal den sluttes til emhætten. Forbind emhættekappens kontakt med den, der kommer fra den eksterne motor.

### Norsk

En eventuell ekstern motor må kobles til ventilatoren. Koble viftedekselets kontaktenhet sammen med kontaktenheten som kommer fra den eksterne motoren.

### Svenska

Om det finns en extern motor, måste denna anslutas till fläktkåpan. Koppla ihop fläktkåpans kontaktdon med det som kommer från den externa motorn.

### English

If there is an external motor it must be connected to the cooker hood. Connect the cooker hood's connector with the one from the external motor.

### Français

S'il y a un moteur externe, il doit être relié à la hotte. Branchez le connecteur de la hotte avec celui du moteur externe.

**DA** Installation af vægmonteret emhætte  
**NO** Montering av vegghengt ventilator  
**SV** Installation av vägghängd fläkt  
**EN** For installation of wall-mounted fan  
**FR** La hotte ne doit pas être raccordée à l'électricité lors de l'installation

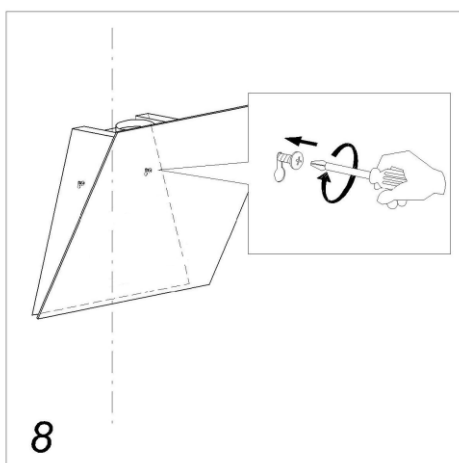
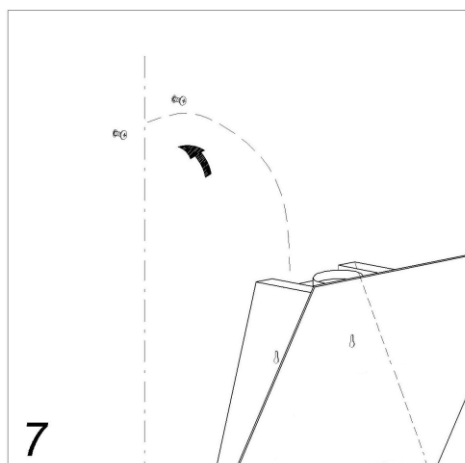
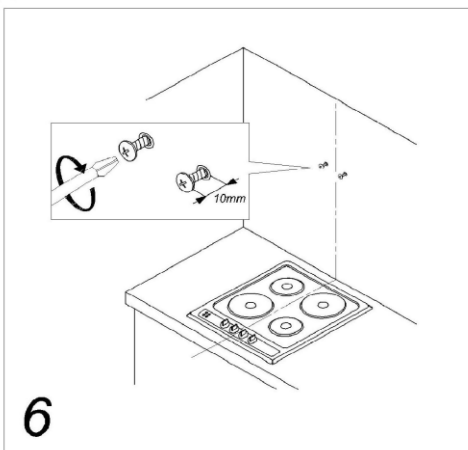
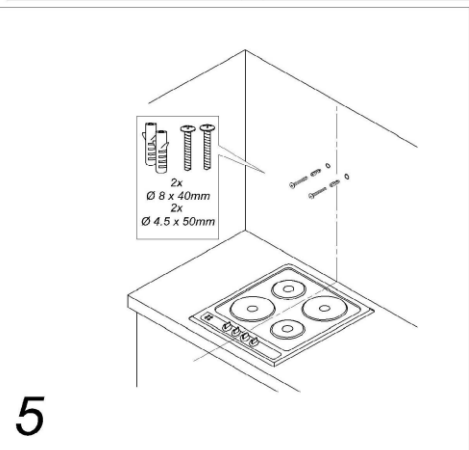
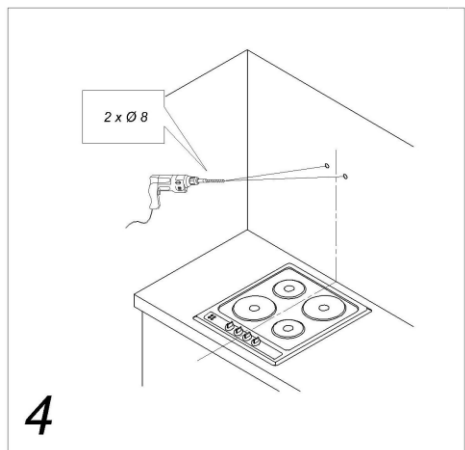
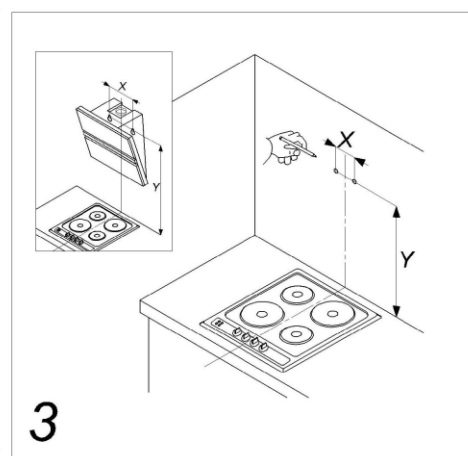
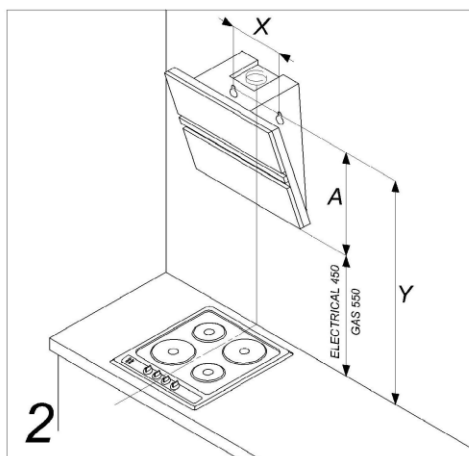
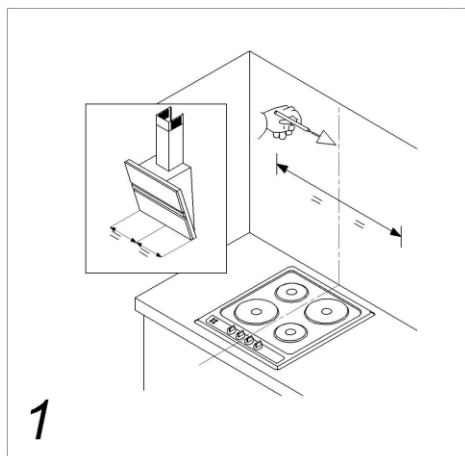



## Dansk

1. Tegn en lodret streg på væggen fra midten af komfuret eller kogepladen.
2. Marker monteringshullernes placering på væggen. Bor monteringshullerne, og skru holderen fast på væggen.
3. Placer emhætten (A) på beslaget. Fastgør emhættekappen på væg og beslag med de medfølgende skruer.

### BEMÆRK!

Brug altid skruer og beslag, som passer til vægtypen (beton, gips osv.). Hvis produktet leveres med skruer og beslag, skal du kontrollere, at de er egnede til den type væg, som emfanget skal monteres i.

## Norsk

1. Trekk en lodrett strek på veggen fra midten av komfyren eller platetoppen.
2. Merk av festehullenes plassering på veggen. Bor festehullene og skru holderen fast til veggen.
3. Plasser ventilatoren (A) på festeelementet. Fest viftedekelet til veggen og festeelementet med skruene som følger med.

### OBS!

Bruk alltid skruer og festeelementer som passer til den aktuelle veggtypen (betong, gipsplater osv.). Hvis det følger med skruer og festelementer, må du kontrollere at de passer til den veggtypen som ventilatoren skal monteres til.

## Svenska

1. Dra ett lodrätt streck på väggen från mitten på spisen eller hällen.
2. Markera monteringshålens placering på väggen. Borra monteringshålen och skruva fast hållaren på väggen.
3. Placera fläktkåpan (A) på fästelementet. Fäst fläktkåpan mot vägg och fästelementet med de bifogade skruvarna.

### OBS!

Använd alltid skruvar och fästelement som passar den berörda väggtypen (betong, gipsskivor osv.). Om skruvar och fästelement medföljer produkten måste du kontrollera att de är lämpliga för den väggtyp som fläktkåpan ska monteras i.

## English

1. Draw a vertical line on the wall from the middle of the hob.
2. Mark the positions of the mounting holes on the wall. Drill the mounting holes and screw the fixing bracket to the wall.
3. Place the cooker hood (A) to the fixing bracket. Attach the cooker hood on the wall and fixing bracket with the enclosed screws.

### NOTE!

Always use screws and fittings suited to the type of wall (concrete, plasterboard etc.). If screws and fittings are included with the product, make sure they are suitable for the type of wall on which the cooker hood is to be mounted before using them.

## Français

1. Tracez une ligne verticale sur le mur à partir du milieu de la plaque de cuisson.
2. Marquez les positions des trous de fixation sur le mur. Percez les trous de fixation et vissez le support de fixation au mur.
3. Placez la hotte aspirante (A) au support de fixation. Fixez la hotte sur le mur et le support de fixation avec les vis fournies.

### REMARQUE !

Utilisez toujours des vis et raccords adaptés au type de mur (béton, plâtre, etc.) Si les vis et les accessoires sont inclus avec le produit, assurez-vous qu'ils sont adaptés au type de mur sur lequel la hotte doit être montée avant de les utiliser.

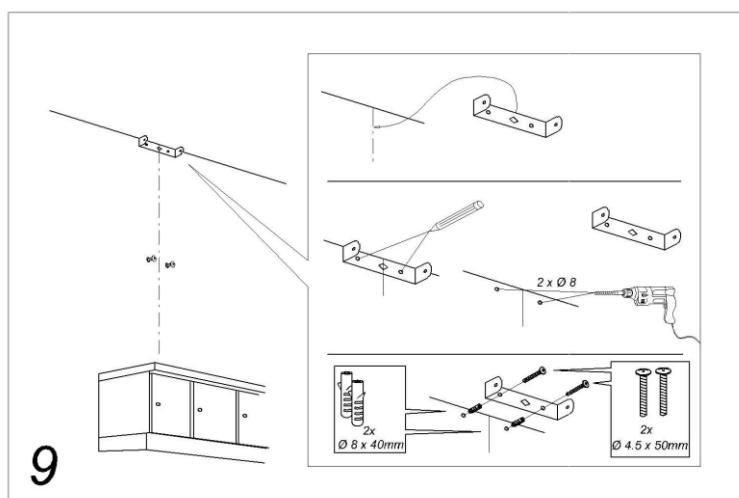

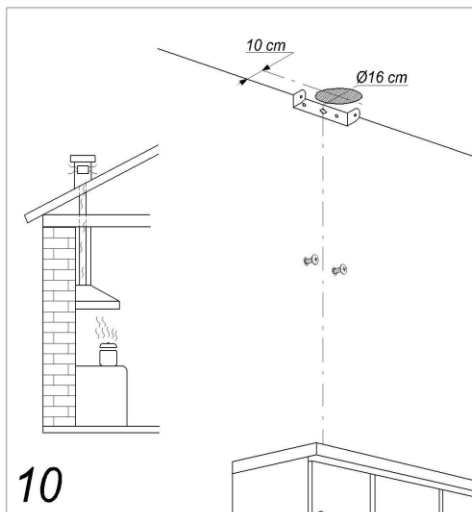

10

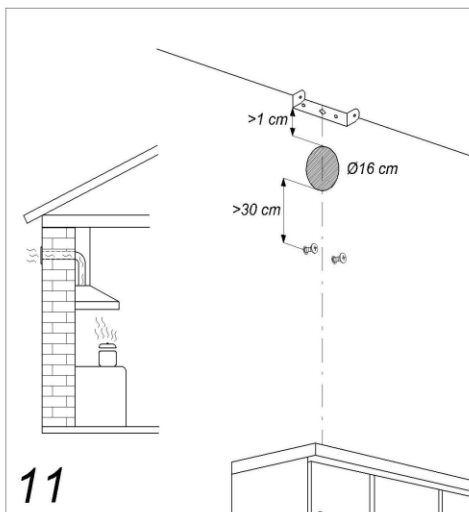

11

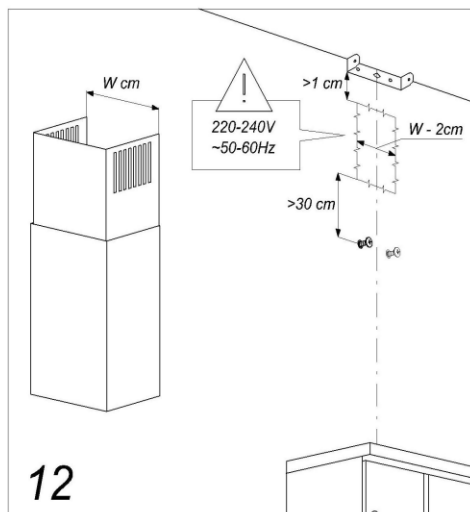

12

### Dansk

1. Placer holderen (E) på den lodrette streg, 65 mm under den markerede overkant af den øverste beskyttelsesplade (C).
2. Marker monteringshullernes placering på væggen. Bør monteringshullerne, og skru holderen fast på væggen.
3. Ved recirkulation monteres studsene her (D).
4. Slut emhætten til strømforsyningen.
5. Placer beskyttelsespladerne (B+C) på emhætten. Skru dem fast på holderen.

### Norsk

1. Plasser holderen (E) på den lodrette linjen, 65 mm under den merkede overkanten av den øvre beskyttelsesplaten (C).
2. Merk av festehullenes plassering på veggen. Bør festehullene og skru holderen fast til veggen.
3. Ved sirkulerende inneluft skal luftdeflektoren monteres.
4. Koble viften til strømforsyningen.
5. Plasser beskyttelsesplatene (B+C) på ventilatoren. Skru fast mot holderen.

### Svenska

1. Placera hållaren (E) på den lodräta linjen, 65 mm under den markerade överkanten på den övre skyddsplåten (C).
2. Markera monteringshålens placering på väggen. Borrar monteringshålen och skruva fast hållaren på väggen.
3. Vid cirkulerande inomhusluft, montera luftdeflektom (D) för recirkulation use.
4. Anslut fläkten till el.
5. Placera skyddsplåtarna (B+C) på flätkåpan. Skruva fast mot hållaren.

### English

1. Position the bracket (E) for attaching the cover plate (C) on the vertical line, 65 mm below the marked maximum height of the exhaust duct (C).
2. Mark the positions of the mounting holes for the bracket (E), drill the holes, position the plugs and screw the bracket (E) to the wall.
3. If necessary, install the air deflector (D) for recirculation use.
4. Connect the cooker hood to the mains.
5. Position the cover plates (B+C) on the cooker hood and screw it to the upper bracket (E) with the corresponding screws.

### Français

1. Positionnez le support (E) pour la fixation de la plaque de recouvrement (C) sur la ligne verticale, 65 mm en dessous de la hauteur maximale marquée du conduit d'évacuation (C).
2. Marquez les positions des trous de fixation pour le support (E), percez les trous, installez les prises et vissez le support (E) au mur.
3. Si nécessaire, installez le déflecteur d'air (D) pour l'utilisation de redirculation.
4. Branchez la hotte sur le secteur.
5. Positionnez les plaques de recouvrement (B + C) sur la hotte et vissez-les sur le support supérieur (E) avec les vis correspondantes.

CW4985 S

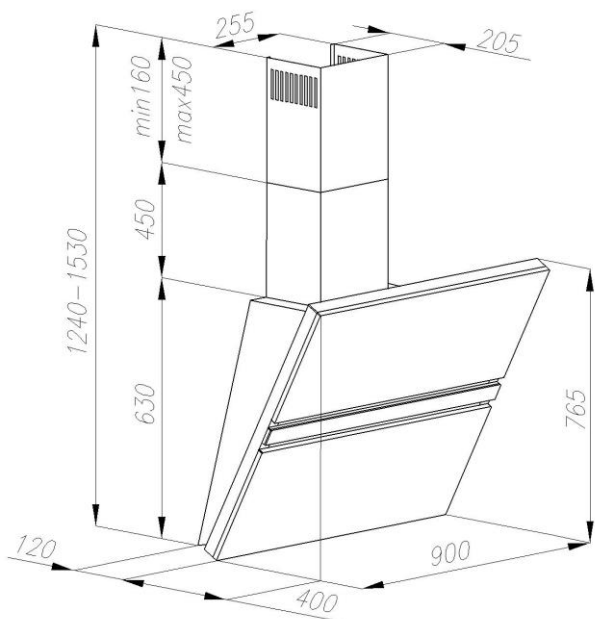

CI4964

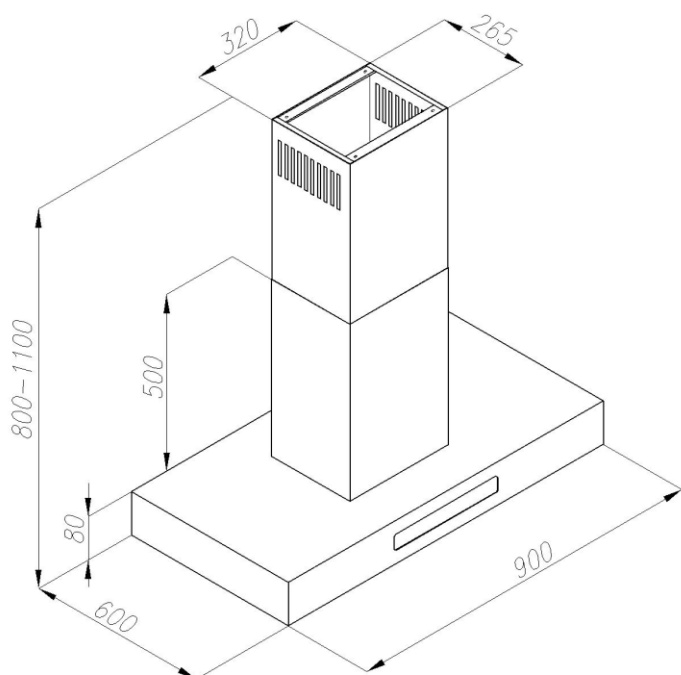

## Nettoyage des filtres à graisse

Le filtre à graisse doit être nettoyé lorsque l'affichage l'indique ou au moins tous les deux mois.

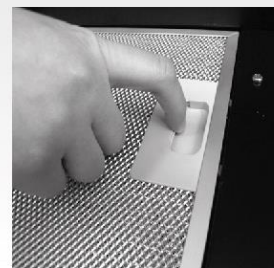
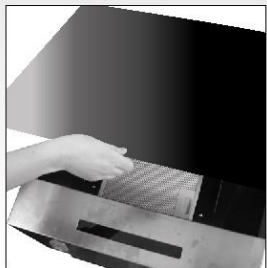

1. Ouvrez la trappe de la hotte en soulevant le clapet (le même principe s'applique aux hottes suspendues au plafond). Pour les modèles avec ouverture du hayon automatique : mettez la hotte en marche (la trappe s'ouvre).

2. Ouvrez le mécanisme de verrouillage sur le filtre à graisse.  
3. Nettoyer le filtre dans une solution d'eau et de détergent neutre. Laissez le filtre à tremper dans la solution pendant un certain temps. Rincez abondamment avec de l'eau chaude et laissez sécher le filtre (avec les ouvertures orientées vers le bas afin que l'eau puisse s'écouler).

4. Remplacez le filtre.

## Nettoyez le filtre à graisse au lave-vaisselle

Si vous nettoyez le filtre à graisse au lave-vaisselle : ne chargez que le filtre à graisse et pas d'autres éléments, car les particules de nourriture de la vaisselle sale peuvent se fixer dans le filtre.



## Dirigez l'éclairage LED

Appuyez sur les bords du bouton de l'éclairage LED pour le diriger vers l'avant ou vers l'arrière.



La LED ne peut être remplacée que par un électricien qualifié.

## Remplacement du filtre à charbon

Le filtre à charbon doit être remplacé au moins tous les trois mois si le ventilateur est utilisé normalement

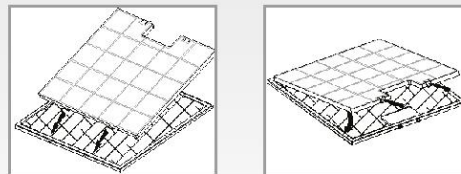

1. Retirez les filtres à graisse.  
2. Rabattez les clips sur le porte-filtre et retirez le filtre à charbon actif.

## Nettoyage général

Un entretien régulier est nécessaire pour s'assurer que la hotte fonctionne correctement. Cela est particulièrement vrai pour les filtres à graisse et à charbon.

Nettoyez le ventilateur et les autres surfaces de la hotte régulièrement avec un chiffon imbibé d'alcool dénaturé ou un nettoyant liquide non abrasif.

Le filtre à charbon purifie l'air qui circule dans la pièce. Ces filtres ne peuvent pas être nettoyés ou recyclés et doivent être remplacés au moins tous les quatre mois. La vitesse de saturation du filtre à charbon dépend de la fréquence d'utilisation de la hotte, du type de nourriture cuisinée, et de la fréquence de nettoyage du filtre à graisse.

# Guide d'utilisation et d'entretien

Hotte aspirante  
Murale et pour îlot  
CW4624, CW4924, CW4944, CW4664, CW4964, CI4964

## Cher client,

Merci d'avoir choisi ce produit de qualité d'ASKO. Nous espérons qu'il répondra à vos attentes et besoins pendant de nombreuses années. Le design scandinave allie lignes épurées, fonctionnalité quotidienne et excellente qualité. Ce sont les principales caractéristiques de tous nos produits et la raison pour laquelle ils sont particulièrement appréciés dans le monde entier.

## Consignes de sécurité

### Consignes générales

Ces instructions de service contiennent des informations importantes sur l'installation et la maintenance qui doivent être lues très attentivement. Conservez ces instructions pour référence future.

- L'installation et les raccordements électriques doivent être effectués par des professionnels qualifiés
- Utilisez des gants de protection lors de l'installation. Il y a des bords tranchants!
- Cet appareil n'est pas prévu pour les personnes (y compris les enfants) à capacités physiques, sensorielles ou mentales réduites. Elles ne pourront l'utiliser que sous la surveillance d'un adulte responsable de leur sécurité et après avoir été mises au courant de son fonctionnement.
- La hotte ne doit pas être utilisée sans filtre à graisse.
- Ne pas brancher la hotte aspirante à un conduit dans lequel circule de l'air chaud ou de la vapeur provenant d'un autre appareil
- La hotte doit être nettoyée à l'intérieur et à l'extérieur au moins une fois par mois. Un mauvais entretien ou nettoyage peut entraîner un risque d'incendie.

- Ne jamais inspecter les filtres à graisse ou à charbon lorsque la hotte fonctionne.
- Ne pas faire flamber des aliments sous la hotte.
- Lorsque vous préparez des frites, ne laissez pas le bac ou la friteuse sans surveillance. L'huile surchauffée peut provoquer un risque d'incendie.
- Toujours débrancher l'appareil avant d'effectuer l'entretien.
- La hotte ne doit pas être utilisée par des enfants.
- Si la hotte est utilisée avec une cuisinière à gaz, il doit y avoir une ventilation suffisante dans la pièce afin d'éviter une chute de pression, ce qui pourrait éteindre la flamme du gaz.

### Sécurité électrique

Vérifiez la plaque signalétique (qui se trouve à l'intérieur de la hotte) pour vous assurer que la tension et le courant nominal requis correspondent à l'alimentation électrique de l'habitation et que la fiche correspond à la prise. Consultez un électricien qualifié en cas de doute.

### Recyclage

Cet appareil est fabriqué et étiqueté pour le recyclage. Afin de prévenir les blessures, l'appareil doit être rendu inutilisable une fois qu'il a été décidé de s'en débarrasser. Contactez vos autorités locales pour savoir où et comment votre appareil peut être recyclé correctement.

### Installation

Voir les instructions d'installation.

## Dépannage

| Problème                                | Cause possible   | Solution   | Problème                                  | Cause possible   | Solution  |
|---|--|--|---|--|---|
| La hotte aspirante ne fonctionne pas    | Pas d'alimentation   | <ul style="list-style-type: none"> <li>Vérifier que la prise est branchée</li> </ul>   | Le moteur s'arrête après quelques minutes | <ul style="list-style-type: none"> <li>Le sécurité antisurchauffe s'est enclenchée</li> <li>La hotte a été installée trop près de la cuisinière</li> </ul> | <ul style="list-style-type: none"> <li>La cuisine n'est pas suffisamment aérée</li> <li>La hotte doit être à au moins 65 cm de la plaque</li> </ul>           |
| Mauvaise circulation de l'air           | <ul style="list-style-type: none"> <li>Filtre à graisse aluminium saturé</li> <li>Filtre à charbon saturé</li> </ul> | <ul style="list-style-type: none"> <li>Nettoyer le filtre à graisse et le remettre en place une fois sec</li> <li>Remplacer le filtre à charbon</li> </ul> | Forte odeur de cuisine                    | Filtre à charbon non installé  | <ul style="list-style-type: none"> <li>Pour utiliser la hotte en mode recyclage, il faut installer le filtre à charbon</li> <li>Nettoyer le filtre</li> </ul> |
| Moteur en marche, mais pas d'aspiration | Vanne papillon défectueuse   | <ul style="list-style-type: none"> <li>Appeler le service après-vente</li> </ul>   | Gouttes d'huile sur la cuisinière         | Filtre à graisse en aluminium saturé   |   |
|   |  |  | Bourdonnement                             | Quelque chose touche les pales du ventilateur  | Appeler le service après-vente  |

## GARANTIE ET SERVICE

Avant de prendre rendez-vous par téléphone, lire le chapitre Dépannage ci-dessus. Pour plus d'informations sur les conditions de service et de garantie, voir les informations ci-jointes.

## Modèles

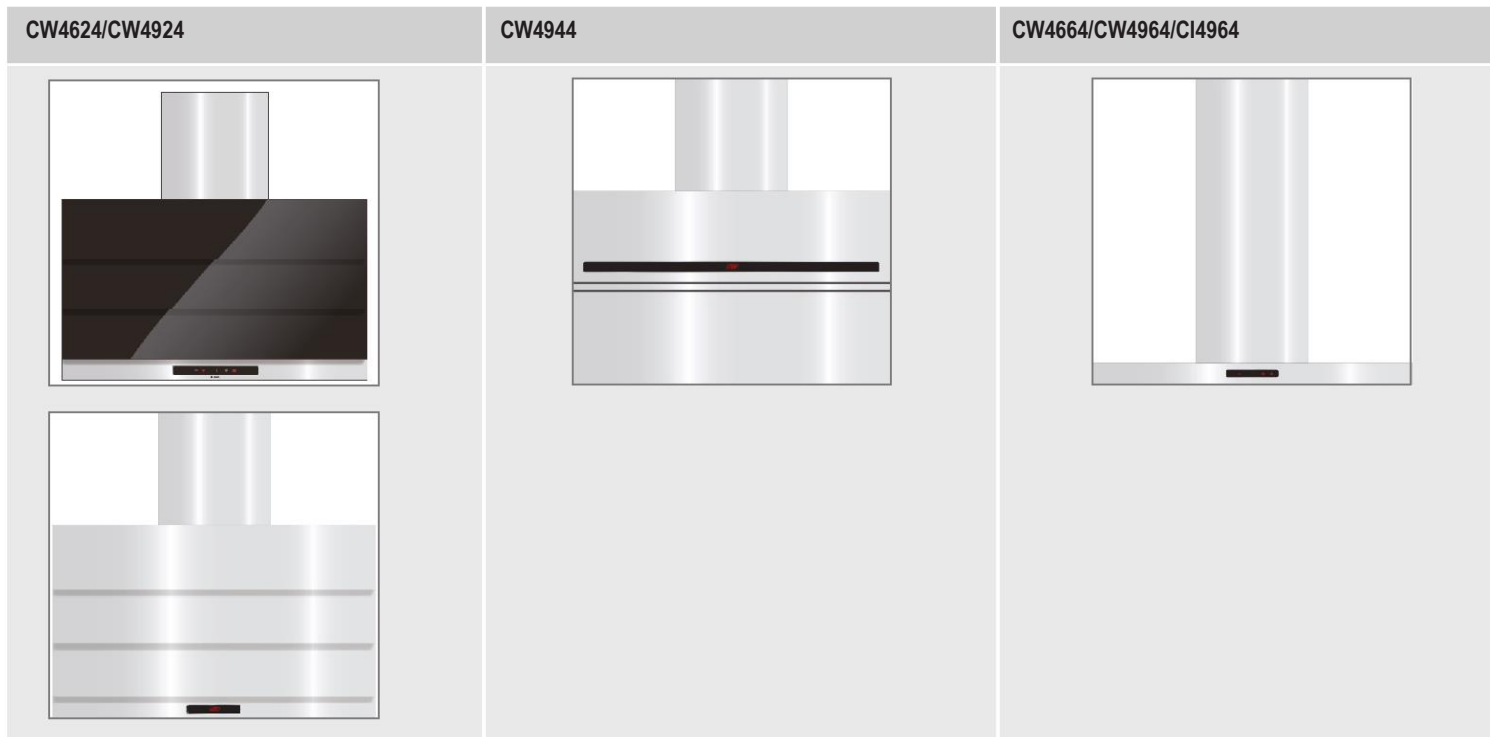

Utilisation de la hotte aspirante étape par étape

|   |  |   |  |
|---|--|---|--|
| <p><b>1 Mettez la hotte en marche quelques minutes avant de commencer la cuisson.</b></p> <ul style="list-style-type: none"> <li>Appuyez sur la touche Plus pour mettre la hotte en marche, puis sélectionnez la vitesse d'aspiration appropriée. (1-4, où 4 = turbo).</li> </ul>  | <p><b>2 Utilisez le turbo si nécessaire.</b></p> <ul style="list-style-type: none"> <li>Appuyez sur la touche Plus sélectionner Turbo (vitesse d'aspiration 4) La hotte revient à la vitesse 3 après 10 minutes.</li> </ul>  | <p><b>3 Utilisez la minuterie si nécessaire.</b></p> <ul style="list-style-type: none"> <li>Si vous voulez que la hotte s'arrête après un certain temps, utilisez la minuterie pour régler la durée de fonctionnement désirée. Voir les instructions au verso.</li> </ul>  | <p><b>4 Lorsque vous avez terminé la cuisson</b></p> <ul style="list-style-type: none"> <li>Pour éliminer complètement la vapeur et les odeurs, la hotte doit être laissée en marche pendant au moins dix minutes une fois la cuisson terminée.</li> <li>Vous pouvez régler la minuterie pour que la hotte s'arrête automatiquement après un temps déterminé.</li> </ul> |
|---|--|---|--|

### Indicateur de saturation du filtre à graisse



Après 240 heures de fonctionnement la lettre « F » apparaît sur l'écran. Cela signifie qu'il est temps de nettoyer le filtre à graisse.

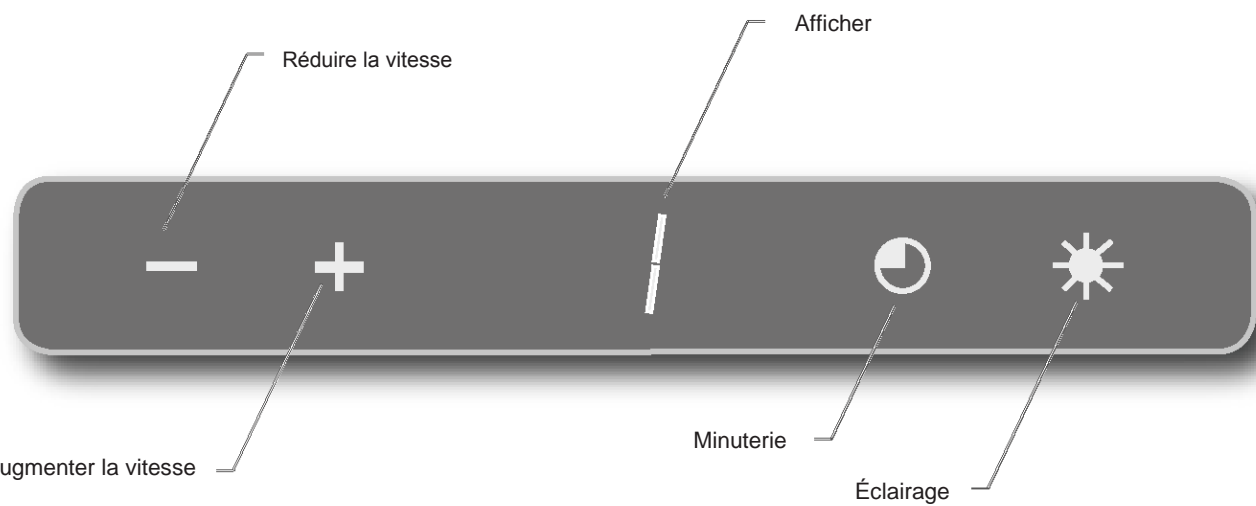

Réduire la vitesse

Augmenter la vitesse

Minuterie

Afficher

Éclairage

### Le minuteur



- Mettez la hotte en marche et sélectionnez la vitesse d'aspiration.
- Appuyez sur la touche de la minuterie.
- Zéro clignote sur l'écran.
- Appuyez sur la touche Plus pour régler la durée de fonctionnement (voir le tableau à droite).
- Appuyez sur la touche de la minuterie. L'affichage arrête de clignoter et indique maintenant la vitesse sélectionnée.
- Un point clignote pour indiquer que la minuterie est activée.
- Si réglage du minuteur, appuyez une fois sur la touche de la minuterie.

| Affichage | Minuterie (min) |
|-----------|-----------------|
| 1         | = 10            |
| 2         | = 20            |
| 3         | = 30            |
| 4         | = 40            |
| 5         | = 50            |
| 6         | = 60            |
| 7         | = 70            |
| 8         | = 80            |
| 9         | = 90            |

### Activez la fonction automatique \* (certains modèles seulement)

Lorsque la fonction automatique est activée, la hotte démarre et s'arrête automatiquement pendant la cuisson. Cette fonction supprime les odeurs de cuisine et ajuste le réglage de la vitesse d'aspiration en fonction des besoins.

Lorsque vous activez la fonction automatique pour la première fois il ne doit pas y avoir d'odeurs de cuisine, vapeur, odeurs fortes ou parfums près de la hotte. En effet, lorsque vous activez la fonction automatique pour la première fois, la hotte enregistre les caractéristiques de l'air ambiant afin de pouvoir détecter correctement les odeurs dans l'avenir.

Si vous souhaitez recalibrer la hotte, vous devez d'abord réinitialiser la fonction automatique. Cela se fait en coupant l'alimentation électrique de la hotte pendant 30 secondes (débrancher la prise puis rebranchez-la).

Activez la fonction automatique comme suit :



- Appuyez sur la touche Moins pendant 2 secondes.
- Un « A » apparaît sur l'écran. La fonction automatique est activée.
- Dès lors, un point lumineux à droite de la vitesse réglée indique que la fonction automatique est activée.
- Si vous trouvez que la hotte ne s'adapte pas correctement aux odeurs de cuisine, vous pouvez utiliser les touches plus et moins pour affiner la fonction lorsque l'appareil est en marche.
- Désactivez la fonction automatique en appuyant sur la touche moins de 2 secondes. Le point disparaît de l'écran.

\*Contrôle des odeurs™

### Caractéristiques techniques

| Modèles                                     | CW4624/CW4924          | CW4944                 | CW4664/CW4964/CI4964  |
|---|------------------------|------------------------|---|
| <b>Catégorie</b>                            | Mural, 60/90 cm        | Mural                  | Mural : 60/90 cm<br>Îlot : 90 cm (panneau de commande des deux côtés) |
| <b>Couleur</b>                              | Acier inoxydable/Noir  | Acier inoxydable       | Acier inoxydable  |
| <b>Niveau acoustique, DB(A), min/max</b>    | 45,7/59,8              | 41,7/58,9              | 41,3/57,4   |
| <b>Moteur/m<sup>3h</sup></b>                | Standard/850           | Sans balai/850         | Standard/850  |
| <b>Éclairage</b>                            | 2 x 3 W LED (réglable) | 2 x 3 W LED (réglable) | LED II (fixe) 2 x 3 W/4 x 3 W (îlot)                                  |
| <b>Vitesses d'aspiration</b>                | 4                      | 4                      | 4   |
| <b>Réglage de puissance turbo</b>           | Oui                    | Oui                    | Oui   |
| <b>Minuterie coupe – courant (min.)</b>     | 10-90                  | 10-90                  | 10-90   |
| <b>Indicateur de saturation des filtres</b> | Oui                    | Oui                    | Oui   |
| <b>Contrôle des odeurs actif</b>            | Non                    | Oui                    | Non   |
| <b>Filtre à graisse</b>                     | Aluminium 5 couches    | Aluminium 5 couches    | Aluminium 5 couches   |
| <b>Moteur externe</b>                       | Oui                    | Oui                    | Oui   |
| <b>Tension électrique, V</b>                | 230                    | 230                    | 230   |
| <b>Fréquence, Hz</b>                        | 50                     | 50                     | 50  |
| <b>Fusible, A</b>                           | 10                     | 10                     | 10  |
| <b>Filtre à charbon</b>                     | Oui                    | Oui                    | Oui   |

## Care and cleaning

### Cleaning the grease filters

The grease filter must be cleaned when the display indicates the need or at least every two months.

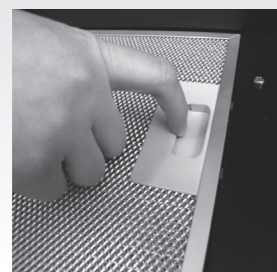
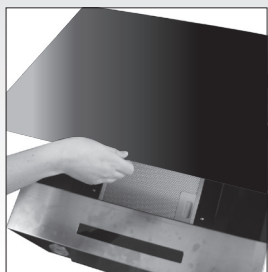

1. Open the hatch to the extractor hood by lifting the hatch (the same principle applies to ceiling-suspended extractor fans). For models with automatic hatch opening: start the extractor fan (the hatch opens).
2. Open the locking mechanism on the grease filter.
3. Clean the filter in a solution of water and neutral cleaning liquid. Leave the filter to soak in the solution for a while. Rinse thoroughly with hot water

and leave the filter to dry (with the openings face down so the water can drain)..

4. Replace the filter.

### Clean the grease filter in a dishwasher

If you clean the grease filter in a dishwasher: load only the grease filter and no other items as food particles from dirty dishes can fasten in the filter.



### Direct the LED light

Press either side of the LED light to direct it either forwards or backwards.



 The LED light can only be replaced by a qualified electrician.

### Replacing the charcoal filter

The charcoal filter must be replaced at least every three months during normal fan use

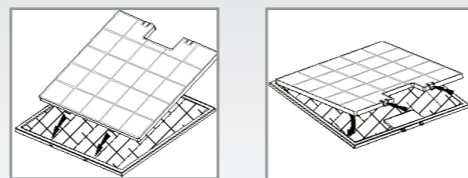

1. Remove the grease filters.
2. Squeeze the clips on the filter holder and pull the charcoal filter back to remove it.

### General cleaning

Regular maintenance is required to ensure that the cooker hood functions properly. This is especially true of the grease and charcoal filters.

Clean the fan and other surfaces of the cooker hood regularly with a cloth dipped in denatured alcohol or a non-abrasive liquid cleaner.

The charcoal filter cleans the circulating air in the room. Such filters cannot be cleaned or recycled and must be replaced at least every four months. The speed at which the charcoal filter becomes saturated depends on how often the fan is used, the type of food that is cooked and how often the grease filter is cleaned.

# Use and Care Guide

## Cooker Hood

Wall-mounted and Island

CW4624, CW4924, CW4944, CW4664, CW4964, CI4964

### Dear Customer,

Thank you for choosing this quality product from ASKO. We hope it will meet your expectations and fulfil your needs for many years to come. Scandinavian design combines clean lines, everyday functionality and high quality. These are key characteristics of all our products and the reason they are greatly appreciated throughout the world.

## Safety instructions

### General

These operating instructions contain important information on installation and maintenance that ought to be read very carefully. Keep these operating instructions for future reference.

- Installation and electrical connections must be performed by qualified professionals
- Use protective gloves during installation. There are sharp edges!
- This appliance is not intended for use by children, the elderly or infirm or persons with reduced physical sensory or mental capabilities unless supervised by a person responsible for their safety.
- The extractor fan must not be used without the grease filter.
- Do not connect the cooker hood exhaust to a duct used to circulate hot air or vent steam from another appliance
- The extractor fan must be cleaned inside and out at least once a month. Poor care and cleaning can result in a fire hazard.

- Never inspect the grease or charcoal filters when the extractor fan is in use.
- Do not flambé food under the cooker hood.
- When frying, the pan must not be left unattended. Overheated oil can pose a fire risk.
- Always unplug the appliance before performing maintenance.
- The cooker hood must not be used by children.
- If the cooker hood is used with a gas hob, there must be sufficient ventilation in the room to prevent a pressure drop, which can otherwise extinguish the gas flame.

### Installation

See the separate installation instructions.

### Electrical safety

Check the type plate (found inside the cooker hood) to ensure that the rated voltage and current matches the power supply and that the plug matches the socket. Consult a qualified electrician if in any doubt.

### Recycling

This machine is manufactured and labelled for recycling. In order to prevent injuries, the machine must be made unusable once the decision has been taken to dispose of it. Contact your local authority for information about where and how your machine can be recycled correctly.





## Troubleshooting

| Problem                        | Possible cause   | Solution  | Problem                         | Possible cause   | Solution   |
|--------------------------------|--|---|---------------------------------|--|--|
| Cooker hood does not work      | No power supply  | <ul style="list-style-type: none"> <li>• Check that the plug is connected</li> </ul>  | Motor stops after a few minutes | <ul style="list-style-type: none"> <li>• Overheating cut-out activated</li> <li>• The cooker hood has been installed too close to the hob</li> </ul> | <ul style="list-style-type: none"> <li>• The kitchen is insufficiently ventilated</li> <li>• The hood must be at least 65 cm from the hob</li> </ul> |
| Poor air flow                  | <ul style="list-style-type: none"> <li>• Aluminium grease filter blocked</li> <li>• Charcoal filter blocked</li> </ul> | <ul style="list-style-type: none"> <li>• Clean grease filter and replace once dry</li> <li>• Replace charcoal filter</li> </ul> | Strong smell of cooking         | <ul style="list-style-type: none"> <li>• No charcoal filter fitted</li> </ul>  | <ul style="list-style-type: none"> <li>• For circulation use the charcoal filter must be fitted</li> </ul>   |
| Motor running, but no air flow | <ul style="list-style-type: none"> <li>• Butterfly valve jamming</li> </ul>  | <ul style="list-style-type: none"> <li>• Call the service division</li> </ul>   | Oil drops onto the hob          | <ul style="list-style-type: none"> <li>• Aluminium grease filter saturated</li> </ul>  | <ul style="list-style-type: none"> <li>• Clean filter</li> </ul>   |
|                                |  |   | Humming sound                   | <ul style="list-style-type: none"> <li>• Something touching the fan blades</li> </ul>  | <ul style="list-style-type: none"> <li>• Call the service division</li> </ul>  |

## GUARANTEE AND SERVICE

Before booking a service call, read the TROUBLESHOOTING chapter above. For more information on service and guarantee conditions, see the enclosed separate information.

## Models

| CW4624/CW4924   | CW4944  | CW4664/CW4964/CI4964  |
|---|---|---|
|  |  |  |
|  |   |   |

## Using the cooker hood step by step

### 1 Start the extractor fan a few minutes before you start cooking.

- Press the plus button to start the extractor fan and select a suitable power level. (1-4, where 4 is turbo).

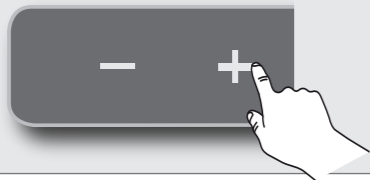

### 2 Use turbo as necessary.

- Press the plus button to select turbo (power level 4). The extractor fan returns to level 3 after 10 minutes.



### 3 Use the timer as necessary.

- If you want the extractor fan to stop after a certain time, use the timer the set the desired interval. See the other side for instructions.



### 4 When you have finished cooking

- To completely remove all steam and odours, the extractor fan should be left running for at least ten minutes after you have finished cooking.
- The timer function can be used to automatically turn off the extractor fan after a set time.

## Grease filter cleaning indicator



After 240 hours of operation the letter "F" will appear on the display. This means it is time to clean the grease filter.

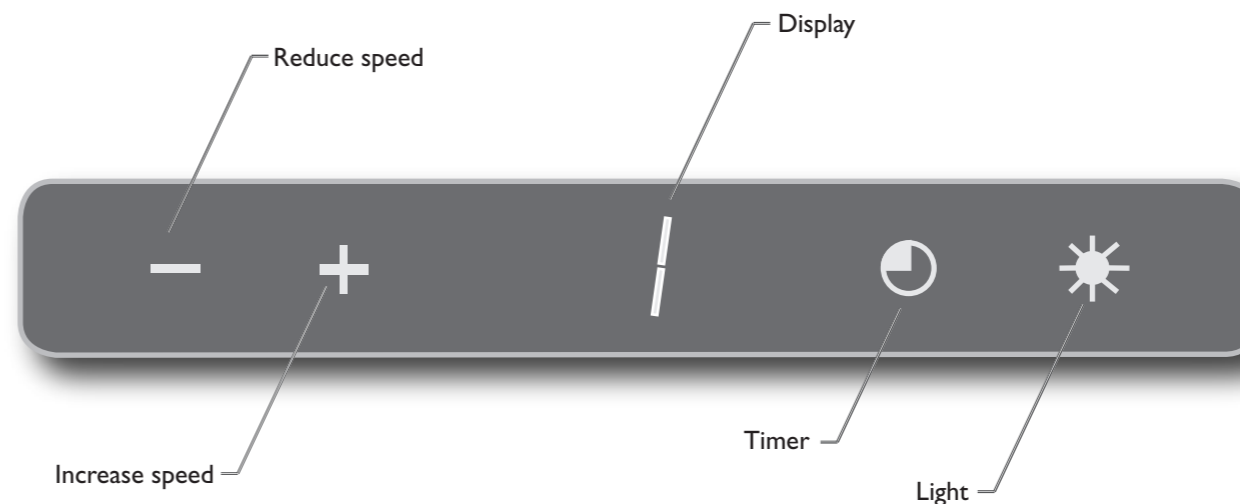

## Use the timer

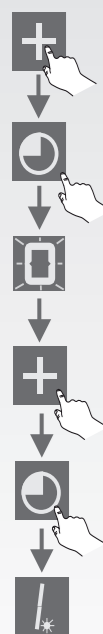

The timer is used to turn off the extractor fan after a certain time, which you set. Do as follows:

- Start the extractor fan and select the power level.
- Press the timer button.
- Zero flashes on the display.
- Press the plus button to set the time (see the table on the right).
- Press the timer button. The display stops flashing and now shows the selected power level.
- A dot flashes to indicate that the timer is activated.
- If you want to cancel the timer, press the timer button once."

| Display | Time (min) |
|---------|------------|
| 1       | = 10       |
| 2       | = 20       |
| 3       | = 30       |
| 4       | = 40       |
| 5       | = 50       |
| 6       | = 60       |
| 7       | = 70       |
| 8       | = 80       |
| 9       | = 90       |

## Activate the autofunction\* (only certain models)

When the auto function is activated the fan starts and stops automatically during cooking. This function removes food odours and adjusts the power setting as necessary.

When you activate the auto function for the first time there shouldn't be any food odours, steam, strong smells or scents near the fan. The reason for this is that when the auto function is first activated the fan registers its surroundings in order to be able to properly detect odours and smells in the future.

If you want to recalibrate the fan you must first reset the auto function. This is done by cutting the power to the fan for 30 seconds (pull out the plug and then reconnect it to the power socket).

Activate the auto function as follows:

- Press and hold the minus button for 2 seconds.
- An "A" appears on the display. The auto function is now activated.
- As of now a dot after the power setting indicates that the auto function is activated.
- If you find that the fan doesn't adjust to food odours quite correctly you can use the plus and minus buttons to fine-tune the function when the fan is running.
- Turn off the auto function by pressing and holding the minus button for 2 seconds. The dot will disappear from the display.

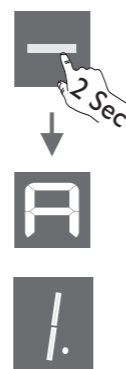

\*Active Odour Control™

## Technical specifications

| Models                     | CW4624/CW4924          | CW4944                | CW4664/CW4964/CI4964  |
|----------------------------|------------------------|-----------------------|---|
| Type                       | Wall-mounted, 60/90 cm | Wall-mounted          | Wall-mounted: 60/90 cm<br>Island: 90 cm (control panel on both sides) |
| Colour                     | StainlessSteel/Black   | StainlessSteel        | StainlessSteel  |
| Ljudnivå, DB(A), min/max   | 45,7/59,8              | 41,7/58,9             | 41,3/57,4   |
| Motor/m <sup>3</sup> /h    | Standard/850           | Brushless/850         | Standard/850  |
| Light                      | 2x3W LED (adjustable)  | 2x3W LED (adjustable) | LED II (fixed) 2x3W/4x3W (Island)                                     |
| Power settings             | 4                      | 4                     | 4   |
| Turbo power setting        | Yes                    | Yes                   | Yes   |
| Timer for delayed auto off | 10-90                  | 10-90                 | 10-90   |
| Filter cleaning indicator  | Yes                    | Yes                   | Yes   |
| Active Odour Control       | No                     | Yes                   | No  |
| Filter                     | 5-layer aluminium      | 5-layer aluminium     | 5-layer aluminium   |
| External fan motor         | Yes                    | Yes                   | Yes   |
| Electrical connection, V   | 230                    | 230                   | 230   |
| Frequency, Hz              | 50                     | 50                    | 50  |
| Fuse, A                    | 10                     | 10                    | 10  |
| Charcoal filter            | Yes                    | Yes                   | Yes   |

## Vedligeholdelse og rengøring

### Rengøring af fedtfilter

Fedtfilterne skal rengøres, når det vises på displayet eller mindst hver anden måned.

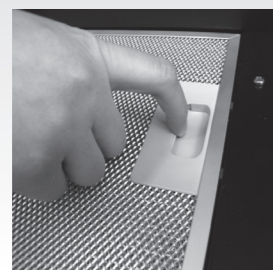
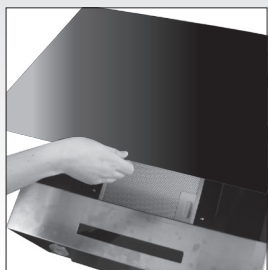

1. Åbn lugen ved at løfte emhættens luge op (der gælder samme princip for loftshængte emhætter). For modeller med automatisk lugeåbning: Start først emhætten (lugen åbnes).
2. Åbn låsemekanismen på fedtfilteret.
3. Rengør filterne i en opløsning bestående af vand og et neutralt rengøringsmiddel. Lad filterne ligge et stykke tid i opløsningen. Skyl med varmt vand, og lad filterne tørre (åbningerne skal vende nedad, så vandet kan løbe ud).
4. Sæt filterne tilbage på plads.

### Vask fedtfilteret i opvaskemaskinen

Hvis du vasker fedtfilterne i opvaskemaskinen, skal du undgå at vaske andre ting samtidigt, da madrester fra bestik og tallerkener kan sætte sig fast i fedtfilterne.



### Justering af LED-lampe

Justering af LED-lampe  
Tryk på den ene side af LED-lampen for at justere den fremad eller bagud.



LED-lampen må kun udskiftes af en uddannet elektriker

### Udskiftning af kulfilter

Kulfilteret ska bytas minst var tredje måned, vid normal användning av flåkten.

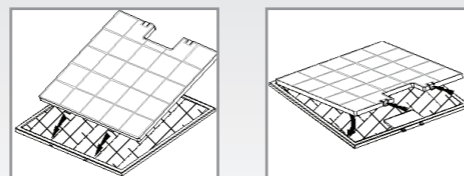

1. Fjern fedtfilterne.
2. Tryk på filterinsatsens klämmor och dra bakåt för att ta ut kulfiltret.

### Generelt om rengøring

For at emfanget skal fungere korrekt skal den vedligeholdes jævnligt, herunder især fedt- og kulfilter.

Rengør ventilator og andre flader på emhætten jævnligt med en klud fugtet i sprit eller flydende rengøringsmiddel, som ikke efterlader ridser.

Kulfilteret renser den cirkulerende luft i omgivelserne. Disse filtre kan hverken vaskes eller genanvendes og skal udskiftes mindst hver tredje måned. Hvor hurtigt kulfilterne mættes afhænger af, hvor ofte emfanget bruges, hvilken type mad der tilberedes, og hvor ofte fedtfilteret rengøres.

# Brugsanvisning

## Emfang

Væghængte og Frithængende  
CW4624, CW4924, CW4944, CW4664, CW4964, CI4964

## Kære kunde

Tak, fordi du har valgt dette kvalitetsprodukt fra ASKO. Vi håber, at det vil opfylde dine forventninger og dække dine behov mange år frem. Skandinavisk design er en kombination af rene linjer, hverdagsfunktionalitet og høj kvalitet. Det er kendetegnende for alle vores produkter og årsagen til, at de er så værdsatte verden over.

## Sikkerhed



### Generelt

Denne brugsanvisning indeholder vigtige oplysninger om installation og vedligeholdelse, som du skal læse grundigt igennem. Gem brugsanvisningen til senere brug.

- Montering og elektriske tilslutninger skal udføres af en fagmand.
- Anvend beskyttelsehandsker under installationen, da du kan komme i kontakt med skarpe kanter!
- Maskinen må ikke anvendes af personer (inklusive børn), som er fysisk eller psykisk handicappede eller mangler erfaring eller viden. Sådanne personer skal af den person, som har ansvaret for deres sikkerhed, instrueres i, hvordan maskinen skal anvendes.
- Emhætten må ikke anvendes uden fedtfilter.

- Emhætten må ikke tilsluttes en skorsten.
- Emhætten skal rengøres indvendigt og udvendigt mindst en gang om måneden. Utilstrækkelig pleje og rengøring udgør en brandfare.
- Kontrollér aldrig fedt- og kulfilter, når emfanget er i brug.
- Det er ikke tilladt at flambere under emfanget.
- Ved stegning skal stegepanden holdes under konstant opsyn. Overophedet olie kan udgøre en brandfare.
- Tag altid stikket ud af stikkontakten, før du udfører vedligeholdelsesarbejde.
- Emfanget må ikke bruges af små børn.
- Hvis emfanget anvendes sammen med et gasblus, skal der være tilstrækkelig udluftning i rummet for at undgå undertryk, der kan slukke gasflammen.

### Installation

Se særskilt installationsvejledning.

### Sikkerhed

Kontrollér, at de spændings- og strømværdier, der fremgår af typeskiltet (sidder indvendigt i emfanget), svarer til lysnettets værdier, og at stikket passer til stikkontakten. Henvend dig til forhandleren, hvis du er det mindste i tvivl.

### Genvinding

Maskinen er fremstillet og mærket med henblik på genvinding. For at forhindre personskader skal maskinen gøres ubrugelig, når det er blevet besluttet at skrotte maskinen. Kontakt din kommune for information om, hvor og hvordan din maskine skal genvindes på forsvarlig vis.

## Fejlfinding

| Problem  | Mulig årsag  | Afhjælpning  |
|--|--|--|
| Emfanget virker ikke                                     | Ingen strømforsyning   | <ul style="list-style-type: none"> <li>• Kontrollér, at stikket er sat i stikkontakten</li> <li>• Er strømmen afbrudt? Kontrollér husets sikringer.</li> </ul> |
| Dårlig luftgen-nemstrømning                              | <ul style="list-style-type: none"> <li>• Fedtfilterne af aluminium er tilstoppet</li> <li>• Kulfilterne er tilstoppet</li> </ul> | <ul style="list-style-type: none"> <li>• Rengør fedtfilterne, og sæt dem tilbage, når de er tørre</li> <li>• Udskift kulfilterne</li> </ul>                    |
| Motoren er i gang, men der er ingen luftgen-nemstrømning | • Spjældventilen går trægt   | • Kontakt service  |

| Problem                               | Mulig årsag  | Løsning  |
|---------------------------------------|--|--|
| Motoren standser efter nogle minutter | <ul style="list-style-type: none"> <li>• Overophedningsbeskyttelsen er aktiveret</li> <li>• Emfanget er installeret for tæt på komfuret</li> </ul> | <ul style="list-style-type: none"> <li>• Køkkenet er ikke tilstrækkeligt ventileret</li> <li>• Emfanget skal have en afstand på mindst 65 cm til komfuret</li> </ul> |
| Kraftig lugt af mados                 | • Der er ikke monteret noget kulfilter   | • Ved recirkulation (installationsalternativ A) skal der monteres kulfilter  |
| Der drypper olie ned på komfuret      | • Fedtfilterne af aluminium er mættet  | • Rengør fedtfilterne  |
| Summelyd                              | • Noget rører ved ventilatorvingen   | • Kontakt service  |

## Modeller

| CW4624/CW4924 | CW4944 | CW4664/CW4964/CI4964 |
|---------------|--------|----------------------|
|               |        |                      |
|               |        |                      |

## GARANTI OG SERVICE

Læs kapitlet FEJLSØGNING igennem, før du ringer til serviceafdelingen. Du kan få flere oplysninger om service og garanti i den medfølgende separate vejledning.



## Anvend emfanget

trin for trin

### 1 Start emhætten nogle minutter, inden madlavningen påbegyndes

- Tryk på plusknappen for at starte emhætten og indstille et passende effektniveau. (1-4, hvor 4 er intensivt niveau)

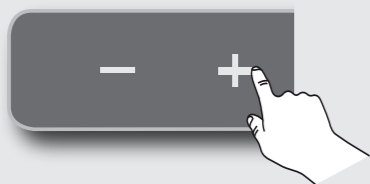

### 2 Indstil intensivt niveau efter behov

- Tryk på plusknappen til niveau fire. Efter 10 minutter vender emhætten tilbage til niveau 3.



### 3 Indstil timeren efter behov

- Hvis du ønsker, at emhætten skal slukke efter en vis tid, som du selv bestemmer, kan du indstille timeren. Se den anden side for vejledning.



### 4 Efter madlavningen er afsluttet

- For at fjerne røg og lugt helt skal emhætten også køre mindst 10 minutter, efter at madlavningen er afsluttet.
- Brug eventuelt timerfunktionen, så emhætten slukkes automatisk efter det ønskede tidsrum.

## Indikering af fedtfilterrengøring



Efter 240 timers driftstid vises et "F" i displayet. Det betyder, at det er tid til at rengøre fedtfilterne.

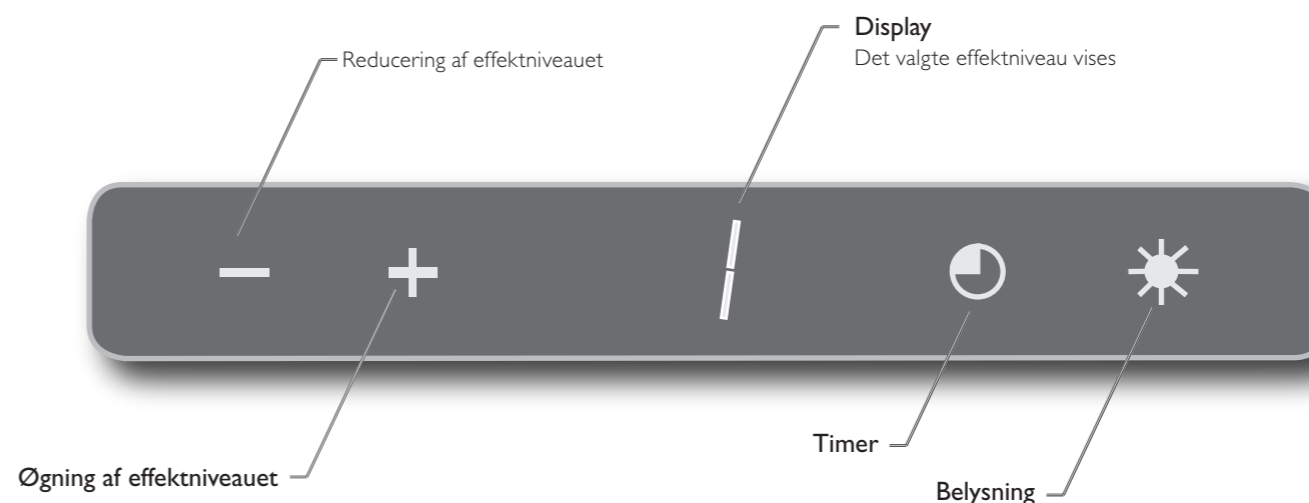

## Anvend timer

Timeren anvendes til at slukke for emhætten efter et vist tidsrum, som du selv indstiller. Sådan gør du:

- Start emhætten, og indstil effektniveauet
- Tryk på timerknappen
- Et nul blinker i displayet
- Tryk på plusknappen for at indstille tiden (se tabel til højre).
- Tryk på timerknappen. Displayet holder op med at blinke og viser nu det indstillede effektniveau.
- Et punktum blinker for at vise, at timeren er aktiveret.
- Hvis du vil deaktivere timeren, skal du trykke én gang på timerknappen.

| Display | Tid (min) |
|---------|-----------|
| 1       | = 10      |
| 2       | = 20      |
| 3       | = 30      |
| 4       | = 40      |
| 5       | = 50      |
| 6       | = 60      |
| 7       | = 70      |
| 8       | = 80      |
| 9       | = 90      |

## Aktiver Active Odour Control™ (kun på enkelte modeller)

Når autofunktionen er aktiveret, starter og standser emhætten automatisk under madlavningen. Funktionen fjerner madlavningsos og justerer effektniveauet efter behov.

Når du aktiverer autofunktionen for første gang, må der ikke være nogen form for mados, vanddamp, stærke lugte eller dufte i nærhed af emhætten. Dette skyldes, at emhætten ved første aktivering af autofunktionen afsøger omgivelserne for at den efterfølgende kan registrere mados og lugte på korrekt vis.

Hvis du foretager en ny kalibrering, skal du først nulstille autofunktionen. Det gør du ved at tage strømmen fra emhætten i 30 sekunder (træk ledningen ud af stikkontakten, og sæt den i igen).

Sådan aktiverer du autofunktionen:



- Tryk på minusknappen, og hold den inde i 2 sekunder.
- Der vises et "A" på displayet. Autofunktionen er nu aktiveret.
- Efterfølgende angiver en prik efter effektniveauet, at autofunktionen er aktiveret.
- Hvis du oplever, at emhætten ikke tilpasser sig til madosen på helt korrekt vis, kan du foretage en finjustering med plus- og minusknappen, når emhætten er i gang.
- Deaktiver autofunktionen ved at holde minusknappen inde i 2 sekunder. Prikken forsvinder fra displayet.

\*Active Odour Control™

## Tekniske specifikationer

|                                 | CW4624/CW4924        | CW4944               | CW4664/CW4964/CI4964   |
|---------------------------------|----------------------|----------------------|--|
| Type                            | Væghængte, 60/90 cm  | Væghængte, 90 cm     | Væghængte, 60/90 cm<br>Frithængende, 90 cm (kontrol på to sider) |
| Farve                           | Rustfri / sort       | Rustfri              | Rustfri  |
| Lydniveau, dB(A), min./maks.    | 45,7/59,8            | 41,7/58,9            | 41,3/57,4  |
| Motor/m3/h                      | Standard/850         | Brushless/850        | Standard/850   |
| Belysning                       | 2x3W LED (Justerbar) | 2x3W LED (Justerbar) | LED II (fast) 2x3W/4x3W (frit-hængende)                          |
| Effektindstillinger             | 4                    | 4                    | 4  |
| Boost-indstilling               | Ja                   | Ja                   | Ja   |
| Timer til udskudt slukning, min | 10-90                | 10-90                | 10-90  |
| Indikator for filterrengøring   | Ja                   | Ja                   | Ja   |
| Active Odour Control            | Nej                  | Ja                   | Ingen  |
| Filter                          | 5-lags aluminium     | 5-lags aluminium     | 5-lags aluminium   |
| Ekstern motor                   | Ja                   | Ja                   | Ja   |
| Elektrisk tilslutning, V        | 230                  | 230                  | 230  |
| Frekvens, Hz                    | 50                   | 50                   | 50   |
| Sikring, A                      | 10                   | 10                   | 10   |
| Kulfilter                       | Ja                   | Ja                   | Ja   |

## Skötsel och rengöring

### Rengöring av fettfilter

Fettfiltren ska rengöras vid indikation i displayen eller minst varannan månad.

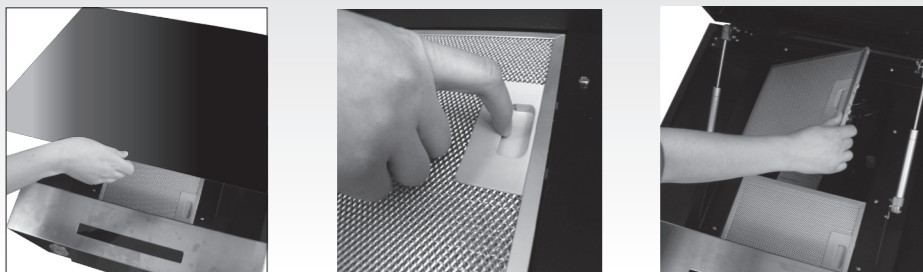

1. Öppna luckan genom att lyfta upp fläktkåpens lucka (samma princip gäller för takhängda fläktar). För modeller med automatisk lucköppning: starta först fläkten (luckan öppnar sig).
2. Öppna låsmekanismen på fettfiltret.
3. Rengör filtren i en lösning av vatten och ett neutralt rengöringsmedel. Låt filtren ligga en stund i lösningen. Skölj noga med varmt vatten och låt filtren torka (Öppningarna ska vara placerade nedåt, så att vattnet rinner ut).
4. Sätt tillbaka filtren.

### Diska fettfilter i diskmaskin

Om du diskar fettfiltren i diskmaskin: diska enbart fettfiltren och inget annat eftersom matrester från övrig disk kan sätta sig i filtret.



### Rikta LED-lampa

Tryck på ena sidan av LED-lampan för att rikta den antingen framåt eller bakåt.



Byte av LED-lampa för endast göras av behörig elektriker.

### Byte av kolfilter

Kolfiltren ska bytas minst var tredje månad, vid normal användning av fläkten.

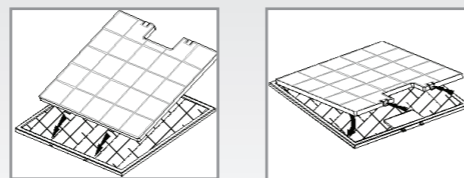

1. Ta bort fettfiltren.
2. Tryck på filterinsatsens klämmor och dra bakåt för att ta ut kolfiltret.

### Allmänt om rengöring

För att fläktkåpan ska fungera korrekt krävs regelbundet underhåll, framför allt när det gäller fett- och kolfilter.

Rengör fläkten och andra ytor på fläktkåpan regelbundet med en trasa som fuktats med denaturerad alkohol eller ett flytande rengöringsmedel som inte repar.

Kolfiltren renar den cirkulerande omgivningsluften. Dessa filter kan varken tvättas eller återanvändas och måste bytas minst var fjärde månad. Hur snabbt kolfiltren mättas beror på hur ofta fläkten används, vilken typ av mat som tillagas och hur ofta fettfiltren rengörs.

# Bruksanvisning

## Flätkåpa

Vägg och takhängd

CW4624, CW4924, CW4944, CW4664, CW4964, CI4964

## Kära kund,

Tack för att du har valt den här kvalitetsprodukten från ASKO. Vi hoppas att den kommer att motsvara dina förväntningar och uppfylla dina behov under många år framöver. Skandinavisk design är en kombination av rena linjer, vardagsfunktionalitet och hög kvalitet.

För att få bästa möjliga nytta av er nya maskin, rekommenderar vi er att läsa denna bruksanvisning innan ni använder maskinen.

## Säkerhetsanvisningar

### Allmänt

Denna bruksanvisning innehåller viktig information om installation och underhåll som du bör läsa igenom mycket noga.

Spara denna bruksanvisning för framtida bruk.

- Elinstallation, om sådan krävs, ska göras av behörig fackman.
- Använd skyddshandskar under installationen. du kan komma åt vassa kanter!
- Maskinen är inte avsedd att användas av personer (även barn) som är fysiskt eller psykiskt handikappade eller saknar erfarenhet och kunskap. Sådana personer måste få instruktion av den person som har ansvaret för deras säkerhet, hur maskinen ska användas.
- Fläkten får inte köras utan fettfilter.
- Fläkten får ej anslutas till kanal för rökgaser.

- Fläkten måste rengöras på insidan och utsidan minst en gång i månaden. Undermålig skötsel och rengöring utgör brandrisk.
- Kontrollera aldrig fett- eller kolfilter när fläkten är i drift.
- Det är inte tillåtet att flambara under fläktkåpan.
- Vid stekning måste stekkärlet hållas under ständig uppsikt. Överhettad olja kan utgöra en brandrisk.
- Dra alltid ut stickproppen före underhållsarbeten.
- Fläktkåpan får inte användas av små barn.
- Om fläktkåpan används samtidigt med en häll som drivs av gas måste det finnas tillräcklig ventilation i rummet för att undvika undertryck som kan släcka gas lågan.

### Installation

Se bifogad installationsanvisning.

### Elsäkerhet

Kontrollera på typskylten (placerad inuti fläktkåpan) att angivna spännings- och strömvärden överensstämmer med elnätet och att stickproppen passar till uttaget. Konsultera behörig elektriker vid minsta tvekan.

### Återvinning

Den här maskinen är tillverkad och märkt för återvinning. För att förhindra personsador måste maskinen göras obrukbar efter beslut att skrota maskinen. Kontakta din kommun för information om var och hur din maskin skall återvinnas på rätt sätt.

## Felsökning

| Problem  | Möjlig orsak   | Lösning  |
|--|--|--|
| Fläktkåpan fungerar inte                       | Ingen strömförsörjning   | <ul style="list-style-type: none"> <li>• Kontrollera att stickproppen är ansluten</li> <li>• Kontrollera att Huvudströmbrytaren är påslagen.</li> <li>• Kontrollera husets säkringar (proppar).</li> </ul> |
| Dåligt luftflöde                               | <ul style="list-style-type: none"> <li>• Fettfiltren av aluminium är igensatta</li> <li>• Kolfiltren är igensatta</li> </ul> | <ul style="list-style-type: none"> <li>• Rengör fettfiltren och sätt tillbaka dem när de torkat.</li> <li>• Byt kolfilter.</li> </ul>  |
| Motorn är igång, men det finns inget luftflöde | • Spjällventilen kärvar  | • Kontakta service   |

| Problem                              | Möjlig orsak  | Lösning   |
|--------------------------------------|---|---|
| Motorn stängs av efter några minuter | <ul style="list-style-type: none"> <li>• Överhettningsskyddet har aktiverats.</li> <li>• Fläktkåpan har installerats för nära spisen</li> </ul> | <ul style="list-style-type: none"> <li>• Köket är inte tillräckligt ventilerat.</li> <li>• Kåpan måste vara minst 65 cm från spisen.</li> </ul> |
| Stark lukt av matos                  | • Inga kolfilter har monterats.   | • Vid cirkulationsdrift måste kolfiltren vara monterade.  |
| Olja droppar ned på spisen           | • Fettfiltren av aluminium är mättade   | • Rengör fettfiltren.   |
| Surrande ljud                        | • Något vidrör fläktvingarna  | • Kontakta service  |

## GARANTI OCH SERVICE

Innan du beställer service, läs ovanstående kapitel FELSÖKNING. För mer information om service och garanti, se medföljande separat information.

## Modeller

| CW4624/CW4924 | CW4944 | CW4664/CW4964/CI4964 |
|---------------|--------|----------------------|
|               |        |                      |
|               |        |                      |

## Använda fläkten

steg för steg

|          |   |          |   |          |   |          |  |
|----------|---|----------|---|----------|---|----------|--|
| <b>1</b> | <b>Starta fläkten några minuter innan matlagningen börjar</b>   | <b>2</b> | <b>Ställ in intensivläge vid behov</b>  | <b>3</b> | <b>Ställ in timer vid behov</b>   | <b>4</b> | <b>Efter avslutad matlagning</b>   |
|          | <ul style="list-style-type: none"> <li>Tryck på plusknappen för att starta fläkten och ställa in lämpligt effektläge. (1-4, där 4 är intensivläge)</li> </ul>  |          | <ul style="list-style-type: none"> <li>Tryck på plusknappen till läge fyra. Efter 10 minuter återgår fläkten till läge 3.</li> </ul>  |          | <ul style="list-style-type: none"> <li>Om du vill att fläkten stängs av efter en viss tid, som du själv bestämmer, kan du ställa in timern. Se andra sidan för instrukton.</li> </ul>  |          | <ul style="list-style-type: none"> <li>För att helt ta bort ångor och lukter bör fläkten gå minst tio minuter efter matlagningen.</li> <li>Använd gärna timer-funktionen så slås fläkten automatiskt av efter önskad tid.</li> </ul> |

## Indikering av fettfilterrengöring



Efter 240 timmars drifttid visas ett "F" i displayen. Detta betyder att det är dags att rengöra fettfiltren.

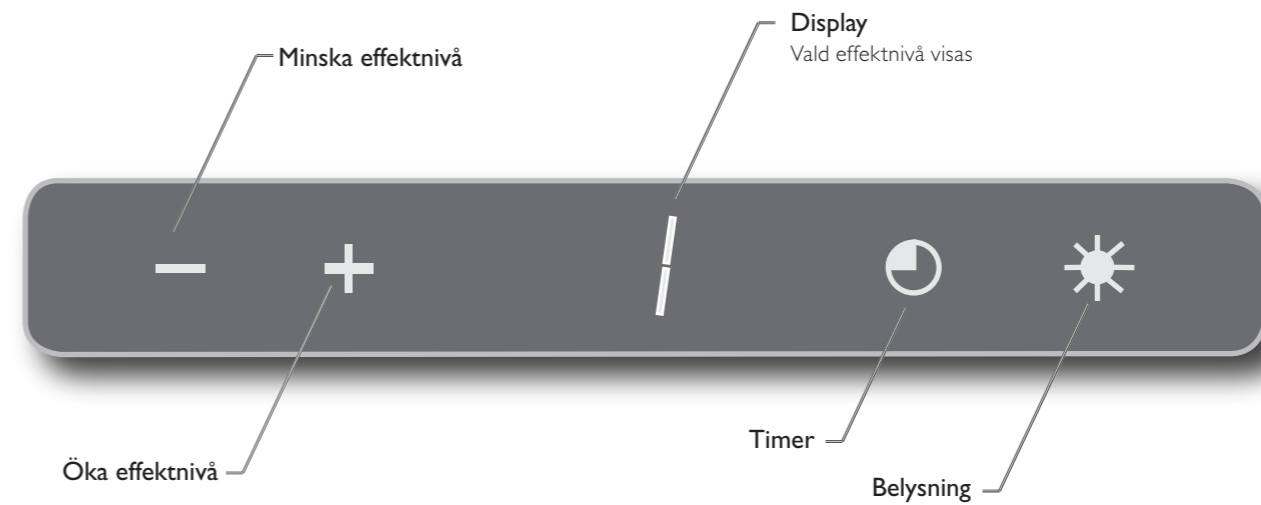

## Ställa in Timer

Timern används för att stänga av fläkten efter en viss tid, som du själv ställer in. Gör så här:

- Starta fläkten och ställ in effektläget
- Tryck på timerknappen
- En nolla blinkar i displayen
- Tryck på plusknappen för att ställa in tiden (se tabell till höger).
- Tryck på timerknappen. Displayen slutar blinka och visar nu inställt effektläge.
- En punkt blinkar för att visa att timern är aktiverad.
- Om du vill inaktivera timern trycker du på timerknappen en gång.

| Display | Tid (min) |
|---------|-----------|
| 1       | = 10      |
| 2       | = 20      |
| 3       | = 30      |
| 4       | = 40      |
| 5       | = 50      |
| 6       | = 60      |
| 7       | = 70      |
| 8       | = 80      |
| 9       | = 90      |

## Aktivera autofunktionen\* (vissa modeller)

När autofunktionen är aktiverad så startar och stannar fläkten automatiskt under matlagningen. Funktionen tar bort matlagingsos och justerar effektläget efter behov.

När du aktiverar autofunktionen för första gången ska det inte finnas något matos, vattenånga, stark lukt eller doft i fläktens närhet. Anledningen till detta är att fläkten vid första aktivering av autofunktionen känner av omgivningen för att sedan kunna registrera matos och lukter på korrekt sätt.

Om du vill göra om kalibreringen så måste du först nollställa autofunktionen. Det gör du genom att göra fläkten strömlös under 30 sekunder (dra ur och sätt i sladden i eluttaget).

Gör så här för att aktivera autofunktionen:

- Tryck och håll inne minusknappen i 2 sekunder.
- Ett "A" visas i displayen. Autofunktionen är nu aktiverad.
- I fortsättningen visar en punkt efter effektläget att autofunktionen är aktiverad.
- Om du upplever att fläkten inte anpassar sig till matoset på helt korrekt sätt kan du göra en finjustering med plus- och minusknapparna när fläkten är igång. På detta sätt "lär" du fläkten vilket effektläge som ska användas för en viss mängd matos.
- Stäng av autofunktionen genom att hålla minusknappen intryckt i 2 sekunder. Punkten försvinner från displayen.

\*Active Odour Control™

## Tekniska specifikationer

| Program                        | CW4624/CW4924                 | CW4944                        | CW4664/CW4964/CI4964  |
|--------------------------------|-------------------------------|-------------------------------|---|
| Typ                            | Vägghängd, 60/90 cm           | Vägghängd                     | Vägghängd: 60/90 cm<br>Takhängd: 90 cm (kontrollpanel på två sidor)<br>Både vägg- och takhängd med extern fläktmotor. |
| Färg                           | StainlessSteel/Svart          | StainlessSteel                | StainlessSteel  |
| Ljudnivå, DB(A), min/max       | 45,7/59,8                     | 41,7/58,9                     | 41,3/57,4   |
| Motor/m <sup>3</sup> /h        | Standard/850                  | Borstlös/850                  | Standard/850  |
| Belysning                      | 2x3W LED (Justerbara)         | 2x3W LED (Justerbara)         | LED II (fast) 2x3W/4x3W (takhängd)  |
| Effektlägen                    | 4                             | 4                             | 4   |
| Booster effektläge             | Ja                            | Ja                            | Ja  |
| Timer                          | Ja                            | Ja                            | Ja  |
| Indikering rengöring av filter | Ja                            | Ja                            | Ja  |
| Active Odour Control           | Nej                           | Ja                            | Nej   |
| Filter                         | Aluminium fettfilter, 5-lager | Aluminium fettfilter, 5-lager | Aluminium fettfilter, 5-lager, med inox filterskydd   |
| Extern fläktmotor              | Ja                            | Ja                            | Ja  |
| Elanslutning                   | 230                           | 230                           | 230   |
| Frekvens                       | 50                            | 50                            | 50  |
| Säkring                        | 10                            | 10                            | 10  |
| Kolfilter                      | Yes                           | Yes                           | Yes   |

## Skötsel och rengöring

### Rengöring av fettfilter

Fettfiltren ska rengöras vid indikation i displayen eller minst varannan månad.

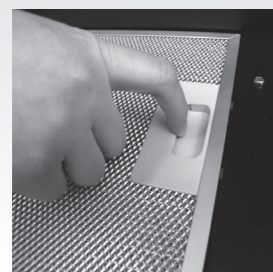
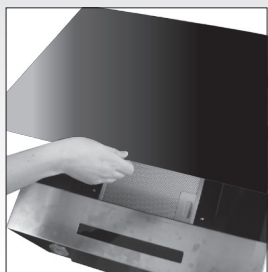

1. Åpne luken ved å løfte luken i ventilatordekslet (samme prinsipp gjelder for takmonterte ventilatorer). På modeller med automatisk åpning av luke: start først ventilatoren (luken åpner seg).
2. Åpne låsemekanismen på fettfilteret.
3. Rengjør filteret i en blanding av vann og et nøytralt rengjøringsmiddel. La filteret ligge en stund i dette vannet. Skyll grundig med varmt vann og la filteret tørke (åpningene skal vende ned, slik at vannet renner ut).
4. Sett filteret på plass igjen.

### Vaske fettfilter i oppvaskmaskin

Hvis du vasker fettfilteret i oppvaskmaskinen: Vask kun fettfilteret, og ingenting annet, ettersom matrester fra annen oppvask kan sette seg fast i filteret.



### Stille inn LED-pære

Trykk på den ene siden av LED-pæren for å stille den enten forover eller bakover.



LED-pærer må bare skiftes av autorisert elektriker.

### Byte av kullfilter

Kullfiltren ska bytas minst var tredje måned, vid normal användning av fläkten.

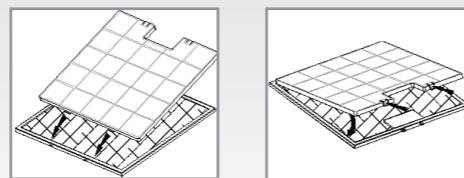

1. Fjern fettfilteret.
2. Trykk på klemmene til filterinnsatsen og trekk bakover for å ta ut kullfilteret.

### Generelt om rengjøring

For at ventilatoren skal fungere tilfredsstillende, er det nødvendig med regelmessig vedlikehold, særlig av fett- og kullfiltrene.

Rengjør viften og andre overflater på ventilatoren regelmessig med en klut som fuktes med denaturert sprit eller et flytende rengjøringsmiddel som ikke gir riper.

Kullfiltrene rensar den sirkulerende omgivelingsluften. Disse filtrene kan verken vaskes eller brukes om igjen og må byttes minst hver fjerde måned. Hvor raskt kullfiltrene mettes, er avhengig av hvor ofte ventilatoren brukes, hva slags mat som tilberedes og hvor ofte fettfiltrene blir rengjort.

# Bruksanvisning

## Fritthengende ventilator

CW4624, CW4924, CW4944, CW4664, CW4964, CI4964

### Kjære kunde!

Takk for at du valgte dette kvalitetsproduktet fra ASKO. Vi håper at produktet svarer til dine forventninger, og at det vil oppfylle dine behov i mange år framover. Skandinavisk design er en kombinasjon av rene linjer, hverdagsfunksjonalitet og høy kvalitet. Dette kjennetegner alle våre produkter er og grunnen til at de er så populære verden over. For å få størst mulig nytte av den nye maskinen, anbefaler vi deg å lese bruksanvisningen før du tar maskinen i bruk.

## informasjon om sikkerhet



### Generelt

Denne bruksanvisningen inneholder viktig informasjon om installasjon og vedlikehold og bør leses nøye. Ta vare på bruksanvisningen for senere bruk.

- Strømtilkoblingen skal være utført av en fagperson.
- Bruk vernehansker under installasjonen, da skarpe kanter kan forekomme!
- Maskinen skal ikke brukes av personer (også barn) som er fysisk eller psykisk handikappet eller mangler erfaring og kunnskap. Disse personene må få veiledning i hvordan maskinen skal brukes, av den som er ansvarlig for deres sikkerhet.
- Fläkten får inte köras utan fettfilter.
- Ventilatoren må ikke kobles til kanal for røykgasser.

- Ventilatoren må rengjøres innvendig og utvendig minst én gang i måneden. Manglende vedlikehold og rengjøring kan medføre brannfare.
- Ikke kontroller fett- eller kullfiltrene når ventilatoren er i bruk..
- Det må ikke flamberes under ventilatorhetten.
- Vid stekning måste stekkarlet hållas under ständig uppsikt. Överhettad olja kan utgöra en brandrisk.
- Dra alltid ut stickproppen före underhållsarbeten.
- Ventilatoren må ikke brukes av små barn.
- Hvis ventilatoren brukes samtidig med en gassdrevet komfyr, må det være tilstrekkelig ventilasjon i rommet slik at man unngår undertrykk som kan slukke gassflammen.

### Elsikkerhet

Kontroller at de angitte spennings- og strømverdiene på typeskiltet (på innsiden av ventilatoren) stemmer overens med strømmettet, og at støpselet passer til uttaket. Konsulter autorisert elektriker hvis du er i tvil.

### Gjenvinning

Denne maskinen er produsert og merket med tanke på gjenvinning. For å hindre personskader, må maskinen gjøres ubrukelig når det er bestemt at den skal kasseres. Kontakt forhandleren eller kommunen for å få informasjon om hvor maskinen skal gjenvinnes på riktig måte.

### Installasjon

Se i den separate installasjonsanvisningen.

## Felsökning

| Problem  | Mulig årsak  | Tiltak  |
|--|--|---|
| Ventilatoren virker ikke                       | Ingen strømforsyning                                       | <ul style="list-style-type: none"> <li>• Kontroller at støpselet er tilkoblet</li> <li>• Kontroller sikringene i huset.</li> </ul>        |
| Dårlig luft sirkulasjon                        | Fettfiltrene i aluminium er tette<br>Kullfiltrene er tette | <ul style="list-style-type: none"> <li>• Rengjør fettfiltrene og sett dem tilbake når de har tørket</li> <li>• Bytt kullfilter</li> </ul> |
| Motoren går, men det er ingen luft sirkulasjon | Spjeldventilen går tregt                                   | <ul style="list-style-type: none"> <li>• Kontakt service</li> </ul>   |

| Problem                             | Mulig årsak  | Tiltak  |
|-------------------------------------|--|---|
| Motoren slås av etter noen minutter | <ul style="list-style-type: none"> <li>• Overopphetingsvernet har blitt aktivert</li> <li>• Ventilatoren er plassert for nær komfyren</li> </ul> | <ul style="list-style-type: none"> <li>• Kjøkkenet er ikke tilstrekkelig ventilert</li> <li>• Ventilatoren må plasseres minst 65 cm fra komfyren</li> </ul> |
| Sterk lukt av matos                 | <ul style="list-style-type: none"> <li>• Det er ikke montert kullfilter</li> </ul>   | <ul style="list-style-type: none"> <li>• Ved sirkulasjonsdrift (installasjonsalternativ A) må kullfiltrene være montert</li> </ul>                          |
| Det drypper olje ned på komfyren    | <ul style="list-style-type: none"> <li>• Fettfiltrene i aluminium er mettet</li> </ul>   | <ul style="list-style-type: none"> <li>• Rengjør fettfiltrene</li> </ul>  |
| Surrende lyd                        | <ul style="list-style-type: none"> <li>• Noe kommer bort i vingen på viften</li> </ul>   | <ul style="list-style-type: none"> <li>• Kontakt service</li> </ul>   |

## GARANTI OG SERVICE

Les kapitlet FEILSØKING før du bestiller service. For mer informasjon om service og garanti, se medfølgende, separat informasjon.

## Modeller

| CW4624/CW4924 | CW4944 | CW4664/CW4964/CI4964 |
|---------------|--------|----------------------|
|               |        |                      |
|               |        |                      |

## Använda fläkten

steg för steg

### 1 Starte ventilatoren noen minutter før matlagingen starter

- Tryk på plusknappen for at starte emhætten og indstille et passende effektniveau. (1-4, hvor 4 er intensivt niveau)

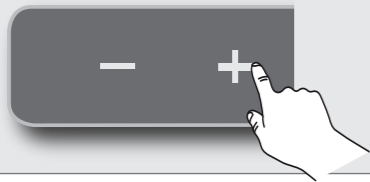

### 2 Indstil intensivt niveau efter behov

- Tryk på plusknappen til niveau fire. Efter 10 minutter vender emhætten tilbage til niveau 3.



### 3 Stille inn timer ved behov

- Hvis du ønsker å slå av ventilatoren etter en viss tid som du selv bestemmer; kan du stille inn timeren. Du finner anvisninger på den andre siden.



### 4 Etter at matlagingen er ferdig

- "For å fjerne damp og lukter bør ventilatoren gå minst 10 minutter etter at matlagingen er ferdig.
- Bruk gjerne timerfunksjonen, så slås ventilatoren automatisk av etter ønsket tid.

## Varsel om rengjøring av fettfilter



Etter 240 timers drift viser displayet en "F". Det betyr at fettfilteret trenger rengjøring.

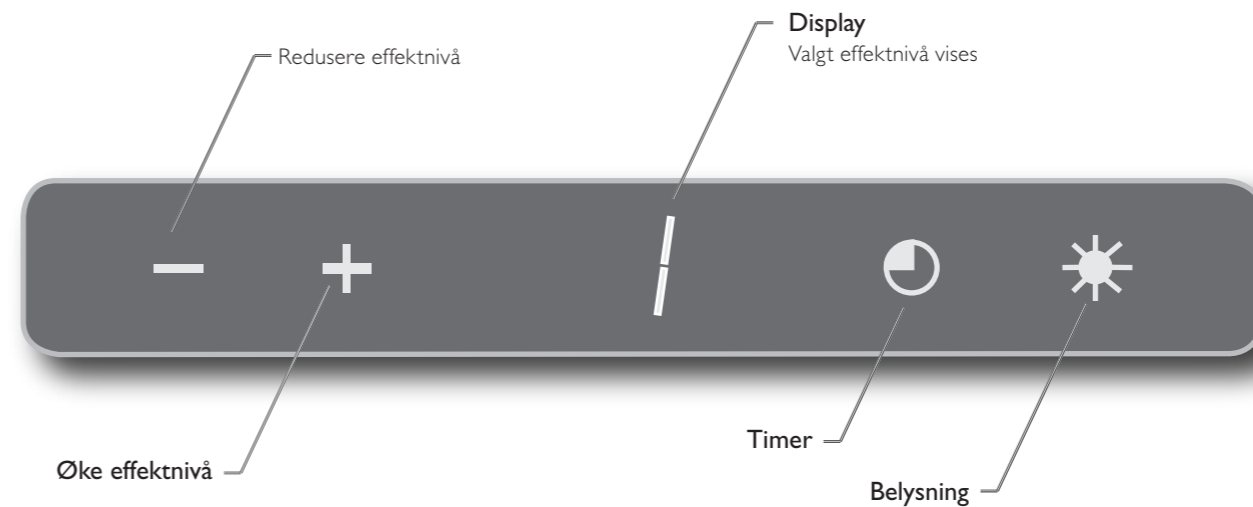

## Ställa in Timer

Timeren brukes for å slå av ventilatoren etter en viss tid som du selv stiller inn. Slik gjør du:

- Start ventilatoren og velg effekttrinn.
- Trykk på timerknappen.
- En null blinker i displayet.
- Trykk på plussknappen for å stille inn tiden (se tabell til høyre).
- Trykk på timerknappen. Displayet slutter å blinke og viser nå valgt effekttrinn.
- Et blinkende punktum angir at timeren er aktivert.
- Trykk én gang på timerknappen hvis du vil deaktivere timeren.

| Display | Tid (min) |
|---------|-----------|
| 1       | = 10      |
| 2       | = 20      |
| 3       | = 30      |
| 4       | = 40      |
| 5       | = 50      |
| 6       | = 60      |
| 7       | = 70      |
| 8       | = 80      |
| 9       | = 90      |

## Aktiver Active Odour Control™ (bare på noen modeller)

Når autofunksjonen er aktivert, starter og stopper viften automatisk under matlagingen. Funksjonen fjerner matos og justerer effektnivået etter behov.

Når du aktiverer autofunksjonen for første gang, må det ikke finnes matos, vanddamp eller sterke lukter i nærheten av viften. Grunnen til dette er at viften ved første aktivering av autofunksjonen registrerer omgivelsene for siden å kunne kjenne igjen matos og lukter på riktig måte.

Hvis du vil endre kalibreringen, må du først nullstille autofunksjonen. Dette gjør du ved å gjøre viften strømløs i 30 sekunder (koble støpset til og fra stikkkontakten).

Slik gjør du for å aktivere autofunksjonen:

- Trykk inn minusknappen og hold den inne i 2 sekunder.
- Det vises en "A" i displayet. Autofunksjonen er nå aktivert.
- Etter dette vises et punktum etter effektnivået at autofunksjonen er aktivert.
- Hvis du opplever at viften ikke tilpasser seg til matosen på riktig måte, kan du gjøre en finjustering med pluss- og minusknappene når viften er i gang.
- Slå av autofunksjonen ved å holde minusknappen inne i 2 sekunder. Punktumet forsvinner fra displayet.



\*Active Odour Control™

## Tekniske data

| MODELLER                     | CW4624/CW4924         | CW4944                | CW4664/CW4964/CI4964  |
|------------------------------|-----------------------|-----------------------|---|
| Type                         | Veggmontert, 60/90 cm | Veggmontert, 90 cm    | Veggmontert, 60/90 cm<br>Frittstående: 90 cm (kontroll på to sider) |
| Farge                        | StainlessSteel/Svart  | StainlessSteel        | StainlessSteel  |
| Lydnivå min./maks.           | 45,7/59,8             | 41,7/58,9             | 41,3/57,4   |
| Maks. kapasitet, motor, m³/h | Standard/850          | Borstløs/850          | Standard/850  |
| Belysning                    | 2x3W LED (Justerbara) | 2x3W LED (Justerbara) | LED II (fast) 2x3W/4x3W (tak-hängd)                                 |
| Effekttrinn                  | 4                     | 4                     | 4   |
| Booster effekttrinn          | Ja                    | Ja                    | Ja  |
| Timer, min                   | 10-90                 | 10-90                 | 10-90   |
| Filterrengjøringsindikator   | Ja                    | Ja                    | Ja  |
| Active Odour Control         | No                    | Ja                    | No  |
| Filter                       | 5-lagers aluminium    | 5-lagers aluminium    | 5-lagers aluminium  |
| Ekstern motor                | Ja                    | Ja                    | Ja  |
| Strømtilkobling, V           | 230                   | 230                   | 230   |
| Frekvens, Hz                 | 50                    | 50                    | 50  |
| Sikring, A                   | 10                    | 10                    | 10  |
| Kullfilter                   | Ja                    | Ja                    | Ja  |