

VIGOR®



**МНОГОФУНКЦИОНАЛЬНЫЙ ЭЛЕКТРИЧЕСКИЙ УТЮГ
«BLUEBIRD»
HX-4033**

ИНСТРУКЦИЯ ПО ЭКСПЛУАТАЦИИ

VIGOR®

Инструкция по эксплуатации

УВАЖАЕМЫЙ ПОКУПАТЕЛЬ!

Компания VIGOR рада предложить Вам высокотехнологичный продукт - МНОГОФУНКЦИОНАЛЬНЫЙ ЭЛЕКТРИЧЕСКИЙ УТЮГ. Мы надеемся, что наша новинка будет радовать вас долгие годы.

Внимательно прочитайте эту инструкцию перед использованием прибора и сохраните для обращения к ней впоследствии!

СОСТАВНЫЕ ЧАСТИ

- | | |
|------------------------------------|---|
| 1. Подошва из нержавеющей стали | 8. Кнопка-регулятор подачи пара |
| 2. Регулятор температурного режима | 9. Функция «Спрей» |
| 3. Кнопка самоочистки | 10. Удобная прорезиненная ручка |
| 4. Прозрачный резервуар для воды | 11. Шарнир для защиты шнура от перекручивания |
| 5. Сопло разбрызгивателя воды | 12. Мерный стакан для воды |
| 6. Крышка резервуара для воды | 13. Индикатор работы |
| 7. Кнопка отпаривания | |

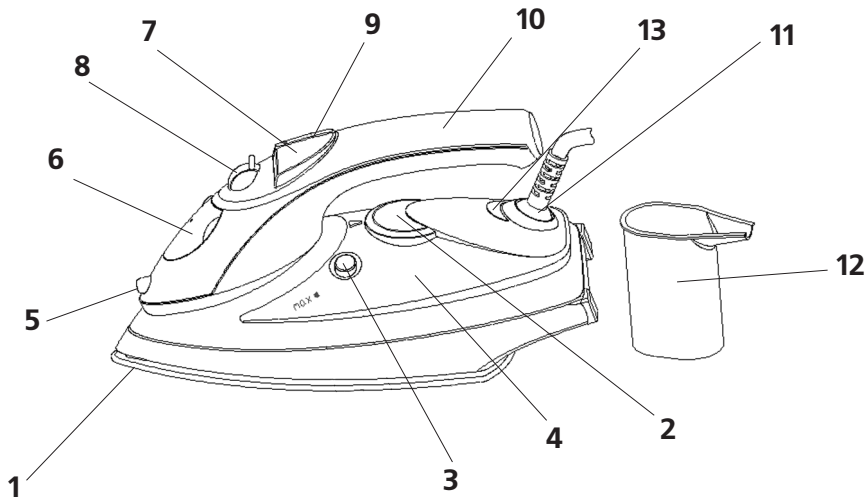

Инструкция по эксплуатации

МЕРЫ БЕЗОПАСНОСТИ

- Внимательно прочитайте данную инструкцию перед эксплуатацией прибора во избежание поломок при использовании. Неправильное обращение может привести к поломке изделия, нанести материальный ущерб или причинить вред здоровью пользователя.
- Перед первоначальным включением проверьте, соответствуют ли технические характеристики изделия, указанные на наклейке, параметрам электросети.
- Использовать только в бытовых целях. Прибор не предназначен для промышленного применения.
- Не использовать вне помещений или в условиях повышенной влажности.
- Не погружайте прибор или шнур питания в воду или другие жидкости.
- При отключении прибора от сети питания держитесь рукой за вилку, не тяните за шнур питания.
- Следите за тем, чтобы шнур питания не касался острых кромок и горячих поверхностей.
- Всегда отключайте прибор от электросети, если он не используется, а также перед заливом или сливом воды.
- Не используйте прибор с поврежденным шнуром питания или вилкой, а также после того, как он подвергся воздействию жидкостей, упал или был поврежден каким-либо другим образом. Во избежание поражения электрическим током не пытайтесь самостоятельно разбирать и ремонтировать прибор, при необходимости обращайтесь в сервисный центр.
- При повреждении шнура питания во избежание опасности его должен заменить изготовитель или его агент, или аналогичное квалифицированное лицо.
- Прибор не предназначен для использования лицами (включая детей) с пониженными физическими, чувственными или умственными способностями или при отсутствии у них опыта или знаний, если они не находятся под контролем или не проинструктированы об использовании прибора лицом, ответственным за их безопасность.
Дети должны находиться под контролем для недопущения игры с прибором
- Не оставляйте включенный или горячий утюг без присмотра, особенно на гладильной доске.
- В перерывах при глажении ставьте утюг только на пятку. Не рекомендуется



Инструкция по эксплуатации

ставить его на металлические или шероховатые поверхности.

ВНИМАНИЕ: Во избежание перегрузки сети питания, не подключайте утюг одновременно с другими мощными электроприборами к одной и той же линии электросети.

ПОДГОТОВКА К ЭКСПЛУАТАЦИИ

- Снимите защитный чехол с рабочей поверхности и протрите ее мягкой тканью.
- На некоторые детали утюга при изготовлении была нанесена смазка, поэтому при первоначальном включении утюг может немного дымить. Через некоторое время дым исчезнет.

ПРАВИЛА ИСПОЛЬЗОВАНИЯ ТЕМПЕРАТУРНЫЕ РЕЖИМЫ

- Перед началом работы убедитесь, что на изделии, которое Вы собираетесь гладить, имеется ярлык с указаниями по обработке этого конкретного изделия; неукоснительно придерживайтесь их.
- Установите терморегулятор в положение, соответствующее типу ткани, которую Вы собираетесь гладить:

значок	тип ткани
-	Изделие гладить не рекомендуется
•	Синтетика, Нейлон, Акрил, Полиэстер, Вискоза
••	Шерсть, Шелк
•••	Хлопок, Лен
max	Максимальная температура (отпаривание)

- Подключите утюг к электросети. Загорится световой индикатор нагрева.
- Когда индикатор погаснет, можно начинать гладить.
- Если при глажении Вы установили меньшую температуру, то прежде, чем продолжать работу, рекомендуется дождаться, пока не загорится индикатор нагрева.

Инструкция по эксплуатации

НАПОЛНЕНИЕ РЕЗЕРВУАРА ДЛЯ ВОДЫ

- Перед заливом воды отключите утюг от электросети.
- Поставьте утюг горизонтально (на подошву).
- Аккуратно залейте воду в резервуар.
- Во избежание переполнения не наливайте воду выше отметки на резервуаре.

ВНИМАНИЕ:

- Вода, содержащая инородные включения, непригодна для глажения, так как может явиться причиной засорения отверстий для пара или может оставить пятна на изделии. В случае если вода очень жесткая, предпочтительнее использовать дистиллированную или деминерализованную воду.
- В конце работы всегда необходимо полностью удалять воду из резервуара.
- После слива воды из остывшего утюга, установите его вертикально (на пятку) и включите на 2 минуты в режиме максимального нагрева, после чего отключите утюг от электросети.

РАЗБРЫЗГИВАНИЕ

- Разбрызгивание можно применять при любом режиме работы, если в резервуаре достаточно воды.
- Для этого несколько раз нажмите кнопку разбрызгивания.

ОТПАРИВАНИЕ

- Установите терморегулятор в положение "••" или "•••".
- Установите регулятор степени отпаривания в выбранное положение.

ВНИМАНИЕ: Во избежание ожогов не допускайте контакта с паром, выходящим из сопел на подошве утюга.

СУХОЕ ГЛАЖЕНИЕ

- Вы можете гладить в сухом режиме, даже если резервуар заполнен водой.



Инструкция по эксплуатации

Однако при продолжительной работе в этом режиме не рекомендуется наливать в резервуар слишком много воды.

- Установите регулятор степени отпаривания в минимальное положение.
- Установите терморегулятор в положение, соответствующее типу ткани, которую Вы собираетесь гладить.

ВНИМАНИЕ: Если во время работы Вам необходимо применить отпаривание, а в резервуаре нет воды, отключите утюг от электросети и подождите, пока он остынет, и лишь затем заливайте воду.

ПАРОВОЙ УДАР

- Эта функция служит для дополнительной разовой подачи пара при разглаживании сильно смятых участков ткани.
- Установите терморегулятор в положение "••" или "•••".
- Установите регулятор степени отпаривания в максимальное положение.
- Нажмите кнопку отпаривания.

ПРИМЕЧАНИЕ: Во избежание вытекания воды из паровых отверстий, удерживайте кнопку отпаривания нажатой не дольше 5 секунд.

ВЕРТИКАЛЬНОЕ ОТПАРИВАНИЕ

- Убедитесь, что в резервуаре достаточно воды.
- Подключите утюг к электросети и поставьте его вертикально.
- Установите терморегулятор и регулятор степени отпаривания в максимальное положение.
- Держа утюг вертикально, нажмите кнопку подачи пара.

САМООЧИСТКА

- Наполните резервуар для воды до максимальной отметки, затем закройте крышку.
- Установите терморегулятор в максимальное положение.
- Подключите утюг к сети питания.
- Подождите, пока погаснет индикатор нагрева.
- Держа утюг горизонтально над раковиной, установите регулятор подачи пара в максимальное положение и нажмите кнопку самоочистки.

Инструкция по эксплуатации

- Выходящие из сопел пар и кипящая вода удалят загрязнения. При этом рекомендуется покачивать утюг вперед-назад.
- При сильном загрязнении утюга рекомендуется повторить цикл самоочистки.
- Чтобы высушить подошву утюга, прогладьте кусок ненужной ткани.

ФУНКЦИЯ АНТИКАПЛЯ

Функция "антикапля" предотвращает протекание воды сквозь отверстия в подошве при отпаривании.

АВТООТКЛЮЧЕНИЕ

Электронное устройство подает сигнал и отключает утюг, если он остается неподвижным в горизонтальном положении более 30 секунд или в вертикальном положении более 8 минут. Тем самым полностью исключается возможность возникновения пожара.

После возобновления процесса глажения утюг автоматически включиться, а установленный режим температуры останется неизменным.

ЗАВЕРШЕНИЕ РАБОТЫ

- Установите регулятор температуры в минимальное положение.
- Отключите утюг от электросети.

ХРАНЕНИЕ И УХОД

Различные загрязнения, появившиеся на утюге, можно удалить с помощью тканевой салфетки, смоченной в уксусном растворе. Затем протрите его сухой тканевой салфеткой.

Не используйте агрессивные химические средства для очистки подошвы утюга.

Не допускайте образования на подошве утюга царапин, избегайте контактов подошвы с металлическими предметами.

Если Вы не собираетесь пользоваться утюгом продолжительное время, то Вам следует удалить остатки воды из резервуара. Для этого нужно:

- а. Установить регулятор температурного режима в максимальное

VIGOR®

Инструкция по эксплуатации

- положение.
- б. Вставить штекер сетевого шнура в розетку.
 - в. Как только световой индикатор погаснет, нажать на кнопку ручной подачи пара несколько раз, до полного прекращения выхода пара из подошвы утюга.
 - г. Отключить утюг от электросети и дать ему остыть.
Намотайте шнур питания вокруг основания утюга.
Чтобы не повредить рабочую поверхность, храните утюг вертикально.

УТИЛИЗАЦИЯ

При утилизации пришедшего в негодность прибора примите все меры, чтобы не нанести вреда окружающей среде. В частности, не рекомендуется сжигать упаковку и части прибора, поскольку красители, используемые при изготовлении прибора и упаковки, при сжигании выделяют в атмосферу вредные вещества, которые могут нанести вред экологии, здоровью человека и животных.

ТЕХНИЧЕСКИЕ ХАРАКТЕРИСТИКИ

Питание	220-240 В, 50 Гц
Мощность	2300 Вт
Срок службы	2 года
Дата изготовления	10.01.2010г.

Фирма-производитель обращает внимание покупателей, что при эксплуатации прибора в рамках индивидуального пользования и соблюдении правил пользования, приведенных в данной инструкции по эксплуатации, срок службы прибора может значительно превысить указанный в настоящей инструкции.

Фирма-производитель оставляет за собой право вносить в конструкцию и комплектацию изменения, не ухудшающие эксплуатационные качества товара.

VIGOR®

Для заметок

VIGOR®

Для заметок

VIGOR®

Для заметок



ВИГОР ХАНГЕРИ КФТ
1125, БУДАПЕШТ, ВАРОСКУТИ 18 Б, ВЕНГРИЯ
www.vigorgoods.com