

Отпариватель

Инструкция по эксплуатации

ртикул.: MS-10737/MS-10738

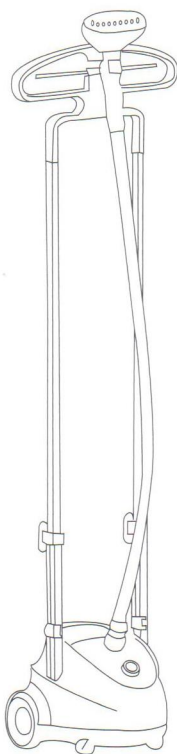

Пожалуйста прочитайте перед использованием!

Благодарим Вас за покупку нашего отпаривателя для одежды. Отпариватель для одежды обеспечит легкое и эффективное глажение и устранение бактерий с поверхности Вашей одежды. Этот прибор идеально подходит для современного ведения домашнего хозяйства.

ВАЖНЫЕ МЕРЫ ПРЕДОСТОРОЖНОСТИ

1. Убедитесь, что рабочее напряжение устройства соответствует напряжению электросети. 220-240В ~50/60Гц.
2. Не используйте приборы с высоким энергопотреблением одновременно с отпаривателем при помощи общего удлинителя. Это может вызвать перегрузку.
3. Устройство может быть использовано исключительно в целях, описанных в данном руководстве. Использование в других целях, может привести к удару током и другим повреждениям.
4. Не погружайте прибор и шнур питания в воду или любую другую жидкость.
5. Не оставляйте включенный прибор без присмотра.
6. Не позволяйте детям пользоваться или находиться рядом с используемым устройством без присмотра взрослых.
7. Не используйте устройство, если Вы предварительно не залили воду в резервуар. Перед каждым использованием, убедитесь, что уровень воды соответствует отметке минимального/ максимального уровня.
8. Не кладите шланг на пол и не наматывайте его.
9. Во время эксплуатации прибора не прикасайтесь к каналам подачи пара и к паропроводу щетки отпаривателя, это может привести к ожогам.
10. Переносите устройство, взявшись за переносную ручку. Если колесики устройства застряли - не применяйте силу. Выключайте прибор, когда резервуар для воды пуст.
11. После использования, охладите устройство в течение 30и минут, проверьте, что резервуар для воды пуст и уберите прибор на место.
12. Перед тем, как слить или набрать воду в резервуар, выключите и отключите его от электросети. Будьте аккуратны, чтобы вода не переливалась из резервуара.
13. Отключайте устройство, когда Вы его не используете или хотите перенести из одного места в другое.
14. Не оставляйте прибор рядом с открытым пламенем, варочными поверхностями и другими нагревающимися приборами.
15. Не используйте прибор, если на шнуре питания, корпусе прибора видны следы повреждения или Вы роняли прибор.
16. Для отключения прибора от электросети, не тяните его за шнур.
17. Не используйте удлинители для предотвращения перегрузки электросети.
18. Не добавляйте моющее средство в резервуар для воды, это может привести у повреждениям. Используйте дистиллированную воду.

Примечание: Во избежание опасности повреждений, перед очисткой, отключите устройство от электросети. Если на шнуре питания есть следы повреждения, обратитесь в сервисный центр.

ОПИСАНИЕ ПРИБОРА:

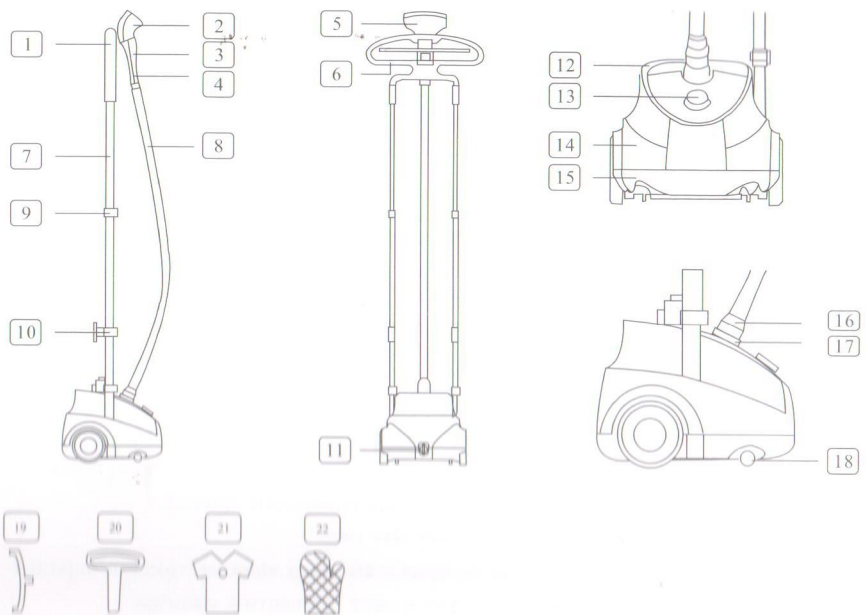

| | | | | | |
|----|-------------------|----|------------------------------|----|--------------------|
| 1 | Крючок | 2 | Щетка отпариватель | | |
| | | 3 | Кнопка освобождения | 4 | Ручка |
| 5 | Подставка | 6 | Регулируемая вешалка | 7 | Стойка |
| 8 | Шланг подачи пара | 9 | Фиксатор | 10 | Фиксатор |
| | | 11 | Отверстие для слива воды | 12 | Резервуар для воды |
| 13 | Выключатель | 14 | Корпус | 15 | Основание |
| 16 | Разъем для шланга | 17 | Основание разъема для шланга | 18 | Колесики |
| 19 | Щетка | 20 | Зажим для брюк | 21 | Гладильная доска |
| 22 | Рукавица | | | | |

Особые свойства товара:

Артикул: MS-10737/MS-10738

Объем резервуара для воды: 1.6Л

Длительность выпуска пара при полном резервуаре: 55 мин.

Напряжение: 220-240В

Мощность: 1260-1500Вт

ИНСТРУКЦИЯ ПО СБОРКЕ: Распакуйте коробку и вытащите все предметы из пакетов.

1. Подсоединение шланга:
Нажмите на кнопку разъема шланга вверх, затем подсоедините шланг к основанию разъема для шланга. Закрепите (рис. 1/2).
Отсоединение шланга:
Нажмите на кнопку разъема шланга вверх, затем отсоедините шланг от основания разъема для шланга. Отсоедините (рис.3).
2. Для установки основания в корпус, нажмите на рычажок фиксатора. Вставьте один конец стойки в основание. (рис.4/5). Для отсоединения, нажмите тот же рычажок и отсоедините стойку от основания.
3. Вставьте подставку в соответствии с их диаграммами в корпус, крючки шнура питания совмещаются с резервуаром для воды. При разборке подставки, нажмите на фиксатор в нижней части основания, чтобы разблокировать. (рис.7).

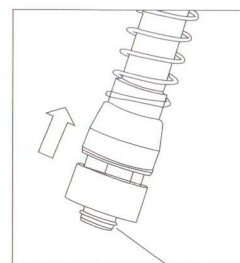

Вход подключения шланга

Рис. 1

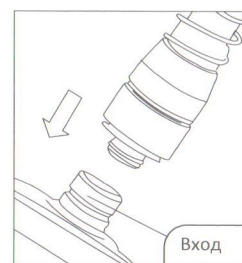

Вход подключения шланга

Рис. 2



Рис. 3



Внимание:

Пожалуйста, оставляйте щетку - отпариватель на ручке Вашего отпаривателя, если он не используется, для предотвращения повреждений. Основание стойки должно быть плотно прикреплено к корпусу, для правильной подачи пара через шланг. Не пытайтесь перенести устройство с одного места в другое, держа его за шланг.

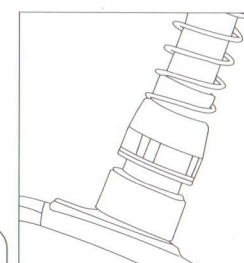
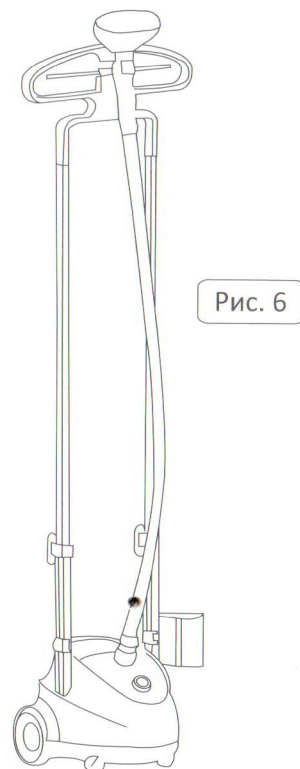
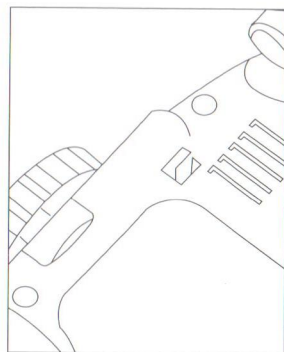
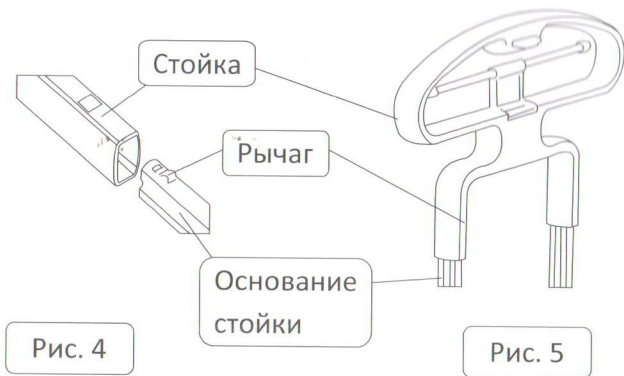
1. Щетку отпариватель устанавливайте на ручке устройства с помощью крючков. (Рис. 8)

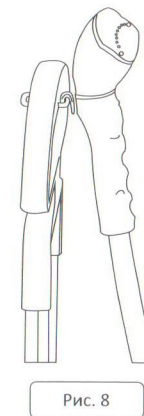

АКСЕССУАРЫ:

Крючок для шнура питания

После использования устройства, отключите его от электросети. Шнур питания намотайте вокруг основания стойки, для удобного хранения. (Рис. 9).

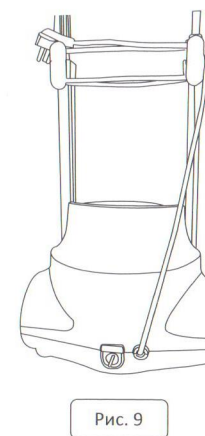

Щетка для ткани

Щетка для ткани может крепиться к отпаривателю. Инструкция крепления ниже:

1. Отключите устройство (перед креплением щетки), подождите, пока пар прекратит выходить.
2. Прикрепите щетку к отпаривателю. (Рис. 10).
3. Нажмите на щетку до полной фиксации.

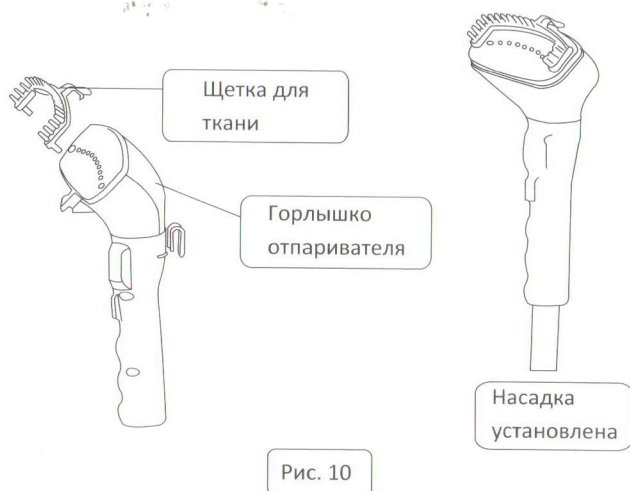

Наполнение резервуара для воды:

Снимите резервуар для воды. Открутите пробку с нижней части. Наполните водой до полна. Температура воды не должна превышать 50°C. Для более долгого использования прибора, мы рекомендуем использовать дистиллированную или обессоленную воду. Не используйте резервуар другим способом, это может привести к повреждениям.

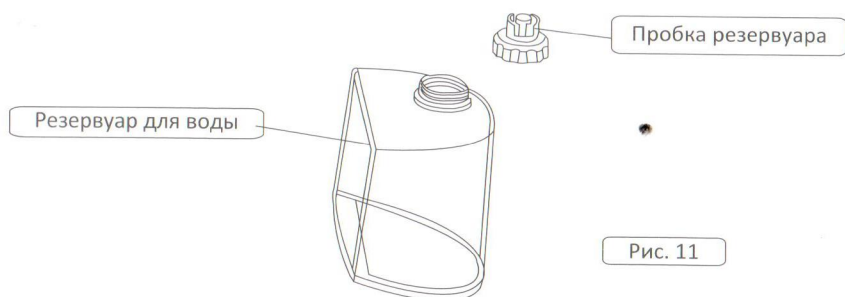

Как использовать выход шнура питания

Выкрутите защелку отверстия для слива воды, которая находится на боку устройства. Крутите по часовой стрелке. (Рис. 12). Опустошите резервуар после использования прибора, для предотвращения появления накипи и бактерий. Прокрутите еще, для выхода остатков воды, перед хранением.

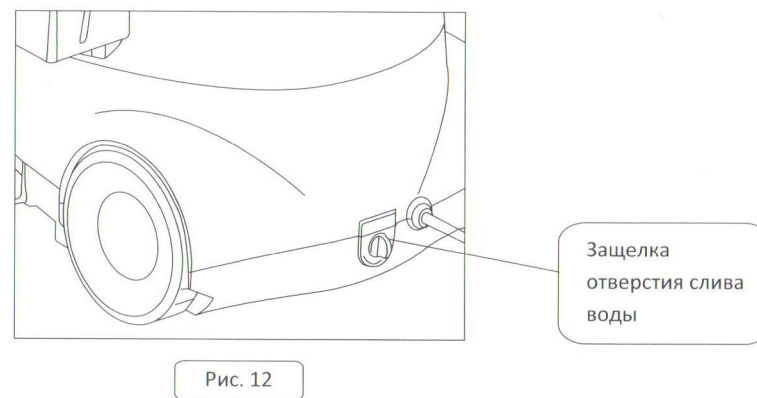

Основная вешалка и подставка

1. Повесьте одежду на основную вешалку. (Рис. 13)



2. Опустите вешалку к подставке, повесьте на нее одежду. (Рис. 14)



Рис. 14

3. Для глажки брюк, опустите вешалку, повесьте на нее брюки и приступайте к глажке. (Рис. 15 и 16)



Рис. 15



Рис. 16

Для глажки стрелок на брюках, воспользуйтесь зажимом. Зажмите линию стрелок и аккуратно водите щеткой вверх вниз.

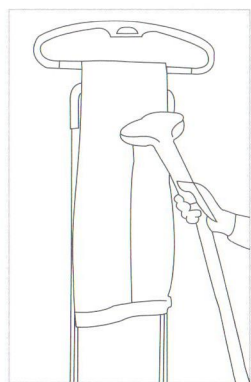
ПАРОВАЯ ГЛАЖКА

1. Начинайте глажение с основных частей одежды. Слегка прижмите металлическую панель щетки-отпаривателя и двигайте щетку с такой скоростью, чтобы пар проникал в волокна одежды.



2. Чтобы прогладить рукав, немного потяните, чтобы разровнять, и водите щеткой вдоль рукавов

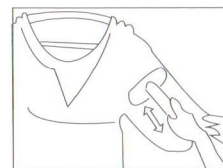

3. Чтобы прогладить нижние края одежды, придерживайте край рукой и водите щеткой по одежде.

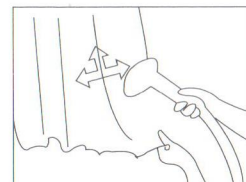

4. Во время глаженья воротника, Вы можете загнуть его назад, взять рукой один край и двигать щетку горизонтально. Будьте осторожны, избегайте ожогов.

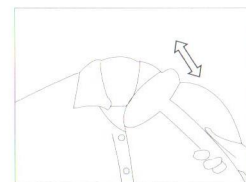

- Начинайте глажение с основных частей одежды. Слегка прижмите щетку отпаривателя и двигайте ее. Гладьте одежду как спереди, так сзади.

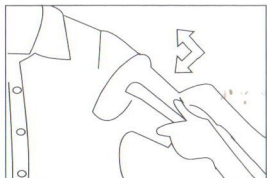

- Прогладив одежду спереди, переверните ее и прогладьте с другой стороны.

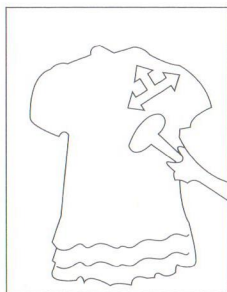

Во время глаженья брюк, мы рекомендуем нашим клиентам воспользоваться защитной рукавицей, во избежание ожогов горячим паром. Чтобы предотвратить ожоги, перед использованием, убедитесь, что шланг плотно прикреплен к устройству и что нет утечки пара. Во время использования прибора, держите шланг в вертикальном положении.

УДАЛЕНИЕ НАКИПИ

Разные виды воды содержат в себе разные виды минералов и других веществ. В результате чего, может появиться накипь. Для удаления накипи, следуйте следующей инструкции.

- Выключите устройство и отключите его от электросети.
- Снимите шланг и стойку с устройства.
- Слейте воду из резервуара для воды.
- Смешайте 50% уксуса и 50% воды. 2 чашек раствора будет достаточно.

- Медленно и аккуратно сливайте получившийся раствор в разъем для шланга.
- Продолжайте лить, пока шланг не заполнится почти полностью.
- Оставьте на 40 минут.
- Опустошите резервуар для воды при помощи отверстия для слива воды.
- Пропустите раствор в резервуар для воды.
- Вылейте раствор. Помойте водой до тех пор, пока не исчезнут следы уксуса.
- Соберите устройство и Вы можете работать с ним как обычно.

| Проблема | Причина | Решение |
|--|-------------------------------------|--|
| Устройство не выпускает пар. Индикаторные лампы не горят | Отпариватель не подключен | Подключите прибор к электричеству |
| | Сработал автоматический выключатель | Выключите и включите прибор снова |
| Устройство не выпускает пар. Индикаторные лампы горят | В приборе скопилась накипь | Прочтите с техникой удаления накипи |
| | Резервуар пуст | Слейте воду и залейте новую |
| Чрезмерное бурление | Скопление конденсации в шланге | Журчание во время глажки- нормальное явление. При чрезмерном журчании, убедитесь, что шланг находится в вертикальном положении |
| Перебои в подаче пара | Скопление минералов | Если перебои редкие и короткие- это нормальное явление. В случае частых и длительных перебоев, читайте инструкцию о перебоих в подаче пара |
| Пульт управления не работает | Садится аккумулятор | Установите новый аккумулятор |