

**УВАЖАЕМЫЙ ПОКУПАТЕЛЬ!**

Спасибо за то, что Вы отдали предпочтение бытовой технике **MAXIMA**.

Утюги **MAXIMA** всегда будут вашими незаменимыми помощниками. Системы пароувлажнения включают не только традиционное образование пара через отверстия подошвы утюга, но также функции «Вертикальный пар» и «Паровой удар».



МОДЕЛЬ: **MI-C112**  
220-240В 50-60Гц 2200Ватт

МОДЕЛЬ: MI-C112

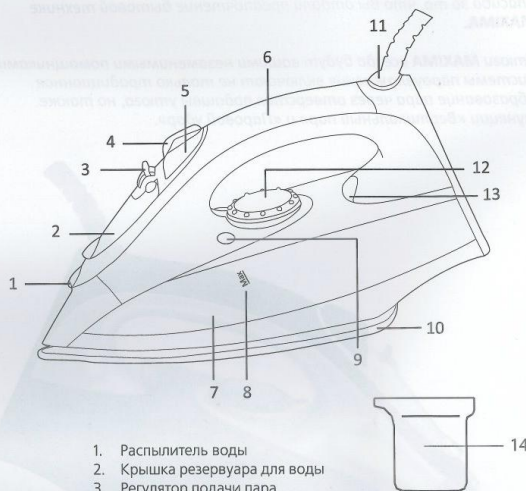

1. Распылитель воды
2. Крышка резервуара для воды
3. Регулятор подачи пара
4. Кнопка функции «Подача пара»
5. Кнопка функции «Спрей»
6. Ручка
7. Резервуар для воды
8. Отметка максимального уровня воды в резервуаре
9. Кнопка функции «Самоочистка»
10. Подошва утюга
11. Шарнирное крепление шнура
12. Терморегулятор
13. Индикатор нагрева
14. Емкость для наполнения резервуара водой

**КОМПЛЕКТАЦИЯ**

- |  |       |
|--|-------|
| 1. Утюг                                    | 1 шт. |
| 2. Емкость для наполнения резервуара водой | 1 шт. |
| 3. Инструкция                              | 1 шт. |
| 4. Сервисная книжка                        | 1 шт. |

**ТЕХНИЧЕСКИЕ ХАРАКТЕРИСТИКИ**

Модель	MI-C112
Напряжение	220-240 В 50/60 Гц
Мощность	2200 Вт
Вертикальное отпаривание	+
Паровой удар	+
Сухое глажение	+
Функция «Самоочистка»	+
Тип управления	механический
Материал подошвы	керамика
Длина шнура	1,5 м

**ПРОИЗВОДИТЕЛЬ ИМЕЕТ ПРАВО НА ВНЕСЕНИЕ ИЗМЕНЕНИЙ В ДИЗАЙН, КОМПЛЕКТАЦИЮ, А ТАКЖЕ В ТЕХНИЧЕСКИЕ ХАРАКТЕРИСТИКИ ИЗДЕЛИЯ В ХОДЕ СОВЕРШЕНСТВОВАНИЯ СВОЕЙ ПРОДУКЦИИ БЕЗ ДОПОЛНИТЕЛЬНОГО УВЕДОМЛЕНИЯ ОБ ЭТИХ ИЗМЕНЕНИЯХ.**

## I. ПЕРЕД ПЕРВЫМ ВКЛЮЧЕНИЕМ

### МЕРЫ ПРЕДОСТОРОЖНОСТИ

- Перед подключением в розетку проверьте, совпадает ли напряжение сети с питающим напряжением прибора. **Это можно узнать из технических характеристик или на заводской табличке прибора.**
- Если Вы хотите использовать удлинитель, убедитесь, что он рассчитан на потребляемую мощность прибора. **Разное напряжение тока может привести к короткому замыканию или возгоранию кабеля.**
- Если Вы хотите выключить прибор из розетки, то шнур питания вытаскивайте сухими руками непосредственно за саму вилку, а не за провод. **Иначе это может привести к разрыву кабеля или удару током.** Выключайте прибор из розетки после использования, а также во время очистки или перемещения.
- Не протягивайте шнур питания около острых углов и краёв, близко к источникам тепла (газовым или электрическим плитам). Не опускайте в воду сам прибор, шнур питания или вилку. **Это может привести к неполадкам, которые не соответствуют условиям гарантии.**
- Не разрешается использование прибора и упаковочных материалов детям для игр. **Не оставляйте детей рядом во время работы прибора. Держите прибор в недоступном для них месте.**
- Не разрешайте пользоваться прибором детям, пока им не будут объяснены и станут понятны инструкции для безопасной эксплуатации. **Не оставляйте прибор включенным без присмотра.**
- Запрещено использование прибора на открытом воздухе. **Существует опасность неисправности из-за дождя и других погодных условий.**
- В целях безопасности при подключении к сети, прибор должен быть заземлен. **Подключение прибора должно производиться только к заземлённым розеткам.**  
**В противном случае устройство не будет отвечать требованиям**

защиты от поражения электрическим током.

- Следите за тем, чтобы шнур не перекручивался и не перегибался через край стола. Устанавливайте прибор только на ровную поверхность. **Соблюдайте также общепринятые правила безопасности при работе с прибором.**
- Не разрешается использовать прибор при любых неисправностях. Если он неисправен, отсоедините его от сети, вынув вилку из розетки, и обратитесь в авторизованный сервис-центр.
- Запрещён самостоятельный ремонт прибора. **Все работы по обслуживанию и ремонту должен выполнять авторизованный сервис-центр.**  
**Непрофессионально выполненная работа может привести к поломке, травмам и повреждению имущества.**
- Перед чисткой прибора убедитесь, что он отключен от электросети. Всегда поддерживайте прибор в чистом состоянии. **Сохраните эту инструкцию для дальнейшего использования в процессе эксплуатации.**
- Для чистки прибора пользуйтесь мыльной водой, губкой или мягкой тканью. **Не используйте химические и абразивные средства для чистки.**
- Используйте прибор по назначению. Использование прибора в целях, отличающихся от вышеуказанных, является нарушением правил надлежащей эксплуатации прибора. **Эксплуатация должна производиться только в бытовых условиях, прибор не предназначен для промышленного использования.**
- Ни в коем случае не направляйте пар на людей и животных, а также не обрабатывайте одежду прямо на теле. **Будьте осторожны с горячей подошвой утюга, неаккуратное обращение может привести к серьезным травмам.**

### ПЕРЕД ПЕРВЫМ ИСПОЛЬЗОВАНИЕМ

1. Аккуратно извлеките прибор из упаковки.
2. Удалите все упаковочные материалы, включая рекламные наклейки. Полностью размотайте сетевой шнур.
3. Протрите влажной тканью корпус прибора, затем протрите насухо и просушите.



**ВНИМАНИЕ!**  
Запрещено погружать прибор в воду

## II. ИСПОЛЬЗОВАНИЕ УТЮГА

1

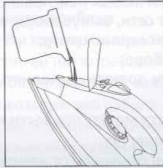

Откройте крышку резервуара для воды (2) и с помощью емкости (14) залейте воду в резервуар для воды. Во избежание переполнения резервуара (7) не наливайте воду выше отметки MAX (8)

2

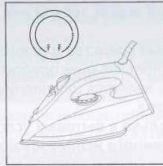

Подключите утюг к электросети. С помощью терморегулятора (12) установите необходимую Вам температуру глажения. Когда индикатор (13) погаснет, подошва утюга нагрелась до заданной температуры.

Для достижения оптимального результата воспользуйтесь следующей таблицей:

Положение регулятора температуры	Тип ткани	Вид материала	Важные примечания
●	Синтетика	Акрил	
		Полиамидные (капрон, нейлон)	
		Полиуретан	Ткань лучше гладить по изнаночной стороне, плохо переносит нагрев.
		Полиэстер	Гладить через влажную ткань.
● ●	Шёлк	Шёлк	При повышенной температуре изменяет цвет, прилипает, твердеет и разрушается, возможна усадка.
		Шелковую ткань лучше не брызгать водой, так как от неравномерной влажности возможно образование складок.	
● ● ●	Шерсть	Шерсть	Ткань лучше гладить с увлажнением или через влажную ткань. При повышенной температуре возможна усадка.
● ● ● ●	Хлопок	Хлопок	Ткань лучше гладить с паром.
● ● ● ● ●	Лён	Лён	Ткань лучше гладить с паром.

3

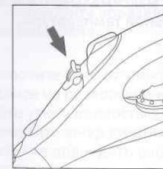

С помощью регулятора подачи пара (3) установите необходимый уровень пара.

4

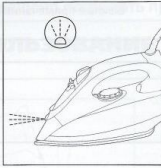

С помощью кнопки функции «Спрей» (5) Вы можете распылять воду на ткань. Вода будет разбрызгиваться из распылителя воды (1). Это необходимо при разглаживании очень мягких участков ткани.

5

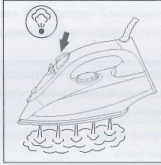

С помощью кнопки функции «Подача пара» (6) Вы можете отпаривать ткань. Пар при этом будет поступать из отверстий подошвы утюга.



С помощью кнопки функции «Подача пара» (4) Вы можете также отпаривать ткань вертикально. Помните, что вертикальное отпаривание возможно лишь при установке максимального пара и максимальной температуры.

8

MAXIMA

### III. ОЧИСТКА УТЮГА

#### ФУНКЦИЯ САМООЧИСТКИ

1. Отключите прибор от сети. Дождитесь, когда утюг полностью остынет.
2. Установите регулятор уровня пара (3) в минимальное положение подачи пара.
3. Залейте воду в резервуар до отметки «МАХ»
4. Установите терморегулятор (12) на максимальную температуру «МАХ».
5. Подключите утюг к сети. Засветится индикатор нагрева (13).
6. Когда индикатор (13) погаснет, отключите утюг от сети.
7. Держа утюг горизонтально над раковиной, нажмите кнопку самоочистки (8). Выходящие из отверстий пар и кипящая вода удаляют загрязнения. При этом рекомендуется покачивать утюг вперед-назад.
8. При сильном загрязнении утюга рекомендуется повторить цикл самоочистки.
9. В конце работы, откройте крышку наливного отверстия (2) над раковиной. Полностью удалите воду из резервуара, закройте крышку наливного отверстия (2).

#### ОЧИСТКА ПОДОШВЫ

1. Перед чисткой подошвы (10) утюга убедитесь, что он отключен от электросети и полностью остыл.
2. Охлажденный утюг можно очистить влажной тканью или губкой, не используйте абразивные моющие средства для очистки подошвы утюга.

#### ХРАНЕНИЕ

1. Отключите утюг от электросети.
2. Удалите из резервуара всю воду.
3. Дайте утюгу полностью остыть.
4. Намотайте шнур питания вокруг основания утюга.
5. Чтобы не повредить рабочую поверхность, храните утюг вертикально.

MAXIMA

9

#### IV. УСТРАНЕНИЕ НЕИСПРАВНОСТЕЙ

Проблема	Возможные причины	Устранение
Подогрев утюга остается холодной, не нагревается.	Отсутствует подача тока.	Проверьте, правильно ли вставлена вилка в розетку или вставьте вилку в другую розетку.
	Температурный регулятор в положение слишком низкой температуры.	Установите температурный регулятор в то положение, которое вам необходимо.
Индикатор нагрева (13) загорается и гаснет.	Это нормально.	Включение индикатора нагрева (13) указывает на фазу нагрева. Выключение индикатора нагрева (13) указывает на достижение установленной температуры.
Отсутствует пар или слишком слабый выброс пара.	Регулятор пара (3) стоит в минимальном положении подачи пара	Установите регулятор пара (3) в то положение, которое вам необходимо.
	В резервуаре (7) слишком мало воды.	Заполните резервуар (7) водой.
Выходящие из отверстий подошвы (10) утюга загрязнения пачкают ткань.	Вы использовали химические добавки.	Не добавляйте в воду резервуара химических добавок.
	Вы использовали дистиллированную или смягченную воду.	Используйте обычную водопроводную воду или смесь из водопроводной и дистиллированной воды, в пропорции 1:1.
	Вы недостаточно прополоскали бельё или Вы гладите новую одежду, не прополоскав ее.	Прополощите одежду, убедитесь, что на ней не осталось мыла или других химикатов, которые могут испортить утюг.
	Вы не удалили воду из резервуара.	Всегда выливайте воду из утюга.

Подошва (15) утюга грязная и пачкает бельё.	Была установлена слишком высокая температура.	Установите температуру в соответствии с той тканью, которую гладите.
	Вы использовали крахмал.	Произведите очистку подошвы. Крахмал следует наносить только на изнанку материала.
Из подошвы утюга вытекает вода.	Слишком низкая температура подошвы утюга, за счет частого нажатия кнопки интенсивной подачи пара.	Увеличьте интервалы между паровыми ударами.
На подошве утюга царапины или другие повреждения.	Вы поместили утюг на металлическую подставку.	Ставьте прибор только вертикально относительно поверхности, на которой Вы гладите.
	Подошва была повреждена молнией или пуговицей на одежде.	Когда Вы гладите, старайтесь не задевать молнии или другие острые предметы, которые могут повредить подошву утюга.

#### V. ГАРАНТИЙНЫЕ ОБЯЗАТЕЛЬСТВА

На данное изделие предоставляется гарантия 1 год со дня продажи. Гарантия распространяется на дефекты материала и недостатки при изготовлении. В рамках настоящей гарантии изготовитель обязуется отремонтировать или заменить любую деталь, которая была признана неисправной, при условии отправки изделия в адрес продавца. Настоящая гарантия признается лишь в том случае, если изделие применялось в соответствии с данной инструкцией, в него не были внесены изменения, оно не ремонтировалось, не разбиралось неуполномоченными на то специалистами, и не было повреждено в результате неправильного обращения с ним. А также сохранена полная комплектность изделия. Данная гарантия не распространяется на естественный износ изделия, а также на хрупкие детали, такие как керамические компоненты, лампочки и т.п.

Гарантия вступает в силу только в том случае, если дата покупки