

MARTA

Паровая станция Руководство по эксплуатации

STEAM CLEANER User manual

MT-1174

RUS	Руководство по эксплуатации	3
GBR	User manual	6
UKR	Посібник з експлуатації	9
KAZ	Пайдалану бойынша нұсқаулық	10
BLR	Кіраўніцтва па эксплуатацыі	12
DEU	Bedienungsanleitung	13
ITA	Manuale d'uso	14
ESP	Manual de instrucciones	16
FRA	Notice d'utilisation	17
PRT	Manual de instruções	18
EST	Kasutusjuhend	19
LTU	Naudojimo instrukcija	21
LVA	Lietošanas instrukcija	22
FIN	Käyttöohje	23
ISR	הפעלה הוראות	24



- RUS** Описание
1. Паровая насадка
 2. Крепление паровой насадки
 3. Зажимы для брюк
 4. Телескопическая стойка
 5. Паровой шланг
 6. Отверстие для стойки
 7. Контейнер для воды
 8. Индикатор работы
 9. Переключатель режимов
 10. Моторный блок
 11. Клапан стока воды
 12. Насадка-щетка
 13. Рамка для отпаривания
 14. Термоперчатка

- KAZ** Комплектация
1. Бу саптамасы
 2. Бу саптамасына арналған бекітпе
 3. Шалбарға арналған қысқыштар
 4. Телескоптық тіреуіш
 5. Бу шлангы
 6. Тіреуіш-ұстағыш коннекторы
 7. Су резервуары
 8. Жұмыс индикаторы
 9. Режимдерді ауыстырып-қосқыш
 10. Моторлық блок
 11. Су ағынының клапаны
 12. Қылшақ-саптама
 13. Булауға арналған жақтау
 14. Термо қолғабы

- GBR** Parts list
1. Steamer
 2. Steamer hook
 3. Trousers clips
 4. Telescopic bar
 5. Steam hose
 6. Telescopic bar hole
 7. Water tank
 8. Operating indicator
 9. Mode switcher
 10. Motor block
 11. Drain valve
 12. Brush nozzle
 13. Collar frame
 14. Thermal insulated glove

- DEU** Komplettierung
1. Dampfdüse
 2. Dampfkopfhaltung
 3. Hosensklammer
 4. Teleskopstütze
 5. Dampfschlauch
 6. Halterungskonnektor
 7. Wasserreservoir
 8. Betriebsanzeige
 9. Betriebsartschalter
 10. Motorenblock
 11. Wasserabflussklappe
 12. Bürstendüse
 13. Rahmen zur Dampfbehandlung
 14. Thermo-Handschuh

- BLR** Камплектацыя
1. Паравая насадка
 2. Мацаванне для паравой насадкі
 3. Заціскі для штаноў
 4. Тэлекапічная стойка
 5. Паравы шланг
 6. Канектар стойкі
 7. Рэзервуар для вады
 8. Індыкатар работы
 9. Перамыкач рэжымаў
 10. Маторны блок
 11. Клапан сцёку вады
 12. Насадка-шчотка
 13. Рамка для адпарвання
 14. Термо пальчаткі

- ITA** Componenti
1. Lancia vapore
 2. Attacco per l'accessorio a vapore
 3. Morsetti per calzoni
 4. Montante telescopico
 5. Tubo flessibile del vapore
 6. Connettore del montante di supporto
 7. Serbatoio dell'acqua
 8. Indicatore del funzionamento
 9. Selettore modi
 10. Gruppo motore
 11. Valvola scarico acqua
 12. Ugello a spazzola
 13. Telaio per vaporizzazione
 14. Guanto di Thermo

- UKR** Комплектація
1. Парова насадка
 2. Кріплення для парової насадки
 3. Затиски для штанів
 4. Телескопічна стійка
 5. Паровий шланг
 6. Конектор стійки
 7. Резервуар для води
 8. Індикатор роботи
 9. Перемикач режимів
 10. Моторний блок
 11. Клапан стоку води
 12. Насадка-щітка
 13. Рамка для відпарювання
 14. Термо рукавички

- ESP** Lista de equipo
1. Ajuste de vapor
 2. Encofrado para boquilla de vapor
 3. Bornes para los pantalones
 4. Soporte telescópico
 5. Tubo de vapor
 6. Conector del soporte
 7. Tanque de agua
 8. Inicador del funcionamiento
 9. Conmutador de los modos
 10. Bloque del motor
 11. Válvula de desagüe de agua
 12. Ajuste cepillo
 13. Cuadro para planchar con un trapo húmedo
 14. Thermo guante

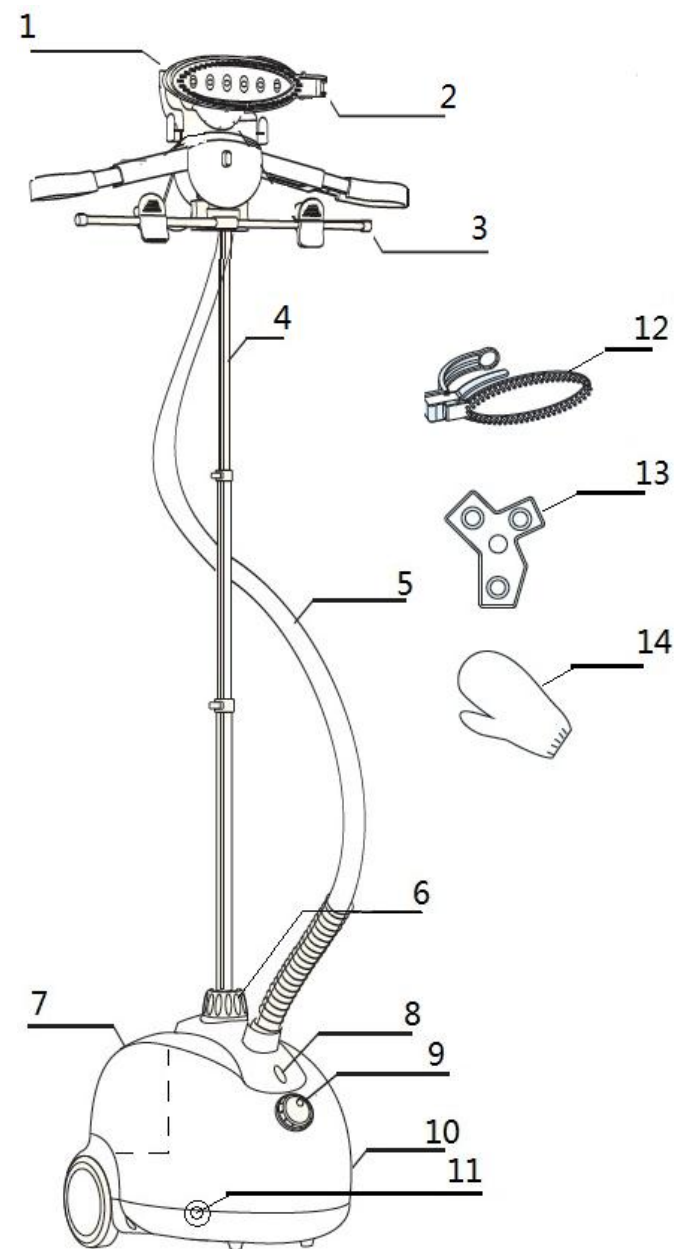

FRA Lot de livraison	PRT Conjunto complete	EST Komplektis	LTU Komplekto sudėtis
1. Brise à vapeur	1. Bico de vapor	1. Auruotsik	1. Tvaika uzgalis
2. Fixation accessoire vapeur	2. Fixador para o bocal de vapor	2. Auruotsiku kinnitus	2. Garų antgalio fiksatorius
3. Porte-pantalón	3. Grampos para calças	3. Pükste klambrid	3. Kelnių spaustukai
4. Châssis porteur téléscopique	4. Montante telescópico	4. Teleskoopüstik	4. Teleskopiskais statnis
5. Cordon à vapeur	5. Mangueira de vapor	5. Auruvoolik	5. Tvaika padošanas šūtene
6. Collecteur du châssis support	6. Conector do montante de suporte	6. Teleskoopüstiku konektor	6. Statņa – turētāja konektors
7. Réservoir d'eau	7. Reservatório de água	7. Veepaak	7. Ūdens rezervuārs
8. Voyant marche	8. Indicador de funcionamento	8. Töö indikaator	8. Indikatorius
9. Sélecteur modes	9. Comutador de modos	9. Režiimide ümberlüüti	9. Režimų perjungiklis
10. Bloc moteur	10. Bloco de motor	10. Mootoriblokk	10. Variklio skyrelis
11. Clapet évacuation eau	11. Válvula de escoamento de água	11. Veejoa klahv	11. Vandens išleidimo vožtuvas
12. Embout-brosse	12. Bocal com escova	12. Hariotsik	12. Uzliktnis - suka
13. Jeannette pour repassage manches	13. Quadro para passar a ferro com pano húmedo	13. Pressimise raam	13. Garinimo rėmelis
14. Gant thermique	14. Luva de térmica	14. Kinnaste termo	14. Termo pirštinės

LVA Komplektācija	FIN Kokoonpano:	ISR חבילה
1. Garų antgalis	1. Höyrysuutin	1. קיטור מוט
2. Stiprinājums tvaika uzgalim	2. Höyrysuuttimen kannatin	2. קיבוע לזרבובית קיטור
3. Stiprinājuma spaiļes biksēm	3. Housujen kannake	3. קליפי מכנסיים
4. Teleskopinis stovas	4. Teleskoopipinen kannatin	4. כונן-טלסקופית תמיכה
5. Garų žarna	5. Höyryletku	5. קיטור צינור
6. Stovo-laikiklio jungtis	6. Teleskoopipisen kannattimen lukitushaati	6. ידית-תמיכה מוט
7. Vandens talpa	7. Vesisäiliö	7. למים מיכל
8. Darbības indikators	8. Toiminnan merkkivalo	8. מחוון עבודה
9. Režīmu pārslēdzējs	9. Tilan valintapainike	9. מתג מצבים
10. Motorbloks	10. Moottoriosa	10. בלוק מנוע
11. Ūdens noplūšanas vārsts	11. Veden tyhjennysventtiili	11. שסתום ניקוז מים
12. Uždedamas šepetys	12. Harjasuutin	12. מברשת-מוט
13. Rāmis gludināšanai ar tvaiku	13. Höyrytystä helpottava teline	13. מסגרת לקיטור
14. Termo cimdi	14. Thermal käsineen	14. תרמי

RUS РУКОВОДСТВО ПО ЭКСПЛУАТАЦИИ

МЕРЫ БЕЗОПАСНОСТИ

Внимательно прочитайте данную инструкцию перед эксплуатацией прибора и сохраните ее для справок в дальнейшем.

- Перед первоначальным включением проверьте соответствие технических характеристик изделия, указанных в маркировке, электропитанию в Вашей локальной сети.
- Использовать только в бытовых целях согласно данному руководству по эксплуатации. Прибор не предназначен для промышленного применения.
- Не использовать вне помещений.
- Не используйте прибор с поврежденным сетевым шнуром или другими повреждениями.
- Следите, чтобы сетевой шнур не касался острых кромок и горячих поверхностей.

- Не тяните, не перекручивайте и не наматывайте сетевой шнур вокруг корпуса прибора.
- При отключении прибора от сети питания не тяните за сетевой шнур, беритесь только за вилку.
- Не пытайтесь самостоятельно ремонтировать прибор. При возникновении неполадок обращайтесь в ближайший сервисный центр.
- Использование не рекомендованных дополнительных принадлежностей может быть опасным или привести к повреждению прибора.
- Всегда отключайте прибор от электросети перед чисткой, или, если Вы им не пользуетесь.
- Во избежание поражения электрическим током и возгорания, не погружайте прибор в воду или другие жидкости. Если это произошло, немедленно отключите его от электросети и обратитесь в сервисный центр для проверки.
- Прибор не предназначен для использования людьми с физическими и психическими ограничениями (в том числе детьми), не имеющими опыта обращения с данным прибором. В таких случаях пользователь должен быть предварительно проинструктирован человеком, отвечающим за его безопасность.
- Во избежание риска контакта с каплями горячей воды, которые могут скапливаться на паровой насадке, проверяйте устройство перед каждым использованием, держа его в положении "от себя". Обработывайте поверхности паром только вертикальными движениями (вверх-вниз). Никогда не используйте паровую насадку горизонтально и не поворачивайте её задом наперёд, это может привести к утечке воды и ожогам.
- Никогда не направляйте пар на людей или животных. Никогда не используйте струю пара для обработки одежды, надетой на людей.
- Не пытайтесь отсоединить паровой шланг во время работы устройства, это также может привести к ожогам.
- Прибор нельзя использовать для чистки электрических устройств, например, духовок, электроплит, вытяжных навесов, микроволновых печей, телевизоров, ламп, фенов, электрических обогревателей и т.д.
- Перед тем как наполнить или опустошить резервуар для воды, отсоедините прибор от электросети
- Не поднимайте и не тяните прибор за паровой шланг
- Не добавляйте моющие/чистящие средства в резервуар с водой

ПЕРЕД ПЕРВЫМ ИСПОЛЬЗОВАНИЕМ

- Распакуйте прибор и удалите все упаковочные материалы и этикетки.
- Протрите поверхность с помощью влажной ткани и моющего средства.

ИСПОЛЬЗОВАНИЕ ПРИБОРА

СБОРКА

- Не включайте прибор до его полной сборки.
- Растяните телескопическую стойку и закрепите в выбранном положении
- Вставьте стойку в отверстие для крепления
- Закрепите стойку с помощью коннектора
- Растяните плечики на подходящую ширину
- Установите конструкцию на телескопическую стойку
- Закрепите паровую насадку на креплении

НАЧАЛО РАБОТЫ

- Извлеките резервуар для воды
- Открутите крышку и наполните резервуар водой
- Плотно закрутите крышку и поместите резервуар в устройство

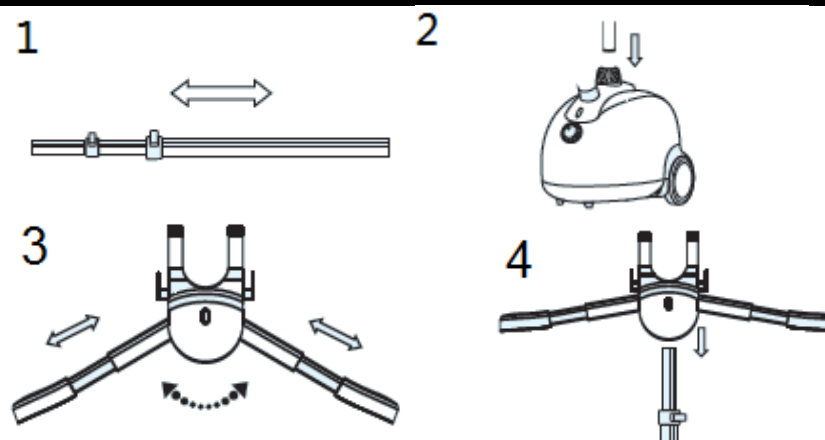

- При необходимости установите дополнительную насадку-щетку на паровую насадку
- Удостоверьтесь, что переключатель режимов находится в положении Off (Выкл.)
- Подсоедините прибор к электросети. Установите необходимый режим.
- Подождите 35 - 45 сек, чтобы вода в резервуаре нагрелась
- Повесьте одежду на плечики или закрепите на зажимах для брюк
- Снимите паровую насадку с крепления и начните работу
- Наденьте термо перчатку при необходимости
- Используйте рамку для отпаривания для манжетов, воротников и карманов

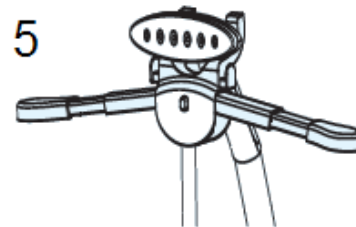

РЕЖИМЫ РАБОТЫ

- 1 – температура 98С°, пар 14 г/мин
- 2 – температура 98С°, пар 35 г/мин

ЗАВЕРШЕНИЕ РАБОТЫ

- Поверните переключатель режимов в положении Off , отключите устройство от сети
- Подождите 30 мин, чтобы прибор остыл
- Вылейте оставшуюся воду из контейнера, открутите клапан стока воды. Убедитесь, что в приборе нет воды

ЧИСТКА И УХОД

- Перед чисткой обязательно отключите прибор от электросети.
- Очистите корпус прибора влажной тряпочкой, затем вытрите насухо.
- Производите чистку от накипи регулярно. Используйте специальные чистящие средства, которые можно приобрести в специализированных магазинах. Применяя чистящие средства, следуйте указаниям на их упаковке.

УСТРАНЕНИЕ НЕИСПРАВНОСТЕЙ

Проблема	Причина	Способы устранения
Отсутствует пар	Устройство не включено	Проверьте правильность подключения прибора
	Резервуар для воды пуст	Отключите устройство, дайте ему остыть, и залейте воду в резервуар
	Паровой шланг согнут или деформирован	Устраните залом парового шланга
Слабая подача пара или поток пара прерывается	Накипь внутри устройства	Очищайте устройство от накипи не менее 1 раза в год или каждые 50 часов эксплуатации
	В резервуаре для воды мало воды или он пуст	Отключите устройство, дайте ему остыть, и залейте воду в резервуар
	Пар еще не образовался	Устройству требуется время для начала выработки пара
	Паровой шланг согнут или находится в горизонтальном положении	Не используйте паровой шланг в горизонтальном положении или ниже уровня самого устройства

Через отверстие паровой насадки вытекает вода	Скопление конденсата в паровом шланге	Не используйте паровой шланг в горизонтальном положении. Удерживайте паровой шланг вертикально до тех пор, пока вода не стечет в устройство.
Устройство медленно нагревается и/или рассеивает белые частицы	Накипь внутри устройства	Очищайте устройство от накипи не менее 1 раза в год или каждые 50 часов эксплуатации
Посторонние шумы в шланге	Скопление конденсата в паровом шланге	Не используйте паровой шланг в горизонтальном положении. Удерживайте паровой шланг вертикально до тех пор, пока вода не стечет в устройство.

ТЕХНИЧЕСКИЕ ХАРАКТЕРИСТИКИ

Модель	Электропитание	Мощность	Объем	Вес нетто / брутто	Размеры коробки (Д x Ш x В)
MT-1174	220-240 В, 50 Гц	1800 Вт	1.6 Л	3,8 кг / 4,7 кг	380 мм x 300 мм x 365 мм

Завод-изготовитель:

Cosmos Far View International Limited
Room 701, 16 apt, Lane 165, Rainbow North Street, Ningbo, China
Космос Фар Вью Интернешнл Лимитед
Оф. 701, 16 апарт., лейн 165, Рэйнбоу Норс Стрит, Нинбо, Китай

ГАРАНТИЯ НЕ РАСПРОСТРАНЯЕТСЯ НА РАСХОДНЫЕ МАТЕРИАЛЫ (ФИЛЬТРЫ, КЕРАМИЧЕСКИЕ И АНТИПРИГАРНЫЕ ПОКРЫТИЯ, РЕЗИНОВЫЕ УПЛОТНИТЕЛИ, И Т. Д.)

Дату изготовления прибора можно найти на серийном номере, расположенном на идентификационном стикере на коробке изделия и/или на стикере на самом изделии. Серийный номер состоит из 13 знаков, 4-й и 5-й знаки обозначают месяц, 6-й и 7-й обозначают год изготовления прибора.

Производитель на свое усмотрение и без дополнительных уведомлений может менять комплектацию, внешний вид, страну производства, срок гарантии и технические характеристики модели. Проверяйте в момент получения товара.

GBR USER MANUAL

CAUTION

Read this manual carefully before using the appliance and save it for future reference.

- Before the first use, check the device specifications and the power supply in your network.
- It is not intended for industrial use.
- For indoor use only. Use only for domestic purposes according to the instruction manual.
- Do not use with damaged cord, plug or other injuries.
- Keep the power cord away from sharp edges and hot surfaces.
- Do not pull the cord. Always take the socket. Do not reel the cord around the device housing.
- Never attempt to frame and repair the appliance by yourself. If you meet problems, please contact the nearest customer service center.
- Using accessories or replacement parts that are not recommended or sold by the manufacturer may cause damage to the appliance.
- Always unplug the appliance and let it cool down before cleaning and removing parts. Keep unplugged when not in use.

- To avoid electric shock and fire, do not immerse in water or other liquids. If this occurs, immediately unplug it and contact service center for inspection.
- This appliance is not intended for use by persons (including children) with reduced physical, sensory or mental capabilities, or lack of experience and knowledge, unless they have been given supervision or instruction concerning use of the appliance by a person responsible for their safety.
- Check the device before each use to avoid the risk of contact with of hot water that might accumulate on the steam nozzle, keeping it opposite yourself. Use operating device only in vertical position, moving up and down. Never use a steam nozzle horizontally, don't turn it backwards, it can lead to water leakage and skin burns.
- Never direct the flow of steam towards people or animals. Never use steam flow for clothing worn on people.
- Do not try to disconnect the steam hose during operation , it can be cause of burns.
- The device must not be used for cleaning of electrical devices , such as ovens , electric ovens , kitchen hoods, microwave ovens, TVs , lamps , hair dryers, electric heaters , etc.
- Disconnect the appliance before filling the water tank
- Do not lift or pull the appliance by the steam hose
- Do not add detergents / cleaners in a water tank

BEFORE THE FIRST USE

- Unpack the appliance and remove all packaging materials and labels.
- Wipe the surface with a damp cloth and detergent.

USING THE DEVICE

ASSEMBLING

- Don't turn the appliance on before it's completely assembled
- Stretch telescopic tube and fasten the lock
- Insert the tube into the hole
- Fasten the tube in the hole
- Stretch the cloth hanger up to required size
- Fix the construction on the tube
- Fix steamer in the hook

START

- Remove the water tank
- Remove the cap, fill the tank up with water
- Close the cap and place the tank back
- If necessary, use additional brush accessory
- Make sure switcher is in Off position.
- Connect the appliance to the mains

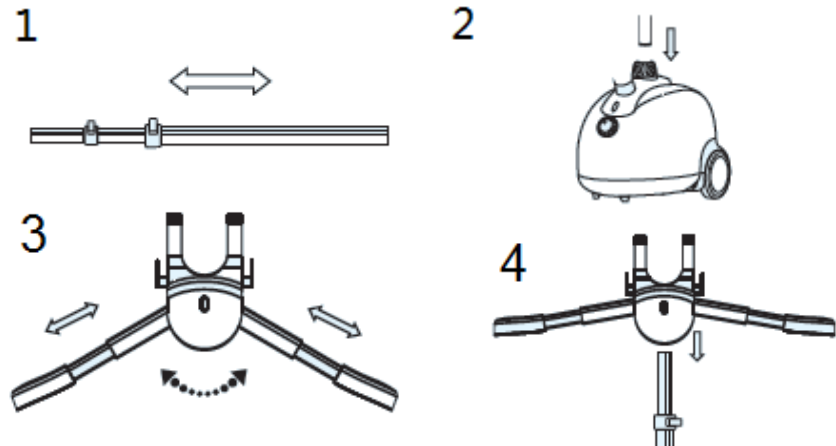

- Switch proper mode
- Wait for 35 – 45 sec
- Hang clothes on hangers or use trousers clip
- Take steamer and start operating
- Put thermal insulated glove on if necessary
- Use steamer frame for cuffs, collar and pockets

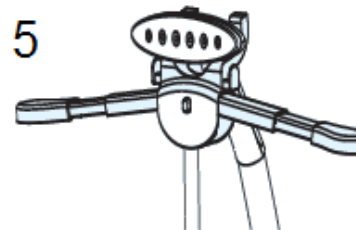

OPERATING MODES

- 1 – temperature 98C°, steam flow 14 g/min
- 2 – temperature 98C°, steam flow 35 g/min

FINISH

- Turn the modes switcher in off position, unplug from the mains
- Wait for 30 minutes to allow the appliance cooling down
- Pour the remaining water out of the container, remove the water drain valve. Make sure the appliance is empty.

CLEANING AND MAINTENANCE

- Before cleaning, always unplug the appliance.
- Clean the device with a damp cloth, wipe dry.
- Clean the appliance from scale regularly. Use special cleaners that can be purchased at special stores. Applying cleaners, follow the instructions on the packaging.

TROUBLESHOOTING

Case	Cause	Solution
No steam	Device is not switched on	Check connection with outlet
	Watertank is empty	Switch off the device, cool , pour water in watertank
	Steam hose is folded or deformed	Exclude the fold or deformation of steam hose
Weak steam or stream is interrupted	Limescale inside the device	Clean the device from calc not less then 1 time a year or every 50 hours of using the device
	Small volume of water inside the watertank or watertank is empty	Switch off the device, cool , pour water in watertank
	Steam is not formed yet	Pause is needed for the formation of steam

	Steam hose is folded or placed horizontally	Do not use steam hose in horizontal position or in position lower, than level of device
Water flows through the hole steam tip	Accumulation of condensate in the steam hose	Do not use steam hose in horizontal position. Keep steam hose vertically until water will not drain into the device.
The device is heated slowly and / or disperses the white particles	Limescale inside the device	Clean the device from calc not less than 1 time a year or every 50 hours of using the device
Noise in the steam hose	Accumulation of condensate in the steam hose	Do not use steam hose in horizontal position. Keep steam hose vertically until water will not drain into the device.

SPECIFICATION

Model	Power supply	Power	Capacity	Net weight / Gross weight	Package size (L x W x H)
MT-1174	220-240 V, 50 Hz	1800 W	1.6 L	3,8 kg / 4,7 kg	380 mm x 300 mm x 365 mm

Producer:

Cosmos Far View International Limited
Room 701, 16 apt, Lane 165, Rainbow North Street , Ningbo, China
Made in China

WARRANTY DOES NOT COVER SUPPLIES (filters, ceramic and non-stick coating, rubber seals, etc.)

Production date is available in the serial number located on the identification sticker on the gift box and/or on sticker on the device. The serial number consists of 13 characters, the 4th and 5th characters indicate the month, the 6th and 7th indicate the year of device production.

Producer may change the complete set, appearance, country of manufacture, warranty and technical characteristics of the model without notice. Please check when purchasing device.

УКР ПОСІБНИК З ЕКСПЛУАТАЦІЇ

ЗАХОДИ БЕЗПЕКИ

Уважно прочитайте дану інструкцію перед експлуатацією приладу і збережіть її для довідок надалі.

- Перед першим включенням перевірте, чи відповідають технічні характеристики виробу, зазначені в маркуванні, електроживленню у Вашій локальній мережі.
- Використовуйте тільки в побутових цілях. Прилад не призначений для промислового застосування.
- Не використовуйте поза приміщеннями.
- Не залишайте працюючий прилад без догляду.
- Не використовуйте прилад з пошкодженим мережним шнуром або іншими пошкодженнями.
- Стежте, щоб мережний шнур не торкався гострих крайок і гарячих поверхонь.
- Не тягніть, не перекручуйте і не намотуйте мережний шнур навколо корпусу приладу.
- При відключенні приладу від мережі живлення не тягніть за мережний шнур, беріться тільки за вилку.
- Не намагайтеся самостійно ремонтувати прилад. При виникненні неполадок звертайтеся до найближчого сервісного центру.

- Використання не рекомендованих додаткових приналежностей може бути небезпечним або призвести до пошкодження приладу.
- Завжди відключайте прилад від електромережі перед чищенням і якщо Ви ним не користуєтесь.

УВАГА: Не використовуйте прилад поблизу ванн, раковин або інших ємкостей, заповнених водою.

- Щоб уникнути враження електричним струмом і загоряння, не занурюйте прилад у воду або інші рідини. Якщо це відбулося, негайно відключіть його від електромережі і зверніться до сервісного центру для перевірки.
- Прилад не призначений для використання людьми з фізичними і психічними обмеженнями (у тому числі дітьми), що не мають досвіду поводження з даним приладом. У таких випадках користувач повинен бути попередньо проінструктований людиною, що відповідає за його безпеку.
- Щоб уникнути ризику контакту з краплями гарячої води, що можуть накопичуватися на паровій насадці, перевіряйте пристрій перед кожним використанням, тримаючи його в положенні від себе. Обробляйте поверхні пором тільки вертикальними рухами (вгору-вниз). Ніколи не використовуйте парову насадку горизонтально і не повертайте її задом наперед, це може призвести до витоку води та опіків.
- Ніколи не направляйте пару на людей або тварин. Ніколи не використовуйте струмінь пари для обробки одягу, надягнутого на людей.
- Не намагайтеся від'єднати паровий шланг під час роботи пристрою, це також може призвести до опіків.
- Прилад не можна використовувати для чищення електричних пристроїв, наприклад, духовок, електроплит, витяжних навісів, мікрохвильових печей, телевізорів, ламп, фенів, електричних обігрівачів і т.д.
- Перед тим як наповнити або спустошити резервуар для води, від'єднайте прилад від електромережі
- Не піднімайте і не тягніть прилад за паровий шланг
- Не додавайте миючі/ засоби для чищення до резервуару з водою

ПЕРЕД ПЕРШИМ ВИКОРИСТАННЯМ

- Розпакуйте прилад і видаліть всі пакувальні матеріали та етикетки.
- Протріть поверхню вологою тканиною.

ОЧИЩЕННЯ І ДОГЛЯД

- Перед чищенням приладу переконайтеся, що праска відключена від мережі живлення і цілком охолола.
- Очистіть корпус приладу вологою ганчірочкою, потім витріть насухо.
- Робіть чищення від шумовиння регулярно. Використовуйте спеціальні засоби, що чистять, які можна придбати в спеціалізованих магазинах. Застосовуючи засоби для чищення, дотримуйтеся вказівок на їхньому упакованні.

ТЕХНІЧНІ ХАРАКТЕРИСТИКИ

Модель	Електроживлення	Потужність	Об'єм	Вага нетто / брутто	Розміри коробки (Д x Ш x В)
MT-1174	220-240 В, 50 Гц	1800 Вт	1.6 Л	3,8 кг / 4,7 кг	380 мм x 300 мм x 365 мм

Виробник:
 COSMOS FAR VIEW INTERNATIONAL LIMITED
 Room 701, 16 apt, lane 165, Rainbow North Street, Ningbo, China
 Зроблено в Китаї

ГАРАНТІЯ НЕ ПОШИРЮЄТЬСЯ НА ВИДАТКОВІ МАТЕРІАЛИ (ФІЛЬТРИ, КЕРАМІЧНІ ТА АНТИПРИГАРНІ ПОКРИТТЯ, ГУМОВІ УЩІЛЬНЮВАЧІ ТА ІНШІ)

Дату виготовлення приладу можна знайти на серійному номері, розташованому на ідентифікаційному стікері на коробці виробу і/або на стікері на самому виробі. Серійний номер складається з 13 знаків, 4-й і 5-й знаки позначають місяць, 6-й і 7-й позначають рік виготовлення приладу.

Виробник на свій розсуд і без додаткових повідомлень може змінювати комплектацію, зовнішній вигляд, країну виробництва, термін гарантії і технічні характеристики моделі. Перевіряйте в момент отримання товару.

КАЗ ПАЙДАЛАНУ БОЙЫНША НҰСҚАУЛЫҚ

ҚАУІПСІЗДІК ШАРАЛАРЫ

Аспапты пайдаланар алдында осы нұсқаулықты мұқият оқыңыз және кейін анықтама алу үшін сақтап қойыңыз.

- Алғашқы қосу алдында бұйымның таңбалауында көрсетілген техникалық сипаттамалары жергілікті желіңіздегі электр қоректенуге сәйкес келетінін тексеріңіз.
- Тек тұрмыстық мақсатта пайдаланыңыз. Аспап өнеркәсіпте қолдануға арналмаған.
- Желілік бауы зақымданған немесе басқа зақымдары бар аспапты пайдаланбаңыз.
- Желілік бау өткір шеттер мен ыстық беттерге тимеуін байқаңыз.
- Желілік бауды аспап корпусының айналасына орамаңыз, бұрамаңыз және тартпаңыз.
- Аспапты қоректену желісінен ажыратқанда желілік бауды тартпай, тек ашадан ұстаңыз.
- Аспапты өз бетімен жөндеуге тырыспаңыз. Ақау туындаған жағдайда жақын орналасқан сервистік орталыққа жолығыңыз.
- Кеңес берілмеген қосымша керек-жарақты пайдалансаңыз, қауіп төнуі немесе аспап зақымдануы мүмкін.
- Аспапты тазалау алдында және оны пайдаланбасаңыз ылғи электр желіден ажыратыңыз.

НАЗАР АУДАРЫҢЫЗ: Аспапты су толған ванна, раковина немесе басқа ыдыстардың қасында пайдаланбаңыз.

- Электр тоқ соқпау және тұтанбау үшін аспапты суға немесе басқа сұйықтыққа батырмаңыз. Егер бұл бола қалса, оны бірден электр желіден ажыратып, тексеру үшін сервистік орталыққа жолығыңыз.
- Аспап физикалық және психикалық шектеулері бар, осы аспапты пайдалану тәжірибесі жоқ адамдармен (соның ішінде балалармен) пайдаланылуға арналмаған. Бұл жағдайда пайдаланушыны оның қауіпсіздігіне жауап беретін адам алдын ала үйрету керек.
- Бу саптамасында жиналуы мүмкін ыстық су тамшылары бар түйісу қаупінің алдын алу үшін әр пайдаланар алдында, оны өзіңізге қаратып ұстап құрылғыны тексеріп отырыңыз. Беттерді тек тік қозғалыстармен бумен өңдеңіз (жоғары-төмен). Ешқашан бу саптамасын көлденең күйінде қолданбаңыз және оны артымен алдыға бұрмаңыз, бұл судың ағуына және күйікке әкеліп соқтыруы мүмкін.
- Ешқашан буды адамдар немесе жануарларға бағыттамаңыз. Ешқашан бу ағынын адамдарға киілген киімді өңдеу үшін пайдаланбаңыз.
- Құрылғы жұмысы кезінде бу шлангын ажыратуға тырыспаңыз, бұл күйікке шалдыруы мүмкін.
- Аспапты электр құрылғыларды, мысалы духовкілер, электр плиталар, тартқыш аспалар, шағын толқынды пештер, теледидарлар, шамдар, фендер, электр жылытқыштар мен басқаларды тазалау үшін қолдануға болмайды.
- Су резервуарын толтырар немесе босатар алдында аспапты электр желісінен ажыратыңыз
- Аспапты көтермеңіз және бу шлангынан тартпаңыз
- Су резервуарына жуу/тазалау құралдарын қоспаңыз, содан кейін қайтадан құрылғыға салыңыз

АЛҒАШ ҚОЛДАНАР АЛДЫНДА

- Аспапты орамынан шығарып, барлық жапсырманы алып тастаңыз.
- Таразыларды матамен жуып тазала

ТАЗАЛАУ ЖӘНЕ КҮТУ

- Аспапты тазалау алдында үтіктің қоректендіру желісінен өшіріліп, толық суығанына көз жеткізіңіз.
- Аспап корпусын сулы шүберекпен тазартып, содан кейін кептіріп сүртіңіз.
- Қағын үнемі тазалап тұрыңыз. Мамандандырылған дүкендерде сатып алуға болатын арнайы тазалау құралдарын қолданыңыз. Тазалау құралдарын қолдана отырып, олардың орамындағы нұсқауларды ұстаныңыз.

ТЕХНИКАЛЫҚ СИПАТТАМАЛАРЫ

Қалып	Электр қоректену	Қуаты	Көлемі	Нетто / брутто салмағы	Қорап өлшемдері (Ұ x Е x Б)
MT-1174	220-240 В, 50 Гц	1800 Вт	1.6 Л	3,8 кг / 4,7 кг	380 мм x 300 мм x 365 мм

Өндіруші зауыт:

COSMOS FAR VIEW INTERNATIONAL LIMITED

Room 701, 16 apt, lane 165, Rainbow North Street, Ningbo, China

Қытайда жасалған

КЕПІЛДІК ШЫҒЫН МАТЕРИАЛДАРЫНА (СҮЗГІЛЕР, КЕРАМИКАЛЫҚ ЖӘНЕ КҮЮГЕ ҚАРСЫ ЖАБЫНДЫЛАР, РЕЗИНА НЫҒЫЗДАУЫШТАР МЕН БАСҚАЛАР) ТАРАЛМАЙДЫ.

Аспап жасалу күнін бұйым қорабындағы сәйкестендіру стикерінде және/немесе бұйымның өзіндегі стикерде табуға болады. Сериялық нөмір 13 белгіден тұрады, 4-ші және 5-ші белгі аспаптың жасалу айын, 6-шы және 7-ші белгі жылын білдіреді.

Өндіруші аспаптың дизайны мен техникалық сипаттамаларын алдын ала ескетпей өзгерту құқығын өзінде қалдырады.

ВLR КІРАҰНІЦТВА ПА ЭКСПЛУАТАЦЫИ

МЕРЫ БЯСПЕКИ

Ўважліва прачытайце дадзеную інструкцыю перад эксплуатацыяй прыбора і захаваетце яе для інфармацыі ў далейшым.

- Перад першапачатковым уключэннем праверце, ці адпавядаюць тэхнічныя характарыстыкі выраба, пазначаныя на маркіроўцы, электрасілкаванню ў Вашай лакальнай сетцы.
- Выкарыстоўвайце толькі ў побытавых мэтах. Прыбор не прызначаны для прамысловага ўжывання.
- Не выкарыстоўвайце па-за памяшканнямі.
- Не пакідайце працуючы прыбор без нагляду.
- Не выкарыстоўвайце прыбор з пашкоджаным сеткавым шнуром ці іншымі пашкоджанымі.
- Сачыце, каб сеткавы шнур не кранаўся вострых кантаў ці гарачых паверхняў.
- Не цягніце, не перакручвайце і не намотвайце сеткавы шнур вакол корпуса прыбора.
- Падчас адключэння прыбора ад сеткі сілкавання не цягніце за сеткавы шнур, бярыцеся толькі за відэлец.
- Не спрабуйце самастойна рамантаваць прыбор. Пры ўзнікненні непаладак звяртайцеся ў найбліжэйшы сэрвісны цэнтр.
- Выкарыстанне не рэкамендаваных дадатковых прыладаў можа быць небяспечным ці прывесці да пашкоджання прыбора.
- Заўсёды адключайце прыбор ад электрасеткі перад чысткай, а таксама калі Вы ім не карыстаецеся.

УВАГА: Не выкарыстоўвайце прыбор паблізу ваннаў, ракавін ці іншых ёмістасцяў, запоўненых вадой.

- Дзеля пазбягання паразы электрычным токам і ўзгарання, не апускайце прыбор у ваду ці іншыя вадкасці. Калі гэта адбылося, неадкладна адключыце яго ад электрасеткі і звернецеся ў сэрвісны цэнтр для праверкі.
- Прыбор не прызначаны для выкарыстання людзьмі з фізічнымі і псіхічнымі абмежаваннямі (у тым ліку дзецьмі), якія не маюць досведу карыстання дадзеным прыборам. У такіх выпадках карыстальнік павінны быць папярэдне праінструктаваны чалавекам, якія адказваюць за яго бяспеку.
- Каб пазбегнуць рызыкі кантакту з кроплямі гарачай вады, якія могуць збірацца на паравой насадцы, правярайце прыладу перад кожным выкарыстаннем, трымаючы яе ў становішчы ад сябе. Апрацоўвайце паверхні парай толькі вертыкальнымі рухамі (угару-ўніз). Ніколі не выкарыстоўвайце паравую насадку гарызантальна і не паварочвайце яе задам наперад, гэта можа прывесці да ўцечкі вады і апёкам.
- Ніколі не накіроўвайце пару на людзей ці жывёл. Ніколі не выкарыстоўвайце брую пары для апрацоўкі адзежы, якая надзета на людзей.
- Не спрабуйце адлучыць паравы шланг падчас працы прылады, гэта таксама можа прывесці да апёкаў.
- Прыбор нельга выкарыстоўваць для чысткі электрычных прылад, напрыклад, духовак, электрапліт, выцяжных падстрэшкаў, мікрахвалевых печаў, тэлевізараў, лямпаў, фенаў, электрычных абагрэвальнікаў і г.д.
- Перад тым як напоўніць ці спустошыць рэзервуар для вады, адлучыце прыбор ад электрасеткі
- Не паднімайце і не цягніце прыбор за паравы шланг
- Не дадавайце мыйныя/чысцячыя сродкі ў рэзервуар з вадой

ПЕРАД ПЕРШЫМ ВЫКАРЫСТАННЕМ

- Распакуйце прыбор і выдаліце ўсе пакавальныя матэрыялы і этыкеткі.
- Пратрыце паверхню вільготнай тканінай.

ЧЫСТКА І ДОГЛЯД

- Перад чысткай прыбора пераканайцеся, што прас адключаны ад сеткі сілкавання і цалкам астыв.
- Ачысціце корпус прыбора вільготнай анучкай, потым вытрыце насуха.
- Рабіце чыстку ад накіпу рэгулярна. Выкарыстоўвайце адмысловыя мыючыя сродкі, якія можна набыць у спецыялізаваных крамах. Ужываючы мыючыя сродкі, трымайцеся ўказанняў на іх пакаванні.

ТЭХНІЧНЫЯ ХАРАКТАРЫСТЫКІ

Мадэль	Электрасілкаванне	Магутнасць	Аб'ём	Вес нета / брутта	Памеры скрыні (Д x Ш x В)
MT-1174	220-240 В, 50 Гц	1800 Вт	1.6 Л	3,8 кг / 4,7 кг	380 мм x 300 мм x 365 мм

Вытворца:

COSMOS FAR VIEW INTERNATIONAL LIMITED
Room 701, 16 apt, lane 165, Rainbow North Street, Ningbo, China
Зроблена ў Кітаі

ГАРАНТЫЯ НЕ РАСПАЎСЮДЖАЕЦА НА РАСХОДНЫЯ МАТЭРЫЯЛЫ (ФІЛЬТРЫ, КЕРАМІЧНЫЯ І АНТЫПРЫГАРНЫЯ ПАКРЫЦЦІ, ГУМОВЫЯ ЎШЧЫЛЬНЯЛЬНІКІ, І ІНШЫЯ)

Дату вытворчасці прыбора можна знайсці на серыйным нумары, які змешчаны на ідэнтыфікацыйным стыкеры на скрынцы выраба і/ці на стыкеры на самым вырабе. Серыйны нумар складаецца з 13 знакаў, 4-й і 5-й знакі паказваюць месяц, 6-й і 7-й паказваюць год выраба прыбора.

Вытворца на сваё меркаванне і без дадатковых апавяшчэнняў можа змяняць камплектацыю, вонкавы выгляд, краіну вытворчасці, тэрмін гарантыі і тэхнічныя характарыстыкі мадэлі. Правярайце ў момант атрымання тавара.

DEU BEDIENUNGSANLEITUNG

SICHERHEITSMASSNAHMEN

Lesen Sie die vorliegende Bedienungsanleitung vor der Anwendung des Geräts aufmerksam durch und bewahren Sie die zur weiteren Referenz auf.

- Vor der ersten Anschaltung stellen Sie sicher, dass technische Charakteristiken des Geräts, die auf der Markierung stehen, der Stromversorgung in Ihrem lokalen Netz entsprechen.
- Das Gerät soll nur für Haushaltszwecken benutzt werden. Das Gerät ist nicht für Betriebsanwendung bestimmt.
- Verwenden Sie das Gerät mit beschädigter Netzschnur oder anderen Störungen nicht.
- Achten Sie darauf, dass die Netzschnur keine spitzen Kanten und heiße Oberflächen berührt.
- Ziehen Sie, verdrehen Sie und aufspulen Sie die Netzschnur auf das Gehäuse des Geräts nicht.
- Beim Ausschalten des Geräts aus dem Stromnetz ziehen Sie die Netzschnur nicht, halten Sie nur den Stecker.
- Versuchen Sie nicht, das Gerät selbständig zu reparieren. Bei Störungen wenden Sie sich an das naheliegende Service-Zentrum an.
- Die Benutzung des nicht empfohlenen Zubehörs kann gefährlich werden und zur Beschädigung des Geräts führen.
- Schalten Sie das Gerät immer aus dem Stromnetz aus vor der Reinigung oder wenn sie es nicht benutzen.

VORSICHT: Verwenden Sie das Gerät nicht in der Nähe von Badewannen, Waschbecken und anderen Behältern mit Wasser.

- Um Stromschlag und Entflammung zu vermeiden tauchen Sie das Gerät nicht ins Wasser oder in andere Flüssigkeiten ein. Falls dies passiert ist, schalten Sie es sofort aus dem Stromnetz aus und Störungen wenden Sie sich an das Service-Zentrum für die Prüfung an.

- Das Gerät ist nicht für die Anwendung durch physisch und psychisch behinderte Personen (darunter auch Kinder) bestimmt, die keine Erfahrung in der Anwendung dieses Geräts haben. In solchen Fällen soll der Benutzer vorläufig von einer Person, die Verantwortung für seine Sicherheit trägt, angewiesen.
- Um das Risiko des Kontakts mit den Heisswassertropfen zu vermeiden, die sich auf der Dampfduse sammeln können, überprüfen Sie das Gerät vor jeder Anwendung, indem Sie es nach vorn halten. Bearbeiten Sie die Oberflächen mit dem Dampf nur vertikal (nach oben-nach unten). Verwenden Sie die Dampfduse nie horizontal und drehen Sie die nie anders rum, das kann zu Wasserverlusten und Brandverletzungen führen.
- Richten Sie den Dampf nie auf Menschen oder Tiere. Verwenden Sie nie den Dampfstrahl für die Bearbeitung der Kleidung, die auf Menschen angezogen ist.
- Versuchen Sie nicht den Dampfschlauch während des Betriebs des Geräts abzuziehen, das kann auch Brandverletzungen verursachen.
- Das Gerät darf man nicht für die Reinigung von elektrischen Geräten benutzen, zum Beispiel Ofen, Herden, Abzugshauben, Mikrowellen, Fernsehgeräten, Lampen, Haartrocknern, elektrischen Heizgeräten u.s.w.
- Bevor Sie das Wasserreservoir füllen oder leeren, schalten Sie das Gerät aus dem Stromnetz aus
- Heben Sie das Gerät nicht hoch und ziehen Sie das Gerät nicht auf den Dampfschlauch
- Geben Sie keine Wasch- und/oder Reinigungsmittel in das Wasserreservoir dazu

VOR DER ERSTEN ANWENDUNG

- Packen Sie das Gerät aus und entfernen Sie die ganze Verpackung und alle Aufkleber.
- Wischen Sie die Oberfläche mit einem feuchten Tuch.

REINIGUNG UND PFLEGE

- Vor der Reinigung des Geräts stellen Sie sicher, dass der Bügeleisen aus dem Stromnetz ausgeschaltet ist und vollständig abgekühlt ist.
- Wischen Sie das Gehäuse des Geräts mit einem feuchten Tuch, danach wischen Sie es trocken.
- Reinigen Sie die Vorrichtung regelmäßig vom Belag. Verwenden Sie spezielle Reinigungsmittel, die man in speziellen Geschäften kaufen kann. Indem Sie Reinigungsmittel verwenden, folgen Sie den Anweisungen auf der Verpackung.

TECHNISCHE CHARAKTERISTIKEN

Modell	Strom	Leistung	Volumen	Netto- / Bruttogewicht	Kartondurchmesser (L x B x H)
MT-1174	220-240 V, 50 Hz	1800 W	1.6 L	3,8 kg / 4,7 kg	380 mm x 300 mm x 365 mm

Hersteller:

COSMOS FAR VIEW INTERNATIONAL LIMITED
Room 701, 16 apt, lane 165, Rainbow North Street, Ningbo, China
Hergestellt in China

DIE GARANTIE GILT NICHT FÜR VERBRAUCHSMATERIALIEN (FILTER, KERAMISCHE ANTIHAFTBESCHICHTUNGEN, GUMMIDICHTUNGEN, U.S.W.)

Herstellungsdatum des Geräts findet man auf der Seriennummer, die sich auf dem Identifikationsaufkleber auf dem Karton des Geräts und/oder auf dem Aufkleber auf dem Gerät selbst befindet. Seriennummer besteht von 13 Zeichen, 4. und 5. Zeichen bezeichnen den Monat, 6. und 7. Zeichen - Herstellungsjahr des Geräts.

Der Hersteller kann nach seinem Ermessen und ohne zusätzlichen Benachrichtigungen die Komplettierung, das Aussehen, Herstellungsland, Garantiefrist und technische Charakteristiken des Modells verändern. Überprüfen Sie alles zum Zeitpunkt des Wareneingangs.

ITA MANUALE D'USO

PRECAUZIONI

Prima di usare l'apparecchio leggere con attenzione il presente manuale e conservarlo per consultarlo in caso di necessità.

- Prima di collegare l'apparecchio alla fonte di alimentazione, controllare che le caratteristiche tecniche del prodotto indicate nella marcatura corrispondano a quelle della Vostra rete elettrica.

- Da usare esclusivamente a scopi domestici. L'apparecchio non è destinato all'uso industriale.
- Non è ammesso l'uso dell'apparecchio con il cavo di alimentazione danneggiato o nel caso di presenza di ogni altro difetto.
- Controllare che il cavo di alimentazione non contatti gli oggetti affilati e superficie riscaldate.
- Non tirare, non attorcigliare e non avvolgere il cavo di alimentazione al corpo dell'apparecchio.
- Al disinserimento dell'apparecchio dalla rete, non tirare il cavo di alimentazione, ma operare con la spina.
- Non manomettere nell'apparecchio. Nel caso di malfunzionamento rivolgersi al servizio assistenza tecnica locale.
- L'uso degli accessori non raccomandati può risultare pericoloso o provocare il danneggiamento dell'apparecchio.
- Scollegare l'apparecchio dalla rete prima di pulire e se non si usa.

ATTENZIONE: Non usare l'apparecchio in prossimità dei bagni, lavandini od altri recipienti riempiti dell'acqua.

- Per evitare l'elettrocuzione ed incendi non immergere l'apparecchio nell'acqua o in qualsiasi altro tipo di liquido. Nel caso contrario disinserirlo dalla rete elettrica e rivolgersi all'assistenza per effettuare il suo controllo.
- L'apparecchio non è destinato all'uso dalle persone e bambini con alienazioni fisiche, mentali e/o nervose o con insufficienza di esperienza e conoscenza. In questi casi viene effettuato il loro addestramento sull'uso dell'apparecchio da parte della persona responsabile della loro sicurezza.
- Per evitare il rischio di contatto con le gocce di acqua calda che possono accumularsi sulla lancia vapore, controllare il dispositivo prima di ogni utilizzo, tenendolo orientato verso l'esterno. Trattare la superficie con vapore usando solo movimenti verticali (su e giù). Non muovere mai l'ugello di vapore nel piano orizzontale né ruotarlo alla rovescia: ciò potrebbe portare a perdite di acqua e bruciature.
- Non dirigere mai il vapore verso persone o animali. Non utilizzare un getto di vapore per la lavorazione di indumenti indossati dalla gente.
- Non scollegare il tubo del vapore durante il funzionamento, può anche causare ustioni. Il dispositivo non può essere utilizzato per la pulizia di apparecchiature elettriche, quali forni, forni elettrici, estrattore baldacchino, forni a microonde, televisori, lampade, asciugacapelli, riscaldatori elettrici, ecc.
- Prima di riempimento o svuotamento del serbatoio dell'acqua, scollegare l'apparecchio dalla rete elettrica.
- Non sollevare e non tirare l'apparecchio tenendolo per il tubo flessibile di vapore.
- Non aggiungere detersivi/detergenti nel serbatoio di acqua.

PRIMA DEL PRIMO UTILIZZO

- Togliere tutti gli imballaggi ed autoadesivi dall'apparecchio.
- Pulire la superficie con uno straccio umido.

PULIZIA E MANUTENZIONE

- Prima di pulire l'apparecchio, assicurarsi che il ferro è scollegato e completamente freddo.
- Pulire l'apparecchio con un panno umido, quindi asciugare.
- Decalcificare regolarmente. Utilizzare i detergenti speciali venduti in negozi specializzati. Utilizzando i detergenti seguire le indicazioni del produttore.

CARATTERISTICHE TECNICHE

Modello	Tensione d'alimentazione	Potenza	Volume	Peso netto/brutto	Dimensioni imballo (L x L x A.)
MT-1174	220-240 V, 50 Hz	1800 W	1.6 L	3,8 kg / 4,7 kg	380 mm x 300 mm x 365 mm

Fabbricante:

COSMOS FAR VIEW INTERNATIONAL LIMITED
 Room 701, 16 apt, lane 165, Rainbow North Street, Ningbo, China
 Fatto in Cina

LA GARANZIA NON VALE PER I MATERIALI DI CONSUMO (FILTRI, RIVESTIMENTI CERAMICI ED ANTIADERENTI, GUARNIZIONI IN GOMMA ED ALTRI).

La data di fabbricazione dell'apparecchio è riportata nel numero di serie posto sull'etichetta identificativa incollata sulla scatola del prodotto e/o sull'etichetta del prodotto stesso. Il numero di serie è composto di 13 simboli, il 4° e 5° simboli indicano il mese di fabbricazione, il 6° e 7° simboli indicano l'anno di produzione dell'apparecchio.

Il produttore si riserva il diritto di apportare modifiche ai componenti, aspetto esterno, paese di origine, periodo di garanzia e caratteristiche tecniche del prodotto a propria discrezione e senza preavviso. Controllare le caratteristiche al momento di ricevimento del prodotto.

ESP MANUAL DE INSTRUCCIONES

MEDIDAS DE SEGURIDAD

Leer atentamente este manual antes de utilizar el aparato y guardarlo para futuras referencias.

- Antes de la primera conexión, comprobar que las características técnicas del producto indicadas en la etiqueta correspondan a la alimentación eléctrica de la red.
- Usar sólo para fines domésticos. El aparato no es para uso industrial.
- No utilizar el aparato con un cable dañado u otros daños.
- Mantener el cable eléctrico lejos de bordes afilados y superficies calientes.
- No tirar, retorcer ni enrollar el cable alrededor del cuerpo del aparato.
- Al desconectar el aparato de la red, no tirar el cable, sacar sólo el enchufe.
- No intentar reparar el aparato por sí mismo. Al surgir alguna falla, dirigirse al centro de servicio más cercano.
- El uso de accesorios no recomendados puede ser peligroso o causar daños del aparato.
- Desenchufar el aparato cada vez antes de limpiarlo y si no lo está utilizando.

ADVERTENCIA: No utilizar el aparato cerca de bañeras, lavabos u otros recipientes llenos de agua.

- Para evitar descargas eléctricas e incendio, no sumergir el aparato en agua u otros líquidos. Si ello ha ocurrido, desenchufarlo inmediatamente y llamar a un centro de servicio para su control.
- El aparato no está diseñado para utilizarse por personas con discapacidades físicas y mentales (niños tampoco), que no tienen experiencia de uso de este aparato. En estos casos, el usuario debe recibir instrucciones previamente por la persona responsable de su seguridad.
- Para evitar el riesgo de contacto con gotas de agua caliente que pueden acumularse en el ajuste de vapor, comprobar el aparato antes de cada uso, mantenerlo en posición de espaldas. Aplicar el vapor en las superficies sólo con movimientos verticales (de arriba abajo). No utilizar nunca el ajuste de vapor horizontalmente ni girarlo al revés, puede provocar fugas de agua y quemaduras.
- Nunca dirigir el vapor hacia personas o animales. No utilizar nunca un chorro de vapor para planchar la ropa encima de la gente.
- No intentar desconectar el tubo de vapor durante el funcionamiento, puede provocar quemaduras.
- El aparato no se puede utilizar para limpiar equipos eléctricos, como hornos, cocinas eléctricas, campanas extractoras, microondas, televisores, lámparas, secadores de pelo, calentadores eléctricos, etc
- Antes de llenar o vaciar el tanque de agua, desconectar el aparato
- No levantar ni tirar el aparato por el tubo de vapor
- No añadir detergentes / limpiadores en el tanque de agua

ANTES DEL PRIMER USO

- Desempaquetar el aparato y quitar todos los materiales de embalaje y etiquetas.
- Limpiar la superficie con un paño húmedo.

LIMPIEZA Y CUIDADO

- Antes de limpiar el aparato, asegurar de que la plancha esté desenchufada y completamente enfriada.
- Limpiar el cuerpo del aparato con un paño húmedo y luego secarlo bien.

- Quitar el sarro regularmente. Usar limpiadores especiales que se pueden comprar en tiendas especializadas. Utilizando productos de limpieza, seguir las instrucciones en el envase.

CARACTERÍSTICAS TÉCNICAS

Modelo	Alimentación eléctrica	Potencia	Volumen	Peso neto / bruto	Dimensiones de la caja (L x A x A)	Fabricante:
MT-1174	220-240 V, 50 Hz	1800 W	1.6 L	3,8 kg / 4,7 kg	380 mm x 300 mm x 365 mm	COSMOS FAR VIEW INTERNATIONAL LIMITED Room 701, 16 apt, lane 165, Rainbow North Street, Ningbo, China Hecho en China

LA GARANTÍA NO SE EXTIENDE A LOS MATERIALES CONSUMIBLES (FILTROS, CUBIERTAS CERÁMICAS Y ANTIADHERENTES, COMPACTADORES DE CAUCHO, Y OTROS).

Se puede encontrar la fecha de fabricación del aparato en el número de serie ubicado en la etiqueta de identificación en la caja del producto y/o en el cuerpo del producto. El número de serie contiene 13 signos, los signos 4 y 5 designan el mes, los signos 6 y 7 designan el año de producción del aparato.

El fabricante puede sin previo aviso cambiar la lista de equipo, el aspecto, el país de fabricación, el plazo de garantía y las características técnicas del modelo. Comprobar en el momento de la recepción del producto.

FRA NOTICE D'UTILISATION

RECOMMANDATIONS DE SÉCURITÉ

Lire attentivement cette notice avant d'utiliser l'appareil et la garder pour des renseignements ultérieurs.

- Avant la première mise en marche vérifier si les caractéristiques techniques de l'article indiquées par le marquage correspondent à l'alimentation électrique de votre secteur local.
- N'utiliser qu'à des fins domestiques. L'appareil n'est pas prévu à l'usage industriel.
- Ne pas utiliser l'appareil avec un cordon d'alimentation abîmé ou l'appareil avec d'autres endommagements.
- Veuille à ce que le cordon d'alimentation ne touche pas des bords tranchants et des surfaces chaudes.
- Ne pas tirer sur le cordon d'alimentation, ne pas le retordre ni enrouler autour du corps de l'appareil.
- Ne pas tirer sur le cordon d'alimentation pour débrancher l'appareil du secteur, ne tirer que sur la fiche.
- Ne pas chercher à réparer l'appareil soi-même. En cas de panne ou de mauvais fonctionnement veuillez vous adresser au centre service de proximité.
- L'utilisation des accessoires non recommandés peut s'avérer dangereux ou endommager l'appareil.
- Toujours débrancher l'appareil du secteur avant son nettoyage ou s'il n'est pas utilisé.

ATTENTION : Ne pas utiliser l'appareil à proximité des baignoires, éviers ou d'autres réservoirs remplis d'eau.

- Pour éviter l'électrocution et l'inflammation, ne pas plonger l'appareil dans l'eau ou d'autres liquides. Si c'est arrivé, le débrancher du secteur immédiatement et s'adresser au centre de service pour contrôle.
- L'appareil n'est pas prévu pour être utilisé par des personnes (y compris les enfants) dont les capacités physiques ou mentales sont réduites, ou des personnes dénuées d'expérience de manipulation de cet appareil. Dans de tels cas, l'utilisateur doit bénéficier d'instructions préalables par l'intermédiaire d'une personne responsable de sa sécurité.
- Pour éviter le contact avec des gouttes d'eau chaude qui peuvent s'accumuler à l'embout à vapeur, contrôler l'appareil avant chaque utilisation, en le tenant en sens opposé. Répasser les surfaces à vapeur seulement en position verticale (en haut et en bas). N'utiliser jamais l'embout à vapeur de façon horizontale et ne le tourner pas à l'envers, ce qui pourrait causer la fuite d'eau et des brûlures.
- Ne mettre jamais la vapeur sur les sujets ou les animaux. N'utiliser jamais le jet de vapeur pour traiter les vêtements mis sur des sujets.
- N'essayer pas de déconnecter le cordon à vapeur pendant le fonctionnement de l'appareil, cela pourrait aussi provoquer des brûlures.
- Il ne faut pas utiliser l'appareil pour nettoyer des dispositifs électriques, par exemple, des fours, des cuisinières électriques, des abris avec pentes, des fours à microondes, des postes de télévision, des lampes, des séchoirs, des appareils de réchauffement etc.
- Avant de remplir ou de vider le réservoir d'eau, déconnecter l'appareil du secteur électrique.
- Ne surelever pas ni tirez pas l'appareil pour un cordon à vapeur.
- Ne rajouter pas des produits détergents ou nettoyeurs dans le réservoir d'eau.

AVANT LA PREMIÈRE UTILISATION

- Déballez l'appareil et éliminez toutes les pièces d'emballage et étiquettes.
- Essuyez les surfaces avec un linge sec.
- Détartrez régulièrement votre. Utilisez des détartrants spéciaux qu'il est possible de trouver dans des magasins spécialisés. Pour utiliser des détartrants, suivez des prescriptions à leur emballage.

NETTOYAGE ET ENTRETIEN

- S'assurer avant le nettoyage de l'appareil que le fer est débranché du secteur électrique et est complètement refroidi.
- Nettoyer le corps de l'appareil avec un linge humide, ensuite essuyer à sec.

CARACTERISTIQUES TECHNIQUES

Modèle	Alimentation électrique	Puissance	Volume	Poids net / brut	Cotes de la boîte (L x P x H)
MT-1174	220-240 V, 50 Hz	1800 W	1.6 L	3,8 kg / 4,7 kg	380 mm x 300 mm x 365 mm

Fabricant:

COSMOS FAR VIEW INTERNATIONAL LIMITED
Room 701, 16 apt, lane 165, Rainbow North Street, Ningbo, China
Fabriqué en Chine

LA GARANTIE NE COUVRE PAS DES CONSOMMABLES (FILTRES, REVETEMENTS CERAMIQUES ET ANTIADHESIFS, JOINTS EN CAOUTCHOUC ETC).

Vous pouvez trouver la date de fabrication de l'appareil dans le numéro de série imprimé à l'autocollant d'identification situé sur la boîte du produit et/ou à l'autocollant sur le produit lui-même. Le numéro de série comprend 13 symboles, les 4ème et 5ème chiffres indiquent le mois, les 6ème et 7ème – l'an de fabrication de l'appareil.

Le fabricant peut modifier à son gré et sans préavis la composition le lot de livraison, le design, le pays de fabrication, la durée de garantie et les caractéristiques techniques d'un modèle. Veuillez vous en informer à la réception du produit.

PRT MANUAL DE INSTRUÇÕES

MEDIDAS NECESSÁRIAS PARA A SEGURANÇA

Leia atentamente este manual antes de usar o aparelho e guarde-o para referência futura.

- Ligando o aparelho pela primeira vez verifique se as especificações do produto indicadas no rótulo correspondem às especificações da sua rede elétrica.
- Utilize apenas para fins domésticos. O aparelho não se destina para uso industrial.
- Não utilize o aparelho com um cabo danificado ou com outros danos.
- Mantenha o cabo de alimentação afastado de bordas afiadas e superfícies quentes.
- Não puxe, torça ou enrole o cabo de alimentação em volta do corpo do aparelho.
- Ao desconectar o aparelho da rede elétrica, não puxe o cabo de alimentação, sempre segure o plugue.
- Não tente reparar o aparelho. Se tiver problemas, por favor, contacte o centro de assistência mais próximo.
- O uso de acessórios não recomendados pode ser perigoso ou causar danos ao aparelho.
- Sempre desconecte o aparelho da rede elétrica antes de limpar e caso não utilizar o aparelho.

ATENÇÃO: Não utilize o aparelho perto de banheiras, pias ou outros recipientes cheios de água.

- Para evitar choque elétrico e incêndio, não mergulhe o aparelho em água ou outros líquidos. Se isso ocorrer, desconecte-o imediatamente da rede elétrica e contacte o centro de assistência para verificar o aparelho danificado.
- O aparelho não se destina ao uso por pessoas com deficiências físicas e mentais (incluindo crianças), quem não têm experiência com o aparelho. Em tais casos, o utilizador deve em primeiro lugar ser instruído pela pessoa responsável pela sua segurança.

- Para evitar o risco de contacto com gotas de água quente que podem se acumular no bico de vapor, verifique o dispositivo antes de cada uso, mantendo-o voltado para fora. Trate a superfície com vapor só usando movimento vertical (para cima e para baixo). Nunca mova o bico do vapor no plano horizontal nem vire-o de trás para diante: isso pode levar a perdas de água e queimaduras.
- Nunca dirija o jacto de vapor para pessoas ou animais. Não use um jacto de vapor para o processamento de roupas usadas pela gente.
- Não desligue o tubo de vapor durante a operação, isso também pode causar queimaduras. O dispositivo não pode ser usado para a limpeza de equipamentos eléctricos, tais como fornos, fornos eléctricos, extractores do dossel, fornos de microondas, televisores, lâmpadas, secadores de cabelo, aquecedores eléctricos, etc.
- Antes de encher ou esvaziar o reservatório de água, desligue o aparelho da rede.
- Não levante ou puxe a unidade segurando a mangueira de vapor.
- Não adicione detergente / detergente no reservatório de água.

ANTES DE UTILIZAR PELA PRIMEIRA VEZ

- Desembrulhe o aparelho e remova todos os materiais de embalagem e etiquetas.
- Limpe a superfície com um pano úmido.

LIMPEZA E MANUTENÇÃO

- Antes de limpar o aparelho, certifique-se que o ferro está desligado e completamente frio.
- Limpe o aparelho com um pano húmido e depois seque.
- Limpe a espuma regularmente. Utilize produtos de limpeza especiais que podem ser comprados em lojas especializadas. Aplicando produtos de limpeza, siga as instruções indicadas na embalagem.

ESPECIFICAÇÕES

Modelo	Alimentação	Potência	Volume	Peso líquido/peso bruto	Dimensões da caixa (L x W x H)
MT-1174	220-240 V, 50 Hz	1800 W	1.6 L	3,8 kg / 4,7 kg	380 mm x 300 mm x 365 mm

Fabricante:

COSMOS FAR VIEW INTERNATIONAL LIMITED
Room 701, 16 apt, lane 165, Rainbow North Street, Ningbo, China
Fabricado na China

A GARANTIA NÃO COBRE ELEMENTOS CONSUMÍVEIS (FILTROS, REVESTIMENTO CERÂMICO E ANTIADERENTE, VEDAÇÕES DE BORRACHA E OUTROS).

A data de fabricação do aparelho pode ser encontrado no número de série que está na etiqueta de identificação na caixa do produto e/ou na etiqueta sobre o produto. O número de série é composto por 13 caracteres, os caracteres 4 e 5 indicam o mês, 6 e 7 indicam o ano de fabricação do aparelho.

O fabricante a seu exclusivo critério e sem aviso prévio pode mudar o conjunto completo, aparência, país de fabricação, prazo da garantia e características técnicas do modelo. Verifique no momento da recepção da mercadoria.

EST KASUTUSJUHEND

OHUTUSNÕUDED

Lugege enne seadme kasutamist kaasasolev kasutusjuhend täies ulatuses tähelepanelikult läbi ning hoidke see edaspidiseks kasutuseks alles.

- Kontrollige enne toote esmakordset kasutuselevõttu, kas markeeringul esitatud tehnilised andmed vastavad Teie toitevõrgu pingele.
- Seade on mõeldud kasutamiseks koduses majapidamises ning pole ettenähtud tööstuses kasutamiseks.
- Ärge kasutage seadet väljas.
- Ärge jätke töötavat seadet järelvalveta.

- Ärge kasutage kahjustatud võrgujuhtme või muu kahjustusega seadet.
- Jälgige, et võrgujuhe ei puutuks kokku teravate servade ning kuumade pindadega.
- Ärge tirige ega keerutage juhett ümber seadme korpust.
- Seadme väljalülitamisel vooluvõrgust ärge sikutage juhtmest vaid tõmmake see pistikust kinni hoides stepslist välja.
- Ärge parandage seadet iseseisvalt. Rikete ilmnemisel pöörduge lähimasse hooldustöökotta.
- Seadme komplekti mittekuuluvate osade kasutamine võib olla ohtlik ning põhjustada seadme riket.
- Alati enne seadme puhastamist või kui Te seda ei kasuta, lülitage seade vooluvõrgust välja.

Tähelepanu: Ärge kasutage seadet veega täidetud vannide, anumate või muude nõude läheduses.

- Ärge paigutage seadet vette või muusse vedelikku, vältimaks elektrilöögi saamist või seadme süttimist. Kui see on juhtunud, võtke seade viivitamatult vooluvõrgust välja ning pöörduge teeninduskeskusesse.
- Seade pole ette nähtud kasutamiseks vastavate kogemusteta piiratud füüsiliste või psüühiliste võimetega inimeste (sealhulgas ka laste) poolt. Sellistel puhkudel peab kasutajat eelnevalt juhendama inimene, kes vastutab tema ohutuse eest.
- Et vältida kokkupuudet tulise vee tilkadega, mis võivad koguneda auruotsikusse, kontrollige seadet enne igat kasutust, hoides seda vastavas asendis endast eemal. Töödelge pindu auruga vaid vertikaalsete liigutustega, st. üles-alla. Ärge kunagi kasutage auruotsikut horisontaalasendis ega keerake seda tagurpidi, kuna see võib põhjustada vee leket ning põletusi.
- Ärge kunagi suunake auru inimeste ega loomade suunas. Ärge kunagi töödelge auruga riideid, mis on inimese seljas.
- Ärge proovige võtta auruvoolikut lahti seadme töötamise ajal, see võib põhjustada põletusi.
- Seadet ei tohi kasutada elektritarvete, näiteks, elektriahjude, -pliiitide, õhupuhastajate, mikrolaineahjude, telerite, lampide, foonide, elektrisoojendite jm. puhastamiseks.
- Enne veepaagi täitmist või tühjendamist, võtke seade vooluvõrgust välja.
- Ärge sikutage ega tõstke seadet aurujuhtmest.
- Ärge lisage veepaaki pesu- ega puhastusvahendeid.

ENNE ESMAST KASUTAMIST

- Pakkige seade lahti ja eemaldage kõik pakendamiseks ettenähtud materjalid ning sildid.
- Pühkige niiske lapiga pealispinnad puhtaks.

PUHASTAMINE JA HOOLDUS

- Enne seadme puhastamist veenduge, et triikraud on vooluvõrgust väljalülitatud ning täielikult jahtunud.
- Puhastage seadet niiske lapiga ja seejärel pühkige kuivaks.
- Regulaarselt puhastada saast. Kasutage selleks mõeldud puhastusvahendeid, mida on võimalik osta spetsialiseeritud kaupustest. Puhastusvahendite kasutamisel jälgige pakendil antud juhiseid.

TEHNILISED ANDMED

Mudel	Elektertoide	Võimsus	Maht	Neto/ bruto kaal	Pakendi mõõtmed (P x L x K)
MT-1174	220-240 V, 50 Hz	1800 W	1.6 L	3,8 kg / 4,7 kg	380 mm x 300 mm x 365 mm

Tootja:
 COSMOS FAR VIEW INTERNATIONAL LIMITED
 Room 701, 16 apt, lane 165, Rainbow North Street, Ningbo, China
 Valmistatud Hiinas

GARANTII EI KEHTI TARVIKUTELE (FILTRID, KERAAMILINE NING KÖRBEMISKINDEL KATE, KUMMIST TIHENDID NING MUU).

Valmistamiskuupäev kajastub tootenumbri kleebisel toote pakendil ja / või tootel. Tootenumber koosneb 13-st numbrist, millest 4. ja 5. näitavad kuud, 6. ja 7. toote valmistamise aastat. Tootja võib oma äranägemisel eelnevalt teavitamata muuta toote komplekti, välisilmet, tootjamaad, garantiiaega, mudeli tehnilist kirjeldust. Kontrollige kauba kättesaamisel.

SAUGOS PRIEMONĖS

Įdėmiai perskaitykite šią instrukciją prieš naudodamiesi prietaisu ir išsaugokite, kad ir vėliau galėtumėte pasiskaityti.

- Prieš įjungdami pirmą kartą patikrinkite, ar markiruotėje nurodyti gaminio techniniai duomenys atitinka elektros tiekimo parametrus jūsų vietos tinkluose.
- Naudokite tik buities tikslams. Prietaisas neskirtas pramoniniam naudojimui.
- Nenaudokite lauke.
- Nenaudokite prietaiso, jeigu pažeistas tinklo laidas arba yra kitų gedimų.
- Žiūrėkite, kad tinklo laidas nesiliestų prie aštrių briaunų ir įkaitusių paviršių.
- Netraukite, nepersukite ir neapvyniokite apie prietaiso korpusą tinklo laido.
- Išjungdami prietaisą iš elektros tinklo, netraukite už elektros srovės laido, imkite tik už šakutės.
- Nebandykite patys taisyti sugedusio prietaiso. Kilus nesklandumams kreipkitės į artimiausią techninės priežiūros centrą.
- Naudoti nerekomenduojamus priedus gali būti pavojinga arba dėl jų prietaisas gali sugesti.
- Visada išjunkite prietaisą iš elektros tinklo prieš valydami arba jeigu juo nesinaudojate.

DĖMESIO: Nenaudokite prietaiso arti vonios, kriauklės ir kitų pripildytų vandens talpų.

- Kad išvengtumėte sužalojimų elektros srove ir gaisro, nepanardinkite prietaiso į vandenį arba kitą skystį. Jeigu tai atsitiko, nedelsdami išjunkite jį iš elektros tinklo lizdo ir kreipkitės į techninės priežiūros centrą, kad patikrintų.
- Prietaisas neskirtas naudoti žmonėms, urių fizinės ar psichikos galimybės yra ribotos (taip pat ir vaikams), arba jei jie neturi šio prietaiso eksploataavimo įgūdžių. Tokiu atveju naudotoją turi iš anksto išmokyti elgtis su prietaisu žmogus, atsakingas už jo saugą.
- Siekdami apsisaugoti nuo karšto vandens lašų, kurie gali kauptis ant garų antgalio, prieš kiekvieną panaudojimą tikrinkite prietaisą laikydami antgalį nukreiptą nuo savęs. Apdirbkite paviršius garais tik vertikaliais judesiais (aukštyn-žemyn). Niekuomet nenaudokite garų antgalio horizontaliai ir nepasukite jo atvirkščiai, kadangi gali išbėgti vanduo ir Jūs galite nudegti.
- Niekuomet nenukreipkite garų į žmones arba gyvūnus. Niekuomet neapdirbkite garais tų drabužių, kuriuos žmogus yra apsirengęs.
- Nebandykite atjungti garų žarną prietaisui veikiant, kadangi galite nudegti.
- Prietaiso negalima naudoti elektrinių prietaisų (pavyzdžiui, orkaitių, elektrinių viryklių, gartraukių, mikrobangų krosnelių, televizorių, lempų, plaukų džiovintuvų, elektrinių šildytuvų ir pan.) valymui.
- Prieš pripildydami arba ištuštinami vandens talpą, atjunkite prietaisą nuo elektros tinklo.
- NeKelkite ir netempkite prietaiso laikydami už garų žarnos.
- Nepilkite į vandens talpą ploviklių / valiklių.

PRIEŠ NAUDODAMI PIRMĄ KARTĄ

- Išpakuokite prietaisą ir pašalinkite visas pakuotės medžiagas bei lipdukus.
- Nuvalykite paviršių drėgnu audiniu.

VALYMAS IR PRIEŽIŪRA

- Prieš pradėdami valyti prietaisą įsitikinkite, kad lygintuvas atjungtas nuo elektros tinklo ir yra visiškai atvėsęs.
- Nuvalykite prietaiso korpusą drėgnu skudurėliu, po to sausai nušluostykite.
- Nuolat valykite nuoviras. Naudokite specialius valiklius, kurių galite įsigyti specializuotose parduotuvėse. Naudodami valiklius, vadovaukitės ant pakuotės nurodytomis rekomendacijomis.

TECHNINIAI DUOMENYS

Modelis	Elektros srovės tiekimas	Galia	Tūris	Neto / bruto svoris	Dėžės matmenys (l x P x A)
MT-1174	220-240 V, 50 Hz	1800 W	1.6 L	3,8 kg / 4,7 kg	380 mm x 300 mm x 365 mm

Gamintojas:

COSMOS FAR VIEW INTERNATIONAL LIMITED
Room 701, 16 apt, lane 165, Rainbow North Street, Ningbo, China
Pagaminta Kinijoje

GARANTIJA NETAIKOMA EKSPLOATACINĖMS MEDŽIAGOMS (FILTRAMS, KERAMINĖMS IR NESVYLANČIOMS DANGOMS, GUMINIAMS SANDARINIMO ŽIEDAMS IR KT.).

Prietaiso paminimo datą galima rasti serijos numeryje, kuris nurodytas identifikavimo lipduke ant gaminio dėžės ir/arba lipduke, užklijuotame ant paties gaminio. Serijos numerį sudaro 13 ženklų, 4-as ir 5-as ženklas reiškia prietaiso pagaminimo mėnesį, 6-as ir 7-as metus.

Gamintojas savo nuožiūra ir papildomai nepranešdamas gali keisti gaminio komplekto sudėtį, išvaizdą, šalį gamintoją, garantijos terminą ir modelio techninius duomenis. Tikrinkite pasiimdami prietaisą.

LVA LIETOŠANAS INSTRUKCIJA

DROŠĪBAS PASĀKUMI

Pirms ierices lietošanas uzmanīgi izlasiet šo instrukciju un saglabāiet to kā izziņas materiālu līdz ierices ekspluatācijas beigām.

- Pirms sākotnējās ieslēgšanas pārbaudiet, vai uz marķējuma norādītie ierices tehniskie parametri atbilst elektropadevei Jūsu lokālajā tīklā.
- Lietojiet tikai sadzīves vajadzībām. Ierīce nav paredzēta rūpnieciskai izmantošanai.
- Nelietot ārpus telpām.
- Neatstājiet strādājošu ierīci bez uzraudzības.
- Nelietojiet ierīci ar bojātu tīkla elektro vadu vai ar citiem bojājumiem.
- Sekojiet tam, lai tīkla elektro vads nepieskaras asām šķautnēm vai karstām virsmām.
- Nevelciet, nesalokiet un neuztiniet tīkla elektro vadu ap ierīces korpusu.
- Atslēdzot ierīci no elektropadeves tīkla, nevelciet aiz tīkla elektro vada, izņemiet kontaktdakšu no elektro rozetes.
- Nemēģiniet patstāvīgi remontēt ierīci. Ja rodas traucējumi tās darbībā, vērsieties tuvākajā servisa centrā.
- Nerekomendētu papildpiederumu lietošana var būt bīstama vai var izraisīt ierīces sabojāšanos.
- Vienmēr atvienojiet ierīci no elektrotīkla pirms tīrīšanas vai gadījumos, kad Jūs to nelietosiet.

UZMANĪBU: Nelietojiet ierīci vannu, izlietņu un citu ar ūdeni piepildītu rezervuāru tuvumā.

- Lai novērstu elektriskās strāvas sitiena un aizdegšanās iespējamību, neiegremdējiet ierīci ūdenī vai citos šķidrums. Ja tomēr tas ir noticis, nekavējoties atslēdziet to no elektrotīkla un vērsieties servisa centrā, lai veiktu ierīces pārbaudi.
- Lai novērstu risku saskarties ar karstā ūdens pilieniem, kuri var uzkrāties uz tvaika uzgaļa, pārbaudiet ierīci pirms katras lietošanas, turot to tā, lai tvaiks netiek vērsts uz jūsu pusi. Apstrādājiet virsmas ar tvaiku tikai ar vertikālām kustībām (augšā – lejā). Nekad nelietojiet tvaika uzgali horizontāli un negrieziet to at muguriski, tas var izraisīt ūdens noplūdi un applaucēšanos.
- Nekad nevērsiet tvaika strūklu uz cilvēkiem vai dzīvniekiem. Nekad neizmantojiet tvaika strūklu, lai apstrādātu apģērbu, kas ir uzģērbts uz cilvēka.
- Nekad nemēģiniet atvienot tvaika šūteni ierīces darbības laikā, tas arī var izraisīt applaucēšanos.
- Ierīci nedrīkst izmantot, lai tīrītu elektrisko aprīkojumu, teiksim, cepeškrāsnis, elektroplītis, virtuves nosūcējus, mikroviļņu krāsnis, televizorus, lampas, fēnus, elektriskos apsildītājus utt.
- Pirms ūdens rezervuāra piepildīšanas vai iztukšošanas noteikti atvienojiet ierīci no elektrotīkla.
- Neceliet un nevelciet ierīci aiz tvaika šūtenes
- Nepievienojiet mazgājamās/tīrāmos līdzekļus ūdens rezervuārā esošajam ūdenim

PIRMS PIRMĀS LIETOŠANAS

- Izsaiņojiet ierīci un atbrīvojiet to no visiem iesaiņojamajiem materiāliem un etiķetes.
- Noslaukiet virsmu ar mitru drāniņu.

TĪRĪŠANA UN APKOPE

- Pirms ierīces tīrīšanas pārliecinieties, ka gludeklis ir atslēgts no elektrobarošanas tīkla un ir pilnībā atdzisis.
- Ierīces korpusu notīriet ar mitru drāniņu, pēc tam noslaukiet sausu.
- Regulāri veiciet attīrīšanu no kaļķakmens. Lietojiet speciālos tīrīšanas līdzekļus, kurus var iegādāties specializētos veikalos. Lietojot tīrīšanas līdzekļus, sekojiet norādījumiem uz to iepakojuma.

TEHNISKIE PARAMETRI

Modelis	Elektrobarošana	Jauda	Tilpums	Neto/ bruto svars	Kārbas izmēri (G x P x A)
MT-1174	220-240 V, 50 Hz	1800 W	1.6 L	3,8 kg / 4,7 kg	380 mm x 300 mm x 365 mm

Ražotājs:

COSMOS FAR VIEW INTERNATIONAL LIMITED
Room 701, 16 apt, lane 165, Rainbow North Street, Ningbo, China
Ražots Ķīnā

GARANTĪJA NAV ATTIECINĀMA UZ TĀDIEM MATERIĀLIEM, KĀ KERAMISKIE UN NEPIEDEGOŠIE PĀRKLĀJUMI, GUMIJAS BLĪVĒJUMI, FILTRI UN CITI.

Ierīces izgatavošanas datums ir atrodams sērijas numurā, kas atrodas uz identifikācijas uzlīmes uz ierīces iesaiņojuma kārbas un/ vai uz uzlīmes uz paša izstrādājuma. Sērijas numurs sastāv no 13 zīmēm, 4. un 5. zīme apzīmē mēnesi, 6. un 7. – ierīces izgatavošanas gadu.

Ražotājs pēc saviem ieskatiem un bez papildus izziņošanas var mainīt ierīces modeļa komplektāciju, ārējo izskatu, ražotājvalsti, garantijas termiņu un tehniskos parametrus. Pārbaudiet to preces saņemšanas brīdī.

FIN KÄYTTÖOHJE

TURVATOIMET

Lue tämä käyttöohje huolellisesti ennen laitteen käyttöönottoa ja pidä se tallessa myöhempää ohjeistusta varten.

- Tarkista ennen laitteen ensimmäistä kytkemistä, että sen merkityt tekniset tiedot vastaavat paikallisen verkkovirtasi virtalähdettä.
- Käytettävä pelkästään kotitaloustarkoituksiin. Laite ei sovellu teolliseen käyttöön.
- Älä käytä laitetta ulkona.
- Älä jätä laitetta ilman valvontaa.
- Älä käytä laitetta, jossa on vahingoittunut verkkojohto tai muita vaurioita.
- Pidä huolta, että verkkojohto ei kosketa teräviä reunoja tai kuumia pintoja.
- Älä vedä, kierrä tai väännä verkkojohtoa laitteen rungon ympärille.
- Kun irrotat laitteen virtalähteestä, älä vedä itse verkkojohdosta vaan sen töpselistä.
- Älä yritä korjata laitetta omatoimisesti. Käyttövirheiden ilmetessä ota yhteyttä lähimpään huoltoliikkeeseen.
- Muiden, kuin suositeltujen lisävarusteiden käyttö voi olla vaarallista ja johtaa laitteen vahingoittumiseen.
- Irrota laite aina verkkovirrasta ennen sen puhdistamista tai kun et käytä sitä.

HUOMIO: Älä käytä laitetta kylpyammeiden, pesualtaiden tai muiden vedellä täytettyjen astioiden lähellä.

- Vältä sähköisku ja tulipaloja, älä upota laitetta veteen tai muihin nesteisiin. Jos tämä joka tapauksessa sattuu tapahtumaan, kytke laite välittömästi verkkovirrasta ja ota yhteyttä huoltokeskukseen tarkastusta varten.
- Laite ei ole tarkoitettu fyysisistä tai mielenterveysongelmista kärsivien, tai puutteellista tietoa laitteen käytöstä omaavien henkilöiden (mukaan lukien lapset) käytettäväksi. Näissä tapauksissa käyttäjän tulee olla opetettu käyttämään kyseistä laitetta heidän turvallisuudestaan vastaavan henkilön alaisuudessa.

- Välttyäksesi höyrysuuttimeen mahdollisesti kertyneiden kuuman veden pisaroiden pääsemistä ihollesi tarkista laite ennen käyttöä suunnaten itsestäsi pois päin. Käsittele pintoja höyryllä liikuttaen laitetta vain ylös ja alas. Älä koskaan käytä höyrysuutinta vaakasuoraan äläkä ylösalaisin, muuten suuttimeesta mahdollisesti valuva vesi voi polttaa.
- Älä koskaan suuntaa höyryä ihmisten tai eläinten suuntaan. Älä käsittele höyryllä ihmisen päällä olevia vaatteita.
- Älä irrota höyryventtiili laitteesta, kun käytät laitetta. Tämäkin voi johtaa palovammaan.
- Laite ei sovellu sähkölaitteiden puhdistukseen, sillä ei saa puhdistaa, mm. uuneja, sähköliesiä, liesikupuja, mikroaaltouuneja, televisioita, hiuskuivaajia, sähkölämmittimiä, yms.
- Irrota pistotulppa pistorasiasta ennen vesisäiliön täyttämistä tai tyhjentämistä.
- Älä nosta laitetta höyryletkusta kiinni pitäen, älä venyttele höyryletkua.
- Älä lisää pesuaineita vesisäiliöön.

ENNEN ENSIMMÄISTÄ KÄYTTÖÄ

- Pura laite pakkauksesta ja poista kaikki pakkausmateriaalit ja etiketit.
- Pyyhi sen pinta kostealla liinalla.

PUHDISTUS JA HUOLTO

- Ennen laitteen puhdistamista tarkista että silitysraudan pistotulppa on irrotettu pistorasiasta ja laite on jäähtynyt.
- Puhdista laitteen runko kostealla kankaalla ja kuivata.
- Puhdista säännöllisesti kattilakivestä. Käytä erityisiä puhdistusaineita, joita voi ostaa erikoistuneista kaupoista. Kun käytät puhdistusainetta, noudata sen pakkaukseen merkittyjä määräyksiä.

TEKNISET TIEDOT

Malli	Sähköjännite	Teho	Tilavuus	Paino / kokonaispaino	Laatikon mitat (P x L x K)
MT-1174	220-240 V, 50 Hz	1800 W	1.6 L	3,8 kg / 4,7 kg	380 mm x 300 mm x 365 mm

Valmistaja:

COSMOS FAR VIEW INTERNATIONAL LIMITED
Room 701, 16 apt, lane 165, Rainbow North Street, Ningbo, China
Valmistettu Kiinassa

TAKUU EI SISÄLLÄ EHTYVIÄ VARUSTEITA (SUODATTIMIA, KERAAMISIA JA TARTTUMATTOMIA PINNOITTEITA, KUMISIA TIIVISTEITÄ JA MUITA)

Laitteen valmistamispäivämäärän voi löytää sarjanumerosta, joka sijaitsee laitteen laatikon tunnistuskilpitarrassa ja/tai itse laitteeseen kiinnitetyssä tarrassa. Sarjanumero koostuu 13:sta merkistä, 4:s ja 5:s merkki osoittavat valmistuskuukauden, 6:s ja 7:s osoittavat valmistusvuoden.

Valmistaja voi muuttaa mallin pakkauskokonsuutta, ulkonäköä, valmistusmaata, takuu-aikaa ja teknisiä tietoja harkintansa ja ilman ennakoilmoitusta. Tarkista laitteen vastaanottamisen yhteydessä.

ISR הוראות הפעלה

בטיחות

לפני שימוש במכשיר תקראו מדריך זה בעיון ותשמרו אותו לשימוש עתידי.
לפני הפעלה ראשונה, בדקו שמאפיינים טכניים של המוצר הרשומים בתיוג מתאימים לנקודת חשמל שלכם.
יש לשמש במכשיר רק למטרות ביתיות. אין להשתמש במכשיר למטרות תעשייתיות.
אין להשתמש בחוץ.
אל תשאירו מכשיר מופעל ללא השגחה.
אין להשתמש במכשיר עם כבל פגום או ליקויים בטיחותיים אחרים.

תשמרו כדי שכבל החשמל לא נגע בקצוות חדים ומשטחים חמים.
אל תמשכו, אל תסובבו ואל תגלגלו את כבל החשמל סביב הגוף של המכשיר.
בעת ניתוק המחשיר מנקודת חשמל אל תמשכו את כבל החשמל, תחזיקו את התקע בלבד.
אל תנסו לתקן את המכשיר בעצמכם. במקרה של תקלות פנו למרכז שירות הקרוב.
שימוש באביזרים נוספים שאינם מומלצים עלול להיות מסוכן או לגרום נזק למכשיר.
יש לנתק את המכשיר לפני ניקוי ואם אתם לא משתמש בו.

שימו לב! אין להשתמש במכשיר בקרבת אמבטיות, כיורים או מכילים אחרים מלאים במים.

כדי להימנע מהלם חשמלי והידלקות, אין לטבול מכשיר במים או נוזלים אחרים. אם זה קרה, יש לנתק אותו מייד ולפנות למרכז שירות לבדיקה.
המכשיר אינו מיועד לשימוש על ידי אנשים עם מוגבלויות פיזיות ונפשיות (כולל ילדים), עם חוסר ניסיון בשימוש המכשיר. במקרים כאלה, המשתמש חייב להיות הורה מראש על ידי אדם אחראי לבטיחותו.

כדי למנוע את הסיכון למגע עם טיפות של מים חמים, שעלולים להצטבר על מוט הקיטור, בדקו את המכשיר לפני כל השימוש, בהשארת המכשיר במצב מעל פניו. תעבדו פני השטח ע"י קיטור רק תנועות אנכיות (למעלה-למטה).
אף פעם אל תשתמשו מוט קיטור באופן אופקי ואל תהפכו אותו הפוך, זה יכול להוביל לדליפת מים וכוויות.
אף פעם אל תכוונו קיטור לבני אדם או בעלי חיים. אף פעם אל תשתמשו בסילון קיטור לעיבוד בגד לבוש על בן אדם.
לא להוציא את צינור הקיטור בזמן הפעלת המכשיר, זה גם יכול לגרום לכוויות.

המכשיר לא ניתן לשמש לניקוי ציוד חשמלי, כגון תנורים, תנורי חשמל, חופה חולץ, תנורי מיקרוגל, טלוויזיות, מנורות, מייבשי שיער, תנורי חימום חשמליים וכו' לפני מילוי או הרקה את המיכל למים, יש לנתק את המכשיר מהחשמל.
אל תרימו או תמשיכו את המכשיר בצינור הקיטור.
אל תוסיפו חומרי ניקוי במכיל עם המים.

לפני שימוש ראשון:

תפתחו אריזה ותסירו את כל חומרי האריזה ותוויות.
תנגבו את המשטח עם מטלית לחה.

ניקוי ותחזוקה:

לפני ניקוי מכשיר יש לוודא כי המגהץ אינו מחובר לחשמל והתקרר לחלוטין.
תנקו את גוף המכשיר במטלית לחה, ולאחר מכן תנגבו עד ליבש.
מתמחות בחנויות לרכוש שניתן מיוחדים ניקוי בחומרי תשתמשו. בקביעות לבצעה יש ניקוי

אופיינים טכניים

דגם	חשמלית אנרגיה	עוצמה	נפח	ברוטו \ נטו משקל	(גובה * רוחב * אורך) אריזה גודל
MT-1174	הרץ 50, וולט 220-240	ואט 1800	ליטר 1,6	ק"ג 4,7 / ק"ג 3,8	מ"מ 380 x 300 x 365

יצרן:
COSMOS FAR VIEW INTERNATIONAL LIMITED
Room 701, 16 apt, lane 165, Rainbow North Street, Ningbo, China
סין תוצרת

אחריות אינה מכסת פריט מתכלה (מסננים, ציפוי קרמי וטפולון, פסי גומי (rubber seal) ועוד).

תאריך הייצור של המכשיר ניתן למצוא במספר סידורי הנמצא על מדבקת זיהוי שעל אריזת המוצר ו/או על גבי מדבקה שעל מוצר עצמו. מספר סידורי מורכב מ13 סימנים, סימנים 4 ו-5 מציינים את החודש, 6 ו-7 מציינים על שנת הייצור של המכשיר.

היצרן בשיקול דעתו וללא הודעות נוספות עשוי לשנות את הרכיבים, עיצוב, ארץ ייצור, תקופת האחריות ומאפיינים טכניים של הדגם. בדקו בעת קבלת המוצר.