

HYUNDAI

H-VC1686

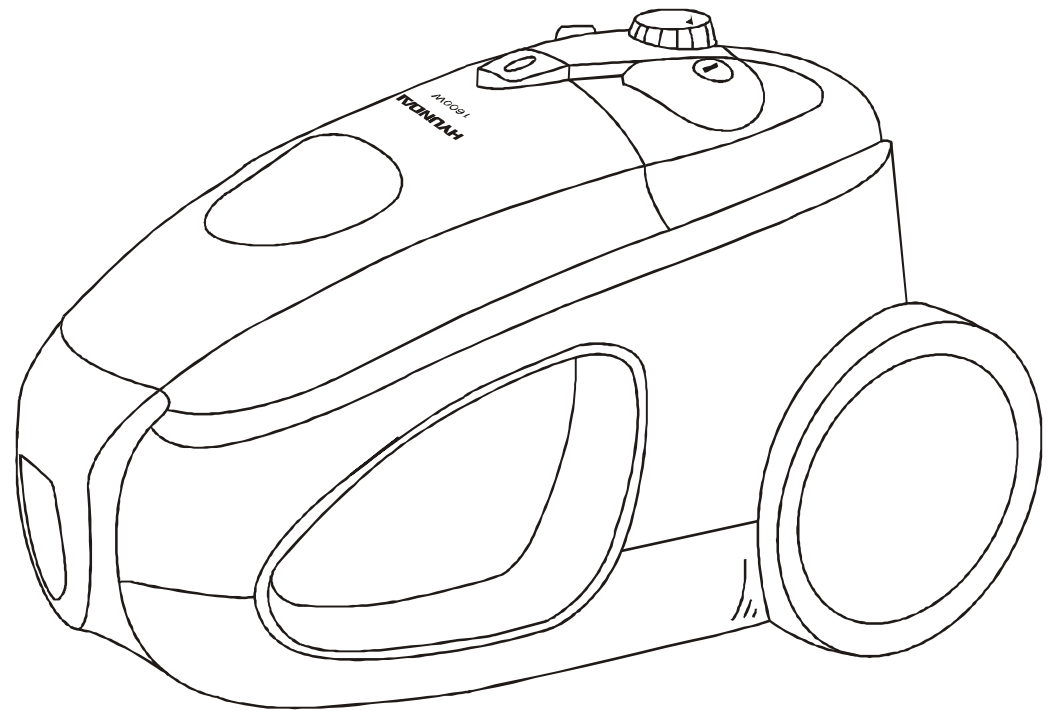

VACUUM CLEANER
Instruction manual

БЫТОВОЙ ПЫЛЕСОС
Руководство по эксплуатации

Description

1. Air inlet
2. Dust bin container
3. Container clip
4. Cord rewind button
5. Power control
6. On/Off button
7. Carrying handle
8. Wheel

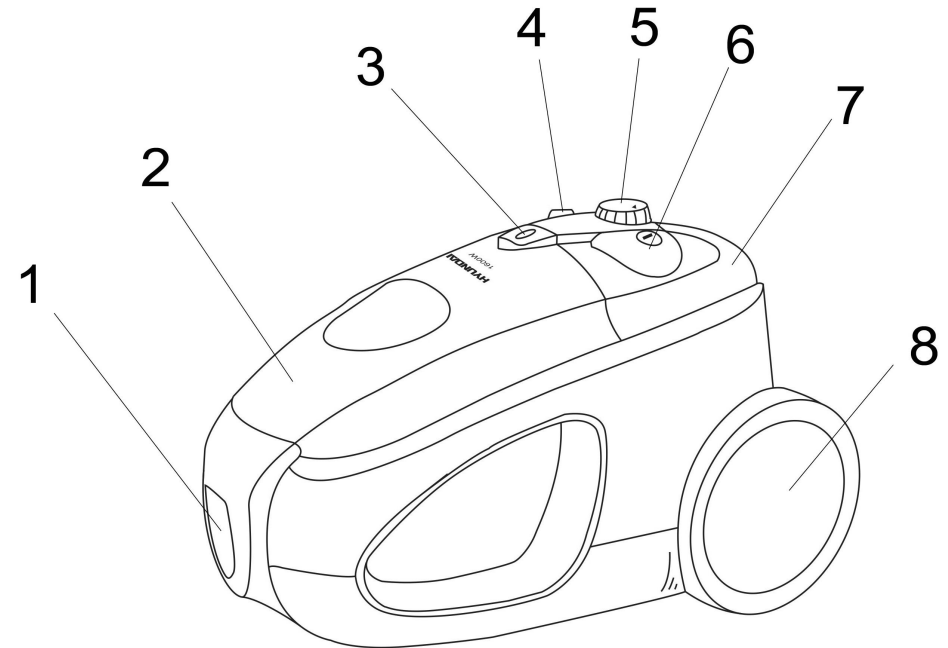

Important safeguards

When using this appliance, basic precautions should always be followed:

- Read this instruction manual carefully.
- Use the appliance only for household. Do not use for industrial purposes.
- Before the first connecting of the appliance check that voltage indicated on the rating label corresponds the mains voltage in your home.
- Unplug the appliance from power supply, when not in use and before servicing.
- To reduce the risk of electric shock, do not use outdoors or on wet surfaces.
- To avoid damage of the flexible hose, do not fold or pull it strongly.
- Do not leave the vacuum cleaner, when plugged in.
- Do not allow children use it as a toy.
- Never switch off the appliance by pulling the cord.
- To avoid deforming of the plastic components of the appliance or fire accident, never put the appliance directly in sun shine or near any heater or the like.
- Do not handle plug with wet hands.
- Do not put any object into openings. Do not use with any opening blocked. Keep free of dust, hair and anything that may reduce airflow.
- Use extra care, when cleaning on stairs.

- Do not make attempts to repair the appliance, adjust or replace parts in the vacuum cleaner. When malfunctions happen, contact the authorized service center for examination, repair, electrical or mechanical adjustment.
- Do not let the cord hang over edges or touch hot surfaces.
- Before you start using the vacuum cleaner, please remove large or sharp objects from the floor in order to prevent the damage of the filter or the dust bin.

CAUTION: Never use the vacuum cleaner without the filters.

Vacuum cleaner assembling

Always remove the plug from the power supply before fitting or removing accessories.

Fitting flexible hose

- Insert the flexible hose into the air inlet and press it until it clicks into proper position.

Hose removing

- To remove flexible hose from the vacuum cleaner, press the button situated on the flexible hose base, then pull to remove it from the attachment point.

Fitting telescopic tube and accessories

- Extend the telescopic tube to the desired length by pressing on button.
- Insert a flexible hose into a telescopic tube.
- Fit a nozzle to telescopic tube:
 - Floor brush is intended for cleaning bare floor and floor coverings;
 - Furniture/ Crevice nozzle is for cleaning sofa, curtain or dust on the decorating surfaces, corners and between cushions

Instruction for use

- Before using the appliance, unwind a sufficient length of cord and insert the plug into the power supply. The yellow mark on the cord shows the ideal cord length. Do not expand the cord beyond the red mark.
- Press the On/Off button to switch the unit on. To stop it press the On/Off button again.
- You can adjust the air flow using the air flow regulator on the flexible hose:
- You can adjust the vacuum cleaner power using the power control knob on body:
 - decrease the power for cleaning curtains, books, furniture, etc.
 - increase the power for cleaning bare floor
- Turn the power control knob clockwise to increase the power, anticlockwise - to decrease it.
- To rewind the cord, press the rewind button and guide the cord with hand to ensure that it does not whip causing damage.

Advantages of your vacuum cleaner

- Your vacuum cleaner is equipped with 5-stages filtration system:
 - HEPA-filter;

- the filter of thin cleaning from the special material, established on air outlet.
- The 5-stage filter system reliably keeps a soaked up dust inside a vacuum cleaner that provides maximum careful and hygienic tidying up.
- Convenience of operation - the removable plastic dust container, due to system of the clearing based on vortex-like entering air in vacuum cleaner, dust instantly settles in dust container.

Care and cleaning

- Switch off the appliance and pull out the plug from the power supply.
- Clean the outside of the appliance with a soft cloth with mild detergent. Harsh or abrasive detergent will damage the outside surface.
- Never immerse the appliance or cord into water and other liquids.

Cleaning dust bin container

- Clean dust bin container regularly.
- Switch off the appliance before cleaning dust bin container.
- After removing the flexible hose press the lock button situated on the upper part of the body between dust container and back part of the body and pull the container out.
- Pull out the frame with HEPA-filter situated on the back part of the dust container
- Press the knob situated on the dust container below the air inlet to open the cover of the container
- Empty dust bin container close it's cover put back into the container the HEPA-filter and insert the container back.

Cleaning hepa-filter

- Clean HEPA-filter regularly.
- Switch off the appliance before cleaning filter.
- After removing the flexible hose, pull out the dust container and extract the filter frame with HEPA. .
- For cleaning the filter use brush and water.
- Let the HEPA-filter and the cover dry up completely.
- Fix the HEPA-filter into the dust bin container.

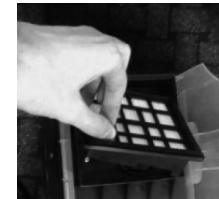

Cleaning motor filter

- Please clean the filter at least once a year. If you frequently use the appliance wash the motor filter after 3-5 cleanings of the dust bag.
- Switch off the appliance and pull out the plug from the power supply.
- Take off the rear grille from the unit and pull out the filter.
- Wash the filter with warm water and dry in the sun.
- Put the filter back.

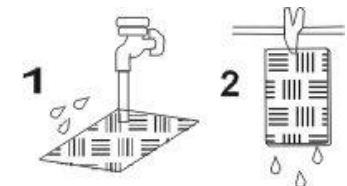

CAUTION:

- Never use the appliance without filters.

- Do not use a washing machine to rinse filters. Do not use a hair drier to dry them.

Storage

- Switch the appliance off.
- Remove the mains plug from the wall socket
- Rewind the mains cord by pressing the cord rewind button..

Specifications

Power supply	230 V, 50 Hz
Power	1600 W
Net / Gross weight	4 kg / 5 kg
Suction power	265-300 W
Unit dimensions (L x W x H)	363 mm x 268 mm x 235 mm
Gift box dimension (L x W x H)	410 mm x 290 mm x 290 mm



ME06

Описание

1. Всасывающее отверстие
2. Отсек контейнера для сбора пыли
3. Фиксатор контейнера
4. Кнопка сматывания электрошнура
5. Регулятор мощности
6. Выключатель On/Off (Вкл./Выкл)
7. Ручка для переноски
8. Колесо

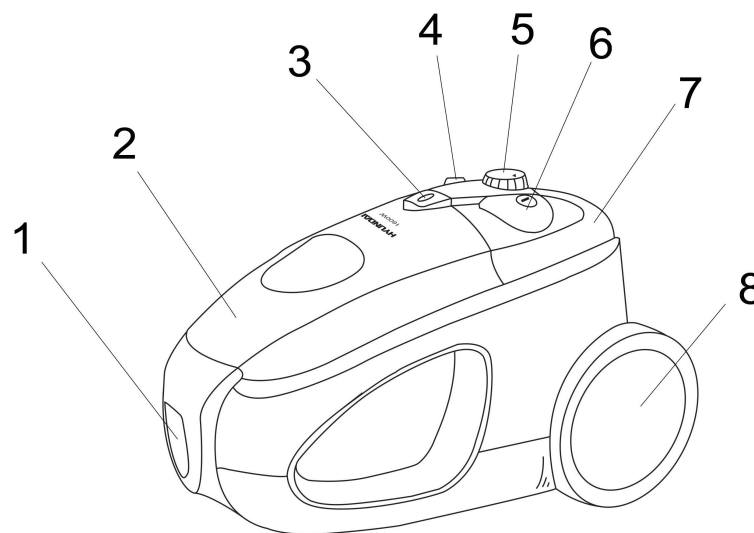

Меры безопасности

При эксплуатации прибора соблюдайте следующие меры предосторожности:

- Внимательно прочитайте руководство по эксплуатации.
- Прибор предназначен только для домашнего использования. Не используйте пылесос в промышленных целях.
- Перед использованием прибора проверьте, соответствует ли электропитание Вашего пылесоса, указанное в таблице с техническими характеристиками, электропитанию в Вашей сети.
- Всегда отключайте прибор от сети питания, если Вы его не используете, а также перед сменой насадок.
- Во избежание поражения электрическим током не используйте прибор вне помещений и на влажной поверхности.
- Не перегибайте и не тяните гибкий шланг, это может привести к его повреждению.
- Никогда не оставляйте включенный прибор без присмотра.
- Не позволяйте детям пользоваться пылесосом.
- При отключении прибора от сети питания не тяните за электрошнур.
- Не располагайте прибор в непосредственной близости от радиаторов, обогревателей и т.д., следите за тем, чтобы на корпус пылесоса не попадали прямые солнечные лучи, так как это может привести к деформации пластиковых частей прибора.
- Включайте прибор в сеть питания только сухими руками.

- Следите за тем, чтобы воздухозаборные отверстия не были заблокированы. Остерегайтесь попадания пыли, волос, одежды в воздухозаборные отверстия.
 - Будьте предельно осторожны при использовании пылесоса на лестницах.
 - Не пытайтесь самостоятельно ремонтировать прибор. При обнаружении неполадок в работе прибора обращайтесь в ближайший сервисный центр.
 - Следите за тем, чтобы электрошнур не пересекал острых углов и не касался горячих поверхностей.
 - Перед чисткой покрытий уберите с пола все острые или большие предметы, которые могут повредить отсек для сбора пыли или фильтр.
- ВНИМАНИЕ:** Не используйте прибор без установленных фильтров.

Сборка пылесоса

Всегда отключайте прибор от сети питания перед снятием или установкой деталей.

Подключение гибкого шланга

- Вставьте основание гибкого шланга во всасывающее отверстие и надавите на него, пока не услышите щелчок.

Снятие гибкого шланга

- Для снятия гибкого шланга нажмите на кнопку в основании гибкого шланга и вытяните его на себя.

Использование принадлежностей

- Выдвиньте телескопическую трубку на нужную Вам длину, нажав кнопку регулирования длины трубки.
- Вставьте гибкий шланг в телескопическую трубку.
- Наденьте на телескопическую трубку одну из насадок:
 - комбинированная насадка “пол/ковер”: в зависимости от типа покрытия Вы можете менять режим работы насадки: с выдвинутой щеткой для чистки ковровых покрытий и без щетки для гладких поверхностей;
 - комбинированная насадка “мебель/щель” для чистки мебели, занавесок, декоративных поверхностей, труднодоступных мест, - углов, щелей.

Эксплуатация пылесоса

- Перед использованием прибора выберите подходящую Вам длину электрошнура и подключите прибор к сети питания. Желтая отметка на электрошнуре показывает оптимальный уровень длины электрошнура, красная - максимальную длину. Никогда не вытягивайте электрошнур дальше красной отметки.
- Для включения пылесоса нажмите кнопку On/Off (Вкл./Выкл.). Для выключения прибора нажмите кнопку On/Off (Вкл./Выкл.) еще раз.
- На ручке гибкого шланга установлен регулятор потока воздуха, с помощью которого Вы можете установить требуемую мощность потока воздуха:
- На корпусе пылесоса установлена кнопка-регулятор мощности пылесоса:

- уменьшите мощность для чистки занавесок, книг, мебели и т.д.
- увеличьте мощность для чистки ковровых покрытий.
- Для увеличения мощности вращайте регулятор мощности по часовой стрелке, для уменьшения – против часовой
- Для сматывания электрошнура нажмите кнопку сматывания электрошнура. Чтобы не повредить электрошнур при быстром сматывании, придерживайте его рукой.

Преимущества вашего пылесоса

- Ваш пылесос оснащен 5-ступенчатой системой фильтрации воздуха:
 - HEPA-фильтр;
 - фильтр тонкой очистки, установленный на выходе воздуха.
- 5-ступенчатая система фильтрации воздуха задерживает до 99,9% пыли внутри пылесоса, а установленный HEPA-фильтр улавливает пыльцу, табачный дым и микрочастицы, что обеспечивает максимально тщательную и гигиеничную уборку.
- Съёмный пластмассовый отсек для сбора пыли максимально облегчит процесс чистки отсека. Благодаря системе очистки, основанной на вихреобразном всасывании воздуха в пылесос, пыль мгновенно оседает в отсеке.

Чистка и уход

- Отключите прибор от сети питания.
- Протрите внешнюю поверхность корпуса пылесоса мягкой тряпочкой с добавлением моющего средства. Не используйте для чистки абразивные моющие средства.
- Никогда не опускайте прибор или электрошнур в воду или в другие жидкости.

Чистка отсека для сбора пыли

- Регулярно производите чистку отсека для сбора пыли.
- Перед чисткой отсека для сбора пыли отключите прибор от сети питания.
- Снимите гибкий шланг, нажмите на кнопку-фиксатор, расположенную на поверхности пылесоса между отсеком для сбора пыли и панелью в верхней задней части корпуса и извлеките контейнер для сбора пыли
- Извлеките HEPA-фильтр.
- Нажмите на кнопку, расположенную на контейнере ниже отверстия для входа воздушного потока, чтобы открыть крышку контейнера
- Вытряхните содержимое отсека в мусорный контейнер, закройте крышку отсека, вставьте обратно в отсек HEPA-фильтр и установите отсек на место.

Чистка HEPA-фильтра

- Производите чистку HEPA-фильтра по мере его загрязнения.
- Отключите прибор от сети питания.
- Снимите гибкий шланг, извлеките контейнер для сбора пыли и достаньте из него HEPA-фильтр.



- Для чистки HEPA-фильтра используйте нежесткую щеточку и воду.
- Дайте HEPA-фильтру высохнуть полностью перед установкой.
- Вставьте HEPA-фильтр в отсек для сбора пыли.

Замена и чистка фильтра

- Производите чистку фильтра не менее одного раза в год. При интенсивном использовании изделия промывку фильтра мотора следует производить после 3-5 чисток пылесборника.
- Отключите прибор от сети питания.
- Снимите заднюю решетку на корпусе и извлеките фильтр.
- Промойте фильтр под струей чистой, теплой воды, а затем полностью просушите его.
- Установите фильтр на место.

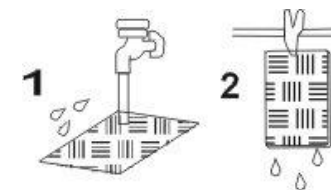

ВНИМАНИЕ:

- Не используйте пылесос без установленного фильтра, т.к. это может привести к уменьшению мощности всасывания и повреждению мотора.
- Не используйте для чистки фильтра стиральную машину. Не используйте фен для сушки фильтра.

Хранение

- Выключите пылесос.
- Отключите его от сети.
- Смотайте шнур с помощью кнопки сматывания электрошнура.

Технические характеристики

Электропитание	230 Вольт, 50 Герц
Мощность	1600 Ватт
Вес нетто / брутто	4 кг / 4 кг
Мощность всасывания	265-300 Ватт
Размеры устройства	363 мм x 268мм x 235 мм
Размеры коробки (Д x Ш x В)	410 мм x 290 мм x 290 мм



ME06