

HYUNDAI

H-VC1588

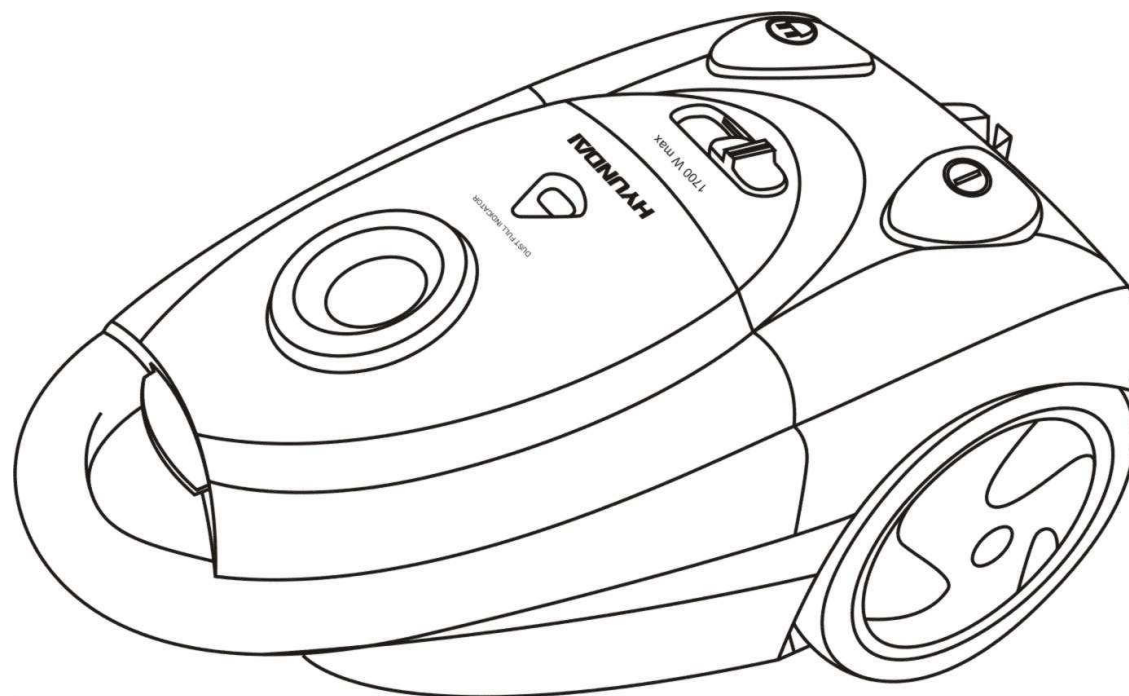

VACUUM CLEANER
Instruction manual

БЫТОВОЙ ПЫЛЕСОС
Руководство по эксплуатации

Description

1. Handle
2. Dust bag open button
3. Dust bag compartment
4. Hose connector
5. Dust filling indicator
6. Power control
7. Rewinder button
8. Horizontal parking hook
9. Power on/off button
10. Rear grill
11. Wheel

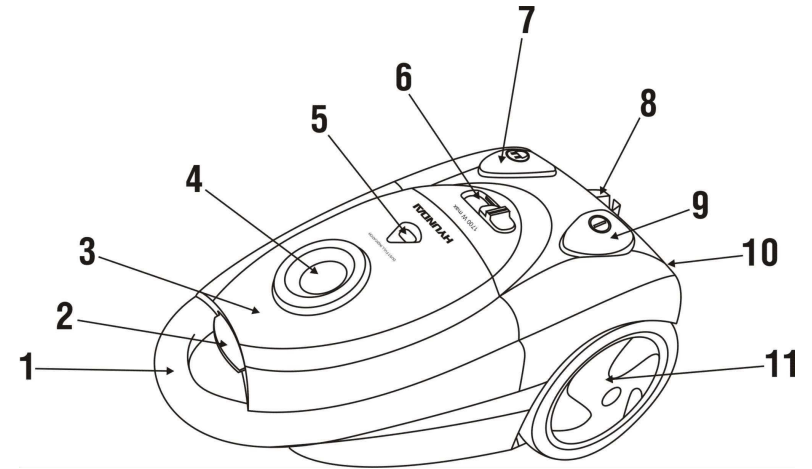

Important safeguards

When using this appliance, basic precautions should always be followed:

Read this instruction manual carefully.

Use the appliance only for household. Do not use for industrial purposes.

Before the first connecting of the appliance check that voltage indicated on the rating label corresponds the mains voltage in your home.

Unplug the appliance from power supply, when not in use and before servicing.

To reduce the risk of electric shock, do not use outdoors or on wet surfaces.

To avoid damage of the flexible hose, do not fold or pull it strongly.

Do not leave the vacuum cleaner, when plugged in.

Do not allow children use it as a toy.

Never switch off the appliance by pulling the cord.

To avoid deforming of the plastic components of the appliance or fire accident, never put the appliance directly in sun shine or near any heater or the like.

Do not handle plug with wet hands.

Do not put any object into openings. Do not use with any opening blocked. Keep free of dust, hair and anything that may reduce airflow.

Use extra care, when cleaning on stairs.

Do not make attempts to repair the appliance, adjust or replace parts in the vacuum cleaner. When malfunctions happen, contact the authorized service center for examination, repair, electrical or mechanical adjustment.

Do not let the cord hang over edges or touch hot surfaces.

Before you start using the vacuum cleaner, please remove large or sharp objects from the floor in order to prevent the damage of the filter or the dust bin.

CAUTION: Never use the vacuum cleaner without the filters.

Vacuum cleaner assembling

Always remove the plug from the power supply before fitting or removing accessories.

Fitting flexible hose

Insert the flexible hose into the air inlet and push it until it clicks into proper position.

Hose removing

To remove flexible hose from the vacuum cleaner, push the buttons, then pull the flexible hose to remove it from the attachment point.

Fitting telescopic tube and accessories

Extend the telescopic tube to the desired length by pressing the extension pipe button.

Insert a flexible hose into a telescopic tube.

Fit a nozzle to telescopic tube:

- Floor brush is intended for cleaning bare floor and floor coverings;
- Furniture/crevice nozzle is for cleaning curtain or dust on the decorating surfaces, corners and between cushions
- Sofa brush is for cleaning sofa, curtain or dust on the decorating surfaces.

Instruction for use

Before using the appliance, unwind a sufficient length of cord and insert the plug into the power supply. The yellow mark on the cord shows the ideal cord length. Do not expand the cord beyond the red mark.

Press the On/Off button to switch the unit on. To stop it press the On/Off button again.

You can adjust the air flow using the air flow regulator on the flexible hose.

You can adjust the vacuum cleaner power using the power control on body.

- decrease power for cleaning curtains, books, furniture, etc.
- increase power for cleaning bare floor.

To rewind the cord, press the rewind button and guide the cord with hand to ensure that it does not whip causing damage.

Advantages of your vacuum cleaner

Your vacuum cleaner is equipped with 7 step filtration system:

- the constant cloth dust bag;
- the filter, established between the dust bag compartment and the engine of a vacuum cleaner;
- the HEPA filter, established on the air outlet.

The 7-step filtration system reliably keeps the dust inside a vacuum cleaner and provides maximum careful and hygienic tidying up.

Care and cleaning

Switch off the appliance and pull out the plug from the power supply.

Clean the outside of the appliance with a soft cloth with mild detergent. Harsh or abrasive detergent will damage the outside surface.

Never immerse the appliance or cord into water and other liquids.

Cleaning dust bag

Clean the cloth dust bag regularly to assure long life.

Never use the appliance without the dust bag.

Replace the dust bag once it is damaged.

Switch off the appliance before cleaning the dust bag.

After removing the flexible hose, open a front cover, empty the dust bag and put it back.

Close the front cover by pressing down until it clicks.

It is impossible to close the cover when the dust bag is inserted incorrectly.

Caution: When the dust bag becomes full the mechanical indicator moves to the middle of the window. When it stops in the middle, please clean the dust bag without delay.

Cleaning filters

Please clean the filters at least once a year. If you frequently use the appliance wash the motor filter after 3-5 cleanings of the dust bag.

Switch off the appliance and pull out the plug from the power supply.

For cleaning the HEPA filter, established on the air outlet, take off the rear grill from the unit and pull out the filter.

For cleaning the HEPA filter use brush.

Put the HEPA-filter back.

For cleaning the filter, established between the dust bag compartment and the engine of a vacuum cleaner, open the dust bean container and pull out the filter.

Wash the filter with warm water and dry in the sun.

Put the filter back.

Caution:

Never use the appliance without filters.

Do not use a washing machine to rinse the filter. Do not use a hair drier to dry it.

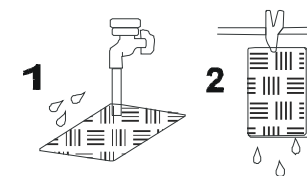

Storage

Place the appliance horizontally.

Holding the handle, rotate the hose around the telescopic tube.

Insert the telescopic tube into the hole on the body.

Specifications

Power supply	~230 V, 50 Hz
Power	1700 W max
Net / Gross weight	6 kg / 7 kg
Suction power	280-330 W
Gift box dimension (L x W x H)	505 mm x 285 mm x 298 mm

Описание

1. Ручка для переноски
2. Кнопка открытия отсека для сбора пыли
3. Крышка отсека для сбора пыли
4. Всасывающее отверстие
5. Индикатор заполнения пылесборника
6. Регулятор мощности
7. Кнопка сматывания электрошнура
8. Крепление для горизонтальной парковки
9. Кнопка Включения/Выключения
10. Задняя решетка
11. Колесо

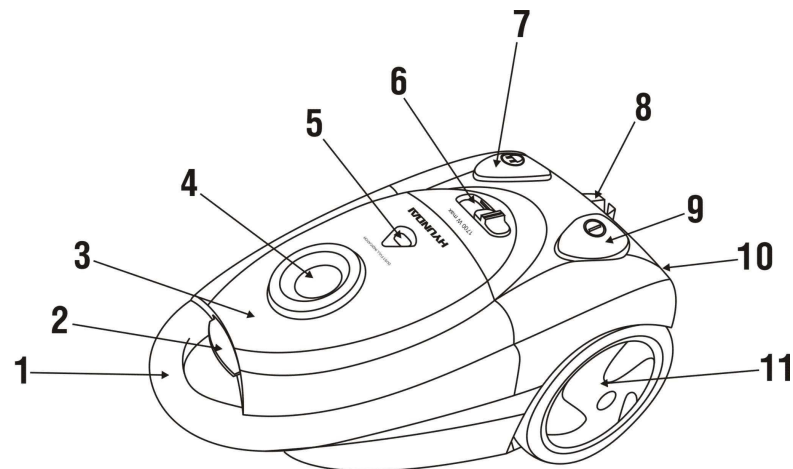

Меры безопасности

При эксплуатации прибора соблюдайте следующие меры предосторожности:

Внимательно прочитайте руководство по эксплуатации.

Прибор предназначен только для домашнего использования. Не используйте пылесос в промышленных целях.

Перед использованием прибора проверьте, соответствует ли электропитание Вашего пылесоса, указанное в таблице с техническими характеристиками, электропитанию в Вашей сети.

Всегда отключайте прибор от сети питания, если Вы его не используете, а также перед сменой насадок.

Во избежание поражения электрическим током не используйте прибор вне помещений и на влажной поверхности.

Не перегибайте и не тяните гибкий шланг, это может привести к его повреждению.

Никогда не оставляйте включенный прибор без присмотра.

Не позволяйте детям пользоваться пылесосом.

При отключении прибора от сети питания не тяните за электрошнур.

Не располагайте прибор в непосредственной близости от радиаторов, обогревателей и т.д., следите за тем, чтобы на корпус пылесоса не попадали прямые солнечные лучи, так как это может привести к деформации пластиковых частей прибора.

Включайте прибор в сеть питания только сухими руками.

Следите за тем, чтобы воздухозаборные отверстия не были заблокированы. Остерегайтесь попадания пыли, волос, одежды в воздухозаборные отверстия.

Будьте предельно осторожны при использовании пылесоса на лестницах.

Не пытайтесь самостоятельно ремонтировать прибор. При обнаружении неполадок в работе прибора обращайтесь в ближайший сервисный центр.

Следите за тем, чтобы электрошнур не пересекал острых углов и не касался горячих поверхностей.

Перед чисткой покрытий уберите с пола все острые или большие предметы, которые могут повредить отсек для сбора пыли или фильтр.

ВНИМАНИЕ: Не используйте прибор без установленных фильтров.

Сборка пылесоса

Всегда отключайте прибор от сети питания перед снятием или установкой деталей.

Подключение гибкого шланга

Вставьте основание гибкого шланга во всасывающее отверстие и надавите на него, пока не услышите щелчок.

Снятие гибкого шланга

Для снятия гибкого шланга нажмите на две кнопки, расположенные по бокам, вытяните шланг на себя.

Использование принадлежностей

Выдвиньте телескопическую трубку на нужную Вам длину, нажав кнопку регулирования длины трубки.

Вставьте гибкий шланг в телескопическую трубку.

Наденьте на телескопическую трубку одну из насадок:

- комбинированная насадка «пол/ковер»: в зависимости от типа покрытия Вы можете менять режим работы насадки: с выдвинутой щеткой для чистки ковровых покрытий и без щетки для гладких поверхностей;
- комбинированная насадка «мебель/щель»: для чистки мебели, декоративных поверхностей, а также для труднодоступных мест - углов, щелей;
- насадка для чистки мягкой мебели, занавесок и декоративных поверхностей.

Эксплуатация пылесоса

Перед использованием прибора выберите подходящую Вам длину электрошнура и подключите прибор к сети питания. Желтая отметка на электрошнуре показывает оптимальный уровень длины электрошнура, красная - максимальную длину. Никогда не вытягивайте электрошнур дальше красной отметки.

Для включения пылесоса нажмите кнопку On/Off (Вкл./Выкл). Для выключения прибора нажмите кнопку On/Off (Вкл./Выкл.) еще раз.

На ручке гибкого шланга установлен регулятор потока воздуха, с помощью которого Вы можете установить требуемую мощность потока воздуха.

На корпусе пылесоса установлен регулятор мощности пылесоса, с помощью которого Вы можете установить требуемую мощность пылесоса.

- уменьшите мощность для чистки занавесок, книг, мебели и т.д.
- увеличьте мощность для чистки ковровых покрытий.

Для сматывания электрошнура нажмите кнопку сматывания электрошнура. Чтобы не повредить электрошнур при быстром сматывании, придерживайте его рукой.

Преимущества Вашего пылесоса

Ваш пылесос оснащен 7-ступенчатой системой фильтрации воздуха:

- тканевый пылесборник;
- фильтр, установленный между отсеком для сбора пыли и двигателем пылесоса;
- HEPA фильтр, установленный на выходе воздушного потока из пылесоса.

7-ступенчатая система фильтрации воздуха надежно удерживает всасываемую пыль внутри пылесоса, что обеспечивает максимально тщательную и гигиеничную уборку.

Чистка и уход

Отключите прибор от сети питания.

Протрите внешнюю поверхность корпуса пылесоса мягкой тряпочкой с добавлением моющего средства. Не используйте для чистки абразивные моющие средства.

Никогда не опускайте прибор или электрошнур в воду или в другие жидкости.

Чистка пылесборника

Регулярно производите чистку пылесборника.

Не используйте прибор без установленного пылесборника.

В случае повреждения замените пылесборник.

Перед чисткой пылесборника отключите прибор от сети питания.

Снимите гибкий шланг, откройте крышку отсека для пылесборника, извлеките пылесборник, вытряхните его содержимое в мусорный контейнер и аккуратно установите пылесборник на место.

Закройте крышку отсека для пылесборника, надавив на нее до фиксации.

Внимание: Когда пылесборник будет полным, загорится индикатор заполнения пылесборника. Вам необходимо очистить пылесборник.

Замена и чистка фильтров

Производите чистку фильтров не менее одного раза в год. При интенсивном использовании изделия промывку фильтра мотора следует производить после 3-5 чисток мешка для сбора пыли.

Отключите прибор от сети питания.

Для чистки HEPA фильтра, установленного на выходе воздушного потока, снимите заднюю решетку на корпусе и извлеките фильтр.

Для чистки HEPA-фильтра используйте нежесткую щеточку.

Установите HEPA-фильтр на место.

Для чистки фильтра, установленного между отсеком для сбора пыли и двигателем пылесоса откройте крышку отсека для сбора пыли и извлеките фильтр.

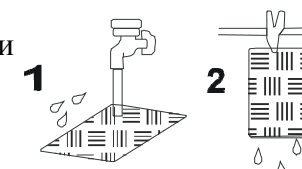

Промойте фильтр под струей чистой, теплой воды, а затем полностью просушите его.

Установите фильтр на место.

Внимание:

Не используйте пылесос без установленных фильтров, т.к. это может привести к уменьшению мощности всасывания и повреждению мотора.

Не используйте для чистки фильтров стиральную машину. Не используйте фен для сушки фильтра.

Хранение

Установите пылесос горизонтально.

Намотайте гибкий шланг вокруг телескопической трубки.

Закрепите телескопическую трубку на корпусе пылесоса при помощи специального держателя.

Технические характеристики

Электропитание	230 В, 50 Гц
Мощность	1700 Вт макс
Вес нетто / брутто	6 кг / 7 кг
Мощность всасывания	280-330 Вт
Размеры коробки (Д x Ш x В)	505 мм x 285 мм x 298 мм



AE25



AI49