

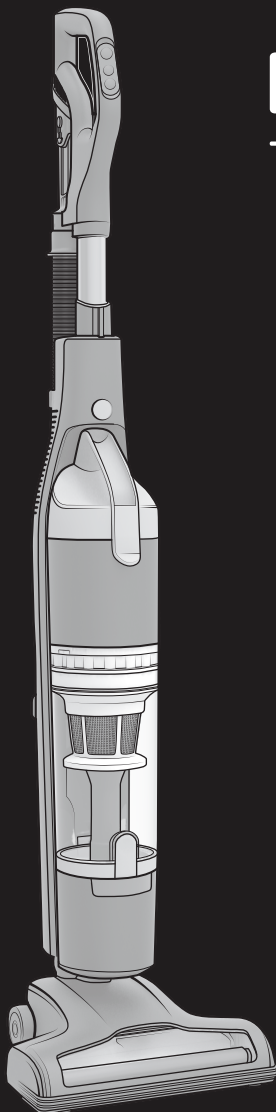

# Hotpoint Hotpoint

ARISTON



**IT** Istruzioni per l'uso  
**EN** Operating instructions  
**FR** Mode d'emploi  
**RU** Инструкции по эксплуатации  
**TR** Kullanma talimatları

**PT** Instruções de Utilização  
**UA** Інструкції з експлуатації  
**KZ** Пайдалану нұсқаулығы  
**BG** Инструкции за употреба  
**PL** Podrecznik uzytkownika

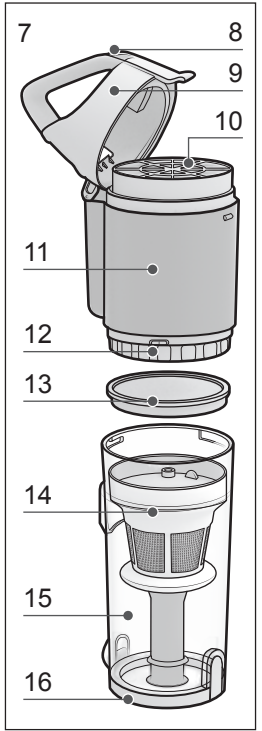
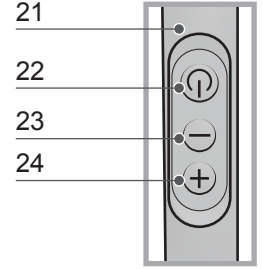
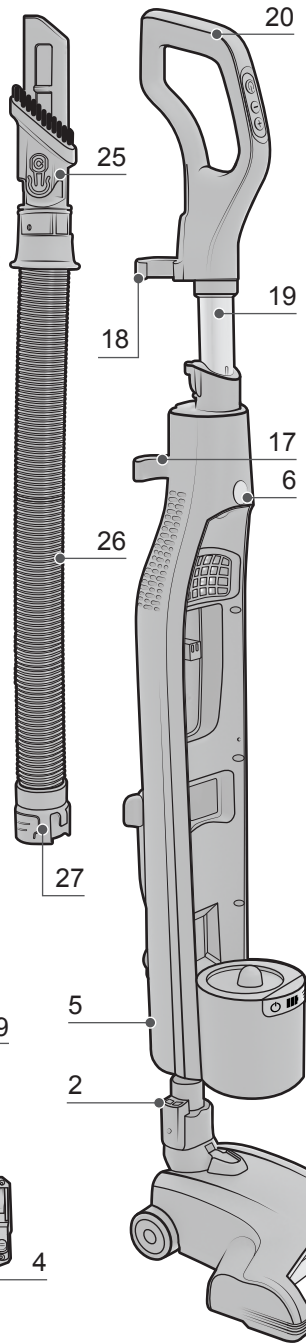
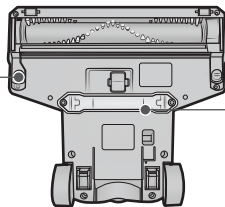
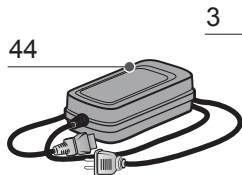
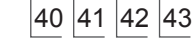
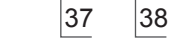
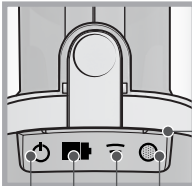
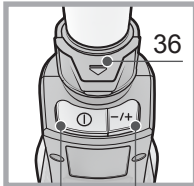
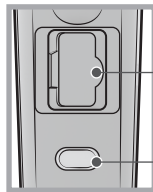
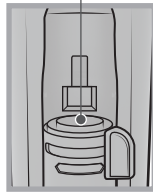
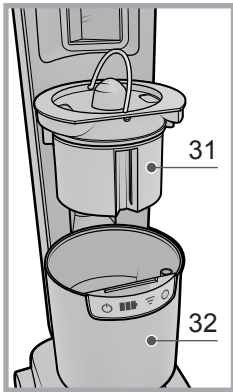
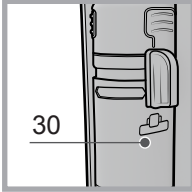
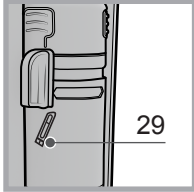
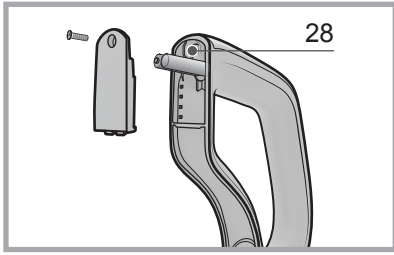

HS MR 4A Z O | HS MR 2A ZU B

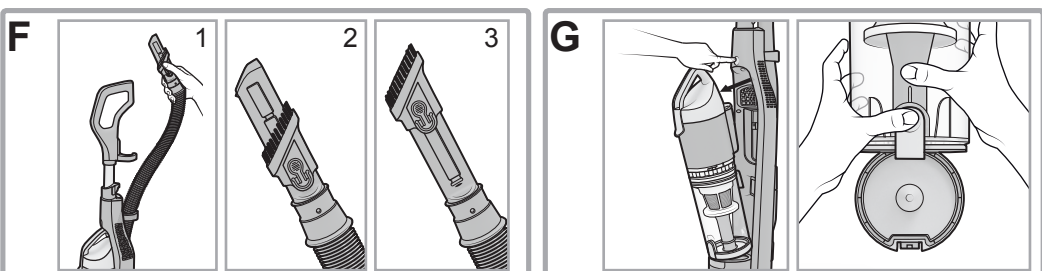
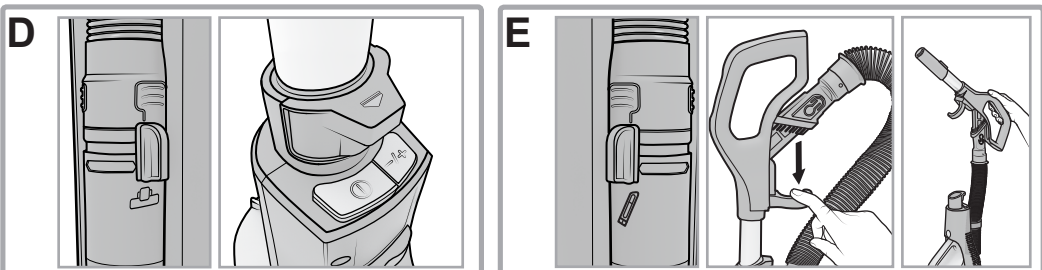
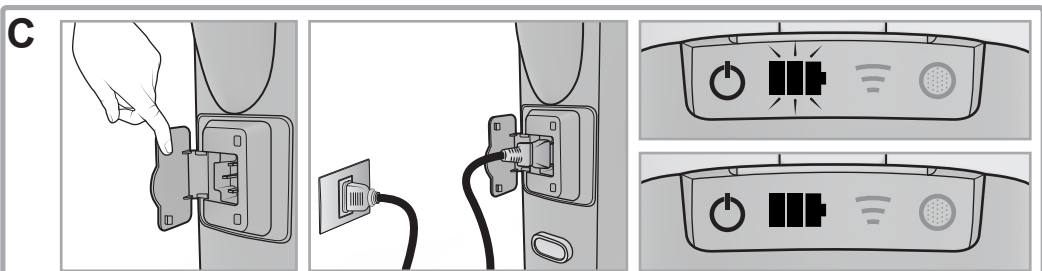
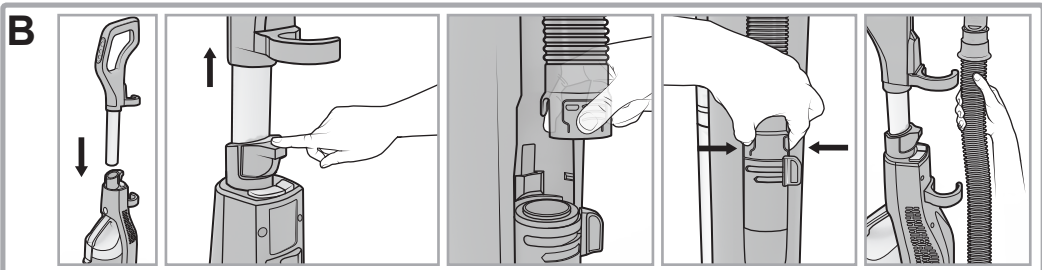
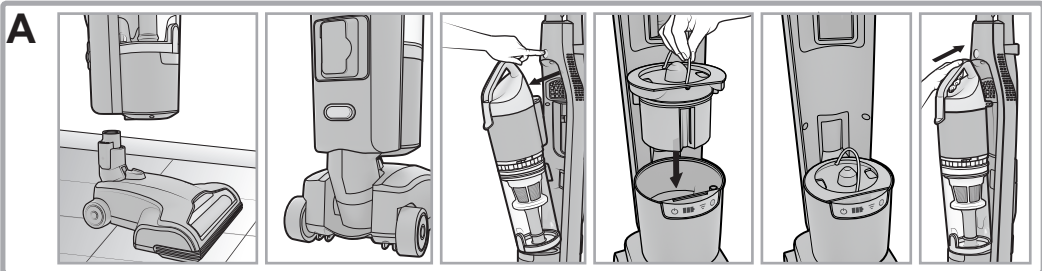

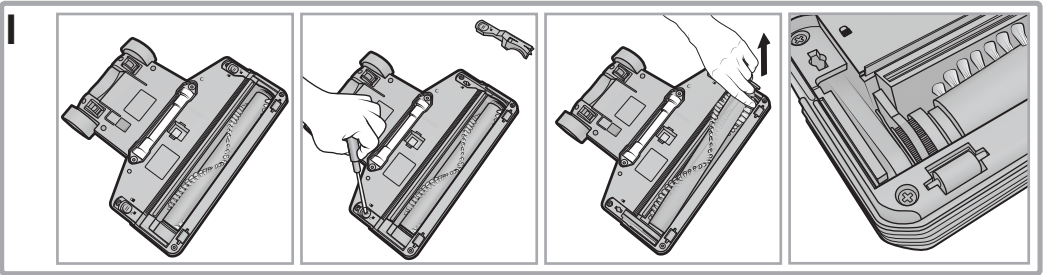
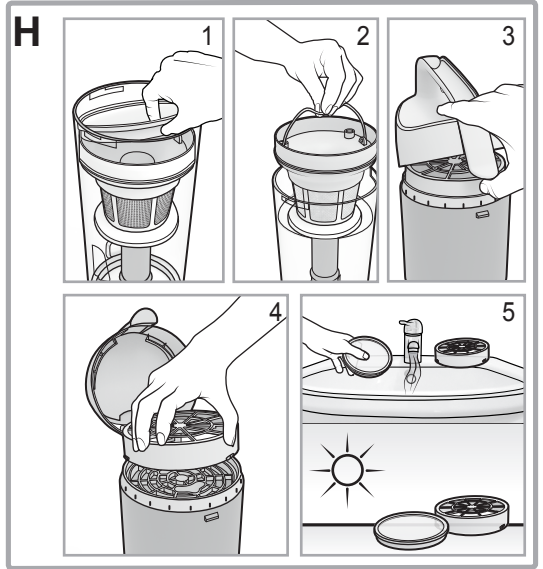
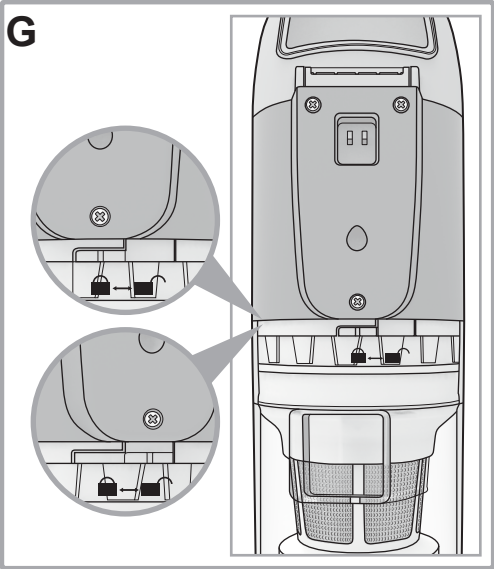





## ISTRUZIONI PER LA SICUREZZA





### LEGGERE E RISPETTARE LE SEGUENTI INFORMAZIONI IMPORTANTI

- Prima di utilizzare l'apparecchio, leggere le presenti istruzioni per la sicurezza. Conservarle nei pressi dell'apparecchio per un eventuale riferimento futuro. Le presenti istruzioni sono disponibili anche sul sito [www.hotpoint.eu](http://www.hotpoint.eu)
- Le presenti istruzioni e l'apparecchio stesso sono corredati da importanti istruzioni relative alla sicurezza da osservare sempre. Il costruttore declina ogni responsabilità per mancata osservanza delle istruzioni di sicurezza, usi non appropriati dell'apparecchio o errate impostazioni dei comandi.

### AVVERTENZE SULLA SICUREZZA



-  Tenere l'apparecchio fuori dalla portata di neonati e bambini molto piccoli (0-3 anni). Tenere l'apparecchio fuori dalla portata dei bambini (3-8 anni), a meno che non siano costantemente sorvegliati.
-  Ai bambini di età superiore a 8 anni e alle persone con ridotte capacità fisiche, sensoriali o mentali o con esperienza e conoscenza inadeguate è consentito l'uso dell'apparecchio solo sotto sorveglianza, oppure se è stato loro insegnato a farlo in condizioni di sicurezza e se sono consapevoli dei pericoli derivanti dall'utilizzo. I bambini non devono giocare con l'apparecchio. La pulizia e la manutenzione possono essere effettuate da bambini solo se sorvegliati.
-  **AVVERTENZA:**  Questo dispositivo prevede l'emissione di raggi UV-C. Durante l'uso, si consiglia di non guardare direttamente la fonte luminosa per evitare danni oculari.

### USO CONSENTITO



-  **ATTENZIONE:** l'apparecchio non è destinato a essere messo in funzione per mezzo di un temporizzatore esterno o di un sistema con comando a distanza separato.
-  L'apparecchio è destinato a usi domestici e applicazioni simili, quali: locali adibiti a cucina per il personale dei negozi, uffici e altri luoghi di lavoro; agriturismi; uso da parte di clienti di alberghi, motel, bed & breakfast e altri ambienti residenziali.
-  L'apparecchio non è indicato per un uso professionale. Non utilizzare questo apparecchio all'aperto.
-  Non utilizzare l'apparecchio per aspirare ceneri, carboni ardenti o altre sostanze calde per evitare il rischio di incendio. Non utilizzare l'apparecchio per aspirare liquidi o sostanze umide per evitare il rischio di folgorazioni.
-  Non utilizzare l'apparecchio su persone o animali per evitare il rischio di lesioni.

-  L'apparecchio può essere utilizzato solo con l'unità di alimentazione elettrica fornita in dotazione.



## INSTALLAZIONE

-  Non riparare o sostituire alcuna parte dell'apparecchio se non specificatamente indicato nel manuale d'uso. Dopo aver disimballato l'apparecchio, assicurarsi che non sia stato danneggiato durante il trasporto. In caso di problemi, rivolgersi al rivenditore o al servizio post vendita di zona. Dopo il montaggio, i rifiuti di imballaggio (plastica, parti in polistirolo, ecc.) devono essere tenuti fuori dalla portata dei bambini per evitare il rischio di soffocamento.
-  Rimuovere tutti i materiali di imballaggio, incluse eventuali etichette adesive, prima di mettere in funzione l'apparecchio.







## AVVERTENZE ELETTRICHE

-  Prima di collegare l'apparecchio, verificare che le specifiche elettriche corrispondano ai valori del proprio sistema di alimentazione. La targhetta dei dati si trova sul caricabatteria.
-  Deve essere possibile scollegare l'apparecchio dall'alimentazione elettrica estraendo la spina se accessibile, oppure mediante un interruttore multipolare installato a monte della presa. Inoltre l'apparecchio deve essere dotato di messa a terra in conformità con le norme nazionali in materia di sicurezza elettrica.
-  Non utilizzare prolunghe, prese multiple o adattatori. Non utilizzare l'apparecchio con parti del corpo bagnate o a piedi nudi. Non utilizzare l'apparecchio se il cavo di alimentazione o la spina hanno subito danni, se non funziona correttamente o se è caduto o è stato danneggiato. Se il cavo di alimentazione è danneggiato, sostituirlo con uno identico per evitare il rischio di folgorazioni.

## PULIZIA E MANUTENZIONE

-  **AVVERTENZA:** Accertarsi che l'apparecchio sia spento e scollegato dall'alimentazione elettrica prima di qualsiasi operazione di pulizia o di manutenzione per evitare il rischio di folgorazioni. Evitare l'uso di pulitrici a getto di vapore.
-  Non spruzzare eventuali detergenti direttamente sull'apparecchio per evitare il rischio di folgorazioni.
-  Lasciar asciugare i filtri e il contenitore della polvere dopo averli lavati. Non utilizzare l'apparecchio con i filtri o il contenitore della polvere bagnati per evitare il rischio di folgorazioni o di incendi.

## INFORMAZIONI DI SICUREZZA SULLA BATTERIA

-  **AVVERTENZA:** Per ricaricare la batteria, usare solo l'unità di alimentazione rimovibile fornita in dotazione con l'apparecchio.
-  Questo simbolo indica che l'apparecchio è dotato di un'unità di alimentazione rimovibile.
-  Questo simbolo fa riferimento alla consultazione del manuale utente.
-  Rimuovere la batteria dall'apparecchio prima della rottamazione.
-  Scollegare l'apparecchio dall'alimentazione elettrica prima di rimuovere la batteria.
-  Smaltire la batteria in modo sicuro.
-  In condizioni di uso improprio si può verificare la fuoriuscita di liquido dalla batteria: evitare il contatto. In caso di contatto accidentale, lavare con abbondante acqua. Se il liquido entra in contatto con gli occhi, consultare il medico. Il liquido fuoriuscito dalla batteria può provocare irritazioni o ustioni.

### DATI TECNICI BATTERIA:

Mod. LG18650HD2 (HS MR 2A ZU B) 8 elementi batteria, 28,8 V   
2000mAh/57, 6Wh.

Tipo/Modello del caricabatteria: HD2-1

Mod. LG18650HD2 (HS MR 4A ZO) 6 elementi batteria, 21,6 V   
2000mAh/43,2Wh.

Tipo/Modello del caricabatteria: HD2-2

## DESCRIZIONE DELL'ASPIRAPOLVERE

1. Spazzola motorizzata\*
2. Connettore spazzola motorizzata\*
3. Coperchio rullo pulente\*
4. Luce a ultravioletti\*
5. Corpo principale
6. Pulsante di sgancio vano polvere
7. Gruppo vano polvere
8. Maniglia vano polvere
9. Coperchio del filtro
10. Filtro Hepa
11. Coperchio del motore
12. Multiciclone superiore
13. Filtro multiciclonico
14. Multiciclone inferiore
15. Contenitore vano polvere
16. Coperchio vano polvere
17. Supporto
18. Supporto scorrevole
19. Tubo della maniglia
20. Impugnatura
21. Remote Power Control\*
22. Pulsante di Stand-by\*
23. Pulsante + per regolazione elettronica della potenza\*
24. Pulsante - per regolazione elettronica della potenza\*
25. Accessorio due in uno \* (Bocchetta di precisione/ Bocchetta per superfici delicate)
26. Tubo flessibile in plastica
27. Dispositivo di sblocco tubo flessibile in plastica
28. Vano batterie\*
29. Selettore aspirazione su posizione accessorio\*
30. Selettore aspirazione su posizione spazzola\*
31. Pacco batterie\*
32. Alloggiamento pacco batterie\*
33. Ingresso di aspirazione
34. Coperchio presa di ricarica\*
35. Pulsante di sgancio spazzola
36. Pulsante di sgancio del tubo maniglia
37. Pulsante di avvio/arresto
38. Regolatore elettronico di potenza\*
39. 4 LED\*
40. Indicatore di stand-by\*
41. Indicatore batteria\*
42. Indicatore del controllo di potenza\*
43. Indicatore pulizia filtro\*
44. Caricabatterie

\*solo su alcuni modelli

## INTRODUZIONE

**Grazie per aver acquistato il nostro aspirapolvere multiciclonico handstick. Avete scelto un apparecchio efficace ed altamente performante. Si consiglia di registrare il prodotto su [www.hotpoint.co.uk](http://www.hotpoint.co.uk) per assicurarsi di poter beneficiare di tutti i vantaggi messi a disposizione dal servizio di assistenza clienti Hotpoint.**

L'aspirapolvere multiciclonico è stato progettato coniugando efficienza ed ergonomia. I suoi nuovi motori ad alto rendimento garantiscono prestazioni ottime a basso consumo.

## PRIMA DELL'USO

### Montaggio (A, B)

1. Appoggiare la spazzola motorizzata (1) a terra nella direzione indicata in figura (A), quindi installarla incastrandola alla parte inferiore del corpo principale (5). Accertarsi che la tensione indicata sul retro del connettore della spazzola (2) sia identica a quella indicata sul retro del corpo principale. Per rimuovere la spazzola motorizzata, premere il pulsante di sblocco della spazzola (35) sul retro, quindi rimuovere il corpo principale in direzione verticale come indicato in figura (A).

2. Rimuovere il vano polvere (7), premere il pulsante di sgancio del vano polvere (6) ed estrarre.
3. Afferrando la maniglia di metallo nel gruppo batterie (31), installare il gruppo batterie in direzione verticale nell'apposito alloggiamento (32). Accertarsi che la tensione delle batterie riportata sull'etichetta sia identica a quella indicata sul retro del corpo principale. Smontare in ordine inverso.
4. Afferrando la maniglia del vano polvere (8), installare il gruppo del vano polvere fino a udire lo scatto, come indicato in figura (A).
5. Inserire il tubo della maniglia (19) nel corpo principale fino a sentire lo scatto (B). Per rimuoverlo, premere il pulsante di sgancio del tubo della maniglia (36) ed estrarlo.
6. Fissare il tubo flessibile in plastica (26) all'ingresso di aspirazione (33) fino a udire lo scatto, come indicato in figura (B). Per rimuoverlo, premere il dispositivo di sblocco del tubo flessibile (27) ed estrarlo. Collocare il tubo flessibile in plastica nel supporto (17).
7. Collocare l'accessorio due in uno (25) nel supporto scorrevole della maniglia (18), come in figura (B).

In caso di apparecchio dotato di Remote Power Control, è necessario inserire le batterie (vedere paragrafo "Remote Power Control" del capitolo "Caratteristiche").



## CARICAMENTO DELLA BATTERIA (C)

La durata del caricamento va dalle 2 alle 4 ore, a seconda del modello.

Accertarsi che il gruppo batterie sia installato nell'aspirapolvere prima di caricare. Utilizzare esclusivamente il caricatore originale in dotazione con l'apparecchio.

1. Collegare il caricatore alla parte posteriore del corpo principale, aprendo il coperchio per il caricamento (34) e inserire il caricatore nella presa elettrica.
2. L'indicatore della batteria (41) sul display 4 LED (39) lampeggia durante la fase di caricamento.
3. Quando l'indicatore della batteria (41) smette di lampeggiare, significa che la batteria dell'aspirapolvere è carica. Estrarre la spina dalla presa e scollegare il caricatore sul retro del corpo principale, quindi chiudere il coperchio per il caricamento. La durata del caricamento non deve essere superiore alle 12 ore al fine di evitare qualsiasi danno alle batterie.

## UTILIZZO DELL'ASPIRAPOLVERE

Non utilizzare l'aspirapolvere senza filtri o contenitore polvere per evitare il rischio di danneggiamento dell'apparecchio.

1. Posizionare il selettore aspirazione su posizione spazzola (30) sul retro del corpo principale (D).
2. Premere il pulsante di avvio/arresto (37); l'indicatore di stand-by (40) e l'indicatore della batteria su display 4 LED (41) si accendono. Per avviare l'apparecchio premere il regolatore elettronico di potenza (38).
3. La potenza di aspirazione è configurata sull'intensità media per impostazione predefinita. Per selezionare l'intensità di aspirazione desiderata (in base al modello), utilizzare i pulsanti +/- (23, 24) del Remote Power Control sulla maniglia per la regolazione elettronica della potenza oppure procedere manualmente premendo il regolatore elettronico di potenza (38) sul corpo principale.

Si consiglia di utilizzare una potenza di aspirazione ridotta su superfici delicate, quali tende, tessuti, cuscini, ecc., per evitare eventuali danni.

1. Per mettere in pausa l'aspirapolvere, qualora questa funzione sia disponibile, è possibile utilizzare il pulsante di stand-by (22) del Remote Power Control (in base al modello).
2. Per spegnere l'apparecchio, premere di nuovo il pulsante di avvio/arresto (37).

## Uso della spazzola motorizzata

Quando il prodotto non si trova in posizione verticale, entrano in funzione la potenza di aspirazione e la spazzola rotante con luce UV (se disponibile). Per mettere in pausa l'aspirapolvere premere il pulsante di stand-by (22) del Remote Power Control (21) e premerlo nuovamente o premere il regolatore elettronico di potenza per riavviare la potenza di aspirazione.

Quando la spazzola motorizzata è in posizione di stazionamento, la funzione Start&Pause spegne la luce UV (se disponibile) e disattiva la spazzola rotante, mentre la potenza di aspirazione rimane attiva. In questa posizione è possibile utilizzare gli altri strumenti presenti su tubo flessibile posizionati nel supporto (17). Per mettere in pausa l'aspirapolvere premere il pulsante di stand-by (22) del Remote Power Control (21) e per riavviare la potenza di aspirazione premere nuovamente il pulsante di stand-by o premere il regolatore elettronico di potenza.

### Utilizzo dell'aspirapolvere con l'estensione flessibile (E).

Consente di pulire le superfici non accessibili con la spazzola motorizzata.

1. Posizionare il selettore aspirazione su posizione accessorio (29) sul retro del corpo principale.
2. Inserire l'accessorio due in uno (25) nella cavità della maniglia abbassando il supporto scorrevole della maniglia (18).
3. Per rimuovere la maniglia, premere il pulsante di sgancio del tubo della maniglia (36) ed estrarlo.
4. Premere il pulsante di avvio/arresto (37); l'indicatore di stand-by (40) e l'indicatore della batteria su display 4 LED (41) si accendono. Per avviare l'apparecchio premere il regolatore elettronico di potenza (38).

## CARATTERISTICHE

### Indicatori a LED e regolatore elettronico di potenza (38,39) (se disponibile)

**Indicatore di stand-by (40):** in caso di utilizzo del pulsante di stand-by (22) del Remote Power Control, la potenza di aspirazione viene interrotta e l'indicatore di controllo di potenza (42) lampeggia una volta. Per riavviare la potenza di aspirazione, premere il pulsante di stand-by (22). L'indicatore di stand-by è sempre acceso.

**Indicatore della batteria (41):** Quando il prodotto è in funzione, l'indicatore della batteria (41) si accende con luce fissa, mentre durante il caricamento lampeggia.

**Indicatore di controllo di potenza (42):** lampeggia

quando si preme un pulsante sul Remote Power Control.

**Indicatore pulizia filtro (43):** dopo diverse ore di utilizzo, il LED si accende. Dopo la pulizia del filtro HEPA (vedere capitolo "Pulizia e manutenzione"), per ripristinare l'indicatore, tenere premuto per alcuni secondi il simbolo "+" (24) del Remote Power Control.

**Regolatore elettronico di potenza (38):** premendo questo pulsante sul corpo principale, la potenza di aspirazione segue un andamento ciclico (med -> max -> min -> med). Consente di impostare la potenza di aspirazione necessaria.

## Remote Power Control

Il Remote Power Control (21) (se disponibile) consente di regolare la potenza di aspirazione direttamente dall'impugnatura, senza alcuno sforzo. Mentre l'aspirapolvere è in uso, è possibile metterlo nella modalità di attesa premendo il pulsante di stand-by (22).

Per inserire o cambiare le batterie del Remote Power Control:

1. Aprire il vano batterie (28).
2. Inserire due batterie AAA, prestando attenzione all'indicazione dei poli positivo e negativo.
3. Chiudere il vano batterie fino a sentire lo scatto e avvitare il coperchio.

## Luce a ultravioletti

La luce UV (se disponibile) (4) svolge un'azione sterilizzante a raggi ultravioletti: se mentre la spazzola raccoglie normalmente la polvere dal pavimento la luce UV è accesa, la funzione antisettica è attiva. Quando la spazzola non è in contatto con una superficie orizzontale, la luce UV si spegne.

Per sostituire la luce UV, rivolgersi al centro di assistenza autorizzato più vicino

## Filtro Hepa

Il presente modello è dotato di un filtro Hepa. Il filtro Hepa assicura la massima protezione contro gli allergeni garantendo un'elevata qualità dell'aria restituita dall'apparecchio completamente libera da residui di polvere.

# PULIZIA E MANUTENZIONE

Prima di procedere alle operazioni di pulizia o manutenzione dell'aspirapolvere, assicurarsi che l'apparecchio sia stato scollegato dalla presa elettrica. Non utilizzare sostanze aggressive o materiali abrasivi per pulire l'apparecchio, nonché i relativi componenti in-

terni e accessori. Per la pulizia utilizzare un panno morbido asciutto o leggermente umido. Assicurarsi che l'apparecchio e i relativi componenti siano completamente asciutti prima di procedere al suo riavvio. Si consiglia di pulire il filtro con cadenza almeno semestrale per ripristinarne il potere filtrante. In ogni caso si consiglia di sostituire il filtro almeno una volta l'anno per garantirne le massime prestazioni. Utilizzare l'aspirapolvere sempre con il filtro installato.

## Pulizia del vano polvere



Per la regolare pulizia del vano polvere (G):

1. Premere il pulsante di sgancio del vano polvere (6) ed estrarre il vano polvere (7).
2. Tenere il vano polvere in posizione verticale con il coperchio rivolto verso il basso.
3. Premere il blocco del coperchio del vano (16) per aprire il contenitore del vano polvere (15).
4. Svuotare il vano polvere.
5. Chiudere il coperchio del vano polvere fino a sentire lo scatto, quindi riposizionarlo all'interno del corpo principale.

Per il lavaggio del contenitore del vano polvere al fine di eliminare qualsiasi residuo di sporco (G, H):

1. Prima di lavare il contenitore del vano polvere, assicurarsi che sia stato svuotato.
2. Allineare la vite sul retro del coperchio del motore (11) al simbolo di sblocco sul vano polvere (15) per aprire il vano, ruotando il vano polvere superiore come nella figura (G).
3. Estrarre il filtro multicyclonico (13).
4. Estrarre il multicyclone inferiore (14) dal contenitore del vano polvere, afferrando la maniglia di metallo come indicato in figura (H2).
5. Rimuovere qualsiasi residuo di sporco lavando il contenitore del vano polvere con acqua corrente.
6. Lasciarlo asciugare a temperatura ambiente fino alla completa asciugatura dei suoi componenti.
7. Montare in ordine inverso il multicyclone inferiore e il filtro.
8. Allineare la vite sul retro del coperchio del motore (11) al simbolo di blocco sul vano polvere per chiudere il vano, ruotando il vano polvere superiore come nella figura (G).
9. Il perfetto allineamento della vite presente sul coperchio del motore (11) al simbolo di blocco sul vano polvere indica il corretto montaggio del vano stesso.
10. Riposizionare il vano polvere all'interno del corpo principale.

## Pulizia dei filtri (H)



Per la pulizia del filtro Hepa (10):

1. Aprire il coperchio del filtro (9) mediante la leva della maniglia presente sul vano polvere come nella figura (H3).
2. Rimuovere il filtro Hepa ruotandolo nella direzione indicata sul filtro (H4).
3. Lavare il filtro direttamente sotto il rubinetto evitando un getto d'acqua troppo forte.
4. Tenerlo in posizione tale da far scorrere l'acqua parallelamente alle relative pieghe.
5. Lasciarlo asciugare a temperatura ambiente fino alla completa asciugatura di tutti i suoi componenti.
6. Ricollocare il filtro Hepa e montare in ordine inverso.

Per pulire il filtro multiciclonico (13):

1. Allineare la vite sul retro del coperchio del motore (11) al simbolo di sblocco sul vano polvere (15) per aprire il vano, ruotando il vano polvere superiore come nella figura (G).
2. Estrarre il filtro multiciclonico (13).
3. Lavare il filtro direttamente sotto il rubinetto evitando un getto d'acqua troppo forte.
4. Lasciarlo asciugare a temperatura ambiente fino alla completa asciugatura dei suoi componenti.
5. Montare il filtro nell'apposito alloggiamento all'interno del contenitore del vano polvere.
6. Chiudere il contenitore del vano polvere in ordine inverso.

## Pulizia della spazzola motorizzata (I)

Prima di procedere alle operazioni di pulizia o manutenzione della spazzola motorizzata dell'aspirapolvere, assicurarsi che l'apparecchio sia stato scollegato dalla presa elettrica. Scollegare sempre la spazzola motorizzata prima di pulirla.

1. Aprire il coperchio del rullo pulente (3) allentando le due viti.
2. Rimuovere il coperchio del rullo pulente seguendo la direzione indicata nella figura (I).
3. Rimuovere il rullo dall'incastro per pulirlo. Evitare di pulire con acqua.
4. Rimontare in ordine inverso.

## ACCESSORI (F)

### Accessorio due in uno: Bocchetta di precisione

Collocare l'accessorio due in uno in posizione come in figura (F2), fino a udire uno scatto; è possibile utilizzare la bocchetta di precisione. Questa consente di raggiungere angoli, fessure e altri punti difficili.

### Accessorio due in uno: Bocchetta per superfici delicate

Collocare l'accessorio due in uno in posizione come in figura (F3), fino a udire uno scatto; è possibile utilizzare la bocchetta per superfici delicate. La bocchetta per superfici delicate è indicata per essere utilizzata su superfici che richiedono particolare attenzione, quali radiatori, mobili, ecc. Le speciali setole naturali consentono di poterla utilizzare sulle superfici più delicate in tutta tranquillità.

## SALVAGUARDIA DELL'AMBIENTE

### SMALTIMENTO MATERIALI DI IMBALLAGGIO



Il materiale di imballaggio è riciclabile al 100% ed è contrassegnato dal simbolo di riciclaggio (\*). Le diverse parti dell'imballaggio devono quindi essere smaltite in modo responsabile, in conformità alle norme stabilite dalle autorità locali.

### SMALTIMENTO ELETTRODOMESTICI



Smaltire il materiale di imballaggio in modo eco-compatibile. Questo apparecchio dispone di contrassegno ai sensi della direttiva europea 2012/19/UE in materia di apparecchi elettrici ed elettronici (Waste Electrical and Electronic Equipment - WEEE). La direttiva definisce le norme per la raccolta e il riciclaggio degli apparecchi dismessi valide su tutto il territorio dell'Unione Europea. Chiedere informazioni al rivenditore locale specializzato in merito alle strutture di smaltimento disponibili. Le batterie contengono sostanze dannose per l'ambiente naturale: non gettarle insieme al resto della spazzatura domestica. Portare le batterie scariche presso gli appositi centri di riciclaggio. Prima di gettare o di riportare l'apparecchio in un centro di riciclaggio, togliere le batterie dal loro alloggiamento.

## ASSISTENZA

Prima di contattare l'Assistenza:

- Verificare se l'anomalia può essere risolta autonomamente (vedi "Risoluzione dei problemi").
- In caso negativo, contattare il **Numero Unico Nazionale 199.199.199**.

### Comunicare:

- il tipo di anomalia
- il modello dell' apparecchio (Mod.)
- il numero di serie (S/N)

Queste informazioni si trovano sulla targhetta caratteristiche.

	<b>Hotpoint</b>
	ARISTON
modello (Mod.)	<b>Mod. SL B16 AA0</b>
	Cod. 12345678901
numero di serie (S/N)	<b>S/N 123456789</b>
	1500W 220-240V ~50/60 Hz TYPE XXXXX MADE IN GERMANY
	YY 12

Non ricorrete mai a tecnici non autorizzati e rifiutate sempre l'installazione di pezzi di ricambio non originali.

### Assistenza

#### Attiva

**7 giorni su 7**



Se nasce il bisogno di assistenza o manutenzione basta chiamare il Numero Unico Nazionale 199.199.199\* per essere messi subito in contatto con il Centro Assistenza Tecnica più vicino al luogo da cui si chiama. È attivo 7 giorni su 7, dal lunedì al venerdì dalle ore 08:00 alle ore 20:00, il sabato dalle ore 09:00 alle ore 18:00, la domenica dalle ore 09:00 alle ore 13:00.

\*Al costo di 14,25 centesimi di Euro al minuto (iva inclusa) dal Lun. al Ven. dalle 08:00 alle 18:30, il Sab. dalle 08:00 alle 13:00 e di 5,58 centesimi di Euro al minuto (iva inclusa) dal Lun. al Ven. dalle 18:30 alle 08:00, il Sab. dalle 13:00 alle 08:00 e i giorni festivi, per chi chiama dal telefono fisso.

Per chi chiama da radiomobile le tariffe sono legate al piano tariffario dell'operatore telefonico utilizzato. Le suddette tariffe potrebbero essere soggette a variazione da parte dell'operatore telefonico; per maggiori informazioni consultare il sito [www.hotpoint.eu](http://www.hotpoint.eu).

## INDIVIDUAZIONE DEI GUASTI





Problema	Possibili cause/Soluzioni
<b>L'aspirapolvere non si accende.</b>	<ul style="list-style-type: none"> <li>• Controllare se il pulsante di avvio/arresto e il regolatore elettronico di potenza sono stati premuti.</li> <li>• L'apparecchio non è completamente carico, metterlo sotto carica.</li> <li>• Controllare se il gruppo batteria è installato correttamente.</li> <li>• Assicurarsi che dopo aver premuto il pulsante di avvio/arresto venga premuto successivamente il regolatore elettronico di potenza sul prodotto entro 1 minuto circa, altrimenti il prodotto non si avvia e l'indicatore led di stand-by e l'indicatore della batteria si spengono.</li> </ul>
<b>Il tempo di caricamento non è sufficiente dopo aver messo sotto carica il gruppo batterie.</b>	<ul style="list-style-type: none"> <li>• Il tempo di caricamento non è sufficiente. Caricare completamente la batteria in base al metodo descritto nel capitolo relativo al caricamento.</li> <li>• Quando il gruppo batterie non è più in grado di mantenere la carica, significa che la vita utile è terminata. Contattare un centro di assistenza autorizzato in quanto la batteria è un materiale di consumo.</li> </ul>
<b>La potenza di aspirazione è bassa.</b>	<ul style="list-style-type: none"> <li>• Pulire i filtri e, se necessario, sostituirli.</li> <li>• Assicurarsi che il tubo della maniglia, il tubo flessibile e la spazzola non presentino ostruzioni.</li> <li>• Pulire il contenitore del vano polvere e i relativi filtri.</li> <li>• Controllare se la polvere ha raggiunto il livello massimo, in tal caso svuotare il contenitore del vano polvere.</li> <li>• Accertarsi che il selettore aspirazione si trovi nella posizione corretta.</li> <li>• Il gruppo batterie si sta scaricando. Caricare il gruppo batterie.</li> </ul>
<b>Il Remote Power Control non funziona.</b>	<ul style="list-style-type: none"> <li>• La batteria non è caricata sulla maniglia.</li> <li>• Le batterie non sono state posizionate correttamente all'interno del vano batterie. Posizionare le due batterie AAA, prestando attenzione all'indicazione dei poli positivo e negativo.</li> <li>• Rimuovere le batterie, quindi riposizionarle di nuovo, prestando attenzione all'indicazione dei poli positivo e negativo.</li> <li>• Potrebbero essere presenti interferenze dovute a ostacoli o apparecchi elettronici.</li> <li>• Controllare se il pulsante di avvio/arresto e il regolatore elettronico di potenza sono stati premuti.</li> </ul>
<b>Si avvertono piccole scariche elettrostatiche durante l'aspirazione.</b>	<ul style="list-style-type: none"> <li>• L'aspirazione di polveri particolarmente sottili (es. farina, ecc.) potrebbe provocare delle piccole scariche elettrostatiche.</li> <li>• In caso di aspirazione di tali materiali, si consiglia di non utilizzare il manico del tubo, ma solo il tubo flessibile in plastica, impostando la potenza di aspirazione al minimo.</li> </ul>
<b>L'aspirapolvere emette un sibilo o vibra durante l'utilizzo.</b>	<ul style="list-style-type: none"> <li>• Uno o più accessori non sono stati montati correttamente. Verificare che filtri e spazzole siano stati montati secondo le presenti istruzioni.</li> <li>• Pulire i filtri e, se necessario, sostituirli.</li> <li>• Pulire la spazzola.</li> <li>• Accertarsi che il selettore aspirazione si trovi nella posizione corretta.</li> </ul>
<b>La spazzola si sposta con difficoltà.</b>	<ul style="list-style-type: none"> <li>• Ridurre la potenza di aspirazione, soprattutto su tappeti e tessuti in generale.</li> <li>• Il tempo di caricamento non è sufficiente. Caricare completamente la batteria in base al metodo descritto nel capitolo relativo al caricamento.</li> <li>• Controllare e pulire la spazzola.</li> </ul>
<b>L'aspirapolvere si spegne durante l'uso.</b>	<ul style="list-style-type: none"> <li>• Assicurarsi che il tubo della maniglia, il tubo flessibile e la spazzola non presentino ostruzioni.</li> <li>• Il gruppo batterie è scarico. Caricare il gruppo batterie.</li> </ul>
<b>La luce UV non funziona.</b>	<ul style="list-style-type: none"> <li>• Controllare se il prodotto è in posizione verticale.</li> <li>• Se il coperchio della luce UV è eccessivamente sporco, pulire con un panno di cotone asciutto.</li> <li>• Se la luce UV è danneggiata, rivolgersi ai centri di assistenza autorizzati.</li> <li>• Se le rotelline sono bloccate, pulirle e rimuovere eventuali tracce di sporco, avendo cura che l'aspirapolvere sia scollegato dalla presa elettrica.</li> </ul>

## SAFETY INSTRUCTIONS







### IMPORTANT TO BE READ AND OBSERVED

- Before using the appliance, read these safety instructions. Keep them nearby for future reference. These instructions are also available on [www.hotpoint.eu](http://www.hotpoint.eu)
- These instructions and the appliance itself provide important safety instruction, to be observed at all times. The manufacturer declines any liability for failure to observe these safety instructions, for inappropriate use of the appliance or incorrect setting of controls.



### SAFETY WARNINGS

-  Very young children (0-3 years) should be kept away from the appliance. Young children (3-8 years) should be kept away from the appliance unless continuously supervised.
-  Children from 8 years old and above and persons with reduced physical, sensory or mental capabilities or lack of experience and knowledge can use this appliance only if they are supervised or have been given instructions on safe use and understand the hazards involved. Children must not play with the appliance. Cleaning and user maintenance must not be carried out by children without supervision.
-  **WARNING:**  This appliance/ accessory uses an UV-C light. Do not look directly the light while operating, this can cause possible eye damage.



### PERMITTED USE

-  **CAUTION:** the appliance is not intended to be operated by means of an external timer or separate remote controlled system.
-  This appliance is intended to be used in household and similar applications such as: staff kitchen areas in shops, offices and other working environments; farm houses; by clients in hotels, motels, bed & breakfast and other residential environments.
-  This appliance is not for professional use. Do not use the appliance outdoors.
-  Do not use the appliance to vacuum ash or hot coals or any other hot substance - risk of fire. Do not use the appliance to vacuum liquid or damp substances - risk of electrical shock.
-  Do not use the appliance on persons or animals - risk of injury.
-  The appliance can only be used with the power supply unit provided.



## INSTALLATION

-  Do not repair or replace any part of the appliance unless specifically stated in the user manual. After unpacking the appliance, make sure that it has not been damaged during transport. In the event of problems, contact the dealer or your nearest After-sales Service. Once assembled, packaging waste (plastic, styrofoam parts etc.) must be stored out of reach of children - risk of suffocation.
-  Remove all packaging materials, including any adhesive label, before operating the appliance.







## ELECTRICAL WARNINGS

-  Before connecting the appliance, verify that electrical ratings corresponds to your supply system ratings. The rating plate is on the battery charger.
-  It must be possible to disconnect the appliance from the power supply by unplugging it if plug is accessible, or by a multi-pole switch installed upstream of the socket and the appliance must be earthed, in conformity with national electrical safety standards.
-  Do not use extension leads, multiple sockets or adapters. Do not use the appliance when you are wet or barefoot. Do not operate this appliance if it has a damaged power cable or plug, if it is not working properly, or if it has been damaged or dropped. If the power cable is damaged, it must be replaced with an identical one - risk of electrical shock.

## CLEANING AND MAINTENANCE

-  **WARNING:** Ensure that the appliance is switched off and disconnected from the power supply before performing any cleaning or maintenance operation - risk of electrical shock. Never use steam cleaning equipment.
-  Do not spray cleaners directly on the appliance – risk of electrical shock.
-  After washing the dust container and filters allow them to dry out. Do not use the appliance with wet dust container or filters – Risk of electrical shock or fire.

## BATTERY SAFETY INFORMATION

-  **WARNING:** For the purpose of recharging the battery, only use the detachable supply unit provided with this appliance.
-  The symbol means that the appliance is provided with a detachable supply unit.
-  The symbol refers to read the user manual.
-  The battery must be removed from the appliance before it is scrapped.
-  The appliance must be disconnected from the power supply mains when removing battery
-  The battery is to be disposed safety.
-  Under abusive conditions, liquid may be ejected from the battery; avoid contact. If contact accidentally occurs, flush with water. If liquid contacts eyes, additionally seek medically help. Liquid ejected from the battery may cause the irritation or burns.

## BATTERY TECHNICAL DATA:

Mod. LG18650HD2 (HSMR2AZUB) 8 battery cells, 28,8 V  2000mAh/57, 6Wh.  
Type/ model of the detachable battery charger: HD2-1.

Mod. LG18650HD2 (HSMR4AZO) 6 battery cells, 21,6V  2000mAh/43,2Wh.  
Type/ model of the detachable battery charger: HD2-2.



## DESCRIPTION OF THE VACUUM CLEANER

1. Motorized brush\*
2. Motorized brush connector\*
3. Brush roll cover\*
4. Ultraviolet light\*
5. Main body
6. Dustbin release button
7. Dustbin assembly
8. Dustbin handle
9. Filter cover
10. Hepa filter
11. Motor cover
12. Upper multicyclone
13. Multicyclonic filter
14. Lower multicyclone
15. Dustbin container
16. Dustbin lid
17. Clamp
18. Handle slide clamp
19. Hose handle
20. Handle grip
21. Remote Power control\*
22. Standby button\*
23. Button - for electronic power adjustment\*
24. Button + for electronic power adjustment\*
25. Two-in-one accessory \* (Precision nozzle/ Nozzle for delicate surfaces)
26. Plastic flexible hose
27. Plastic flexible hose release
28. Battery compartment\*
29. Suction selector on the accessory position\*
30. Suction selector on the brush position\*
31. Battery pack\*
32. Battery pack housing\*
33. Suction inlet
34. Lid for charging\*
35. Brush release button
36. Handle release button
37. Start/Stop button
38. Electronic power regulator\*
39. 4LEDs\*
40. Standby indicator\*
41. Battery indicator\*
42. Control power indicator\*
43. Filter cleaning indicator\*
44. Charger

\* on some models only

## INTRODUCTION

**Thank you for purchasing our Multicyclonic vacuum cleaner handstick. In doing so you have opted for an effective, high performance appliance. We advise you to register this product on [www.hotpoint.co.uk](http://www.hotpoint.co.uk) to make sure you are entitled to all the benefits made available by Hotpoint Customer Service.**

Multicyclonic vacuum is designed combining efficiency and ergonomics. They new high efficiency motors ensure optimal performances with low consumption.

## BEFORE FIRST USE

### Assembling (A, B)

1. Place the motorized brush (1) on the ground according to the direction in the figure (A), and fit it by clipping it on the lower part of the main body (5). Note the voltage indicated on the back of the brush connector (2) is the same voltage indicated on the back of the main body. Note to remove the motorized brush, press the brush release button (35) on the back and remove the main body vertically according to the figure A.
2. To remove the dustbin assembly (7), press the dustbin release button (6) and pull it out.
3. Holding the metal handle in the battery pack (31), fit the battery pack vertically into the battery pack

housing (32). Note the battery voltage indicated on the label should be the same as indicated on the back of the main body. Disassembly in the reverse order.

4. Keeping the dustbin handle (8), fit the dustbin assembly in position until it clicks according to the figure (A).
5. Fit the hose handle (19) into the main body until it clicks into place (B). To remove the handle, press the handle release button (36) and pull it out.
6. Fasten the plastic flexible hose (26) to the suction inlet (33) until it clicks into place, same as the picture. To remove it, press the plastic flexible hose release (27) and pull it out. Place the plastic flexible hose on the clamp (17).
7. Place the two-in-one accessory (25) in the handle slide clamp (18), same as in the picture (B).

If your appliance is equipped with a Remote Power Control, you will need to insert the batteries (see paragraph "Remote Power Control" under chapter "Features").

## CHARGING THE BATTERY (C)

The charging time is 2 or 4 hours, depending on the model. Please ensure the battery pack is installed in the Vacuum cleaner before charging. Use only the original charger supplied with the appliance.

1. Connect the charger in the back of the main body, opening the lid for charging (34) and plug the charger into the mains.

- The battery indicator (41) on the 4LEDs (39) flashes during the charging time.
  - When the battery indicator (41) is not flashing, the vacuum cleaner battery has been charged, pull out the plug from mains and disconnect the charger in the back of the main body and close the opening lid for charging. Note the charging time should not be more than 12 hours to avoid any damage to batteries.
- Place the suction selector on the accessory position (29) in the back main body.
  - Fit the two-in-one accessory (25) into the handle frame, pushing down the handle slide clamp (18).
  - To remove the handle, press the handle release button (36) and pull it out.
  - Press start/stop button (37), the standby indicator (40) and the battery indicator on the 4LEDs (41) are on, and to start the appliance press the electronic power regulator (38).

## USING THE VACUUM CLEANER

Do not use the vacuum cleaner without filters or dust container, as the appliance could get damaged.

- Place the suction selector on the brush position (30) in the back main body (D).
- Press start/stop button (37), the standby indicator (40) and the battery indicator on the 4LEDs (41) are on, and to start the appliance press the electronic power regulator (38).
- The suction power is set on medium intensity by default, to select the desired suction intensity (based on the model) use the +/- button and electronically adjust the power (23, 24) of the Remote Power Control on the handle or manually push the electronic power regulator (38) on the main body.

We suggest to use a low suction power on delicate surfaces such as curtains, fabrics, cushions etc to avoid any damage.

- To pause the vacuum cleaner, if this feature is available, you can use the standby button (22) on the Remote Power Control (based on the model).
- To switch off the appliance press the start/stop button (37) again.

### Using the motorized brush

When the product is not in the upright position, the power suction and the rotating brush with the UV light (if available) are working. To pause the vacuum cleaner use the standby button (22) on the Remote Power Control (21) and to restart the suction power press the standby button or the electronic power regulator.

When the product is in the park position, the Start&Pause function switches off the operation of the UV light (if available) and the rotating brush, while the suction power is on. In this position it is possible to use the other accessories in the clamp (17). To pause the vacuum cleaner use the standby button (22) on the Remote Power Control (21), and to restart the suction power press the standby button or the electronic power regulator.

### In cases of using of vacuum cleaner by the handle (E)

This allows you to clean surfaces not accessible with the motorized brush.

## FEATURES

### Led indicators and Electronic power regulator (38,39) (if available)

**Standby indicator (40):** when you use the standby button (22) on the Remote Power Control, the suction power stops and the power indicator (42) blinks one time. To restart the suction power press the standby button (22). The standby indicator is always on.

**Battery indicator (41):** When the product works the battery indicator (41) is switch on and the light is fixed, while during charging time it flashes.

**Power indicator (42):** it blinks when you press a button on the Remote Power Control.

**Filter Cleaning Indicator (43):** after several hours of use, the led switch on. After cleaning the HEPA filter (see chapter "Cleaning and maintenance"), to reset the indicator press the symbol "+" (24) of Remote Power Control some seconds.

**Electronic power regulator (38):** when press this button on the main body the suction power works cyclically (med -> max -> min -> med). It allows to set the suction power required.

### Remote Power Control

The Remote power control (21) (if available) enables you to adjust the suction power directly and effortlessly from the hand grip. When using the vacuum cleaner, you can keep it on standby by pressing the Standby button (22).

To insert or change the batteries of your Remote Power Control:

- Open the battery compartment (28).
- Insert two AAA batteries, making sure of the positive and negative poles.
- Close the battery compartment until it clicks into place and screw the cover.

### Ultraviolet light

The UV light (if available) (4) is an ultraviolet sterilization function, when the brush is collecting dust on the ground normally, the UV lamp is lighting, antiseptic function is working. When the brush is not in contact with an horizontal surface, the UV light is switched off. To replace the UV light, please contact the nearest Authorised Service Centre.

## Hepa filter

This model comprises the Hepa filter. The Hepa filter ensures maximum protection against allergens and high air quality, because the air given back by the appliance is entirely free from dust/powder residues.

## CLEANING AND MAINTENANCE

Before cleaning or maintaining the vacuum cleaner, make sure it has been unplugged from the electrical outlet. Do not use aggressive substances or abrasive materials to clean the appliance, its internal parts and attachments. Use a dry or slightly damp soft cloth for cleaning. Make sure the appliance and all its parts are thoroughly dry before restarting the appliance. We suggest to clean the filter at least every 6 months to restore its filtering power. In any case we recommend replacing the filter at least every year to ensure maximum performance. Always operate the vacuum cleaner with the filter installed.

### Cleaning the dustbin



For the routine cleaning of the dustbin (G):

1. Press the dustbin release button (6) and take out the dustbin assembly (7).
2. Keep the dustbin assembly in vertical position with the lid facing down.
3. Press the lock on the dustbin lid (16) to open the dustbin container (15).
4. Empty the dustbin.
5. Close the dustbin lid until it clicks into place and replace it into the main body.

For the washing of dustbin container to remove any residual dirt (G,H):

1. Before washing the dustbin container, make sure it has been emptied.
2. Align the screw on the back of the motor cover (11) with the unblock mark on the dustbin (15) to open the dustbin, turn the upper dustbin same as the picture (G).
3. Take out the multicyclonic filter (13).
4. Take out the lower multicyclone (14) from dustbin container, holding the metal handle same as the picture (H2).
5. Remove any residual dirt by washing the dustbin container under running water.
6. Let it dry at room temperature until its parts are thoroughly dry.
7. Assembly in the reverse order the lower multicyclone and the filter.
8. Align the screw on the back of the motor cover (11) with the blocked mark on the dustbin to clo-

se the dustbin, turning the upper dustbin same as the picture (G).

9. When the screw on the back of the motor cover (11) and the blocked mark on the dustbin are lined up completely, the dustbin is correctly fitted.
10. Replace the dustbin assembly into the main body.

### Cleaning the filters (H)



To clean the Hepa filter (10):

1. Open the filter cover (9) using the lever of the handle on the dustbin as the picture (H3).
2. Remove the Hepa filter turning it in the direction indicated on the filter (H4).
3. Wash the filter under running water, taking care that the jet of water is not too strong.
4. Hold it so that the water flows parallel to its folds.
5. Let it dry at room temperature until all of its parts are thoroughly dry.
6. Re-place the Hepa filter and assembly in the reverse order.

To clean the Multicyclonic filter (13):

1. Align the screw on the back of the motor cover (11) with the unblock mark on the dustbin (15) to open the dustbin, turning the upper dustbin same as the picture (G).
2. Take out the Multicyclonic filter (13).
3. Clean the filter by washing it under running water, taking care that the jet of water is not too strong.
4. Let it dry at room temperature until its parts are thoroughly dry.
5. Fit the filter into the special housing inside the dustbin container.
6. Close the dustbin container in the reverse order.

### Cleaning the motorized brush (I)

Before cleaning or maintaining the Motorized brush of the vacuum cleaner, make sure it has been unplugged from electrical outlet. Always disconnect the Motorized brush before cleaning it.

1. Open the brush roll cover locking (3) by unscrewing the two screws.
2. Remove the roll cover accordingly the direction in the figure (I).
3. Remove the roll out of the notch for cleaning. Avoid cleaning with water.
4. Reassembly in the reverse order.

## ATTACHMENTS (F)

### Two-in-one accessory: Precision Nozzle

Placing the two-in-one accessory in the position same as the figure (F2), until it clicks, you can use the precision nozzle. It helps you vacuum corners, crevices and other difficult-to-reach areas.

### Two-in-one accessory: Nozzle for delicate surfaces

Placing the two-in-one accessory in the position same as the figure (F3), until it clicks, you can use the nozzle for delicate surfaces. It is suitable for vacuuming surfaces requiring special care such as radiators, furniture etc. Its special natural bristles enable you to use it on very delicate surfaces without any harm.

## SAFEGUARDING THE ENVIRONMENT

### DISPOSAL OF PACKAGING MATERIALS



The packaging material is 100% recyclable and is marked with the recycle symbol (\*). The various parts of the packaging must therefore be disposed of responsibly and in full compliance with local authority regulations governing waste disposal.

### SCRAPPING OF HOUSEHOLD APPLIANCES



Dispose of packaging in an environmentally-friendly manner. This appliance is labelled in accordance with European Directive 2012/19/EU concerning used electrical and electronic appliances (waste electrical and electronic equipment – WEEE). The guideline determines the framework for the return and recycling of used appliances as applicable throughout the EU. Please ask your specialist retailer about current disposal facilities.

Batteries contain substances harmful to the natural environment. Do not throw them away with other household waste. Return used batteries to recycling points. Before disposing of or returning the appliance to a recycling point make sure to remove the batteries from the battery compartment.

## TROUBLESHOOTING





Problem	Possible causes / Solutions
<b>The vacuum cleaner cannot be switched on.</b>	<ul style="list-style-type: none"> <li>• Check if the Start/ Stop button and the electronic power regulator were pressed.</li> <li>• The appliance is not charged up, put it back on charge.</li> <li>• Check if the battery pack is installed correctly.</li> <li>• After pressing the start/stop button, make sure that the electronic power regulator on the product is pressed within roughly 1 minute, or the product will not start and the stand-by and battery indicators will switch off.</li> </ul>
<b>The charging time is not enough after charging of the battery pack.</b>	<ul style="list-style-type: none"> <li>• The charging time is not sufficient. Fully charge the battery according to the indication method in charging chapter.</li> <li>• When the battery pack is not longer able to maintain the charge, the battery pack is aging. Contact an Authorised Service Center since battery belongs to consumables.</li> </ul>
<b>Low suction power.</b>	<ul style="list-style-type: none"> <li>• Clean the filters and, if needed, replace them.</li> <li>• Make sure the hose handle, flexible hose and brush are not blocked.</li> <li>• Clean the dustbin container and its filters.</li> <li>• Check if the level of the dust is on the max level, in just case empty the dustbin container.</li> <li>• Make sure the suction selector is in the right position.</li> <li>• The battery pack is discharging. Charge the battery pack.</li> </ul>
<b>Remote Power not working.</b>	<ul style="list-style-type: none"> <li>• Battery not charged on the handle.</li> <li>• The batteries were positioned incorrectly inside the battery compartment. Position the two AAA batteries making sure of the positive and negative poles.</li> <li>• Remove batteries; then position them again, making sure of the positive and negative poles.</li> <li>• Electronic appliances or obstacles may be interfering.</li> <li>• Check if the Start/ Stop button and the electronic power regulator were pressed..</li> </ul>
<b>Small electrostatic discharges occur while sucking up.</b>	<ul style="list-style-type: none"> <li>• If very fine dust or powders are sucked up such as flour, etc. small electrostatic discharges could occur.</li> <li>• When sucking up materials previously mentioned, we advise not to use the hose handle, but only the plastic flexible hose and to set a low suction power level.</li> </ul>
<b>The vacuum cleaner whistles or vibrates when in use.</b>	<ul style="list-style-type: none"> <li>• One or more attachments were assembled incorrectly. Make sure the filters and brushes were assembled according to these instructions.</li> <li>• Clean the filters and, if needed, replace them.</li> <li>• Clean the brush.</li> <li>• Make sure the suction selector is in the right position.</li> </ul>
<b>The brush moves with difficulty.</b>	<ul style="list-style-type: none"> <li>• Reduce suction power, especially on carpets and fabrics in general.</li> <li>• The charging time is not sufficient. Fully charge the battery according to the indication method in charging chapter.</li> <li>• Check and clean the brush.</li> </ul>
<b>The vacuum cleaner switched off while using.</b>	<ul style="list-style-type: none"> <li>• Make sure the hose handle, flexible hose and brush are not blocked.</li> <li>• The battery pack is discharged. Charge the battery pack.</li> </ul>
<b>The UV light does not work.</b>	<ul style="list-style-type: none"> <li>• Check if the product is placed in the upright position.</li> <li>• If the UV light cover is too dirty, clean with dry cotton cloth.</li> <li>• If the UV light is damaged, contact an Authorised Service Center.</li> <li>• If the small wheels are blocked, clean and remove the dirt from the wheels, considering the product unplugged.</li> </ul>

## CONSIGNES DE SÉCURITÉ





### CONSIGNES IMPORTANTES À LIRE ET À RESPECTER



- Avant d'utiliser l'appareil, veuillez lire ces consignes de sécurité. Veuillez les conserver à portée de main pour pouvoir les consulter ultérieurement. Ces instructions sont également disponibles sur le site [www.hotpoint.eu](http://www.hotpoint.eu).
- Ces instructions et l'appareil lui-même comportent d'importantes consignes de sécurité qu'il faut toujours respecter. Le fabricant décline toute responsabilité en cas de non-respect de ces consignes de sécurité, d'utilisation non appropriée de l'appareil ou de mauvais réglage des commandes.

### AVERTISSEMENTS DE SÉCURITÉ



-  Les très jeunes enfants (de 0 à 3 ans) doivent être tenus à distance de l'appareil. Les jeunes enfants (de 3 à 8 ans) doivent être tenus à distance de l'appareil s'ils ne sont pas surveillés.
-  Les enfants de 8 ans et plus et les personnes dont les capacités physiques, sensorielles ou mentales sont réduites ou qui ne possèdent pas l'expérience et les connaissances requises ne peuvent utiliser cet appareil que sous surveillance ou si elles ont reçu des instructions sur la manière d'utiliser l'appareil en toute sécurité et compris les dangers impliqués. Les enfants ne doivent pas jouer avec l'appareil. Le nettoyage et les opérations d'entretien incombant à l'utilisateur ne doivent pas être réalisés par des enfants sans surveillance.
-  **AVERTISSEMENT:**  Cet appareil / accessoire utilise une lumière UV-C. Ne pas regarder directement la lumière pendant le fonctionnement. Risque de lésions oculaires.

### UTILISATION AUTORISÉE



-  **ATTENTION** : l'appareil n'est pas conçu pour être utilisé avec une minuterie externe ou un système de commande à distance.
-  Cet appareil est conçu pour être utilisé dans un environnement domestique ou similaire tel que : l'espace cuisine réservé au personnel d'un magasin, d'un bureau ou d'un autre environnement de travail ; les gîtes ruraux ; par les clients dans les hôtels, motels, chambres d'hôtes et autres environnements résidentiels.
-  Cet appareil n'est pas destiné à un usage professionnel. N'utilisez pas l'appareil à l'extérieur.
-  N'utilisez pas l'appareil pour aspirer des cendres ou toute autre substance chaude - risque d'incendie. N'utilisez pas l'appareil pour aspirer des liquides ou des substances humides - risque d'électrocution.

-  N'utilisez pas l'appareil sur des personnes ou des animaux - risque de blessure.
-  L'appareil ne peut être utilisé qu'avec l'alimentation fournie.



## INSTALLATION

-  Ne réparez et ne remplacez aucune pièce de l'appareil, à moins que cela ne soit spécifiquement indiqué dans le mode d'emploi. Après avoir déballé l'appareil, assurez-vous qu'il n'a pas été endommagé pendant le transport. En cas de problèmes, contactez le revendeur ou le Service Après-vente le plus proche. Une fois l'appareil assemblé, les déchets d'emballage (plastique, parties en polystyrène, etc.) doivent être stockés hors de portée des enfants - risque d'étouffement.
-  Retirez tous les matériaux d'emballage, y compris les étiquettes autocollantes, avant d'utiliser l'appareil.







## AVERTISSEMENTS ÉLECTRIQUES

-  Avant de brancher l'appareil, vérifiez que les caractéristiques électriques indiquées correspondent à celles de votre alimentation électrique. La plaque signalétique se situe sur le chargeur de batterie.
-  Il doit être possible de déconnecter l'appareil de l'alimentation en le débranchant si la fiche est accessible ou en agissant sur un interrupteur multipolaire installé en amont de la prise et l'appareil doit être raccordé à la terre, conformément aux normes nationales en vigueur en matière de sécurité électrique.
-  N'utilisez pas de rallonges, de prises multiples ou d'adaptateurs. N'utilisez pas l'appareil si vous êtes mouillé ou à pieds nus. N'utilisez pas l'appareil si son câble ou sa fiche d'alimentation sont endommagés, s'il ne fonctionne pas correctement, s'il a été endommagé ou s'il est tombé. Si le câble d'alimentation est endommagé, il doit être remplacé par un câble identique - risque d'électrocution.

## NETTOYAGE ET ENTRETIEN

-  **AVERTISSEMENT** : assurez-vous que l'appareil est éteint et déconnecté de l'alimentation électrique avant toute opération de nettoyage ou d'entretien - risque d'électrocution. N'utilisez jamais de nettoyeur vapeur.
-  Ne vaporisez jamais de produits de nettoyage sur l'appareil - risque d'électrocution.
-  Après avoir lavé le bac à poussière et les filtres, laissez-les sécher complètement. N'utilisez pas l'appareil si le bac à poussière ou les filtres sont humides : risque d'électrocution ou d'incendie.

## DONNÉES POUR LA SÉCURITÉ DE LA BATTERIE

-  **AVERTISSEMENT** : Pour recharger la batterie, utilisez uniquement l'alimentation électrique détachable avec cet appareil.
-  Le symbole signifie que l'appareil est doté d'une alimentation électrique détachable.
-  Le symbole renvoie au mode d'emploi.
-  Il faut retirer la batterie de l'appareil avant de le mettre au rebut.
-  L'appareil doit être débranché du réseau électrique avant de retirer la batterie.
-  Il faut mettre la batterie au rebut en respectant les règles de sécurité.
-  Dans des conditions d'utilisation abusives, du liquide peut s'échapper de la batterie. Si jamais cela se produit, évitez tout contact avec ce liquide. En cas de contact accidentel, rincez à l'eau. Si du liquide entre en contact avec les yeux, veuillez également consulter un médecin. Le liquide qui s'échappe de la batterie peut causer des irritations ou des brûlures.

## DONNÉES TECHNIQUES DE LA BATTERIE:

Mod. LG18650HD2 (HS MR 2A ZU B) 8 cellules de batterie , 28,8 V   
2000mAh/57,6Wh

Type/modèle du chargeur de batterie détachable: HD2-1

Mod. LG18650HD2 (HS MR 4A ZO) 6 cellules de batterie , 21,6 V   
2000mAh/43,2Wh

Type/modèle du chargeur de batterie détachable: HD2-2



## DESCRIPTION DE L'ASPIRATEUR

1. Brosse motorisée\*
2. Connecteur de la brosse motorisée\*
3. Capot des rouleaux de la brosse\*
4. Lampe UV\*
5. Corps principal
6. Bouton de déverrouillage du bac à poussière
7. Compartiment du bac à poussière
8. Poignée du bac à poussière
9. Couvercle du filtre
10. Filtre HEPA
11. Couvercle du moteur
12. Multicyclone supérieur
13. Filtre multicyclonique
14. Multicyclone inférieur
15. Bac à poussière
16. Couvercle du bac à poussière
17. Support
18. Support coulissant de la poignée
19. Poignée du flexible
20. Zone de prise de la poignée
21. Commande de puissance à distance\*
22. Bouton Veille\*
23. Bouton - pour le réglage électronique de la puissance\*

24. Bouton + pour le réglage électronique de la puissance\*
25. Accessoire deux-en-un\* (embout de précision / embout pour surfaces délicates)
26. Flexible en plastique
27. Système de déverrouillage du flexible en plastique
28. Compartiment de la batterie\*
29. Indicateur d'accessoire du bouton coulissant\*
30. Indicateur de brosse du bouton coulissant\*
31. Batterie
32. Boîtier de la batterie\*
33. Bouche d'aspiration
34. Couvercle de recharge\*
35. Bouton de déverrouillage de la brosse
36. Bouton de déverrouillage de la poignée
37. Bouton Marche/Arrêt
38. Régulateur électronique de puissance\*
39. 4 LED\*
40. Indicateur de veille\*
41. Indicateur de batterie\*
42. Indicateur de puissance\*
43. Indicateur de nettoyage du filtre\*
44. Chargeur

\* sur certains modèles uniquement

## INTRODUCTION

**Nous vous remercions d'avoir acheté notre aspirateur balai multicyclonique. Ce faisant, vous avez opté pour un appareil efficace et extrêmement performant. Nous vous conseillons d'enregistrer ce produit sur le site [www.hotpoint.fr](http://www.hotpoint.fr) afin de pouvoir bénéficier de tous les avantages proposés par le Service Après-Vente Hotpoint.**

Les aspirateurs multicycloniques sont conçus pour combiner efficacité et ergonomie. Leurs nouveaux moteurs à haute efficacité garantissent des performances optimales avec une consommation faible.

## AVANT LA PREMIÈRE UTILISATION

### Assemblage (A, B)

1. Placez la brosse motorisée (1) sur le sol comme indiqué sur la figure (A) et clippez-la sur la partie inférieure du corps principal (5). Vous remarquerez que la tension indiquée au dos du connecteur de la brosse (2) est la même que celle indiquée au dos du corps principal. Pour enlever la brosse motorisée, appuyez sur le

bouton de déverrouillage de la brosse (35) au dos et désolidarisez le corps principal en tirant à la verticale comme indiqué sur la figure (A).

2. Désolidarisez le compartiment du bac à poussière (7), appuyez sur le bouton de déverrouillage de celui-ci (6) et sortez-le.
3. Prenez la batterie par la poignée en métal (31) et insérez-la verticalement dans le compartiment de la batterie (32). La tension de la batterie indiquée sur l'étiquette doit être la même que celle indiquée au dos du corps principal. Démontez dans l'ordre inverse.
4. Prenez le bac à poussière par la poignée (8) et mettez le compartiment du bac à poussière en place jusqu'à ce qu'un clic se fasse entendre, comme indiqué sur la figure.
5. Insérez la poignée du flexible (19) dans le corps principal jusqu'à ce qu'un clic se fasse entendre (B). Pour retirer la poignée, appuyez sur le bouton de déverrouillage de celle-ci (36) et tirez dessus.
6. Fixez le flexible en plastique (26) à la bouche d'aspiration (33). Vous devez entendre un clic lorsqu'il est bien en place, comme indiqué sur la figure. Pour le retirer, appuyez sur le système de déverrouillage du flexible en plastique (27) et tirez dessus. Placez le flexible en plastique sur le support (17).

- Placez l'accessoire deux-en-un (25) sur le support coulissant de la poignée (18) comme indiqué sur la figure (B).

Si votre appareil est équipé d'une commande de puissance à distance, vous devrez insérer les piles (voir paragraphe « Commande de puissance à distance » du chapitre « Fonctions »).

## RECHARGE DE LA BATTERIE (C)

Le temps de recharge est de 2 ou 4 heures, selon les modèles.

Vérifiez que la batterie est bien installée dans l'aspirateur avant de commencer la recharge. Utilisez exclusivement le chargeur d'origine fourni avec l'appareil.

- Branchez le chargeur au dos du corps principal, ouvrez le couvercle de recharge (34) et branchez le chargeur sur le secteur.
- L'indicateur de la batterie (42) sur les 4 LED (39) clignote lors de la recharge.
- Lorsque l'indicateur de la batterie (41) ne clignote plus, cela signifie que la batterie de l'aspirateur est chargée. Débranchez la prise du secteur puis débranchez le chargeur du dos du corps principal. Fermez le couvercle de recharge. Ne rechargez pas la batterie pendant plus de 12 heures car cela pourrait l'endommager.

## UTILISATION DE L'ASPIRATEUR

N'utilisez pas l'aspirateur sans filtres ou sans bac à poussière. L'appareil pourrait être endommagé.

- Positionnez le bouton coulissant sur l'indicateur de brosse (30) au dos du corps principal (D).
- Appuyez sur le bouton marche/arrêt (37). L'indicateur de veille (40) et l'indicateur de batterie des 4 LED (41) s'allument. Pour démarrer l'appareil, appuyez sur le régulateur électronique de puissance (38).
- Par défaut, l'aspiration est configurée sur une intensité moyenne. Pour sélectionner l'intensité d'aspiration souhaitée (selon le modèle), utilisez le bouton +/- et utilisez la commande de puissance à distance sur la poignée pour procéder au réglage électronique de la puissance (23, 24) ; ou bien appuyez avec la main sur le régulateur de puissance électronique (38) sur le corps.

Nous suggérons d'utiliser une faible puissance d'aspiration sur les surfaces délicates telles que les rideaux, tissus, coussins, etc. afin d'éviter de les abîmer.

- Pour mettre l'aspirateur en pause, si cette fonction est disponible, appuyez sur le bouton veille (22) de la commande de puissance à distance (selon le modèle).
- Pour éteindre l'appareil, appuyez de nouveau sur le bouton Marche/Arrêt (37).

## Utilisation de la brosse motorisée

Lorsque le produit n'est pas en position droite, l'aspiration et la brosse rotative avec la lumière UV (si disponible) fonctionnent. Pour mettre l'aspirateur en pause, utilisez le bouton veille (22) de la commande de puissance à distance (21). Pour redémarrer l'aspiration, appuyez sur le bouton veille ou le régulateur électronique de puissance.

Quand le produit est en position de stationnement, la fonction Start&Pause désactive le fonctionnement de la lampe à UV (si disponible) et la brosse rotative, pendant que l'aspiration fonctionne. Dans cette position, il est possible d'utiliser les autres accessoires du support (17). Pour mettre l'aspirateur en pause, utilisez le bouton veille (22) de la commande de puissance à distance (21). Pour redémarrer l'aspiration, appuyez sur le bouton veille ou le régulateur électronique de puissance.

## Si vous maniez l'aspirateur avec la poignée (E).

Cela vous permet de nettoyer des surfaces qui ne sont pas accessibles avec la brosse motorisée.

- Positionnez le bouton coulissant sur l'indicateur d'accessoire (29) au dos du corps principal.
- Insérez l'accessoire deux-en-un (25) dans la poignée en poussant le support coulissant de la poignée vers le bas (18).
- Pour retirer la poignée, appuyez sur le bouton de déverrouillage de celle-ci (36) et tirez dessus.
- Appuyez sur le bouton marche/arrêt (37). L'indicateur de veille (40) et l'indicateur de batterie des 4 LED (41) s'allument. Pour démarrer l'appareil, appuyez sur le régulateur électronique de puissance (38).

## FONCTIONS

### Voyants indicateurs et régulateur électronique de puissance (38, 39) (si disponible)

**Indicateur de veille (40) :** lorsque vous utilisez le bouton veille (22) de la commande de puissance à distance, l'aspiration cesse et l'indicateur de mise en marche (42) clignote une fois. Pour relancer l'aspiration, appuyez à nouveau sur le bouton veille (22). L'indicateur veille est toujours allumé.

**Indicateur de batterie (41)** : Lorsque le produit est en fonctionnement, l'indicateur de batterie (41) est allumé de façon fixe. Lors de la recharge, celui-ci clignote.

**Indicateur de puissance (42)** : clignote lorsque vous appuyez sur un bouton sur la commande de puissance à distance.

**Indicateur de nettoyage du filtre (43)** : après plusieurs heures d'utilisation, le voyant s'allume. Une fois que l'on a nettoyé le filtre HEPA (voir chapitre « Nettoyage et entretien »), pour réinitialiser l'indicateur, appuyer sur le symbole « + » (24) de la commande de puissance à distance pendant quelques secondes.

**Régulateur électronique de puissance (38)** : lorsque vous appuyez sur ce bouton sur le corps principal, la puissance d'aspiration change selon le cycle suivant : moyenne -> maxi -> mini -> moyenne. Cela permet de régler la puissance d'aspiration requise.

### Commande de puissance à distance

La commande de puissance à distance (21) (le cas échéant) vous permet d'ajuster la puissance d'aspiration directement et sans effort à partir de la poignée. Lorsque vous utilisez l'aspirateur, vous pouvez le garder en veille en appuyant sur le bouton veille (22).

Pour insérer ou changer les piles de votre commande de puissance à distance, procédez comme suit :

1. Ouvrez le compartiment des piles (28).
2. Insérez deux piles AAA en veillant à respecter la polarité indiquée.
3. Refermez le compartiment des piles. Un clic doit indiquer qu'il est bien fermé. Ensuite, vissez-le.

### Lampe à ultraviolets

La lampe à UV (si disponible) (4) est une fonction de stérilisation à base d'ultraviolets. Lorsque la brosse ramasse la poussière sur le sol de manière normale, la lampe à ultraviolets s'allume et la fonction antiseptique est en service. Quand la brosse n'est pas en contact avec une surface horizontale, les rayons ultraviolets sont éteints.

Pour remplacer la lampe à UV, contactez le centre de réparation agréé le plus proche.

### Filtre Hepa

Ce modèle est équipé d'un filtre Hepa. Le filtre Hepa assure une protection maximale contre les allergènes et une excellente qualité de l'air car l'air expulsé par l'appareil est totalement dépourvu de poussière/résidus en poudre.

## NETTOYAGE ET ENTRETIEN

Avant de nettoyer ou d'entretenir l'aspirateur, vérifiez qu'il a bien été débranché de la prise de courant. N'utilisez pas de substances agressives ou de matériaux abrasifs pour nettoyer l'appareil, ses parties intérieures et ses accessoires. Utilisez un chiffon doux sec ou légèrement humide pour le nettoyage. Assurez-vous que l'appareil et toutes ses parties sont parfaitement secs avant de remettre en marche l'aspirateur. Nous suggérons de nettoyer le filtre au moins tous les 6 mois afin de restaurer sa puissance de filtration. Dans tous les cas, nous recommandons de remplacer le filtre au moins une fois par an afin de garantir des performances maximales. N'utilisez jamais l'aspirateur sans filtre.

### Nettoyage du bac à poussière



Nettoyage de routine du bac à poussière (G) :

1. Appuyez sur le bouton de déverrouillage du bac à poussière (6) et sortez le compartiment (7).
2. Maintenez le compartiment du bac à poussière en position verticale avec le couvercle orienté vers le bas.
3. Appuyez sur le bouton du couvercle du bac à poussière (16) pour ouvrir le bac à poussière (15).
4. Videz le bac à poussière.
5. Fermez le couvercle du bac à poussière jusqu'au clic et replacez-le sur le corps principal de l'appareil.

Lavage du bac à poussière afin d'éliminer toute saleté résiduelle (G, H) :

1. Avant de laver le bac à poussière, assurez-vous qu'il a été vidé.
2. Alignez la vis se trouvant sur le dos du couvercle du moteur (11) avec le symbole du cadenas ouvert situé sur le bac à poussière (15) pour ouvrir ce dernier, en tournant la partie supérieure du bac à poussière tel que représenté sur la figure (G).
3. Retirez le filtre multicyclonique (13).
4. Retirez le multicyclone inférieur (14) du bac à poussière en tenant la poignée en métal comme indiqué sur la figure (H2).
5. Retirez toute saleté résiduelle en lavant le bac à poussière sous l'eau courante.
6. Laissez-le sécher à température ambiante jusqu'à ce que toutes ses parties soient parfaitement sèches.
7. Remontez toutes les pièces dans l'ordre inverse.

8. Alignez la vis se trouvant sur le dos du couvercle du moteur (11) avec le symbole du cadenas fermé situé sur le bac à poussière pour fermer ce dernier, en tournant la partie supérieure du bac à poussière tel que représenté sur la figure (G).
9. Lorsque la vis au dos du couvercle du moteur (11) et le symbole du cadenas fermé sont parfaitement alignés, le bac à poussière est correctement installé.
10. Remplacez le compartiment du bac à poussière dans le corps principal de l'appareil.

### Nettoyage des filtres (H)



Pour nettoyer le filtre Hepa (10), procédez comme suit :

1. Ouvrez le couvercle du filtre (9) à l'aide du levier situé sur la poignée du bac à poussière tel que représenté sur la figure (H3).
2. Enlevez le filtre Hepa en le faisant tourner dans le sens indiqué sur le filtre (H4).
3. Lavez le filtre sous l'eau courante, en veillant à ne pas utiliser un jet d'eau trop puissant.
4. Tenez le filtre de telle sorte que l'eau s'écoule parallèlement à ses plis.
5. Laissez-le sécher à température ambiante jusqu'à ce que toutes ses parties soient parfaitement sèches.
6. Remettez le filtre Hepa en place et le compartiment dans l'ordre inverse.

Pour nettoyer le filtre multicyclonique (13), procédez comme suit :

1. Alignez la vis se trouvant sur le dos du couvercle du moteur (11) avec le symbole du cadenas ouvert situé sur le bac à poussière (15) pour ouvrir ce dernier, en tournant la partie supérieure du bac à poussière tel que représenté sur la figure (G).
2. Retirez le filtre multicyclonique (13).
3. Nettoyez le filtre en le lavant sous l'eau courante, en veillant à ne pas utiliser un jet d'eau trop puissant.
4. Laissez-le sécher à température ambiante jusqu'à ce que toutes ses parties soient parfaitement sèches.
5. Remettez le filtre dans le logement prévu à cet effet à l'intérieur du bac à poussière.
6. Refermez le bac à poussière dans l'ordre inverse.

### Nettoyage de la brosse motorisée (I)

Avant de nettoyer ou d'entretenir la brosse motorisée de l'aspirateur, vérifiez qu'il a bien été débranché de

la prise de courant. Il faut toujours déconnecter la brosse motorisée avant de la nettoyer.

1. Ouvrez le verrou du capot des rouleaux de la brosse (3) en dévissant les deux vis.
2. Retirez le capot des rouleaux en respectant le sens de la figure (I).
3. Retirez les rouleaux de l'encoche pour la nettoyer. Évitez de nettoyer à l'eau.
4. Remontez dans l'ordre inverse.

## ACCESSOIRES

### Accessoire deux-en-un : Embout de précision

Installez l'accessoire deux-en-un dans la position indiquée sur la figure (F2) jusqu'à entendre un clic. L'embout est alors prêt à être utilisé. Il permet d'aspirer dans les coins, les fentes et autres endroits difficiles d'accès.

### Accessoire deux-en-un : Embout pour surfaces délicates

Installez l'accessoire deux-en-un dans la position indiquée sur la figure (F3) jusqu'à entendre un clic. L'embout est alors prêt à être utilisé sur les surfaces délicates. Il est adapté pour aspirer les surfaces nécessitant un soin particulier telles que les radiateurs, les meubles, etc. Ses poils naturels permettent de l'utiliser sur des surfaces très délicates sans risquer de les abîmer.

## PRÉSERVATION DE L'ENVIRONNEMENT

### MISE AU REBUT DES MATÉRIAUX D'EMBALLAGE



Les matériaux d'emballage sont 100 % recyclables et présentent le symbole de recyclage (\*). Les différentes parties de l'emballage doivent donc être éliminées de manière responsable en respectant

les réglementations des autorités locales en matière d'élimination des déchets.

### MISE AU REBUT DES APPAREILS ÉLECTROMÉNAGERS



Mettre l'emballage au rebut dans le respect de l'environnement. Cet appareil est étiqueté conformément à la directive européenne 2012/19/UE concernant les appareils électriques et électronique usagés (déchets d'équipements électriques et électroniques (DEEE)). La directive fixe le cadre pour le retour et le recyclage des appareils usagés, en vigueur dans l'ensemble de l'Union européenne. Veuillez demander à votre revendeur spécialisé de vous indiquer les installations de mise au rebut à ce titre.

Les batteries contiennent des substances nocives pour l'environnement naturel. Ne les jetez pas avec les autres ordures ménagères. Rapportez les batteries usagées aux points de collecte pour le recyclage. Avant de mettre l'appareil au rebut ou de le retourner à un point de collecte pour le recyclage, veillez à retirer les batteries de leur compartiment.

## ASSISTANCE

Avant de contacter le centre d'Assistance :

- Vérifiez si vous pouvez résoudre l'anomalie vous-même (voir Dépannage).
- Si, malgré tous ces contrôles, l'appareil ne fonctionne toujours pas et si l'inconvénient persiste, appelez le service après-vente le plus proche.

### Signalez-lui :

- le type d'anomalie
- le modèle de l'appareil (Mod.)
- le numéro de série (S/N)

Vous trouverez tous ces renseignements sur l'étiquette signalétique.

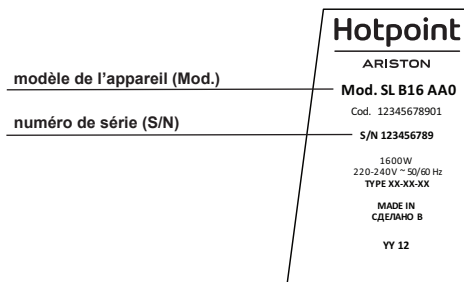

Ne vous adressez jamais à des techniciens non agréés et exigez toujours l'installation de pièces détachées originales.





## DÉPANNAGE

Problème	Causes possibles / Solutions
<b>L'aspirateur ne peut pas être allumé.</b>	<ul style="list-style-type: none"> <li>• Vérifiez que vous avez bien appuyé sur le bouton Marche/Arrêt et sur le régulateur électronique de puissance.</li> <li>• L'appareil n'est pas chargé. Rechargez-le.</li> <li>• Vérifiez que la batterie est correctement installée.</li> <li>• Après avoir appuyé sur le bouton marche/arrêt, assurez-vous d'appuyer sur le régulateur électronique de puissance du produit dans un délai de l'ordre d'une minute, sinon le produit ne démarrera pas et la LED de mise en veille et les indicateurs de batterie s'éteindront.</li> </ul>
<b>La batterie n'est pas rechargée après la durée de recharge donnée dans les consignes.</b>	<ul style="list-style-type: none"> <li>• La durée de recharge est insuffisante. Rechargez complètement la batterie en suivant les consignes de recharge du manuel.</li> <li>• Si la batterie se vide rapidement, c'est qu'elle est trop usée. Contactez un centre de réparation agréé car les batteries sont des consommables.</li> </ul>
<b>Faible puissance d'aspiration.</b>	<ul style="list-style-type: none"> <li>• Nettoyez les filtres et, si nécessaire, remplacez-les.</li> <li>• Assurez-vous que la poignée du flexible, le flexible et la brosse ne sont pas obstrués.</li> <li>• Nettoyez le bac à poussière et ses filtres.</li> <li>• Vérifiez si le niveau de poussière est au maximum. Si c'est le cas, videz le bac à poussière.</li> <li>• Vérifiez que le bouton coulissant est sur la bonne position.</li> <li>• La batterie se décharge. Rechargez la batterie.</li> </ul>
<b>La commande de puissance à distance ne fonctionne pas.</b>	<ul style="list-style-type: none"> <li>• Sur la poignée, la batterie n'est pas chargée.</li> <li>• Les piles n'ont pas été insérées correctement dans le compartiment. Placez les deux piles AAA en veillant à respecter la polarité indiquée.</li> <li>• Retirez les piles puis replacez-les en veillant à respecter la polarité indiquée.</li> <li>• Il se peut que des appareils électroniques ou des obstacles créent des interférences.</li> <li>• Vérifiez que vous avez bien appuyé sur le bouton Marche/Arrêt et sur le régulateur électronique de puissance.</li> </ul>
<b>Il y a de petites décharges électrostatiques pendant l'aspiration.</b>	<ul style="list-style-type: none"> <li>• Si de la poussière ou de la poudre très fines sont aspirées, par exemple de la farine, etc., il est possible que de petites décharges électrostatiques apparaissent.</li> <li>• Si vous aspirez de telles matières, nous vous conseillons de ne pas utiliser la poignée du flexible mais uniquement le flexible en plastique et de sélectionner une puissance d'aspiration faible.</li> </ul>
<b>L'aspirateur siffle ou vibre pendant son utilisation.</b>	<ul style="list-style-type: none"> <li>• Un ou plusieurs accessoires n'ont pas été assemblés correctement. Assurez-vous que les filtres et les brosses ont été assemblés conformément à ce mode d'emploi.</li> <li>• Nettoyez les filtres et, si nécessaire, remplacez-les.</li> <li>• Nettoyez la brosse.</li> <li>• Vérifiez que le bouton coulissant est sur la bonne position.</li> </ul>
<b>La brosse est difficile à déplacer.</b>	<ul style="list-style-type: none"> <li>• Réduisez la puissance d'aspiration, en particulier sur les tapis ou moquettes et les tissus en général.</li> <li>• La durée de recharge est insuffisante. Rechargez complètement la batterie en suivant les consignes de recharge du manuel.</li> <li>• Vérifiez et nettoyez la brosse.</li> </ul>
<b>L'aspirateur s'éteint en cours d'utilisation.</b>	<ul style="list-style-type: none"> <li>• Assurez-vous que la poignée du flexible, le flexible et la brosse ne sont pas obstrués.</li> <li>• La batterie est déchargée. Rechargez la batterie.</li> </ul>
<b>Les rayons ultraviolets ne fonctionnent pas.</b>	<ul style="list-style-type: none"> <li>• Vérifiez si le produit est en position verticale.</li> <li>• Si le capot de la lumière à ultraviolets est trop sale, nettoyez-le au moyen d'un chiffon en coton sec.</li> <li>• Si la lumière à ultraviolets est endommagée, contactez un centre de réparation agréé.</li> <li>• Si les petites roues sont bloquées, nettoyez et retirez la saleté des roues, en veillant à ce que l'appareil soit débranché.</li> </ul>



## ИНСТРУКЦИИ ПО ТЕХНИКЕ БЕЗОПАСНОСТИ ВАЖНО ПРОЧИТАТЬ И СОБЛЮДАТЬ

- Перед использованием прибора прочитайте инструкции по технике безопасности. Сохраните их для справки в будущем. С данными инструкциями также можно ознакомиться на сайте [www.hotpoint.eu](http://www.hotpoint.eu).
- В данных инструкциях и на самом приборе приводятся важные правила техники безопасности, которые необходимо соблюдать при любых условиях. Производитель снимает с себя всякую ответственность за несоблюдение правил техники безопасности, неправильное использование прибора или неверные настройки функций управления.



### ПРАВИЛА ТЕХНИКИ БЕЗОПАСНОСТИ

-  Не давайте прибор маленьким детям (от 0 до 3 лет). Дети более старшего возраста (от 3 до 8 лет) могут пользоваться прибором только под присмотром взрослых.
-  Дети в возрасте от 8 лет и старше, а также лица с ограниченными физическими, сенсорными или умственными способностями или недостаточным опытом и знаниями могут пользоваться данным прибором только под присмотром других лиц. Не разрешайте детям играть с прибором. Не допускайте выполнения очистки и обслуживания прибора детьми без присмотра.
-  **ВНИМАНИЕ!**  В данном приборе/насадке используется УФ лампа дальнего диапазона.  Не смотрите непосредственно на лампу во время ее работы, так как это может привести к повреждению органов зрения.



### ИСПОЛЬЗОВАНИЕ ПО НАЗНАЧЕНИЮ

-  **ОСТОРОЖНО!** Прибор не предназначен для работы с внешним таймером или отдельной системой дистанционного управления.
-  Данный прибор предназначен для бытового или аналогичного применения, например, в столовых для персонала магазинов, офисов и других предприятий, в загородных домах, клиентами в отелях, гостиницах, гостиничных заведениях и других жилых помещениях.
-  Прибор не предназначен для профессионального использования. Не пользуйтесь прибором на улице.
-  Не используйте прибор для сбора золы, раскаленного угля или других горячих веществ во избежание возгорания. Не используйте прибор для сбора жидкости или влажных веществ во избежание поражения электрическим током.
-  Не используйте прибор на людях или животных во избежание нанесения травм.
-  Прибор можно использовать только с входящим в комплект поставки блоком питания.



## УСТАНОВКА

-  Не ремонтируйте и не заменяйте какие-либо части прибора, если в руководстве по эксплуатации нет соответствующих четких инструкций. После распаковки прибора убедитесь в отсутствии повреждений при транспортировке. В случае проблем с прибором обратитесь к дилеру или в ближайшую к вам сервисную службу. После сборки упаковочные материалы (пластмассовые детали, элементы из пенопласта и пр.) необходимо хранить в недоступном для детей месте во избежание удушья.
-  Перед использованием прибора удалите все упаковочные материалы, включая разного рода наклейки.

## ПРАВИЛА РАБОТЫ С ЭЛЕКТРИЧЕСТВОМ



-  Перед подключением прибора проверьте, соответствуют ли его электрические характеристики напряжению электросети в вашем доме. Паспортная табличка находится на зарядном устройстве аккумулятора.
-  Необходимо обеспечить возможность отключения прибора от источника питания путем извлечения вилки из розетки или отключения многополюсного выключателя, смонтированного перед розеткой. Кроме того, прибор должен быть заземлен в соответствии с национальными нормами электробезопасности.
-  Не пользуйтесь удлинителями, несколькими розетками или переходниками. Не используйте прибор, если у вас влажные руки или босые ноги. Не пользуйтесь прибором с поврежденным проводом питания или вилкой, неисправным прибором или после его повреждения или падения. Поврежденный провод питания необходимо заменить на провод аналогичного типа во избежание поражения электрическим током.

## ОЧИСТКА И ОБСЛУЖИВАНИЕ

-  **ВНИМАНИЕ!** Во избежание поражения электрическим током перед выполнением любых операций по очистке или обслуживанию убедитесь, что прибор выключен и отсоединен от сети электропитания. Не пользуйтесь устройствами очистки паром.
-  Не наносите чистящие средства непосредственно на прибор во избежание поражения электрическим током.
-  После промывки контейнера для сбора пыли и фильтров дайте им полностью высохнуть. Во избежание поражения электрическим током не пользуйтесь прибором с влажным контейнером для пыли или фильтрами.



## ПРАВИЛА БЕЗОПАСНОГО ОБРАЩЕНИЯ С АККУМУЛЯТОРОМ

-  **ВНИМАНИЕ!** Для зарядки аккумулятора пользуйтесь только съемным блоком питания, входящим в комплект поставки прибора.
-  Данный символ означает, что прибор оснащается съемным блоком питания.
-  Данный символ напоминает о необходимости ознакомиться с руководством пользователя.
-  Перед сдачей прибора в лом необходимо вынуть из него аккумулятор.
-  При выемке аккумулятора прибор должен быть отключен от сети питания.
-  При утилизации аккумулятора необходимо соблюдать соответствующие нормы безопасности.
-  При нарушении условий эксплуатации из аккумулятора может выделяться жидкость. Не касайтесь ее. При случайном контакте сразу же промойте водой. При попадании жидкости в глаза обратитесь за медицинской помощью. Жидкость, вытекающая из аккумулятора, может вызвать раздражение или ожоги.

### ТЕХНИЧЕСКИЕ ДАННЫЕ АККУМУЛЯТОРА:

Мод. LG18650HD2 (HS MR 2A ZU B) 8 ячеек аккумулятора 28,8 В  2000 мА\*ч/57,6 Вт\*ч

Тип/модель съемного зарядного устройства: HD2-1

Мод. LG18650HD2 (HS MR 4A ZO) 6 ячеек аккумулятора 21,6 В  2000 мА\*ч/43,2 Вт\*ч

Тип/модель съемного зарядного устройства: HD2-2

## ОПИСАНИЕ ПЫЛЕСОСА

1. Щетка-электровеник\*
2. Разъем щетки-электровеника\*
3. Крышка валика щетки\*
4. Ультрафиолетовая лампа\*
5. Главный корпус
6. Кнопка зажима контейнера для пыли
7. Блок контейнера для пыли
8. Рукоятка контейнера для пыли
9. Крышка фильтра
10. Фильтр HEPA
11. Крышка двигателя
12. Верхний мультициклон
13. Мультициклонный фильтр
14. Нижний мультициклон
15. Контейнер для пыли
16. Крышка контейнера для пыли
17. Зажим
18. Зажим-ползунок на рукоятке
19. Рукоятка шланга
20. Ручка
21. Пульт дистанционного управления\*
22. Кнопка режима ожидания\*
23. Кнопка - электронной регулировки мощности всасывания\*

24. Кнопка + электронной регулировки мощности всасывания\*
25. Насадка двойного назначения\* (для труднодоступных мест/для деликатных поверхностей)
26. Гибкий пластиковый шланг
27. Кнопка зажима гибкого пластикового шланга
28. Отсек для батареек\*
29. Индикатор насадки на ползунке\*
30. Индикатор щетки на ползунке\*
31. Аккумулятор\*
32. Корпус аккумулятора\*
33. Отверстие всасывания
34. Крышка зарядного отсека\*
35. Кнопка зажима щетки
36. Кнопка зажима рукоятки
37. Кнопка включения/выключения
38. Электронный регулятор мощности\*
39. 4 светодиода\*
40. Индикатор режима ожидания\*
41. Индикатор аккумулятора\*
42. Индикатор мощности\*
43. Индикатор очистки фильтра\*
44. Зарядное устройство

\* только на некоторых моделях

## ВВЕДЕНИЕ

**Благодарим вас за приобретение мультициклонного аккумуляторного пылесоса. Вы выбрали эффективный прибор с отличными эксплуатационными характеристиками. Рекомендуем зарегистрировать это продукт на сайте [www.hotpoint.co.uk](http://www.hotpoint.co.uk), чтобы получить возможность пользоваться всеми преимуществами сервиса Hotpoint.**

Циклонный пылесос — это сочетание эффективности и эргономики. Новые высокоэффективные двигатели обеспечивают оптимальную производительность при низком энергопотреблении.

## ПЕРЕД ПЕРВЫМ ИСПОЛЬЗОВАНИЕМ

### Сборка (A, B)

1. Поместите щетку-электровеник (1) на пол в направлении, показанном на рисунке (A), и зафиксируйте ее в зажимах в нижней части главного корпуса (5). Обратите внимание: значение напряжения на обратной стороне щетки-электровеника (2) должно совпадать со значением на главном корпусе. Чтобы снять

электровеник, нажмите кнопку зажима щетки (35) с обратной стороны и отсоедините главный корпус в вертикальном направлении согласно рисунку (A).

2. Снимите контейнер для пыли (7), нажав кнопку зажима контейнера (6) и потянув его наружу.
3. Держась за металлическую рукоятку аккумулятора (31), вставьте его вертикально в специальный отсек (32). Обратите внимание: значение напряжения на табличке должно совпадать со значением, указанным на главном корпусе. Разборка проводится в обратном порядке.
4. Держась за ручку контейнера для пыли (8), вставьте его в положение до щелчка согласно рисунку (A).
5. Вставьте рукоятку шланга (19) в главный корпус до щелчка (B). Чтобы снять рукоятку, нажмите кнопку зажима рукоятки (36) и потяните ее наружу.
6. Подсоедините гибкий пластиковый шланг (26) к всасывающему отверстию (33) до щелчка, как показано на рисунке. Чтобы отсоединить шланг, нажмите кнопку зажима шланга (27) и потяните его наружу. Зафиксируйте гибкий пластиковый шланг в держателе (17).
7. Поместите насадку двойного назначения (25) в зажим-ползунок на рукоятке (18), как показано на рисунке (B).

Если приобретенный прибор оснащен пультом дистанционного управления, необходимо вставить в него батарейки (см. пункт «Пульт дистанционного управления» в разделе «Функции»).

## ЗАРЯДКА АККУМУЛЯТОРА (С)

В целом, время зарядки составляет 2 или 4 часа в зависимости от модели.

Прежде чем ставить на зарядку убедитесь, что аккумулятор вставлен в пылесос. Пользуйтесь только оригинальным зарядным устройством, которое продается вместе с пылесосом.

1. Подключите зарядное устройство к задней части главного корпуса: откройте крышку зарядного отсека (34) и вставьте вилку зарядного устройства в розетку.
2. Во время зарядки индикатор аккумулятора (41) на панели с 4 светодиодами (39) мигает.
3. Когда индикатор (41) перестает мигать, это значит, что аккумулятор пылесоса заряжен. Вытяните вилку из розетки, отсоедините зарядное устройство от задней части главного корпуса и закройте крышку отсека. Обратите внимание: во избежание повреждения аккумулятора время зарядки не должно превышать 12 часов.

## ИСПОЛЬЗОВАНИЕ ПЫЛЕСОСА

Во избежание повреждений не используйте пылесос без фильтров или контейнера для пыли.

1. Переместите ползунок на индикатор щетки (30) в задней части главного корпуса.
2. Нажмите кнопку включения/выключения (37) – загорятся индикатор режима ожидания (40) и индикатор аккумулятора на панели с 4 светодиодами (41). Затем запустите пылесос, нажав электронный регулятор мощности (38).
3. По умолчанию мощность всасывания настроена на среднюю интенсивность. Чтобы выбрать нужную интенсивность всасывания (в зависимости от модели), используйте кнопку «+/-» и функцию электронного регулирования мощности (23, 24) на пульте дистанционного управления на рукоятке или вручную нажмите электронный регулятор мощности всасывания (38) на главном корпусе.

Мы рекомендуем выбирать низкую интенсивность всасывания при очистке деликатных поверхностей, таких как занавески, ткани, подушки и пр., чтобы предотвратить их повреждение.

1. Чтобы сделать паузу в работе пылесоса (если используемая модель поддерживает данную функцию), можно воспользоваться кнопкой режима ожидания (22) на пульте дистанционного управления (в зависимости от модели).
2. Для выключения прибора нажмите кнопку включения/выключения (37) еще раз.

### Использование щетки-электровеника

Когда прибор находится не в вертикальном положении, всасывание и вращение щетки с УФ лампой (при наличии) продолжают. Для приостановки работы пылесоса используйте кнопку режима ожидания (22) на пульте дистанционного управления (21). Для возобновления работы пылесоса нажмите кнопку режима ожидания или электронный регулятор мощности.

Когда прибор находится в положении парковки, функция пуска и паузы выключает УФ лампу (при наличии) и вращение щетки, но всасывание продолжается. В данном положении можно установить другие насадки в зажим (17). Для приостановки работы пылесоса используйте кнопку режима ожидания (22) на пульте дистанционного управления (21). Для возобновления работы пылесоса нажмите кнопку режима ожидания или электронный регулятор мощности.

### Использование пылесоса с насадками на рукоятке (E).

Такой вариант позволяет очищать поверхности, не доступные для щетки-электровеника.

1. Переместите ползунок на индикатор насадки (29) в задней части главного корпуса.
2. Вставьте насадку двойного назначения (25) в рукоятку, прижав передвигной зажим (18).
3. Чтобы снять рукоятку, нажмите кнопку зажима рукоятки (36) и потяните ее наружу.
4. Нажмите кнопку включения/выключения (37) – загорятся индикатор режима ожидания (40) и индикатор аккумулятора на панели с 4 светодиодами (41). Затем запустите пылесос, нажав электронный регулятор мощности (38).

## ФУНКЦИИ

### Светодиодные индикаторы и электронный регулятор мощности (38, 39) (при наличии)

**Индикатор режима ожидания (40):** при нажатии кнопки режима ожидания (22) на пульте дистанционного управления всасывание прекращается, и индикатор мощности (42) мигает

один раз. Чтобы возобновить процесс всасывания, нажмите кнопку режима ожидания (22). Индикатор режима ожидания горит непрерывно.

**Индикатор аккумулятора (41):** Когда устройство работает, индикатор аккумулятора (41) горит постоянно, а во время зарядки – мигает.

**Индикатор мощности (42):** мигает, когда вы нажимаете кнопку на пульте дистанционного управления.

**Индикатор очистки фильтра (43):** этот индикатор загорается через несколько часов использования пылесоса. После очистки фильтра HEPA (см. раздел «Очистка и обслуживание») нажмите и удерживайте символ «+» (24) на пульте дистанционного управления в течение нескольких секунд, чтобы сбросить индикатор.

**Электронный регулятор мощности (38):** при нажатии этой кнопки на главном корпусе мощность всасывания начинает циклически меняться (средняя -> максимальная -> минимальная -> средняя). Это позволяет отрегулировать мощность всасывания до необходимого уровня.

## Пульт дистанционного управления

Пульт дистанционного управления (21) (при наличии) дает возможность без лишних усилий изменять мощность всасывания непосредственно с рукоятки. Во время уборки можно временно перевести пылесос в режим ожидания, нажав кнопку режима ожидания (22).

При установке или замене батареек в пульте дистанционного управления выполните следующие действия:

1. Откройте отсек для батареек (28).
2. Вставьте две батарейки типа AAA, соблюдая полярность.
3. Закройте отсек для батареек до щелчка и закрутите винты на крышке.

## Ультрафиолетовая лампа

УФ лампа (при наличии) (4) предназначена для дезинфекции. Лампа горит при нормальном сборе пыли щеткой и выполняет антисептическую функцию. Если щетка не контактирует с горизонтальной поверхностью, УФ лампа выключается.

Для замены УФ лампы обратитесь в ближайший авторизованный сервисный центр.

## Фильтр HEPA

В этой модели используется фильтр Нера. Фильтр Нера обеспечивает максимальную защиту от аллергенов и чистую атмосферу в комнате, поскольку воздух, который выходит из прибора не содержит пыли и других остатков.

## ОЧИСТКА И ОБСЛУЖИВАНИЕ

Перед выполнением чистки убедитесь, что прибор отключен от электросети. Для очистки прибора, внутренних деталей и насадок не следует использовать агрессивные вещества и абразивные материалы. Используйте сухую или слегка влажную салфетку для выполнения очистки. Перед включением убедитесь, что прибор и все его детали полностью высохли. Рекомендуется чистить фильтр каждые 6 месяцев для обеспечения его эффективной работы. В любом случае для максимально эффективной работы прибора рекомендуется заменять фильтр по крайней мере раз в год. Не пользуйтесь пылесосом без фильтра.



### Очистка контейнера для пыли

Чтобы очистить контейнер для пыли (G), выполните следующие действия:

1. Нажмите кнопку зажима контейнера (6) и снимите весь блок контейнера (7) полностью.
2. Держите контейнер для пыли в вертикальном положении крышкой вниз.
3. Нажмите фиксатор крышки контейнера для пыли (16), чтобы открыть контейнер (15).
4. Опорожните контейнер.
5. Закройте крышку до щелчка и установите контейнер на место.

Чтобы вымыть контейнер для пыли от остатков грязи (G, H), выполните следующие действия:

1. Прежде чем мыть контейнер для пыли, убедитесь, что он пуст.
2. Совместите винт в задней части крышки двигателя (11) с отметкой разблокирования на контейнере для пыли (15), чтобы открыть контейнер, повернув верхнюю часть контейнера, как показано на рисунке (G).
3. Снимите мультициклонный фильтр (13).
4. Выньте нижний мультициклон (14) из контейнера для пыли, держась за металлическую ручку, как показано на рисунке (H2).
5. Вымойте контейнер для пыли от остатков грязи под проточной водой.
6. Оставьте его сушиться при комнатной температуре до полного высыхания всех деталей.
7. Установите нижний мультициклон и фильтр в обратном порядке.
8. Совместите винт в задней части крышки двигателя (11) с отметкой блокирования на

контейнере для мусора, повернув верхнюю часть контейнера, как показано на рисунке (G).

9. Если винт в задней части крышки двигателя (11) и отметка блокирования на контейнере для пыли точно совмещены, значит контейнер установлен правильно.
10. Установите блок контейнера для пыли в главный корпус пылесоса.

## Очистка фильтров (H)



Для очистки фильтра Нера (10), выполните следующие действия:

1. Откройте крышку фильтра (9) с помощью рычага на рукоятке, как показано на рисунке (H3).
2. Вытяните фильтр Нера, повернув его в направлении, указанном на фильтре (H4).
3. Вымойте фильтр под краном, избегая сильного напора воды.
4. Держите фильтр в таком положении, чтобы вода стекала параллельно складкам.
5. Оставьте фильтр сохнуть при комнатной температуре до полного высыхания всех деталей.
6. Установите фильтр Нера на место, выполнив те же действия в обратном порядке.

Для очистки мультициклонного фильтра (13), выполните следующие действия:

1. Совместите винт в задней части крышки двигателя (11) с отметкой разблокирования на контейнере для пыли (15), чтобы открыть контейнер, повернув верхнюю часть контейнера, как показано на рисунке (G).
2. Снимите мультициклонный фильтр (13).
3. Очистите фильтр, вымыв его под краном, избегая сильного напора воды.
4. Оставьте его сушиться при комнатной температуре до полного высыхания всех деталей.
5. Установите фильтр в специальный отсек в контейнере для пыли.
6. Закройте контейнер для пыли, выполнив те же действия в обратном порядке.

## Очистка щетки-электровеника (I)

Перед очисткой или обслуживанием щетки-электровеника убедитесь в том, что она отключена от электрической сети. Всегда отключайте щетку-электровеник от сети перед ее очисткой.

1. Откройте замок крышки валика щетки (3), открутив два винта.
2. Снимите крышку валика в направлении, показанном на рисунке (I).
3. Извлеките валик из гнезда для проведения

очистки. Не мойте щетку водой.

4. Соберите щетку в обратном порядке.

## НАСАДКИ (F)

### Насадка двойного назначения: Насадка для очистки труднодоступных мест

Насадка двойного назначения, установленная в положение рисунка (F2) до щелчка, используется для очистки труднодоступных мест. В таком положении удобно чистить углы, щели и другие подобные участки.

### Насадка двойного назначения: Насадка для деликатных поверхностей

Насадка двойного назначения, установленная в положение рисунка (F3) до щелчка, используется для очистки деликатных поверхностей. В таком положении она предназначена для чистки поверхностей, требующих особого внимания, таких как батареи, мебель и тому подобное. В данном случае используется специальная натуральная щетина, которая не повреждает чувствительные поверхности.

## ЗАЩИТА ОКРУЖАЮЩЕЙ СРЕДЫ

### УТИЛИЗАЦИЯ УПАКОВОЧНЫХ МАТЕРИАЛОВ



Упаковочные материалы подлежат 100% переработке и обозначены соответствующим символом (\*). Следовательно к утилизации различных частей упаковки следует подходить ответственно, соблюдая действующие законодательные нормы.

### УТИЛИЗАЦИЯ БЫТОВЫХ ПРИБОРОВ



Утилизируйте упаковочные материалы, не нанося вреда окружающей среде. Данный прибор маркируется согласно Европейской директиве 2012/19/EU по электрическому и электронному оборудованию (отходы электрического и электронного оборудования – WEEE). Нормы этой директивы определяют порядок возврата и переработки использованных приборов на всей территории ЕС. Расположение объектов по утилизации отходов уточняйте у своего продавца. Аккумуляторы содержат вещества, вредные для окружающей среды. Не выбрасывайте их вместе с другим бытовым мусором. Сдавайте аккумуляторы в специальные пункты приема. Перед утилизацией или возвратом прибора в пункт переработки обязательно выньте аккумуляторы из соответствующего отсека.

## СЕРВИСНОЕ ОБСЛУЖИВАНИЕ

**Бесплатная горячая линия:**  
**8 800 3333 887 \***

\* (Услуга бесплатна для абонентов всех стационарных линий на всей территории России) Мы заботимся о своих покупателях и стараемся обеспечить высокое качество сервисного обслуживания. Мы постоянно совершенствуем наши продукты, чтобы сделать Ваше общение с техникой простым и приятным.

### Уход за техникой

Линия профессиональных средств Professional по уходу за техникой, рекомендуемая Hotpoint Ariston, продлит срок эксплуатации Вашей техники и снизит вероятность ее поломки. Линия профессиональных средств Professional создана с учетом особенностей Вашей техники. Продукты производятся в Италии с соблюдением высоких европейских стандартов в области качества, экологии и безопасности использования. Узнайте подробнее на сайте [www.hotpoint-ariston.ru](http://www.hotpoint-ariston.ru) в разделе «Сервис» и спрашивайте в магазинах Вашего города.

### Авторизованные сервисные центры

Чтобы быть ближе к нашим потребителям, мы создали широкую сервисную сеть, особенностью которой является высокая подготовка, профессионализм и честность сервисных мастеров.

### При возникновении неисправности

Перед тем, как обратиться в Службу Сервиса проверьте, нельзя ли устранить неисправность самостоятельно (см. раздел «Неисправности и методы их устранения»). Обратиться в Службу Сервиса можно по телефону бесплатной горячей линии или по телефонам, указанным в гарантийном документе.

**! Мы рекомендуем обращаться только к авторизованным сервисным центрам**  
**! При ремонте требуйте использования оригинальных запасных частей**

Перед обращением в Службу Сервиса необходимо убедиться, что Вы готовы сообщить оператору:

- Описание неисправности;
- Номер гарантийного документа (сервисной книжки, сервисного сертификата и т.п.);
- Модель и серийный номер (S/N) изделия, указанные в информационной табличке, расположенной на изделии или гарантийном документе;
- Дату продажи изделия.

Другую полезную информацию и новости Вы можете найти на сайте [www.hotpoint-ariston.ru](http://www.hotpoint-ariston.ru) в разделе «Сервис».

<b>Изделие:</b>
Торговая марка:
Торговый знак изготовителя:
Модель:
Изготовитель:
Страна-изготовитель:
Номинальное значение напряжения электропитания или диапазон напряжения:
Потребляемая мощность:
Условное обозначение рода электрического тока или номинальная частота переменного тока:
Класс защиты от поражения электрическим током
В случае необходимости получения информации по сертификатам соответствия или получения копий сертификатов соответствия на данную технику, Вы можете отправить запрос по электронному адресу cert.rus@indesit.com.
Дату производства данной техники можно получить из серийного номера, расположенного под штрих-кодом (S/N XXXXXXXXXX * XXXXXXXXXX), следующим образом:

<b>Соковыжималка медленного отжима (шнековая)</b>
<b>Hotpoint</b> ARISTON
<b>HS MR 4A ZO</b>
Indesit Company
Китай
220-240 V ~
75W
50/60 Hz
Класс защиты II

– 7-ая цифра в S/N соответствует последней цифре года, – 8-ая и 9-я цифры в S/N порядковому номеру месяца года, – 10-ая и 11-ая цифры в S/N числу определенного месяца и года.

<b>Соковыжималка медленного отжима (шнековая)</b>
<b>Hotpoint</b> ARISTON
<b>HS MR 2A ZU B</b>
Indesit Company
Китай
220-240 V ~
150W
50/60 Hz
Класс защиты II

– 7-ая цифра в S/N соответствует последней цифре года, – 8-ая и 9-я цифры в S/N порядковому номеру месяца года, – 10-ая и 11-ая цифры в S/N числу определенного месяца и года.

<b>ИМПОРТЕР:</b>
<b>С вопросами (в России) обращаться по адресу</b>
<b>УПОЛНОМОЧЕННОЕ ЛИЦО:</b>
<b>С вопросами обращаться по адресу</b>

<b>ООО "ВИРЛПУЛ РУС"</b>
Россия, 127018, Москва, ул. Двинцев, дом 12, корп. 1 Телефон горячей линии в РФ: 8-800-333-38-87
<b>ООО "ВИРЛПУЛ РУС"</b>
Россия, 127018, Москва, ул. Двинцев, дом 12, корп. 1 Телефон горячей линии в РФ: 8-800-333-38-87

<b>ООО "ВИРЛПУЛ РУС"</b>
Россия, 127018, Москва, ул. Двинцев, дом 12, корп. 1 Телефон горячей линии в РФ: 8-800-333-38-87
<b>ООО "ВИРЛПУЛ РУС"</b>
Россия, 127018, Москва, ул. Двинцев, дом 12, корп. 1 Телефон горячей линии в РФ: 8-800-333-38-87

## РУКОВОДСТВО ПО ЭКСПЛУАТАЦИИ

### ПРИМЕЧАНИЕ

ИЗГОТОВИТЕЛЬ ПОСТОЯННО ВЕДЕТ РАБОТЫ ПО УЛУЧШЕНИЮ ИЗ ДЕЛИЯ И ОСТАВЛЯЕТ ЗА СОБОЙ ПРАВО ВНОСИТЬ ИЗМЕНЕНИЯ БЕЗ ПРЕДВАРИТЕЛЬНОГО УВЕДОМЛЕНИЯ. СРОК СЛУЖБЫ ТОВАРА 7 ЛЕТ.

ДАТА ПРОИЗВОДСТВА УКАЗАНА НА ЭТИКЕТКАХ В ФОРМАТЕ:  
НЕДЕЛЯ ГОДА (2 ЦИФРЫ)/ГОД (2 ИЛИ 4 ЦИФРЫ)

ИНФОРМАЦИЯ ДЛЯ РФ: НАСТОЯЩИЙ ТОВАР В ЗАВИСИМОСТИ ОТ КОНКРЕТНОЙ МОДЕЛИ ИМЕЕТ КЛАСС ЭНЕРГЕТИЧЕСКОЙ ЭФФЕКТИВНОСТИ, УКАЗАННЫЙ В СООТВЕТСТВИИ С ТРЕБОВАНИЯМИ ФЕДЕРАЛЬНОГО ЗАКОНА № 261-ФЗ ОТ 23.11.09 И ПОСТАНОВЛЕНИЕМ ПРАВИТЕЛЬСТВА РФ № 1222 ОТ 31.12.09Г. (С ПОПРАВКАМИ). КОНКРЕТНУЮ ИНФОРМАЦИЮ О КЛАССЕ ЭНЕРГЕТИЧЕСКОЙ ЭФФЕКТИВНОСТИ ВАШЕЙ МОДЕЛИ МОЖНО НАЙТИ РЯДОМ С УКАЗАНИЕМ МОДЕЛИ ВО ВКЛАДЫШЕ К ДА ИНОЙ ИНСТРУКЦИИ ПО ЭКСПЛУАТАЦИИ, СОДЕРЖАЩЕМ ИНФОРМАЦИЮ О КОМПЛЕКТАЦИИ.

СИМВОЛ 

НА УПАКОВОЧНОЙ ЭТИКЕТКЕ ОЗНАЧАЕТ, ЧТО ЛЮБОЙ ИЗ ЭЛЕМЕНТОВ УПАКОВКИ НЕ ПРЕДНАЗНАЧЕН ДЛЯ КОНТАКТА С ПИЩЕЙ.

Номинальное значение напряжения электропитания или диапазон напряжения	220-240 V~
Условное обозначение рода электрического тока или номинальная частота переменного тока	50/60 Hz или 50 Hz
Класс защиты от поражения электрическим током	Класс защиты I

### ТРАНСПОРТИРОВАНИЕ И ХРАНЕНИЕ

Изделия должны перевозиться в оригинальной упаковке в горизонтальном положении.

Во время транспортировки и хранения защищать изделия от атмосферного воздействия и механических повреждений.

Изделия должны храниться в упакованном виде в отапливаемых помещениях при температуре от плюс 5°C до плюс 40°C.

INDESIT COMPANY SPA - VIALE A. MERLONI 47  
60044 FABRIANO (AN), ITALY  
ИНДЕЗИТ КОМПАНИ СПА  
ВИАЛЕ А. МЕРЛОНИ 47

60044 ФАБРИАНО (АНКОНА), ИТАЛИЯ  
ДЛЯ РОССИИ И СТРАН ТАМОЖЕННОГО  
СОЮЗА:

ИМПОРТЕР только для российского рынка  
УПОЛНОМОЧЕННЫЙ ПРЕДСТАВИТЕЛЬ для  
других стран:  
ООО «ВИРЛПУЛ РУС» С вопросами (в России)  
обращаться по адресу Россия, 127018, Москва,  
ул. Двинцев, дом 12, корп. 1  
Вы можете найти контактную информацию в  
гарантийном документе.

Сделано в КНР







## УСТРАНЕНИЕ НЕИСПРАВНОСТЕЙ

Неисправность	Возможные причины / методы устранения
<b>Пылесос не включается.</b>	<ul style="list-style-type: none"> <li>• Проверьте, нажата ли кнопка включения/выключения и электронный регулятор мощности.</li> <li>• Пылесос на заряжен, подключите зарядное устройство.</li> <li>• Проверьте, правильно ли установлен аккумулятор.</li> <li>• После нажатия кнопки пуск/стоп обязательно нажмите и удерживайте электронный регулятор мощности на приборе в течение примерно 1 минуты, иначе прибор не запустится, и светодиод режима ожидания и индикатор аккумулятора отключатся.</li> </ul>
<b>Аккумулятор недостаточно заряжен после разрядки.</b>	<ul style="list-style-type: none"> <li>• Время зарядки было недостаточным. Полностью зарядите аккумулятор согласно инструкциям в разделе о зарядке.</li> <li>• Если аккумулятор больше не держит заряд, значит, срок его службы подходит к концу. Обратитесь в авторизованный сервисный центр, так как аккумуляторы считаются расходными материалами.</li> </ul>
<b>Низкая мощность всасывания.</b>	<ul style="list-style-type: none"> <li>• Очистите или замените фильтры при необходимости.</li> <li>• Убедитесь, что рукоятка шланга, гибкий шланг и щетка не засорены.</li> <li>• Очистите контейнер для пыли и его фильтры.</li> <li>• Проверьте уровень заполнения контейнера для пыли и, если он находится на максимальной отметке, очистите контейнер.</li> <li>• Убедитесь, что ползунок находится справа.</li> <li>• Аккумулятор разряжается. Зарядите аккумулятор.</li> </ul>
<b>Не работает дистанционное управление.</b>	<ul style="list-style-type: none"> <li>• Разрядились батарейки в рукоятке.</li> <li>• Батарейки неправильно установлены. Вставьте две батарейки типа AAA, соблюдая полярность.</li> <li>• Извлеките батарейки, затем вставьте их еще раз, соблюдая полярность.</li> <li>• Электронные приборы или другие препятствия могут создавать помехи.</li> <li>• Проверьте, нажата ли кнопка включения/выключения и электронный регулятор мощности.</li> </ul>
<b>В процессе всасывания возникают слабые электростатические разряды.</b>	<ul style="list-style-type: none"> <li>• При всасывании особо мелких частиц (например муки и т.п.) могут образовываться слабые электростатические разряды.</li> <li>• Для всасывания таких материалов не рекомендуется использовать рукоятку, а только гибкий пластиковый шланг, выбрав минимальную мощность всасывания.</li> </ul>
<b>Пылесос свистит или вибрирует в процессе работы.</b>	<ul style="list-style-type: none"> <li>• Один или несколько компонентов установлены неправильно. Убедитесь, что фильтры и щетки собраны в соответствии с данными инструкциями.</li> <li>• Очистите или замените фильтры при необходимости.</li> <li>• Очистите щетку.</li> <li>• Убедитесь, что ползунок находится справа.</li> </ul>
<b>Щетка перемещается с трудом.</b>	<ul style="list-style-type: none"> <li>• Уменьшите мощность всасывания, особенно при чистке ковров и тканевой обивки.</li> <li>• Время зарядки было недостаточным. Полностью зарядите аккумулятор согласно инструкциям в разделе о зарядке.</li> <li>• Проверьте и очистите щетку.</li> </ul>
<b>Пылесос выключается во время уборки.</b>	<ul style="list-style-type: none"> <li>• Убедитесь, что рукоятка шланга, гибкий шланг и щетка не засорены.</li> <li>• Аккумулятор разряжен. Зарядите аккумулятор.</li> </ul>
<b>УФ-лампа не работает.</b>	<ul style="list-style-type: none"> <li>• Убедитесь в том, что пылесос находится в вертикальном положении.</li> <li>• Если крышка УФ-лампы грязная, очистите ее сухой хлопчатобумажной салфеткой.</li> <li>• Если УФ-лампа повреждена, обратитесь в авторизованный сервисный центр.</li> <li>• Если колесики щетки засорены, отключите прибор от сети питания и очистите грязь на колесиках.</li> </ul>





## GÜVENLİK TALİMATLARI OKUNMASI VE UYGULANMASI ÖNEM ARZ EDEN NOKTALAR



- Cihazı kullanmadan önce bu güvenlik talimatlarını okuyun. Bu talimatları ileride başvurmak üzere saklayın. Bu talimatlara ayrıca [www.hotpoint.eu](http://www.hotpoint.eu) adresinden de erişilebilir
- Bu talimatlar ve cihazın kendisi, her zaman uyulması gereken önemli güvenlik talimatı sağlar. Üretici, bu güvenlik talimatlarının takip edilmemesi, cihazın amacı dışında kullanılması veya kontrollerin yanlış ayarlanması durumunda herhangi bir yükümlülüğü reddeder.

### GÜVENLİK UYARILARI



-  Çok küçük çocuklar (0-3 yaş) cihaza yaklaştırılmamalıdır. Küçük çocuklar (3-8 yaş) başlarında sürekli duran biri olmadığı sürece cihaza yaklaştırılmamalıdır.
-  8 yaşında veya daha büyük çocuklar ve kısıtlı fiziksel, duyuşal veya zihinsel kapasitesi olan ya da deneyimi ve bilgisi olmayan kişiler bu cihazı yalnızca denetim altında ya da güvenli kullanım ile ilgili talimatlar kendilerine verilmiş ve mevcut risklerin farkında olanlar kullanabilir. Çocuklar cihazla oynamamalıdır. Temizlik ve kullanıcı bakımı, denetimsiz olarak çocuklar tarafından yapılmamalı.
-  **UYARI:**  Bu cihaz/aksesuar UV-C ışını kullanmaktadır. Çalışır haldeyken ışığa doğrudan bakmayın, gözleriniz zarar görebilir.

### İZİN VERİLEN KULLANIM ALANI



-  **DİKKAT:** Cihaz haricî bir otomatik zaman ayarı veya ayrı bir uzaktan kumanda sistemi ile çalıştırılacak şekilde tasarlanmamıştır.
-  Bu cihaz, ev temizliği ve şunun gibi benzer uygulamalarda kullanılmak üzere üretilmiştir: dükkanlardaki personel mutfağı bölgesi, ofisler ve diğer çalışma ortamları; çiftlik evleri; otel, motel, pansiyon ve diğer konaklama ortamlarındaki müşteriler.
-  Bu cihaz, profesyonel kullanıma uygun değildir. Cihazı dış mekanlarda kullanmayın.
-  Cihazı kül, köz veya başka herhangi bir sıcak malzemeyi çekmek için kullanmayın - yangın riski vardır. Cihazı sıvı veya nemli malzemeleri çekmek için kullanmayın - elektrik çarpması riski vardır.

-  Cihazı insanlar veya hayvanlar üzerinde kullanmayın - yaralanma riski vardır.
-  Cihaz yalnızca verilen güç kaynağı ünitesiyle birlikte kullanılabilir.



## KURULUM

-  Kullanıcı kılavuzunda özellikle belirtilmediği takdirde cihazın herhangi bir parçasını onarmayın veya değiştirmeyin. Cihazın paketini açtıktan sonra, taşıma sırasında zarar görmediğinden emin olun. Sorun olursa, bayiye veya en yakınınızda bulunan Satış Sonrası Hizmet bölümüne başvurun. Ürünün montajı yapıldıktan sonra ambalaj çözü (plastik, strafor köpük vs.) çocukların erişemeyeceği yerde saklanmalıdır - boğulma riski vardır.
-  Cihazı çalıştırmadan önce yapışkan etiketler dâhil tüm ambalaj malzemelerini çıkartın.







## ELEKTRİK UYARILARI

-  Cihazı prize takmadan önce elektrik gereksinimlerinin, elektrik besleme gereksinimleriyle uyduğunu doğrulayın. Değer plakası, pil şarj cihazının üzerindedir.
-  Ulusal elektrik güvenlik standartları doğrultusunda cihazın güç kaynağıyla bağlantısı, varsa prizden çekerek veya prizden yukarı akımındaki çok kutuplu bir düğme ile kesilebilir olmalıdır.
-  Uzatma kablosu, birden fazla priz veya adaptör kullanmayın. Cihazı nemli ciltle veya çıplak ayakla kullanmayın. Bu cihazı, elektrik kablosu veya fişi hasarlıysa, düzgün çalışmıyorsa ya da hasar görmüş veya düşmüşse çalıştırmayın. Güç kablosu hasar görürse benzer bir kabloyla değiştirilmelidir - elektrik çarpması riski vardır.

## TEMİZLİK VE BAKIM

-  **UYARI:** Herhangi bir temizlik veya bakım işlemi yapmadan önce cihazın kapalı konumda olduğunda ve fişten çıkarıldığından emin olun - elektrik çarpması riski. Asla buharlı temizlik ekipmanı kullanmayın.
-  Temizleyicileri doğrudan cihazın üzerine spreyle sıkmayın - elektrik çarpması riski.
-  Toz kapsayıcısını ve filtrelerini yıkadıktan sonra bunları kurumaya bırakın. Cihazı ıslak top kapsayıcısı ya da filtrelerle kullanmayın – Elektrik çarpma ya da yangın riski vardır.

## PİL GÜVENLİK BİLGİLERİ

-  **UYARI:** Pili şarj etmek amaçlı olarak sadece bu cihazla birlikte verilen sökülebilir besleme ünitesini kullanın.
-  Sembolü cihazla birlikte sökülebilir bir besleme ünitesi sağlandığı anlamına gelir.
-  Sembolü kullanım kılavuzunu okuma anlamına gelir.
-  Cihaz hurdaya çıkartılmadan önce pilin çıkartılması gerekir.
-  Pili çıkarırken cihazın ana şebekeyle güç bağlantısı kesilmelidir.
-  Pil güvenli bir şekilde atılmalıdır.
-  Kötü kullanım koşullarında pilden sıvı madde sızabilir. Bu sıvıyla temastan kaçının. Yanlışlıkla temas olursa ilgili yeri bol su ile yıkayın. Sıvının göze temas etmesi durumunda ayrıca tıbbi yardım alın. Pilden sızan sıvı madde tahrişe veya yanıklara neden olabilir.

## PİL TEKNİK VERİLERİ:

Mod. LG18650HD2 (HS MR 2A ZU B) 8 pil hücresi 28,8 V  2000mAh/57,6Wh  
Sökülebilir pil şarjının tipi/modeli: HD2-1

Mod. LG18650HD2 (HS MR 4AZO) 6 pil hücresi 21,6 V  2000mAh/43,2Wh  
Sökülebilir pil şarjının tipi/modeli: HD2-2

## ELEKTRİKLİ AÇIKLAMASI

## SÜPÜRGENİN

1. Motorlu fırça\*
2. Motorlu fırça konektörü\*
3. Fırça rulosu kapağı\*
4. Mor ötesi ışık\*
5. Ana gövde
6. Toz haznesi serbest bırakma düğmesi
7. Toz haznesi tertibatı
8. Toz haznesi tutamağı
9. Filtre kapağı
10. Hepa filtre
11. Motor kapağı
12. Üst multicyclone
13. Multicyclonic filtre
14. Alt multicyclone
15. Toz haznesi kabı
16. Toz haznesi kapağı
17. Kelepçe
18. Tutamak kaydırma kelepçesi
19. Hortum tutamağı
20. Tutamak sapı
21. Uzaktan Kumanda kontrolü\*
22. Bekleme düğmesi\*

23. Düğmeler - elektronik güç ayarı için\*
24. Düğmeler + elektronik güç ayarı için\*
25. İki bir arada aksesuar \* (Hassas temizleme ağızı/Hassas yüzeyler için ağız)
26. Plastik esnek hortum
27. Plastik esnek hortum serbest bırakma
28. Batarya bölmesi\*
29. Kayar düğme aksesuar göstergesi\*
30. Kayar düğme fırça göstergesi\*
31. Batarya\*
32. Batarya muhafazası\*
33. Emme girişi
34. Şarj kapağı\*
35. Fırça serbest bırakma düğmesi
36. Tutamak serbest bırakma düğmesi
37. Başlatma/Durdurma düğmesi
38. Elektronik güç regülatörü\*
39. 4LED\*
40. Bekleme göstergesi\*
41. Batarya göstergesi\*
42. Güç göstergesi\*
43. Filtre temizleme göstergesi\*
44. Şarj cihaz

\* yalnızca bazı modellerde

## GİRİŞ

**Multicyclonic baston elektrikli süpürgemizi satın aldığınız için teşekkür ederiz. Bu ürünü satın almakla etkili ve yüksek performanslı bir cihaza sahip oldunuz. Hotpoint Müşteri Hizmetleri tarafından sunulan tüm avantajlardan faydalanma hakkına sahip olduğunuzdan emin olmak için bu ürünü [www.hotpoint.co.uk](http://www.hotpoint.co.uk) adresinden kaydettirmenizi öneririz.**

Multicyclonic elektrikli süpürge, etkili ve rahat kullanımı bir araya getirmek için tasarlanmıştır. Yeni yüksek etki motorları, düşük tüketimle en iyi performansı sağlar.

## İLK KULLANIMDAN ÖNCE

### Montaj (A, B)

1. Motorlu fırçayı (1) şekildeki yöne göre yere yerleştirin (A), ve bunu ana gövdenin (5) alt parçasındaki klipse oturtun. Fırça konektörünün (2) arkasında belirtilen voltajın ana gövdenin arkasında gösterilen voltaj ile aynı olduğuna dikkat edin. Motorlu fırçayı çıkarttığınızda, arkadaki serbest bırakma düğmesine (35) bastığınızda ve ana gövdeyi şekle göre dikey yönde çıkarttığınızda dikkat edin (A).
2. Toz haznesi tertibatını (7) çıkarın, toz haznesi serbest bırakma düğmesine (6) basın ve dışarı çekin.
3. Bataryadaki (31) metal tutamağı tutarak

bataryayı dikey şekilde batarya muhafazasına (32) takın. Etiket üzerindeki batarya voltajının ana gövdenin arkasında gösterilen voltaja aynı olduğuna dikkat edin. Yukarıdaki adımları tersten uygulayarak sökün.

4. Toz haznesi tutamağını (8) sabit tutarken, toz haznesi tertibatını şekle göre yerine tıklayarak oturana kadar yerinde tutun (A).
5. Hortum tutamağını (19), yerine tıklararak ana gövdeye oturtun (B). Kolu sökmek için tutamağın serbest bırakma düğmesine (36) basın ve dışarı çekin.
6. Plastik esnek hortumu (26) emme girişine (33) tık sesi duyacak biçimde, resimde gösterildiği gibi takın. Çıkartmak için plastik esnek hortum mandalına (27) basın ve dışarı çekin. Plastik esnek hortumu kelepçe (17) üzerine yerleştirin.
7. İki bir arada aksesuarı (25) tutamağın kayar kelepçesine (18), resimde gösterildiği gibi yerleştirin (B).

Cihazınızda Uzaktan Güç Kontrolü varsa pilleri takmanız gerekir ("Özellikler" bölümünde "Uzaktan Güç Kontrolü" paragrafına bakın).

## BATARYAYI DEĞİŞTİRME (C)

Şarj süresi 2 ila 4 saattir ve modelden modele değişir. Lütfen şarj etmeden önce bataryanın Elektrikli süpürgeye takıldığından emin olun. Cihaz ile yalnızca verilen orijinal şarj cihazını kullanın.

1. Şarj kapağını (34) açarak ve şarj cihazını şebeke prizine takarak şarj cihazını ana gövdenin arkasına bağlayın.
2. 4LED (39) üzerindeki batarya göstergesi (41) şarj sırasında yanıp söner.
3. Batarya göstergesi (41) yanıp sönmediğinde, elektrikli süpürge bataryası şarj olmuştur, fişi prizden çekin ve ana gövdenin arkasındaki şarj cihazını çıkarın ve açık şarj kapağını kapatın. Bataryalara zarar vermemek için şarj süresinin en fazla 12 saat olduğundan emin olun.

## ELEKTRİKLİ SÜPÜRGENİN KULLANIMI

Cihaz hasar görebileceğinden elektrikli süpürgeyi filtre veya toz haznesi olmadan kullanmayın.

1. Kayar düğmeyi ana gövdenin arasındaki fırça göstergesine (30) yerleştirin.
2. Başlat/durdur düğmesine (37) basın, bekleme göstergesi (40) ve 4LED (41) üzerindeki batarya göstergesi yanar, cihazı çalıştırmak için elektronik güç regülatörüne (38) basın.
3. Emme gücü varsayılan olarak orta yoğunluğa ayarlanmıştır, istenen emme yoğunluğunu seçmek için (modele bağlıdır) +/- düğmesini kullanın ve tutamak üzerindeki Uzak Güç Kontrolünün gücünü (23, 24) elektronik olarak ayarlayın ya da ana gövde üzerindeki elektronik güç regülatörünü (38) manuel olarak itin.

Perde, kumaş, yastık vs. gibi hassas yüzeylerde hasarı engellemek için düşük emme gücü kullanmanızı öneririz.

1. Elektrikli süpürgeyi duraklatmak için bu özellik mevcutsa Uzaktan Güç Kontrolündeki bekleme düğmesini (22) kullanabilirsiniz (modele göre).
2. Cihazı kapatmak için başlat/durdur düğmesine (37) basın.

### Motorlu Fırçanın Kullanımı

Ürün dik konumda olmadığında, UV ışıklı (varsa) elektrikli emme ve dönüş fırçası çalışır. Elektrikli süpürgeyi duraklatmak için Uzak Güç Kontrolü (21) üzerindeki bekleme düğmesini (22) kullanın ve emme gücünü yeniden başlatmak için bekleme düğmesine ya da elektronik güç regülatörüne basın.

Ürün park konumundayken, Başlat&Duraklat işlevi UV ışığının (varsa) ve dönen fırçanın çalışmasını kapatır, bu sırada emme gücü açık kalır. Bu konumda, mandaldaki (17) diğer aksesuarlar kullanılabilir. Elektrikli süpürgeyi duraklatmak için Uzak Güç Kontrolü (21) üzerindeki bekleme düğmesini (22) kullanın ve emme gücünü yeniden başlatmak için bekleme düğmesine ya da elektronik güç regülatörüne basın.

**Elektrikli süpürgeyi tutamağıyla (E) kullanma halinde.** Motorlu fırça ile erişilemeyecek yüzeyleri temizlemenizi sağlar.

1. Kayar düğmeyi ana gövdenin arasındaki aksesuar göstergesine (29) yerleştirin.
2. Tutamağın kayar kelepçesini (25) açacağı iterek ikisi bir arada aksesuarı (18) sağ çerçevesine takın.
3. Kolu sökmek için tutamağın serbest bırakma düğmesine (36) basın ve dışarı çekin.
4. Başlat/durdur düğmesine (37) basın, bekleme göstergesi (40) ve 4LED (41) üzerindeki batarya göstergesi yanar, cihazı çalıştırmak için elektronik güç regülatörüne (38) basın.

## ÖZELLİKLER

### Led göstergeler ve Elektronik güç regülatörü (38, 39) (varsa)

**Bekleme göstergesi (40):** Uzaktan Güç Kontrolündeki bekleme düğmesini (22) kullandığınızda çekme gücü durur ve güç göstergesi (42) bir kere yanıp söner. Çekme gücünü tekrar başlatmak için bekleme düğmesine (22) basın. Bekleme göstergesi her zaman açıktır.

**Batarya göstergesi (41):** Ürün çalıştığında batarya göstergesi (41) yanar ve ışık sabitlenir, diper taraftan şarj sırasında yanıp söner.

**Güç göstergesi (42):** Uzak Güç Kontrolü üzerindeki bir düğmeye bastığınızda yanıp söner.

**Filtre Temizleme Göstergesi (43):** Bir kaç saat kullanımdan sonra led yanar. HEPA filtresi temizledikten sonra ("Temizleme ve Bakım" bölümüne bkz.) göstergeyi sıfırlamak için Uzaktan Güç Kontrolündeki "+" (24) sembolüne birkaç saniye basın.

**Elektronik güç regülatörü (38):** Ana gövde üzerindeki bu düğmeye bastığınızda emme gücü dögüsel çalışır (orta -> maks -> min -> orta). Gereken çekme gücünü ayarlamaya imkan tanır.

### Uzaktan Güç Kontrolü

Uzaktan güç kontrolü (21) (mevcutsa) çekme gücünü el tutamağından doğrudan ve zahmetsizce ayarlamayı sağlar. Elektrikli süpürgeyi kullanırken Bekleme düğmesine (22) basarak beklemede tutabilirsiniz.

Uzaktan Güç Kontrolünüzün pillerini takmak veya değiştirmek için:

1. PİL bölmesini (28) açın.
2. İki adet AAA pil takın, artı ve eksi kutuplara dikkat edin.
3. PİL bölmesini yerine tıklayarak oturacak şekilde kapatın ve kapağı vidalayın.

## Mor Ötesi Işık

UV ışık (varsa) (4), ultraviyole sterilizasyon işlevidir. Fırça zeminden normal bir şekilde toz toplarken UV lambası yanar ve antiseptik işlevi çalışır. Fırça yatay bir yüzeyle temas etmediğinde, UV ışık kapatılır. UV ışığını değiştirmek için lütfen en yakın Yetkili Servis Merkezi ile iletişime kurun.

## Hepa filtresi

Bu modelde Hepa filtre bulunur. Hepa filtresi, cihazın havayı tamamen toz kalıntılarından arınmış bir şekilde geri vermesini sağlayarak alerjenlere karşı koruma sağlar ve yüksek hava kalitesi temin eder.

## TEMİZLİK VE BAKIM

Elektrikli süpürgeyi temizlemeden veya bakım uygulamadan önce fişini mutlaka prizden çekin. Cihazı, iç parçalarını veya ataşmanları temizlemek için asla aşındırıcı maddeler veya çözücüler kullanmayın. Temizlemek için kuru veya hafif nemli, yumuşak bir bez kullanın. Cihazı tekrar çalıştırmadan önce cihazın ve tüm parçalarının tamamen kuru olduğundan emin olun. Filtreleme veriminin korunabilmesi için filtrenin en az 6 ayda bir temizlenmesini öneririz. Her durumda, maksimum performans için filtreyi yılda en az bir defa yenisiyle değiştirin. Elektrikli süpürgeyi her zaman filtre takılıyken çalıştırın.

## Toz haznesini temizleme



Toz haznesinin rutin temizliği için (G):

1. Toz haznesi serbest bırakma düğmesine (6) basın ve toz haznesi tertibatını (7) çıkarın.
2. Kapak aşağı bakacak şekilde, toz haznesi tertibatını dikey konumda tutun.
3. Toz haznesi kabını (15) açmak için toz haznesinin kapağının kilidine (16) basın.
4. Toz haznesini boşaltın.
5. Tık sesi duyacak biçimde toz haznesinin kapağını kapatın ve ana gövdeye tekrar yerleştirin.

Kalıntı kiri çıkarmak için toz haznesi kabının yıkanması (G,H):

1. Toz haznesi konteynerini yıkamadan önce boşaltıldığından emin olun.
2. Toz haznesini açmak için, üst toz haznesini resimdeki gibi çevirerek motor kapağının (11) arkasındaki vidayı toz hanesi (15) üzerindeki kilit açma işareti ile hizalayın (G).
3. Multicyclonic filtreyi (13) çıkarın.
4. Alt multicyclone'u (14), metal tutamağı resimdeki (H2) gibi tutarak toz haznesi kabından çıkarın.
5. Toz haznesi kabını akan suyun altında yıkayarak

kalan kiri temizleyin.

6. Parçaları iyice kuruyana kadar oda sıcaklığında kurumaya bırakın.
7. Alt multicyclone ve filtreyi ters sırada monte edin.
8. Toz hanesini kapatmak için, üst toz haznesini resimdeki gibi çevirerek motor kapağının (11) arkasındaki vidayı toz hanesi üzerindeki kilitli işareti ile hizalayın (G).
9. Motor kapağı arkasındaki vida (11) ile toz hanesi üzerindeki kilitli işareti tamamen hizalandığında, toz haznesi doğru şekilde takılmıştır.
10. Toz haznesi kabını ana gövdeye geri takın.

## Filtreleri temizleme (H)



Hepa filtresini (10) temizlemek için:

1. Resimde (9) gösterilen şekilde toz haznesini üstündeki tutamağın kolunu kullanarak filtre kapağını (H3) açın.
2. Hepa filtresini, filtre üzerinde gösterilen yönde çevirerek çıkarın (H4).
3. Filtreyi fazla tazyikli olmayan bir akan su altında yıkayın.
4. Filtreyi, su filtrenin kat yerlerine paralel gelecek biçimde tutun.
5. Tüm parçaları iyice kuruyana kadar oda sıcaklığında kurumaya bırakın.
6. Hepa filtreyi yerine takın ve ters sırada monte edin.

Multicyclonic filtresini (13) temizlemek için:

1. Toz haznesini açmak için, üst toz haznesini resimdeki gibi çevirerek motor kapağının (11) arkasındaki vidayı toz hanesi (15) üzerindeki kilit açma işareti ile hizalayın (G).
2. Multicyclonic filtreyi (13) çıkarın.
3. Filtreyi akan suyun altında yıkayın, suyun fazla tazyikli olmamasına dikkat edin.
4. Parçaları iyice kuruyana kadar oda sıcaklığında kurumaya bırakın.
5. Filtreyi, toz haznesi kabı içindeki özel yuvaya oturtun.
6. Toz haznesi kabını ters sırada kapatın.

## Motorlu fırçanın temizlenmesi (I)

Elektrikli süpürge motorlu fırçasını temizlemeden veya bakım uygulamadan önce fişini mutlaka prizden çekin. Motorlu fırçayı temizlemeden önce her zaman bağlantısını kesin.

1. İki vidayı çıkararak fırça rulo kapağı kilidini (3) açın.
2. Rulo kapağını, şekildeki (I) yöne göre kaldırın.
3. Ruloyu temizlemek için çentikten çıkarın. Suyu yıkamaktan kaçının.
4. Yukarıdaki adımları tersten uygulayarak tekrar monte edin.

## ATAŞMANLAR (F)

### İkisi bir arada aksesuar: Hassas Temizleme Ağzı

İkisi bir arada aksesuarı şekildeki (F2) ile aynı konuma, tıklayana kadar yerleştirerek hassas temizleme ağzını kullanabilirsiniz. Bu, köşeleri, çatlakları ve diğer erişimi zor alanları almanıza yardım eder.

### İkisi bir arada aksesuar: Hassas yüzeyler için ağız

İkisi bir arada aksesuarı şekildeki (F3) ile aynı konuma, tıklayana kadar yerleştirerek hassas yüzeylere özel ağız kullanabilirsiniz. Bu, kalorifer peteği, mobilya vs. gibi özel bakım gerektiren yüzeyleri süpürmek için uygundur. Özel, doğal kılları çok hassas yüzeylere hiç zarar vermeden kullanmanızı sağlar.

## ÇEVRENİN KORUNMASI

### PAKETLEME MALZEMELERİNİN ATILMASI



Paketleme malzemesi %100 geri dönüştürülebilir ve geri dönüşüm sembolü (\*) ile işaretlenmiştir. Bu nedenle paketlemenin çeşitli parçaları, atık imhası hakkındaki yerel yetkililerin yönergelerine göre sorumluluk içerisinde imha edilmelidir.

### EV CİHAZLARININ HURDAYA VERİLMESİ



Ambalajı çevre dostu bir şekilde çöpe atın. Bu cihaz kullanılmış elektrikli ve elektronik cihazlarla ilgili 2012/19/EU Avrupa Direktifine uygun şekilde etiketlenmiştir (atık elektrikli ve elektronik ekipman – WEEE). Yönerge

AB genelinde kullanılmış cihazların iadesi ve geri dönüştürülmesi çerçevesini belirler. Lütfen mevcut çöpe atmak imkanlarıyla ilgili uzman perakendecinizle görüşün.

Piller doğal çevreye zararlı maddeler içerir. Bunları diğer ev çöpleriyle birlikte atmayın. Kullanılmış pilleri geri dönüştürme noktalarına verin. Cihazı çöpe atmadan ya da bir geri dönüştürme noktasına götürmeden önce pillerini pil bölmesinden çıkarttıktan sonra emin olun.

## TEKNİK SERVİS

### Servise başvurmadan önce:

- Servise başvurmadan çözülebilecek bir arıza olup olmadığını kontrol ediniz (problemlerin çözümüne bakınız).
- Sonucun olumsuz olması durumunda en yakın Teknik Servise başvurunuz.

### Şunları bildiriniz:

- arıza tipini
- cihazın modeli (Mod.)
- seri numarası (S/N)

Kesinlikle sadece yetkili teknisyenlere başvurunuz ve orijinal yedek parçaları kullanınız.

Cihazın ömrü 7 yıldır. (Ürünün fonksiyonunu yerine getirebilmesi için gerekli yedek parça bulundurma süresi).



### Üretici Firma:

Indesit Company Spa  
Viale Aristide Merloni, 47  
60044 Fabriano Italy

### İthalatçı Firma:

Indesit Company Beyaz Eşya PAZARLAMA A.Ş.  
Balmumcu Cad. Karahasan Sok.  
No: 11, 34349 – Balmumcu Beşiktaş – İstanbul  
Tel: (0212) 355 53 00  
Faks: (0212) 212 95 59



## SORUN GİDERME





Sorun	Olası nedenler / Çözümler
<b>Elektrikli süpürge açılmıyor.</b>	<ul style="list-style-type: none"> <li>Başlat/Durdur düğmesinin ve elektronik güç regülatörünün basılı olup olmadığını kontrol edin.</li> <li>Cihaz şarj edilmemiş, şarj etmek için yeniden takın.</li> <li>Bataryanın düzgün takılıp takılmadığını kontrol edin.</li> <li>Başlat/durdur düğmesine bastıktan sonra, üründeki elektronik güç regülatörüne yaklaşık 1 dakika içinde basıldığından emin olun. Aksi halde, ürün başlamayacak ve bekleme LED'i ve batarya göstergeleri kapanacaktır.</li> </ul>
<b>Şarj süresi, batarya şarjından sonra yeterli değil.</b>	<ul style="list-style-type: none"> <li>Şarj süresi yeterli değil. Şarj etme bölümünde gösterilen yöntemle bataryayı tam olarak şarj edin.</li> <li>Batarya artık şarjı muhafaza edemediğinde, batarya eskimiştir. Batarya sarf malzemeleri arasında olduğundan Yetkili Servis Merkezi ile iletişim kurun.</li> </ul>
<b>Düşük çekme gücü.</b>	<ul style="list-style-type: none"> <li>Filtreleri temizleyin ve gerekirse değiştirin.</li> <li>Hortum tutamağının, esnek hortumun ve fırçanın tıkalı olmadığından emin olun.</li> <li>Toz haznesi kabını ve filtrelerini temizleyin.</li> <li>Toz seviyesinin maksimum seviyede olup olmadığını kontrol edin, doluyrsa toz haznesi kabını boşaltın.</li> <li>Kayıdırma düğmesinin doğru konumda olduğundan emin olun.</li> <li>Batarya deşarj oluyor. Bataryayı şarj edin.</li> </ul>
<b>Uzaktan Güç çalışmıyor.</b>	<ul style="list-style-type: none"> <li>Batarya tutamak üzerinde şarj olmuyor.</li> <li>Piller, pil bölmesine yanlış konmuş. İki adet AAA pil takın, artı ve eksi kutuplara dikkat edin.</li> <li>Pilleri çıkarın, artı ve eksi kutuplarının doğru yerde olduğundan emin olarak tekrar takın.</li> <li>Elektronik cihazlar veya engeller araya giriyor olabilir.</li> <li>Başlat/Durdur düğmesinin ve elektronik güç regülatörünün basılı olup olmadığını kontrol edin.</li> </ul>
<b>Süpürge çekerken küçük elektrostatik boşaltımlar oluyor.</b>	<ul style="list-style-type: none"> <li>Un vb. gibi çok ince tozlar emilirse, küçük elektrostatik boşalmalar ortaya çıkabilir.</li> <li>Bu tip malzemeleri süpürürken, hortum tutamağını değil, plastik esnek hortumu kullanmanızı ve düşük emme güç seviyesine ayarlamanızı tavsiye ederiz.</li> </ul>
<b>Kullanım sırasında elektrikli süpürge titreşiyor veya ısılık benzeri bir ses çıkıyor.</b>	<ul style="list-style-type: none"> <li>Bir veya birkaç ataşman hatalı takılmış. Filtrelerin ve fırçaların bu talimatlara uygun monte edildiğinden emin olun.</li> <li>Filtreleri temizleyin ve gerekirse değiştirin.</li> <li>Fırçayı temizleyin.</li> <li>Kayıdırma düğmesinin doğru konumda olduğundan emin olun.</li> </ul>
<b>Fırça zorla hareket ediyor.</b>	<ul style="list-style-type: none"> <li>Özellikle halılarda ve kumaşlarda çekme gücünü azaltın.</li> <li>Şarj süresi yeterli değil. Şarj etme bölümünde gösterilen yöntemle bataryayı tam olarak şarj edin.</li> <li>Fırçayı kontrol edin ve temizleyin.</li> </ul>
<b>Elektrikli süpürgeyi kullanırken kapanıyor.</b>	<ul style="list-style-type: none"> <li>Hortum tutamağının, esnek hortumun ve fırçanın tıkalı olmadığından emin olun.</li> <li>Batarya deşarj oldu. Bataryayı şarj edin.</li> </ul>
<b>UV ışık çalışmıyor.</b>	<ul style="list-style-type: none"> <li>Ürünün dik konumda yerleştirilip yerleştirilmediğini kontrol edin.</li> <li>UV ışık kapağı çok kirliyse kuru bir pamuk bezle temizleyin.</li> <li>UV ışık hasar görürse Yetkili Servis Merkezine başvurun.</li> <li>Küçük tekerleklerin hareketi engelleniyorsa ürünü prizden çekerek tekerleklerdeki kiri temizleyin ve çıkarın.</li> </ul>

## INSTRUÇÕES DE SEGURANÇA







### IMPORTANTE LER E CUMPRIR AS INSTRUÇÕES

- Antes de utilizar o aparelho, leia estas instruções de segurança. Mantenha-as junto do aparelho para consulta futura. Estas instruções estão também disponíveis em [www.hotpoint.eu](http://www.hotpoint.eu)
- Estas instruções e o próprio aparelho fornecem instruções importantes sobre segurança que deverão ser sempre respeitados. O fabricante não assume qualquer responsabilidade pela não observância destas instruções de segurança, pelo uso indevido do aparelho nem pela configuração incorreta dos controlos.



### AVISOS DE SEGURANÇA

-  As crianças muito pequenas (0-3 anos) devem ser mantidas afastadas do aparelho. As crianças mais jovens (3-8 anos) devem ser mantidas afastadas do aparelho, a menos que estejam sob supervisão contínua.
-  As crianças a partir dos 8 anos e as pessoas com capacidades físicas, sensoriais ou mentais limitadas ou com falta de experiência e conhecimentos só podem utilizar o aparelho sob supervisão ou caso recebam instruções sobre a sua utilização segura e tenham consciência dos perigos envolvidos. As crianças não devem brincar com o aparelho. A limpeza e manutenção do utilizador não devem ser efetuadas por crianças sem supervisão.
-  **AVISO:**  Este aparelho/acessório utiliza uma luz UV-C. Não olhe diretamente para a luz durante o funcionamento, risco de lesões oculares.



### UTILIZAÇÃO PREVISTA

-  **CUIDADO:** o aparelho não se destina a ser utilizado com um temporizador externo ou um sistema de controlo remoto separado.
-  Este aparelho destina-se a uso doméstico e aplicações semelhantes, tais como: cozinhas para o pessoal em lojas, escritórios ou outros ambientes de trabalho; quintas; por clientes em hotéis, motéis e outros ambientes residenciais.
-  O aparelho não se destina a uma utilização profissional. Não utilize o aparelho no exterior.
-  Não utilize o aparelho para aspirar cinzas ou brasas nem outras substâncias quentes. Existe risco de incêndio. Não utilize o aparelho para aspirar líquidos ou substâncias húmidas, pois existe risco de choque elétrico.
-  Não utilize o aparelho em pessoas ou animais. Existe o risco de lesões.
-  O aparelho só pode ser utilizado com a unidade de alimentação fornecida.



## INSTALAÇÃO

-  Não efetue a reparação nem a substituição de qualquer peça do aparelho caso não esteja especificamente indicado no manual do utilizador. Após a desembalagem do aparelho, certifique-se de que este não sofreu danos durante o transporte. Em caso de problemas, contacte o revendedor ou o serviço pós-venda mais próximo de si. Após a montagem, os resíduos das embalagens (plásticos, esferovite, etc.) devem ser guardados fora do alcance das crianças. Existe risco de asfixia.
-  Antes de utilizar o aparelho, remova todo o material de embalagem, incluindo as etiquetas autocolantes.







## AVISOS ELÉTRICOS

-  Antes de ligar o aparelho, certifique-se de que a tensão elétrica nominal corresponde à do seu sistema de abastecimento elétrico. A placa de identificação encontra-se no carregador de bateria.
-  Deve ser possível desligar o aparelho da corrente elétrica retirando a ficha da tomada caso esteja acessível ou através de um interruptor multipolar instalado a montante da tomada, e o aparelho deve estar ligado à terra em conformidade com as normas de segurança elétrica nacionais.
-  Não utilize extensões, tomadas múltiplas ou adaptadores. Não utilize o aparelho se estiver molhado ou de pés descalços. Não utilize o aparelho se o cabo de alimentação ou a ficha estiverem danificados, se não estiverem a funcionar corretamente ou se tiverem sido danificados ou tiverem sofrido uma queda. Se o cabo de alimentação estiver danificado, deve substituí-lo por outro idêntico, pois existe risco de choque elétrico.

## LIMPEZA E MANUTENÇÃO

-  **AVISO:** antes de efetuar qualquer operação de limpeza ou manutenção, certifique-se de que o aparelho está desligado e a ficha desligada da tomada elétrica, pois existe risco de choque elétrico. Nunca utilize um equipamento de limpeza a vapor.
-  Nunca vaporize o aparelho diretamente com produtos de limpeza, pois existe risco de choque elétrico.
-  Depois de lavar o cesto do lixo e os filtros, deixe-os secar. Não utilize o aparelho com um cesto do lixo ou filtros húmidos. Existe risco de choque elétrico ou incêndio.

## INFORMAÇÕES DE SEGURANÇA DA BATERIA

-  **AVISO:** Para carregar a bateria, utilize apenas a unidade de alimentação removível fornecida com o aparelho.
-  Símbolo significa que o aparelho é fornecido com uma unidade de alimentação removível.
-  Símbolo refere-se à leitura do manual do utilizador.
-  A bateria tem de ser removida do aparelho antes da eliminação.
-  Antes de remover a bateria, deve desligar o aparelho da corrente elétrica.
-  A bateria deve ser eliminada em segurança.
-  Em condições abusivas, a bateria pode ejetar líquido; evitar o contacto. Em caso de contacto accidental, enxaguar com água. Caso o líquido entre em contacto com os olhos, consultar um médico. O líquido ejetado da bateria pode causar irritação ou queimaduras.

## DADOS TÉCNICOS DA BATERIA:

Mod. LG18650HD2 (HS MR 2A ZU B) 8 células de bateria 28,8 V   
2000mAh/57,6Wh

Tipo/modelo do carregador de bateria removível: HD2-1

Mod. LG18650HD2 (HS MR 4A ZO) 6 células de bateria 21,6 V   
2000mAh/43,2Wh

Tipo/modelo do carregador de bateria removível: HD2-2

## DESCRIÇÃO DO ASPIRADOR

1. Escova motorizada\*
2. Conector da escova motorizada\*
3. Tampa da escova de rolo\*
4. Luz ultravioleta\*
5. Corpo principal
6. Botão de desengate do cesto do lixo
7. Conjunto do cesto do lixo
8. Pega do cesto do lixo
9. Tampa do filtro
10. Filtro Hepa
11. Tampa do motor
12. Multiciclone superior
13. Filtro multiciclónico
14. Multiciclone inferior
15. Recipiente do cesto do lixo
16. Tampa do cesto do lixo
17. Braçadeira
18. Braçadeira deslizante da pega
19. Pega da mangueira
20. Pega
21. Controlo de potência remoto\*
22. Botão do modo de espera\*
23. Botões - para ajuste eletrónico da potência\*

24. Botões + para ajuste eletrónico da potência\*
25. Acessório dois em um\* (Bocal de precisão/Bocal para superfícies delicadas)
26. Mangueira de plástico
27. Desengate da mangueira de plástico
28. Compartimento da bateria\*
29. Indicador do acessório botão deslizante\*
30. Indicador da escova botão deslizante\*
31. Conjunto da bateria\*
32. Alojamento do conjunto da bateria\*
33. Entrada de aspiração
34. Tampa para carregamento\*
35. Botão de desengate da escova
36. Botão de desengate da pega
37. Botão ligar/desligar
38. Regulador eletrónico da potência\*
39. 4 LEDs\*
40. Indicador de modo de espera\*
41. Indicador da bateria\*
42. Indicador de potência\*
43. Indicador de limpeza do filtro\*
44. Carregador

\* apenas nalguns modelos

## INTRODUÇÃO

**Obrigado por ter adquirido a pega de mão do aspirador multiciclónico. Ao fazê-lo, optou por um aparelho eficaz e de alto desempenho. E recomendável registar este produto em [www.hotpoint.co.uk](http://www.hotpoint.co.uk) para poder ter usufruir de todos os benefícios disponibilizados pelo serviço de apoio ao cliente Hotpoint.**

O aspirador multiciclónico foi concebido para aliar eficiência e ergonomia. Os novos motores de elevada eficiência garantem desempenhos ótimos com baixo consumo.

## ANTES DA PRIMEIRA UTILIZAÇÃO

### Montagem (A, B)

1. Coloque a escova motorizada (1) no chão de acordo com a direção na figura (A), e instale-a encaixando-a na parte inferior do corpo principal (5). Verifique se a tensão indicada na parte de trás do conector da escova (2) é a mesma que é indicada na parte de trás do corpo principal. Para remover a escova motorizada, prima o botão de desengate da escova (35) na parte de trás e remova o corpo principal na vertical de acordo com a figura (A).

2. Remova o conjunto do cesto do lixo (7), prima o botão de desengate do cesto do lixo (6) e retire-o.
3. Segurando a pega de metal no conjunto da bateria (31), instale o conjunto da bateria na vertical na caixa do conjunto da bateria (32). A tensão da bateria indicada na etiqueta deve ser a mesma que é indicada na parte de trás do corpo principal. Desmonte no sentido inverso.
4. Continuando a segurar na pega do cesto do lixo (8), instale o conjunto do cesto do lixo até ouvir um clique, tal como na figura (A).
5. Encaixe a pega da mangueira (19) no corpo principal até ouvir um clique (B). Para remover a pega, prima o botão de desengate (36) e puxe-a para fora.
6. Encaixe a mangueira de plástico (26) na entrada de aspiração (33), premindo até ouvir um clique, tal como na figura. Para a remover, prima o dispositivo de desengate da mangueira de plástico (27) e puxe-a para fora. Coloque a mangueira de plástico na braçadeira (17).
7. Coloque o acessório dois em um (25) na braçadeira deslizante da pega (18), tal como na imagem (B).

Se o aparelho estiver equipado com um controlo de potência remoto, tem de colocar as baterias (consulte o parágrafo "Controlo de potência remoto" do capítulo "Características").

## CARREGAR A BATERIA (C)

O tempo de carregamento é de 2 ou 4 horas, conforme o modelo.

Assegure-se de que o conjunto da bateria está instalado no aspirador antes de efetuar o carregamento. Utilize apenas o carregador original fornecido com o aparelho.

1. Ligue o carregador na parte de trás do corpo principal, abrindo a tampa para carregar (34), e ligue o carregador à corrente.
2. O indicador da bateria (41) nos 4 LEDs (39) pisca durante o tempo de carregamento.
3. Quando o indicador da bateria (41) deixar de piscar, significa que a bateria do aspirador está carregada. Retire a ficha da tomada e desligue o carregador na parte de trás do corpo principal. Feche a tampa de abertura para carregamento. O tempo de carregamento não deve superar as 12 horas para evitar danos nas baterias.

## UTILIZAÇÃO DO ASPIRADOR

1. Coloque o botão deslizante no indicador da escova (30) na parte de trás do corpo principal.
2. Prima o botão início/pausa (37); o indicador de modo de espera (40) e o indicador da bateria nos 4 LEDs (41) estão acesos. Para ligar o aparelho, prima o regulador eletrônico da potência (38).
3. A potência de aspiração está configurada no mínimo por predefinição. Para selecionar a intensidade de aspiração pretendida (com base no modelo), utilize o botão +/- e ajuste eletronicamente a potência (23, 24) do controlo de potência remoto na pega ou prima manualmente o regulador eletrônico da potência (38) no corpo principal.

É aconselhável utilizar uma baixa potência de aspiração em superfícies delicadas, como cortinas, tecidos, almofadas, etc., para evitar qualquer dano.

1. Para colocar o aspirador em pausa, se a funcionalidade estiver disponível, pode utilizar o botão do modo de espera (22) do controlo de potência remoto (consoante o modelo).
2. Para desligar o aparelho, prima novamente o botão ligar/desligar (37).

### Utilizando a escova motorizada

Quando o produto não está na posição vertical, a potência de aspiração e a escova rotativa com luz UV (se disponível) estão a funcionar. Para colocar o aspirador em repouso, utilize o botão do modo de espera (22) do controlo de potência remoto (21) e, para reiniciar a potência de aspiração, prima o botão

do modo de espera ou o regulador eletrónico de potência.

Se o produto estiver em posição de repouso, a função início/pausa desliga a luz UV (se disponível) e a escova rotativa, mantendo a potência de aspiração ligada. Nesta posição, é possível utilizar os outros acessórios na braçadeira (17). Para colocar o aspirador em repouso, utilize o botão do modo de espera (22) do controlo de potência remoto (21) e, para reiniciar a potência de aspiração, prima o botão do modo de espera ou o regulador eletrónico de potência.

**Em caso de utilização do aspirador com a pega (E).** Permite-lhe limpar superfícies não acessíveis com a escova motorizada.

1. Coloque o botão deslizante no indicador do acessório (29) na parte de trás do corpo principal.
2. Coloque o acessório dois em um (25) na estrutura da pega, empurrando para baixo a braçadeira deslizante da pega (18).
3. Para remover a pega, prima o botão de desengate (36) e puxe-a para fora.
4. Prima o botão início/pausa (37); o indicador de modo de espera (40) e o indicador da bateria nos 4 LEDs (41) estão acesos. Para ligar o aparelho, prima o regulador eletrônico da potência (38).

## CARACTERÍSTICAS

### Indicadores LED e regulador eletrônico de potência (38,39) (se disponível)

**Indicador de modo de espera (40):** se utilizar o botão do modo de espera (22) do controlo de potência remoto, a potência de aspiração é interrompida e o indicador da potência (42) pisca uma vez. Para reiniciar a potência de aspiração, prima o botão do modo de espera (22). O indicador de modo de espera está sempre ligado.

**Indicador da bateria (41):** Quando o produto funciona, o indicador da bateria (41) acende-se com uma luz fixa. Durante o tempo de carregamento, está intermitente.

**Indicador de potência (42):** pisca quando prime um botão no controlo de potência remoto.

**Indicador de limpeza do filtro (43):** após várias horas de utilização, o LED acende-se. Após a limpeza do filtro HEPA (consulte o capítulo "Limpeza e manutenção"), para reinicializar o indicador, prima o símbolo "+" (24) do controlo de potência remoto durante alguns segundos.

**Regulador eletrônico da potência (38):** se premir este botão no corpo principal, a potência de aspiração funciona de forma cíclica (méd -> máx -> mín -> méd). Permite definir a potência de aspiração necessária.

## Controlo de potência remoto

O controlo de potência remoto (21) (se disponível) permite-lhe ajustar a potência de aspiração diretamente e sem esforço na pega de mão. Quando estiver a utilizar o aspirador, pode colocá-lo em modo de espera premindo o botão do modo de espera (22). Para colocar ou substituir as baterias do controlo de potência remoto:

1. Abra o compartimento da bateria (28).
2. Introduza as duas baterias AAA, respeitando os polos positivo e negativo.
3. Feche o compartimento da bateria até ouvir clique e aperte a tampa.

## Luz ultravioleta

A luz UV (se disponível)(4) é uma função de esterilização por ultravioletas. Quando a escova está a remover o pó do pavimento, normalmente, a luz UV está acesa e a função antisséptica está em funcionamento. Se a escova não estiver em contacto com uma superfície horizontal, a luz UV desativa-se. Para substituir a luz UV, contacte o Centro de Assistência Autorizado mais próximo.

## Filtro Hepa

Este modelo inclui um filtro Hepa. O filtro Hepa garante uma proteção máxima contra alérgenos e elevada qualidade do ar, porque o ar devolvido pelo aparelho está totalmente isento de resíduos de pó/poeira.

## LIMPEZA E MANUTENÇÃO

Antes de efetuar a limpeza ou a manutenção do aspirador, certifique-se de que desligou a ficha da tomada elétrica. Não utilize substâncias agressivas nem materiais abrasivos para limpar o aparelho, as peças internas e os acessórios. Para a limpeza, utilize um pano macio seco ou ligeiramente humedecido. Antes de reiniciar o aparelho, certifique-se de que este e todas as suas peças estão bem secos. É aconselhável limpar o filtro todos os 6 meses para restaurar a sua potência de filtragem. De qualquer modo, recomendamos a substituição do filtro pelo menos todos os anos para garantir um desempenho máximo. Utilize sempre o aspirador com o filtro instalado.

### Limpeza do cesto do lixo

Para a limpeza de rotina do cesto do lixo (G):

1. Prima o botão de desengate do cesto do lixo (6) e retire o cesto do lixo (7).
2. Mantenha o conjunto do cesto do lixo na posição vertical com a tampa voltada para baixo.

3. Prima o bloqueio da tampa do cesto do lixo (16) para abrir o recipiente do cesto do lixo (15).
4. Esvazie o cesto do lixo.
5. Feche a tampa do cesto do lixo premindo até ouvir um clique e recoloque-o no corpo principal.

Para a lavagem do recipiente do cesto do lixo com vista a remover qualquer sujidade residual (G,H):

1. Antes de lavar o recipiente do cesto do lixo, certifique-se de que o esvaziou.
2. Alinhe o parafuso na parte de trás da tampa do motor (11) com a marca de desbloqueio do cesto do lixo (15) para abrir o cesto do lixo, rodando a parte superior do cesto do lixo conforme ilustrado na figura (G).
3. Retire o filtro multiciclónico (13).
4. Retire o multiciclone inferior (14) do recipiente do cesto do lixo, segurando na pega de metal tal como na imagem (H2).
5. Remova qualquer sujidade residual, lavando o recipiente do cesto do lixo com água corrente.
6. Deixe secar à temperatura ambiente até que todas as suas partes estejam bem secas.
7. Monte o multiciclone inferior e o filtro pela ordem inversa.
8. Alinhe o parafuso na parte de trás da tampa do motor (11) com a marca de bloqueio do cesto do lixo para fechar o cesto do lixo, rodando a parte superior do cesto do lixo conforme ilustrado na figura (G).
9. Quando o parafuso na parte de trás da tampa do motor (11) e a marca de bloqueio do cesto do lixo estiverem completamente alinhadas, o cesto do lixo está bem encaixado.
10. Recoloque o conjunto do cesto do lixo no corpo principal.

### Limpeza dos filtros (H)

Para limpar o filtro Hepa (10):

1. Abra a tampa do filtro (9) utilizando a patilha da pega do cesto do lixo, conforme ilustrado na figura (H3).
2. Remova o filtro Hepa rodando-o na direção indicada no filtro (H4).
3. Lave o filtro com água corrente, certificando-se de que o jato de água não é demasiado forte.
4. Segure-o de modo a que a água corra paralelamente à suas pregas.
5. Deixe secar à temperatura ambiente até que todas as suas partes estejam bem secas.
6. Reinstale o filtro Hepa e o conjunto pela ordem inversa.

Para limpar o filtro multiciclónico (13):

1. Alinhe o parafuso na parte de trás da tampa do motor (11) com a marca de desbloqueio do cesto do lixo (15) para abrir o cesto do lixo, rodando a parte superior do cesto do lixo conforme ilustrado na figura (G).
2. Retire o filtro multiciclónico (13).
3. Limpe o filtro lavando-o com água corrente e certificando-se de que o jato de água não é demasiado forte.
4. Deixe secar à temperatura ambiente até que todas as suas partes estejam bem secas.
5. Encaixe o filtro no alojamento especial, dentro do recipiente do cesto do lixo.
6. Feche o recipiente do cesto do lixo pela ordem inversa.

### Limpeza da escova motorizada (I)

Antes de efetuar a limpeza ou a manutenção da escova motorizada do aspirador, certifique-se de que desligou a ficha da tomada elétrica. Desligue sempre a escova motorizada antes de a limpar.

1. Desbloqueie a tampa da escova de rolo (3) desapertando os dois parafusos.
2. Remova a tampa do rolo na direção indicada na figura (I).
3. Remova o rolo do alojamento para efetuar a limpeza. Evite a limpeza com água.
4. Monte no sentido inverso.

## ACESSÓRIOS (F)

### Acessório dois em um: Bocal de precisão

Colocando o acessório dois em um na posição indicada na figura (F2) até ouvir um clique permite utilizar o bocal de precisão. Ajuda a aspirar cantos, fissuras e outras áreas de difícil acesso.

### Acessório dois em um: Bocal para superfícies delicadas

Colocando o acessório dois em um na posição indicada na figura (F3) até ouvir um clique permite utilizar o bocal para superfícies delicadas. É adequado para aspirar superfícies que requeiram um cuidado especial, como radiadores, móveis, etc. As suas cerdas naturais especiais permitem-lhe uma utilização em todas as superfícies muito delicadas sem as danificar.

## PRESERVAÇÃO DO AMBIENTE

### ELIMINAÇÃO DOS MATERIAIS DE EMBALAGEM



O material de embalagem é 100% reciclável e está marcado com o símbolo de reciclagem (\*). As várias partes da embalagem devem ser eliminadas de forma responsável e em plena conformidade com a regulamentação das autoridades locais em matéria de eliminação de resíduos.

### DESMANTELAMENTO CONFIGURATION ELETRODOMÉSTICOS



Elimine as embalagens de forma ecológica. Este aparelho está marcado em conformidade com a Diretiva Europeia 2012/19/UE relativa a aparelhos elétricos e eletrónicos usados (resíduos de equipamentos elétricos e eletrónicos - REEE). A diretiva estabelece o quadro para a devolução e reciclagem de aparelhos usados, aplicável em toda a UE. Pergunte ao seu revendedor especializado sobre as instalações de eliminação atuais.

As baterias contêm substâncias nocivas para o ambiente natural. Não as elimine juntamente com os resíduos domésticos. Entregue as baterias usadas nos pontos de reciclagem. Antes de eliminar ou entregar o aparelho num ponto de reciclagem, certifique-se de que remove as baterias do compartimento da bateria.



# ASSISTÊNCIA

## Antes de contactar a Assistência técnica:

- Verifique se pode resolver sozinho a anomalia (consulte Solução de Problemas)
- Se, apesar de todos os controlos, o aparelho não funcionar e o inconveniente detectado continuar, contactar a nossa **Assistência através do telefone 707 21 22 23**.

## Comunique:

- o tipo de anomalia
- o modelo da máquina (Mod.)
- o número de série (S/N)

Estas informações encontram-se na placa de identificação.

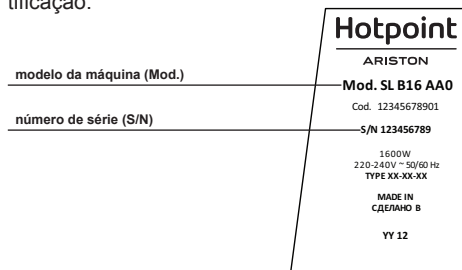

Nunca recorrer a técnicos não autorizados e negar sempre a instalação de peças sobresselentes não originais para reposição. Recolha dos





## RESOLUÇÃO DE PROBLEMAS

<b>Problema</b>	<b>Possíveis causas/soluções</b>
<b>Não é possível desligar o aspirador.</b>	<ul style="list-style-type: none"> <li>• Verificar se o botão início/pausa e o regulador eletrônico de potência estão pressionados.</li> <li>• O aparelho não está carregado; coloque-o em carga.</li> <li>• Verifique se o conjunto da bateria foi instalado corretamente.</li> <li>• Depois de pressionar o botão de ligar/desligar, assegure-se de que o regulador eletrônico da potência no produto é pressionado durante cerca de 1 minuto, caso contrário, o produto não irá ligar e os indicadores LED stand-by e de bateria irão desligar-se.</li> </ul>
<b>O tempo de carregamento não foi suficiente após o carregamento do conjunto da bateria.</b>	<ul style="list-style-type: none"> <li>• O tempo de carregamento não foi suficiente. Carregue completamente a bateria de acordo com o método indicado no capítulo dedicado ao carregamento.</li> <li>• Se o conjunto da bateria já não conseguir manter a carga, significa que está a envelhecer. Contacte um Centro de Assistência Autorizado, uma vez que a bateria pertence aos consumíveis.</li> </ul>
<b>Baixa potência de aspiração.</b>	<ul style="list-style-type: none"> <li>• Limpe os filtros e, se necessário, substitua-os.</li> <li>• Certifique-se de que a pega da mangueira, a mangueira e a escova não estão bloqueadas.</li> <li>• Limpe o recipiente do cesto do lixo e os respetivos filtros.</li> <li>• Verifique se o nível de pó está no máximo e, se necessário, esvazie o recipiente do cesto do lixo.</li> <li>• Assegure-se de que o botão deslizante está na posição correta.</li> <li>• O conjunto da bateria está descarregado. Carregue o conjunto da bateria.</li> </ul>
<b>O controlo de potência remoto não funciona.</b>	<ul style="list-style-type: none"> <li>• A bateria não está a carregar na pega.</li> <li>• As baterias foram colocadas incorretamente no compartimento da bateria. Posicione as duas baterias AAA, respeitando os polos positivo e negativo.</li> <li>• Remova as baterias e volte a colocá-las, respeitando os polos positivo e negativo.</li> <li>• Pode existir interferência de aparelhos eletrónicos ou obstáculos.</li> <li>• Verificar se o botão início/pausa e o regulador eletrônico de potência estão pressionados.</li> </ul>
<b>Ocorrência de pequenas descargas eletrostáticas durante a aspiração.</b>	<ul style="list-style-type: none"> <li>• Se forem aspirados pós ou poeiras muito finas, como farinha, etc., podem ocorrer pequenas descargas eletrostáticas.</li> <li>• Quando aspirar materiais como os indicados anteriormente, é aconselhável não utilizar a pega da mangueira, mas apenas a mangueira de plástico, e definir um nível baixo de potência de aspiração.</li> </ul>
<b>O aspirador emite sibilos ou vibrações durante a utilização.</b>	<ul style="list-style-type: none"> <li>• Um ou mais acessórios foram montados incorretamente. Certifique-se de que os filtros e as escovas foram montados de acordo com as instruções.</li> <li>• Limpe os filtros e, se necessário, substitua-os.</li> <li>• Limpe a escova.</li> <li>• Assegure-se de que o botão deslizante está na posição correta.</li> </ul>
<b>A escova desloca-se com dificuldade.</b>	<ul style="list-style-type: none"> <li>• Reduza a potência de aspiração, especialmente em tapetes e tecidos em geral.</li> <li>• O tempo de carregamento não foi suficiente. Carregue completamente a bateria de acordo com o método indicado no capítulo dedicado ao carregamento.</li> <li>• Verifique e limpe a escova.</li> </ul>
<b>O aspirador desliga-se durante a utilização.</b>	<ul style="list-style-type: none"> <li>• Certifique-se de que a pega da mangueira, a mangueira e a escova não estão bloqueadas.</li> <li>• O conjunto da bateria está descarregado. Carregue o conjunto da bateria.</li> </ul>
<b>A luz UV não funciona.</b>	<ul style="list-style-type: none"> <li>• Verifique se o produto está na posição vertical.</li> <li>• Se a tampa da luz UV estiver demasiado suja, limpe-a com um pano de algodão seco</li> <li>• Se a luz UV estiver danificada, contacte um centro de assistência autorizado</li> <li>• Se as rodas pequenas estiverem bloqueadas, limpe e remova a sujidade das rodas, verificando se o produto está desligado da tomada elétrica.</li> </ul>







## ІНСТРУКЦІЇ З ТЕХНІКИ БЕЗПЕКИ ВАЖЛИВО ПРОЧИТАТИ Й ДОТРИМУВАТИСЯ

- Перед використанням приладу уважно прочитайте інструкції з техніки безпеки. Збережіть їх, щоб мати можливість звернутися до них у майбутньому. Ці інструкції також можна знайти на веб-сайті [www.hotpoint.eu](http://www.hotpoint.eu).
- У цих інструкціях, а також безпосередньо на приладі наводяться важливі правила техніки безпеки, яких завжди слід дотримуватися. Виробник не несе жодної відповідальності за недотримання вами цих інструкцій, неналежне використання приладу або неправильне налаштування елементів керування.



### ПРАВИЛА ТЕХНІКИ БЕЗПЕКИ

-  Не давайте прилад маленьким дітям (від 0 до 3 років). Діти від 3 до 8 років можуть користуватися цим приладом тільки під безперервним наглядом дорослих
-  Діти старші від 8 років, особи з обмеженими фізичними, сенсорними чи розумовими можливостями, а також особи, яким бракує знань і досвіду, можуть користуватися цим приладом тільки під наглядом інших осіб. Не дозволяйте дітям гратися з приладом. Очищення та догляд за приладом може виконуватися дітьми лише під постійним наглядом з боку дорослих.
-  **УВАГА!**  цьому пристрої/насадці використовується УФ лампа далекого діапазону. Не дивіться безпосередньо на світло лампи під час її роботи, оскільки це може спричинити травму очей.



### ВИКОРИСТАННЯ ЗА ПРИЗНАЧЕННЯМ

-  **ОБЕРЕЖНО!** Цей прилад не призначений для роботи із зовнішнім таймером або окремою системою дистанційного керування.
-  Цей прилад призначений для використання в домашніх і аналогічних до них умовах, наприклад, в їдальнях для персоналу магазинів, офісів та інших підприємств, у приватних будинках і готельних номерах, мотелях тощо.
-  Цей прилад не призначений для професійного використання. Не користуйтеся приладом на вулиці.
-  Не користуйтеся цим приладом для очищення від попелу, розжареного вугілля або подібних гарячих речовин – це може призвести до займання. Не користуйтеся цим приладом для всмоктування води або вологих речовин – це може призвести до ураження електричним струмом.
-  Не використовуйте цей прилад на людях або тваринах – це може призвести до травмування.
-  Прилад можна використати тільки з блоком живлення, що входить в комплект постачання.



## ВСТАНОВЛЕННЯ

-  Не ремонтуйте й не замінійте жодні частини приладу, якщо в інструкціях з експлуатації немає чітких вказівок щодо цього. Після розпаковування приладу переконайтеся у відсутності ушкоджень при транспортуванні. У разі проблем з приладом зверніться до дилера або в найближчу до вас сервісну службу. Елементи пакування, що залишилися після збирання приладу (пластик, елементи з пінопласту тощо), слід зберігати в недоступному для дітей місці, щоб уникнути задусення.
-  Перед використанням приладу зніміть усі пакувальні матеріали, зокрема різноманітні наклейки.







## ПРАВИЛА РОБОТИ З ЕЛЕКТРИКОЮ

-  Перш ніж підключати прилад до розетки, переконайтеся, що його електричні характеристики відповідають напрузі в електромережі. Паспортна табличка знаходиться на зарядному пристрої акумулятора.
-  Необхідно забезпечити можливість від'єднати прилад від електромережі шляхом виймання вилки з розетки або за допомогою багатополюсного перемикача, встановленого перед розеткою. Крім того прилад має бути заземлений відповідно до національних стандартів електробезпеки.
-  Не користуйтеся подовжувачами, декількома розетками або перехідниками. Не користуйтеся приладом, якщо у вас вологі руки, або ви босоніж. Не користуйтеся приладом, якщо кабель живлення або вилка пошкоджені, а також якщо прилад несправний чи падав або був пошкоджений іншим чином. Пошкоджений кабель живлення необхідно замінити на аналогічний. Якщо цього не зробити, є ризик ураження електричним струмом.

## ОЧИЩЕННЯ Й ОБСЛУГОВУВАННЯ

-  **УВАГА!** Перш ніж виконувати будь-які дії з очищення або обслуговування приладу, переконайтеся, що він вимкнений та відключений від розетки. Інакше є ризик ураження електричним струмом. Не користуйтеся пристроями для очищення парою.
-  Не розпиляйте засоби для очищення безпосередньо на прилад – це може призвести до ураження електричним струмом.
-  Після промивання контейнера для сміття й фільтрів дайте їм повністю висохнути. Щоб уникнути ураження електричним струмом не користуйтеся приладом з вологим контейнером для сміття або фільтрами.

## ПРАВИЛА БЕЗПЕЧНОГО ПОВОДЖЕННЯ З АКУМУЛЯТОРОМ

-  **УВАГА!**: Для заряджання акумулятора користуйтеся тільки знімним блоком живлення, що входить до комплекту постачання приладу.
-  Цей символ означає, що прилад оснащується знімним блоком живлення.
-  Цей символ нагадує про необхідність ознайомитися з посібником користувача.
-  Перш ніж здавати прилад на брухт, необхідно вийняти з нього акумулятор.
-  Витягуючи акумулятор, слід спочатку відключити прилад від мережі живлення.
-  Утилізацію акумулятора необхідно виконувати відповідно до норм безпеки.
-  Якщо порушуються умови експлуатації, з акумулятора може витікати рідина. Не торкайтеся її. При випадковому контакті ретельно промийте водою. Якщо рідина потрапляє в очі, зверніться по медичну допомогу. Рідина, що витікає з акумулятора, може викликати подразнення або опіки.

### ТЕХНІЧНІ ДАНІ АКУМУЛЯТОРА:

Мод. LG18650HD2 (HS MR 2A ZU B) 8 клітин акумулятора 28,8 В  2000 мА\*год/57,6 Вт\*год

Тип/модель знімного зарядного пристрою: HD2-1

Мод. LG18650HD2 (HS MR 4A ZO) 6 клітин акумулятора 21,6 В  2000 мА\*год/43,2 Вт\*год

Тип/модель знімного зарядного пристрою: HD2-2

## ЗОВНІШНІЙ ВИГЛЯД ПИЛОСОСУ

1. Щітка-електровіник\*
2. З'єднання щітки-електровіника\*
3. Кришка валика щітки\*
4. Ультрафіолетова лампа\*
5. Головний корпус
6. Кнопка затискача контейнера для сміття
7. Блок контейнера для сміття
8. Рукоятка контейнера для сміття
9. Кришка фільтра
10. Фільтр HEPA
11. Кришка двигуна
12. Верхній мультициклон
13. Мультициклонний фільтр
14. Нижній мультициклон
15. Контейнер для сміття
16. Кришка контейнера для сміття
17. Тримач для насадок
18. Затискач-повзунок на рукоятці
19. Рукоятка шланга
20. Рукоятка
21. Пульт дистанційного керування\*
22. Кнопка режиму очікування\*
23. Кнопка - електронного регулювання потужності\*

24. Кнопка + електронного регулювання потужності\*
25. Насадка подвійного призначення\* (для важкодоступних місць/для делікатних поверхонь)
26. Гнучкий пластиковий шланг
27. Кнопка затискача гнучкого пластикового шланга
28. Відсік для батарей\*
29. Індикатор насадки на повзунку\*
30. Індикатор щітки на повзунку\*
31. Акумулятор\*
32. Корпус акумулятора\*
33. Всмоктувальний отвір
34. Кришка зарядного відсіку\*
35. Кнопка затискача щітки
36. Кнопка затискача рукоятки
37. Кнопка ввімкнення/вимкнення
38. Електронний регулятор потужності\*
39. 4 світлодіоди\*
40. Індикатор режиму очікування\*
41. Індикатор акумулятора\*
42. Індикатор потужності\*
43. Індикатор очищення фільтра\*
44. Зарядний пристрій

\* лише в деяких моделях

## ВСТУП

**Дякуємо, що ви обрали наш мультициклонний акумуляторний пилосос. Це ефективний та високопродуктивний прилад. Рекомендуємо зареєструвати придбаний прилад на веб-сайті [www.hotpoint.co.uk](http://www.hotpoint.co.uk), щоб отримати доступ до всіх можливостей, що надаються службою підтримки клієнтів Hotpoint.**

Циклонний пилосос поєднує в собі ефективність і ергономічний дизайн. Нові високоефективні двигуни забезпечують оптимальну продуктивність роботи та низький рівень енергоспоживання.

## ПЕРЕД ПЕРШИМ ВИКОРИСТАННЯМ

### Збирання (A, B)

1. Покладіть щітку-електровіник (1) на підлогу в напрямку, що показаний на малюнку (A), й зафіксуйте її в затискачах в нижній частині головного корпусу (5). Зверніть увагу: значення напруги на зворотньому боці щітки-електровіника (2) має збігатися зі значення на головному корпусі. Щоб зняти щітку, натисніть кнопку затискача щітки (35) на зворотньому боці й від'єднайте головний корпус у вертикальному напрямку відповідно до малюнку (A).

2. Зніміть контейнер для сміття (7) – натисніть кнопку затискача контейнера (6) й потягніть його назовні.
3. Тримаючись за металеву ручку акумулятора (31), вставте його вертикально в спеціальний відсік (32). Зверніть увагу: значення напруги на таблиці має збігатися зі значенням, вказаним на головному корпусі. Розбирання виконується в зворотному порядку.
4. Тримаючись за ручку контейнеру для сміття (8), вставте його в положення до клацання згідно з малюнком (A).
5. Вставте рукоятку шланга (19) в головний корпус до клацання (B). Щоб зняти рукоятку, натисніть кнопку затискача рукоятки (36) й потягніть її назовні.
6. Під'єднайте гнучкий пластиковий шланг (26) до всмоктувального отвору (33) до клацання, як показано на малюнку. Щоб від'єднати шланг, натисніть кнопку затискача шланга (27) й потягніть його назовні. Зафіксуйте гнучкий пластиковий шланг у тримачі (17).
7. Вставте насадку подвійного призначення (25) в затискач-повзунок на рукоятці (18), як показано на малюнку (B).

Якщо придбаний прилад має пульт дистанційного керування, необхідно вставити в нього акумулятори (див. пункт «Пульт дистанційного керування» в розділі «Функції»).

## ЗАРЯДЖАННЯ АКУМУЛЯТОРА (С)

Взагалі, час заряджання становить 2 або 4 години залежно від моделі.

Перш ніж ставити на зарядку, переконайтеся, що акумулятори вставлені в пилосос. Користуйтеся тільки оригінальним зарядним пристроєм, що продається разом з пилососом.

1. Підключіть зарядний пристрій до задньої частини головного корпусу: відкрийте кришку зарядного відсіку (34) й вставте вилку зарядного пристрою до розетки.
2. Під час заряджання індикатор акумулятора (41) на панелі з 4 світлодіодами (39) блимає.
3. Коли блимання індикатора припиняється (41), це означає, що акумулятор пилососа заряджений. Витягніть вилку з розетки, від'єднайте зарядний пристрій від задньої частини головного корпусу й закрийте кришку відсіку. Зверніть увагу, що для запобігання ушкоджень акумулятора час заряджання не має перевищувати 12 годин.

## ВИКОРИСТАННЯ ПИЛОСОСА

Не використовуйте пилосос, не встановивши попередньо фільтри або контейнер для сміття, оскільки це може призвести до його пошкодження.

1. Встановіть повзунок на індикатор щітки (30) в задній частині головного корпусу.
2. Натисніть кнопку ввімкнення/вимкнення (37). Після цього засвітиться індикатор режиму очікування (40) й індикатор акумулятора на панелі з 4 світлодіодами (41). Далі запустіть пилосос, натиснувши електронний регулятор потужності (38).
3. Зазвичай потужність всмоктування налаштована на середню інтенсивність. Щоб вибрати потрібну інтенсивність всмоктування (залежить від моделі), використовуйте кнопку «+/-» і функцію електронного регулювання потужності (23, 24) на пульті дистанційного керування на рукоятці або вручну притисніть електронний регулятор потужності (38) на головному корпусі.

Ми рекомендуємо обирати низьку інтенсивність всмоктування при очищенні делікатних поверхонь, таких як занавіски, тканини, подушки, тощо, щоб запобігти їх ушкодженню.

1. Щоб поставити пилосос на паузу (якщо ваша модель підтримує таку функцію), можна скористатися кнопкою режиму очікування (22) на пульті дистанційного керування (залежно від моделі).
2. Щоб вимкнути прилад, натисніть кнопку ввімкнення/вимкнення (37) ще раз.

## Використання щітки-електровіника

Коли прилад знаходиться не у вертикальному положенні, всмоктування й обертання щітки з УФ лампою (за наявності) продовжуються. Для призупинення роботи пилососа використовуйте кнопку режиму очікування (22) на пульті дистанційного керування (21). Для поновлення роботи пилососа натисніть кнопку режиму очікування або електронний регулятор потужності.

Коли прилад знаходиться в положенні паркування, функція пуску й паузи вимикає УФ лампу (за наявності) й обертання щітки, але всмоктування не припиняється. В даному положенні можна встановити інші насадки в затискач (17). Для призупинення роботи пилососа використовуйте кнопку режиму очікування (22) на пульті дистанційного керування (21). Для поновлення роботи пилососа натисніть кнопку режиму очікування або електронний регулятор потужності.

## Використання пилососа з насадкою на рукоятці (Е).

Такий варіант дозволяє очищувати поверхні, що не доступні для щітки-електровіника.

1. Встановіть повзунок на індикатор насадки (29) в задній частині головного корпусу.
2. Вставте насадку подвійного призначення (25) в рукоятку, притиснувши пересувний затискач на рукоятці (18).
3. Щоб зняти рукоятку, натисніть кнопку затискача рукоятки (36) й потягніть її назовні.
4. Натисніть кнопку ввімкнення/вимкнення (37). Після цього засвітиться індикатор режиму очікування (41) й індикатор акумулятора на панелі з 4 світлодіодами (41). Далі запустіть пилосос, натиснувши електронний регулятор потужності (38).

## ФУНКЦІЇ

### Світлодіодні індикатори й електронний регулятор потужності (38,39) (за наявності)

**Індикатор режиму очікування (40):** при натисканні кнопки режиму очікування (22) на пульті дистанційного керування всмоктування припиняється, й індикатор потужності (42) блимає один раз. Щоб знову активувати функцію всмоктування, натисніть кнопку режиму очікування (22) ще раз. Індикатор режиму очікування завжди світиться.

**Індикатор акумулятора (41):** Коли пристрій працює, індикатор акумулятора (41) світиться постійно, а під час заряджання він блимає.

**Індикатор потужності (42):** блимає, коли ви

натискаєте кнопку на пульті дистанційного керування. **Індикатор очищення фільтра (43):** цей індикатор засвічується через декілька годин використання пилососа. Після очищення фільтра HEPA (див. розділ «Очищення й обслуговування») натисніть і утримуйте символ «+» (24) на пульті дистанційного керування протягом декількох секунд, щоб скинути індикатор.

**Електронний регулятор потужності (38):** при натисканні цієї кнопки на головному корпусі потужність всмоктування починає циклічно змінюватися (середня -> максимальна -> мінімальна -> середня). Це дає змогу встановити потрібну потужність всмоктування.

## Пульст дистанційного керування

Пульст дистанційного керування (21) (за наявності) дає змогу з легкістю змінювати потужність всмоктування безпосередньо з рукоятки. Щоб перевести пилосос до режиму очікування під час його використання, натисніть кнопку режиму очікування (22).

Щоб встановити або замінити батареї в пульті дистанційного керування, виконайте такі дії:

1. Відкрийте відсік для батарей (28).
2. Встановіть дві батареї типу AAA, дотримуючись правильної полярності.
3. Закрийте відсік для батарей (до клацання) й закрутіть гвинти на кришці.

## Ультрафіолетова лампа

УФ лампа (за наявності) (4) призначена для дезінфекції. Лампа світиться при нормальному збиранні пилу щіткою й виконує антисептичну функцію. Якщо щітка не контактує з горизонтальною поверхнею, УФ лампа вимикається.

Для заміни УФ лампи зверніться до найближчого авторизованого сервісного центру.

## Фільтр Нера

У цій моделі використовується фільтр Нера. Фільтр Нера забезпечує максимальний захист від алергенів та чисту атмосферу в кімнаті, оскільки повітря, що виходить з приладу зовсім не містить пилу та інших залишків.

## ОЧИЩЕННЯ Й ОБСЛУГОВУВАННЯ

Перш ніж виконувати дії з очищення й обслуговування пилососа, перевірте, чи відключений він від мережі живлення. Не використовуйте для очищення приладу, а також його внутрішніх частин і насадок агресивні речовини або абразивні матеріали. Використовуйте для очищення суху або злегка

зволожену м'яку тканину. Перш ніж знову вмикати прилад, переконайтеся, що всі його складові повністю сухі. Для забезпечення максимальної ефективності фільтрації рекомендується замінювати фільтр принаймні кожні 6 місяців. У будь-якому разі для максимальної ефективної роботи приладу рекомендується замінювати фільтр не рідше, ніж раз на рік. Не користуйтеся пилососом без фільтра.

## Очищення контейнера для сміття



Щоб очистити контейнер для сміття (G), виконайте такі дії:

1. Натисніть кнопку затискача контейнера (6) й зніміть весь блок контейнера (7) повністю.
2. Тримайте контейнер для сміття у вертикальному положенні кришкою донизу.
3. Натисніть фіксатор кришки контейнера для сміття (16), щоб відкрити контейнер (15).
4. Спорожніть контейнер для сміття.
5. Закрийте кришку контейнера для сміття до клацання та встановіть контейнер на головний корпус.

Щоб вимити контейнер для сміття від залишків бруду (G,H), виконайте такі дії:

1. Перш ніж мити контейнер для сміття, переконайтеся, що він пустий.
2. Сумістіть гвинт у задній частині кришки двигуна (11) з позначкою розблокування на контейнері для сміття (15), щоб відкрити контейнер, повернувши його верхню частину, як показано на малюнку (G).
3. Витягніть мультициклонний фільтр (13).
4. Витягніть нижній мультициклон (14) із контейнера для сміття, тримаючи його за металеву рукоятку, як показано на малюнку (H2).
5. Вимийте контейнер для сміття від залишків бруду під проточною водою.
6. Залиште його сохнути за кімнатної температури, доки всі частини не будуть повністю сухі.
7. Зберіть нижній мультициклон і фільтр у зворотному порядку.
8. Сумістіть гвинт у задній частині кришки двигуна (11) з позначкою блокування на контейнері для сміття, повернувши верхню частину контейнера, як показано на малюнку (G).
9. Якщо гвинт у задній частині кришки двигуна (11) й позначка блокування на контейнері для сміття точно суміщені, значить контейнер встановлений правильно.



10. Встановіть блок контейнера для сміття в головний корпус пылососа.

## Очищення фільтрів (H)



Для очищення фільтра Нера (10), виконайте такі дії:

1. Відкрийте кришку фільтра (9) за допомогою важеля на рукоятці, як показано на малюнку (H3).
2. Витягніть фільтр Нера, повернувши його в напрямку, вказаному на фільтрі (H4).
3. Вимийте фільтр під проточною водою. Зауважте, що струмінь води не має бути занадто сильним.
4. Тримайте фільтр таким чином, щоб вода стікала паралельно до його складинок.
5. Залиште фільтр сохнути за кімнатної температури, доки всі його частини не будуть повністю сухі.
6. Встановіть фільтр Нера на місце, виконавши ті самі дії в зворотному порядку.

Для очищення мультициклонного фільтр (13), виконайте такі дії:

1. Сумістіть гвинт у задній частині кришки двигуна (11) з позначкою розблокування на контейнері для сміття (15), щоб відкрити контейнер, повернувши його верхню частину, як показано на малюнку (G).
2. Витягніть мультициклонний фільтр (13).
3. Вимийте фільтр під проточною водою. Зауважте, що струмінь води не має бути занадто сильним.
4. Залиште його сохнути за кімнатної температури, доки всі частини не будуть повністю сухі.
5. Встановіть фільтр у спеціальний відсік у контейнері для сміття.
6. Закрийте контейнер для сміття, виконавши ті самі дії в зворотному порядку.

## Очищення щітки-електровініка (I)

Перш ніж виконувати дії з очищення та обслуговування щітки-електровініка, переконайтеся, що вона від'єднана від електричної мережі. Від'єднайте щітку-електровінік від мережі перед її очищенням.

1. Відкрийте замок кришки валика щітки (3), відкрутивши два гвинти.
2. Зніміть кришку валика в напрямку, вказаному на малюнку (I).
3. Витягніть валик з гнізда й очистіть його. Не мийте щітку водою.
4. беріть щітку-електровінік в зворотному порядку.

## НАСАДКИ (F)

### Насадка подвійного призначення: Насадка для очищення важкодоступних місць

Насадка подвійного призначення, встановлена в положення малюнку (F2) до клацання, використовується для очищення важкодоступних місць. В такому положенні зручно чистити кути, щілини й інші подібні ділянки.

### Насадка подвійного призначення: Насадка для очищення делікатних поверхонь

Насадка подвійного призначення, встановлена в положення малюнку (F3) до клацання, використовується для очищення делікатних поверхонь. В такому положенні вона призначена для чищення поверхонь, що потребують особливої уваги, наприклад, батарей, меблів тощо. У ній використовуються спеціальна натуральна щетина, яка не ушкоджує чутливі поверхні.

## ЗАХИСТ ДОВКІЛЛЯ

### УТИЛІЗАЦІЯ ПАКУВАЛЬНИХ МАТЕРІАЛІВ



Пакувальні матеріали підлягають 100% переробці й позначені відповідним символом (\*). Отже до утилізації різних частин пакування слід підходити відповідально, дотримуючись діючих законодавчих норм.

### УТИЛІЗАЦІЯ ПОБУТОВИХ ПРИЛАДІВ



Утилізуйте пакувальні матеріали, не завдаючи шкоди довкіллю. Цей прилад маркується згідно з Європейською директивою 2012/19/EU щодо електричного і електронного обладнання (відходи електричного й електронного обладнання - WEEE). Норми цієї директиви визначають порядок повернення і переробки використаних приладів на всій території ЄС. Розташування об'єктів з утилізації відходів уточнюйте у свого продавця.

Акумулятори містять речовини, що є шкідливими для довкілля. Не викидайте їх разом з іншим побутовим сміттям. Здавайте акумулятори до спеціальних пунктів прийому. Перед утилізацією або поверненням приладу до пункту переробки обов'язково вийміть акумулятори з відповідного відсіку.

## ДОПОМОГА

Перш ніж звернутися по Допомогу:

- Перевірте, чи можна самостійно вирішити проблему (див. "Пошук і усунення несправностей").
- У протилежному випадку, зверніться до авторизованої служби технічної Допомоги за телефонним номером, вказаним на гарантійному сертифікаті.

! Звертайтеся виключно до уповноважених фахівців.

модель машини (Mod.)

серійний номер (S/N)

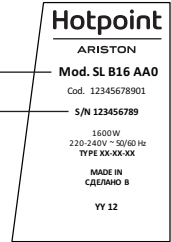

Треба повідомити:

- тип несправності;
- модель машини (Mod.);
- серійний номер (S/N).





## УСУНЕННЯ НЕСПРАВНОСТЕЙ

Проблема	Можливі причини та способи вирішення
<b>Пилосос не вмикається.</b>	<ul style="list-style-type: none"> <li>• Перевірте, чи натиснута кнопка ввімкнення/вимкнення й електронний регулятор потужності.</li> <li>• Пилосос на заряджений, підключіть зарядний пристрій.</li> <li>• Перевірте, чи правильно встановлений акумулятор.</li> <li>• Після натиснення кнопки пуск/стоп обов'язково натисніть і утримуйте електронний регулятор потужності на приладі протягом приблизно 1 хвилини, інакше прилад не запуститься, і світлодіод режиму очікування й індикатор акумулятора вимкнуть.</li> </ul>
<b>Акумулятор недостатньо заряджений після розрядки.</b>	<ul style="list-style-type: none"> <li>• Час заряджання був недостатнім. Повністю зарядіть акумулятор згідно з інструкціями в розділі про заряджання.</li> <li>• Якщо акумулятор більше не тримає заряд, значить, термін його служби добігає кінця. Зверніться до авторизованого сервісного центру, оскільки акумулятори вважаються витратними матеріалами.</li> </ul>
<b>Низька потужність всмоктування.</b>	<ul style="list-style-type: none"> <li>• Очистіть фільтри та за потреби замініть їх.</li> <li>• Переконайтеся, що рукав шланга, гнучкий шланг і щітка не засмічені.</li> <li>• Очистіть контейнер для сміття та його фільтри.</li> <li>• Перевірте рівень заповнення контейнера для сміття і, якщо він знаходиться на максимальному рівні, очистіть контейнер.</li> <li>• Переконайтеся, що повзунок знаходиться справа.</li> <li>• Акумулятор розряджається. Зарядіть акумулятор.</li> </ul>
<b>Не працює функція дистанційного керування.</b>	<ul style="list-style-type: none"> <li>• Батареї в рукоятці розряджені.</li> <li>• Батареї неправильно встановлені у відсіку для батарей. Правильно встановіть дві батареї типу AAA, дотримуючись полярності.</li> <li>• Вийміть батареї та знову встановіть їх, дотримуючись правильної полярності.</li> <li>• Електронні прилади або інші перешкоди можуть заважати роботі пристрою.</li> <li>• Перевірте, чи натиснута кнопка ввімкнення/вимкнення й електронний регулятор потужності.</li> </ul>
<b>Під час всмоктування спостерігаються слабкі електростатичні розряди.</b>	<ul style="list-style-type: none"> <li>• Електростатичні розряди можуть виникати під час всмоктування дуже дрібних часток або сипучих речовин, таких як борошно, тощо.</li> <li>• Під час очищення поверхонь від таких речовин не рекомендується користуватися рукояткою. Натомість використовуйте лише гнучкий пластиковий шланг і встановлюйте мінімальну потужність всмоктування.</li> </ul>
<b>Під час роботи пилосос свистить або вібрує.</b>	<ul style="list-style-type: none"> <li>• Один або декілька компонентів встановлені неправильно. Переконайтеся, що фільтри та щітки встановлені згідно з наведеними в цьому посібнику інструкціями.</li> <li>• Очистіть фільтри та за потреби замініть їх.</li> <li>• Очистіть щітку.</li> <li>• Переконайтеся, що повзунок знаходиться справа.</li> </ul>
<b>Щітка рухається з перешкодами.</b>	<ul style="list-style-type: none"> <li>• Зменшіть інтенсивність всмоктування, особливо під час очищення килимів і тканин.</li> <li>• Час заряджання був недостатнім. Повністю зарядіть акумулятор згідно з інструкціями в розділі про заряджання.</li> <li>• Перевірте і очистіть щітку.</li> </ul>
<b>Пилосос вмикається під час прибирання.</b>	<ul style="list-style-type: none"> <li>• Переконайтеся, що рукав шланга, гнучкий шланг і щітка не засмічені.</li> <li>• Акумулятор розряджений. Зарядіть акумулятор.</li> </ul>
<b>УФ лампа не працює.</b>	<ul style="list-style-type: none"> <li>• Переконайтеся в тому, що пилосос знаходиться у вертикальному положенні.</li> <li>• Якщо кришка УФ лампи забруднена, очистіть її сухою бавовняною ганчіркою.</li> <li>• Якщо УФ лампа пошкоджена, зверніться до авторизованого сервісного центру.</li> <li>• Якщо колеса щітки засмічені, від'єднайте прилад від електричної мережі і очистіть колеса від бруду.</li> </ul>





## ҚАУІПСІЗДІК НҰСҚАУЛАРЫ ОҚЫЛЫП, ОРЫНДАЛУЫ МАҢЫЗДЫ



- Құрылғыны қолданбас бұрын мына қауіпсіздік нұсқауларын оқып шығыңыз. Оларды кейін қарап тұру үшін жақын жерде ұстаңыз. Бұл нұсқауларды [www.whirlpool.eu](http://www.whirlpool.eu) сайтынан да алуға болады.
- Осы нұсқаулар пен құрылғының өзінде әрқашан орындалуы тиіс маңызды қауіпсіздік нұсқауы беріледі. Өндіруші осы қауіпсіздік нұсқауларын орындамау, құрылғыны тиісті түрде қолданбау немесе басқару элементтерін дұрыс орнатпауға байланысты кез келген жауапкершіліктен бас тартады.

### ҚАУІПСІЗДІК ЕСКЕРТУЛЕРІ



-  Жасы тым кіші балалар (0–3 жас) құрылғыдан аулақ ұсталуы керек. Жасы кіші балалар (3–8 жас) үнемі қадағаланбаса, құрылғыдан аулақ ұсталуы керек.
-  8 жасқа толған балаларға және дене, сезу немесе ақыл-ой қабілеті төмен, я болмаса тәжірибесі мен білімі жоқ адамдарға осы құрылғыны басқа адам бақылап тұрған кезде немесе құрылғыны қауіпсіз түрде қолдану бойынша нұсқама берілген және олар құрылғыны қолдануға қатысты қауіптерді түсінген жағдайда ғана қолдануға болады. Балаларға құрылғымен ойнауға болмайды. Балаларға құрылғыны бақылаусыз тазалауға және оған қызмет көрсетуге болмайды.
-  **ЕСКЕРТУ:**  Бұл құрылғыда/керек-жарақта УК-С жарығы қолданылады. Жұмыс істеген кезде, жарыққа тікелей қарамаңыз, себебі көзге зақым келуі мүмкін.

### РҰҚСАТ ЕТІЛГЕН ҚОЛДАНЫС



-  **АБАЙ БОЛЫҢЫЗ:** құрылғы сыртқы таймермен немесе бөлек қашықтан басқару жүйесімен басқарылуға арналмаған.
-  Бұл құрылғы үйде және оған ұқсас жағдайларда қолдануға арналған: дүкендердегі, кеңселердегі және басқа жұмыс орындарындағы қызметкерлердің ас бөлмесінде; ферма үйлерінде; қонақ үйлеріндегі, мотельдердегі және басқа да қонақ күту орындарындағы тұтынушылар тарапынан.
-  Осы құрылғы кәсіби мақсатпен қолданылуға арналмаған. Құрылғыны сыртта қолданбаңыз.
-  Құрылғыны күл я қызып тұрған көмірді немесе кез келген басқа ыстық затты сорып алу үшін қолдануға болмайды, себебі өрт шығу қаупі төнеді. Құрылғыны сұйықтық немесе дымқыл заттарды сорып алу үшін қолдануға болмайды, себебі ток соғу қаупі төнеді.

-  Құрылғыны адамдарға немесе жануарларға қолдануға болмайды, себебі олар жарақат алуы мүмкін.
-  Құрылғыны тек бірге берілген қуат беру құрылғысымен қолдануға болады.



## ОРНАТУ

-  Пайдаланушы нұсқаулығында ерекше көрсетілмеген болса, құрылғының ешбір бөлігін жөндеуге немесе ауыстыруға болмайды. Құрылғыны қаптамадан шығарғаннан кейін, оған тасымалдау кезінде зақым келмегеніне көз жеткізіңіз. Проблемалар болған жағдайда, сатушыға немесе ең жақын жердегі сатудан кейін қолдау көрсету қызметіне хабарласыңыз. Құрастырылғаннан кейін қаптама қалдықтарын (пластик, пенопласт бөлшектер, т.б.) балалардан аулақ сақтау қажет, себебі олар тұншығу қаупін төндіреді.
-  Құрылғыны пайдаланбас бұрын барлық қаптама материалдарын, оның ішінде барлық жабысқақ жапсырмаларды алып тастаңыз.







## ТОҚҚА ҚАТЫСТЫ ЕСКЕРТУЛЕР

-  Құрылғыны жалғамас бұрын номиналды электр сипаттар ток желісіндегі көрсеткіштерге сәйкес келетінін тексеріңіз. Номиналды сипаттар тақтайшасы батарея зарядтағышында орналасқан.
-  Айыр қол жетерлік жерде болса, айырды суыру арқылы немесе розеткадан бұрын орнатылған бірнеше полюсті ауыстырып-қосқышпен құрылғыны ток желісінен ағыту мүмкін болуы керек, сондай-ақ құрылғы ұлттық электр қауіпсіздігі нормаларына сәйкес жерге тұйықталуы тиіс.
-  Ұзартқыш сымдарды, бірнеше ұясы бар розетканы немесе адаптерлерді қолдануға болмайды. Су немесе жалаңаяқ болғанда құрылғыны қолдануға болмайды. Қуат кабелі немесе айыры зақымдалған, дұрыс жұмыс істемейтін немесе зақымдалған жерге түсіп кеткен құрылғыны пайдалануға болмайды. Қуат кабеліне зақым келсе, оны дәл сондай кабельге ауыстыру керек, әйтпесе ток соғу қаупі төнеді.

## ТАЗАЛАУ ЖӘНЕ ҚЫЗМЕТ КӨРСЕТУ

-  **ЕСКЕРТУ:** Тазалау немесе қызмет көрсету жұмыстарына кіріспес бұрын құрылғы өшірілгеніне және токтан ажыратылғанына көз жеткізіңіз, әйтпесе ток соғу қаупі төнеді. Бүмен тазалағыш жабдықты қолданушы болмаңыз.
-  Тазалағыш заттарды құрылғыға тікелей бүркімеңіз, себебі ток соғу қаупі төнеді.
-  Шаң контейнері мен сүзгілерді жуғаннан кейін, олар кепкенше күтіңіз. Құрылғыны кеппеген шаң контейнерімен немесе сүзгілермен қолдануға болмайды, себебі ток соғу қаупі төнеді.

## БАТАРЕЯ ҚАУІПСІЗДІГІ ТУРАЛЫ АҚПАРАТ

-  **ЕСКЕРТУ:** Батареяны қайта зарядтау үшін тек осы құрылғымен бірге берілген алынбалы қуат беру құрылғысын қолданыңыз.
-  Бұл таңба құрылғымен бірге алынбалы қуат беру құрылғысы берілгенін білдіреді.
-  Бұл таңба пайдаланушы нұсқаулығын оқу қажеттігін еске салады.
-  Құрылғыны қоқысқа тастамас бұрын, одан батареяны алып тастау керек.
-  Батареяны алған кезде, құрылғыны токтан ажырату керек.
-  Батареяны қауіпсіз түрде қоқысқа тастау керек.
-  Тиісті түрде қолданбау салдарынан батареядан сұйықтық шығуы мүмкін; оған тиіменіз. Байқаусызда тиіп кетсеңіз, сумен шайыңыз. Сұйықтық көзге тисе, оған қоса медициналық көмек сұраңыз. Батареядан шыққан сұйықтық салдарынан тітіркену пайда болуы немесе күйіп қалуыңыз мүмкін.

### БАТАРЕЯНЫҢ ЕХНИКАЛЫҚ ДЕРЕКТЕРІ:

Мод. LG18650HD2 (HS MR 2A ZU B) 8 батарея ұясы 28,8 V  2000 мА-сағ/57,6 Вт-сағ

Алынбалы батарея зарядтағышының түрі/моделі: HD2-1

Мод. LG18650HD2 (HS MR 4A ZO) 6 батарея ұясы 21,6 V  2000 мА-сағ/43,2 Вт-сағ

Алынбалы батарея зарядтағышының түрі/моделі: HD2-2

## ШАҢСОРҒЫШ СИПАТТАМАСЫ

1. Электр жетегі бар щетка\*
2. Электр жетегі бар щетка жалғағышы\*
3. Щетка ролингінің қақпағы\*
4. Ультракүлгін жарық\*
5. Негізгі корпус
6. Шаң сауытын босату түймесі
7. Шаң сауыты жинағы
8. Шаң сауытының тұтқасы
9. Сүзгі қақпағы
10. Нера сүзгісі
11. Мотор қақпағы
12. Жоғарғы мультициклон
13. Мультициклондық сүзгі
14. Төменгі мультициклон
15. Шаң сауытының контейнері
16. Шаң сауытының қақпағы
17. Қысқыш
18. Тұтқа салынатын қысқыш
19. Түтік тұтқасы
20. Тұтқа сабы
21. Қуатты қашықтан басқару тетігі\*
22. Күту түймесі\*
23. Қуатты электрондық жолмен реттеуге арналған - түймелері\*

24. Қуатты электрондық жолмен реттеуге арналған + түймелері\*
25. Екі функциялы керек-жарақ\* (Жіңішке ұш/нәзік беттерге арналған ұш)
26. Пластмассалық иілгіш түтік
27. Пластмассалық иілгіш түтікті босату түймесі
28. Батарея бөлігі\*
29. Сырғытын тұтқа керек-жарағының индикаторы\*
30. Сырғытын тұтқа щеткасының индикаторы\*
31. Батарея жинағы
32. Батарея жинағының корпусы\*
33. Сору кірісі
34. Зарядтауға арналған қақпақ\*
35. Щетканы босату түймесі
36. Тұтқаны босату түймесі
37. Бастау/тоқтату түймесі
38. Электрондық қуат реттегіші\*
39. 4 ЖШД\*
40. Күту индикаторы\*
41. Батарея индикаторы\*
42. Қуат индикаторы\*
43. Сүзгіні тазалау қажеттілігінің индикаторы\*
44. Зарядтағыш

\* кейбір модельдерде ғана

## КІРІСПЕ

**Мультициклондық шаңсорғыш тұтқасын сатып алғаныңызға алғыс білдіреміз. Тиімді әрі өнімділігі жоғары құрылғыны таңдаңыз. Hotpoint тұтынушылар қызметі қамтамасыз ететін мүмкіндіктерді толығымен пайдалану үшін бұл өнімді [www.hotpoint.co.uk](http://www.hotpoint.co.uk) сайтында тіркеген жөн.**

Мультициклондық шаңсорғышта тиімділік пен эргономика біріктірілген. Тиімділігі жоғары жаңа моторлар аз қуат тұтынып, оңтайлы тиімділікті қамтамасыз етеді.

## АЛҒАШ РЕТ ПАЙДАЛАНБАС БҰРЫН

### Құрастыру (А, В)

1. Электр жетегі бар щетканы (1) суретте көрсетілген бағытқа сәйкес жерге қойыңыз да (А), оны негізгі корпусының (5) төменгі бөлігіне қыстыру арқылы бекітіңіз. Щетка жалғағышының (2) артында көрсетілген кернеу негізгі корпусының артында көрсетілген кернеумен бірдей екенін ескеріңіз. Электр жетегі бар щетканы шешіп

алу үшін, артқы жақтағы щетканы босату түймесін (35) басып, негізгі корпусы суретте көрсетілгендей тігінен шығарып алыңыз (А).

2. Шаң сауыты жинағын (7) шешіп алу үшін, шаң сауытын босату түймесін (6) басып, оны суырыңыз.
3. Батарея жинағындағы (31) металл тұтқаны ұстап тұрып, батарея жинағын корпусына (32) тігінен орнатыңыз. Жапсырмада көрсетілген батарея кернеуі негізгі корпусының артында көрсетілген кернеумен бірдей болуы керек екенін ескеріңіз. Бөлшектеу үшін әрекеттерді қарама-қарсы ретпен орындаңыз.
4. Шаң сауытының тұтқасынан (8) ұстап тұрып, шаң сауыты жинағын орнына түскенше суретте көрсетілгендей орнатыңыз (А).
5. Түтік тұтқасын (19) негізгі корпусына орнына түскенше орнатыңыз (В). Тұтқаны шешіп алу үшін тұтқаны босату түймесін (36) басып, оны шығарып алыңыз.
6. Пластмассалық иілгіш түтікті (26) сору кірісіне (33) орнына түскенше кіргізіп бекітіңіз. Оны шешіп алу үшін пластмассалық иілгіш түтікті босату түймесін (27) басып, шығарып алыңыз. Пластмассалық иілгіш түтікті қысқышқа (17) салыңыз.
7. Екі функциялы керек-жарақты (25) тұтқаны салатын қысқышқа (18) суретте көрсетілгендей орнатыңыз (В).

Құрылғыңыз Қуатты қашықтан басқару тетігімен жабдықталған болса, батареяларды салу керек («Мүмкіндіктер» тарауындағы «Қуатты қашықтан басқару тетігі» параграфын қараңыз).

## БАТАРЕЯНЫ ЗАРЯДТАУ (С)

Зарядтау уақыты 2–4 сағат болады, бірақ ол модельге байланысты.

Зарядтамас бұрын батарея жинағы шаңсорғышқа орнатылғанына көз жеткізіңіз. Құрылғымен бірге берілген түпнұсқалы зарядтағышты ғана қолданыңыз.

1. Негізгі корпустың артындағы зарядтау қақпағын (34) ашып, зарядтағышты ток желісіне жалғаңыз.
2. 4 ЖШД-дағы (41) батарея индикаторы (39) зарядтау кезінде жыпылықтап тұрады.
3. Батарея индикаторы (41) жыпылықтамаса, демек шаңсорғыштың батареясы зарядталған; айырды ток желісінен суырып, негізгі корпустың артындағы зарядтағышты ажыратып, зарядтау қақпағын жабыңыз. Батареяларға зақым келмеуі үшін зарядтау уақыты 12 сағаттан аспауы қажет екенін ескеріңіз.

## ШАҢСОРҒЫШТЫ ҚОЛДАНУ

Шаңсорғышты сүзгілерін немесе шаң контейнерін салмай қолданбаңыз, себебі құрылғы зақымдалуы мүмкін.

1. Щетка индикаторындағы (30) сырғитын тұтқаны негізгі корпустың артқы жағына орналастырыңыз.
2. Бастау/тоқтату түймесін (37) басыңыз, сол кезде күту индикаторы (40) мен 4 ЖШД-дағы батарея индикаторы (41) жанады, одан кейін құрылғыны іске қосу үшін электрондық қуат реттегішін (38) басыңыз.
3. Сору қуаты әдепкі мәні бойынша орташа қарқындылыққа орнатылады, сору қарқындылығын таңдау үшін (модельге байланысты) +/- түймесін қолданыңыз және тұтқадағы Қуатты қашықтан басқару тетігімен қуатты электрондық жолмен реттеңіз (23, 24) немесе электрондық қуат реттегішін қолмен итеріңіз (38).

Зақым келтірмеу үшін перде, мата, жастық сияқты нәзік заттарды тазалаған кезде төмен сору күшін қолдануды ұсынамыз.

1. Мүмкіндік болса, шаңсорғышты кідірту үшін Қуатты қашықтан басқару тетігінде күту түймесін (22) қолданыңыз (модельге байланысты).

2. Құрылғыны өшіру үшін іске қосу/тоқтату түймесін (37) қайтадан басыңыз.

## Электр жетегі бар щетканы қолдану

Өнім тік қалыпта тұрмаған кезде, күштеп сору және УК жарығы бар айналатын щетка (бар болса) жұмыс істейді. Шаңсорғышты кідірту үшін Қуатты қашықтан басқару тетігіндегі (22) күту түймесін (21) қолданыңыз, ал сору қуатын қайта қосу үшін күту түймесін немесе электрондық қуат реттегішін басыңыз.

Осы өнім тұрақ қалпында болғанда, Іске қосу және кідірту функциясы УК жарығын (бар болса) және айналатын щетканы өшіріп, сору қуатын қосылған күйде ұстайды. Бұл қалыпта қысқыштағы (17) басқа керек-жарақтарды қолдануға болады. Шаңсорғышты кідірту үшін Қуатты қашықтан басқару тетігіндегі (22) күту түймесін (216) қолданыңыз, ал сору қуатын қайта қосу үшін күту түймесін немесе электрондық қуат реттегішін басыңыз.

## Шаңсорғышты тұтқасынан (Е) ұстап қолданған жағдайда.

Ол электр жетегі бар щеткамен тазалауға келмейтін жерлерді тазалауға мүмкіндік береді.

1. Керек-жарақ индикаторындағы (29) сырғитын тұтқаны негізгі корпустың артқы жағына орналастырыңыз.
2. Тұтқаны сырғыту қысқышын (25) төмен басу арқылы екі функциялы керек-жарақты (18) тұтқа жақтауына бекітіңіз.
3. Тұтқаны шешіп алу үшін тұтқаны босату түймесін (36) басып, оны шығарып алыңыз.
4. Бастау/тоқтату түймесін (37) басыңыз, сол кезде күту индикаторы (40) мен 4 ЖШД-дағы батарея индикаторы (41) жанады, одан кейін құрылғыны іске қосу үшін электрондық қуат реттегішін (38) басыңыз.

## МҮМКІНДІКТЕР

### ЖШД индикаторлары және Электрондық қуат реттегіші (38,39) (бар болса)

**Күту индикаторы (40):** Қуатты қашықтан басқару тетігіндегі күту түймесін (22) қолданған кезде сору күші тоқтап, қуат индикаторы (42) бір рет жыпылықтайды. Сору күшін қайта қосу үшін күту түймесін (22) басыңыз. Күту индикаторы үнемі жанып тұрады.

**Батарея индикаторы (41):** Өнім жұмыс істеген кезде, батарея индикаторы (41) жанып тұрады, ал зарядтау кезінде ол жыпылықтап тұрады.

**Қуат индикаторы (42):** Қуатты қашықтан басқару тетігінде бір түймені басқан кезде ол жыпылықтайды.



**Сүзгіні тазалау қажеттігінің индикаторы (43):** бірнеше сағат қолданғаннан кейін ЖШД жанады. НЕРА сүзгісін тазалағаннан кейін («Тазалау және техникалық қызмет көрсету» тарауын қараңыз) индикаторды бастапқы қалпына келтіру үшін, Қуатты қашықтан басқару тетігіндегі «+» таңбасын (24) бірнеше секунд басып тұрыңыз.

**Электрондық қуат реттегіші (38):** негізгі корпусы осы түйме басылғанда сору күші циклде жұмыс істейді (орташа -> макс. -> мин. -> орташа). Соның арқасында қажетті сору күшін орнату мүмкін болады.

### Қуатты қашықтан басқару тетігі

Қуатты қашықтан басқару тетігі (21) (бар болса) сору күшін тұтқадан тікелей әрі оңай реттеуге мүмкіндік береді. Шаңсорғышты қолданған кезде, күту түймесін (22) басу арқылы оны күту режиміне қоюға болады.

Қуатты қашықтан басқару тетігінің батареяларын салу немесе ауыстыру

1. Батарея бөлігін (28) ашыңыз.
2. Оң және теріс полюстеріне назар аударып, екі AAA батареясын салыңыз.
3. Батарея бөлігін, орнына түскенше жауып, қақпақты бұрап бекітіңіз.

### Ультракүлгін жарық

УК жарығы (бар болса) (4) — ультракүлгін жарықпен залалсыздандыру функциясы, щетка жерден шанды әдеттегідей жинап тұрған кезде, УК шамы жанып, антисептикалық функция жұмыс істейді. Щетка көлденең бетке тимеген жағдайда, УК жарығы сөндіріледі.

УК жарығын ауыстыру үшін ең жақын Өкілетті қызмет көрсету орталығына хабарласыңыз.

### Нера сүзгісі

Бұл модельде Аса таза Нера сүзгісі бар. Аса таза Нера сүзгісі аллергияларға қарсы максималды қорғау деңгейін және жоғары ауа сапасын қамтамасыз етеді, себебі құрылғыдан шығарылған ауа шаң/ұнтақ қалдықтарынан толығымен тазартылған болады.

## ТАЗАЛАУ ЖӘНЕ ҚЫЗМЕТ КӨРСЕТУ

Шаңсорғышты тазаламас немесе оған қызмет көрсетпес бұрын, ол розеткадан ажыратылғанына көз жеткізіңіз. Құрылғыны, оның ішкі бөліктерін және қосымшаларды тазалау үшін әсері күшті немесе абразивті заттарды қолданбаңыз. Тазалау

үшін құрғақ не сәл дымқыл жұмсақ шүберек қолданыңыз. Құрылғыны қайта қоспас бұрын құрылғы мен оның барлық бөлшектері құрғақ екеніне көз жеткізіңіз. Сүзу өнімділігін қалпына келтіру үшін сүзгіні кем дегенде 6 айда бір рет тазалап тұрған жөн. Қайтсе де, максималды өнімділікті қамтамасыз ету үшін сүзгіні кем дегенде жыл сайын ауыстырған жөн. Шаңсорғышты әрдайым сүзгісін орнатып қолданыңыз.

### Шаң сауытын тазалау



Шаң сауытын жүйелі тазалап отыру үшін келесі процедураны ұстаныңыз (G):

1. Шаң сауытын босату түймесін (6) басып, шаң сауыты жинағын (7) шығарып алыңыз.
2. Шаң сауыты жинағын тік күйде, қақпағын төмен қаратып ұстаңыз.
3. Шаң сауыты қақпағының құлпын (16) басып, шаң сауыты контейнерін (15) ашыңыз.
4. Шаң сауытын босатыңыз.
5. Шаң сауытының қақпағын «тық» еткен дыбыс естілгенше жауып, қайтадан негізгі корпусқа орнатыңыз.

Қалған кірді кетіру мақсатымен шаң сауыты контейнерін жуу үшін мына әрекеттерді орындау керек (G, H):

1. Шаң сауыты контейнерін жумас бұрын, оны босатқаныңызға көз жеткізіңіз.
2. Шаң сауытын ашу үшін, жоғарғы шаң сауытын суретте (G) көрсетілгендей бұрап, мотор қақпағының (11) артындағы бұранданы шаң сауытындағы (15) құлыпты ашу белгісіне дәлденіңіз.
3. Мультициклондық сүзгіні (13) шығарып алыңыз.
4. Суретте (14) көрсетілгендей металл тұтқадан ұстап, төменгі мультициклонды (H2) шаң сауыты контейнерінен шығарып алыңыз.
5. Шаң сауыты контейнерін су ағынында жуу арқылы қалған кірді кетіріңіз.
6. Бөлшектері кепкенше бөлме температурасында ұстаңыз.
7. Төменгі мультициклон мен сүзгіні қарама-қарсы ретпен жинаңыз.
8. Шаң сауытын жабу үшін, жоғарғы шаң сауытын суретте (G) көрсетілгендей бұрап, мотор қақпағының (11) артындағы бұранданы шаң сауытындағы құлыптау белгісіне дәлденіңіз.
9. Мотор қақпағының (11) артындағы бұранда мен шаң сауытындағы құлыптау белгісі бір-біріне дәл келтірілгенде шаң сауыты дұрыс орнатылған болады.

10. Шаң сауыты жинағын қайтадан негізгі корпусқа орнатыңыз.

## Сүзгілерді тазалау (H)



Аса таза Нера сүзгісін (10) тазалау:

1. Суретте көрсетілгендей (9) шаң сауытындағы тұтқадағы иінтірепкемен сүзгі қақпағын (H3) ашыңыз.
2. Аса таза Нера сүзгісін үстінде көрсетілген бағытпен бұрау арқылы сүзгіні шешіп алыңыз (H4).
3. Судың күші тым жоғары болмауына назар аудара отырып, сүзгіні су ағынында жуыңыз.
4. Су қабатталған жерлеріне параллель ағатындай ұстаңыз.
5. Бөлшектерінің барлығы толығымен кепкенше бөлме температурасында ұстаңыз.
6. Аса таза Нера сүзгісін орнына орнатып, қарама-қарсы ретпен жинаңыз.

Мультициклондық сүзгіні тазалау (13):

1. Шаң сауытын ашу үшін, жоғарғы шаң сауытын суретте (G) көрсетілгендей бұрап, мотор қақпағының (11) артындағы бұранданы шаң сауытындағы (15) құлыпты ашу белгісіне дәлденіз.
2. Мультициклондық сүзгіні (13) шығарып алыңыз.
3. Судың күші тым жоғары болмауына назар аудара отырып, сүзгіні су ағынында жуып, тазалаңыз.
4. Бөлшектері кепкенше бөлме температурасында ұстаңыз.
5. Сүзгіні шаң сауыты контейнерінің ішіндегі арнайы корпусқа орнатыңыз.
6. Шаң сауыты контейнерінің қарама-қарсы ретпен жабыңыз.

## Электр жетегі бар щетканы тазалау (I)

Шаңсорғыштың электр жетегі бар щеткасын тазаламас немесе оған қызмет көрсетпес бұрын, ол розеткадан ажыратылғанына көз жеткізіңіз. Тазаламас бұрын электр жетегі бар щетканы әрдайым ажыратыңыз.

1. Щетка роликті қақпағының бекітпесін (3) екі бұранданы бұрап шығару арқылы ашыңыз.
2. Ролик қақпағын суретте (I) көрсетілген бағытқа сәйкес алыңыз.
3. Тазалау үшін роликті қуысынан шығарып алыңыз. Сумен тазаламаңыз.
4. Қарама-қарсы ретпен жинаңыз.

## ҚОСЫМШАЛАР (F)

### Екі функциялы керек-жарақ: Жіңішке ұш

Екі функциялы керек-жарақты суретте (F2) көрсетілген орынға түскенше орнату арқылы жіңішке ұшты қолдануға болады. Ол бұрыштарды, қисық жерлерді және тазалануы қиын басқа жерлерді тазалауға көмектеседі.

### Екі функциялы керек-жарақ: Нәзік беттерге арналған ұш

Екі функциялы керек-жарақты суретте (F3) көрсетілген орынға түскенше орнату арқылы нәзік беттерге арналған ұшты қолдануға болады. Ол батарея, жиһаз, т.б. сияқты арнайы күтімді қажет ететін беттерді тазалауға қолайлы. Оның арнайы табиғи қылдары өте нәзік беттерді зақымдамай тазалауға мүмкіндік береді.

## ҚОРШАҒАН ОРТАНЫ ҚОРҒАУ

### ТҰРМЫСТЫҚ ҚҰРЫЛҒЫЛАРДЫ ҚОҚЫСҚА ТАСТАУ



Қаптама материалының 100% қайта өңдеуге болады және ол қайта өңдеу таңбасымен (\*) белгіленген. Сондықтан қаптаманың әр түрлі бөліктерін тастағанда жауапкершілік танытып,

қоқыс тастауға қатысты жергілікті органдардың ережелерін ұстану қажет.

### ТҰРМЫСТЫҚ ҚҰРЫЛҒЫЛАРДЫ ҚОҚЫСҚА ТАСТАУ



Қаптаманы қоршаған ортаға зиян келтірмейтін түрде тастаңыз. Бұл құрылғы пайдаланылған электр және электрондық құрылғыларға қатысты 2012/19/EU Еуропа директивасына сәйкес

белгіленген (электр және электрондық құрылғы қалдықтары — WEEE). Бұл нұсқаулықта ЕО-да пайдаланылған құрылғыларды қайтару және қайта өңдеу жүйесі белгіленген. Ағымдағы қоқысқа тастаумен айналысатын мекемелер туралы мәліметті сатушыдан сұраңыз.

Батареялардың құрамында табиғи ортаға зиянды заттар бар. Оларды тұрмыстық қоқыспен бірге тастамаңыз. Пайдаланылған батареяларды қайта өңдеу орындарына тапсырыңыз. Құрылғыны қоқысқа тастамас немесе қайта өңдеу орнына тапсырмас бұрын, батареяларды батареялар бөлігінен алып тастауды ұмытпаңыз.



Ешбір орама материалы тағамға тимеуі керек.

<b>Құрал:</b>
Сауда атауы
Өндірушінің сауда белгісі
Үлгі
Дайындаған
Өндірілген елі
Ток желісіндегі кернеудің немесе кернеулер ауқымының номиналды мәні
Қуаттандыр
Электр тоқтың стандартты түрі немесе айнаымалы тоқтың номиналды жиілігі
Электр токтан қорғау сыныбы
Қарастырылудағы құрал бойынша сәйкестік куәліктері туралы қосымша ақпарат немесе сәйкестік куәлігінің көшірмесі қажет болса, cert.rus@indesit.com электрондық пошта мекенжайына сұрау жіберуіңізге болады.
Осы құралдың өндірілген күнін штрих-кодта көрсетілген сериялық нөмірден табуға болады (S/N XXXXXXXX * XXXXXXXXXX), яғни:

<b>шырын сыққыш</b>
<b>Hotpoint</b>
ARISTON
<b>HS MR 4A ZO</b>
Indesit company
ҚХР- да жасалған
220-240 В
75W
50/60 Hz
II қорғау сыныбы

<ul style="list-style-type: none"> <li>- Сериялық нөмірдегі 7- сан жылдың соңғы білдіреді.</li> <li>- Сериялық нөмірдегі 8- және 9- сан айдың реттік нөмірін білдіреді.</li> <li>- Сериялық нөмірдегі 10- және 11-сан айтылған ай мен жылдың күнін білдіреді.</li> </ul>

<b>шырын сыққыш</b>
<b>Hotpoint</b>
ARISTON
<b>HS MR 2A ZU B</b>
Indesit company
ҚХР- да жасалған
220-240 В
150W
50/60 Hz
II қорғау сыныбы

<ul style="list-style-type: none"> <li>- Сериялық нөмірдегі 7- сан жылдың соңғы білдіреді.</li> <li>- Сериялық нөмірдегі 8- және 9- сан айдың реттік нөмірін білдіреді.</li> <li>- Сериялық нөмірдегі 10- және 11-сан айтылған ай мен жылдың күнін білдіреді.</li> </ul>

<b>ИМПОРТТАУШЫ:</b>
<b>Сұрақтарыңыз бар болса, мына мекенжайға хабарасыңыз (Ресейде):</b>
<b>УӘКІЛЕТТІ ТҰЛҒА</b>
<b>Сұрақтарыңыз бар болса, мына мекенжайға хабарасыңыз:</b>

<b>“ВИРЛПУЛ РУС” ЖІЩ</b>
Корпус 1, 12 – үй, Двинцев көшесі, 127018 Мәскеу, Ресей Ресей федерациясындағы жедел желі телефоны: 8-800-333-38-87
<b>“ВИРЛПУЛ РУС” ЖІЩ</b>
Корпус 1, 12 – үй, Двинцев көшесі, 127018 Мәскеу, Ресей Ресей федерациясындағы жедел желі телефоны: 8-800-333-38-87

<b>“ВИРЛПУЛ РУС” ЖІЩ</b>
Корпус 1, 12 – үй, Двинцев көшесі, 127018 Мәскеу, Ресей Ресей федерациясындағы жедел желі телефоны: 8-800-333-38-87
<b>“ВИРЛПУЛ РУС” ЖІЩ</b>
Корпус 1, 12 – үй, Двинцев көшесі, 127018 Мәскеу, Ресей Ресей федерациясындағы жедел желі телефоны: 8-800-333-38-87

## ҚОЛДАНУ БОЙЫНША НУСКАУЛЫК

### ЕСКЕРТУ

БАҒЫТТАЛҒАН ЖУ МЫСТАР ЖУРГІЗЕДІ ЖӘНЕ  
АЛДЫН АЛА ЕСКЕРТУ ЖАСАУСЫЗ ӨЗГЕ РТУ  
ЕНГІЗУ КУҚЫҒЫНА ИЕ.

ТАУАРДЫЦ ҚЫЗМЕТ МЕРЗІМІ 7 ЖЫ Л.

ДАЙЫНДАЛҒАН КУНІ ЗАТТАЦБАСЫНДА КЕЛЕСІ  
УЛГІДЕ КӨРСЕТІЛГ ЕН:

ЖЫЛДЫЦ АПТАСЫ (2 САҢ) / ЖЫЛ (2 НЕМЕСЕ 4  
САҢ)

INDESIT COMPANY SPA - VIALE A. MERLONI 47  
60044 FABRIANO (AN), ITALY

ИНДЕЗИТ КОМПАНИ СПА

ВИАЛЕ А. МЕРЛОНИ 47

60044 ФАБРИАНО (АНКОНА), ИТАЛИЯ

РЕСЕЙ ЖӘНЕ КЕДЕНДІК ОДАК ЕЛДЕРІ УШІН:

**ИМПОРТТАУШЫ** тек Ресей нарығына.

**ӨКІЛЕТТІ ӨКІЛ** басқа елдер үшін

«ВИРЛПУЛ РУС» ЖІЩ

Сұрақтарыңыз бар болса, мына мекенжайға  
хабарасыңыз (Ресейде):

Корпус 1, 12 - үй, Двинцев көшесі, 127018

Мәскеу, Ресей

Сіз кепілдік құжатында ақпаратты хабарласыңыз  
таба аласыз.

ҚХР-да жасалған

КАПТАМАЛЫК ЗАТТАЦБАДАТЫ БЕЛГІ  КЕЗ-  
КЕЛГЕН КАПТАМАЛЫК БӨЛШЕКТИЦ ТАҒАММЕН  
ЖАНАСТЫРУГА АРНАЛМАҒАНДЫҒЫН БІЛДІ РЕДІ.

Электр қорегі кернеуінің номиналдық мәні немесе кернеу диапазоны	220-240 V ~
Электр тогы түрінің шартты мәні немесе ауыспалы токтың номиналдық жиілігі	50/60 Hz немесе 50 Hz
Электр тогынан зақымдалудан қорғау класы	Қорғаныс класы II

### КӨЛІК ЖӘНЕ САҚТАУ

Өнімдер көлденеңінен өзінің бастапқы орамада тасымалданатын болуы тиіс.

Қолайсыз ауа-райының және механикалық бүлінуден қорғау үшін өнімдерді тасымалдау және сақтау кезінде.

Өнімдер C, + 40 ° C дейін + 5 ° арасындағы температурада жылытылатын үй-жайларда сығылған түрінде сақталуы тиіс.

## АҚАУЛЫҚТАРДЫ ЖОЮ





Ақаулық	Ықтимал себептері / шешімдері
<b>Шаңсорғыш өшірілмейді.</b>	<ul style="list-style-type: none"> <li>• Бастау/тоқтату түймесі және электрондық қуат реттегіші басылғанын тексеріңіз.</li> <li>• Құрылғы зарядталмаған, оны зарядталуға қайта қойыңыз.</li> <li>• Батарея жинағы дұрыс орнатылғанын тексеріңіз.</li> <li>• Іске қосу/тоқтату түймесін басқаннан кейін өнімдегі электрондық қуат реттегіші шамамен 1 минут ішінде басылуын қамтамасыз етіңіз, әйтпесе өнім іске қосылмайды және күту режимінің ЖШД мен батарея индикаторлары сенеді.</li> </ul>
<b>Батарея жинағын зарядтағаннан кейін зарядтау уақыты жеткілікті емес.</b>	<ul style="list-style-type: none"> <li>• Зарядтау уақыты жеткілікті емес. Батареяны зарядтау туралы тарауда көрсетілген әдіспен толығымен зарядтаңыз.</li> <li>• Батарея жинағы зарядын сақтай алмайтын күйге жетсе, демек оның қызмет мерзімі аяқталуға жақын. Өкілетті қызмет көрсету орталығына хабарласыңыз, себебі батарея тұтынылатын бөлшектерге жатады.</li> </ul>
<b>Сору күші төмен.</b>	<ul style="list-style-type: none"> <li>• Сүзгілерді тазалаңыз және қажет болса, оларды ауыстырыңыз.</li> <li>• Түтік тұтқасы, иілгіш түтік және щетка қысылып қалмағанына көз жеткізіңіз.</li> <li>• Шаң сауыты контейнерін және оның сүзгілерін тазалаңыз.</li> <li>• Шаң деңгейі максималды деңгейде тұрғанын не тұрмағанын тексеріңіз, максималды деңгейде болса, шаң сауыты контейнерін босатыңыз.</li> <li>• Сырғитын тұтқа дұрыс қалыпта тұрғанына көз жеткізіңіз.</li> <li>• Батарея жинағының заряды азайып жатыр. Батарея жинағын зарядтаңыз.</li> </ul>
<b>Қуатты қашықтан басқару жұмыс істемейді.</b>	<ul style="list-style-type: none"> <li>• Тұтқадағы батарея зарядталмаған.</li> <li>• Батареялар бөлігіне батареялар дұрыс салынбаған. Оң және теріс полюстеріне назар аударып, екі AAA батареясын орналастырыңыз.</li> <li>• Оң және теріс полюстеріне назар аударып, батареяларды шығарып алыңыз да, қайта орнатыңыз.</li> <li>• Электрондық құрылғылар немесе басқа заттар кедергі жасап тұруы мүмкін.</li> <li>• Бастау/тоқтату түймесі және электрондық қуат реттегіші басылғанын тексеріңіз.</li> </ul>
<b>Сорған кезде кіші электростатикалық разрядтар байқалады.</b>	<ul style="list-style-type: none"> <li>• Ұн сияқты өте ұсақ шаң не ұнтақ сорылса, аздаған электростатикалық разрядтар байқалуы мүмкін.</li> <li>• Жоғарыда айтылған заттар сорған кезде түтік тұтқасын қолданбай, тек пластмассалық иілгіш түтікті қолданыңыз және төмен сору күшін орнатыңыз..</li> </ul>
<b>Қолданған кезде шаңсорғыш ысқырған дыбыс шығарады немесе дірілдейді.</b>	<ul style="list-style-type: none"> <li>• Бір немесе бірнеше қосымша дұрыс орнатылмаған. Сүзгілер мен щеткалар нұсқауларға сәйкес орнатылғанына көз жеткізіңіз.</li> <li>• Сүзгілерді тазалаңыз және қажет болса, оларды ауыстырыңыз.</li> <li>• Щетканы тазалаңыз.</li> <li>• Сырғитын тұтқа дұрыс қалыпта тұрғанына көз жеткізіңіз.</li> </ul>
<b>Щетка өзгер қозғалады.</b>	<ul style="list-style-type: none"> <li>• Сору күшін азайтыңыз, әсіресе кілемдер мен жалпы маталарды тазалаған кезде.</li> <li>• Зарядтау уақыты жеткілікті емес. Батареяны зарядтау туралы тарауда көрсетілген әдіспен толығымен зарядтаңыз.</li> <li>• Щетканы тексеріп, тазалаңыз.</li> </ul>
<b>Шаңсорғыш қолданылып жатқанда өшіп қалады.</b>	<ul style="list-style-type: none"> <li>• Түтік тұтқасы, иілгіш түтік және щетка қысылып қалмағанына көз жеткізіңіз.</li> <li>• Батарея жинағының заряды таусылған. Батарея жинағын зарядтаңыз.</li> </ul>
<b>УК жарығы жұмыс істемейді</b>	<ul style="list-style-type: none"> <li>• Өнімнің тік қалыпқа қойылып-қойылмағанын тексеріңіз.</li> <li>• УК жарығының қақпағы тым кір болса, оны құрғақ мақта-мата шүберекпен тазалаңыз.</li> <li>• УК жарығына зақым келген болса, Өкілетті қызмет көрсету орталығына хабарласыңыз.</li> <li>• Кішкентай дөңгелектер бұғатталып қалған болса, алдымен өнімді розеткадан ағытып, дөңгелектерді тазалап, кірін кетіріңіз.</li> </ul>

## ИНСТРУКЦИИ ЗА БЕЗОПАСНОСТ







### ВАЖНО! ДА СЕ ПРОЧЕТАТ И СПАЗВАТ

- Прочетете тези инструкции за безопасност, преди да пристъпите към употреба на уреда. Дръжте ги на удобно място за справки в бъдеще. Тези инструкции можете да намерите и на адрес [www.hotpoint.eu](http://www.hotpoint.eu)
- Инструкциите и самият уред дават важни указания за безопасност, които трябва да се спазват по всяко време. Производителят отказва всякаква отговорност при неспазване на тези инструкции за безопасност, при неправилна употреба на уреда или неправилна настройка на средствата за управление.



### ПРЕДУПРЕЖДЕНИЯ ЗА БЕЗОПАСНОСТ

-  Много малки деца (0 – 3 години) трябва да се държат далеч от уреда. Малки деца (3 – 8 години) трябва да се държат далеч от уреда, освен ако не са под постоянно наблюдение.
-  Деца над 8-годишна възраст и лица с намалени физически, сетивни или умствени възможности или без опит и познания могат да използват уреда само под наблюдение или ако са получили указания как да го използват безопасно и разбират свързаните с употребата рискове. Забранено е деца да играят с уреда. Почистването и потребителската поддръжка не трябва да се правят от деца без надзор.
-  **ПРЕДУПРЕЖДЕНИЕ:**  Този уред/приставка използва UV-C лъчи. Не гледайте директно в светлината по време на работа, възможно е нараняване на очите.



### РАЗРЕШЕНА УПОТРЕБА

-  **ВНИМАНИЕ:** Уредът не е предвиден за експлоатация чрез външен таймер или отделна система за дистанционно управление.
-  Този уред е предназначен за използване в домашни и подобни условия, като например кухненски кътове за персонала в магазини, офиси и други работни помещения, селскостопански къщи, от клиенти в хотели, мотели, къщи за гости и други жилищни среди.
-  Този уред не е предназначен за професионална употреба. Не използвайте уреда на открито.
-  Не използвайте уреда за почистване на пепел или нагорещени въглища, както и за други горещи вещества – риск от пожар. Не използвайте уреда за всмукване на течности или влажни вещества – риск от токов удар.
-  Не използвайте уреда върху хора или животни – риск от нараняване.
-  Уредът може да се използва само с предоставеното електрическо захранване.



## МОНТИРАНЕ

-  Не ремонтирайте и не заменяйте части на уреда, освен ако това не е изрично посочено в ръководството на потребителя. След разопаковане на уреда се уверете, че не е повреден по време на транспортиране. В случай на проблеми се свържете с търговеца или с най-близкия сервиз за следпродажбено обслужване. След като се сглоби уреда, отпадъците от опаковки (полиетилен, части от стиропорна пяна и т.н.) трябва да се съхраняват далеч от досега на деца – риск от задушаване.
-  Преди работа с уреда отстранете всички опаковъчни материали, включително залепени етикети.

## ПРЕДУПРЕЖДЕНИЯ ВЪВ ВРЪЗКА С ЕЛЕКТРОЗАХРАНВАНЕТО







-  Преди свързване на уреда проверете дали номиналните стойности за захранването съответстват на номиналните стойности на вашата електрическа мрежа. Табелката с номиналните стойности се намира върху зарядното с батерии.
-  Трябва да е възможно изключването на захранването на уреда чрез изключване на щепсела от контакта, ако щепселът е достъпен, или чрез многополюсен превключвател, инсталиран след контакта, и уредът трябва да е заземен, в съответствие с националните стандарти за електрическа безопасност.
-  Не използвайте удължители, разклонители или адаптери. Не използвайте уреда, когато сте мокри или с боси крака. Не използвайте уреда, ако има повреден захранващ кабел или щепсел, ако не функционира нормално или ако е повреден или изпускан. Ако захранващият кабел е повреден, трябва да се смени с идентичен – риск от токов удар.

## ПОЧИСТВАНЕ И ПОДДРЪЖКА

-  **ПРЕДУПРЕЖДЕНИЕ:** Уверете се, че уредът е изключен и разкачен от електрическата мрежа, преди да пристъпите към операции по почистване или поддръжка – риск от токов удар. Никога не използвайте почистващо оборудване с пара.
-  Не пръскайте почистващи препарати директно върху уреда – риск от токов удар.
-  След измиване на контейнера за прах и филтрите трябва да ги оставите да изсъхнат напълно. Не използвайте уреда с мокър контейнер за прах или филтри – риск от токов удар или пожар.



## ИНФОРМАЦИЯ ЗА БЕЗОПАСНОСТ ЗА БАТЕРИЯТА

-  **ПРЕДУПРЕЖДЕНИЕ:** За зареждане на батерията използвайте само подвижното зарядно, предоставено с уреда.
-  Символът означава, че уредът е предоставен с подвижно зарядно устройство.
-  Символът означава, че трябва да се направи справка с ръководството на потребителя.
-  Батерията трябва да бъде премахната от уреда, преди той да бъде бракуван.
-  Уредът не трябва да бъде свързан към електрозахранващата мрежа, когато премахвате батерията.
-  Батерията трябва да бъде изхвърлена на безопасно място.
-  При неподходящи условия течността от батерията може да изтече, избягвайте контакт. При случаен контакт, изплакнете с вода. Ако течността попадне в очите, допълнително потърсете медицинска помощ. Изтеклата течност от батерията може да причини раздразнение или изгаряния.

### ТЕХНИЧЕСКИ ДАННИ НА БАТЕРИЯТА:

Мод. LG18650HD2 (HS MR 2A ZU B) 8 отделения за батерии 28,8 V   
2000mAh/57,6Wh

Тип/модел на подвижното зарядно за батерии: HD2-1

Мод. LG18650HD2 (HS MR 4A ZO) 6 отделения за батерии 21,6 V   
2000mAh/43,2Wh

Тип/модел на подвижното зарядно за батерии: HD2-2

## ОПИСАНИЕ НА ПРАХОСМУКАЧКАТА

1. Моторизирана четка\*
2. Конектор на моторизираната четка\*
3. Капак на въртящата се четка\*
4. Ултравioletова лампа\*
5. Основен корпус
6. Бутон за освобождаване на контейнера за отпадъци
7. Възел на отделение за отпадъци
8. Дръжка на отделението за отпадъци
9. Капак на филтъра
10. HEPA филтър
11. Капак на двигателя
12. Горен мултициклон
13. Филтър на мултициклон
14. Долен мултициклон
15. Контейнер на отделението за отпадъци
16. Капак на отделението за отпадъци
17. Скоба
18. Скоба за плъзгане на дръжката
19. Дръжка на маркуча
20. Дръжка
21. Дистанционно управление на мощността\*
22. Бутон за състояние на готовност\*
23. Бутони - за електронно регулиране на мощността\*
24. Бутони + за електронно регулиране на мощността\*
25. Аксесоар 2-в-1\* (Прецизен накрайник/Накрайник за деликатни повърхности)
26. Пластмасов гъвкав маркуч
27. Монтиране на пластмасовия гъвкав маркуч
28. Отделение за батерии\*
29. Индикатор за плъзгачия се бутон за аксесоари\*
30. Индикатор за плъзгачия се бутон за четка\*
31. Акумулаторен пакет\*
32. Отделение за акумулаторния пакет\*
33. Отвор за засмукване
34. Капак за зареждане\*
35. Бутон за освобождаване на четката
36. Бутон за освобождаване на дръжката
37. Бутон Старт/Стоп
38. Електронен регулатор на мощността\*
39. 4LED лампички\*
40. Индикатор за състояние на готовност\*
41. Индикатор на батерията\*
42. Индикатор на мощността\*
43. Индикатор за почистване на филтъра\*
44. Зарядно устройство

\* само на някои модели

## ВЪВЕДЕНИЕ

**Благодарим Ви, че закупихте нашата вертикална мултициклонна прахосмукачка. По този начин си осигурихте ефективен, висококачествен уред. Препоръчваме да регистрирате продукта на [www.hotpoint.co.uk](http://www.hotpoint.co.uk), за да сте сигурни, че имате право на всички ползи, предоставяни от центъра за обслужване на клиенти на Hotpoint.**

Мултициклонните прахосмукачки са проектирани така, че да комбинират ефективност и ергономичност. Техните нови и високоефективни електромотори осигуряват оптимална работа с ниско потребление на енергия.

## ПРЕДИ ПЪРВА УПОТРЕБА

### Монтаж (А, В)

1. Поставете моторизираната четка (1) на пода съгласно посоката на фигурата и я слобете (А), като я прикачите към долната част на основното тяло (5). Проверете дали напрежението, посочено на задната част на конектора на четката (2), е същото като посоченото на основното тяло. Обърнете внимание, че за отстраняване на моторизираната четка трябва да натиснете бутона за освобождаване на четката (35) на гърба ѝ и да отстраните основното тяло вертикално съгласно фигурата (А).
2. Отстранете слобения съд за прах (7), като натиснете бутона за освобождаване на съда за прах (6) и го издърпате.
3. Като държите металната дръжка на комплекта на батерията (31), поставете комплекта на батерията вертикално в корпуса за комплекта на батерията (32). Проверете дали напрежението на батерията, посочено на етикета, е същото като посоченото на гърба на основното тяло. Разглобете в обратен ред.
4. Като държите дръжката на съда за прах (8), поставете слобения съд за прах на позиция, докато шракне съгласно фигурата (А).
5. Поставете дръжката (19) в основното тяло, докато шракне на мястото си (В). За да свалите дръжката, натиснете бутона за освобождаване на дръжката (36) и я издърпайте.
6. Затегнете гъвкавия пластмасов маркуч (26) към всмукателния вход (33), докато шракне на мястото си, както е показано на изображението. За да го свалите, натиснете механизма за освобождаване на гъвкавия пластмасов маркуч (27) и го издърпайте. Поставете гъвкавия

пластмасов маркуч на скобата (17).

7. Поставете принадлежността „две в едно“ (25) в плъзгащата се скоба на дръжката (18), както е показано на изображението (В).

Ако уредът е снабден с дистанционно управление на мощността, трябва да поставите батериите (вижте параграф „Дистанционно управление на мощността“ в раздел „Характеристики“).

## СМЯНА НА БАТЕРИИТЕ (С)

Времето за зареждане е 2 до 4 часа в зависимост от моделите.

Преди зареждане се уверете, че комплектът на батерията е поставен в прахосмукачката. Използвайте само оригиналното зарядно устройство, доставено с уреда.

1. Свържете зарядното устройство към задната част на основното тяло, като отворите капака за зареждане (34) и включите зарядното устройство към електрозахранващата мрежа.
2. Индикаторът на батерията (41) на 4 светлиндиатора (39) мига по време на зареждане.
3. Когато индикаторът на батерията (41) не мига, батерията на прахосмукачката е заредена; изключете кулпунга от електрозахранващата мрежа и от зарядното устройство от задната част на основното тяло и затворете капака за зареждане. Обърнете внимание, че времето за зареждане не трябва да е повече от 12 часа, за да не се повредят батериите.

## ИЗПОЛЗВАНЕ НА ПРАХОСМУКАЧКАТА

Не използвайте прахосмукачката без филтри или контейнер за прах, тъй като може да повредите уреда.

1. Поставете плъзгащият се бутон на индикатора на четката (30) от задната страна на основното тяло.
2. Натиснете бутона за старт/стоп (37), индикаторът за готовност (40) и индикаторът на батерията на 4 светодиода (41) светват, а за да стартирате уреда, натиснете електронния регулатор на мощността (38).
3. По подразбиране всмукателната мощност се настройва на средна интензивност. За да изберете желаната интензивност на всмукване (според модела), използвайте бутоните +/- и електронно регулирайте мощността (23, 24) на дистанционното управление на мощността на дръжката или ръчно натиснете електронния регулатор на мощността (38) на основното тяло.

Препоръчваме да използвате ниска мощност на всмукване за деликатни повърхности като завеси, тъкани, възглавници и т.н., за да избегнете повреда.

1. За да поставите прахосмукачката на пауза, ако такава функция е налична, можете да използвате бутона за готовност (22) на дистанционното управление на мощността (според модела).
2. За да изключите уреда, натиснете отново бутона старт/стоп (37).

### Използване на моторизираната четка

Когато продуктът не е в изправена позиция, всмукателната мощност и въртящата се четка с UV лампата (ако е налична) работят. За да поставите прахосмукачката на пауза, използвайте бутона за готовност (22) на дистанционното управление на мощността (21), като за рестартиране на всмукателната мощност натиснете бутона за готовност или електронния регулатор на мощността.

Когато продуктът е в позицията за прибиране, функцията „Стартиране и пауза“ изключва работата на UV лампата (ако има такава) и въртящата се четка, докато всмукателната мощност продължава да е включена. В тази позиция е възможно да използвате другите аксесоари в скобата (17). За да поставите прахосмукачката на пауза, използвайте бутона за готовност (22) на дистанционното управление на мощността (21), като за рестартиране на всмукателната мощност натиснете бутона за готовност или електронния регулатор на мощността.

### В случай че използвате прахосмукачката за дръжката (Е).

Позволява почистване на повърхности, които не са достъпни за моторизираната четка.

1. Поставете плъзгащият се бутон на индикатора на принадлежността (29) от задната страна на основното тяло.
2. Поставете принадлежността „две в едно“ (25) в рамката на дръжката, като натиснете надолу плъзгащата се скоба (18).
3. За да свалите дръжката, натиснете бутона за освобождаване на дръжката (36) и я издърпайте.
4. Натиснете бутона за старт/стоп (37), индикаторът за готовност (40) и индикаторът на батерията на 4 светодиода (41) светват, а за да стартирате уреда, натиснете електронния регулатор на мощността (38).

## ХАРАКТЕРИСТИКИ

### Светоиндикатори и електронен регулатор на мощността (38,39) (ако има такъв)

**Индикатор за готовност (40):** когато използвате бутона за готовност (22) на дистанционното управление на мощността, всмукателната мощност спада до нула и индикатора на мощността (42) мига веднъж. За рестартиране на всмукателната мощност натиснете бутона за готовност (22). Индикаторът за готовност винаги свети.

**Индикатор на батерията (41):** Когато продуктът работи, индикаторът на батерията (41) свети постоянно, докато по време на зареждане мига.

**Индикатор на мощността (42):** мига, когато натиснете бутон на дистанционното управление на мощността.

**Индикатор за почистване на филтъра (43):** след няколко часа използване светоиндикаторът светва. За почистване на филтъра HEPA (вижте раздел „Почистване и поддръжка“) натиснете за няколко секунди символа „+“ (24) на дистанционното управление на мощността.

**Електронен регулатор на мощността (38):** когато натиснете този бутон на основното тяло, всмукателната мощност работи циклично (ср. -> макс. -> мин. -> ср.). Позволява да се зададе необходимата всмукателна мощност.

### Дистанционно управление на мощността

Дистанционното управление на мощността (21) (ако е налично) позволява директно и лесно регулиране на всмукателната мощност от ръкохватката. Когато използвате прахосмукачката, можете да я държите в готовност, като натиснете бутона за готовност (22).

За да поставите или смените батериите на дистанционното управление на мощността:

1. Отворете отделението за батерии (28).
2. Поставете две батерии AAA, като внимавате за правилната позиция на положителните и отрицателните полюси.
3. Затворете отделението за батерии, докато щракне на мястото си и завийте винтовете на капака.

### Ултравиолетова лампа

UV лампата (ако е налична) (4) представлява ултравиолетова функция за стерилизация; когато четката събира нормално прах от пода, UV лампата светва и функцията за антисептично действие работи. Когато четката не е в контакт с хоризонтална повърхност, UV лампата се изключва.

За смяна на UV лампата се свържете с най-близкия упълномощен сервизен център.

### Филтър Нера

Този модел включва филтър Нера. Филтърът Нера осигурява максимална защита от алергени и високо качество на въздуха, тъй като върнатият от уреда въздух е изцяло без остатъци от прах/прахообразни вещества.

## ПОЧИСТВАНЕ И ПОДДРЪЖКА

Преди почистване или поддръжка на прахосмукачката се уверете, че е изключена от електрическата мрежа. Не използвайте агресивни вещества или абразивни материали за почистване на уреда, вътрешните му части и приставките. За почистване използвайте суха или леко влажна мека кърпа. Преди да рестартирате уреда се уверете, че той, както и всичките му части, са напълно сухи. Препоръчваме почистване на филтъра поне на 6 месеца, за да се възстанови напълно всмукателната му мощност. Във всеки случай препоръчваме смяна на филтъра поне веднъж годишно, за да се гарантира максимална ефективност. Винаги използвайте прахосмукачката с поставен филтър.

### Почистване на съда за прах



За рутинно почистване на съда за прах (G):

1. Натиснете бутона за освобождаване на съда за прах (6) и извадете сглобения съд за прах (7).
2. Дръжте сглобения съд за прах във вертикална позиция с капака надолу.
3. Натиснете бутона за заключване на капака на съда за прах (16), за да отворите контейнера на съда (15).
4. Изпразнете съда за прах.
5. Затворете капака на съда за прах, докато щракне на мястото си и отново го поставете в основното тяло на прахосмукачката.

За измиване на контейнера на съда за прах с цел отстраняване на всички остатъчни замърсявания (G, H):

1. Преди да измиете контейнера на съда за прах, уверете се, че е празен.
2. Подравнете винта от задната страна на капака на електромотора (11) с отметката за отблокиране на съда за прах (15), за да отворите съда, като завъртите горната му част както на изображението (G).
3. Извадете мултициклонния филтър (13).

4. Извадете долния мултициклон (14) от контейнера на съда за прах, като държите металната дръжка, както е показано на изображението (H2).
5. Отстранете останалото замърсяване, като измиете контейнера на съда за прах под течаща вода.
6. Оставете го да изсъхне при стайна температура, докато всичките му части изсъхнат.
7. Сглобете в обратен ред долния мултициклон и филтъра.
8. Подравнете винта от задната страна на капака на електромотора (11) с отметката за блокиране на съда за прах, за да затворите съда за прах, като завъртите горната част на съда за прах, както на изображението (G).
9. Когато винтът на гърба на капака на електромотора (11) и отметката за блокиране на съда за прах се изравнят напълно, съдът за прах е поставен правилно.
10. Поставете отново сглобения съд за прах в основното тяло.

## Почистване на филтрите (H)



За почистване на филтъра Нера (10):

1. Отворете капака на филтъра (9) с помощта на лоста на ръкохватката, както е показано на изображението (H3).
2. Свалете филтъра Нера, като го завъртите в посоката, указана на филтъра (H4).
3. Измийте филтъра под течаща вода, като внимавате водната струя да не е много силна.
4. Дръжте така, че водата да тече успоредно на ръбовете.
5. Оставете да изсъхне при стайна температура, докато всичките му части изсъхнат напълно.
6. Поставете отново филтъра Нера и го сглобете в обратен ред.

За почистване на мултициклонния филтър (13):

1. Подравнете винта от задната страна на капака на електромотора (11) с отметката за отблокиране на съда за прах (15), за да отворите съда, като завъртите горната му част както на изображението (G).
2. Извадете мултициклонния филтър (13).
3. Почистете филтъра, като го измиете под течаща вода, и внимавате водната струя да не е много силна.
4. Оставете го да изсъхне при стайна температура, докато всичките му части изсъхнат.
5. Поставете филтъра в специалния корпус в контейнера на съда за прах.

6. Затворете контейнера на съда за прах в обратен ред.

## Почистване на моторизираната четка (I)

Преди почистване или поддръжка на моторизираната четка на прахосмукачката се уверете, че тя е изключена от електрическата мрежа. Винаги разкачвайте моторизираната четка преди да я почистите.

1. Отворете капака на ролката на четката (3) като развиете двата винта.
2. Отстранете капака на ролката според посоката на фигурата (I).
3. Отстранете ролката от жлеба, за да я почистите. Избягвайте почистване с вода.
4. Сглобете в обратен ред.

## ПРИСТАВКИ (F)

### Принадлежност „две в едно“: Дюза за прецизност

Поставете принадлежността „две в едно“ в позицията, показана на фигурата (F2), докато щракне; можете да използвате дюзата за прецизност. Помага на прахосмукачката да достигне до тгли, цепнатини и други трудни за достигане места.

### Принадлежност „две в едно“: Дюза за деликатни повърхности

Поставете принадлежността „две в едно“ в позицията, показана на фигурата (F3), докато щракне; можете да използвате дюзата за деликатни повърхности. Подходяща е за почистване на повърхности, които изискват специална грижа, като радиатори, мебели и т.н. Нейните специални естествени влакна позволяват използването ѝ върху много деликатни повърхности, без да ги повреди.

## ОПАЗВАНЕ НА ОКОЛНАТА СРЕДА ИЗХВЪРЛЯНЕ НА ОПАКОВЪЧНИ МАТЕРИАЛИ



Опаковъчният материал е 100% подлежащ на рециклиране и е обозначен със символа за рециклиране (\*). Затова различните части на опаковката трябва да се изхвърлят отговорно и в пълно съответствие с разпоредбите на местните власти относно изхвърлянето на отпадъци.

## БРАКУВАНЕ НА ДОМАКИНСКИ ЕЛЕКТРОУРЕДИ



Изхвърлете опаковките на подходящо място с цел опазване на околната среда. Този уред е маркиран в съответствие с европейска Директива 2012/19/ЕС за използваното електрическо и електронно оборудване (отпадъците от електрическо и електронно оборудване – ОЕЕО). Указанията определят начина за връщане и рециклиране на използвани уреди съгласно правилата, установени в ЕС. Проверете при местния търговец какви са възможностите за изхвърляне на уреда на подходящо за целта място.

Батериите съдържат опасни за природата вещества. Не ги изхвърляйте с битовите отпадъци. Връщайте изхабените батерии в центровете за рециклиране. Преди изхвърляне или връщане на уреда в център за рециклиране отстранете батериите от отделението за батерии.

## СЕРВИЗЕН ЦЕНТЪР

Булсервиз ЕООД

Ул. Хайдушка поляна 57-59,  
1612 София

тел. (02) 955 35 95; факс. (02) 955 35 96





## ДИАГНОСТИКА И ОТСТРАНЯВАНЕ НА НЕИЗПРАВНОСТИ

Проблем	Възможни причини/решения
Праховсмукачката не може да се включи.	<ul style="list-style-type: none"> <li>• Проверете дали бутонът Start/Stop и електронният регулатор на мощността са натиснати.</li> <li>• Уредът не е зареден, сложете го отново да се зарежда.</li> <li>• Проверете дали батерийният пакет е поставен правилно.</li> <li>• След натискане на бутона Старт/Стоп се уверете, че електронният регулатор на мощността на продукта е натиснат за около 1 минута или продуктът няма да стартира и светоиндикаторът за режим на готовност и индикаторът на батерията ще се изключат.</li> </ul>
Времето за зареждане не е достатъчно след зареждане на батерийния пакет.	<ul style="list-style-type: none"> <li>• Времето за зареждане не е достатъчно. Заредете напълно батерията според посочения метод в раздела за зареждане.</li> <li>• Когато батерийният пакет вече не е в състояние да поддържа заряда, той е остарял. Свържете се с упълномощен сервизен център, тъй като батерията спада към консумативите.</li> </ul>
Слаба всмукателна мощност.	<ul style="list-style-type: none"> <li>• Почистете филтрите и, ако е необходимо, ги сменете.</li> <li>• Проверете дали не са блокирани дръжката на маркуча, гъвкавия маркуч и четката.</li> <li>• Почистете контейнера за прах и филтрите му.</li> <li>• Проверете дали нивото в контейнера за прах е максималното и в такъв случай изпразнете контейнера.</li> <li>• Уверете се, че плъзгащото се копче е в правилната позиция.</li> <li>• Батерийният пакет се разрежда. Заредете батерийния пакет.</li> </ul>
Дистанционното управление не работи.	<ul style="list-style-type: none"> <li>• Батерията не е заредена в дръжката.</li> <li>• Батериите са поставени неправилно в отделението за батерия. Позиционирайте двете батерии AAA, като внимавате за правилната позиция на положителните и отрицателните полюси.</li> <li>• Отстранете батериите; след това ги позиционирайте отново правилно, като проверите положителните и отрицателните полюси.</li> <li>• Възможно е да пречат електронни уреди или препятствия.</li> <li>• Проверете дали бутонът Start/Stop и електронният регулатор на мощността са натиснати.</li> </ul>
По време на всмукване възникват слаби електростатични разряди.	<ul style="list-style-type: none"> <li>• Ако бъдат всмукани много фини частици прах или прахообразни вещества, напр. брашно, е възможно възникването на слаби електростатични разряди.</li> <li>• При почистване от гореспоменатите материали съветваме да не използвате дръжката на маркуча, а само гъвкавия пластмасов маркуч и да зададете ниско ниво на всмукателна мощност.</li> </ul>
При употреба праховсмукачката свири или вибрира.	<ul style="list-style-type: none"> <li>• Една или повече от приставките са сглобени неправилно. Уверете се, че филтрите и четките са сглобени съгласно тези инструкции.</li> <li>• Почистете филтрите и, ако е необходимо, ги сменете.</li> <li>• Почистете четката.</li> <li>• Уверете се, че плъзгащото се копче е в правилната позиция.</li> </ul>
Четката се движи трудно.	<ul style="list-style-type: none"> <li>• Намалете всмукателната мощност, особено по килими и тъкани като цяло.</li> <li>• Времето за зареждане не е достатъчно. Заредете напълно батерията според посочения метод в раздела за зареждане.</li> <li>• Проверете и почистете четката.</li> </ul>
Праховсмукачката се изключва по време на употреба.	<ul style="list-style-type: none"> <li>• Проверете дали не са блокирани дръжката на маркуча, гъвкавия маркуч и четката.</li> <li>• Батерийният пакет е разреден. Заредете батерийния пакет.</li> </ul>
UV лампата не работи	<ul style="list-style-type: none"> <li>• Проверете дали продуктът е поставен в изправена позиция.</li> <li>• Ако капакът на UV лампата е твърде мръсен, почистете го със сух памучен парцал.</li> <li>• Ако UV лампата е повредена, свържете се с упълномощен сервизен център.</li> <li>• Ако малките колела са блокирани, почистете и премахнете мръсотията от колелата; продуктът трябва да е изключен от електрическата мрежа.</li> </ul>







## INSTRUKCJA BEZPIECZEŃSTWA NALEŻY PRZECZYTAĆ I PRZESTRZEGAĆ

- Przed korzystaniem z urządzenia należy się zapoznać z niniejszą instrukcją bezpieczeństwa. Należy zachować instrukcję, aby w razie potrzeby móc ją ponownie przeczytać. Niniejsza instrukcja jest również dostępna pod adresem [www.hotpoint.eu](http://www.hotpoint.eu)
- Niniejsza instrukcja oraz urządzenie zawierają ważne ostrzeżenia dotyczące bezpieczeństwa, których należy bezwzględnie przestrzegać. Producent nie ponosi żadnej odpowiedzialności za nieprzestrzeganie instrukcji bezpieczeństwa ani za nieprawidłowe korzystanie z urządzenia lub nieprawidłowe ustawienie regulatorów funkcji.

### UWAGI DOTYCZĄCE BEZPIECZEŃSTWA



-  Bardzo małe dzieci (0-3 lat) nie powinny zbliżać się do urządzenia. Małe dzieci (3-8 lat) nie powinny zbliżać się do urządzenia, o ile nie odbywa się to pod nadzorem.
-  Urządzenie może być używane przez dzieci powyżej 8 lat lub przez osoby z ograniczonymi zdolnościami fizycznymi, czuciowymi i umysłowymi lub brakiem doświadczenia i wiedzy, o ile odbywa się to pod nadzorem. Dzieciom nie wolno bawić się urządzeniem. Dzieci pozostające bez nadzoru nie mogą przeprowadzać czyszczenia ani czynności konserwacyjnych.
-  **OSTRZEŻENIE:**  W tym urządzeniu / wyposażeniu stosowane jest światło UV-C. Podczas obsługi nie należy patrzeć bezpośrednio w stronę źródła światła, możliwe uszkodzenie oczu.

### DOZWOLONE ZASTOSOWANIE



-  **UWAGA:** urządzenie nie jest przeznaczone do współpracy z zewnętrznym zegarem ani oddzielnym systemem zdalnego sterowania.
-  Urządzenie nie jest przeznaczone do użycia w: pomieszczeniach pełniących funkcję kuchni dla pracowników sklepów, biur i innych obszarów roboczych, ośrodkach agroturystycznych, hotelach, motelach, strukturach bed & breakfast i innych obiektach noclegowych.
-  Urządzenie nie zostało przewidziane do zastosowań profesjonalnych. Nie należy korzystać z urządzenia na zewnątrz.
-  Nie używać urządzenia do odkurzania popiołu lub żaru ani innych gorących substancji - ryzyko pożaru. Nie używać urządzenia do odkurzania płynnych lub wilgotnych substancji - ryzyko porażenia prądem elektrycznym.
-  Nie używać urządzenia na osobach lub zwierzętach - ryzyko uszkodzenia ciała.
-  Urządzenie może być używane wyłącznie z dostarczonym zasilaczem.





## INSTALACJA

-  Nie naprawiać ani nie wymieniać części urządzenia, chyba że instrukcja stanowi inaczej. Po rozpakowaniu urządzenia, sprawdzić, czy nie zostało ono uszkodzone podczas transportu. W razie problemów, skontaktować się ze sprzedawcą lub najbliższym punktem serwisowym. Po zakończeniu montażu, odpady opakowaniowe (plastik, elementy styropianowe itp.) muszą być przechowywane poza zasięgiem dzieci - ryzyko uduszenia.
-  Przed uruchomieniem urządzenia należy usunąć wszystkie elementy opakowania, w tym wszelkiego rodzaju naklejki.







## OSTRZEŻENIA DOTYCZĄCE INSTALACJI ELEKTRYCZNYCH

-  Przed podłączeniem urządzenia należy sprawdzić, czy jego znamionowe wartości elektryczne odpowiadają wartościom znamionowym sieci elektrycznej. Tabliczka znamionowa jest umieszczona na ładowarce.
-  Urządzenie musi być uziemione, zgodnie z krajowymi standardami bezpieczeństwa dotyczącymi urządzeń elektronicznych. Musi istnieć możliwość odłączenia urządzenia od zasilania poprzez wyjęcie wtyczki, jeżeli jest dostępna, lub za pomocą wyłącznika wielobiegunowego zainstalowanego na odcinku instalacji powyżej gniazdka i urządzenia.
-  Nie korzystać z przedłużaczy, rozgałęźników elektrycznych ani adapterów. Nie obsługiwać urządzenia bez obuwia lub z mokrymi rękami. Nie korzystać z urządzenia, jeśli kabel lub wtyczka są uszkodzone, jeśli urządzenie nie działa prawidłowo lub zostało uszkodzone lub upuszczone. Jeśli kabel elektryczny zostanie uszkodzony, należy go wymienić na identyczny - ryzyko porażenia prądem elektrycznym.

## CZYSZCZENIE I KONSERWACJA

-  **OSTRZEŻENIE:** Przed przeprowadzeniem czyszczenia lub konserwacji sprawdzić, czy urządzenie jest wyłączone i odłączone od zasilania - ryzyko porażenia prądem elektrycznym. Nie korzystać z parowych urządzeń czyszczących.
-  Nie rozpylać środków czyszczących bezpośrednio na urządzenie – ryzyko porażenia prądem elektrycznym.
-  Po umyciu pojemnika na kurz i filtrów należy je odstawić do wysuszenia. Nie używać urządzenia jeśli pojemnik na kurz lub filtry są mokre – Ryzyko porażenia prądem elektrycznym lub pożaru.

## INFORMACJE DOTYCZĄCE BEZPIECZEŃSTWA BATERII

-  **OSTRZEŻENIE:** Do ładowania baterii należy używać wyłącznie odczepianego zasilacza dostarczonego z urządzeniem.
-  Symbol oznacza, że urządzenie jest wyposażone w odczepiany zasilacz.
-  Symbol odnosi się do lektury instrukcji obsługi.
-  Przed złomowaniem urządzenia należy wyjąć baterię.
-  Przed wyjęciem baterii należy odłączyć urządzenie od zasilania.
-  Bezpiecznie usunąć baterię.
-  W niewłaściwych warunkach eksploatacji może nastąpić wyciek cieczy z baterii; unikać kontaktu. W razie przypadkowego kontaktu, opłukać wodą. W razie dostania się cieczy do oczu, dodatkowo zwrócić się o pomoc lekarską. Ciecz wydostająca się z baterii może być przyczyną podrażnienia lub oparzenia.

### DANE TECHNICZNE BATERII:

Mod. LG18650HD2 (HS MR 2A ZU B) 8 ogniw 28,8 V  2000mAh/57,6Wh  
Typ / model odczepianej ładowarki: HD2-1

Mod. LG18650HD2 (HS MR 4A ZO) 6 ogniw 21,6 V  2000mAh/43,2Wh  
Typ / model odczepianej ładowarki: HD2-2

## OPIS ODKURZACZA

1. Szczotka z napędem\*
2. Złącze szczotki z napędem\*
3. Pokrywa rolki szczotki\*
4. Lampa UV\*
5. Korpus odkurzacza
6. Przycisk zwalniający pojemnik na kurz
7. Jednostka pojemnika na kurz
8. Uchwyt pojemnika
9. Pokrywa filtra
10. Filtr HEPA
11. Pokrywa napędu
12. Górny multicyklon
13. Filtr multicyklonu
14. Dolny multicyklon
15. Pojemnik na kurz
16. Pokrywa pojemnika
17. Element mocujący
18. Element ślizgowy uchwytu
19. Uchwyt węża
20. Rączka
21. Pilot regulacji mocy\*
22. Przycisk czuwania\*
23. Przyciski - do elektronicznej regulacji mocy\*

24. Przyciski + do elektronicznej regulacji mocy\*
25. Wyposażenie 2 w 1 \* (Końcówka precyzyjna / końcówka do powierzchni delikatnych)
26. Wąż elastyczny
27. Przycisk zwalniający wąż elastyczny
28. Gniazdo baterii\*
29. Wskaźnik wyposażenia przy gałce ślizgowej\*
30. Wskaźnik szczotki przy gałce ślizgowej\*
31. Obudowa akumulatora\*
32. Podstawa obudowy akumulatora\*
33. Włot ssący
34. Pokrywa ładowania\*
35. Przycisk zwalniający szczotkę
36. Przycisk zwalniający uchwyt
37. Przycisk start/stop
38. Elektroniczny regulator mocy\*
39. 4 diody LED\*
40. Wskaźnik trybu czuwania\*
41. Wskaźnik poziomu naładowania akumulatora\*
42. Wskaźnik poziomu mocy\*
43. Wskaźnik czystości filtra\*
44. Ładowarka

\* wybrane modele

## WPROWADZENIE

**Dziękujemy za zakup multicyklonowego odkurzacza pionowego. Kupując go, wybrałeś wydajne i skuteczne urządzenie. Zalecamy, aby zarejestrować ten produkt [www.hotpoint.co.uk](http://www.hotpoint.co.uk), zapewniając sobie możliwość korzystania z kompletnej oferty usług udostępnianych przez Dział obsługi klienta Hotpoint.**

Budowa odkurzacza Multicyclonic stanowi połączenie wydajności i ergonomii. Nowe wysokowydajne silniki zapewniają optymalny efekt, charakteryzując się niskim zużyciem energii elektrycznej.

## PRZED PIERWSZYM UŻYCIEM

### Montaż (A, B)

1. Umieścić szczotkę z napędem (1) na podłodze zgodnie z kierunkiem pokazanym na rysunku (A). Następnie zamocować ją przez przypięcie do dolnej części korpusu odkurzacza (5). Wartość napięcia podana w tytule złącza szczotki (2) jest taka sama jak wartość podana na tylnej części korpusu odkurzacza. W celu zdjęcia szczotki z napędem wcisnąć przycisk zwalniający (35) znajdujący się z tyłu i pionowym ruchem odsunąć korpus zgodnie z rysunkiem (A).
2. Zdejmowanie pojemnika na kurz (7): wcisnąć przycisk zwalniający (6) i wyciągnąć pojemnik.

3. Przytrzymać metalowy uchwyt obudowy akumulatora (31) i umieścić obudowę pionowo w podstawie (32). Wartość napięcia podana na etykiecie akumulatora powinna być taka sama jak wartość podana na tylnej części korpusu odkurzacza. Rozmontować, postępując w odwrotnej kolejności.
4. Przytrzymać uchwyt pojemnika na kurz (8) i dopasować pojemnik do odpowiedniego położenia, aż nastąpi kliknięcie — jak pokazano na rysunku (A).
5. Dopasować uchwyt węża (19) do korpusu tak (B), aby został odpowiednio zamocowany. Aby zdjąć uchwyt, należy wcisnąć przycisk zwalniający (36) i wyciągnąć uchwyt.
6. Zamocować wąż elastyczny (26) na włocie ssącym (33), zwracając uwagę na właściwe zapięcie zatrzasku — jak pokazano na rysunku. Aby zdjąć wąż, należy wcisnąć przycisk zwalniający wąż elastyczny (27) i wyciągnąć wąż. Umieścić wąż elastyczny w elemencie mocującym (17).
7. Umieścić wyposażenie 2 w 1 (25) w elemencie wślizgowym uchwytu (18) zgodnie z rysunkiem (B).

Jeśli urządzenie jest wyposażone w pilota regulacji mocy, konieczne będzie włożenie baterii (patrz część „Pilot regulacji mocy” w rozdziale „Funkcje”).

## ŁADOWANIE AKUMULATORA (C)

Normalny czas ładowania wynosi od 2 do 4 godzin w zależności od modelu.

Przed rozpoczęciem ładowania należy umieścić akumulator w odkurzaczu. Stosować tylko oryginalną ładowarkę dostarczoną wraz z urządzeniem.

1. Podłączyć ładowarkę do tylnej części korpusu, otworzyć pokrywę ładowania (34) i podłączyć ładowarkę do instalacji elektrycznej.
2. Złożony z 4 diod LED (41) wskaźnik poziomu naładowania akumulatora (39) miga podczas ładowania.
3. Jeśli wskaźnik poziomu naładowania akumulatora (41) nie miga, oznacza to, że akumulator został naładowany. Należy wyciągnąć wtyczkę z instalacji elektrycznej, odłączyć ładowarkę od tylnej części korpusu i zamknąć pokrywę ładowania. Aby uniknąć uszkodzenia akumulatora, czas ładowania nie powinien przekroczyć 12 godzin.

## UŻYWANIE ODKURZACZA

Nie używać odkurzacza bez filtrów czy pojemnika na kurz, gdyż może to spowodować uszkodzenie urządzenia.

1. Przesunąć gałkę ślizgową na wskaźnik szczotki (30) w tylnej części korpusu odkurzacza.
2. Nacisnąć przycisk start/stop (37). Wskaźnik trybu czuwania (40) i złożony z 4 diod LED wskaźnik poziomu naładowania akumulatora (41) zostaną włączone. Aby uruchomić urządzenie, należy nacisnąć elektroniczny regulator mocy (38).
3. Moc ssania jest ustawiona domyślnie na średnią. Żądaną moc ssania (w zależności od modelu) można wybrać na uchwycie za pomocą przycisków +/- i wyregulować elektronicznie (23, 24) przy użyciu pilota regulacji mocy albo wybrać ręcznie, naciskając elektroniczny regulator mocy (38) na korpusie.

W przypadku delikatnych powierzchni (takich jak zasłony, tkaniny, poduszki itd.) proponujemy skorzystać z niskiej mocy ssania, aby uniknąć uszkodzeń.

1. Aby wstrzymać pracę odkurzacza (pauza), jeżeli taka funkcja jest dostępna, można użyć przycisku czuwania (22) na pilocie regulacji mocy (w zależności od modelu).
2. Chcąc wyłączyć urządzenie, ponownie nacisnąć przycisk start/stop (37).

## Używanie szczotki z napędem

Gdy urządzenie nie znajduje się w pozycji pionowej, istnieje możliwość uruchomienia ssania i szczotki obrotowej ze światłem UV (jeśli jest dostępne). Aby wstrzymać pracę odkurzacza (pauza), należy użyć przycisku czuwania (22) na pilocie regulacji mocy (21). Aby ponownie uruchomić ssanie, należy nacisnąć przycisk czuwania lub elektroniczny regulator mocy.

Gdy urządzenie znajduje się w pozycji spoczynkowej, funkcja Start/Pauza wyłącza działanie światła UV (jeśli jest dostępne) i szczotki obrotowej, natomiast ssanie jest włączone. W tej pozycji można używać innych akcesoriów na elemencie mocującym (17). Aby wstrzymać pracę odkurzacza (pauza), należy użyć przycisku czuwania (22) na pilocie regulacji mocy (21). Aby ponownie uruchomić ssanie, należy nacisnąć przycisk czuwania lub elektroniczny regulator mocy.

## Corzystanie z odkurzacza ze szczotką z napędem (E).

Pozwala to na czyszczenie niedostępnych powierzchni za pomocą szczotki z napędem.

1. Przesunąć gałkę ślizgową na wskaźnik wyposażenia (29) w tylnej części korpusu.
2. Zamocować wyposażenie 2 w 1 (25) w ramie uchwytu, naciskając element ślizgowy uchwytu (18).
3. Aby zdjąć uchwyt, należy wcisnąć przycisk zwalnający (36) i wyciągnąć uchwyt.
4. Nacisnąć przycisk start/stop (37). Wskaźnik trybu czuwania (40) i złożony z 4 diod LED wskaźnik poziomu naładowania akumulatora (41) zostaną włączone. Aby uruchomić urządzenie, należy nacisnąć elektroniczny regulator mocy (38).

## FUNKCJE

### Wskaźniki LED i elektroniczny regulator mocy (38,39) (jeśli są dostępne)

**Wskaźnik trybu czuwania (40):** po wciśnięciu przycisku czuwania (22) na pilocie regulacji mocy ssanie zostaje wstrzymane, a wskaźnik poziomu mocy (42) zapala się jednokrotnie. Chcąc ponownie uruchomić ssanie, należy nacisnąć przycisk czuwania (22). Wskaźnik trybu czuwania jest zawsze włączony.

**Wskaźnik poziomu naładowania akumulatora (41):** Podczas korzystania z odkurzacza wskaźnik poziomu naładowania akumulatora (41) jest włączony, a jego lampka pali się jednostajnie (zaś w czasie ładowania miga).

**Wskaźnik poziomu mocy (42):** miga po naciśnięciu przycisku na pilocie regulacji mocy.

**Wskaźnik czystości filtra (43):** lampka zapala się po kilku godzinach użytkowania. Aby zresetować

wskaźnik po czyszczeniu filtra HEPA (patrz rozdział „Czyszczenie i konserwacja”), należy na kilka sekund wcisnąć symbol „+” (24) na pilocie regulacji mocy.

**Elektroniczny regulator mocy (38):** naciśnięcie tego przycisku na korpusie odkurzacza powoduje uruchomienie cyklicznej pracy ssania (śr. -> maks. -> min. -> śr.). Pozwala to na ustawienie odpowiedniego ssania.

## Pilot regulacji mocy

Pilot regulacji mocy (21) (jeżeli dostępny) pozwala na łatwą regulację mocy ssania bezpośrednio z rączki. Podczas korzystania z odkurzacza można uruchomić tryb czuwania urządzenia przez naciśnięcie przycisku czuwania (22).

Chcąc włożyć lub wymienić baterie pilota regulacji mocy, należy:

1. Otworzyć gniazdo baterii (28).
2. Włożyć dwie baterie AAA, we właściwy sposób umieszczając bieguny dodatni i ujemny.
3. Zamknąć gniazdo baterii, zapinając zatrzask i przykręcić pokrywę.

## Światło ultrafioletowe

Światło UV (jeśli dostępne) (4) jest funkcją sterylizacji ultrafioletowej. W normalnych warunkach, gdy szczotka zbiera kurz, światło UV jest włączone i działa funkcja antyseptyczna. Gdy szczotka nie znajduje się w kontakcie z poziomą powierzchnią, następuje wyłączenie światła UV.

W celu wymiany lampy UV prosimy o kontakt z najbliższym autoryzowanym centrum serwisowym.

## Filtr HEPA

W tym modelu zastosowano filtr typu HEPA. Filtr typu HEPA zapewnia maksymalną ochronę przeciwko alergenom oraz wysoki stopień czystości powietrza, ponieważ oddawane przez niego powietrze jest całkowicie pozbawione kurzu/pyłu.

## CZYSZCZENIE I KONSERWACJA

Przed czyszczeniem lub konserwacją odkurzacza należy go odłączyć od gniazda elektrycznego. Podczas czyszczenia urządzenia, jego części wewnętrznych lub nasadek nie używać substancji żrących ani materiałów ściernych. Czyścić za pomocą suchej lub lekko wilgotnej ściereczki. Przed ponownym uruchomieniem upewnić się, że urządzenie i wszystkie jego części są całkowicie suche. Zalecamy czyścić filtr co najmniej raz na 6 miesięcy, aby przywrócić jego właściwości filtrujące. W każdym przypadku, w celu zapewnienia maksymalnej wydajności, zaleca się wymianę filtra co

najmniej raz w roku. Należy korzystać z odkurzacza wyłącznie z zainstalowanym filtrem.

## Czyszczenie pojemnika na kurz



Aby wyczyścić pojemnik na kurz (G), należy:

1. Wcisnąć przycisk zwalniający pojemnik (6) i wyjąć pojemnik (7).
2. Trzymać pojemnik w pozycji pionowej z pokrywą skierowaną w dół.
3. Wcisnąć zatrzask pokrywy pojemnika (16), otwierając pojemnik (15).
4. Opróżnić pojemnik na kurz.
5. Zamknąć pokrywę pojemnika, aż nastąpi kliknięcie i ponownie umieścić pojemnik w korpusie odkurzacza.

Aby umyć pojemnik w celu usunięcia nagromadzonego brudu (G, H), należy:

1. Przed umyciem pojemnika — opróżnić go.
2. Umieścić śrubę w tylnej części pokrywy napędu (11) w zbieżnej pozycji z symbolem odblokowania pojemnika (15) i otworzyć pojemnik, przekręcając górny pojemnik w sposób przedstawiony na rysunku (G).
3. Wyjąć filtr multicyklonu (13).
4. Wyjąć dolny multicyklon (14) z pojemnika na kurz, przytrzymując metalowy uchwyt zgodnie z obrazkiem (H2).
5. Usunąć resztki osadzonego brudu, myjąc pojemnik pod bieżącą wodą.
6. Dokładnie wysuszyć filtr w temperaturze pokojowej.
7. Zamontować dolny multicyklon i filtr, postępując w odwrotnej kolejności.
8. Umieścić śrubę w tylnej części pokrywy napędu (11) w zbieżnej pozycji z symbolem zablokowania pojemnika i zamknąć pojemnik, przekręcając górny pojemnik w sposób przedstawiony na rysunku (G).
9. Pojemnik jest zamontowany prawidłowo, gdy śruba na tylnej części pokrywy napędu (11) znajduje się całkowicie w zbieżnej pozycji z symbolem zablokowania pojemnika.
10. Umieść pojemnik z powrotem w korpusie odkurzacza.

## Czyszczenie filtrów (H)



Aby wyczyścić filtr typu HEPA (10), należy:

1. Otworzyć pokrywę filtra (9) za pomocą dźwigni na uchwycie pojemnika w sposób przedstawiony na rysunku (H3).
2. Wyjąć filtr typu HEPA, obracając go w kierunku wskazanym na filtrze (H4).
3. Umyć filtr pod bieżącą wodą bieżącą, zwracając uwagę, by strumień wody nie był zbyt silny.

4. Trzymać filtr w sposób umożliwiający spływanie wody wzdłuż jego fałd.
5. Dokładnie wysuszyć filtr w temperaturze pokojowej.
6. Włożyć filtr typu HEPA na miejsce i zamocować go, postępując w odwrotnej kolejności.

Aby wyczyścić filtr multicyklonu (13), należy:

1. Umieścić śrubę w tylnej części pokrywy napędu (11) w zbieżnej pozycji z symbolem odblokowania pojemnika (15) i otworzyć pojemnik, przekręcając górny pojemnik w sposób przedstawiony na rysunku (G).
2. Wyjąć filtr multicyklonu (13).
3. Wyczyścić filtr pod bieżącą wodą bieżącą, zwracając uwagę, by strumień wody nie był zbyt silny.
4. Dokładnie wysuszyć filtr w temperaturze pokojowej.
5. Umieścić filtr w specjalnej komorze wewnątrz pojemnika na kurz.
6. Zamknąć pojemnik, postępując w odwrotnej kolejności.

## Czyszczenie szczotki z napędem (I)

Przed czyszczeniem lub konserwacją szczotki z napędem należy sprawdzić, czy odkurzacz został odłączony od gniazda elektrycznego. Przed czyszczeniem należy zawsze odłączać szczotkę z napędem od odkurzacza.

1. Otworzyć pokrywę rolki szczotki (3), odkręcając dwie śruby.
2. Wyjąć pokrywę rolki zgodnie z kierunkiem na rysunku (I).
3. Wyjąć rolę z rowka w celu jej wyczyszczenia. Nie czyścić wodą.
4. Ponownie zamontować, postępując w odwrotnej kolejności.

## ZAŁĄCZNIKI (F)

### Wyposażenie 2 w 1: Końcówka precyzyjna

Aby zastosować końcówkę precyzyjną, należy umieścić tę część wyposażenia 2 w 1 w pozycji przedstawionej na rysunku (F2) i zamocować, zapinając zatrzask. Końcówka ta jest pomocna przy odkurzaniu kątów, szczelin i innych trudno dostępnych miejsc.

### Wyposażenie 2 w 1: Końcówka do powierzchni delikatnych

Aby zastosować końcówkę do powierzchni delikatnych, należy umieścić tę część wyposażenia 2 w 1 w pozycji przedstawionej na rysunku (F3) i zamocować,

zapinając zatrzask. Końcówka ta jest odpowiednia do odkurzania powierzchni wymagających szczególnej ostrożności, takich jak grzejniki, meble itp. Specjalne naturalne włosie końcówki pozwala na stosowanie jej do bardzo delikatnych powierzchni bez ryzyka ich uszkodzenia.

## OCHRONA ŚRODOWISKA

### POSTĘPOWANIE Z OPAKOWANIAMI



Materiały, z których wykonane są opakowania w 100% nadaje się przetworzenia i jest oznaczony symbolem recyklingu (\*). W związku z tym poszczególnych elementów opakowania należy pozbywać się w sposób odpowiedzialny i w całkowitej zgodności z rozporządzeniami władzy lokalnej regulującymi składowanie odpadów.

### ZŁOMOWANIE URZĄDZEŃ GOSPODARSTWA DÓMOWEGO



Usuwać opakowania w sposób przyjazny dla środowiska. Urządzenie jest oznaczone zgodnie z Dyrektywą Europejską 2012/19/UE dotycząca używanych urządzeń elektrycznych i elektronicznych (użytego sprzętu elektrycznego i elektronicznego - WEEE). Wytyczne określają przepisy ramowe w zakresie zwrotu i recyklingu zużytych urządzeń w całej UE. Wszelkie szczegółowe informacje dotyczące składowisk odpadów są dostępne u sprzedawcy. Baterie zawierają substancje szkodliwe dla środowiska naturalnego. Nie wyrzucać je wraz z innymi odpadami domowymi. Zwrócić zużyte baterie do punktów recyklingu. Przed usunięciem lub zwrotem urządzenia do punktu recyklingu upewnić się, że usunięto baterie z gniazda baterii.

## ROZWIĄZYWANIE PROBLEMÓW

Problem	Możliwe przyczyny / rozwiązania
Nie można włączyć odkurzacza.	<ul style="list-style-type: none"> <li>• Sprawdzić, czy przycisk start/stop oraz elektroniczny regulator mocy zostały wciśnięte.</li> <li>• Urządzenie nie jest w pełni naładowane. Należy je doładować.</li> <li>• Sprawdzić, czy akumulator został poprawnie włożony.</li> <li>• Po naciśnięciu przycisku start/stop, należy się upewnić, że elektroniczny regulator mocy na produkcie zostanie naciśnięty w ciągu 1 minuty lub, że produkt nie zostanie uruchomiony i wskaźniki diody i baterii zostaną zgaszone.</li> </ul>
Podany czas ładowania okazał się niewystarczający do całkowitego naładowania akumulatora.	<ul style="list-style-type: none"> <li>• Czas ładowania jest za krótki. Należy do końca naładować akumulator metodą opisaną w rozdziale dotyczącym ładowania.</li> <li>• Jeśli akumulator nie jest już w stanie skutecznie się naładować, kończyć się jego okres eksploatacji. Należy skontaktować się z autoryzowanym centrum serwisowym, gdyż akumulator stanowi materiał eksploatacyjny</li> </ul>
Słaba moc ssania.	<ul style="list-style-type: none"> <li>• Wyczyścić filtry i w razie konieczności wymienić je.</li> <li>• Sprawdzić, czy uchwyt węża, wąż elastyczny i szczotka nie są zablokowane.</li> <li>• Wyczyścić pojemnik na kurz i jego filtry.</li> <li>• Sprawdzić, czy kurz całkowicie wypełnił pojemnik. Jeżeli tak, opróżnić pojemnik.</li> <li>• Ustawić gałkę ślizgową w odpowiedniej pozycji.</li> <li>• Akumulator jest rozładowany. Naładować akumulator.</li> </ul>
Pilot nie działa.	<ul style="list-style-type: none"> <li>• Akumulator w uchwycie nie jest naładowany.</li> <li>• Baterie zostały nieprawidłowo umieszczone w gnieździe. Włożyć dwie baterie AAA, odpowiednio umieszczając bieguny dodatni i ujemny.</li> <li>• Wyjąć baterie i włożyć je ponownie, we właściwy sposób umieszczając bieguny dodatni i ujemny.</li> <li>• Urządzenia elektroniczne lub przeszkody mogą powodować zakłócenia.</li> <li>• Sprawdzić, czy przycisk start/stop oraz elektroniczny regulator mocy zostały wciśnięte.</li> </ul>
Podczas zasysania występują niewielkie wyładowania elektrostatyczne.	<ul style="list-style-type: none"> <li>• Jeśli zasysane są bardzo drobny kurz lub materiały sypkie, takie jak np. mąka, mogą występować drobne wyładowania elektrostatyczne.</li> <li>• Podczas zasysania wspomnianych materiałów nie zaleca się korzystania z uchwytu węża, a jedynie węża elastycznego. Zaleca się również ustawienie niskiego poziomu mocy ssania.</li> </ul>
Podczas eksploatacji odkurzacz wydaje świszczący dźwięk i odczuwalne są wibracje.	<ul style="list-style-type: none"> <li>• Co najmniej jedna nasadka jest niewłaściwie założona. Sprawdzić, czy filtry i szczotki zostały założone zgodnie z instrukcją.</li> <li>• Wyczyścić filtry i w razie konieczności wymienić je.</li> <li>• Wyczyścić szczotkę.</li> <li>• Ustawić gałkę ślizgową w odpowiedniej pozycji.</li> </ul>
Szczotka porusza się z trudnością.	<ul style="list-style-type: none"> <li>• Zredukować moc ssania, w szczególności na dywanach i różnego rodzaju tkaninach.</li> <li>• Czas ładowania jest za krótki. Należy do końca naładować akumulator metodą opisaną w rozdziale dotyczącym ładowania.</li> <li>• Sprawdzić i wyczyścić szczotkę.</li> </ul>
Odkurzacz wyłącza się podczas eksploatacji.	<ul style="list-style-type: none"> <li>• Sprawdzić, czy uchwyt węża, wąż elastyczny i szczotka nie są zablokowane.</li> <li>• Akumulator jest rozładowany. Naładować akumulator.</li> </ul>
Lampa UV nie działa.	<ul style="list-style-type: none"> <li>• Sprawdzić, czy urządzenie jest ustawione w pozycji pionowej.</li> <li>• Jeśli pokrywa lampy UV jest bardzo brudna, należy ją wyczyścić suchą, bawełnianą ściereczką.</li> <li>• Jeśli lampa UV jest uszkodzona, należy skontaktować się z autoryzowanym centrum serwisowym.</li> <li>• Jeśli małe koła są zablokowane, należy je wyczyścić po uprzednim odłączeniu urządzenia od źródła zasilania.</li> </ul>

# Hotpoint Hotpoint

---

ARISTON

Indesit Company SpA  
Viale Aristide Merloni, 47  
60044 Fabriano (AN), Italy

[www.hotpoint.eu](http://www.hotpoint.eu)

Multi Cyclonic Handstick EU  
10/2016 - ver. 5.0