

Мощный вакуумный пылесос двойной мультициклон

Руководство пользователя

Модель: Erisson CVC-818

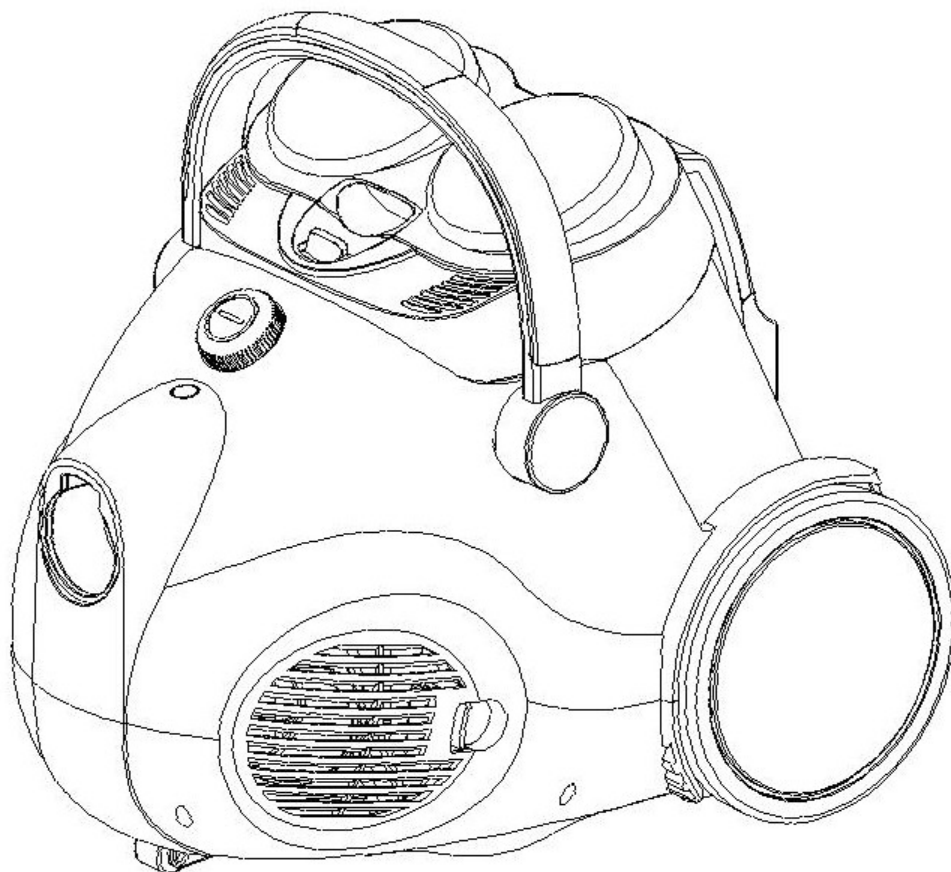

Преимущества:

1. Система двойной мультициклон, два фильтра HEPA обеспечивают эффективную очистку воздуха. Что незаменимо для аллергиков и людей страдающих астмой.
2. Новая усовершенствованная система двойного мультициклона сохраняет постоянную мощность всасывания по мере заполнения контейнеров пылью.
3. Вместительный пылесборник 5.5 Л.
4. Возможность длительного использования фильтров без необходимости чистки (около 1 года). Никакого частого обслуживания пылесоса, дополнительных затрат.
5. Новая усовершенствованная система двойного мультициклона не позволяет потерять мощность всасывания.

Важно!

При использовании прибора всегда соблюдайте меры безопасности.

ПЕРЕД ИСПОЛЬЗОВАНИЕМ ПРИБОРА, ПРОЧИТАЙТЕ ИНСТРУКЦИЮ ПО ЭКСПЛУАТАЦИИ.

Предупреждение: Во избежание поражения током, возгорания, ущерба здоровью:

1. Не оставляйте прибор включенным. Отключайте прибор от сети, если не пользуетесь им.
2. Не используйте на открытом воздухе и влажных поверхностях.
3. Не позволяйте детям играть с прибором.
4. Используйте только по назначению, оговоренному в данной инструкции. Используйте только рекомендуемые изготовителем приложения и аксессуары.
5. Не используйте с поврежденным шнуром или штепсельной вилкой. Не используйте прибор если он находился в воде. При данных повреждениях следует обратиться в авторизованный сервисный центр.
6. Не тяните и не перемещайте прибор за сетевой шнур, не используйте сетевой шнур в качестве ручки, не закрывайте дверь при вытянутом шнуре, не протягивайте шнур вокруг острых предметов, краев и углов.
7. Держите сетевой шнур вдали от горячих поверхностей.
8. Не отключайте пылесос вытягиванием сетевого шнура из розетки! Не тяните за шнур, вынимайте его из розетки за штепсель.
9. Не пользуйтесь прибором влажными руками.
10. Избегайте использования прибора в замкнутых пространствах. Постарайтесь исключить попадание волос, нитей и других посторонних предметов или жидкостей в прибор.
11. Не прислоняйте волосы, свободную одежду к открытым всасывающим отверстиям и другим движущимся частям.
12. Не используйте прибор для всасывания пепла, сигаретных окурков, горящих спичек.
13. Нажмите на кнопку выключения прибора перед тем как вынимать штепсельную вилку из розетки.
14. Будьте аккуратны при чистке прибором лестниц.
15. Не используйте для уборки горючие, огнеопасные жидкости.

16. Следуйте инструкции для данной модели пылесоса.
17. Держите конец шланга и насадок вдали от лица и тела.
18. Не используйте пылесос без фильтров.
19. Всегда отключайте пылесос при необходимости поменять насадку или отсоединить шланг.
20. Храните вакуумный пылесос в закрытой емкости. Всегда убирайте прибор после использования, во избежание несчастного случая.
21. Использование неподходящего напряжения может привести к повреждению мотора и ущербу здоровью пользователя.
22. Используйте прибор только на сухих поверхностях.
23. Не используйте прибор в других целях, за исключением описанных в данной инструкции.
24. При повреждении прибора, во избежание опасности, доверяйте ремонт только профессионалам. Обратитесь в авторизованный сервисный центр.

Продукт и аксессуары:

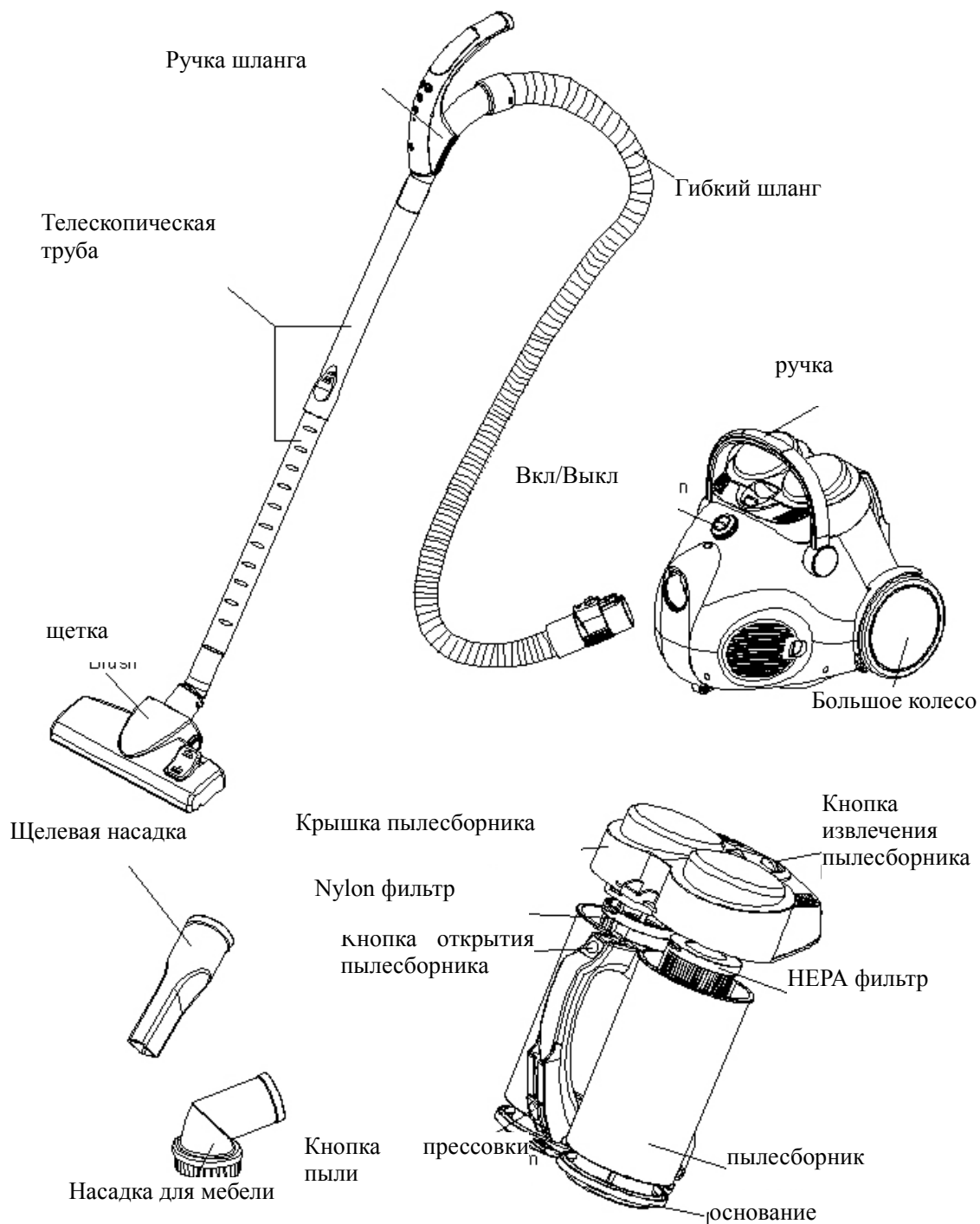

Меры предосторожности

При необходимости проверить не заблокирована ли труба всасывания или шланг, выключите прибор. Если закупорка произошла, выньте инородное тело прежде, чем продолжить использование прибора.

1. Не используйте прибор
2. Прежде чем вставлять штепсельную

рядом с нагревателями радиаторами, не курите Вблизи прибора.

вилку в розетку, убедитесь, что ваши руки сухие.

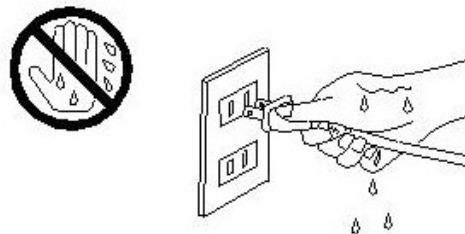
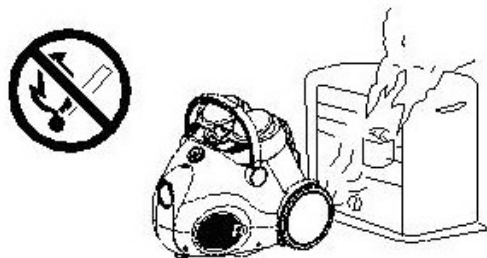

3. Перед использованием прибора убедитесь в отсутствии острых и крупных предметов, во избежание повреждения вакуумного пылесоса.

4. Включайте и выключайте пылесос держась за штепсельную вилку.

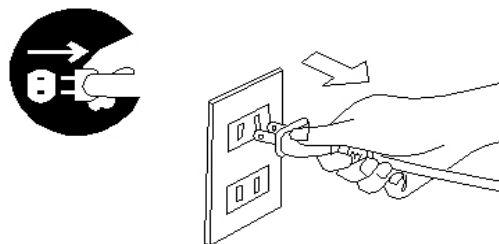
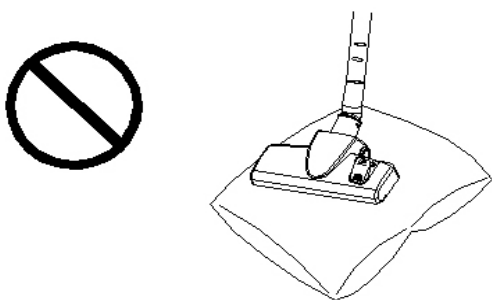

Данный пылесос оборудован штепселем и проводом, который сматывается автоматически. При поломке следует обратиться к специалисту.

Сборка пылесоса

Всегда вынимайте штепсельную вилку из розетки при снятии, смене или добавлении деталей!

1. Оборудование пылесоса

Закрепление гибкого шланга на пылесосе:

**Шланг присоединяется к воздухозаборнику на передней части прибора.
Нажмите до щелчка.**

**** Отсоединение гибкого шланга от пылесоса:**

Выньте штепсельную вилку из розетки. Нажмите на кнопку на шланге, чтобы отсоединить его.

2. Установка дополнительных труб и принадлежностей

а. Установка телескопической трубы к ручке.

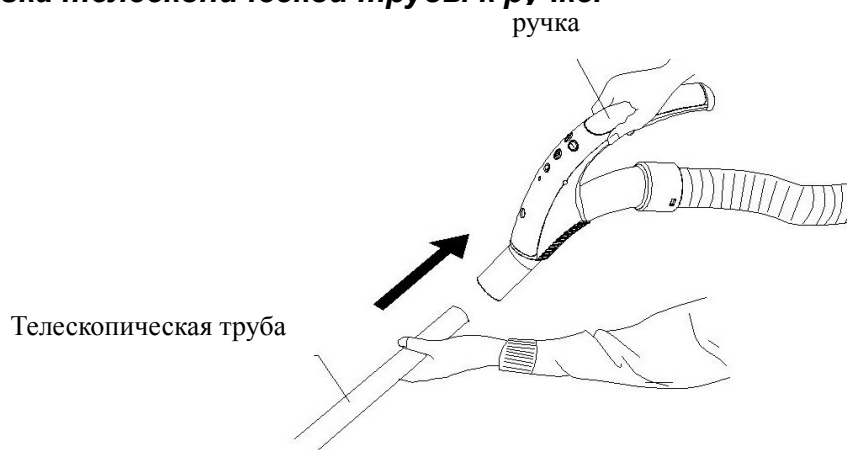

б. Установка щетки к дополнительной трубе.

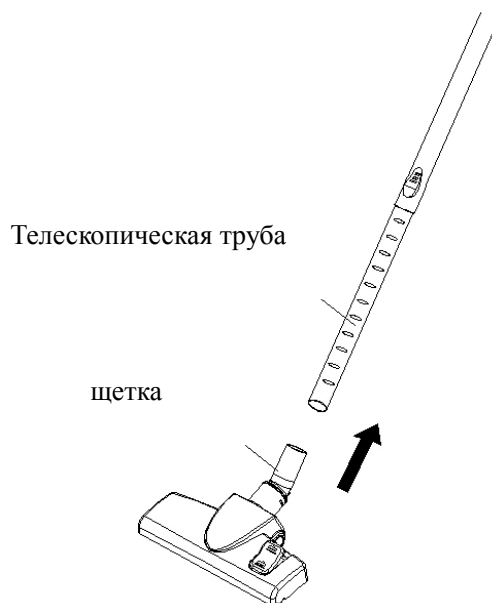

с. Установка щетки для пола

Идеально подходит для ежедневной очистки ковров и пола.

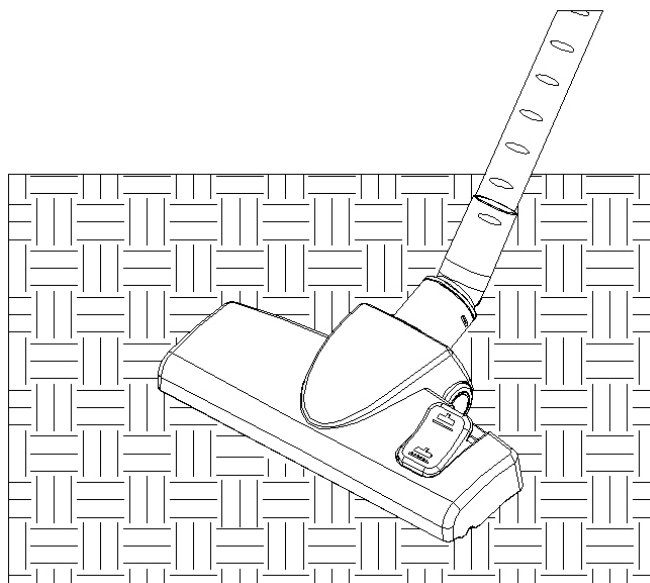

2.Используемые насадки для чистки

1.Насадка для щелей:

Для радиаторов, щелей, углов, плинтусов.

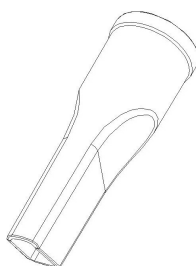

2. Насадка-щетка(2 в 1) используется для чистки мебели, книг, жалюзи, абажуров, полок.

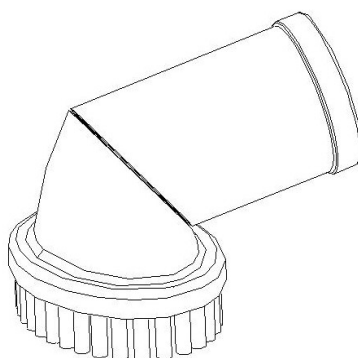

Инструкция по использованию

Перед использованием извлеките сетевой шнур на достаточную длину и вставьте штепсельную вилку в розетку. Желтая отметка на сетевом шнуре показывает его идеальную длину. Не вытягивайте шнур далее красной отметки.

1. Кнопка включения

Нажмите кнопку Вкл/Выкл для включения прибора.

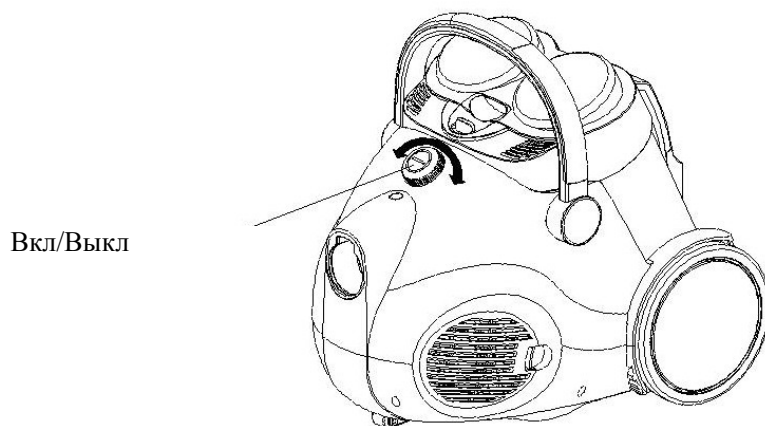
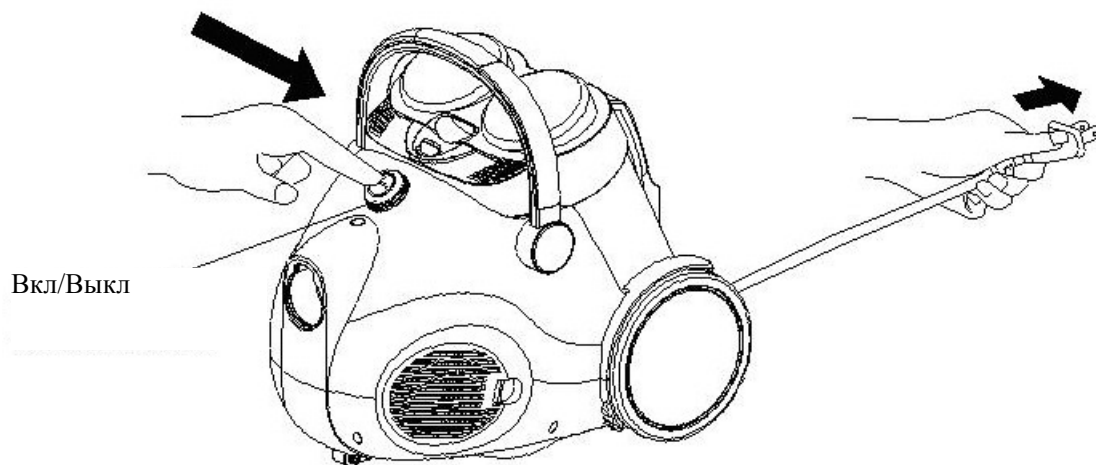

2. Дополнительные возможности управления

Для удобства пользования эта модель имеет пульт управления на ручке. С помощью кнопок можно управлять мощностью, включать и выключать изделие.

Кнопка ВКЛ./ВЫКЛ.

Используйте кнопку Вкл./Выкл. для управления устройством. (при повторном включении в течении 10 сек. Пылесос работает на той же мощности, что и перед выключением)

Кнопки управления мощностью

Нажимайте на кнопки (+) или (-) для регулировки мощности

Примечание:

** если нет управления с пульта на ручке – замените батарейку.

Без батарейки Вы можете только включать/выключать изделие. Мощность при этом будет максимальная.

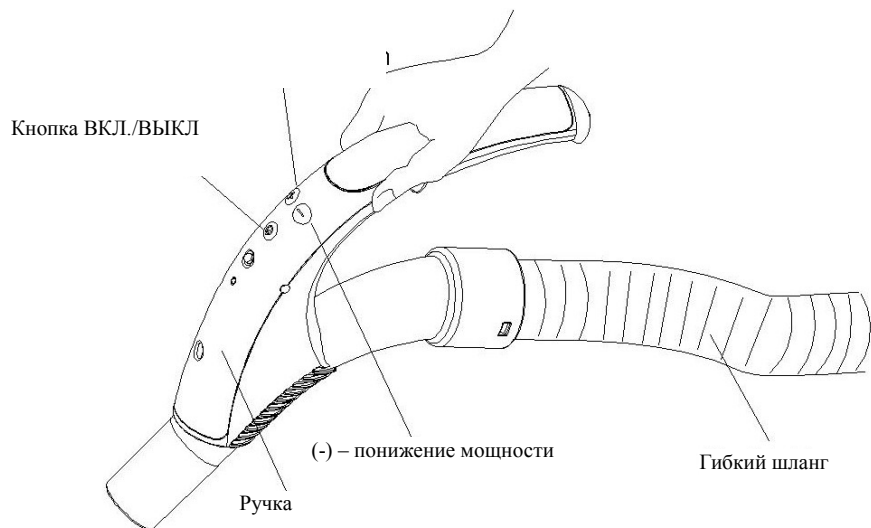

2. Кнопка автоматического сматывания сетевого шнура.

Чтобы смотать шнур питания, нажмите на кнопку одной рукой, а второй контролируйте сматывание провода.

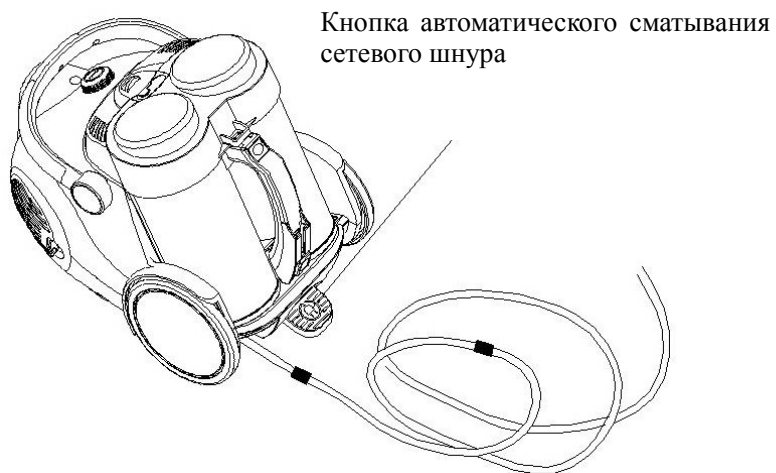

3. Крепление для щетки:

Крепление находится на корпусе пылесборника.

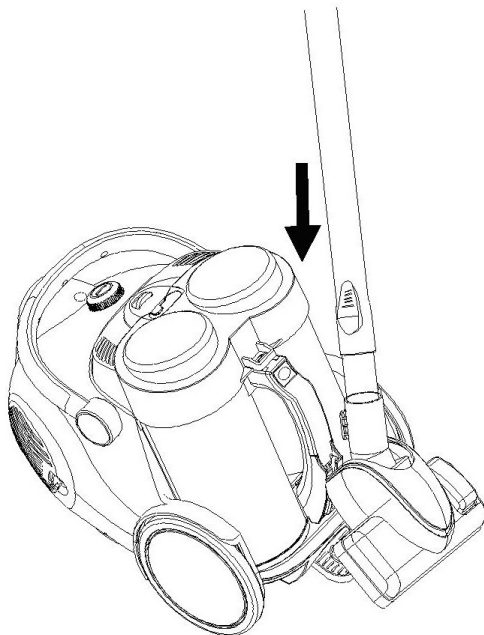

4. Функция выдувания

- Вы можете преобразовать прибор таким образом, что бы он выдувал воздух. Присоедините гибкий шланг к выхлопному воздушному отверстию.(Обратитесь к главам “Замена и чистка НЕРА фильтра” и как убрать решетку выхлопного фильтра .).
- Используйте функцию выдувания, чтобы достать мелкие легкие предметы(сухая трава, листья, конфетти).

ВНИМАНИЕ: Данная функция не является стандартной. Гибкий шланг и ручка могут нагреться при длительной работе в данном режиме. Необходимо сделать перерыв на несколько минут, дождаться пока ручка и шланг остынут, затем возобновить работу.

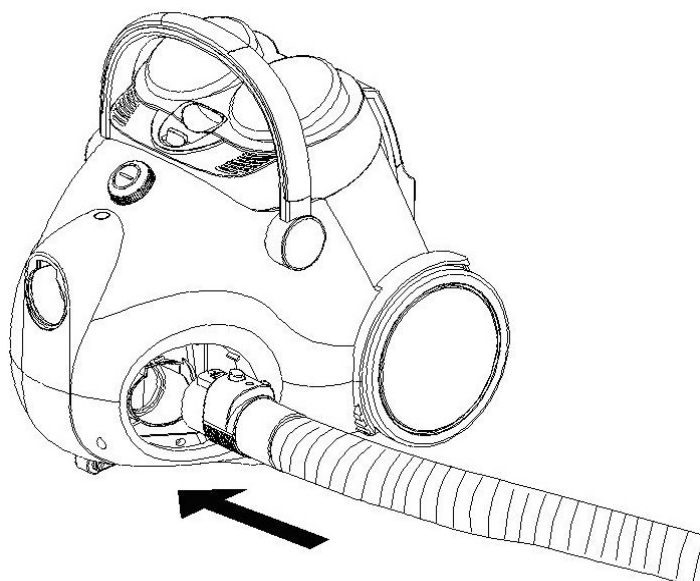

Обслуживание

Как чистить пылесборник

Всегда используйте прибор с установленным пылесборником.

1. Нажмите кнопку извлечения пылесборника. Выньте пылесборник за ручку.

Кнопка извлечения пылесборника

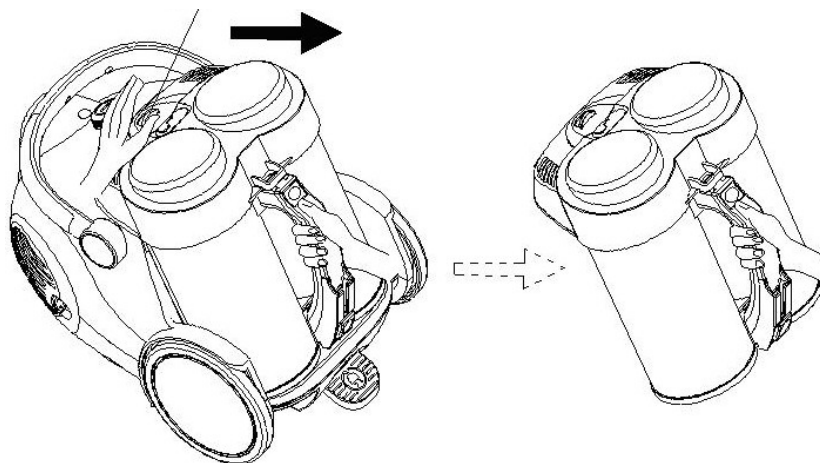

2. Нажмите нижнюю кнопку пылесборника, тогда пыль в нем автоматически окажется внизу пылесборника. Обычно вы можете делать это, чтобы спрессовать пыль.
3. Если система пылесборника переполнена, нажмите кнопку открытия пылесборника и выньте фильтры. Вы можете почистить их мягкой щеткой или помыть. Пожалуйста обратите внимание на надписи “А “ и “В” на фильтрах, их следует разместить соответствующим образом. Обязательно высушите их прежде чем использовать снова.



Как установить пылесборник :

1. Закройте крышку основания пылесборника.
2. Поместите пылесборник в пылесосе должным образом.
3. Нажмите на пылесборник для фиксации его положения.

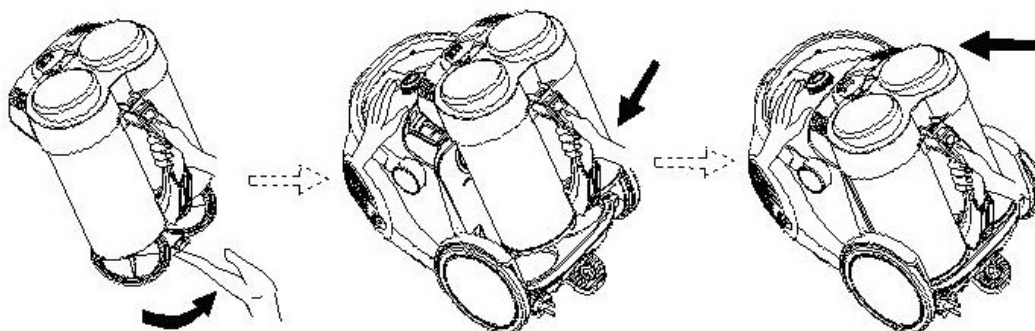

3. Очистка фильтра Nylon и HEPA фильтров

1. Нажмите кнопку отсоединения пылесборника. Выньте пылесборник за ручку.
2. Вращайте Nylon фильтр против часовой стрелки, извлеките его из пылесборника.
3. Вращайте HEPA фильтр против часовой стрелки, извлеките его из пылесборника.
4. Чистите HEPA и Nylon фильтры мягкой щеткой и полощите в чуть теплой воде. Высушите перед использованием.
5. Пожалуйста обратите внимание на надписи "А" и "В" на фильтрах, их следует разместить соответствующим образом.

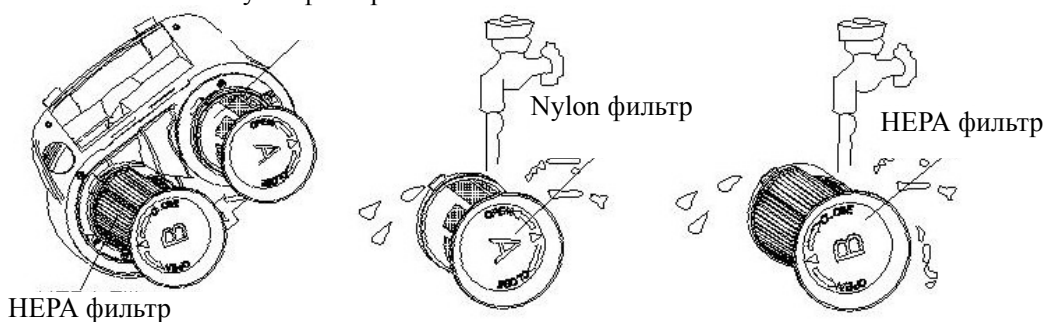

4. Замена или чистка HEPA фильтра

1. Нажмите кнопку на сетке, выньте сетку, расположенную в задней части пылесоса.
2. Отсоедините HEPA фильтр .
3. Чистите HEPA фильтр мягкой щеткой и полощите в чуть теплой воде. Высушите перед использованием. Можете заменить HEPA фильтр на новый.
4. Установите сетку обратно на прибор.

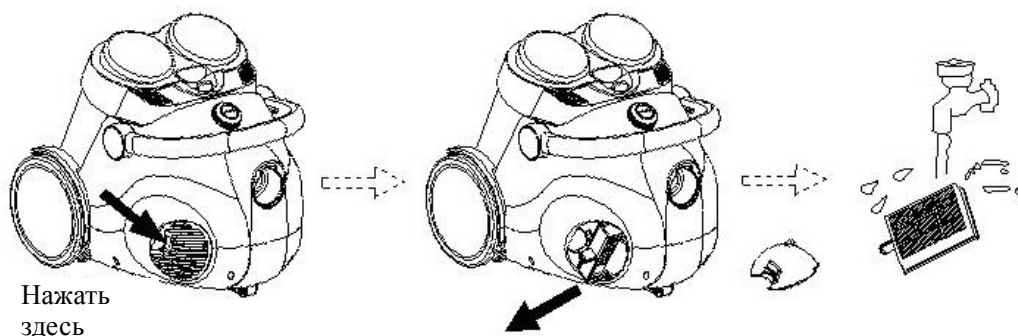

ТЕХНИЧЕСКИЕ ХАРАКТЕРИСТИКИ:

Напряжение сети	220В / 50 Гц
Мощность	2400 Вт
Емкость пылесборника	5,0 Литра
Вес	11 кг