

DELTA*
LUX
DL-856PS



РУКОВОДСТВО ПО ЭКСПЛУАТАЦИИ
ЭЛЕКТРИЧЕСКАЯ ПАРОВАЯ СТАНЦИЯ
ELECTRIC GARMENT STEAMER



УВАЖАЕМЫЙ ПОКУПАТЕЛЬ!

Мы благодарим Вас за предпочтение, оказанное нашей продукцией. Каждый прибор марки DELTA LUX отличается современным дизайном и высокими стандартами качества. Приобретая нашу паровую станцию, Вы можете быть уверены в том, что выбрали достойный товар, который при соблюдении правил его эксплуатации прослужит Вам долгие годы.

Для того чтобы полностью использовать возможности Вашей паровой станции, а также сделать работу с ней максимально комфортной и безопасной, внимательно прочитайте инструкцию перед началом эксплуатации.

1. ТЕХНИЧЕСКИЕ ХАРАКТЕРИСТИКИ

Электропитание	220 ± 2% В ~ 50 Гц
Максимальная мощность	2300 Вт
Класс электробезопасности	I
Давление пара	3,5 бар
Время нагрева	2 мин
Максимальная температура подошвы	230 °С
Объем резервуара для воды	1,2 л
Длина шланга подачи пара	1,95 м
Подача пара	60 г/мин

- 1.1. Алюминиевая подошва.
- 1.2. Регулятор степени отпаривания.
- 1.3. Терморегулятор.
- 1.4. Индикатор отсутствия воды.
- 1.5. Система предотвращения подтекания воды.

ВНИМАНИЕ! Производитель оставляет за собой право в любой момент без обязательного извещения вносить изменения в дизайн и технические характеристики, не ухудшающие качество прибора.

2. КОМПЛЕКТ ПОСТАВКИ

№	Наименование	Количество
1.	Паровая станция	1 шт.
2.	Воронка	1 шт.
3.	Руководство по эксплуатации	1 экз.
4.	Гарантийный талон	1 экз.

Примечание: незначительные изменения в комплектации могут быть не отражены в настоящем руководстве.

Дата упаковывания _____

Упаковщик _____

3. ОПИСАНИЕ

1. Резервуар для воды
2. Площадка для установки утюга
3. Кнопка подачи пара
4. Регулятор температуры
5. Индикатор нагрева
6. Регулятор степени отпаривания
7. Кнопка «ВКЛ./ВЫКЛ.»
8. Индикатор подачи пара
9. Индикатор отсутствия воды в резервуаре
10. Сетевой кабель
11. Паровой шланг
12. Корпус бойлера
13. Воронка

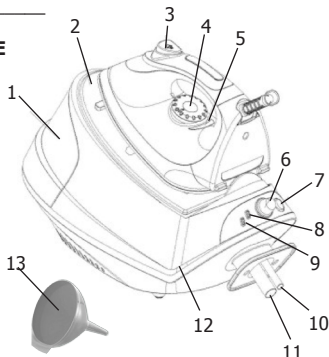

4. МЕРЫ БЕЗОПАСНОСТИ

4.1. Перед использованием паровой станции внимательно ознакомьтесь с данным руководством по эксплуатации. Неправильное обращение с прибором может привести к его поломке и причинить вам вред.

4.2. Используйте прибор только в соответствии с данным руководством по эксплуатации.

4.3. Перед первым включением паровой станции проверьте, соответствует ли электропитание вашего прибора, указанное в таблице с техническими характеристиками, параметрам вашей электросети.

4.4. Паровая станция предназначена только для использования в бытовых условиях.

4.5. Включайте и отключайте паровую станцию только сухими руками.

4.6. При отключении устройства от электросети не тяните за сетевой шнур, держитесь рукой за вилку.

4.7. Не используйте прибор с поврежденным сетевым шнуром.

4.8. Не допускайте касания сетевым шнуром и паровым шлангом острых кромок и горячих поверхностей.

4.9. Не погружайте прибор, паровой шланг и сетевой шнур в воду и другие жидкости. Если это произошло, немедленно отключите прибор от электросети и обратитесь в ближайший сервисный центр.

4.10. Отключайте прибор от электросети перед тем, как наполнить резервуар водой или вылить воду из резервуара, а также перед чистой или если не используете паровую станцию долгое время.

4.11. Не заливайте в резервуар никаких других жидкостей, кроме воды. Не заливайте химически очищенную воду.

4.12. Не используйте прибор, если в резервуаре нет воды.

4.13. Во избежание деформации резервуара для воды не заливайте в него горячую воду.

4.14. Никогда не оставляйте включенный прибор без присмотра.

4.15. Прибор не предназначен для использования лицами (включая детей) с ограниченными физическими или умственными способностями.

4.16. Не позволяйте детям пользоваться паровой станцией без контроля со стороны взрослых.

4.17. Никогда не гладьте и не отпаривайте вещи на человеке.

4.18. Не дотрагивайтесь до рабочей поверхности утюга во избежание ожогов.

4.19. Во избежание поражения электрическим током не пытайтесь самостоятельно разбирать и ремонтировать прибор, а также заменять шнур электропитания. С целью ремонта обращайтесь в ближайший сервисный центр.

4.20. Не используйте паровую станцию одновременно с другими энергоемкими приборами во избежание перегрузки электросети.

ВНИМАНИЕ!

- во избежание несчастных случаев не сгибайте шланг подачи пара;

- во избежание ожогов не открывайте резервуар для воды во время работы прибора. Перед наполнением или сливом воды отключите электропитание и отсоедините вилку. Подождите минимум 30 минут, пока вода в резервуаре остынет.

Примечание: данная инструкция не может предусмотреть все возможные нештатные ситуации, которые могут возникнуть в процессе эксплуатации паровой станции. Пользователь должен самостоятельно следить за соблюдением техники безопасности при работе с прибором.

5. ЭКСПЛУАТАЦИЯ ПРИБОРА

5.1. ПЕРЕД ПЕРВЫМ ИСПОЛЬЗОВАНИЕМ.

- Освободите прибор от упаковочного материала.
- Протрите рабочую поверхность утюга мягкой, слегка влажной тканью, затем вытрите ее насухо.

5.2. ОБЩИЕ РЕКОМЕНДАЦИИ:

- Перед началом работы рассортируйте вещи, которые хотите погладить, по составу волокна, в зависимости от температуры глажения: шерстяные с шерстяными, хлопковые с хлопковыми и т.д. Нагрев утюга происходит быстрее, чем его охлаждение. Поэтому начинайте работу с изделий, требующих наименьшей температуры глажения. Затем переходите к другим изделиям.

- Если ткань состоит из разного рода волокон, следует начинать процесс глажения с самой низкой температуры глажения.

5.3. ПОДГОТОВКА К РАБОТЕ.

- Выньте резервуар для воды.
- Наполните резервуар холодной водой.

ВНИМАНИЕ! Не заливайте в резервуар горячую воду. Для продления срока службы прибора рекомендуется использовать дистиллированную и деминерализованную воду.

- Поместите резервуар для воды обратно.

5.4. ЭКСПЛУАТАЦИЯ.

- Подключите прибор к электросети.
- Нажмите на кнопку «ВКЛ/ВЫКЛ».
- Выберите температуру нагрева утюга в соответствии с типом ткани, которую собираетесь гладить («» – синтетика; «»» – шерсть, шелк; «»»» – хлопок, лен).

- Выберите степень отпаривания.
- Подождите, пока потухнет индикатор нагрева и загорится индикатор подачи пара, после чего можете приступать к работе.

- Для отпаривания нажимайте на кнопку подачи пара.

5.5. ВЕРТИКАЛЬНОЕ ОТПАРИВАНИЕ.

- Поместите чистую одежду на вешалку для одежды.
- Возьмите утюг за ручку и поднесите его к низу изделия. Пар будет проходить по внешней и внутренней поверхности ткани, разглаживая складки. Медленно водите утюгом снизу вверх по одежде и расправляйте ткань свободной рукой. Не допускайте перегибов шланга.

5.6. ЗАВЕРШЕНИЕ РАБОТЫ.

- Поместите утюг на подставку.
- Нажмите на кнопку «ВКЛ/ВЫКЛ».
- Отключите паровую станцию от электросети.

Примечание: следите за индикатором отсутствия воды, если он загорится, отключите прибор и добавьте воды в резервуар.

6. ОЧИСТКА И УХОД

6.1. Перед очисткой паровой станции убедитесь, что прибор отключен от электросети и полностью остыл.

6.2. Снимите резервуар для воды и вылейте из него остатки воды. Промойте резервуар чистой водой и полностью высушите.

6.3. Протрите отсек для резервуара влажной тканью и вытрите его насухо.

6.4. Установите резервуар на место.

6.5. Корпус прибора очистите мягкой влажной тканью, затем вытрите насухо.

6.6. Регулярно очищайте прибор от накипи специальными средствами. При пользовании средствами для удаления накипи строго следуйте инструкции на упаковке.

7. ХРАНЕНИЕ

- 7.1. Отключите прибор от сети питания и дайте ему полностью остыть.
- 7.2. Слейте из резервуара остатки воды.
- 7.3. Просушите прибор.
- 7.4. Храните прибор в сухом, недоступном для детей месте при комнатной температуре.



8. УТИЛИЗАЦИЯ

Электробытовой прибор и упаковочные материалы должны быть утилизированы с наименьшим вредом для окружающей среды и в соответствии с правилами по утилизации отходов в вашем регионе.

9. ВОЗМОЖНЫЕ НЕИСПРАВНОСТИ И МЕТОДЫ ИХ УСТРАНЕНИЯ

Возможные неисправности	Вероятная причина	Метод устранения
1. При включении в электросеть прибор не работает.	1.1. Неисправна розетка. 1.2. Поврежден шнур питания.	1.1. Проверьте наличие напряжения в розетке, подключив в нее другой прибор. 1.2. Устраняется специалистами сервисных центров.
2. Недостаточный, непродолжительный объем пара или его отсутствие.	2.1. Недостаточный уровень воды в резервуаре. 2.2. Резервуар для воды не установлен. 2.3. Пережат шланг подачи пара. 2.4. Засорен резервуар для воды	2.1. Долить воды в резервуар. 2.2. Установить резервуар для воды. 2.3. Распрямить шланг подачи пара. 2.4. Промыть резервуар для воды.
3. Световой индикатор подачи пара горит, но нет подачи пара.	3.1. Недостаточно воды в резервуаре. 3.2. Резервуар для воды не установлен. 3.3. Пережат шланг подачи пара.	3.1. Долить воды в резервуар. 3.2. Установить резервуар для воды. 3.3. Распрямить шланг подачи пара.
4. Протекание резервуара для воды.	4.1. Трещина в резервуаре для воды.	4.1, 4.2. Устраняется только специалистами сервисных центров.

Примечание: при обнаружении других неисправностей обращайтесь в сервисные центры.

10. СВИДЕТЕЛЬСТВО О ПРИЕМКЕ И ПРОДАЖЕ

Паровая станция **DL-856PS** соответствует техническим условиям и признана годной для эксплуатации. При соблюдении правил эксплуатации срок службы прибора 3 года.

Дата выпуска: _____ май 2014 г. _____

11. ГАРАНТИИ ИЗГОТОВИТЕЛЯ

11.1. Изготовитель гарантирует соответствие паровой станции требованиям технических условий.

11.2. Гарантийный срок эксплуатации прибора - 12 месяцев со дня продажи через розничную торговую сеть.

11.3. Гарантийный ремонт не производится в случае, если:

- в гарантийном и отрывных талонах на гарантийный ремонт отсутствует отметка о продаже;
- прошло более одного года от даты продажи;
- был удален, вытерт или изменен заводской номер на паровой станции, а также если были вытерты или изменены данные в гарантийном талоне или отрывных талонах на гарантийный ремонт;
- имеются следы разборки;
- детали вышли из строя ввиду несвоевременного проведения текущего и периодического обслуживания;
- повреждения возникли вследствие:
 - перегрузки при неправильной или небрежной эксплуатации (падения, внешних механических повреждений, действия внешнего пламени, попадания посторонних предметов и насекомых внутрь прибора);
 - нарушения правил эксплуатации, изложенных в данной инструкции;
 - использования прибора, предназначенного для личных (бытовых) нужд, в коммерческих, производственных, а также иных целях, не соответствующих его прямому назначению или вызывающих чрезмерные нагрузки на детали прибора;
 - несоответствия государственным стандартам параметров питающих кабельных сетей и других подобных факторов;
 - стихийных бедствий (пожаров, наводнений и др.);
 - ненадежного электрического контакта при подключении паровой станции к электрической сети;
 - неправильной транспортировки или хранения.

11.4. Краткий перечень видимых повреждений, которые исключают проведение гарантийного ремонта:

- сильное внешнее или внутреннее загрязнение;
- ржавчина на деталях;

- следы воздействия высокой температуры или открытого пламени;
- внешние механические повреждения корпусных деталей;
- полный износ деталей в результате интенсивной эксплуатации;
- повреждения, возникшие вследствие ненадежного электрического контакта при подключении паровой станции к электрической сети: повреждение сетевой вилки, замена или отсутствие вилки.

ВНИМАНИЕ! В этих случаях ремонт выполняется за счет потребителя.

По вопросам гарантийного и послегарантийного ремонта обращаться в сервисные мастерские по адресам, указанным в таблице:

АДРЕС	НАИМЕНОВАНИЕ СЕРВИСНОГО ЦЕНТРА	ТЕЛЕФОНЫ
346720, Ростовская область, г. Аксай, ул. Промышленная, 10	ООО «Веста»	(86350) 5-50-17
142700, Московская область, Ленинский район, Апаринки, стр. 1	ООО «Веста»	(495) 546-65-74
416502, Астраханская обл. г. Ахтубинск-2, ул. Гоголя 2Б	ИП Купчинский А.А.	(85141) 3-61-25
655017, г. Абакан ул. Вяткина, 9	ОАО «Абаканторгтехника»	(3902) 22-80-71 (3902) 22-46-74 факс (3902) 22-81-30
662150, Красноярский кр. г. Ачинск ул. Кирова, 4 (почта Кирова, 52-131)	СЦ «ВИД-Сервис»	(39151) 5-10-01 8-950-409-58-10
656049, г. Барнаул, ул. Пролетарская, 113	ООО «ДИОД»	(3852) 63-59-88
618419, Пермский край, г. Березники, ул. Льва Толстого, 76а	«Рембытторгтехника»	(3424) 23-72-23 (3424) 23-71-61
394030, г. Воронеж, ул. Донбасская, 1	ОАО ВТТЦ «Орбита-сервис»	(4732) 35-58-30 (4732) 77-43-97 факс (4732) 77-66-25
394028, г. Воронеж, ул. Волгоградская, 32	ИП Рубцов В.М.	(4732) 37-37-38
400048, г. Волгоград, шоссе Авиаторов, 1	ООО ТД «1000 мелочей»	(8442) 26-75-61 8-927-523-30-87
394030, г. Воронеж, ул. Плехановская, 40	«Воронеж-Сервис»	(4732) 71-31-84
394016, г. Воронеж, ул. 45-й Стрелковой дивизии, 224	ОАО «РЕМБЫТТЕХНИКА»	(4732) 41-27-20
690087, г. Владивосток, ул. Кирова, 18	ИП Соколов	(4232) 48-81-37
347360, г. Волгодонск, ул. Ленина, 49	ООО «Катрекс»	(86392) 2-36-52 (86392) 5-56-21

399770, г. Елец, ул. Луговая, 11	ИП Шкатов	8-915-006-52-28
456211, Челябинская обл, г. Златоуст, ул. 1-я Н-Заводская, 81	ООО «Бытовые услуги»	(3513) 67-80-44
426028, г. Ижевск, ул. Маяковского, 43	ИП Ширококов	(3412) 50-67-57 (3412) 50-57-73
664082, г. Иркутск, м/н Университетский, 70, кв. 56	ИП Францев А.И.	(3952) 350-122 (3952) 355-904
424000, Республика Марий-Эл, г. Йошкар-Ола, ул. Советская, 173	«МИДАС-СЕРВИС»	(8362) 45-73-68 (8362) 21-39-10
610025, г. Киров, ул. Мельничная, 25	ИП Юдинцева Н.А.	(8332) 37-39-30 (8332) 48-47-47
305007, г. Курск, ул. Сумская, 37-Б	ИП Тарасова Т.Ю.	(4712) 35-04-91 (4712) 50-85-90
601786, Владимирская область, г. Кольчугино, ул. 50 лет Октября, 15	ООО «ТелеЭксПресс»	(49245) 2-02-55 8-919-011-62-36
624356, г. Качканар, 11 мкр., дом 13	ИП Шишонков Д.Н.	(34341) 6-25-82
660078, г. Красноярск, ул. Глинки, 37	ИП Каминский С.Ю.	8-908-026-71-15
Республика Адыгея, г. Майкоп, ул. Курганная, 328	ООО «Рембыттехника»	(8772) 53-52-95 (8772) 53-43-98
603002, г. Нижний Новгород, ул. Марата, 51	«ПРОК-СЕРВИС»	(831) 413-32-33
673400, Забайкальский край, г. Нерчинск, ул. Погодаева, 32	ИП Мороз	(30242) 4-40-07
630039, г. Новосибирск, ул. Воинская, 63/3	ООО «Техносиб»	(383) 210-52-92
644009, г. Омск, ул. Лермонтова, 194	ООО «Домотехника-сервис»	(3812) 32-43-24 факс (3812) 36-74-01
460000, г. Оренбург, ул. Комсомольская, 16	«ТИКО-СЕРВИС»	(3532) 78-05-51
620137, г. Екатеринбург, ул. Д. Зверева, д. 31, литер А, оф. 2	СЦ «Мастер-Сервис»	(343)385-1289
614058, г. Пермь, ул. Деревообделочная, 3Б	ООО «СК-Сервис»	(342) 221-40-99 (342) 222-1-222 (доб. 107)
396655, Воронежская область, г. Россошь, ул. Пролетарская, 148	ИП Дубровин С.А.	(47396) 48-911 факс (47396) 30-252
г. Стерлитамак, ул. Мира, 2"Б"	«Быттехника»	(3473) 26-87-90 (3473) 25-11-17
410004, г. Саратов, ул. Шелковичная, 84/86	ООО «РТЦ»	(8452) 52-41-75
355040, г. Ставрополь, ул. 50 лет ВЛКСМ, 8/1	ЗАО «БЫТСЕРВИС»	(8652) 74-01-91 (8652) 77-36-00

214025, г. Смоленск, ул. Нормандии-Неман, 35	ООО ПП «ГЛАЙС»	(4812) 59-92-12
443063, г. Самара, ул. Матросова, 49/42-6	ИП Руднев А.Н.	(8462) 990-18-12 8-960-808-75-91
625023, г. Тюмень, ул. Республики, 169/5	ООО «Пульсар»	(3452) 28-08-69 (3452) 20-19-05
634021, г. Томск пр. Академический, 1, Блок А	ООО «Элит-Сервис»	(3822) 25-32-12 (3822) 21-04-80 8-906-199-61-65
692525, Приморский край, г. Уссурийск, ул. Советская, 96	ООО «Техносервис»	(4234) 33-51-80 8-924-259-15-57
670045, г. Улан-Удэ, ул. Ботаническая, 68ТЦ	ООО «Промтехцентр- сервис»	(3012) 45-31-72
670000, г. Улан-Удэ, ул. Ербанова, 20-110	СЦ «Мастер»	(3012) 21-89-63
454091, г. Челябинск, ул. Орджоникидзе, 43	ИП Симаков О.В.	(351) 237-19-79
150046, г. Ярославль, ул. Нефтяников, 22	ИП Калинин М.В.	(4852) 90-12-28 (4852) 42-88-76

DELTA[★]

L U X

DELTA[★]

LUX

ТОВАРЫ ДЛЯ КУХНИ



ФЕНЫ



ТОВАРЫ ДЛЯ ДОМА



Телефоны отделов продаж:
(86359) 41-5-99
(86350) 52-5-99
(495) 546-65-70

www.el-delta.ru