

# DELTA<sup>★</sup>

---

# LUX



**DL-612**



**РУКОВОДСТВО ПО ЭКСПЛУАТАЦИИ**  
**ЭЛЕКТРИЧЕСКИЙ УТЮГ**  
**ELECTRIC IRON**

**EAC**  **ROHS**

**УВАЖАЕМЫЙ ПОКУПАТЕЛЬ!**

Мы поздравляем Вас с удачной покупкой! Изделия торговой марки DELTA LUX отличаются эргономичным дизайном и высоким качеством исполнения. Приобретая нашу технику, Вы можете быть уверены в том, что выбрали достойный товар, который прослужит Вам долгие годы.

Для того чтобы полностью использовать возможности Вашего нового утюга, а также сделать работу с ним максимально комфортной и безопасной, внимательно прочитайте инструкцию перед началом эксплуатации.

**1. ТЕХНИЧЕСКИЕ ХАРАКТЕРИСТИКИ**

Электропитание	230 В ~ 50 Гц
Мощность	2200 Вт
3 рабочих режима	- сухое глажение - разбрызгивание воды - отпаривание
Объем резервуара для воды	280 мл
Мощность паробразования	35 г/мин
Класс электробезопасности	I

- 1.1. Функция «Паровой удар» мощностью 95 г/мин.
- 1.2. Функция «Самоочистка».
- 1.3. Функция «Антинакипь».
- 1.4. Функция «Антикапля».
- 1.5. Подошва с керамическим покрытием.
- 1.6. Вертикальное отпаривание.
- 1.7. Защита шнура от перекручивания.

**ВНИМАНИЕ!** Производитель оставляет за собой право в любой момент без обязательного извещения вносить изменения в дизайн и технические характеристики, не ухудшающие качество прибора.

**2. КОМПЛЕКТ ПОСТАВКИ**

№	Наименование	Количество
1.	Утюг	1 шт.
2.	Стаканчик для наполнения резервуара водой объемом 100 мл	1 шт.
3.	Руководство по эксплуатации	1 экз.
4.	Гарантийный талон	1 экз.

**Примечание:** незначительные изменения в комплектации могут быть не отражены в настоящем руководстве.

Дата упаковывания \_\_\_\_\_

Упаковщик \_\_\_\_\_

### 3. ОПИСАНИЕ

1. Разбрызгиватель
2. Отверстие для заполнения резервуара водой
3. Регулятор степени отпаривания
4. Кнопка «Паровой удар»
5. Кнопка «Разбрызгивание»
6. Ручка
7. Защитное приспособление электрошнура
8. Индикатор нагрева
9. Прозрачный резервуар для воды
10. Пяточная область
11. Терморегулятор
12. Кнопка «Самоочистка»
13. Подошва с керамическим покрытием

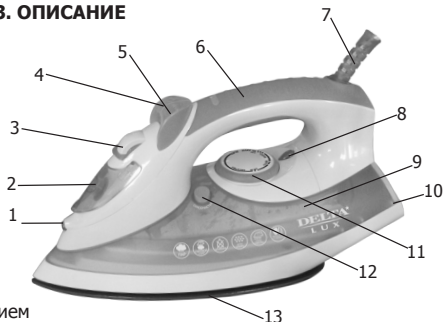

### 4. МЕРЫ БЕЗОПАСНОСТИ

4.1. Перед использованием утюга внимательно ознакомьтесь с данным руководством по эксплуатации. Неправильное обращение с прибором может привести к его поломке и причинить вам вред.

4.2. Используйте прибор только в соответствии с данным руководством по эксплуатации.

4.3. Перед первым включением утюга проверьте, соответствует ли электропитание вашего прибора, указанное в таблице с техническими характеристиками, параметрам вашей электросети.

4.4. Утюг предназначен только для использования в бытовых условиях.

4.5. Не пользуйтесь нестандартными источниками питания или устройствами подключения. При использовании удлинителя, убедитесь, что он заземлен.

4.6. Включайте и отключайте утюг только сухими руками.

4.7. При отключении устройства от электросети не тяните за сетевой шнур, держитесь рукой за вилку.

4.8. Не используйте прибор с поврежденным сетевым шнуром.

4.9. Не допускайте касания сетевым шнуром острых кромок и горячих поверхностей.

4.10. Не погружайте прибор и сетевой шнур в воду и другие жидкости. Если это произошло, немедленно отключите прибор от электросети и обратитесь в ближайший сервисный центр.

4.11. Отключайте прибор от электросети перед тем, как заполнить резервуар водой или вылить воду из резервуара, перед чисткой и если вы не используете утюг долгое время.

4.12. Не заливайте в резервуар никаких других жидкостей, кроме воды. Не заливайте химическими очищенную воду.

4.13. Никогда не оставляйте включенный прибор без присмотра.

4.14. Прибор не предназначен для использования лицами (включая детей) с ограниченными физическими или умственными возможностями.

4.15. Не позволяйте детям пользоваться утюгом без контроля со стороны взрослых.

4.16. Никогда не гладьте вещи на человеке.

4.17. Не дотрагивайтесь до рабочей поверхности утюга во избежание ожогов.

4.18. Во избежание поражения электрическим током не пытайтесь самостоятельно разбирать и ремонтировать прибор, а также заменять шнур электропитания. С целью ремонта обращайтесь в ближайший сервисный центр.

4.19. Не используйте утюг одновременно с другими энергоёмкими приборами во избежание перегрузки электросети.

**Примечание:** данная инструкция не может предусмотреть все возможные нештатные ситуации, которые могут возникнуть в процессе эксплуатации утюга. Пользователь должен самостоятельно следить за соблюдением техники безопасности при работе с прибором.

## 5. ЭКСПЛУАТАЦИЯ

### 5.1. ПЕРЕД ПЕРВЫМ ИСПОЛЬЗОВАНИЕМ:

- ♦ Освободите прибор от упаковочного материала.

- ♦ Снимите защитные наклейки с рабочей поверхности утюга.

- ♦ Протрите рабочую поверхность утюга мягкой, слегка влажной тканью, затем вытрите ее насухо.

- ♦ Подключите прибор к сети электропитания, установите регулятор температуры на максимальное значение, дайте утюгу нагреться и прогладьте ненужную хлопковую ткань в течение нескольких минут.

- ♦ Отключите прибор от сети электропитания.

**Примечание:** при первом включении прибор может некоторое время дымить и издавать характерный запах гари - это нормальное явление и происходит из-за окаливания нагревательного элемента. Это не является признаком неисправности и скоро прекратится.

### 5.2. ОБЩИЕ РЕКОМЕНДАЦИИ:

- ♦ Перед началом работы рассортируйте вещи, которые хотите погладить, по составу волокон, в зависимости от температуры глажения: шерстяные с шерстяными, хлопковые с хлопковыми и т.д. Нагрев утюга происходит быстрее, чем его охлаждение.

- ♦ Всегда начинайте работу с изделий, требующих наименьшей температуры глажения. Затем переходите к другим изделиям.

- ♦ Если ткань смесовая и состоит из разного рода волокон, выбирайте минимальную температуру для этих волокон (например, если в состав ткани входит 60% полиэстера и 40% хлопка, то следует выбрать температуру глажения для полиэстера (синтетика) и не использовать режим отпаривания).

### 5.3. ЭКСПЛУАТАЦИЯ:

- ♦ Если вы будете пользоваться функциями разбрызгивания и отпаривания - заполните резервуар водой (см. п. 5.4).

- ♦ Подключите утюг к сети электропитания.

- ♦ Установите регулятор температуры в положение, соответствующее температуре глажения в зависимости от типа ткани.

- ♦ Световой индикатор загорится красным светом. Дождитесь, пока световой индикатор погаснет, - это означает, что рабочая поверхность утюга достигла необходимой температуры.

- ♦ Установите регулятор степени отпаривания в необходимое положение, и можно приступать к работе.

- ♦ Переходя к глажению другого типа ткани, требующего более высокой температуры рабочей поверхности утюга, регулятором увеличивайте температуру.

**ВНИМАНИЕ! При использовании утюга с керамической подошвой**



**избегайте контакта с металлическими предметами: пуговицами, молниями и т.п. так как это может повредить подошву.**

- По окончании работы установите терморегулятор в положение «ВЫКЛ», регулятор степени отпаривания в положение «0» и отключите прибор от сети электропитания.

#### 5.4. ЗАПОЛНЕНИЕ РЕЗЕРВУАРА ВОДОЙ:

**Рекомендации:** заполняйте резервуар утюга дистиллированной водой.

- Установите терморегулятор в положение «ВЫКЛ», а регулятор степени отпаривания в положение «0».
- Дайте прибору остыть.
- Держа утюг вертикально, откройте крышку резервуара.
- Аккуратно заполните резервуар водой с помощью стаканчика, входящего в комплект поставки, до отметки «МАХ».

**ВНИМАНИЕ! Во избежание ожогов не заполняйте резервуар выше отметки «МАХ».**

- Закройте крышку резервуара - должен быть слышен щелчок.
- После снова включите утюг в сеть электропитания и выберите степень отпаривания в зависимости от типа ткани.

#### 5.5. РАЗБРЫЗГИВАНИЕ :

- Разбрызгивание можно применять при любом режиме работы, если в резервуаре достаточно воды.
- Для активации данной функции нажмите на кнопку «Разбрызгивание» несколько раз.

#### 5.6. СУХОЕ ГЛАЖЕНИЕ:

- Установите регулятор температуры в соответствии с типом ткани, которую собираетесь гладить:

Ткань	Обозначение	Требования к температуре
Синтетика	●	Низкая температура
Шелк, шерсть	● ●	Средняя температура
Хлопок, лён	● ● ●	Высокая температура

- Если в режиме сухого глажения вам необходимо перейти в режим отпаривания, сделайте следующее:
  - при наличии воды в резервуаре установите регулятор отпаривания в необходимую вам позицию;
  - при отсутствии воды в резервуаре наполните резервуар водой (см. п. 5.4.), нагрейте утюг, установите регулятор отпаривания в нужное вам положение и продолжите глажение.

**Примечание:** вы можете использовать режим сухого глажения, даже если резервуар заполнен водой, но регулятор степени отпаривания должен быть установлен в положение «0».

#### 5.7. ОТПАРИВАНИЕ:

- Установите терморегулятор в положение «●●●» или «МАКС».
- Дождитесь, пока индикатор нагрева утюга погаснет.

**ВНИМАНИЕ! При недостаточном нагреве утюга горячая вода может вытекать через паровые отверстия на рабочей поверхности.**

- Установите регулятором необходимую вам степень отпаривания.

**Примечание:** если подача пара во время работы прерывается проверьте положение терморегулятора и наличие воды в резервуаре.

**ВНИМАНИЕ! Во избежание ожогов никогда не направляйте струю пара**

**на людей или животных.****5.8. ПАРОВОЙ УДАР:**

Эта функция служит для дополнительной разовой подачи пара при разглаживании сильно смятых участков ткани.

- Установите терморегулятор в среднее или в максимальное положение.
- Дождитесь, пока погаснет индикатор нагрева утюга.
- Установите регулятор степени отпаривания в максимальное положение.
- Нажмите кнопку «Паровой удар».

**ВНИМАНИЕ! Во избежание вытекания воды из паровых отверстий удерживайте кнопку отпаривания нажатой не более 5 секунд.**

**5.9. ВЕРТИКАЛЬНОЕ ОТПАРИВАНИЕ**

• Функция вертикального отпаривания может быть использована только при высокотемпературном режиме глажения, когда терморегулятор находится в положении «••••» или «МАКС».

• Держите утюг вертикально на расстоянии 15 -30 см от одежды и нажимайте кнопку дополнительной подачи пара с интервалом в 4 -5 секунд, пар будет выходить из подошвы утюга.

Примечание: не прикасайтесь подошвой утюга к материалу, чтобы избежать его оплавления. Не рекомендуется вертикальное отпаривание синтетических тканей.

**ВНИМАНИЕ! Никогда не отпаривайте одежду, уже надетую на человека, это опасно для человека, т.к. температура выходящего пара очень высокая, пользуйтесь плечиками или вешалкой.**

**ВНИМАНИЕ! Не нажимайте на кнопку «ПАРОВОЙ УДАР» когда горит индикатор нагрева утюга, дождитесь пока он погаснет и продолжите глажение.**

**5.10. САМООЧИСТКА:**

Для увеличения срока службы утюга проводите самоочистку 1 раз в 10-15 дней.

- Залейте воду в резервуар и установите регулятор температуры в максимальное значение.
- Подключите утюг к сети электропитания.
- Установите терморегулятор в положение «МАКС».Загорится световой индикатор нагрева утюга.
- Отключите функцию отпаривания, установив регулятор в положение «0».
- Поставьте утюг вертикально.
- Дождитесь, пока световой индикатор погаснет, - это означает, что рабочая поверхность утюга достигла необходимой температуры.
- Отключите утюг от сети электропитания.
- Держите утюг над раковиной подошвой вниз.
- Нажмите кнопку «САМООЧИСТКА».
- Дождитесь, пока вся вода выйдет из резервуара.

**5.11. ФУНКЦИЯ «АНТИКАПЛЯ»**

Благодаря функции «АНТИКАПЛЯ» вы можете гладить самые деликатные ткани. Всегда гладьте такие ткани на низких температурах. Данная функция предотвращает возможность протечки воды на ткань, когда утюг еще прогрет до рабочей температуры.

Функция «АНТИКАПЛЯ» включена постоянно.

**5.12. ФУНКЦИЯ «АНТИНАКИПЬ»**

Специальный фильтр внутри резервуара смягчает воду и предотвращает накопление накипи. Этот фильтр не подлежит замене и обслуживанию.

**Примечание:** функция защиты от накипи будет неэффективна при использовании дистиллированной или деминерализованной воды. Не используйте химические добавки, ароматизированные добавки или средства для удаления известки.

Это может привести к поломке утюга.

## 6. ЧИСТКА И УХОД

- 6.1. Отключите утюг от электросети и дайте ему остыть.
- 6.2. Протрите корпус и рабочую поверхность утюга мягкой, слегка влажной тканью, затем вытрите ее насухо.
- 6.3. Если на рабочей поверхности появилась окалина, очистите ее с помощью специальных средств для чистки утюгов, следуя инструкции на упаковке. Не используйте для очистки рабочей поверхности утюга абразивные чистящие средства.
- 6.4. Один раз в 10-15 дней проводите самоочистку утюга.

## 7. ХРАНЕНИЕ

- 7.1. Отключите прибор от сети питания и дайте ему полностью остыть.
- 7.2. Выполните п. 6.2 раздела 6 «ЧИСТКА И УХОД».
- 7.3. Оберните электрошнур вокруг пяточной области.
- 7.4. Для защиты рабочей поверхности от повреждений храните прибор в вертикальном положении, установив на пяточную область.
- 7.5. Храните прибор в сухом, недоступном для детей месте при комнатной температуре в оригинальной коробке.
- 7.6. Не ставьте на коробку с утюгом тяжелые предметы.

## 8. УТИЛИЗАЦИЯ



Электробытовой прибор и упаковочные материалы должны быть утилизированы с наименьшим вредом для окружающей среды и в соответствии с правилами по утилизации отходов в вашем регионе.

## 9. ХАРАКТЕРНЫЕ НЕИСПРАВНОСТИ И МЕТОДЫ ИХ УСТРАНЕНИЯ

Характерные неисправности	Вероятная причина	Метод устранения
1. При глажении ткань прилипает к подошве утюга и плавится.	1.1. Неправильно выбран температурный режим. 1.2. Постоянное повышение температуры нагрева подошвы утюга, даже при правильно установленном режиме.	1.1. Выберите нужный температурный режим. 1.2. Отключите утюг и обратитесь к специалистам сервисного центра.
2. Появление характерного белого налета на соплах подошвы утюга.	2.1. Использование «жесткой» воды при отпаривании.	2.1. Используйте дистиллированную воду.

3. Вода протекает через отверстия в подошве утюга.	3.1. Резервуар переполнен. 3.2. Утюг недостаточно нагрет для использования пара.  3.3. Неисправна система «Антикапля».	3.1. Слейте лишнюю воду. 3.2. Установите терморегулятор в положение «●●●» или «МАКС» и дождитесь пока индикатор погаснет. 3.3. Обратитесь в сервисный центр.
--	---	--

**ВНИМАНИЕ!** При обнаружении других неисправностей обращайтесь в сервисные центры.

## 10. СВИДЕТЕЛЬСТВО О ПРИЕМКЕ И ПРОДАЖЕ

Утюг электрический **DL-612** соответствует техническим условиям и признан годным для эксплуатации.

При соблюдении правил эксплуатации срок службы прибора 3 года.

Дата выпуска июнь 2015

## 11. ГАРАНТИИ ИЗГОТОВИТЕЛЯ

11.1. Изготовитель гарантирует соответствие утюга требованиям технических условий.

11.2. Гарантийный срок эксплуатации прибора - 12 месяцев со дня продажи через розничную торговую сеть.

11.3. Гарантийный ремонт не производится в случае, если:

- в гарантийном и отрывных талонах на гарантийный ремонт отсутствует отметка о продаже;
- прошло более одного года от даты продажи;
- был удален, вытерт или изменен заводской номер на утюге, а также если были вытерты или изменены данные в гарантийном талоне или отрывных талонах на гарантийный ремонт;
- имеются следы разборки;
- детали вышли из строя ввиду несвоевременного проведения текущего и периодического обслуживания;
- повреждения возникли вследствие:
  - перегрузки при неправильной или небрежной эксплуатации (падения, внешних механических повреждений, действия внешнего пламени, попадания посторонних предметов и насекомых внутрь прибора);
  - нарушения правил эксплуатации, изложенных в данной инструкции;
  - использования прибора, предназначенного для личных (бытовых) нужд, в коммерческих, производственных, а также иных целях, не соответствующих его прямому назначению или вызывающих чрезмерные нагрузки на детали прибора;
  - несоответствия государственным стандартам параметров питающих кабельных сетей и других подобных факторов;
  - стихийных бедствий (пожаров, наводнений и др.);
  - ненадежного электрического контакта при подключении утюга к электрической сети;
  - неправильной транспортировки или хранения.

11.4. Краткий перечень видимых повреждений, которые исключают проведение гарантийного ремонта:

- сильное внешнее или внутреннее загрязнение;
- ржавчина на деталях;
- следы воздействия высокой температуры или открытого пламени;
- внешние механические повреждения корпусных деталей;
- полный износ деталей в результате интенсивной эксплуатации;
- повреждения, возникшие вследствие ненадежного электрического контакта при подключении утюга к электрической сети: повреждение сетевой вилки, замена или отсутствие вилки.

**ВНИМАНИЕ! В этих случаях ремонт выполняется за счет потребителя.**

**По вопросам гарантийного и послегарантийного ремонта обращаться в сервисные мастерские по адресам, указанным в таблице:**

АДРЕС	НАИМЕНОВАНИЕ СЕРВИСНОГО ЦЕНТРА	ТЕЛЕФОНЫ
346720, Ростовская область, г. Аксай, ул. Промышленная, 10	ООО «Веста»	(86350) 5-50-17
142700, Московская область, Ленинский район, Апаринки, стр. 1	ООО «Веста»	(495) 546-65-74
655017, г. Абакан, ул. Вяткина, 9	ОАО «Абаканторгтехника»	(3902) 22-80-71 (3902) 22-46-74 факс (3902) 22-81-30
655017, г. Абакан, ул. Пирятинская, 25	«Холмлайф»	(3902) 35-97-03
416502, Астраханская обл., г. Ахтубинск-2, ул. Гоголя, 2Б	ИП Купчинский А.А.	(85141) 3-61-25
662150, Красноярский кр., г. Ачинск, ул. Кирова, 4, почта Кирова, 52-131	СЦ «ВИД-Сервис»	8-983-158-21-94
656049, г. Барнаул, Алтайский кр., ул. Пролетарская, 113	ООО «ДИОД»	(3852) 63-59-88
656056, г. Барнаул, ул. Льва Толстого, 8	ИП Криковцов С.А.	(3852) 24-25-62
308023, г. Белгород, ул. Челюскинцев, 55А	ООО «Спектр-сервис»	(4722) 35-71-33 (4722) 35-71-16
618419, Пермский край, г. Березники, ул. Льва Толстого, 76а	«Рембытторгтехника»	(3424) 23-72-23 (3424) 23-71-61
690087, г. Владивосток, ул. Кирова, 18	ИП Соколов	(4232) 48-81-37
347360, г. Волгодонск, ул. Ленина, 49	ООО «Катрекс»	(86392) 2-36-52 (86392) 5-56-21
394030, г. Воронеж, ул. Плехановская, 40	«Воронеж-Сервис»	(4732) 71-31-84
394016, г. Воронеж, ул. 45-й Стрелковой дивизии, 23А	ИП Дронов	(4732) 30-58-89

620137, г. Екатеринбург, ул. Д. Зверева, д. 3, литер А, оф. 2	ЦС «Мастер-Сервис»	(343) 385-12-89
620057, г. Екатеринбург, Краснофлотцев, д. 67	ИП Маренков С.В.	(343) 213-95-16
399770, г. Елец, ул. Луговая, 11	ИП Шкатов	8-915-006-52-28
456211, Челябинская обл., г. Златоуст, ул. 1-я Н-Заводская, 81	ООО «Бытовые услуги»	(3513) 67-80-44
426028, г. Ижевск, ул. Маяковского, 43	ИП Ширококов	(3412) 50-67-57 (3412) 50-57-73
424000, Республика Марий-Эл, г. Йошкар-Ола, ул. Советская, 173	«МИДАС-СЕРВИС»	(8362) 45-73-68 (8362) 21-39-10
624356, г. Качканар, 11 мкр., дом 13	ИП Шишонков Д.Н.	(34341) 6-25-82
Ивановская обл, г. Кинешма, ул. Фрунзе, 1	АСЦ «Ирина»	(49331) 56-9-85
350087, Краснодар, ул. Белозерная, д. 1/1	«БАТ-СЕРВИС»	8 (918) 10-200-10 8 (961) 50-19-222
640000, г. Курган, ул. Красина, д. 53, офис 18	КРООИ «Олимп» мастерская «Техномастер»	8-912-520-560-9 8-963-867-37-48
305007, г. Курск, ул. Сумская, 37-Б	ИП Тарасова Т.Ю.	(4712) 35-04-91 (4712) 50-85-90
367009, г. Махачкала, ул. Стахановская (Д. Далгата), 62	«МАСТЕР ХОЛОД»	(8722) 69-25-46 8-928-047-70-17
603002, г. Нижний Новгород, ул. Марата, 51	«ПРОК-СЕРВИС»	(831) 413-32-33
630039, г. Новосибирск, ул. Воинская, 63/3	ООО «Керамика»	(383) 210-59-49
г. Новосибирск, ул. Королева, 17А	«К-техника»	(383) 274-99-33
644009, г. Омск, ул. Лермонтова, 194	ООО «Домотехника-сервис»	(3812) 36-74-01
460000, г. Оренбург, ул. Комсомольская, 16	«ТИКО-СЕРВИС»	(3532) 78-05-51
г. Пенза, ул. Перспективная, 3	«ОРЭХТ»	(8412) 38-13-38
614058, г. Пермь, ул. Деревообделочная, 3Б	ООО «СК-Сервис»	(342) 221-40-99 (342) 222-1-222 (доб. 107)
396655, Воронежская область, г. Россошь, ул. Пролетарская, 148	ИП Дубровин С.А.	(47396) 48-911 факс (47396) 30-252
443063, г. Самара, ул. Ленинградская, 100	ООО «Спец-Мастер»	(846) 990-37-51
410552, г. Саратов, ул. Мира, д. 15, кв.42	ИП Дроздецкий А.Ю.	(8452) 51-86-69
Челябинская обл., г. Снежинск, ул. Транспортная, 33	«Маркет 74»	(35146) 9-24-70
214025, г. Смоленск, ул. Нормандии-Неман, 35	ООО ПП «ГЛАЙС»	(4812) 59-92-12

355040, г. Ставрополь, ул. 50 лет ВЛКСМ, 8/1	ЗАО «Бытсервис»	(8652) 74-01-91 (8652) 77-36-00
392000, г. Тамбов, б-р Строителей, д. 2	ИП Минкин С.Н.	(4752) 36-16-76
634021, г. Томск пр. Академический, 1, Блок А	ООО «Элит-Сервис»	(3822) 25-32-12 (3822) 21-04-80 8-906-199-61-65
670045, г. Улан-Удэ, ул. Ботаническая, 68ТЦ	ООО «Промтехцентр-сервис»	(3012) 45-31-72
692525, Приморский край, г. Уссурийск, ул. Советская, 96	ООО «Техносервис»	(4234) 33-51-80 8-924-259-15-57
г. Чебоксары, ул. Ю. Гагарина, 36	ЗАО «Телерадиосервис»	(8352) 63-20-98
428000, г. Чебоксары, Хозяйственный проезд, 3	ООО «Галиаф»	(8352) 63-54-38
454091, г. Челябинск, ул. Орджоникидзе, 43	ИП Симаков О.В.	(351) 237-19-79
г. Челябинск, ул. Артиллерийская, 111	«Хоздом»	(351) 775-45-13 (351) 775-45-19
150046, г. Ярославль, ул. Нефтяников, 22	«Мультисервис»	(4852) 90-12-28 (4852) 42-88-76

**ПРОИЗВЕДЕНО ПОД ТЕХНИЧЕСКИМ КОНТРОЛЕМ:**

LONGERICHER GmbH & Co. KG  
Heckweg, 42, 50739, Köln, Deutschland  
Хеквег, 42, 50739, Кёльн, **ГЕРМАНИЯ**

**ОФИЦИАЛЬНЫЙ ПРЕДСТАВИТЕЛЬ:**

ООО «ВЕСТА»  
Россия, Ростовская область, г. Аксай,  
Ул. Промышленная, 10

**Телефон горячей линии:  
8-800-500-2168**

**Звонки по России бесплатны**

# DELTA<sup>★</sup>

## LUX

Телефоны отделов продаж:  
(86359) 41-5-99  
(86350) 52-5-99  
(495) 546-65-70

[www.el-delta.ru](http://www.el-delta.ru)

ТОВАРЫ ДЛЯ КУХНИ



ТОВАРЫ ДЛЯ ДОМА



ФЕНЫ