

# ASTOR

**ПЫЛЕСОС (МЕШКОВАЯ СИСТЕМА)**

**ИНСТРУКЦИЯ ПОЛЬЗОВАНИЯ**

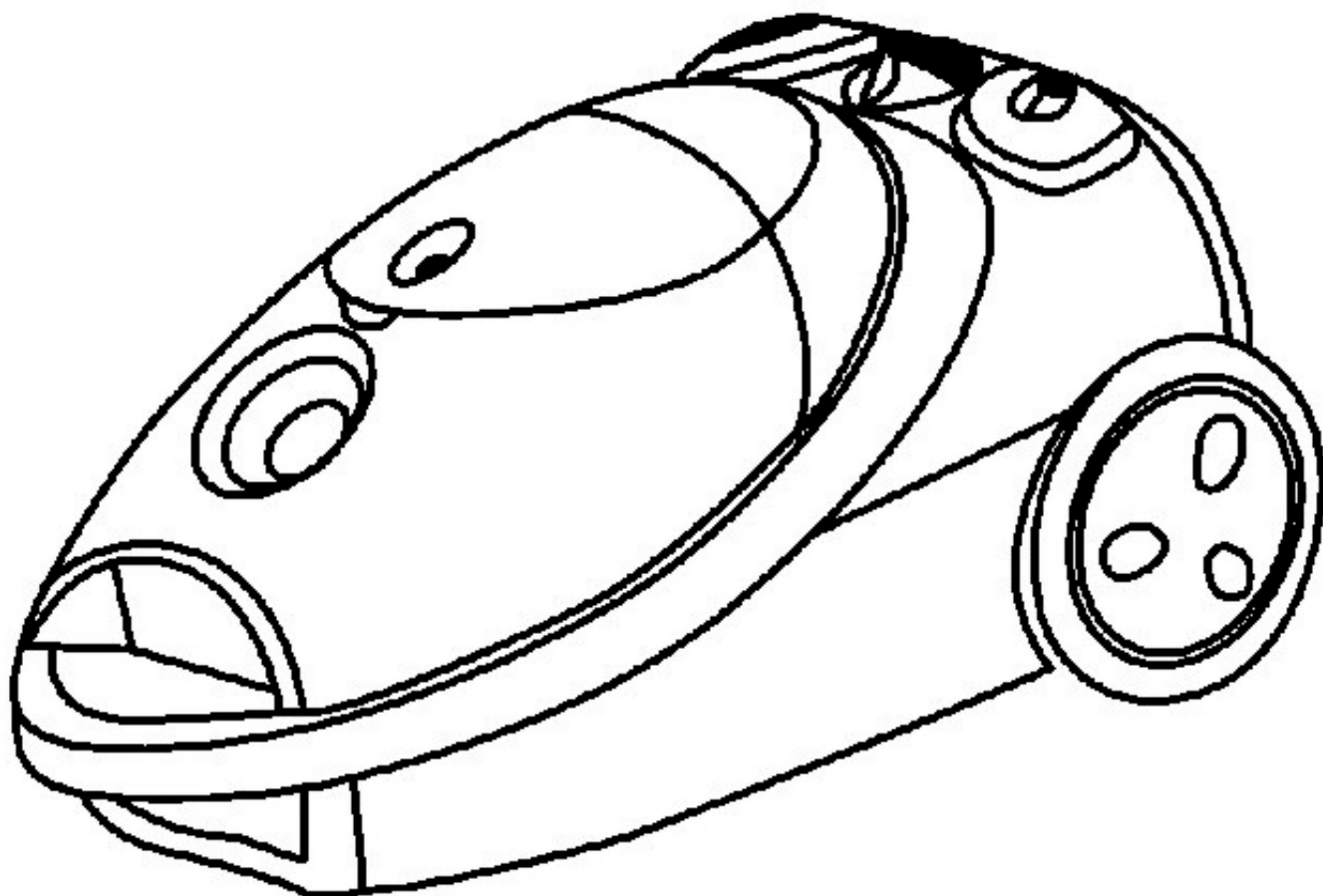

**ZW 507**

**220-240В\50Гц, 1800Вт**

Внимание: Внимательно ознакомьтесь с данной инструкцией и сохраните её для дальнейшего использования в качестве справочного материала.



## Меры безопасности

Во время эксплуатации прибора всегда соблюдайте следующие меры предосторожности:

- Перед первым использованием проверьте, соответствует ли напряжение, указанное на приборе, напряжению электрической сети в Вашем доме.
- Используйте прибор только в целях, предусмотренных данной инструкцией.
- Используйте только приспособления, входящие в комплект прибора.
- Во избежание поражения электрическим током **не погружайте прибор, вилку или электрический шнур в воду или другие жидкости**. Ставьте прибор в такие места, где он не может упасть в воду или другие жидкости. При попадании воды на прибор, немедленно отключите его от сети. Не пользуйтесь прибором, упавшим в воду. Отнесите его в уполномоченный сервисный центр.
- Не допускайте детей к работе с прибором без присмотра взрослых.
- **Если штепсельная вилка прибора не совпадает по конструкции с Вашей розеткой, обратитесь за помощью к специалисту.**
- **Применение различных переходников может привести к порче прибора и прекращению гарантийных обязательств.**
- Не оставляйте включенный в сеть прибор без внимания .
- Не открывайте крышку во время работы прибора.
- Во избежание перегрузки электрической сети не подключайте другой прибор высокой мощности к той же сети, к которой подключен ваш прибор.
- **Отсоединяйте прибор от сети перед перемещением с одного места на другое и перед чисткой и хранением.**
- Никогда не тяните за шнур при отключении прибора от сети; возьмитесь за штепсельную вилку и выньте ее из розетки.
- Не допускайте соприкосновения шнура или самого прибора с нагретыми поверхностями.
- Располагайте прибор и шнур так, чтобы никто не смог случайно задеть шнур и опрокинуть прибор.
- Не пользуйтесь прибором с поврежденным электрическим шнуром или штепсельной вилкой. Не пытайтесь отремонтировать прибор самостоятельно. Замена электрического шнура и штепсельной вилки должна производиться только в уполномоченном сервисном центре.
- Не пользуйтесь прибором в местах, где в воздухе могут содержаться пары легковоспламеняющихся газов.
- Этот прибор предназначен только для домашнего использования и не предназначен для коммерческого и промышленного использования.
- Выполняйте все требования данной инструкции.
- Перед включением прибора всегда проверяйте правильность установки частей прибора.
- При разборке и сборке прибора не прикладывайте излишних усилий, т.к. это может привести к поломке прибора.
- Не прикасайтесь руками, а также посторонними предметами к вращающимся частям прибора во время ее работы.

- Перед тем, как разобрать и осуществить чистку прибора, всегда отключайте его от сети.

## I. ОПИСАНИЕ

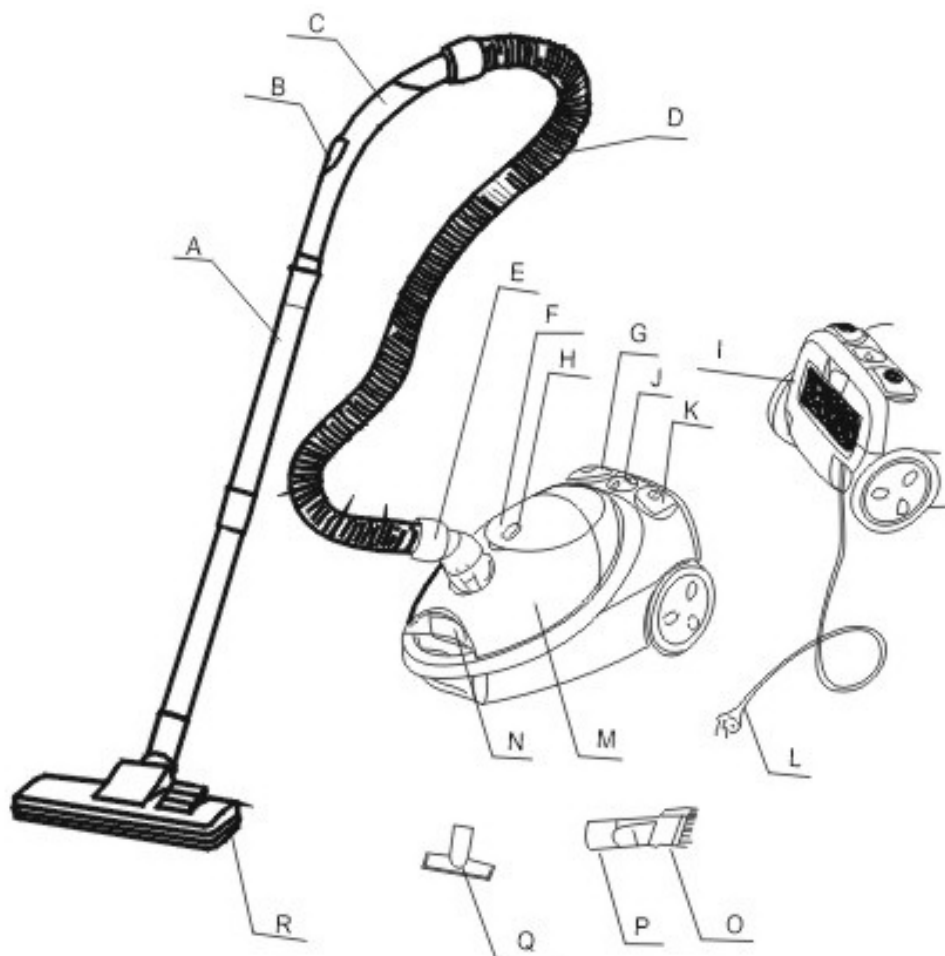



- |                             |                         |                       |
|-----------------------------|-------------------------|-----------------------|
| A. Трубка                   | H. Индикатор заполнения | M. Передняя крышка    |
| B. Регулятор объема воздуха | мешка для сбора пыли    | N. Кнопка открытия    |
| C. Ручка                    | I. Выходное отверстие   | передней крышки       |
| D. Гибкий шланг             | J. Переключатель        | O. Малая щетка        |
| E. Входное отверстие        | мощности                | R. Щелевидная насадка |
| F. Панель передней крышки   | K. Выключатель          | Q. Щетка для мебели   |
| G. Кнопка сматывания кабеля | L. Вилка                | R. Щетка для пола     |

## II. ХАРАКТЕРИСТИКА:

Модель ZW507 отличается изящным дизайном, привлекательным цветом, продуманной конструкцией. Она снабжена ножной педалью включения, кнопкой автоматического сматывания сетевого кабеля и множеством насадок. Мощность всасывания регулируется электронно. Устройство отличается низким уровнем шума и высокой эффективностью. Подходит для очистки любых мест. Если Вы будете использовать это устройство ваша жизнь станет более комфортной.

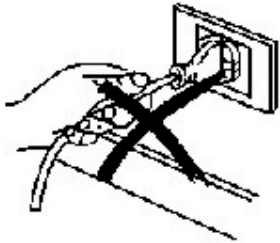
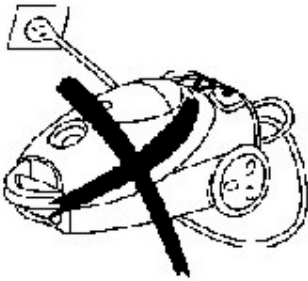
**III. СОБЛЮДАЙТЕ СЛЕДУЮЩИЕ МЕРЫ ПРЕДОСТОРОЖНОСТИ:**

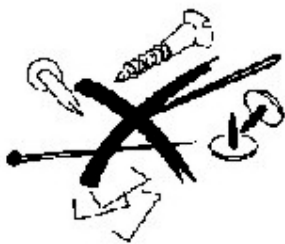
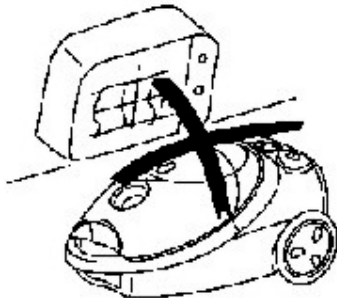
<p>1. Закончив использование устройства, не отключайте его потянув за кабель.</p> 	<p>2. Не переезжайте устройством сетевой шнур, если оно включено.</p> 	<p>3. Не собирайте пылесосом зажженные сигареты.</p> 
<p>4. Не собирайте с помощью пылесоса воду и другие жидкости.</p> 	<p>5. Не собирайте с помощью пылесоса острые и слишком тяжелый предметы.</p> 	<p>6. Не оставляйте пылесос вблизи нагревательных приборов.</p> 

**IV. ИСПОЛЬЗОВАНИЕ**

**1. Подготовка**

Вставьте шланг во входное отверстие до щелчка.

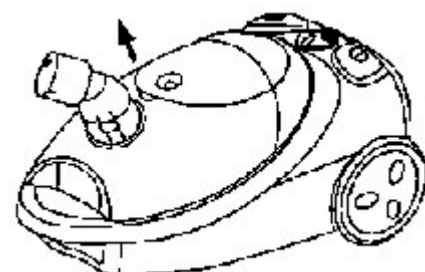
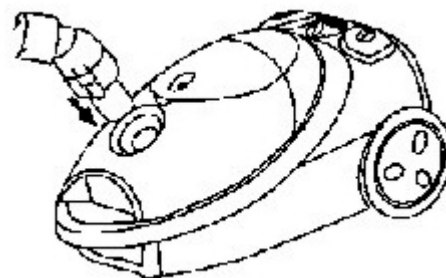

Закончив использование устройства нажмите на кнопку и вытащите шланг из отверстия.

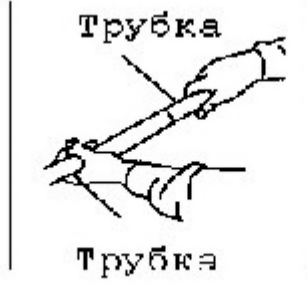
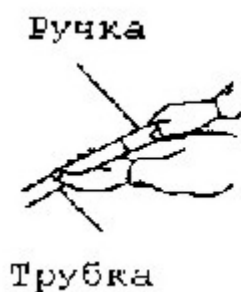

## 2. Использование устройства

Вытяните сетевой кабель на нужную длину. Вставьте вилку сетевого кабеля в розетку. Установите переключатель мощности в положение MIN, затем нажатием выключателя включите устройство. Регулятор объема всасываемого воздуха находится на ручке. (Внимание! Не вытягивайте кабель дальше красной отметки)

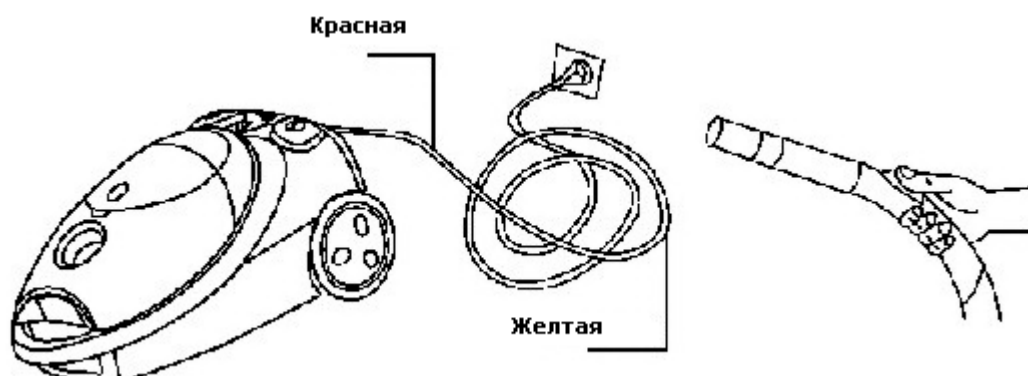

## 3. Использование насадок

При очистке твердых поверхностей выдвигайте щетку.  
При очистке ковров убирайте щетку внутрь насадки.

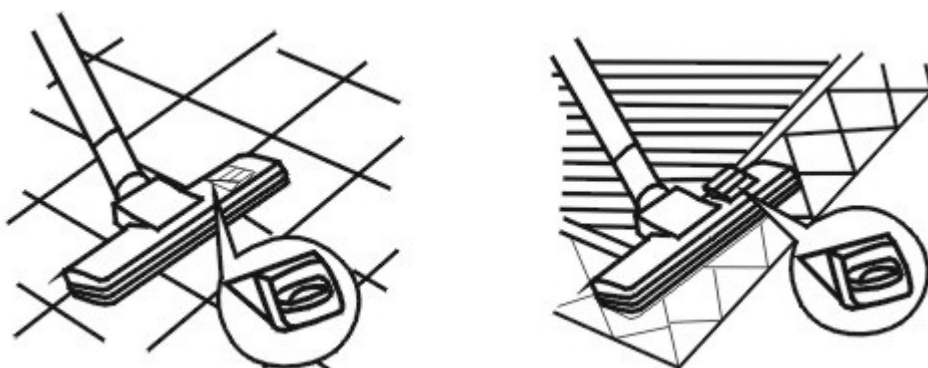

Щелевая насадка предназначена для очистки углов, щелей и т.п. труднодоступных мест.  
Малая щетка предназначена для очистки портьер, ламп и одежды. Она надевается на щелевую насадку.

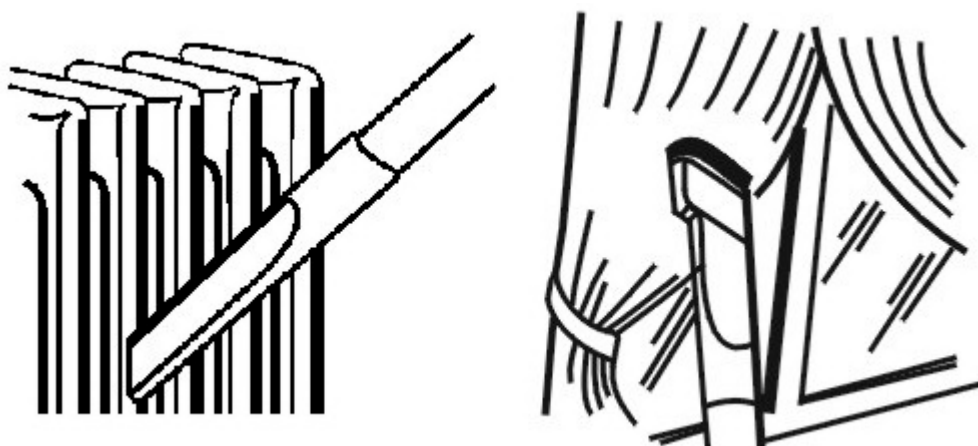

После использования поместите щелевую и малую насадки в отделение для принадлежностей.

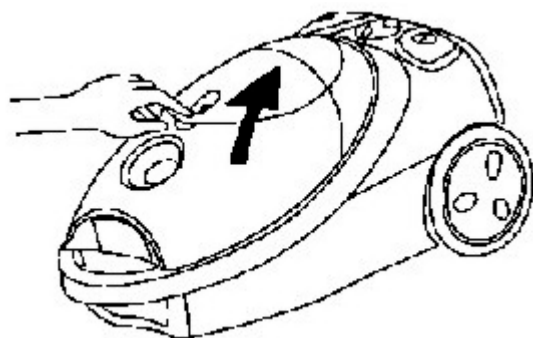

Нажмите выключатель, чтобы отключить устройство, отсоедините его от сети и нажмите кнопку сматывания кабеля. Если сетевой кабель не будет смотан полностью, немного вытяните его, затем снова нажмите кнопку сматывания. Повторяйте эти шаги пока не смотаете кабель полностью.

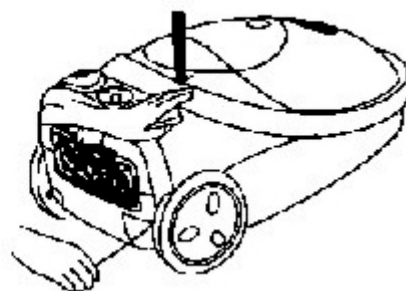
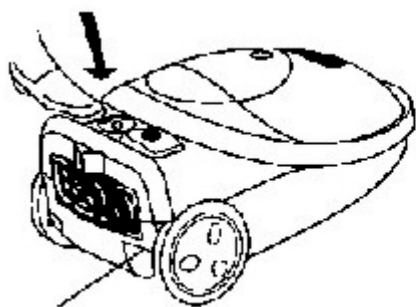

Закончив использование устройства вы можете закрепить трубки так, как показано на рисунке:

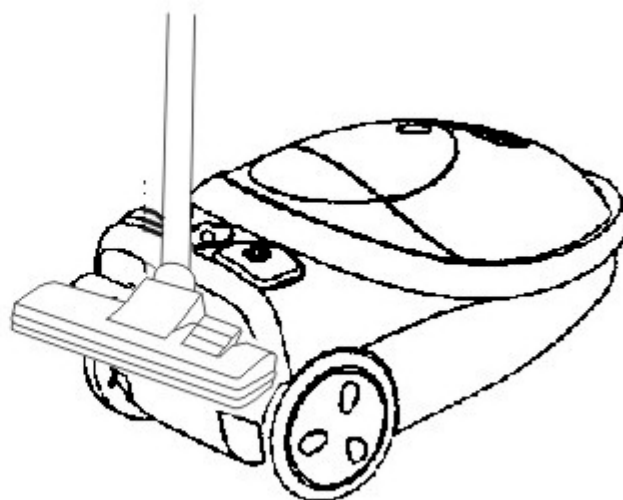
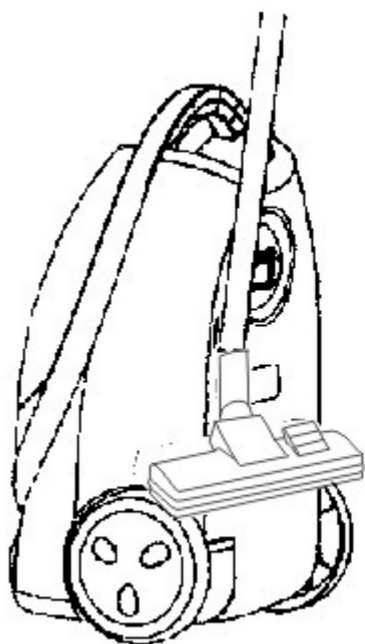

## V. ЗАМЕНА МЕШКА ДЛЯ СБОРА ПЫЛИ

Если мешок заполнится, цвет метки сменится на красный. В этом случае надо опорожнить или заменить мешок.

Откройте переднюю крышку.

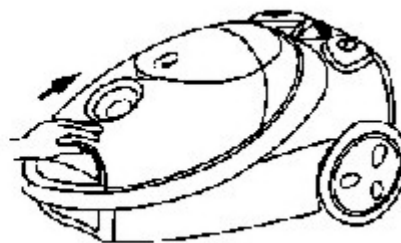
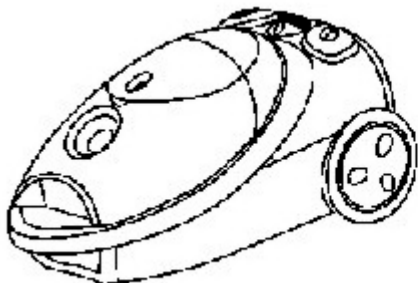

Выньте мешок и опорожните или замените его.

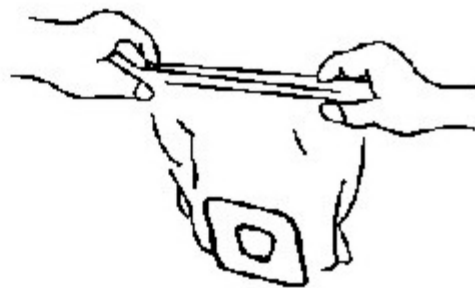
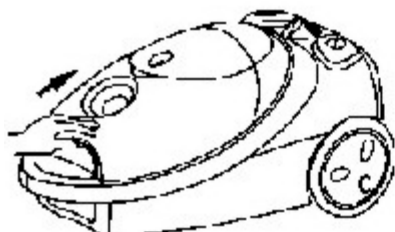

## VI. УХОД

Меняйте мешок почаще, чтобы избежать блокировки работы устройства. Если фильтр забьется пылью, его надо будет вымыть или заменить.

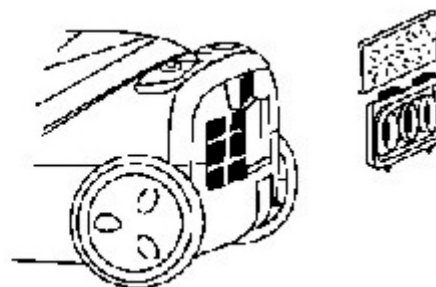
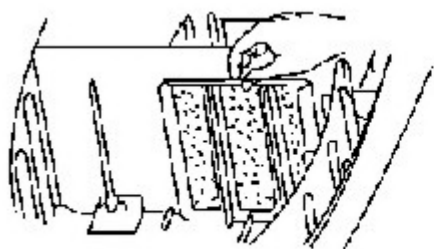

Внимание! Нельзя мыть фильтр в стиральной машине или сушить с помощью электрических обогревателей. Дайте фильтру высохнуть на воздухе самостоятельно.

Не используйте для очистки поверхности устройства нефте – содержащие вещества. Протрите его водой и слабым мыльным раствором.

Не допускайте попадания воды внутрь устройства.

Если сетевой кабель поврежден, то в целях предотвращения несчастного случая его нужно заменить.

## Заходи безпеки:

Під час експлуатації приладу завжди дотримуйтеся таких правил безпеки:

- Перед першим використанням перевірте, чи відповідає напруга, зазначена на приладі, напрузі електричної мережі у Вашому будинку.
- Використовуйте прилад тільки в цілях, передбачених даною інструкцією.
- Використовуйте тільки пристосування, що входять в комплект приладу.
- Щоб уникнути ураження електричним струмом, не занурюйте прилад, вилку або електричний шнур у воду або інші рідини. Ставте прилад в такі місця, де він не може впасти у воду або інші рідини. При попаданні води на прилад, негайно вимкніть його від мережі. Не користуйтеся приладом, що впав у воду. Не допускайте дітей до роботи з приладом без нагляду дорослих.
- Якщо штепсельна вилка приладу не збігається за конструкцією з Вашої розеткою, зверніться за допомогою до фахівця.
- Застосування різних перехідників може призвести до псування приладу і припинення гарантійних зобов'язань.
- Не залишайте працюючий прилад без уваги.
- Не відкривайте кришку під час роботи приладу.
- Щоб уникнути перевантаження електричної мережі, не підключайте інший прилад високої потужності до тієї ж мережі, до якої підключений ваш прилад.
- Відключіть прилад від мережі перед переміщенням з одного місця на інше і перед чищенням і зберіганням.
- Ніколи не тягніть за шнур при відключенні приладу від мережі; візьміться за штепсельну вилку і вийміть її з розетки.
- Не допускайте контакту шнура або самого приладу з нагрітими поверхнями.
- Розташовуйте прилад і шнур так, щоб ніхто не зміг випадково зачепити шнур і перекинути прилад.
- Не користуйтеся приладом з пошкодженим електричним шнуром або штепсельної вилкою. Не намагайтеся відремонтувати прилад самостійно. Заміна електричного шнура і штепсельної вилки повинна проводитися тільки в уповноваженому сервісному центрі.
- Не користуйтеся приладом у місцях, де в повітрі можуть міститися пари легкозаймистих газів.
- Цей прилад призначений тільки для побутового використання і не призначений для комерційного та промислового використання.
- Виконуйте всі вимоги даної інструкції.
- Перед включенням приладу завжди перевіряйте правильність встановлення частин приладу.
- При розбиранні та збиранні приладу не прикладайте зайвих зусиль, тому що це може призвести до поломки приладу.
- Не торкайтеся руками, а також сторонніми предметами до обертових частин приладу під час його роботи.
- Перед тим, як розібрати і здійснити чищення приладу, завжди відключайте його від мережі.



## I. ОПИС

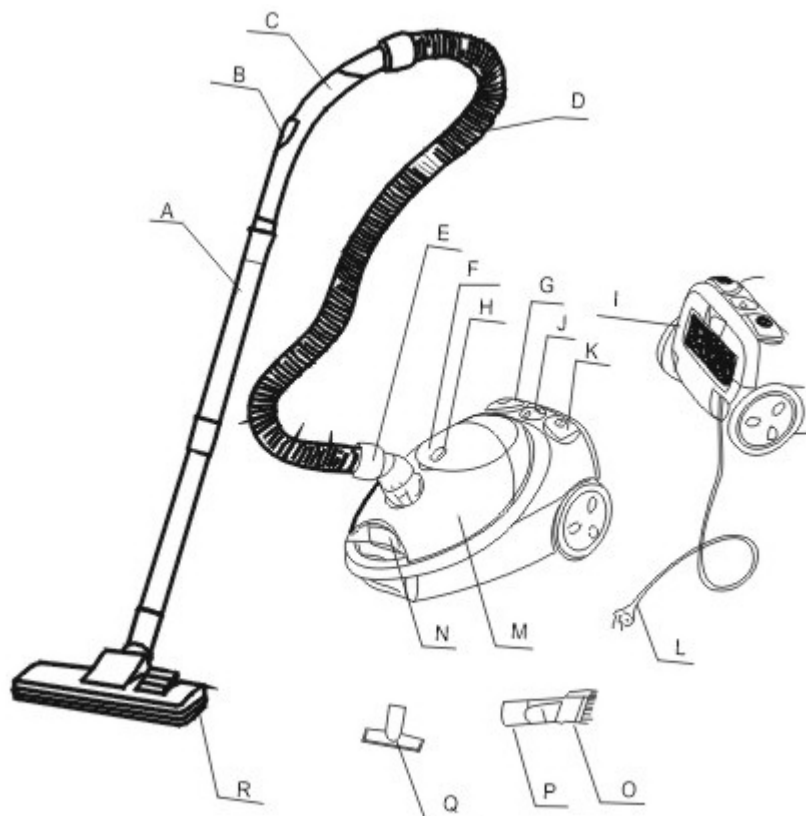

А. Трубка  
 В. Регулятор об'єму повітря  
 С. Ручка  
 D. Гнучкий шланг  
 Е. Вхідний отвір  
 F. Панель передньої кришки  
 G. Кнопка змотування кабелю

H. Індикатор заповнення мішка для збору пилу  
 I. Вихідний отвір  
 J. Перемикач потужності  
 K. Вимикач  
 L. Вилка  
 M. Передня кришка

N. Кнопка відкриття передньої кришки  
 O. Мала щітка  
 P. Щелевидна насадка  
 Q. Щітка для меблів  
 R. Щітка для підлоги

## II. ХАРАКТЕРИСТИКА:

Модель ZW507 відрізняється витонченим дизайном, привабливим кольором, продуманою конструкцією. Вона забезпечена ногою педаллю включення, кнопкою автоматичного змотування мережевого кабелю і безліччю насадок. Потужність всмоктування регулюється електронно. Пристрій відрізняється низьким рівнем шуму і високою ефективністю. Підходить для очищення будь-яких місць. Якщо Ви будете використовувати цей пристрій ваше життя стане більш комфортним.

**III. ДОТРИМУЙТЕСЬ НАСТУПНИХ ПРАВИЛ БЕЗПЕКИ:**

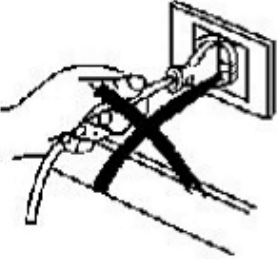
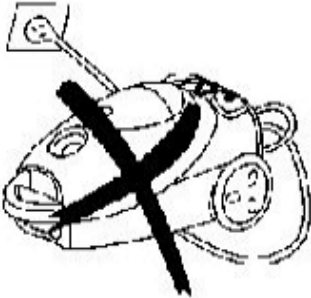
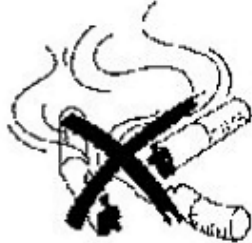
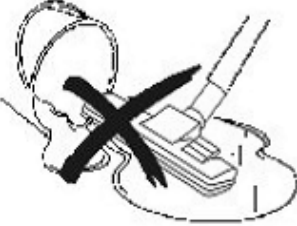
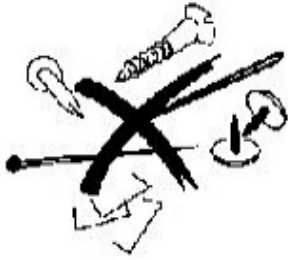
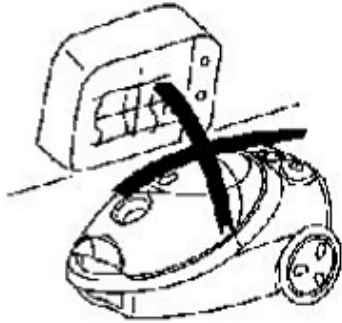
<p>1. Закінчивши використання пристрою не відключайте його потягнувши за кабель.</p> 	<p>2. Не переїжджайте пристроєм мережевий шнур, якщо пристрій включен.</p> 	<p>3. Не збирайте пирососом запалені цигарки.</p> 
<p>4. Не збирайте за допомогою пирососа воду та інші рідини.</p> 	<p>5. Не збирайте за допомогою пирососа гострі і дуже важкі предмети.</p> 	<p>6. Не залишайте пиросос поблизу нагрівальних приладів.</p> 

**IV. ВИКОРИСТАННЯ**

**1. Підготовка**

Вставте шланг у вхідний отвір до клацання.

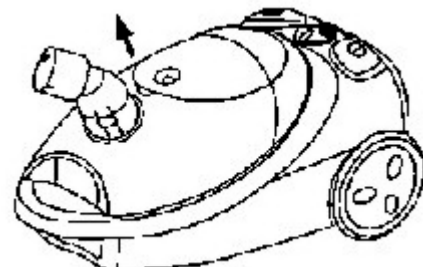
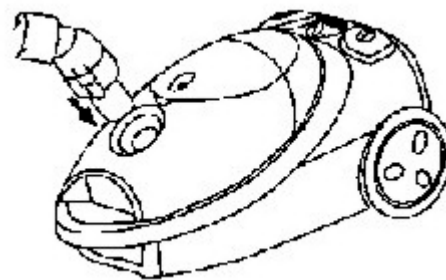

Закінчивши використання пристрою натисніть на кнопку і витягніть шланг з отвору.

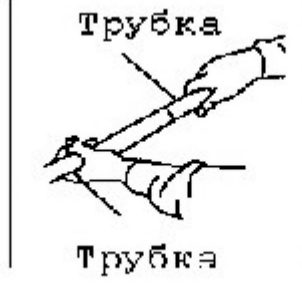
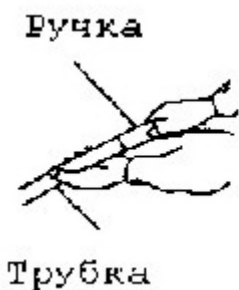

## 2. Використання пристрою.

Витягніть мережевий кабель на потрібну довжину. Вставте вилку мережного кабелю в розетку. Встановіть перемикач потужності на MIN, потім натисненням вимикача ввімкніть пристрій. Регулятор об'єму всмоктуваного повітря знаходиться на ручці. (Увага! Не витягуйте кабель далі червоної позначки)

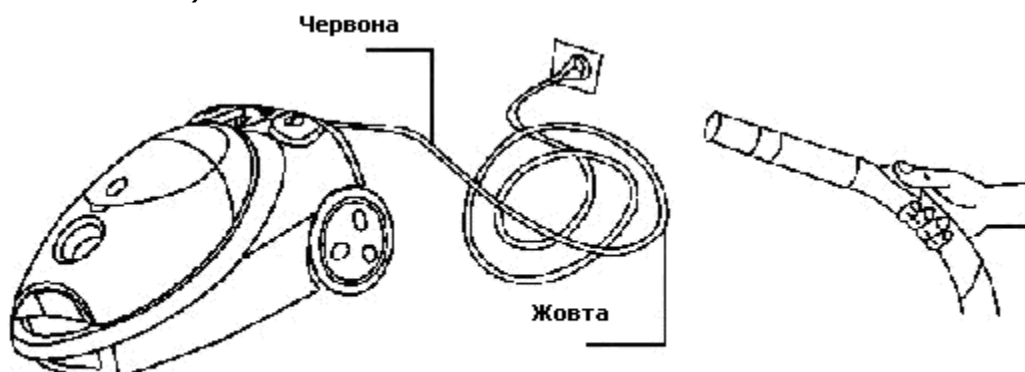

## 3. Використання насадок

При очищенні твердих поверхонь висувайте щітку.

При очищенні килимів прибирайте щітку всередину насадки.

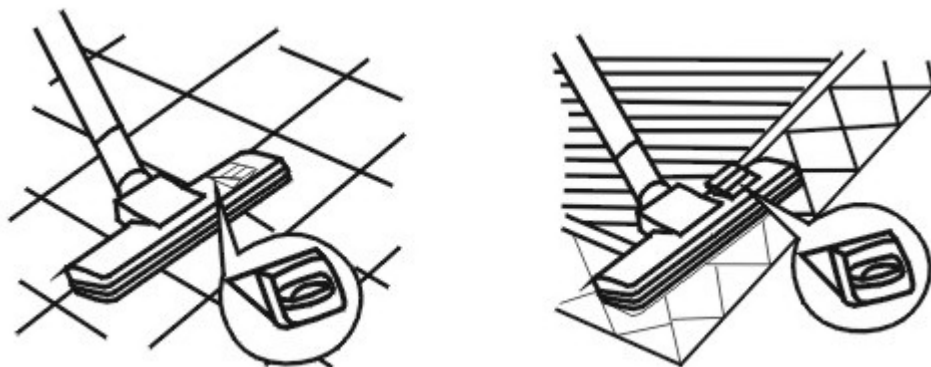

Щілинна насадка призначена для очищення кутів, щілин і т.п. важкодоступних місць.

Мала щітка призначена для очищення порт'єр, ламп та одягу. Вона надягається на щілинну насадку.

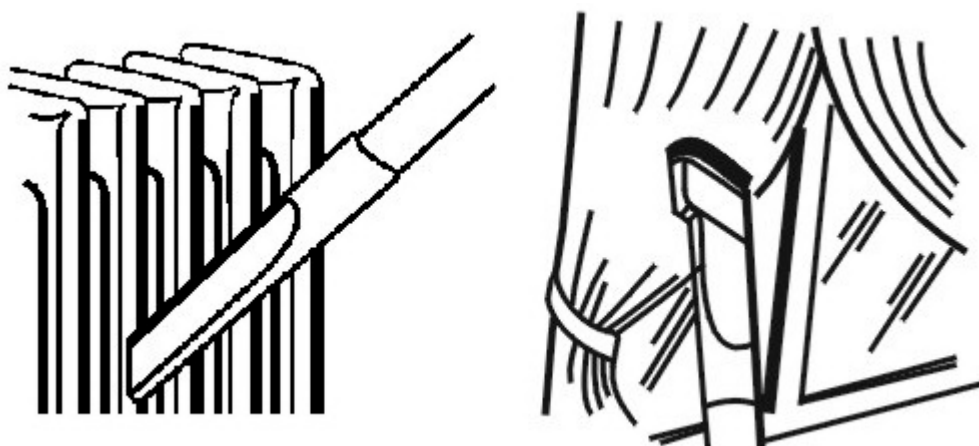

Після використання помістіть щілинну і малу насадки у відділення для приладдя.

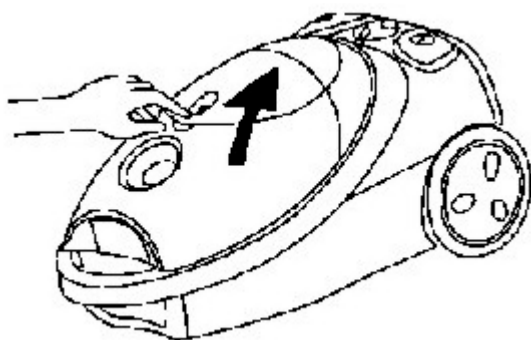

Натисніть вимикач, щоб відключити пристрій, від'єднайте його від мережі і натисніть кнопку змотування кабелю. Якщо мережевий кабель не буде змотаний повністю, трохи витягніть його, потім знову натисніть кнопку змотування. Повторюйте ці кроки поки не змотаєте кабель повністю.

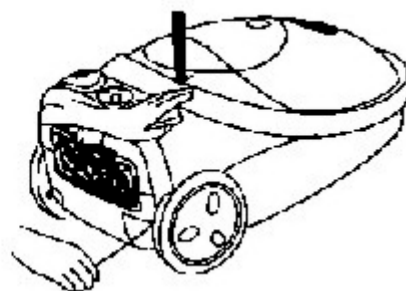
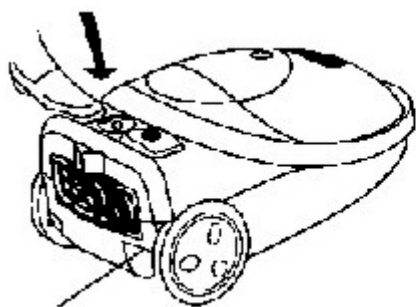

Закінчивши використання пристрою ви можете закріпити трубки так, як показано на малюнку:

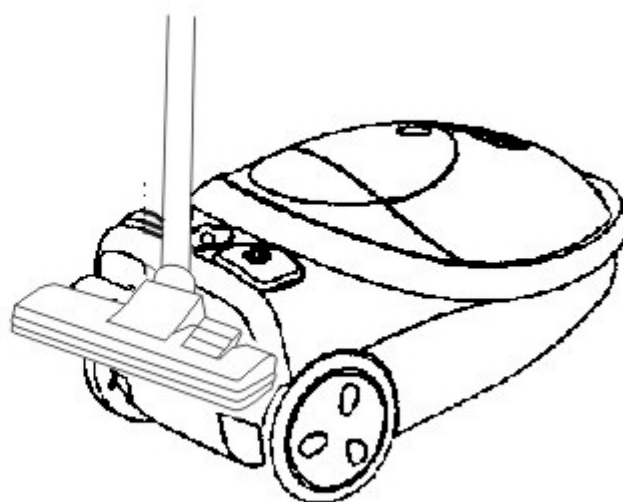
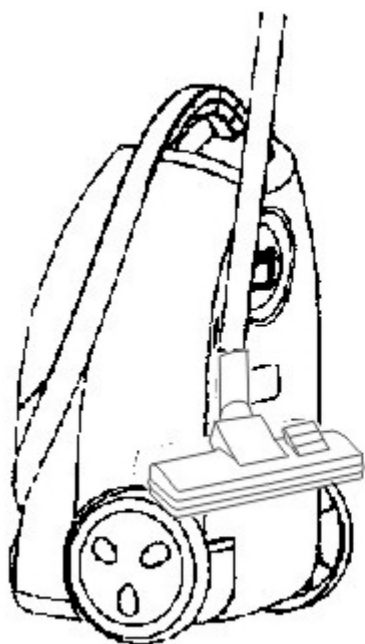

## V. Заміна мішка для збору пилу

Якщо мішок заповниться, колір мітки зміниться на червоний. У цьому випадку треба спорожнити мішок.

Відкрийте передню кришку.

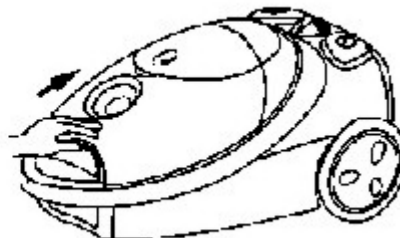
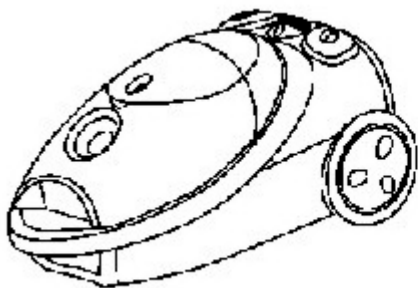

Вийміть мішок і спорожніть або замініть його.

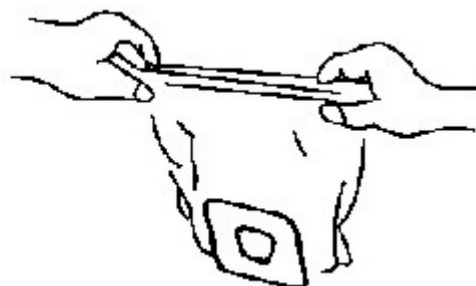
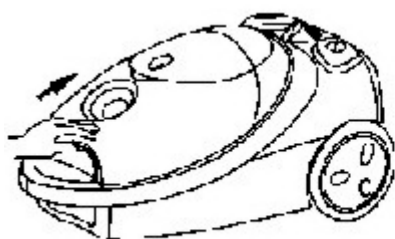

## VI. Догляд

Міняйте мішок частіше, щоб уникнути блокування роботи пристрою. Якщо фільтр заб'ється пилом, його треба буде вимити або замінити.

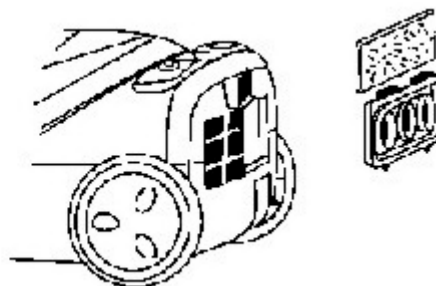
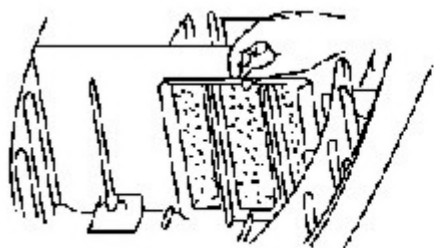

Увага! Не можна мити фільтр в пральній машині або сушити за допомогою електричних обігрівачів. Дайте фільтру висохнути на повітрі самостійно.

Не використовуйте для очищення поверхні пристрою речовини, що містять нафту. Протріть його водою і слабким мильним розчином. Не допускайте попадання води всередину пристрою. Якщо мережевий кабель пошкоджений, то з метою запобігання нещасного випадку його потрібно замінити.