

ASTOR

ПЫЛЕСОС (МЕШКОВАЯ СИСТЕМА) ИНСТРУКЦИЯ ПОЛЬЗОВАНИЯ



ZW 504

1400-1800W, 220-240V/50Hz

ВНИМАНИЕ:

1. Перед началом эксплуатации, внимательно прочитайте данную инструкцию. Это убережет Вас от несчастного случая.
2. Неправильная эксплуатация может навредить прибору и Вам.
3. Прибор разработан только для бытового употребления.
4. Отключайте прибор от электросети, когда Вы им не пользуетесь.
5. Не погружать в воду или другие жидкости. Но если же это произошло, немедленно вытяните штепсель. Прибор может использоваться только после тщательной проверки экспертом.
6. Не используйте прибор в случае повреждения шнура или штепселя. В случае падения прибора, проверьте исправность у специалиста, где при необходимости проведите починку
7. Убедитесь, что шнур не заземлен. Беречь шнур от горячих поверхностей
8. Выключать прибор держа только за вилку, а не за шнур.
9. Не оставлять работающий прибор без присмотра.
10. Не используйте пылесос для всасывания иголок, шурупов, гвоздей, булавок и других острых предметов
11. Не убирайте при помощи пылесоса спички, окурки, пепел и другие горящие предметы.
12. Не закрывайте входные и выходные воздухопроводы

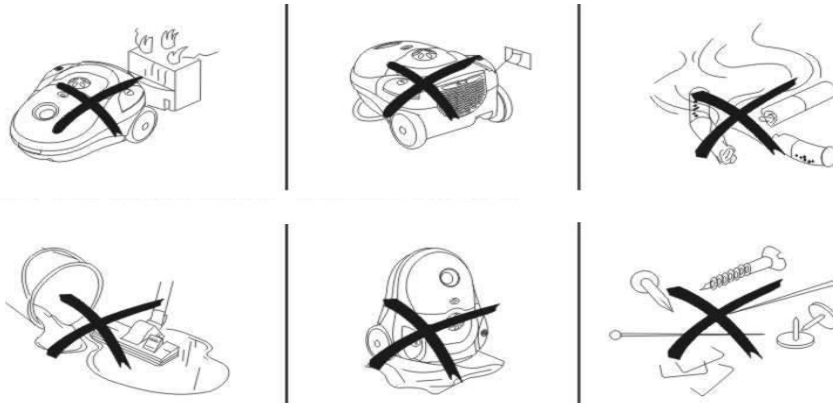

ОПИСАНИЕ

- | | |
|--------------------------|---------------------------|
| A. Ручка | F. Переходник шланга |
| B. Шланг | G. Верхняя крышка |
| C. Регулятор мощности | H. Индикатор пылесборника |
| D. Телескопическая труба | I. Кнопка включения |
| E. Щетка для пола | J. Намотка шнура |
| | K. Контроль скорости |

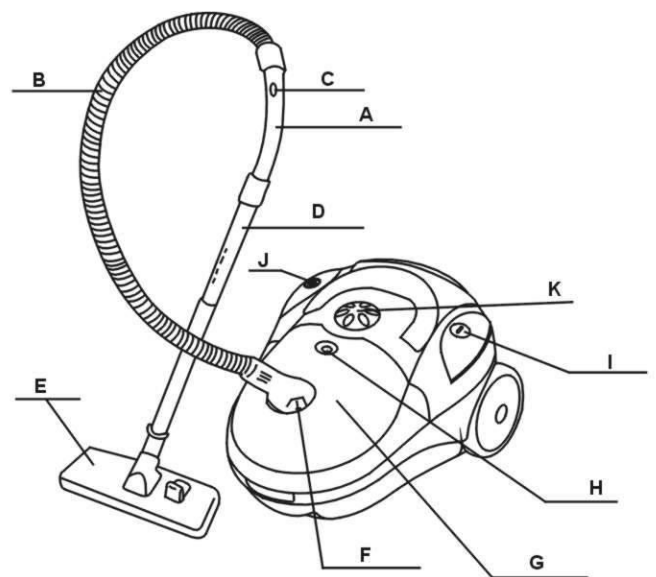

СБОРКА ПЫЛЕСОСА

Присоединение гибкого шланга

Вставьте переходник гибкого шланга в отверстие воздухозаборника, который находится на верхней крышке пылесоса, нажав на кнопку на переходнике гибкого шланга.



Сборка телескопической трубы и аксессуаров

Соберите телескопическую трубу, гибкий шланг и щетку для пола, как показано на рисунке

Гибкий шланг

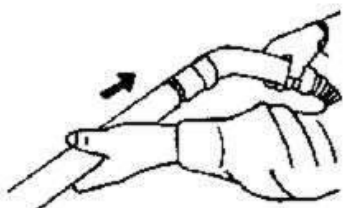

Телескопическая труба

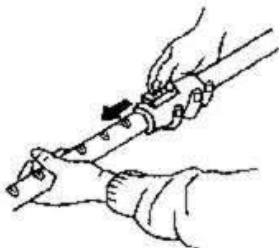

Щетка для пола

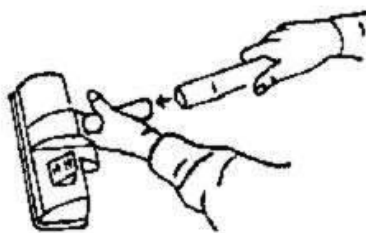

Включение

1. Перед использованием пылесоса выньте шнур питания и включите его в розетку.
2. Желтая отметка на шнуре питания показывает его оптимальную длину.
3. Не вытягивайте шнур питания более чем за красную отметку.
4. Нажмите кнопку переключателя «вкл»/«выкл»
5. Изменяйте мощность пылесоса при помощи регулятора мощности на корпусе до требуемого уровня, необходимого при различных функциях чистки.

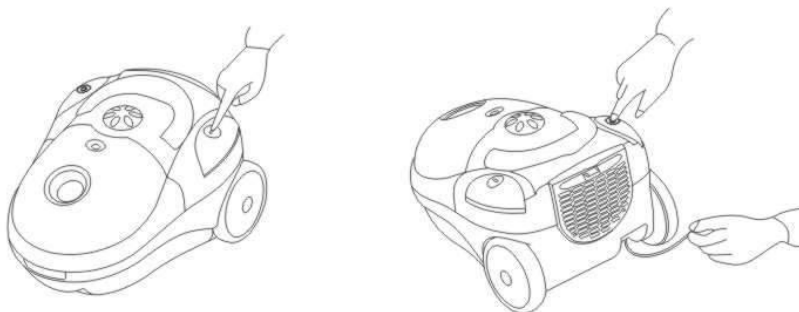
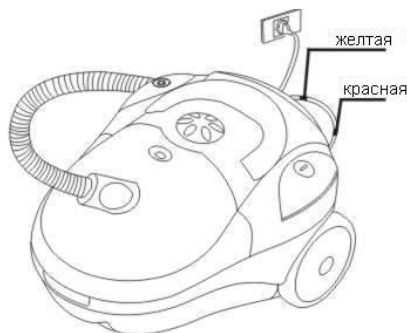

ИСПОЛЬЗОВАНИЕ АКСЕССУАРОВ

Переключатель на щетке пол/ковер

Позиция 1-пол, применяется при чистке жестких поверхностей

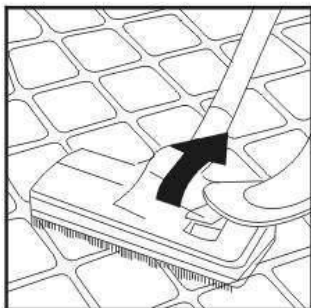

Позиция 2-ковер, используется при чистке ковровых покрытий, паласов, ковров.

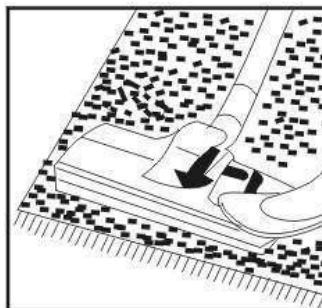

Щелевидная насадка

Используется для чистки радиаторов, углов и пр.

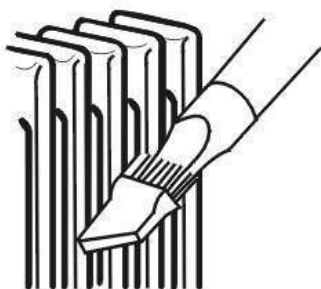

Малая щетка

Используется для деликатной уборки гардин, люстр, книжных полок, мебели.



Чистка пылесборника

1. Выньте гибкий шланг, откройте верхнюю крышку пылесоса нажав на кнопку и потянув вверх.
2. Выньте пылесборник.
3. Когда фильтр загрязнится, аккуратно выньте его и промойте в воде.
4. Перед установкой убедитесь, что фильтр полностью высох.

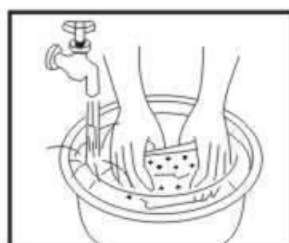
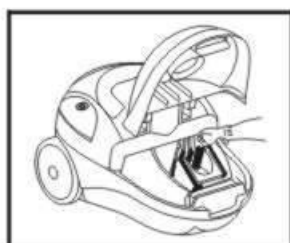
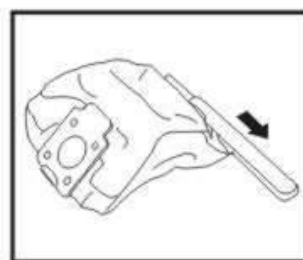
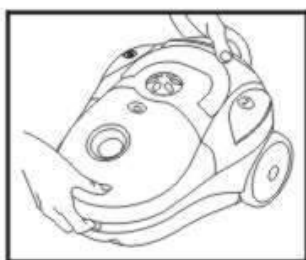

УВАГА:

1. Перед початком експлуатації, уважно прочитайте інструкцію.
2. Неправильна експлуатація може нашкодити приладу та Вам.
3. Впевніться, що напруга, яка зазначена на коробці, відповідає напрузі електромережі у Вашій оселі.
4. Прилад призначен лише для побутового вживання.
5. Вимикайте прилад від електромережі, коли Ви ним не користуєтесь.
6. Не занурювати у воду або іншу рідину.
7. Не використовуйте прилад у випадку пошкодження шнура або штепселя.
8. Вимикайте прилад від електромережі тримаючись лише за виделку, а не за шнур.
9. Не лишайте працюючий прибор без нагляду.
10. Не використовуйте прилад для всмоктування голок, шурупів, цвяхів, булавок та інших гострих предметів.
11. Не прибирайте за допомогою приладу сірники, недопалки, попіл та інші предмети, що горять або тліють.
12. Не закривайте вхідні і вихідні отвори для повітря.

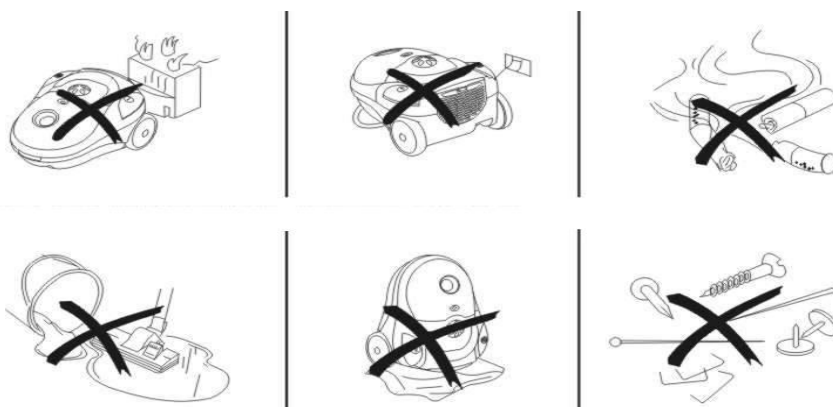

ОПИС

- | | |
|-------------------------|-----------------------------------|
| A. Ручка | F. Перехідник шлангу |
| B. Шланг | G. Верхня кришка |
| C. Регулятор потужності | H. Індикатор мішку для збору пилу |
| D. Телескопічна труба | I. Кнопка включення |
| E. Щітка для підлоги | J. Намотка шнура |
| | K. Контроль швидкості |

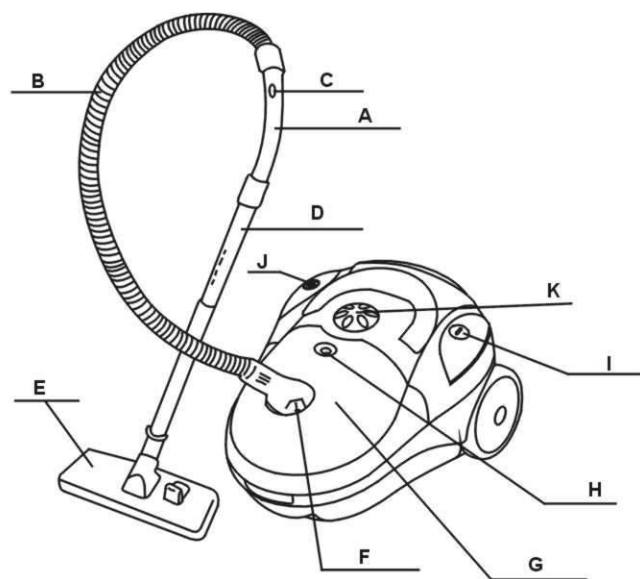

ЗБИРАННЯ ПИЛОСОСУ

Приєднання гнучкого шлангу

Вставте перехідник гнучкого шлангу в отвір всмоктування повітря, який знаходиться на верхній кришці пилососу, до клацання, нажавши на кнопку на перехіднику гнучкого шлангу.



Збірка телескопічної труби та аксесуарів

Зберіть телескопічну трубу, гнучкий шланг та щітку для підлоги, як вказано на малюнку.

Гнучкий шланг

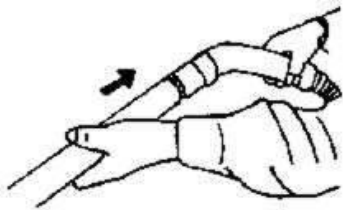

Телескопічна труба

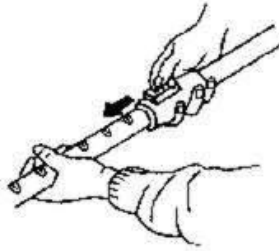

Щітка для підлоги

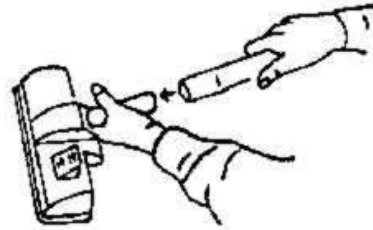

Підключення

1. Перед використанням пилососу виньте шнур живлення та увімкніть його у розетку.
2. Жовта відмітка на шнурі живлення вказує на його оптимальну довжину.
3. Не виймайте шнур живлення більше ніж за червону відмітку.
4. Натисніть кнопку перемикача «ON»/»OFF»
5. Змініть потужність пилососу за допомогою регулятора потужності на корпусі до необхідного рівня, необхідного при різноманітних функціях чистки.

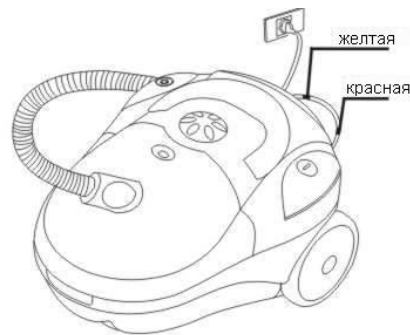

ВИКОРИСТАННЯ АКСЕСУАРІВ

Перемикач на щітці підлога/килим

Позиція 1-підлога, використовується для чистки жорстких поверхонь.

Позиція 2-килим, використовується для чистки килимового покриття, паласів, килимів.

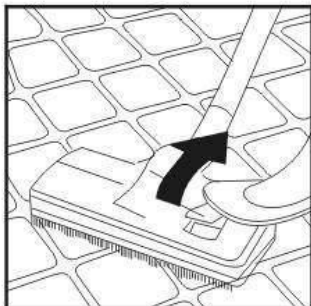

Щілевидная насадка

Використовується для чистки радіаторів, вуглів і т.д.

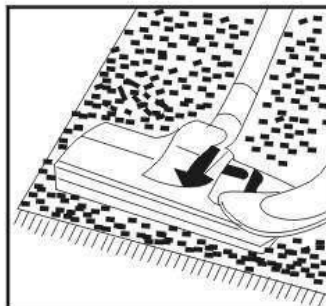

Малая щітка

Використовується для делікатного прибирання гардин, люстр, книжкових полиць, мебелі.

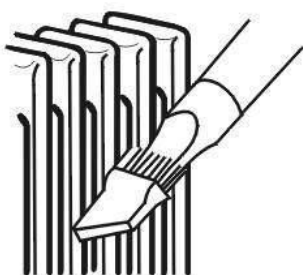

Чистка мішку для збору пилу

1. Виньте гнучкий шланг, відкрийте верхню кришку пилесосу, нажавши на кнопку та потягнувши доверху.
2. Дістаньте мішок для збору пилу.
3. Коли фільтр забрудниться, обережно дістаньте його та промийте у воді.
4. Перед встановленням впевніться, що фільтр повністю висохнув.

