

# FULGOR

MILANO

## CONSERVAZIONE

FFSI 350 NFEX

**ITALIANO**

Istruzioni per l'installazione, l'uso, la manutenzione



**ENGLISH**

Installation, use and maintenance instructions





IT

## NORMATIVE-AVVERTENZE E CONSIGLI IMPORTANTI

Prima di utilizzare l'apparecchio, leggere attentamente questo manuale, in modo da sapere esattamente cosa fare e cosa non fare.

Un uso inappropriato dell'apparecchio può essere pericoloso, soprattutto per i bambini.

Prima di collegare l'apparecchio accertarsi che i dati in targa siano corrispondenti a quelli del vostro impianto.

Non disperdere i materiali riciclabili dell'imballaggio nell'ambiente ma portarli ad un impianto di smaltimento affinché possano essere riciclati.

La sicurezza elettrica di questo apparecchio è assicurata soltanto quando è collegato ad un impianto elettrico munito di un'efficace presa di terra, a norma di legge.

E' obbligatorio verificare questo fondamentale requisito di sicurezza.

GB

## STANDARDS-WARNINGS AND RECOMMENDATIONS

Before using the appliance, read this manual carefully as it will tell you what to do and what not to do.

Improper use of the appliance can be dangerous, above all for children.

Before connecting the appliance, make sure that the data on the rating plate complies with that of the domestic supply.

Do not dispose of the recyclable packing materials in an unauthorised manner.

Take them to an appropriate plant for recycling.

The electrical safety of this appliance is only guaranteed when it has been connected to a mains supply with an efficient earthing system as provided for by law.

2

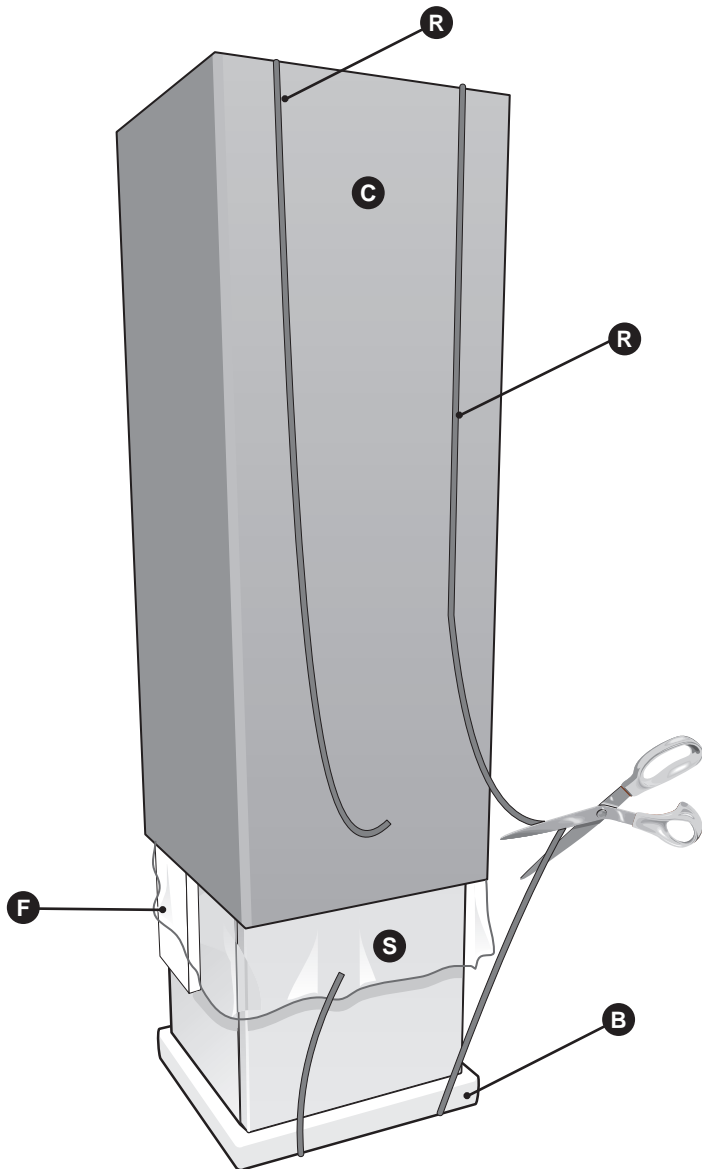

 Questa operazione deve essere compiuta da almeno due persone.

 This operation must be carried out by at least two people.

## IT DISIMBALLO

- Ponete l'apparecchio nel punto d'installazione (cap. POSIZIONAMENTO E MESSA IN OPERA).
- Tagliate le reggette **R** e sfilate il cartone o sacco in plastica esterno **C**.
- Eliminate subito i sacchi in plastica **S** i quali possono rappresentare pericolo per i bambini.
- Una volta liberato l'apparecchio dal suo imballo eliminate ancora i fianchi **F** e quindi il basamento **B**.

### IMBALLO

Il materiale di imballo è riciclabile al 100%. Per lo smaltimento seguite le normative locali. Il materiale di imballaggio (sacchetti di plastica, parti in polistirolo, ecc.) deve essere tenuto fuori dalla portata dei bambini in quanto potenziale fonte di pericolo.

### PRODOTTO

L'apparecchio è stato fabbricato con materiale riciclabile. La rottamazione dovrà avvenire seguendo le normative locali per lo smaltimento dei rifiuti. L'apparecchio da rottamare dovrà essere reso inservibile tagliando il cavo elettrico di alimentazione. L'apparecchio da rottamare non dovrà essere disperso nell'ambiente, ma consegnato presso gli appositi centri di raccolta per il recupero dei gas refrigeranti e oli lubrificanti.

## GB REMOVAL OF PACKAGING

- Place the appliance in its installation site (chap. POSITIONING AND INSTALLING THE APPLIANCE).
- Cut straps **R** and remove the box or plastic bag **C**.
- Immediately destroy the plastic bags **S** as they could be dangerous for children.
- Once the appliance is free from its packaging, remove the side protections **F** and then the base **B**.

### PACKAGING

Packaging material is 100% recyclable. For its disposal follow your local regulations. The packaging material (plastic bags, polystyrene parts etc.) must be kept out of children's reach as it could be dangerous.

### PRODUCT

Scrapping must be carried out according to your local regulations on the disposal of waste materials. Before scrapping the appliance, cut the electrical supply cable so that it can no longer be used. The appliance must not be left in the environment, it must be handed over to a collection centre specialized in the recovery of refrigerating gases and lubricating oils.



## IT RIMOZIONE DELLE PROTEZIONI PER IL TRASPORTO

Controllate che l'apparecchio non sia danneggiato. I danni subiti durante il trasporto devono essere segnalati al Vostro Rivenditore entro 24 ore dal ricevimento.

- 1 Rimuovere la protezione dalla guarnizione della porta.  
La protezione evita i possibili danni della guarnizione dovuti al trasporto. La protezione deve essere rimossa per poter chiudere ermeticamente la porta. Per togliere la protezione, tirare leggermente un'estremità, ruotandola verso l'esterno.

### DOTAZIONE

- A Bacinella ghiaccio

## GB REMOVING THE TRANSPORT PROTECTION DEVICES

Check that the appliance is undamaged.

The retailer must be informed of any damage to the appliance within 24 hours of delivery.

- 1 Remove the protection from the door gasket.  
The protection is used to protect the gasket during transport. The protection must be removed in order to ensure that the door seal functions correctly.  
To remove the protection, lightly pull one end while rotating it outwards.

### SPARE PARTS SUPPLIED

- A Ice tray

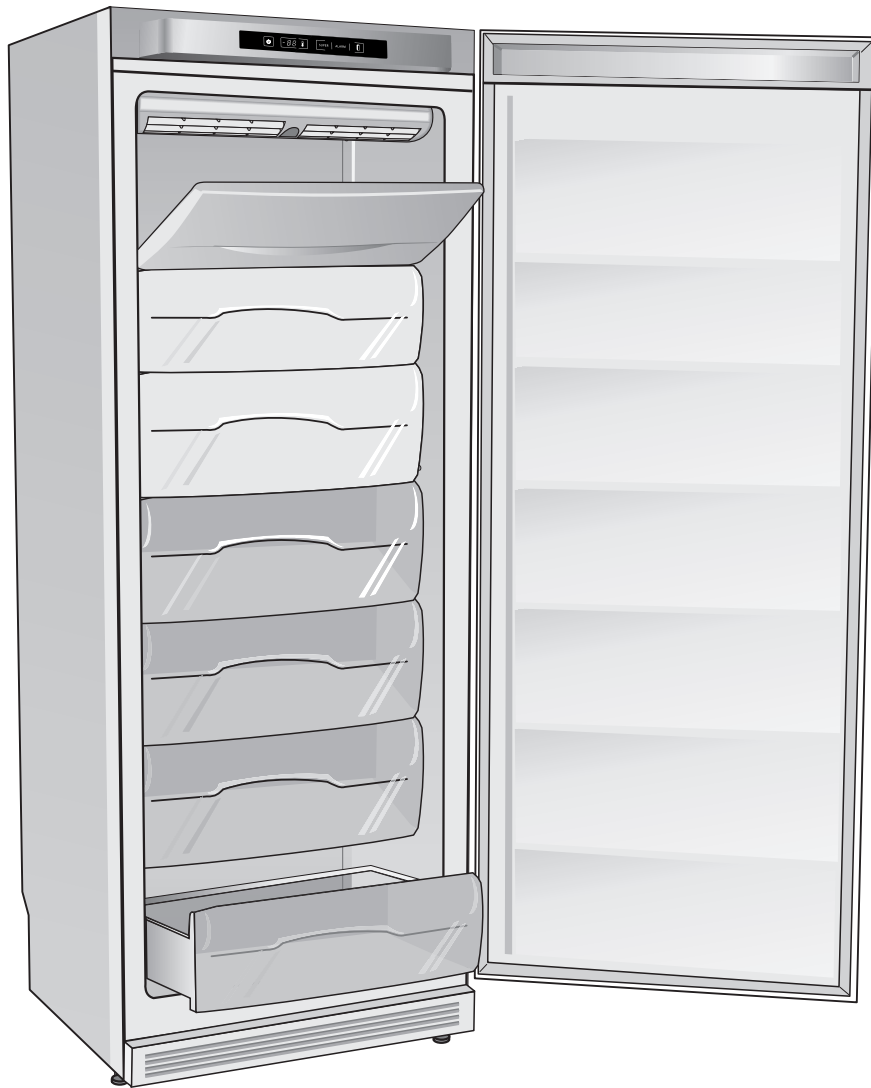

GCS2930NFH-2

## IT NORMATIVE-AVVERTENZE E CONSIGLI IMPORTANTI

In caso di dubbio, richiedere un controllo accurato dell'impianto da parte di un tecnico qualificato (legge 46/90).

L'uso di questa macchina, così come di un qualsiasi apparecchio elettrico, comporta l'osservanza di alcune regole fondamentali:

- non toccare l'apparecchio con mani o piedi bagnati o umidi;
- non tirare il cavo di alimentazione per staccare la spina dalla presa;
- non lasciare esposto l'apparecchio agli agenti atmosferici;
- non permettere che l'apparecchio sia usato dai bambini senza sorveglianza; non staccare o inserire la spina nella presa con le mani bagnate; - prima di effettuare qualsiasi operazione di pulizia o di manutenzione, disinserire l'apparecchio dalla rete di alimentazione

elettrica o staccando la spina o spegnendo l'interruttore generale dell'impianto:

- in caso di guasto o di cattivo funzionamento, spegnere l'apparecchio, e non manometterlo. Questo apparecchio è contrassegnato in conformità alla Direttiva Europea 2011/65/UE, Waste Electrical and Electronic Equipment (WEEE).

Assicurandosi che questo prodotto sia smaltito in modo corretto, l'utente contribuisce a prevenire le potenziali conseguenze negative per l'ambiente e la salute.

Il simbolo  sul prodotto o sulla documentazione di accompagnamento indica che questo prodotto non deve essere trattato come rifiuto domestico ma deve essere consegnato presso l'idoneo punto di raccolta per il riciclaggio di apparecchiature elettriche ed elettroniche.

## GB STANDARDS-WARNINGS AND RECOMMENDATIONS

This is an important safety requirement and must be complied with.

In case of doubt, have the mains supply checked by a qualified electrician.

As with any other electrical appliance, a few fundamental rules must be observed during use:

- do not touch the appliance with wet or damp hands or feet.
- do not pull the power cable to remove the plug from its socket.
- do not expose the appliance to atmospheric agents.
- do not allow the appliance to be used by unsupervised children.
- do not plug-in or unplug the appliance using wet hands. - before carrying out any cleaning or maintenance operation, disconnect the appliance from the mains supply

by either unplugging it or switching the mains power supply off at the main switch:

- in the case of a fault or malfunction, switch off the appliance and do not attempt any repairs.

This appliance is marked as complying with European Directive 2011/65/UE, Waste Electrical and Electronic Equipment (WEEE).

Make sure that the product is disposed of in a correct manner. The user is obliged to contribute towards preventing any negative consequences for health and the environment.

The symbol  affixed to the product or accompanying documents signifies that the product must not be treated as normal domestic refuse, but must be delivered to an authorised collection centre to enable the electric and electronic equipment to be recycled.

5

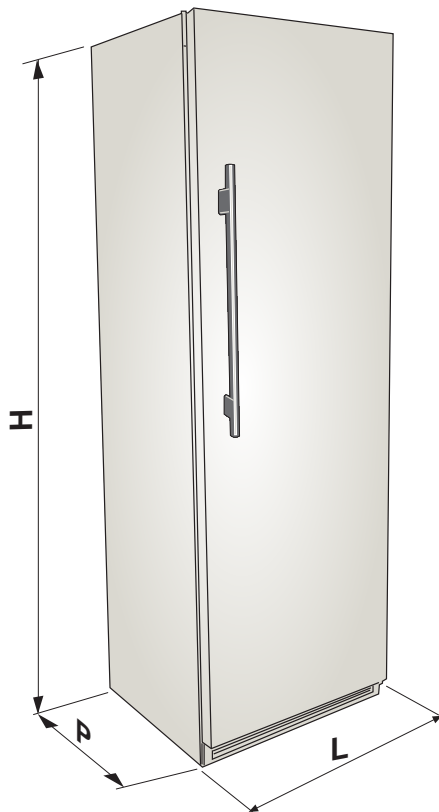

<b>H</b>	185 cm
<b>D</b>	67,7 cm
<b>W</b>	59,25 cm

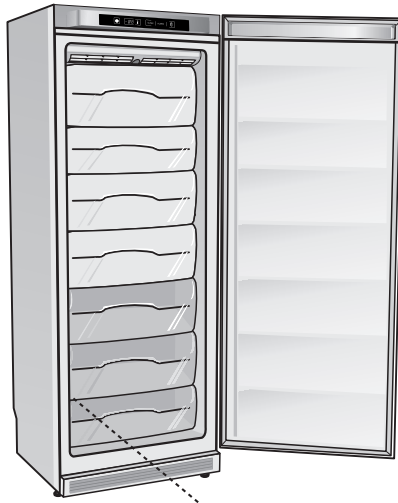

GCS2930NFH-1

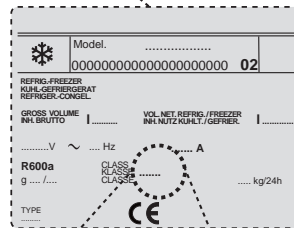

<b>SN</b>	min 10°C	max 32°C
<b>N</b>	min 16°C	max 32°C
<b>ST</b>	min 18°C	max 38°C
<b>T</b>	min 18°C	max 43°C

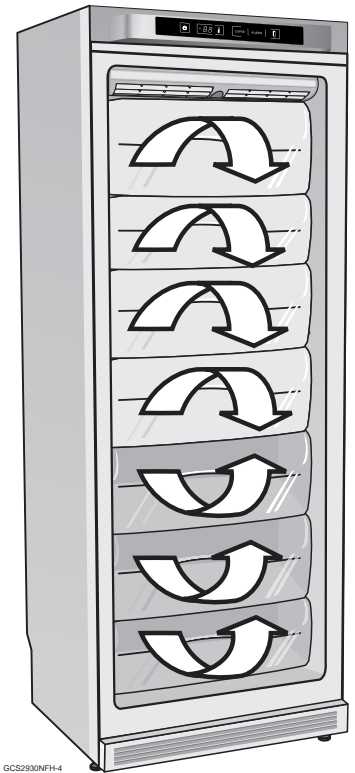

GCS2930NFH-4

## IT CARATTERISTICHE TECNICHE

### STRUTTURA IMPORTANTE

Realizzata in pannelli di lamiera trattati e verniciati elettrostaticamente per resistere ai maltrattamenti e rimanere bella e lucente nello stesso tempo.

### ISOLAMENTI

Scelti per mantenere costante la temperatura interna e avere grandi spazi interni.

### SBRINAMENTO CONGELATORE

Automatico

**CIRCOLAZIONE ARIA:** Forzata

**CONTROLLO TEMPERATURA COMPARTO CONGELATORE:** Elettronica



L'aria secca della ventilazione permette di raffreddare i cibi più rapidamente; così la tecnica NO FROST è stata applicata in modo che il freddo venga mantenuto più omogeneo.



**ATTENZIONE!** Quando installate il vostro apparecchio è importante tener conto della classe climatica del prodotto. Per conoscere la classe climatica del vostro apparecchio controllate la targa dati qui riportata.

### INFORMAZIONE

Questo apparecchio è senza CFC (il circuito refrigerante contiene R134a) o senza HFC (il circuito refrigerante contiene R600a Isobutano). Per maggiori dettagli, riferitevi alla targhetta matricola posta all'interno dell'apparecchio.

## GB TECHNICAL SPECIFICATIONS

### CARRYING STRUCTURE

Made of electrostatically treated and painted plate panels to resist heavy duty wear and tear and keep its beautiful shine as well.

### INSULATION

Selected to keep internal temperature constant and to give large internal spaces.

### FREEZER DEFROSTING

Automatic

**AIR CIRCULATION:** Forced

**FREEZER COMPARTMENT TEMPERATURE CONTROL:**

With the external thermostat.



The dry ventilation air cools food more quickly; thus the NO FROST technique has been applied to keep chilling more regular.



**WARNING!** When you install your appliance, it is important to bear in mind the climatic rating of the appliance. In order to find out the climatic rating of your appliance check the data rating plate.

### INFORMATION

This appliance is CFC-free (if the refrigerating circuit contains R134a) or HFC-free (if the refrigerating circuit contains R600a Isobutane). For more details, see matriculation plate inside the appliance.

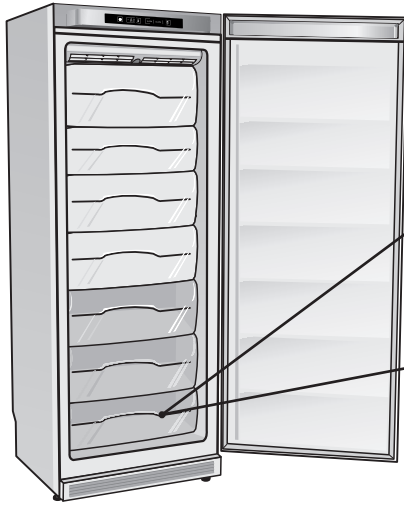

GCS2930NFH-1

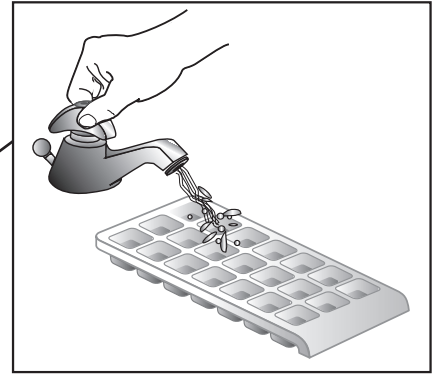

GLS38FH-12

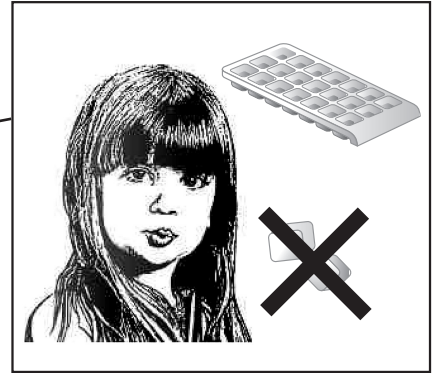

GLS38FH-13



Gli alimenti da surgelare devono essere preparati in piccole porzioni: 1kg max.

The food that has to be frozen should be prepared in small portions: max. 1 kg

1 kg MAX

## IT USO DELLO SCOMPARTO CONGELATORE

**Quando acquistate alimenti surgelati tenete sempre presenti i seguenti fattori:**

- L'imballo o il pacchetto devono essere intatti, poiché l'alimento può deteriorarsi. Se un pacchetto è gonfio o presenta delle macchie di umido, non è stato conservato nelle condizioni ottimali e può aver subito un inizio di scongelamento.
- Acquistate gli alimenti surgelati per ultimi e usare borse termiche per il trasporto.
- Appena a casa riponetevi immediatamente gli alimenti surgelati nel comparto congelatore.
- Evitate o riducete al minimo le variazioni di temperatura.
- Rispettate la data di scadenza riportata sulla confezione dei surgelati.
- Seguite sempre le istruzioni sull'imballo per la conservazione degli alimenti congelati.
- La quantità massima degli alimenti freschi che si possono congelare in kg/24h, è riportata sulla targhetta delle caratteristiche tecniche.

- Evitate di mettere cibi da congelare a contatto di quelli già congelati, onde evitare un innalzamento di temperatura di quest'ultimi.

### Produzione cubetti di ghiaccio

- Riempite la bacinella del ghiaccio per 3/4 di acqua, riponetela nel vano congelatore e nell'apposito cassetto scorrevole (se in dotazione).

### Sbrinamento

- Lo sbrinamento del frigo-congelatore è automatico pertanto non richiede alcun intervento.



**Non ricongelate gli alimenti parzialmente scongelati, ma consumateli entro 24 ore**

## GB USING THE FREEZER COMPARTMENT

**When you purchase frozen food always bear in mind the following factors:**

- The packaging or packet must be intact, otherwise the food may spoil. If a packet is swollen or shows damp marks, it has not been stored in optimum conditions and may have started to thaw.
- Purchase frozen food goods last and transport them in an insulated box.
- As soon as you arrive home, place the frozen goods immediately in the freezer compartment.
- Avoid or reduce variations in temperature to a minimum.
- Keep to the expiry date shown on the frozen food package.
- Always follow the instructions on the packaging on how to preserve the frozen foods.
- The maximum amount of fresh food that can be frozen is shown in kg/24h on the rating plate with the technical specifications.

- Avoid placing food that has to be frozen in contact with food that has already been frozen so that the latter does not undergo a rise in temperature.

### Production of ice cubes

- Fill the ice container three quarters full with water; place it on the appropriate sliding shelf in the freezer compartment (if available).

### Defrosting

- The fridge-freezer defrosts automatically and therefore there is no need for anything to be done to it.



**Never re-freeze partially thawed food and consume it within 24 hours.**



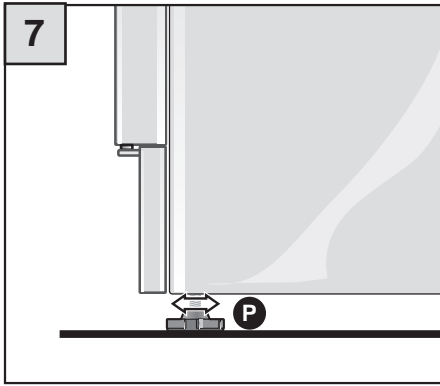

GLS38FH-27

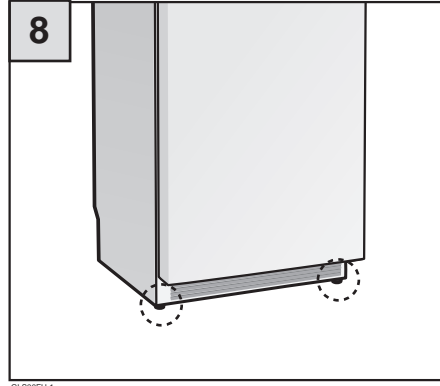

GLS38FH-1

## IT POSIZIONAMENTO E MESSA IN OPERA

### LIVELLAMENTO

Accertatevi che l'apparecchio sia livellato.  
- Regolare i piedini **P** anteriori se necessario (Fig. 7-8).

## GB POSITIONING AND INSTALLING THE APPLIANCE

### LEVELLING THE APPLIANCE

Make sure that the appliance is level.  
- Adjust the front feet **P** if necessary (Fig. 7-8).

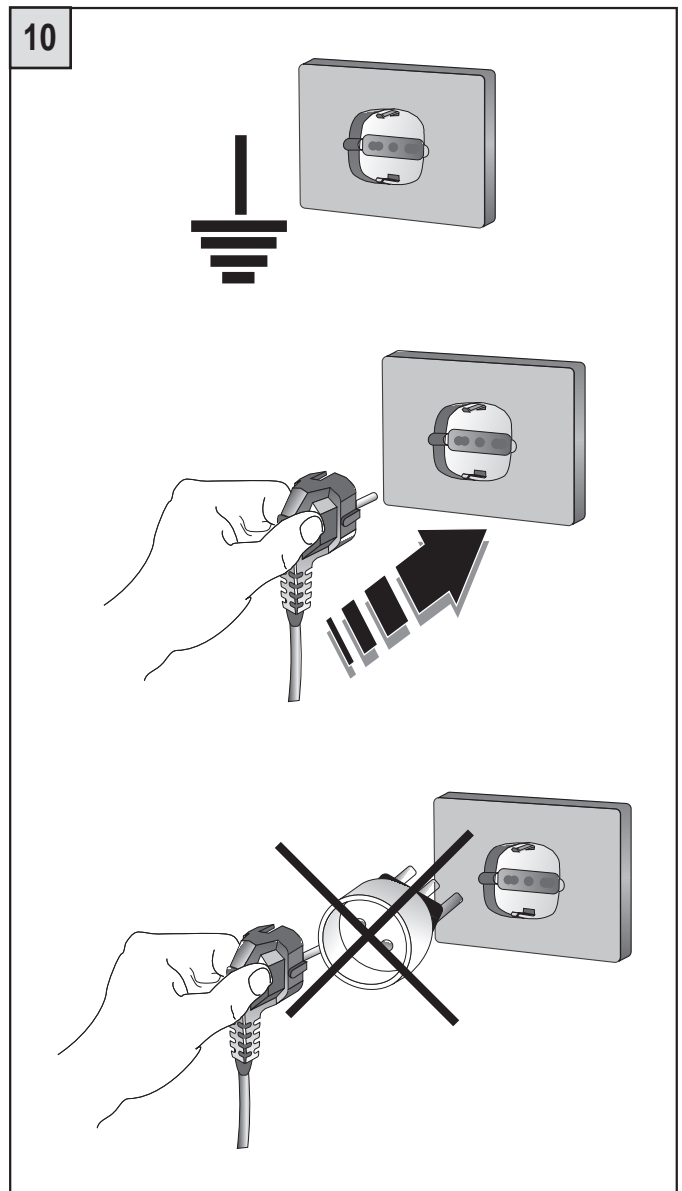
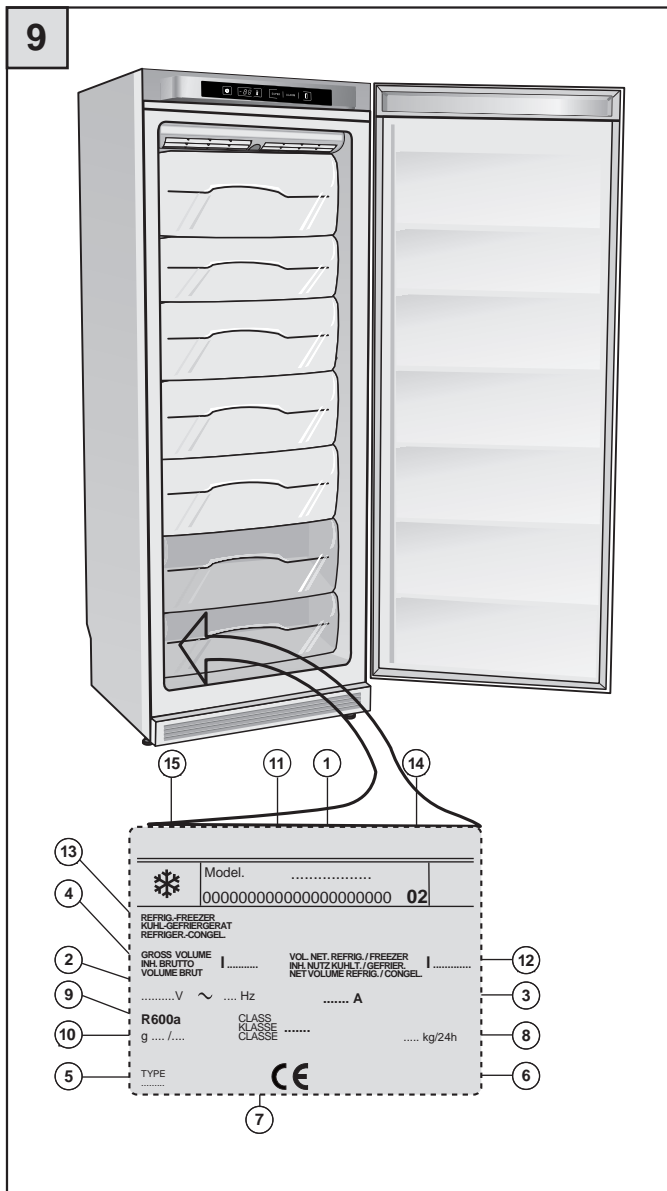

## IT COLLEGAMENTO ELETTRICO

- I collegamenti elettrici devono essere conformi alle normative di sicurezza elettrica.
- Controllate che il voltaggio sulla targhetta matricola corrisponda alla tensione della vostra abitazione.
- La messa a terra dell'apparecchio è obbligatoria a termini di legge. Il fabbricante declina ogni responsabilità per eventuali danni subiti da persone, animali o cose, derivanti dalla mancata osservanza di queste norme.
- Se la spina e la presa non sono dello stesso tipo, fate sostituire la spina da un tecnico qualificato.

Non usate adattatori, prese multiple o prolunghe (Fig. 10).

1	MODELLO	8	CAPACITA' DI CONGELAMENTO
2	TENSIONE DI ALIMENTAZIONE E FREQUENZA	9	TIPO DI REFRIGERANTE
3	ASSORBIMENTO MASSIMO	10	QUANTITA' REFRIGERANTE
4	CAPACITA' LORDA TOTALE	11	NUMERO DI MATRICOLA
5	NUMERO DI TIPO	12	CAPACITA' UTILE TOTALE
6	MARCHIO DI CONFORMITA' CE	13	TIPOLOGIA PRODOTTO
7	CLASSE CLIMATICA	14	ANNI DI GARANZIA
		15	MARCHIO COMMERCIALE

**ATTENZIONE!** Se si spegne e si riaccende subito l'apparecchiatura, il compressore si mette in funzione dopo circa 10 minuti. Questo rientra nel normale funzionamento dell'apparecchiatura.

## GB ELECTRICAL CONNECTION





- The electrical wiring must comply with the norms on electrical safety.
- Check that the voltage on the rating plate corresponds to the voltage in your home.
- The appliance must have an earth according to the laws in force. The manufacturer declines all responsibility for any damage to persons, animals or things as a result of failure to comply with these norms.
- If the plug and the socket are not of the same kind, ask a qualified technician to change the plug.

Do not use adaptors, multiple sockets or extensions (Fig. 10).

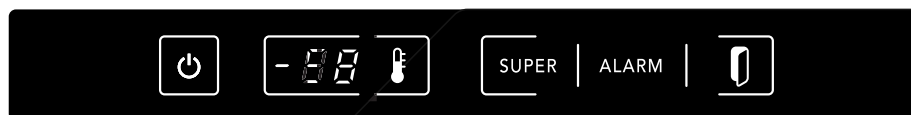
1	MODEL	8	FREEZER CAPACITY
2	SUPPLY VOLTAGE AND FREQUENCY	9	TYPE OF REFRIGERANT
3	MAXIMUM ABSORPTION	10	QUANTITY OF REFRIGERANT
4	TOTAL GROSS VOLUME	11	MATRICULATION NUMBER
5	TYPE NUMBER	12	TOTAL NET CAPACITY
6	EEC CONFORMITY CHECKMARK	13	PRODUCT TYPE
7	CLIMATE CATEGORY	14	YEARS OF GUARANTEE
		15	COMMERCIAL BRAND

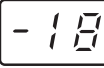
**WARNING!** If the appliance is switched off and then immediately switched on again, the compressor activates after about 10 minutes. This is a normal operating procedure for the appliance.



-  **ON / OFF**
-  **FREEZER DISPLAY**
-  **REGOLAZIONE TEMPERATURA**
-  **FUNZIONE SUPER**
-  **PREALLARME E ALLARME TEMPERATURA**
-  **ALLARME PORTA APERTA**

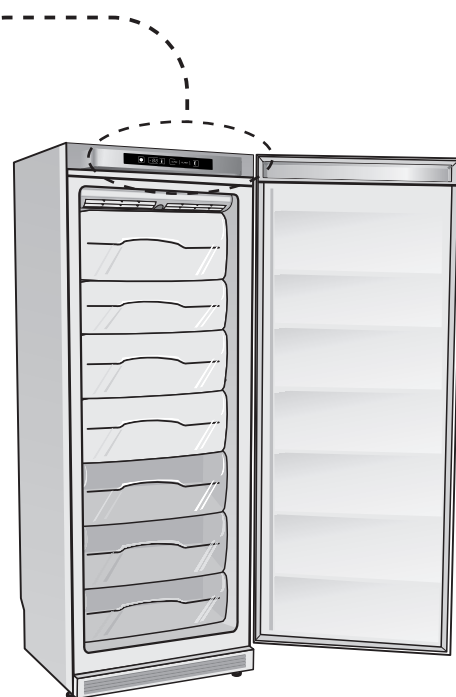

#### AVVERTENZA IMPORTANTE

Qualora il prodotto fosse stato coricato durante il trasporto, occorre disporlo nella normale posizione verticale per almeno sei ore prima della messa in funzione, altrimenti potrebbe risultare rumoroso nelle fasi di lavoro.

#### IMPORTANTE

Prima di inserire la spina nella presa di corrente, assicurarsi che la tensione di linea corrisponda con quella riportata nella targa dati del prodotto. Collegare la spina alla rete di corrente. Il display lampeggia mostrando la temperatura preimpostata dal costruttore (-16°C): Dopo alcuni secondi il display mostra la temperatura reale all'interno dello scomparto congelatore.



#### ACCENSIONE APPARECCHIO

L'accensione del prodotto avviene toccando il simbolo  per almeno 0,5 secondi.

Durante il funzionamento, la temperatura interna viene visualizzata sul display, il quale indica i valori di temperatura compresi tra +20°C e -40°C. Temperature interne al freezer superiori ai +20°C (es: +21°C), sono contrassegnate sul display dalla lettera "H": Il range di temperatura impostabile va da -16°C a -24°C. Per spegnere il prodotto occorre toccare per 5 secondi il simbolo ; a questo punto tutte le visualizzazioni sono spente.

#### IMPOSTAZIONI DELLA TEMPERATURA

La regolazione della temperatura avviene toccando il simbolo ; è possibile impostare valori di temperatura compresi tra -16°C a -40°C.

Con il freezer acceso, toccando il simbolo ; appare sul display la temperatura impostata in lampeggio per 6 secondi. Per impostare una nuova temperatura, toccare il simbolo  e, mentre il display lampeggia, toccare ripetutamente lo stesso simbolo , fino a che non si visualizza il valore di temperatura desiderata; la nuova impostazione viene memorizzata al termine del lampeggio del display (6 secondi).

**N.B. : la scelta dell'impostazione va comunque fatta tenendo conto della frequenza dell'aperture della porta, della temperatura ambiente del locale in cui è installato l'apparecchio e dalla quantità di cibo contenuta all'interno del prodotto.**

**Con temperature ambiente comprese tra i 20 - 25°C, si consiglia l'impostazione della temperatura freezer di -18°C.**

#### CONTROLLO DELLA TEMPERATURA PROGRAMMATA

Toccando una sola volta il simbolo , appare sul display la temperatura programmata in lampeggio per 6 secondi, dopodiché viene visualizzata la temperatura reale all'interno dello scomparto congelatore.

Le funzioni impostate restano in memoria anche in assenza di energia elettrica o quando l'apparecchio è scollegato dalla presa di corrente; al riavvio sul display lampeggerà per 6 secondi l'ultimo valore di temperatura impostato.

#### FUNZIONE SUPER

La funzione Super è stata progettata per avere una temperatura fredda nello scomparto freezer nel minor tempo possibile; toccando infatti la scritta "SUPER" per almeno 0,5 secondi, viene attivata tale funzione per un periodo di 30 ore durante questa fase, la scritta "SUPER" risulta retroilluminata bianca; trascorse le 30 ore, la funzione Super viene disattivata in modo automatico, ma, volendo, si può disattivare in qualsiasi momento in modo manuale toccando la scritta "SUPER" per almeno 0,5 secondi; quando tale funzione viene disattivata, la scritta "SUPER" risulta spenta. Durante il funzionamento nella condizione Super, tutte le altre impostazioni previste per lo scomparto freezer, sono temporaneamente disabilitate.

### CONDIZIONE DI PREALLARME E ALLARME TEMPERATURA FREEZER PREALLARME

La condizione di preallarme viene attivata quando la temperatura interna allo scomparto freezer risulta essere più alta di  $-12^{\circ}\text{C}$  (esempio  $-11^{\circ}\text{C}$ ); cause possibili:

- è stata introdotta una quantità eccessiva di alimenti da congelare (vedere modalità di congelamento);
- la porta è rimasta aperta troppo a lungo;
- c'è stata una interruzione di erogazione dell'energia elettrica per un tempo piuttosto lungo;
- c'è un guasto all'apparecchio.

La condizione di preallarme, viene segnalata attraverso la visualizzazione della temperatura sul display freezer in modo intermittente, dal simbolo **ALARM** retroilluminato bianco lampeggiante e dall'allarme sonoro. E' possibile disattivare l'allarme sonoro toccando la scritta **ALARM**; in questo caso resta comunque attivo il preallarme visualizzato dalla temperatura lampeggiante sul display e la scritta **ALARM** passa da luce lampeggiante a fissa. Il preallarme si disattiva automaticamente solo quando la temperatura dello scomparto freezer scende al disotto di  $-12^{\circ}\text{C}$ ; a questo punto la scritta **ALARM** è spenta e la temperatura sul display passa da lampeggiante a fissa.

### ALLARME TEMPERATURA FREEZER

La funzione di allarme è stata concepita con l'obiettivo di avvisare l'utente che, a causa di un intervento esterno (tipo black-out, porta lasciata aperta. ecc.), i cibi conservati all'interno dello scomparto congelatore, hanno raggiunto temperature più alte di  $+1^{\circ}\text{C}$ , pertanto hanno subito il completo scongelamento. In questo caso viene attivata la condizione di **allarme temperatura freezer** che è visualizzata in modo lampeggiante sul display con il grado di temperatura più alta raggiunta nello scomparto; la scritta **ALARM** risulta retroilluminata rossa ed è attivato anche l'allarme sonoro.

Tale memoria del display (temperatura massima raggiunta) è importante in quanto, nel caso di black-out poi ripristinato, l'apparecchio ha ripreso le sue funzioni normali e quindi potrebbe aver regolarmente ricongelato gli alimenti che precedentemente hanno subito lo scongelamento.

### ALLARME PORTA APERTA





Ad ogni apertura porta si accende il simbolo luminoso  retroilluminato bianco in modo fisso; se l'apertura della porta si protrae per oltre 2 minuti, viene attivato anche l'allarme "**PORTA APERTA**" che può essere disattivato nei seguenti 2 modi:

- chiudendo la porta si disattiva sia l'allarme sonoro che visivo;
- toccando il simbolo  si disattiva il solo allarme sonoro, mentre resta attivo l'allarme retroilluminato bianco che passa da luce fissa a lampeggiante.

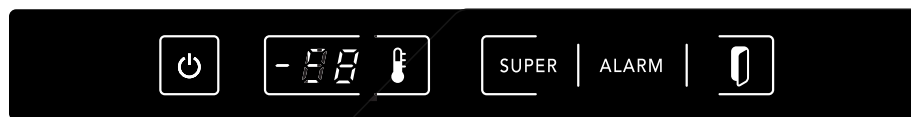
### GESTIONE ANOMALIE

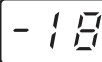
Qualora il display indichi il simbolo "-E" o "E-" lampeggiante, per alcuni giorni il funzionamento del congelatore è garantito, ma occorre contattare quanto prima il Centro di Assistenza Tecnica.



-  ON / OFF
-  DISPLAY FREEZER
-  TEMPERATURE ADJUSTMENT
-  SUPER FUNCTION
-  PRE-ALARM AND TEMPERATURE ALARM
-  DOOR OPEN ALARM

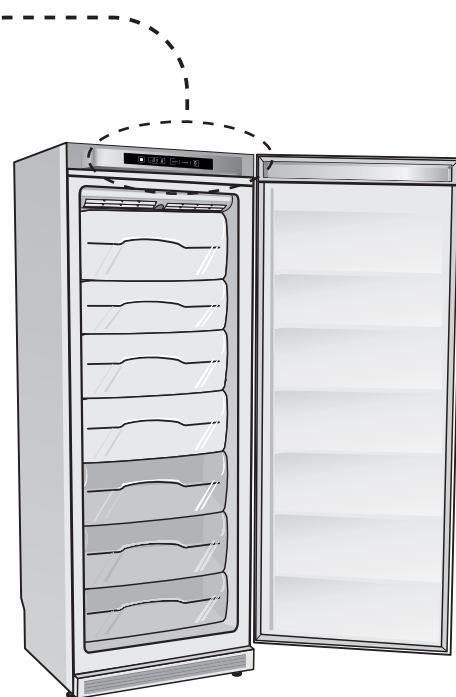

### IMPORTANT WARNING

Whenever the product has been lying horizontally during transportation, it should be left to stand upright for at least six hours before it is switched on, otherwise it may be noisy when it is in operation.

### IMPORTANT





Before plugging the appliance in, make sure that the power supply voltage corresponds to the value shown on the product data plate. Plug the appliance into the electricity mains supply. The display will flash, showing the default temperature set by the manufacturer (-16°C):  
After a few seconds the display will show the actual temperature of the refrigerator compartment. If the symbol “-” appears on the display, the appliance is plugged in but switched off.

### SWITCHING THE APPLIANCE ON

Switch the product on by touching the  symbol for at least 0.5 seconds.

During operation, the temperature inside the refrigerator appears on the display, which can indicate temperature values of between +20°C and -40°C. Temperatures of over +20°C inside the refrigerator (for example, +21°C), are indicated on the display by the letter “H”. The temperature may be set to a value between -16°C and -24°C. To switch off the product, touch the  symbol for 5 seconds.

### SETTING THE TEMPERATURE

The temperature may be adjusted by touching the  symbol; it may be set to a value between -16°C and -40°C. When the refrigerator is switched on, if you touch the  symbol the set temperature value will flash on the display for 6 seconds. To set a new temperature, touch the  symbol and, while the display is flashing, touch the same symbol  repeatedly until the desired temperature value has been reached; the new setting will be stored after the display has stopped flashing (6 seconds).

**N.B.:** an option should be selected after taking into account the frequency with which the door is opened, the temperature of the room in which the appliance is installed and the quantity of food contained inside the product. For room temperatures of between 20 to 25° C, we recommend setting the freezer temperature at -18°C.

### CHECKING THE PROGRAMMED TEMPERATURE

If you touch the  symbol just once, the programmed temperature will flash on the display for 6 seconds; after this the actual temperature inside the refrigerator compartment will be displayed. The set functions remain stored in the memory of the appliance, even after they have been switched off or disconnected from the electricity supply; when they are switched back on again the temperature value set most recently will flash on the display for 6 seconds.

### SUPER FUNCTION

The Super function was designed to reduce the temperature inside the refrigerator compartment in the shortest possible time; if you touch the text “SUPER” for at least 0.5 seconds the function will be activated for a period of 30 hours, during which time the text “SUPER” will be lit up in white. After this 30-hour period, the Super function will be deactivated automatically. However, if you wish to manually deactivate the function before the 30-hour period has elapsed, simply touch the text “SUPER” for at least 0.5 seconds; when the function has been deactivated the text “SUPER” will no longer be illuminated. While the appliance is operating in Super mode, all other settings are temporarily disabled. While the appliance is operating in Super mode, all other freezer compartment settings are temporarily disabled.

**PRE-ALARM MODE AND FREEZER TEMPERATURE****PRE-ALARM INDICATION**

The pre-alarm mode is activated when the temperature inside the freezer compartment reaches a value higher than  $-12^{\circ}\text{C}$  (for example,  $-11^{\circ}\text{C}$ ). This may occur in the following situations:

- a large amount of unfrozen food has been placed in the freezer (see freezing modes);
- the door has been open for an extended period of time;
- the electricity supply has been cut off for a prolonged period of time;
- the appliance has malfunctioned.

The pre-alarm mode is indicated by the temperature appearing intermittently on the freezer display, by the flashing white **ALARM** symbol and by the audible alarm. The audible alarm may be disabled by touching the **ALARM** text; in this case the pre-alarm mode indicator of the flashing temperature on the display remains active and the **ALARM** text will remain lit in a fixed manner instead of flashing. The pre-alarm mode is disabled automatically, but only when the temperature of the freezer compartment falls below  $-12^{\circ}\text{C}$ ; at this point the **ALARM** text will no longer be illuminated, while the temperature will stop flashing and remain lit in a fixed manner on the display.

**FREEZER TEMPERATURE ALARM**

The alarm function was designed with the aim of warning the user that, due to some external cause (for example, a power cut, the door has been left open, etc.) the food kept in the freezer compartment has reached a temperature higher than  $+1^{\circ}\text{C}$  and has therefore completely thawed out.

In this case, the **freezer temperature alarm** mode is enabled and flashes on the display, along with the highest temperature detected inside the compartment; the **ALARM** text is illuminated in red and the audible alarm is also activated.

The display memory (maximum temperature reached) is important because, if power is cut off and then restored, the appliance will continue operating as normal; this could result in food which had previously thawed out being refrozen.

**DOOR OPEN ALARM**

Every time the door is opened the  symbol is illuminated in white, in a fixed manner. If the door has been open for over 2 minutes, the "**DOOR OPEN**" alarm is activated; it may be disabled in one of the 2 following ways:

- if the door is closed, the audible and visible alarms are deactivated;
- if the  symbol is touched, the audible alarm is deactivated but the illuminated white visible alarm signal will flash instead of being a fixed light.

**MALFUNCTION MANAGEMENT**

If the symbol "**-E**" or "**E-**" flashes on the display, the refrigerator will continue to operate normally for a few days but you should contact the Technical Assistance Centre as soon as possible.

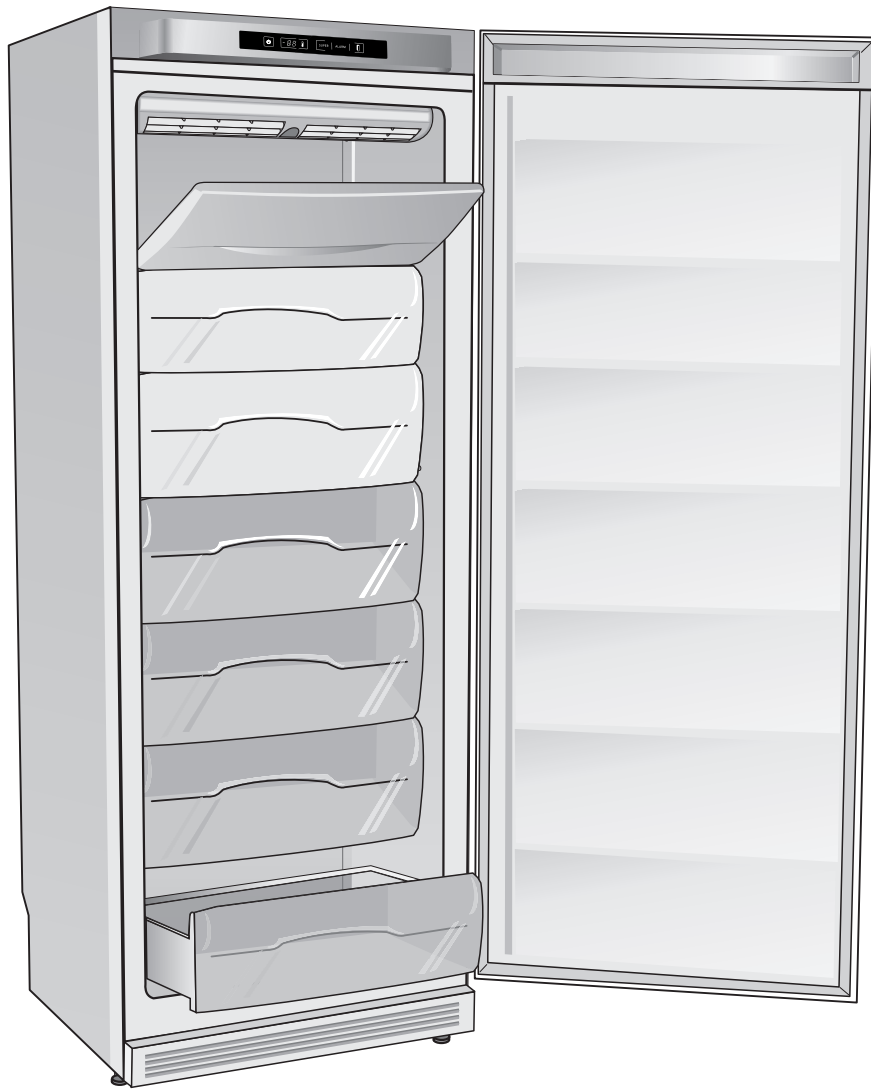

GCS2930NFH-1

## IT IN ASSENZA DI ENERGIA ELETTRICA

In mancanza di corrente, accertarsi sulla durata della sospensione.

Se la previsione non supera le 12 ore, lasciate gli alimenti nel congelatore e tenete chiusa la porta.

Se la mancanza di corrente dovesse superare tale periodo di 12 ore e una parte degli alimenti si dovesse scongelare, è opportuno consumare quest'ultimi al più presto.

- Togliere gli alimenti e avvolgerli in più strati di carta a giornale e conservarli in frigorifero o in un luogo fresco.
- Tenere presente che un aumento di temperatura degli alimenti riduce sensibilmente la durata di conservazione degli stessi.

**AVVERTENZA!** non usare dispositivi meccanici o altri metodi artificiali per accelerare il processo di sbrinamento, diversi da quelli raccomandati dal costruttore.

**ATTENZIONE:** Non usare apparecchi elettrici all'interno dello scomparto conservatore di cibi, se questi non sono di tipo raccomandato dal costruttore.

## GB POWER CUT

If a power cut should occur, try to establish its duration.

If the forecast is less than 12 hours, leave the food in the freezer and keep the door closed.

If the power cut lasts for longer than 12 hours and part of the food starts to thaw out, this should be consumed as soon as possible.

- Remove the food, wrap it in several layers of newspaper and place it in the fridge or in a cool location.
- Remember that an increase in the temperature of the food will greatly reduce its storage life.

**WARNING!** Do not use any mechanical devices or other artificial methods other than those recommended by the manufacturer for accelerating the defrosting process.

**WARNING:** Unless otherwise approved by the manufacturer, do not use electrical appliances inside the food storage compartment.

12

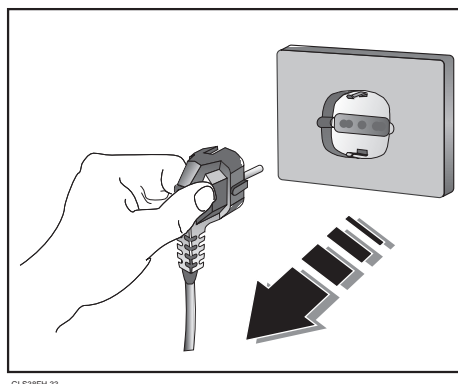
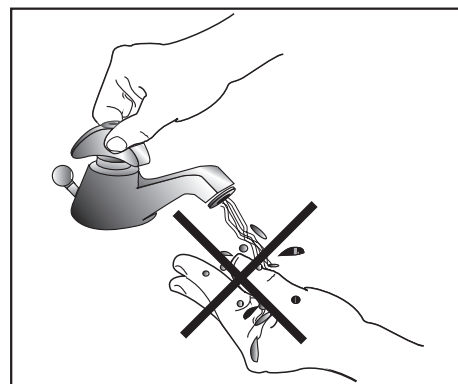
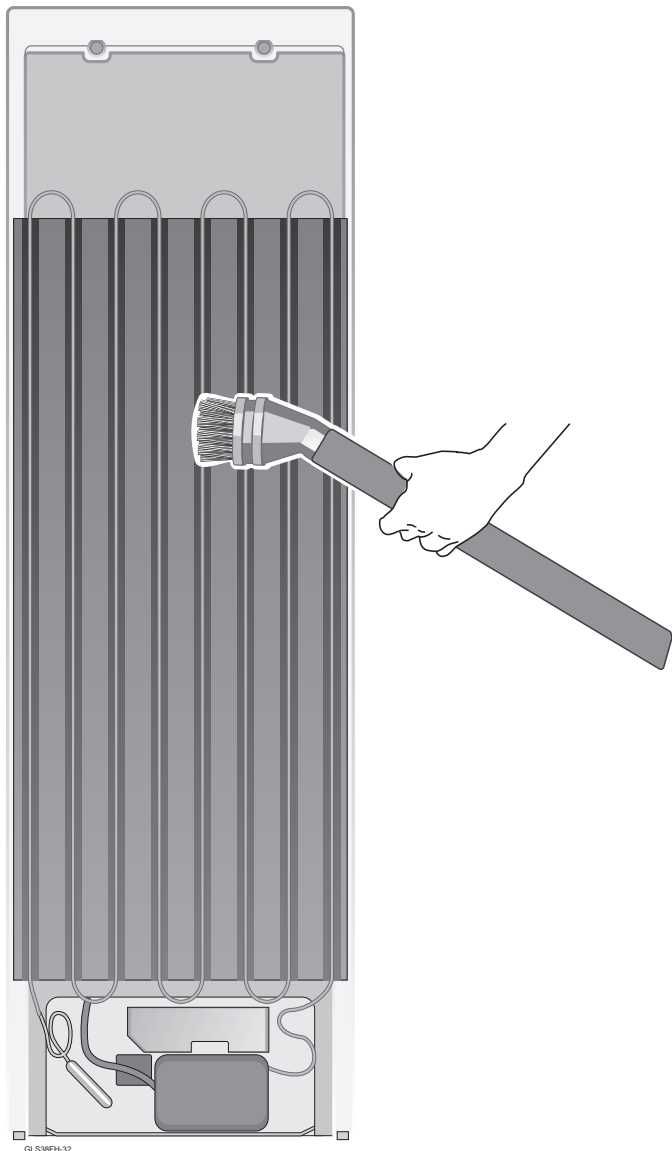

## IT PULIZIA

 Disinserite sempre l'apparecchio dalla presa di corrente, prima d'effettuare qualsiasi operazione di pulizia.

 Nessuna protezione (griglia a filo, carter) deve essere rimossa da parte di personale non qualificato: evitate assolutamente di far funzionare l'apparecchio senza queste protezioni.

Per la pulizia interna di tutte le parti in plastica e della guarnizione porta

 Non usate abrasivi e detersivi di alcun genere.

- Usate esclusivamente una soluzione di bicarbonato di sodio in acqua tiepida 2 cucchiaini in 2 litri di acqua.

### 1 Pulizia del condensatore

- Da compiere almeno due volte l'anno.  
- Utilizzate un aspirapolvere per uso domestico o una spazzola. Un condensatore sporco influisce negativamente sull'apparecchio riducendone le prestazioni.

### Per assenze prolungate

- Vuotate i compartimenti.  
- Disinserite l'apparecchio dalla rete elettrica.  
- Pulite entrambi i compartimenti e asciugateli.  
- Lasciate aperte le porte per impedire la formazione di cattivi odori o muffe.

## GB CLEANING

 Before starting any cleaning, disconnect the appliance from the mains electricity supply.

 The protections (wire grill, covers) must not be removed by unqualified personnel: do not use the appliance if the protections have been removed.

When cleaning the internal plastic parts and the door gasket:

 do not use abrasives or detergents of any kind.

- Use a warm solution of bicarbonate of soda (two spoonfuls in two litres of water).

### 1 Cleaning the condenser

- This should be carried out at least twice a year.  
- Clean using a domestic vacuum cleaner or a brush. A dirty condenser will have a negative effect on the appliance and reduce its performance.

### For prolonged absences

- Empty the compartments.  
- Disconnect the appliance from the mains electricity supply.  
- Clean both the compartments and dry them.  
- Leave the doors open to prevent bad smells or mould from forming.





GCS2930NFH-7

## IT RICERCA GUASTI

- 1) **L'apparecchio non funziona. Controllare che:**
  - C'è un'interruzione di corrente?
  - La spina è ben inserita nella presa di corrente?
  - Il cavo di alimentazione è danneggiato?
  - L'impostazione della temperatura è corretta?
- 2) **La temperatura all'interno dei compartimenti non è sufficientemente bassa. Controllare che:**
  - Le porte chiudono correttamente?
  - L'apparecchio è installato vicino ad una sorgente di calore?
  - L'impostazione della temperatura è corretta?
  - Il condensatore è pulito?
- 3) **La temperatura all'interno del comparto frigorifero è troppo bassa. Controllare che:**
  - Il termostato è sulla posizione corretta?
- 4) **L'apparecchio è eccessivamente rumoroso. Controllare che:**
  - L'apparecchio è in contatto con altri mobili, o oggetti?
  - I tubi nella parte posteriore si toccano o vibrano?
  - L'apparecchio è ben livellato?

## GB TROUBLESHOOTING

- 1) **The appliance does not work. Check that:**
  - Is there a power cut?
  - Is the plug inserted properly in the mains socket?
  - Is the power supply cable damaged?
  - Is the temperature setting correct?
- 2) **The temperature inside the compartments is not low enough. Check that:**
  - Do the doors close properly?
  - Is the appliance installed near to a heat source?
  - Is the temperature setting correct?
  - Is the condenser clean?
- 3) **The temperature inside the fridge compartment is too low. Check that:**
  - Is the thermostat in the right position?
- 4) **The appliance is very noisy. Check that:**
  - Is the appliance in contact with other furniture or objects?
  - Are the pipes on the back touching or vibrating?
  - Is the appliance level?

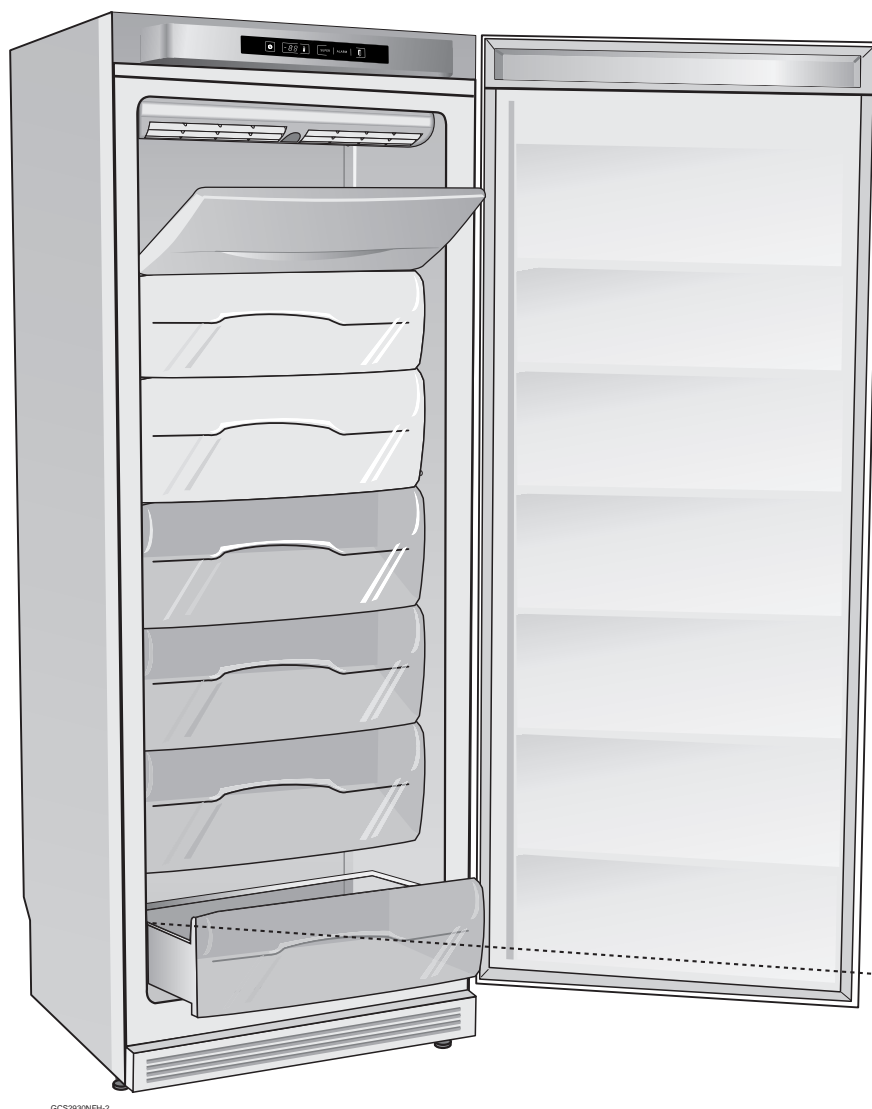

Model. ....  
**000000000**

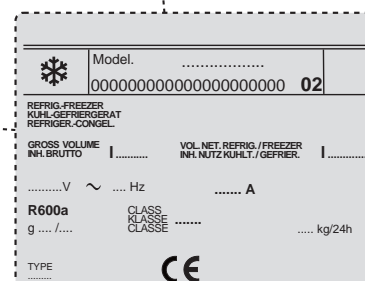

## IT SERVIZIO ASSISTENZA TECNICA

### Prima di contattare il Servizio Assistenza:

- Verificate se è possibile eliminare da soli i guasti (vedere "Guida Ricerca Guasti").
- Riavviate l'apparecchio per accertarvi che l'inconveniente sia stato eliminato. Se il risultato è negativo, disinserite nuovamente l'apparecchio e ripetete l'operazione dopo un'ora. Se l'apparecchio non funziona bene o addirittura non funziona affatto prima di chiedere l'intervento di un tecnico, nel vostro interesse, controllate che:
  - la spina sia bene inserita nella presa di corrente;
  - ci sia tensione nella linea elettrica;
  - la temperatura sia impostato correttamente;

- le chiusure delle porte siano perfette;
- la tensione di alimentazione corrisponda a quella dell'apparecchio ( $\pm 6\%$ ).
- Se il risultato è ancora negativo, contattate il Servizio Assistenza.

### Comunicare:

- il tipo di guasto
- il modello
- Il numero di matricola

## GB TECHNICAL ASSISTANCE SERVICE

### Before contacting the Assistance Service:

- Check whether it is possible to rectify the problem by referring to the "Troubleshooting" guide.
- Restart the appliance to check whether the problem has been resolved. If the problem still exists, disconnect the appliance from the mains electricity supply and repeat the operation after one hour. If the appliance is not working properly or not working at all, before calling the Technical Assistance Service check that:
  - The plug is inserted properly in the mains socket.
  - The mains supply is working.
  - The temperature is set correctly.

- The doors close properly.
- The power supply voltage corresponds to that of the appliance ( $\pm 6\%$ ).
- If the problem still exists, call the Assistance Service.

### Inform the Assistance Service of:

- The type of malfunction
- The appliance model
- The serial number





**FULGOR MILANO®**

Meneghetti S.p.a. Via Borgo Lunardon, 8 • 36027 Rosà (Vicenza) - Italy  
<http://www.fulgor-milano.com> • e-mail: [info@fulgor-milano.com](mailto:info@fulgor-milano.com)