

RU РУКОВОДСТВО ПО ЭКСПЛУАТАЦИИ
EL ΟΔΗΓΙΕΣ ΕΓΚΑΤΑΣΤΑΣΗΣ & ΧΡΗΣΗΣ
CS NÁVOD K OBSLUZE
DA BRUGSANVISNING

Brandt

Стиральная машина
Πλυντήριο ρούχων
Automatická pračka
Vaskemaskine

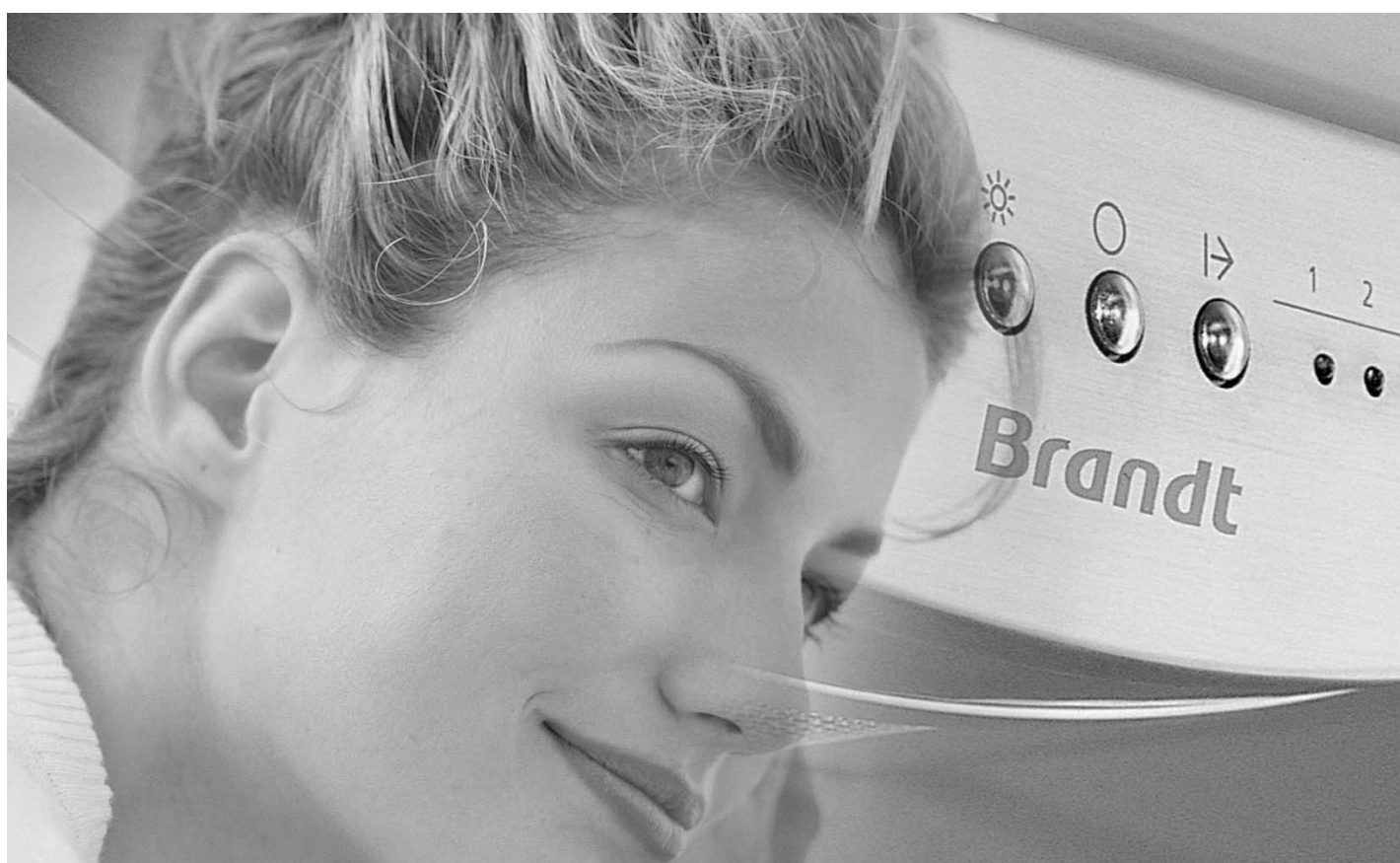

RU Стр. 3

В целях постоянного совершенствования наших изделий мы оставляем за собой право вносить любые изменения в характеристики изделий и в их функциональные или эстетические свойства.

Внимание:

прежде чем включить Ваше устройство, внимательно прочитайте данное руководство по установке и эксплуатации изделия для быстрого ознакомления с его работой.

EL Σελίδα 13

Μεριμνώντας για τη συνεχή βελτίωση των προϊόντων μας, κρατάμε το δικαίωμα για οποιαδήποτε τροποποίηση των τεχνικών λειτουργικών ή αισθητικών χαρακτηριστικών τους που συνδέεται με την εξέλιξή τους.

Σημαντικό:

Πριν θέσετε τη συσκευή σε λειτουργία, παρακαλείστε να διαβάσετε προσεχτικά αυτές τις οδηγίες ώστε να εξοικειωθείτε γρηγορότερα με τη λειτουργία της συσκευής.

CS Straně 23

Ve snaze neustále zlepšovat naše výrobky a přizpůsobovat je vývoji si vyhrazujeme právo změnit jejich technické, funkční a estetické parametry.

Důležité :

Před prvním uvedením vašeho přístroje do provozu si pečlivě přečtěte tento návod k instalaci a k použití pro rychlejší seznámení se s jeho funkcemi.

DA Side 33

Med en konstant forbedring af vores produkter for øje forbeholder vi os ret til ændringer af de tekniske, funktionelle og æstetiske egenskaber i forbindelse med den teknologiske udvikling.

Vigtigt:

Inden apparatet tages i brug, bør du læse denne installations- og brugervejledning grundigt, så du hurtigt kan sætte dig ind i dets funktion.



• СОДЕРЖАНИЕ

Страница

Демонтаж транспортных зажимов	4
Перемещение прибора	4
Подача холодной воды	4
Слив сточных вод	4
Электропитание	5
Установка прибора	5
Загрузка белья	5
Загрузка моющих средств	5

Страница

Программирование	6
Безопасность для детей	8
Подробное описание программ и функций	8
Изменение программы стирки	10
Автоматическая защита	10
Очистка фильтра насоса	11
Уход за прибором	11
Возможные неисправности	12
Сообщения индикатора	12

Уважаемый покупатель!

Вы только что приобрели стиральную машину компании **BRANDT**. Мы благодарим Вас за Ваш выбор.

В этом устройстве мы стремились воплотить все наши знания и опыт, чтобы оно наиболее полно отвечало вашим потребностям. Мы постарались создать простое в использовании технологически совершенное и надежное устройство.

Среди разнообразной гаммы продукции компании **BRANDT** Вы найдете широкий выбор духовок, микроволновых печей, варочных панелей, вытяжных, фильтров, печей, посудомоечных машин, машин для сушки белья, холодильников, и морозильников, которые прекрасно подойдут к Вашей новой стиральной машине компании **BRANDT**.

Вы можете узнать о нас на web-сайте www.brandt.com, где Вы можете познакомиться со всей гаммой нашей продукции, а также найти полезную дополнительную информацию.

www.brandt.com
BRANDT**• ПРАВИЛА ТЕХНИКИ БЕЗОПАСНОСТИ****⚠ Важно!**

Эта стиральная машина, предназначенная исключительно для домашнего использования, служит для стирки, полоскания и отжима белья, которое можно стирать в стиральной машине. Обязательно соблюдайте следующие указания. Мы снимаем с себя всю ответственность и не предоставляем никакой гарантии в случае материального ущерба или телесных повреждений вследствие несоблюдения этих рекомендаций.

– Прибор не предназначен для использования людьми (в том числе детьми) с ограниченными физическими, сенсорными и умственными возможностями или людьми, не обладающими соответствующим опытом или знаниями, исключение составляют случаи, когда лица, отвечающие за их безопасность, обеспечивают надзор или предварительно обучили пользоваться прибором.

– Во избежание повреждения Вашего белья или Вашей стиральной машины необходимо соблюдать инструкции руководства по эксплуатации машины. Используйте только моющие средства, утвержденные для применения в стиральных машинах для домашнего пользования.

– Если перед стиркой Вы обрабатываете Ваше белье пятновыводителями, растворяющими или какими-либо другими горючими или взрывоопасными продуктами, не кладите белье сразу в машину.

Кроме того, настоятельно рекомендуется не использовать растворители или средства в аэрозольных баллонах рядом с Вашей стиральной машиной, а также рядом с другими электробытовыми приборами в плохо проветриваемом помещении (опасность пожара и взрыва)

– В случае возникновения неисправностей, которые Вам не удастся устранить самостоятельно с помощью рекомендуемых нами способов устранения (см. раздел «ВОЗМОЖНЫЕ НЕИСПРАВНОСТИ»), обратитесь к квалифицированному мастеру по ремонту.

– При необходимости открыть машину в процессе работы (например, чтобы добавить или вынуть белье) будьте осторожны, во время некоторых циклов программы (в основном это касается стирки) температура внутри машины может быть очень высокой (существует риск серьезных ожогов).

– При вводе в эксплуатацию стиральной машины необходимо подключить ее к водопроводной сети с помощью нового шланга, не используйте бывший в употреблении шланг.

– Не разрешайте детям играть с машиной и удалите от нее домашних животных.

– Вышедшие из строя машины должны быть немедленно приведены в нерабочее состояние.

Отключите и отрежьте шнур электропитания у самой машины. Закройте кран подачи воды и снимите шланг. Сломайте замок дверцы.

– В случае риска замерзания отсоедините шланг подачи воды и вылейте воду, которая могла остаться в шланге, опустив его в таз как можно ниже.

• ЭКОНОМИЯ ЭНЕРГИИ

– Программируйте предварительную промывку только в случае абсолютной необходимости: например, для стирки очень грязной спортивной или рабочей одежды и т.п.

– Для стирки белья средней и низкой загрязненности Вы получите отличные результаты, используя программы с низкой температурой.

– Для не сильно загрязненного белья следует выбирать короткий цикл стирки.

– Дозируйте моющие средства в зависимости от жесткости воды, степени загрязнения и количества белья и соблюдайте рекомендации, указанные на пакетах с этими средствами.

• ЗАЩИТА ОКРУЖАЮЩЕЙ СРЕДЫ

Упаковочные материалы данного устройства пригодны для повторного использования. Обеспечивая их повторное использование, Вы тем самым способствуете защите окружающей среды, для этого необходимо выбрасывать упаковочные материалы в специально предназначенные для этого контейнеры.



Материалы, из которых изготовлено Ваше устройство, также пригодны для повторного использования. Данный символ на устройстве обозначает, что в странах Европейского Сообщества ликвидация данного устройства должна производиться отдельно от прочих отходов. Переработка устройства будет произведена в условиях, соответствующих европейскому стандарту 2002/96/CE по утилизации электроприборов и электронной продукции. Необходимо узнать в мэрии или у поставщика продукции адрес ближайшего к Вашему дому пункта сбора использованных приборов.

Благодарим Вас за содействие в защите окружающей среды.

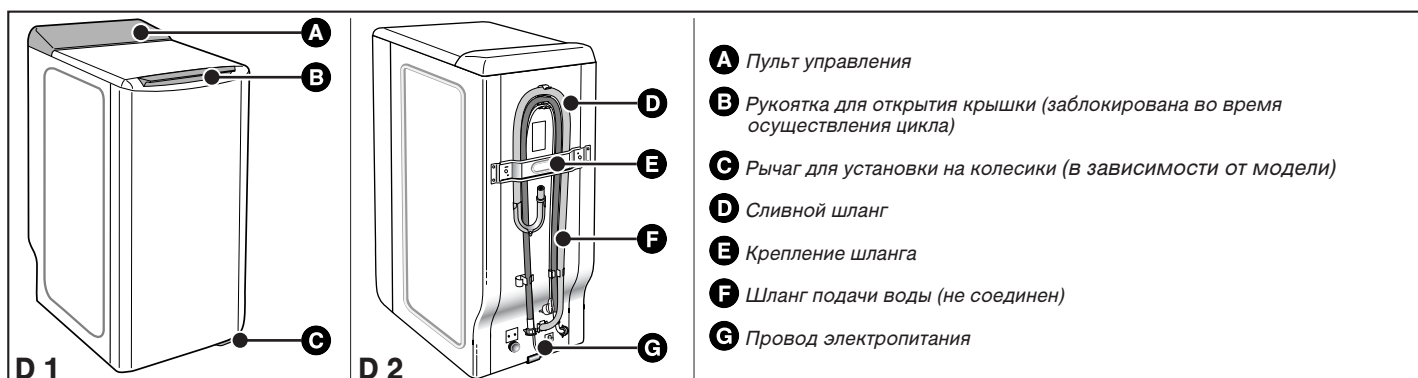
• ОПИСАНИЕ ПРИБОРА**A** Пульт управления**B** Рукоятка для открытия крышки (заблокирована во время осуществления цикла)**C** Рычаг для установки на колесики (в зависимости от модели)**D** Сливной шланг**E** Крепление шланга**F** Шланг подачи воды (не соединен)**G** Провод электропитания

• **ДЕМОНТАЖ ТРАНСПОРТНЫХ ЗАЖИМОВ**

⚠ Важно!
До начала использования обязательно следует выполнить действия, описанные ниже.

Данные действия состоят в снятии всех деталей, которые блокируют бак вашей стиральной машины во время транспортировки.

Данные действия по снятию транспортных фиксирующих деталей необходимы для нормальной работы вашей стиральной машины и соблюдения действующих норм техники безопасности.

Если указанные действия не будут выполнены в полном объеме, это может привести к серьезным поломкам устройства во время эксплуатации.

– Снимите стиральную машину с ее основания (убедитесь, что клин **A**, блокирующий двигатель, не остался зажатым под машиной) (Рисунок D3)

– При помощи отвертки отверните 4 винта **B** (Рисунок D4)

– Снимите поперечину (Рисунок D5) при помощи гаечного ключа на 10 или 13 мм (в зависимости от модели)

(убедитесь, что две пластиковые распорки, закрепленные на поперечине, были также сняты вместе с поперечиной).

– Установите винты **B** на их первоначальное место

⚡ Внимание!
Обязательно закройте два отверстия заглушками **E**, специально предусмотренными для этого (находятся в пакете с принадлежностями) (Рисунок D6)

– Снимите клин, блокирующий бак и барабан машины (Рисунок D7).
Для этого:

- поднимите крышку машины;

- вытащите клин **F**;

- уберите клин **G**

- одновременно нажав на обе створки освободите дверцы барабана, зафиксированные в нижнем положении.

⚡ Внимание!
Снимите хомуты опоры трубок **H** и обязательно закройте отверстия при помощи заглушек **I** (находятся в пакете с принадлежностями) (Рисунок D8).

🗨 Совет:
Мы рекомендуем вам сохранить все транспортные блокирующие детали, так как они обязательно потребуются вам при дальнейшей транспортировке вашей стиральной машины.

🗨 Информация:
Перед выпуском с завода-изготовителя ваша стиральная машина была тщательно проверена; поэтому, вы, возможно, заметите наличие небольшого количества воды в барабане или в отделении моющих средств.

• **ПЕРЕМЕЩЕНИЕ ПРИБОРА**

• **Установка колесиков:**

Если ваша стиральная машина оборудована съемными колесиками, вы легко сможете перемещать ее.

Для установки на колесики, поверните рычаг, расположенный в основании устройства, из правого положения в крайнее левое (Рисунок D9).

⚠ Важно!
При эксплуатации стиральная машина не должна опираться на передние колесики: не забудьте установить рычаг к первоначальное положение.

• **ПОДАЧА ХОЛОДНОЙ ВОДЫ**

Подключите трубопровод подачи воды (Рисунок D10):

– одна сторона подключается к штуцеру, расположенному на задней панели машины;

– вторая сторона подключается к крану, имеющему резьбу $\varnothing 20 \times 27$ (3/4 НТР).

Если вы используете кран с автоматическим открытием, диаметр отверстия открытия должен быть не менее 6 мм.

Подача воды:

- Минимальное давление воды: 0,1 МПа или 1 бар

- Максимальное давление воды: 1 МПа или 10 бар

• **Замена трубопровода подачи воды**

При замене трубопровода обратите внимание на хорошую затяжку и наличие прокладок на обоих концах трубопровода.

• **СЛИВ СТОЧНЫХ ВОД**

Подключите трубопровод опорожнения, после установки его в загнутый фиксатор, прилагаемый к стиральной машине (Рисунок D11):

– либо по временной схеме, в раковину, либо в ванну.

– либо на постоянной основе в канализационный сифон с вентиляцией.

Если ваша система не имеет вентилируемого сифона, убедитесь, что данное подключение не герметично. Для того чтобы избежать обратного нагнетания отработанной воды в стиральную машину, настоятельно рекомендуется обеспечить свободное прохождение воздуха между трубой слива машины и канализационной системой.

В любом случае, изгиб опорожнения должен размещаться на высоте в пределах от 90 см до 65 см по отношению с основанием стиральной машины.

⚠ Важно!
Не забудьте закрепить изогнутый конец трубы опорожнения для того чтобы он не упал во время слива воды и не залил пол.
Для нормального слива отработанной воды не перекручивайте сливной шланг. Фактически число изгибов снижает эффективность сливного насоса.

Имеется возможность слива отработанной воды на уровне поверхности пола при условии, что трубопровод слива проходит через точку, расположенную на высоте от 90 до 65 см по отношению к основанию машины (Рисунок D12).

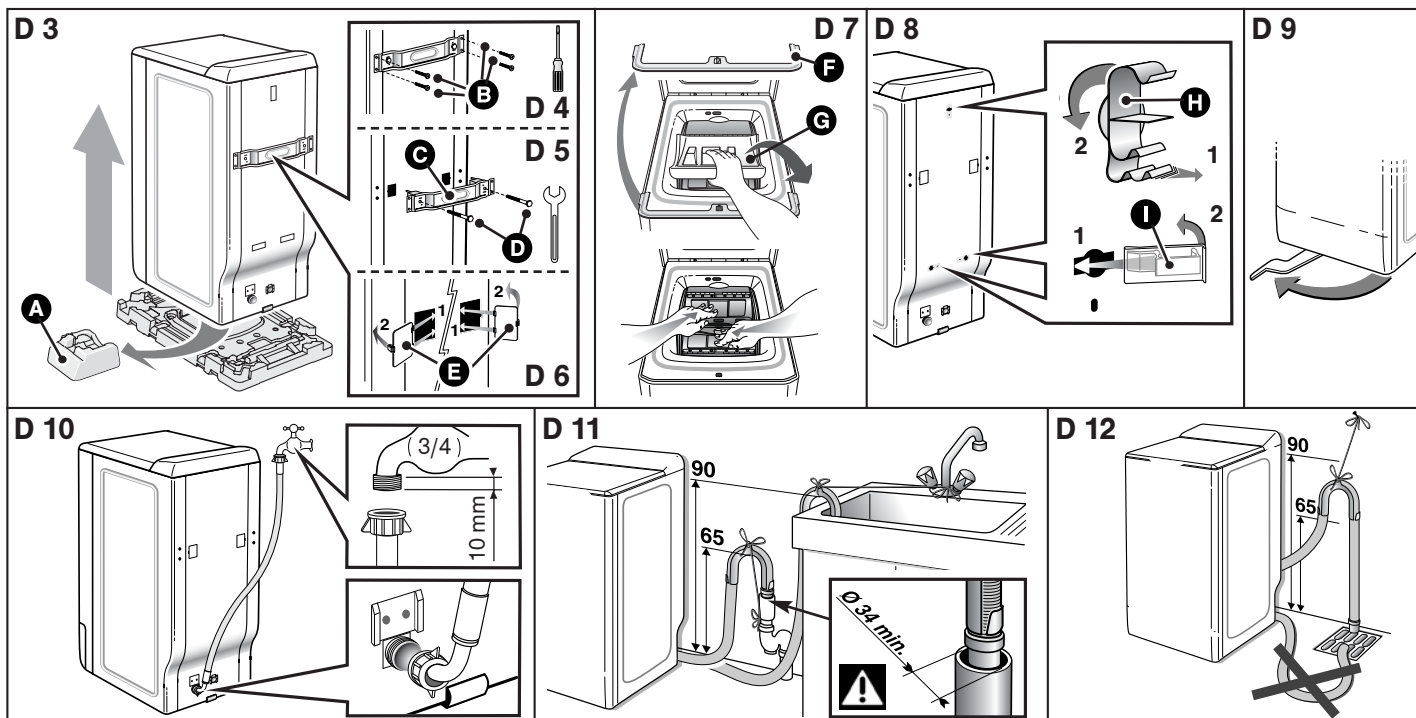

• ЭЛЕКТРОПИТАНИЕ

Важно! Для обеспечения вашей безопасности следует строго соблюдать положения, указанные ниже.

– Перед подключением стиральной машины вам следует обязательно убедиться, что ее электрические характеристики соответствуют вашей электрической системе (см. данные, указанные на идентификационной табличке, закрепленной на задней панели машины).

Электрическая система должна соответствовать действующим нормам и требованиям организаций энергонадзора, действующим в соответствующей стране, в частности, относительно заземления и размещения машины в ванных комнатах.

Мы не несем ответственности за любые несчастные случаи, возникшие в результате несоответствующего заземления стиральной машины.

Совет: Рекомендации, относительно электрического подключения стиральной машины

– Не используйте удлинитель, переходник или тройник.
– **Никогда** не отключайте заземление.
– Розетка должна располагаться в легко доступном месте, но вне досягаемости детьми

В случае возникновения каких-либо сомнений, обратитесь в компанию по установке.

Важно! Ваше устройство соответствует европейским нормативным требованиям 2006/95/CE (устройства низкого напряжения) и 2004/108/CE (электромагнитная совместимость).

• УСТАНОВКА ПРИБОРА

Важно! Если вы устанавливаете стиральную машину рядом с другим устройством или мебелью, мы рекомендуем всегда оставлять пространство между устройствами для обеспечения достаточной вентиляции машины.

Совет: С другой стороны мы настоятельно не рекомендуем:

– устанавливать стиральную машину во влажном плохо проветриваемом помещении;
– устанавливать стиральную машину в местах, где на нее может попасть вода;
– устанавливать машину на ковровом покрытии.
Если этого избежать невозможно, примите все необходимые меры для обеспечения циркуляции воздуха около основания машины для нормальной вентиляции ее внутренних узлов.

• Установка по уровню:

При помощи уровня убедитесь в горизонтальности поверхности, на которой устанавливается стиральная машина: допускается максимальный угол наклона в 2°, то есть по ширине машины допускается разница в высоте 1 см, по глубине разница не должна превышать 1,5 см.

• Регулируемые ножки

Некоторые машины оснащены двумя регулируемыми ножками, расположенными спереди и позволяющими компенсировать неровности пола. Чтобы отрегулировать горизонтальное положение и устойчивость машины, поступите следующим образом:

– поставьте машину на колесики (или легко толкните ее назад, если она не оснащена съемными колесиками)
– в зависимости от поверхности пола – завинтите или отвинтите одну или обе ножки, или отрегулируйте их высоту. (Рисунок D13)
– вновь установите машину на ножки и проверьте ее устойчивость.

• СИМВОЛЫ УХОДА ЗА ТКАНЬЮ

– **Стирка** : никогда не превышайте указанную температуру
– **Возможно применение разбавленных холодной водой хлорсодержащих средств:**

– **Глажение:** теплым утюгом средним утюгом горячим утюгом

– **Химчистка:** минеральное масло тетрахлорэтилен

любые растворители

– **Примечание:** перечеркнутый символ означает запрещение

• ЗАГРУЗКА БЕЛЬЯ

Выполните действия в следующем порядке:

• Открытие машины

– Проверьте, чтобы переключатель программ был установлен в положении «0».
– Приподнимите ручку открытия спереди машины. Крышка откроется.
– Откройте барабан, нажав на кнопку, расположенную на передней дверце.

• Загрузка белья

Для достижения оптимальных результатов стирки, загружайте в машину предварительно отсортированное и развернутое белье, располагая его равномерно по всему барабану. Для достижения оптимального отжима без образования комков кладите вместе белье большого и маленького размера.

• Закрытие барабана

Убедитесь в нормальном закрытии барабана.

Важно! Убедитесь, что три защелки и край кнопки хорошо видны.

• ЗАГРУЗКА МОЮЩИХ СРЕДСТВ

Важно! (Рисунок D14)

– Емкость «СТИРКА» может использоваться для порошков и жидкостей, однако не следует использовать жидкое моющее средство для программ С предварительной стиркой и/или С «отложенным включением» (в зависимости от модели).

– Концентрированные смягчители для белья необходимо разбавлять теплой водой.

– Концентрированный отбеливатель необходимо обязательно разбавлять.

– Для правильного заполнения емкостей для моющих средств, установите крышку отделения в положение максимального открытия.

– Не превышайте **MAX** уровень.

• Дозировка моющих средств

Количество используемых моющих средств зависит от жесткости воды, степени загрязненности и количества стираемого белья.

При дозировке моющих средств всегда следуйте рекомендациям, указанным на упаковке моющих средств.

Внимание: рекомендации производителей моющих средств соответствуют, в большинстве случаев, максимальной загрузке барабана. Соответствующим образом регулируйте дозировку в соответствии с весом белья, загруженного в машину.

Эти рекомендации помогут вам избежать передозировки, вызывающей обильное пенообразование. Повышенное пенообразование может снизить эксплуатационные характеристики вашей машины и увеличить длительность стирки, а также потребление воды.

• Моющие средства для шерсти и деликатных тканей

Для стирки изделий из этих тканей рекомендуется использовать соответствующие моющие средства (избегайте добавлять их непосредственно в барабан, так как некоторые моющие средства агрессивно воздействуют на металл).

• Перед первой стиркой

Перед первой стиркой мы рекомендуем вам запустить программу стирки «ХЛОПОК 90° без предварительной стирки» без белья с использованием 1/2 дозы вашего обычного моющего средства. Это делается для удаления оставшихся после изготовления веществ, которые могли остаться в вашей машине

• ПРОГРАММЫ ДЛЯ НОРМАЛИЗОВАННЫХ СОПОСТАВИТЕЛЬНЫХ ИСПЫТАНИЙ

Хлопок 60°C - 6 кг - без функций - максимальный отжим - Продолжительность 189 мин.

Для письменного заключения на энергетическом вкладыше, испытания проводились в соответствии с европейской директивой 95/12/CEE.

<p>D 13</p>	<p>D 14</p>	<p>① Емкость для предварительной стирки (порошок)</p> <p>② Емкость для стирки (порошок или жидкость)</p> <p>③ Смягчитель</p> <p>④ Отбеливатель</p> <p> : СТИРАЛЬНЫЙ ПОРОШОК : ЖИДКОСТЬ ДЛЯ СТИРКИ</p>
--------------------	--------------------	---

• ОПИСАНИЕ ПУЛЬТА УПРАВЛЕНИЯ

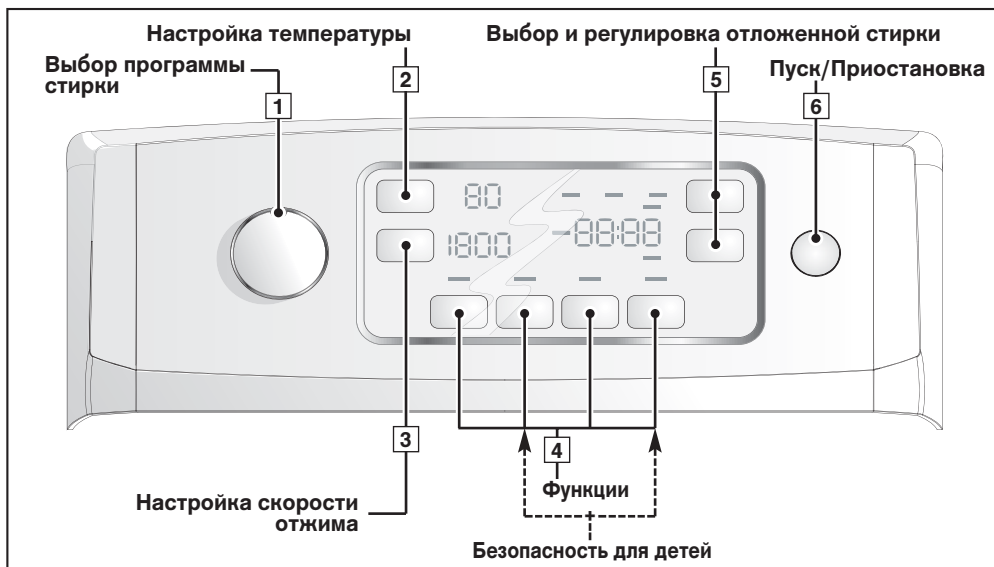

Информация:
 Все клавиши являются сенсорными, а не нажимными. Кнопка «Start/Pause» (Пуск/Приостановка) не приведет к отмене программы.

Важно!
 Перед включением Вашей стиральной машины убедитесь в том, что подключен шнур электропитания, и открыт кран подачи воды. Убедитесь также в том, что дверцы барабана и крышка машины плотно закрыты.
 На фазе «окончание цикла», когда мигает «StOP» любые действия над элементами управления (селектор или клавиши) позволяют перейти в режим «программирование». Из соображений безопасности, по окончании цикла рекомендуется вынуть вилку провода питания из розетки и закрыть кран подачи воды.

• ПОДТВЕРЖДЕНИЕ, ОТМЕНА, ПРИОСТАНОВКА

• Подтверждение выбора:

– Для подтверждения выбранной программы нажмите «Start/Pause» [6].

Примечание: После программирования цикла отложенной стирки нажатие «Start/Pause» ни к чему не приведет. Выбор будет применен через несколько секунд.

• Отмена:

– Отменить выбор можно в любой момент, если перевести селектор [1] в положение «□».

Данную операцию можно выполнить в течение программирования, в течение ожидания перед запуском операции, а также в течение любого цикла стирки. Она также отменяет параметр «Защита от детей».

• Приостановка:

– Также можно временно прервать цикл, нажав клавишу «Start/Pause» [6].

Важно!

В течение сушки данную операцию выполнить нельзя.

Для получения дополнительной информации по данной функции см. главу «ПРОГРАММИРОВАНИЕ: Положить или вынуть белье во время цикла».

• АВТОМАТИЧЕСКОЕ ЗАПОМИНАНИЕ ПРОГРАММЫ

Стиральная машина запоминает Ваши обычные программы стирки. При включении программы она запоминает температуру, скорость и функции, которые Вы чаще всего используете, и предлагает Вам их сразу после включения в сеть.

Важно!

При запуске система предложит (для каждой программы) заводские параметры, но через несколько циклов будет использовать пользовательские параметры.

• ПРОГРАММИРОВАНИЕ

• Программирование цикла стирки:

– Используйте селектор [1] для выбора программы стирки в соответствии с типом белья.

Примечание: При повороте переключателя в любое положение за исключением «□» машина будет находиться под напряжением.

– Если нужно, можно с помощью кнопки [2] изменить предложенную температуру стирки.

Примечание: Для холодной стирки установите температуру "0".

– С помощью клавиши [3] можно выполнить следующие операции:

- Можно изменить предлагаемую скорость сушки.

- Для окончания цикла можно выбрать слив
 Цикл завершится легким отжимом при 110 об/мин

- Также можно выполнить остановку в случае полного бака.
 Машина остановится с полным баком перед окончательным отжимом

– При необходимости выберите функции при помощи кнопок [4].

Индикация

Машина покажет температуру и скорость сушки, адаптированные для выбранной программы, а также длительность программы.



Индикатор(ы) выбранной функции или функций

Информация:
 Для всех настроек, указанных выше, стиральная машина предложит только значения и функции, совместимые с выбранной программой.

• ПРОГРАММИРОВАНИЕ

• Программирование цикла стирки (продолжение) :

– Выберите безотлагательный запуск, нажимая на «Start/Pause» **6** ...

Индикация

Машина будет показывать в течение всего цикла текущую фазу его выполнения...



... а также время до окончания цикла.

Remaining time
1:20

– ... Либо можно отложить цикл, используя клавишу **5** (см. раздел «ПОДРОБНОЕ ОПИСАНИЕ ФУНКЦИЙ • Отложенный запуск»).

24:00
Delayed start

Анимация (четыре маленьких сегмента, вращающихся вокруг своей оси) отображает период ожидания, предшествующий действительному запуску цикла.

• Положить или вынуть белье во время цикла (невозможно во время отжима):

– Нажмите кнопку «Start/Pause» **6** для остановки цикла.

– Положите или выньте белье

Время разблокировки крышки зависит от внутренней температуры машины и может занимать в целях безопасности несколько минут в случае прерывания стирки при температуре выше 40°C.

– Нажмите кнопку «Start/Pause» **6** для возобновления цикла.

Примечание: Если Вы выбрали отложенный запуск, Вы имеете доступ к барабану на всем протяжении фазы, предшествующей запуску цикла стирки, при этом Вы не прерываете и вновь не запускаете его.

При остановке отсчета времени индикаторы выполнения цикла, а также параметра «Оставшееся время» (Remaining time) попеременно мигают.



При возобновлении отсчета времени индикаторы горят постоянно



• Аннулирование во время программирования, стирки или паузы:

– Установите переключатель **1** в положение «0».

Примечание:

- В любом случае, при отмене Вам придется выполнить полное программирование заново.

- Если Вы отменили программу в процессе стирки, не забудьте при необходимости слить воду. Для этого нужно выполнить программу «Сушка», установив скорость на «! 13».

Все индикаторы погаснут.

• Окончание цикла:

Примечание: После сушки устройство автоматически переключится на открытие отсека для упрощения извлечения белья. Это действие длится не более трех минут.

– Затем машина отобразит соответствующую индикацию «STOP», что означает окончание цикла.

Установите переключатель **1** в положение «0».

Тогда Вы сможете открыть крышку и вынуть белье.

96:00
Delayed start

• Поддержка работы стиральной машины (Уход за фильтром насоса):

Следует регулярно очищать фильтр насоса (как это сделать описано в главе «ОЧИСТКА ФИЛЬТРА НАСОСА»).

Важно!

Если Вы регулярно не очищаете фильтр насоса, это может сказаться на работе стиральной машины.

Для более подробного описания различных функций см. раздел «ПОДРОБНОЕ ОПИСАНИЕ ПРОГРАММ» и «ПОДРОБНОЕ ОПИСАНИЕ ФУНКЦИЙ».

Информация

В случае отключения электропитания при его восстановлении цикл стирки продолжится с того момента, на котором он прервался.

• ПРИМЕРЫ ПРОГРАММ

Для выбора наиболее подходящей программы для типа Вашего белья, см. указания на этикетках, которые имеются на большинстве тканей.

Таблица программ									
Тип белья		Температура (°C)	Максимальная загрузка сухого белья (кг)	Предварит. стирка	Сокращение времени	Дополнит. полоскание	Легкая глажка	Без отжима	Легкая глажка
	ХЛОПОК	0 - 90°	6,0 kg	●	●	●	●	●	●
	СМЕШАННОЕ	0 - 60°	2,5 kg	●	●	●	●	●	●
	ДЕЛИКАТНОЕ	0 - 40°	1,5 kg			●		●	●
	ШЕРСТИ	0 - 40°	1,5 kg			●		●	●
Специальные программы									
	OptiA 45 min	0 - 40°	3,0 kg			●		●	●
	Flash 30 min	0 - 40°	2,5 kg					●	●
	РУЧНАЯ СТИРКА	0°	1,0 kg			●		●	●
Дополнительные программы									
	ПРОМЫВКА							●	●
	ОТЖИМ							●	

● : Эти функции могут быть использованы по отдельности или вместе – **нелогичные комбинации невозможны.**

• БЕЗОПАСНОСТЬ ДЛЯ ДЕТЕЙ

– Чтобы защитить программирование, включите функцию «Безопасность для детей», одновременно нажав на вторую и четвертую кнопку **4**.

При активации данной функции загорится соответствующий индикатор .

– Чтобы отключить функцию «Безопасность для детей», вновь одновременно нажмите на эти две кнопки.

Примечание: Вы можете включать и выключать функцию «Безопасность для детей» в любой момент.

Безусловно, рекомендуется включать эту функцию после установки программы и запуска цикла.



• ПОДРОБНОЕ ОПИСАНИЕ ПРОГРАММ

Основные программы стиральной машины:

• OptiA 45min

Данная программа стирки при 40°С позволяет за 45 минут постирать обычный объем хлопкового и смешанного белья общей массой 3 кг, гарантируя отличный результат и максимальную экономию энергии.

• Хлопок

Для загрузки белья из прочного белого или цветного ХЛОПКА

Важно! Для стирки цветного белья не превышайте температуру 60°С.

Примечание: В течение первых минут программы стирки ваша стиральная машина автоматически определяет количество загруженного белья. В зависимости от этого она рассчитывает объем воды и время стирки.

• Смешанное

Для стирки белья из ДЕЛИКАТНЫХ ЦВЕТНЫХ ТКАНЕЙ, ПРОЧНОЙ СИНТЕТИКИ ИЛИ СМЕШАННЫХ ВОЛОКОН.

• Деликатное

Для белья из ВУАЛЕВЫХ, ДЕЛИКАТНЫХ И НЕПРОЧНЫХ ТКАНЕЙ

Примечание: Программа с деликатной обработкой и легким отжимом для обеспечения сохранности таких тканей.

• Бережная стирка шерсти

Для белья из ШЕРСТИ, ПОДХОДЯЩЕГО ДЛЯ СТИРКИ В СТИРАЛЬНОЙ МАШИНЕ.

Примечание: Программа с деликатной механической обработкой и легким отжимом для шерсти.

• Ручная стирка

Для белья из ШЕЛКА И ОСОБЕННО ДЕЛИКАТНЫХ ТКАНЕЙ

Примечание: Деликатная программа без отжима во время промывки. Цикл стирки завершается легким отжимом со скоростью до 600 об/мин.

• ПОДРОБНОЕ ОПИСАНИЕ ПРОГРАММ (продолжение)

• Только полоскание

Промывка с последующим:

- либо отжимом и сливом;
- либо только сливом (функция «Без отжима»);
- либо остановка машины с полным резервуаром.

• Только отжим

Для отжима белья и последующего слива.

Важно! В случае программы «Только промывка» с последующим отжимом или «Только отжим» выбирайте скорость отжима, соответствующую типу загруженного в машину белья.

• Flash 30min

Эта программа позволяет освежить 2,5 кг не очень грязного белья из ХЛОПКА, БЕЛЫХ, ЦВЕТНЫХ или ПРОЧНЫХ СИНТЕТИЧЕСКИХ ВОЛОКОН.

Длительность программы: 30 минут.

В этой программе температура стирки автоматически устанавливается на 40°C.

Важно! Для этой программы следует использовать только половину дозы стирального порошка.

• ПОДРОБНОЕ ОПИСАНИЕ ФУНКЦИЙ

• Предварительная стирка

Специально для особенно запачканного белья (грязь, кровь и т.п.) Первая промывка холодной водой с последующим нагревом до температуры 30°C.

Эта промывка холодной водой позволяет удалить грязь перед горячей стиркой.

Важно! Необходимо поместить стиральный порошок в отделение «1» машины (см. раздел «ЗАГРУЗКА МОЮЩИХ СРЕДСТВ»).

• Сокращение времени

Позволяет сокращение времени цикла на 2 уровнях, которые могут быть доступны через нажатие кнопки несколько раз. Уровень 1, сокращает среднее время на 20%. Уровень 2 сокращает среднее время на 40% для слегка загрязненного белья.

• Дополнительное полоскание

Дополнительная промывка специально для чувствительной и подверженной аллергии кожи.

• Легкая глажка

Благодаря этой опции бельё будет постирано бережнее. Чтобы не образовывались заломы, скорость отжима уменьшена.

• Без отжима

Данная функция для крайне деликатного белья позволяет избежать отжима и перейти непосредственно к сливу.

• Легкая глажка

Эта функция позволяет вынуть бельё из машины до фазы отжима или отложить фазу отжима, это позволит белью остаться в воде, благодаря чему оно не помнется.

Примечание: При остановке машины с полным баком индикатор выполнения цикла «отжим»  будет мигать, а индикатор оставшегося времени будет показывать «00:00».



Затем:

– Если Вы хотите слить воду и отжать бельё, выберите при помощи кнопки «отжим»  [3] скорость отжима, подходящую белью.

Программа завершается автоматически.

– Если Вы хотите только слить воду, выберите при помощи кнопки «» [3] функцию «Без отжима» (индикатор «»).

• Отложенный запуск

Можно отложить запуск программы, чтобы использовать наиболее подходящее время, или чтобы бельё не находилось в баке слишком долго после окончания цикла.

Для доступа к данной функции нажмите кнопку «+»  [5].

Посредством последовательных нажатий на данную клавишу (+) выберите время, которое должно пройти до начала цикла (регулировка выполняется в почасовом режиме).

Примечание:

– Кнопка «-» позволяет в процессе регулировки вернуться назад.

– Время, оставшееся до начала цикла, отсчитывается час за часом от 19 до 1 часа, а затем минута за минутой, от 59 минут до 1 минуты.

Информация В течение всего периода ожидания будут последовательно загораться 4 маленьких индикатора.



В конце периода ожидания программа запускается, а машина начинает обратный отсчет времени, оставшегося до окончания цикла.

• ИЗМЕНЕНИЕ ПРОГРАММЫ СТИРКИ

• Во время программирования:

До нажатия на кнопку «Start/Pause» [6] возможны любые изменения.

• После начала цикла:

После нажатия на кнопку «Start/Pause» [6] если нужно изменить тип ткани (например, перейти от «ХЛОПКА» к «СМЕШАННОЕ» и т.п.), нужно обязательно отменить текущую программу. Для этого установите селектор [1] в положение «0».

Затем укажите нужную программу и подтвердите ее, нажав кнопку «Start/Pause» [6].

Примечание: Если изменить программу без отмены, машина выдаст следующую индикацию:



Это означает, что новый выбор не используется.

То есть, текущий цикл не отменяется, и если вы вернете селектор [1] в начальное положение, цикл продолжится в обычном режиме.

• Во время цикла:

Можно выполнять следующие изменения, не нажимая на кнопку «Start/Pause» [6].

– для ткани того же типа Вы можете изменить температуру.

Примечание: Если температура, достигнутая циклом стирки выше, вновь установленной, нагревание немедленно остановится, а цикл продолжится.

– Во время всего цикла Вы можете изменять скорость отжима.

– Во время всей стирки Вы можете выбрать «Без отжима» и «Легкая глажка».

– Вы можете включить функцию «Дополнительное полоскание» (☺) до начала полоскания (до активации индикатора ☺).

– Вы можете отключить любые функции во время всего цикла, если их действие уже не было завершено.

• Во время периода, предшествующего действительному началу цикла (если вы выбрали отложенный запуск стирки):

– Любые изменения программы и/или опции учитываются во время периода ожидания отложенного пуска.

– Вы можете изменить длительность «отложенного запуска» во время всего периода ожидания, предшествующего действительному запуску цикла. Для этого нажмите на кнопки [5] (+) или (-), чтобы выбрать новое значение.

Примечание:

- Во время этого периода выбор нового времени отменяет предыдущую установку. Вновь запрограммированная длительность учитывается сразу же после ее установки.

- Если в течение данного периода нужно полностью отменить «отложенный запуск», нажмите на кнопку [5] (+) или (-), пока индикатор «Delayed start» не погаснет, и не загорится индикатор «Remaining time».

Затем нажмите на клавишу «Start/Pause» [6].

Цикл немедленно начнется

• По окончании цикла:

Когда машина будет показывать «StOP», можно запрограммировать новый цикл, не переводя селектор [1] в положение «0».

Для этого достаточно повернуть селектор и нажать кнопки [2], [3] или [4].

Машина покажет время предварительно выбранной программы.

Теперь она готова к новому программированию.

• АВТОМАТИЧЕСКАЯ ЗАЩИТА

• Блокировка открытия крышки:

При начале цикла стирки крышка вашей машины блокируется.

После завершения цикла или при остановке машины с водой, блокировка крышки отключается.

Если вы запрограммировали запуск с выдержкой времени, крышка не блокируется в течение всего периода ожидания до начала цикла.

Если вы хотите открыть крышку во время цикла, кратко нажмите кнопку [6] и подождите 1 - 2 минуты для выключения системы блокировки крышки.



Важно!

В зависимости от момента цикла, время открытия крышки может быть более или менее продолжительным, так как машина должна охладиться.

Во время цикла, для открытия крышки температура в стиральной машине не должна превышать определенное значение во избежание серьезных ожогов.

• Защита от переполнения:

Во время стирки постоянный контроль уровня воды предотвращает любое возможное переполнение машины.

• Блокировка при отжиме:

Ваша стиральная машина оборудована блокировкой, которая может не допускать отжима при обнаружении неправильного распределения белья в барабане. В этом случае, ваше белье может быть недостаточно отжато. В таком случае, равномерно распределите белье в барабане и запрограммируйте новый отжим.

• Предохранительное устройство против образования пены:

Ваша стиральная машина может обнаружить слишком обильное образование пены во время отжима. В таком случае цикл отжима прекращается, и вода из резервуара сливается.

После этого цикл стирки возобновляется с новой скоростью отжима и, возможно, с добавлением дополнительной промывки.

• ОЧИСТКА ФИЛЬТРА НАСОСА

Этот фильтр собирает мелкие предметы, которые Вы могли случайно оставить в карманах Вашей одежды, и предотвращает их попадание в насос.

Для очистки этого фильтра выполните следующие действия:

- откройте дверцы барабана. На дне Вы увидите пластмассовую деталь **A** (Рисунок D15)
- отвинтите эту деталь (Рисунок D16).

Для этого:

- введите стержень (например, карандаш или отвертку) в отверстие, расположенное на детали **A**
- нажимая на этот стержень вертикально, сдвиньте деталь **A** вправо до освобождения из гнезда.

– выньте деталь **A**

– осторожно прокрутите барабан с открытыми дверцами к передней части машины (Рисунок D17)

Через отверстия, освободившиеся благодаря извлечению детали **A**, Вы имеете доступ к фильтру насоса **B**.

– извлеките его из гнезда (Рисунок D17)

– удалите различные предметы, находящиеся в нем

– промойте под краном (Рисунок D18)

– установите фильтр на место до упора, проверив его чистоту

– верните деталь **A**, установив ее в отверстия на дне барабана и сдвигая влево до полного защелкивания (Рисунок D19).

• ОЧИСТКА ПРИБОРА



Важно!

Для очистки обшивки машины, пульта управления и всех остальных пластмассовых частей используйте только смоченную водой губку или тряпку с жидким мылом.

Ни в коем случае не используйте:

- абразивные порошки;
- металлические или пластиковые мочалки;
- вещества на основе спирта (спирт, растворители и т. п.).

• УХОД ЗА ВНУТРЕННИМИ ЧАСТЯМИ

Для достижения наилучших гигиенических показателей мы рекомендуем:

- после окончания стирки оставлять крышку машины открытой в течение некоторого времени;
- приблизительно раз в месяц мыть слегка хлорированными веществами пластиковые и резиновые детали в месте доступа к баку машины. Для удаления всех остатков данного вещества ополосните вымытые детали.
- как минимум, раз в месяц выполнять стирку при температуре 90°C.

• ОЧИСТКА ЛОТКА ДЛЯ МОЮЩИХ СРЕДСТВ

Регулярно чистите отделение для моющих средств. Для этого:

– одновременно нажмите на выступы **C**, находящиеся с двух сторон от лотка, чтобы извлечь его (Рисунок D20).

– вытащите сифоны **D** расположенные в задней части отделения **E** и отсоедините отделение от его передней направляющей **F** (Рисунок D21).

– промойте отделение проточной водой (не забудьте слить воду, которая могла остаться внутри отделения)

– установите на место все элементы отделения так, чтобы основная часть отделения соединилась с направляющими, и затем установите весь блок под крышку машины.

• ПЕРИОДИЧЕСКИЕ ПРОВЕРКИ

Во избежание протечек рекомендуем проверять состояние шлангов подачи воды и слива. В случае наличия малейших следов растрескивания, следует заменить их идентичными шлангами, которые можно приобрести у изготовителя или в его Службе послепродажного обслуживания. Про замену шлангов подачи воды Вы можете прочитать в главе «ПОДАЧА ХОЛОДНОЙ ВОДЫ»

• ЗАМЕНА ЭЛЕКТРИЧЕСКОГО ПРОВОДА ПИТАНИЯ



Внимание!

Для Вашей безопасности замена электрического провода или, в зависимости от модели, всей электрической коробки и провода должна обязательно осуществляться Службой послепродажного обслуживания продавца или квалифицированным специалистом.

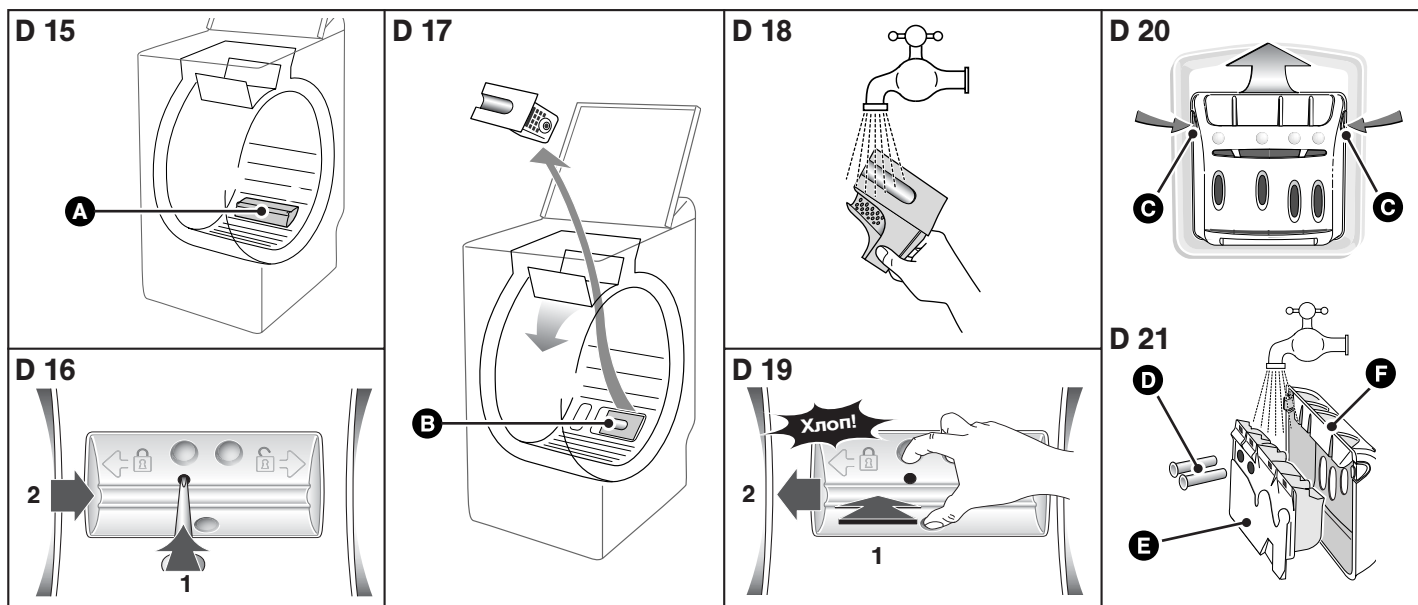

• ВОЗМОЖНЫЕ НЕИСПРАВНОСТИ

• Цикл стирки не запускается

- Вы забыли нажать кнопку «Start/Pause».
- Отключено электропитание машины:
- проверьте, включен ли шнур питания в сеть,
- проверьте исправность выключателя и предохранителей.
- Закрыт кран подачи воды.
- Плохо закрыта крышка машины.

• Вокруг машины образуется лужа воды

⚡ Внимание!

В первую очередь выключите вилку из розетки или выключите соответствующий предохранитель и закройте кран подачи воды.

Во время работы стиральной машины уровень воды постоянно контролируется. Если несмотря на это из машины вытекает вода, то это возможно происходит по одной из следующих причин:

- неправильно установлен спускной кран;
- утечка из трубопровода подачи воды стиральной машины;
- проверьте наличие уплотнений и затяжку соединений.

• Сильная вибрация во время отжима

- Ваша стиральная машина плохо установлена:
- проверьте, что удалены все прокладки и клинья, используемые для транспортировки машины (см. раздел «ДЕМОНТАЖ ТРАНСПОРТНЫХ ЗАЖИМОВ»).
- Проверьте горизонтальность пола.
- Стиральная машина стоит на передних роликах (в зависимости от модели)
- установите вашу стиральную машину на ножки, отодвинув рычаг установки на ролики в правую сторону.

• Белье не отжимается или отжимается недостаточно

- Вы выбрали программу без отжима, например, «Без отжима».
- Предохранительная система отжима обнаружила плохое распределение белья в барабане:
- распределите белье равномерно и запрограммируйте новый цикл отжима.

• Машина не сливает воду

- Вы запрограммировали цикл «Остановка с полным баком».
- Засорение фильтра сливного насоса:
- промойте фильтр (см. процедуру очистки фильтра в разделе «ОЧИСТКА ФИЛЬТРА НАСОСА»).
- Перегиб или засорение сливной трубы.

• Крышка машины не открывается

- Не закончилась программа стирки.
- Крышка не может быть открыта в течение всей программы (блокировка).

• Дверцы машины открываются очень медленно (для машин, оборудованных дверцами с плавным открытием)

- ваша стиральная машина длительное время не работала;
- машина располагается в очень холодном месте;
- остатки моющего средства (порошка) блокируют шарниры.
- во всех указанных выше случаях, все войдет в норму после первого открытия.

⚠ Важно!

При обнаружении любой неисправности следует остановить стиральную машину, выключить шнур электропитания и закрыть кран подачи воды.

• ПРИМЕЧАНИЕ ПО РАБОТЕ, ЭТО НЕ НЕИСПРАВНОСТЬ:

• Продолжительность программы уменьшается или увеличивается в ходе выполнения программы



Речь не идет о неисправности. Продолжительность, указанная в начале программы корректируется в зависимости от загрузки белья (взвешиваемого автоматически). Это гарантирует великолепные результаты стирки, а также потребление воды и электроэнергии в соответствии с загрузкой. **Это нормально.** Система безопасности отжима и предохранения от пенообразования может увеличить первоначально указанную продолжительность цикла.

• СООБЩЕНИЯ ИНДИКАТОРА

• Неисправности, которые Вы можете устранить самостоятельно

В этом разделе мы объясняем, как Вы можете без труда самостоятельно устранить эти неисправности.

Ваша машина обнаруживает некоторые нарушения работы и указывает Вам на них с помощью сообщений, появляющихся на дисплее.

Сообщения	Причины / Способ устранения
	Закрыт кран подачи воды. Убедитесь в том, что кран подачи воды открыт, а затем снова нажмите на кнопку «Start/Pause» для возобновления цикла. Загорание этого индикатора может также указывать на плохое подсоединение сливного шланга (см. раздел «СЛИВ СТОЧНЫХ ВОД»).
	Засорение фильтра насоса. Очистите фильтр насоса (см. порядок действий в разделе «ОЧИСТКА ФИЛЬТРА НАСОСА»), а затем снова нажмите на кнопку «Start/Pause» для возобновления цикла. Проверьте также подсоединение сливного шланга к сточному трубопроводу: соединение не должно быть герметичным (см. раздел «СЛИВ СТОЧНЫХ ВОД»).
	Плохо закрыта крышка. Проверьте, как закрыта крышка, затем вновь нажмите на кнопку «Start/Pause» для возобновления цикла.
	Барабан заблокирован. Проверьте, не попало ли какое-нибудь некрупное белье (например, платок, носок и т.п.) между баком и барабаном и не блокирует ли вращение. Как получить доступ к баку Вы можете прочитать в главе «ОЧИСТКА ФИЛЬТРА НАСОСА».

Примечание:

В случае возникновения сбоев в работе, которые не описаны выше, прежде чем обратиться к мастеру по ремонту, мы рекомендуем Вам выполнить следующее:

- установите переключатель программ в положение «D» и выключите вилку из розетки не менее чем на 10 секунд
 - вновь включите вилку в розетку и опять запустите цикл стирки.
- Если проблема не устранена, обратитесь к мастеру по ремонту.

⚠ Важно!

Не запускайте цикл стирки, если барабан заблокирован или если Вы заметили воду вокруг машины, или чувствуете запах гари.

• ПОСЛЕПРОДАЖНОЕ ОБСЛУЖИВАНИЕ:

Необходимый ремонт Вашей машины должен производиться:

- либо тем, кто продал ее Вам
 - либо квалифицированным специалистом по данной марке изделий.
- При вызове ремонтной службы необходимо указать полный номер Вашей машины (модель, тип и серийный номер). Эти сведения приведены на номерном щитке сзади машины.

БЕСПЛАТНАЯ ГОРЯЧАЯ ЛИНИЯ ПОДДЕРЖКИ ПРОДАВЦОВ И ПОКУПАТЕЛЕЙ

8-800-700-62-23

С 9.00ч до 18.00ч.

Звонки по России бесплатные

Для обеспечения сохранности ваших устройств мы рекомендуем пользоваться продукцией **Clearit** по уходу за бытовыми устройствами.



Опыт профессионалов на службе потребителей

Clearit предлагает вам профессиональную продукцию и решения, предназначенные для повседневного ухода за вашими бытовыми электрическими и кухонными устройствами.

Вы найдете их у вашего обычного продавца, где вы также можете приобрести различные дополнительные аксессуары и расходные материалы.

• ΠΙΝΑΚΑΣ ΠΕΡΙΕΧΟΜΕΝΩΝ

Σελίδα

Αφαίρεση των χαλινών μεταφοράς από τη συσκευή	14
Μεταφορά της συσκευής	14
Τοποθέτηση της συσκευής	14
Τροφοδοσία με κρύο νερό	14
Εκκένωση των απόβλητων	15
Σύνδεση με το ηλεκτρικό ρεύμα	15
Έλεγχος και εισαγωγή των ρούχων	15
Εισαγωγή των προϊόντων πλυσίματος	15

Σελίδα

Προγραμματισμός	16
Ασφάλεια παιδιών	18
Λεπτομέρειες των προγραμμάτων και λειτουργιών	18
Τροποποίηση του προγράμματος πλυσίματος	20
Αυτόματες ασφάλειες	20
Συντήρηση της συσκευής	21
Καθαρισμός του φίλτρου της αντλίας	21
Εντοπισμός και διόρθωση βλαβών	22
Ειδικά μηνύματα της ηλεκτρονικής ενδειξης	22

Αγαπητή πελάτισσα, Αγαπητέ πελάτη,

Σας ευχαριστούμε που αγοράσατε ένα πλυντήριο **BRANDT**.

Βάλαμε σ' αυτή τη συσκευή όλο το πάθος και την τεχνογνωσία μας για να ανταποκριθεί κατά το καλύτερο δυνατόν στις ανάγκες σας. Καινοτομική, με υψηλές επιδόσεις, τη σχεδιάσαμε έτσι ώστε να είναι πάντοτε εύκολη στη χρήση.

Θα βρείτε επίσης στην γκάμα των προϊόντων **BRANDT**, μια μεγάλη επιλογή φούρνων, φούρνων μικροκυμάτων, εστιών μαγειρέματος, απορροφητήρων, ηλεκτρικών κουζινών, πλυντηρίων πιάτων, στεγνωτηρίων, ψυγείων και καταψυκτών που μπορείτε να συντονίσετε με το νέο πλυντήριο ρούχων σας **BRANDT**.

Μπορείτε να επισκεφθείτε επίσης το δικτυακό τόπο **www.brandt.com** στον οποίο θα βρείτε όλα μας τα προϊόντα, καθώς και χρήσιμες και συμπληρωματικές πληροφορίες.

www.brandt.com

BRANDT

• ΟΔΗΓΙΕΣ ΑΣΦΑΛΕΙΑΣ

**Σημαντικό:**

Η συσκευή αυτή η οποία προορίζεται αποκλειστικά για οικιακή χρήση, έχει σχεδιαστεί για το πλύσιμο, το ξέβγαλμα και το στύψιμο ρούχων που μπορούν να πλυθούν στο πλυντήριο. Τηρείτε οπωσδήποτε τις παρακάτω οδηγίες. Δεν φέρουμε απολύτως καμία ευθύνη και η εγγύηση παύει να ισχύει, σε περίπτωση μη τήρησης αυτών των συστάσεων αυτών, καθώς και σε περίπτωση ατυχήματος με σωματικές βλάβες ή υλικές ζημιές.

– Αυτή η συσκευή δεν προορίζεται για χρήση από άτομα (συμπεριλαμβανομένων των παιδιών) των οποίων οι σωματικές, αισθητηριακές ή διανοητικές ικανότητες είναι μειωμένες, ή άτομα που δεν διαθέτουν πείρα ή γνώση σε αυτό το θέμα, εκτός αν αυτά τυγχάνουν επίβλεψης ή ακολουθούν οδηγίες για τη χρήση της συσκευής από άτομο υπεύθυνο για την ασφάλειά τους.

– Τη συσκευή θα πρέπει να τη χρησιμοποιείτε πάντα σύμφωνα με τις οδηγίες χρήσεως, για να αποφύγετε την πυρηνόζη στα ρούχα σας και τη συσκευή σας. Χρησιμοποιείτε πάντα τα πιστοποιημένα προϊόντα πλυσίματος και συντήρησης τα οποία προορίζονται για πλυντήρια ρούχων οικιακής χρήσης.

– Αν, πριν από πλύσιμο, καθαρίζετε τα ρούχα σας με προϊόντα αφαίρεσης λεκέδων, διαλυτικά και εν γένει εύφλεκτα και εκρηκτικά προϊόντα, μην τα εισάγετε αμέσως μέσα στη συσκευή.

Επίσης, σας συνιστούμε ιδιαίτερα να μην χρησιμοποιείτε διαλυτικά ή προϊόντα σε μπουκάλια αεροζόλ κοντά στο πλυντήριό σας, και γενικά κοντά σε ηλεκτρικές συσκευές σε δωμάτιο που δεν αερίζεται καλά (κίνδυνος πυρκαγιάς ή έκρηξης).

– Αν συμβούν βλάβες και οι λύσεις που προτείνουμε δεν σας βοηθούν να τις διορθώσετε ικανοποιητικά (βλέπε κεφάλαιο "ΕΝΤΟΠΙΣΜΟΣ ΚΑΙ ΔΙΟΡΘΩΣΗ ΒΛΑΒΩΝ"), επικοινωνήστε με εξειδικευμένο τεχνικό.

– Αν χρειαστεί να ανοίξετε το πλυντήριο κατά τη διάρκεια του κύκλου (π.χ. για να προσθέσετε ή να αφαιρέσετε ρούχα), ανάλογα με τη φάση στην οποία βρίσκεται το πρόγραμμα (κυρίως κατά το πλύσιμο), προσέχετε την εσωτερική θερμοκρασία διότι μπορεί να είναι πολύ υψηλή (υπάρχει κίνδυνος να καίτε).

– Όταν κάνετε καινούργια εγκατάσταση, το πλυντήριο πρέπει να συνδέεται με το δίκτυο νερού μέσω καινούργιου σωλήνα. Δεν πρέπει σε καμία περίπτωση να χρησιμοποιείτε τον παλιό σωλήνα.

– Μην αφήνετε τα παιδιά να πλησιάζουν τη συσκευή, και απομακρύνετε πάντα τα οικιακά ζώα από το σημείο της συσκευής.

– Όταν αχρηστεύει η συσκευή πρέπει να την αχρηστεύετε αμέσως. Αποσυνδέστε και κόψτε το καλώδιο τροφοδότησης όσο το δυνατόν κοννότερα στη συσκευή. Κλείστε το νερό και αφαιρέστε το σωλήνα. Καταστρέψτε το σύστημα κλεισίματος της πόρτας.

– Όταν αναμένεται παγετός, αποσυνδέεται το σωλήνα εισόδου νερού και αποστραγγίστε το νερό που ενδέχεται να υπάρχει ακόμα μέσα στο σωλήνα αποστράγγισης βάζοντάς τον όσο το δυνατόν πιο χαμηλά μέσα σε μια λεκάνη.

• ΟΙΚΟΝΟΜΙΑ ΕΝΕΡΓΕΙΑΣ

– Μην προγραμματίζετε πρόπλυση παρά μόνο όταν είναι απολύτως απαραίτητη: π.χ. για αθλητικά ρούχα ή πολύ λερωμένα ρούχα δουλειάς κλπ.

– Για λίγο ή μέτρια λερωμένα ρούχα, αρκεί πρόγραμμα σε χαμηλή θερμοκρασία για να πετύχετε άριστα αποτελέσματα στο πλύσιμο.

– Για ελάχιστα λερωμένα ρούχα, επιλέγετε σύντομο χρόνο πλυσίματος.

– Κανονίστε τη δόση του προϊόντος πλυσίματος, ανάλογα με τη σκληρότητα του νερού, το βαθμό λερώματος και την ποσότητα των ρούχων, και τηρείτε τις οδηγίες που αναγράφονται στα κουτιά των απορρυπαντικών..

• ΠΡΟΣΤΑΣΙΑ ΤΟΥ ΠΕΡΙΒΑΛΛΟΝΤΟΣ

Τα υλικά συσκευασίας αυτής της συσκευής είναι ανακυκλώσιμα. Μπορείτε να συμμετάσχετε στη διαδικασία ανακύκλωσης, εναποθέτοντας τα υλικά συσκευασίας στους ειδικούς κάδους που θέτει στη διάθεσή σας ο δήμος σας, και να συμβάλλετε κατ' αυτόν τον τρόπο στην προστασία του περιβάλλοντος.

Η συσκευή σας περιέχει επίσης πολλά ανακυκλώσιμα υλικά. Η συσκευή φέρει αυτό το λογότυπο προκειμένου να σας υποδείξει ότι, **στις χώρες-μέλη της Ευρωπαϊκής Ένωσης**, οι χρησιμοποιημένες συσκευές δεν πρέπει να απορρίπτονται μαζί με άλλα αντικείμενα. Ο κατασκευαστής των συσκευών οργανώνει, υπό τις καλύτερες συνθήκες, την ανακύκλωσή τους, σύμφωνα με την ευρωπαϊκή οδηγία 2002/96/EK σχετικά με τα απόβλητα ειδών ηλεκτρικού και ηλεκτρονικού εξοπλισμού. Απευθυνθείτε στο δήμο σας ή στον εμπορικό σας αντιπρόσωπο προκειμένου να ενημερωθείτε σχετικά με τα σημεία περισυλλογής των χρησιμοποιημένων συσκευών, που βρίσκονται κοντά στην κατοικία σας.

Σας ευχαριστούμε για τη συμβολή σας στην προστασία του περιβάλλοντος.

• ΠΕΡΙΓΡΑΦΗ ΤΗΣ ΣΥΣΚΕΥΗΣ ΣΑΣ

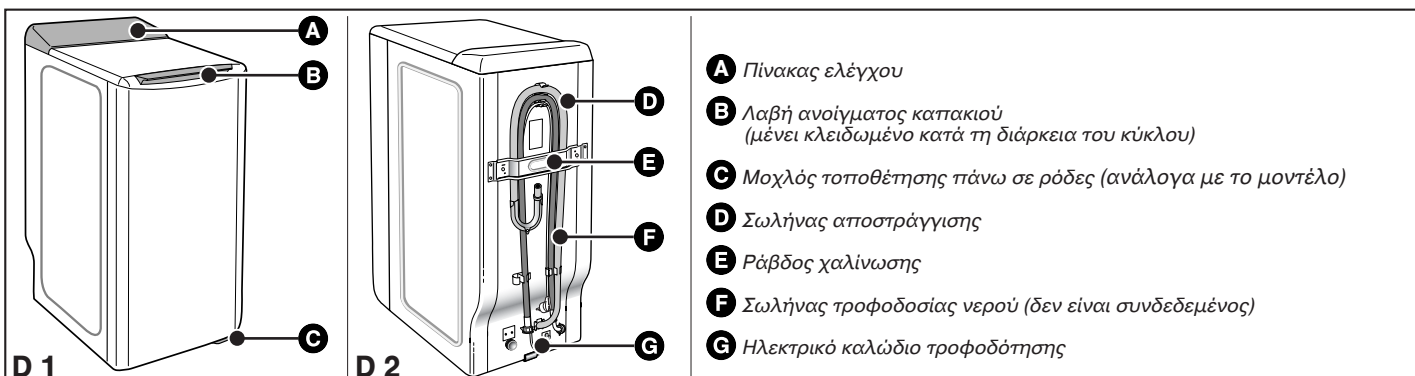

• ΑΦΑΙΡΕΣΗ ΤΩΝ ΧΑΛΙΝΩΝ ΜΕΤΑΦΟΡΑΣ

⚠ Σημαντικό:
Πριν από οιαδήποτε χρήση, πρέπει οπωσδήποτε να κάνετε τις διαδικασίες που περιγράφονται παρακάτω.

Οι διαδικασίες αυτές συνίστανται στο να αφαιρέσετε τα εξαρτήματα που χρησιμεύουν για την ακινητοποίηση του κάδου της συσκευής σας κατά τη μεταφορά.

Οι διαδικασίες αυτές οι αποκαλούμενες διαδικασίες “λυσίματος” είναι απαραίτητες για τη σωστή λειτουργία της συσκευής σας και την τήρηση των προδιαγραφών που ισχύουν στο θέμα της ασφάλειας.

Αν οι διαδικασίες αυτές δεν γίνουν εξ ολοκλήρου, μπορεί να προκύψουν σοβαρές ζημιές στη συσκευή σας κατά τη λειτουργία.

– Βγάλτε το πλυντήριο από τη βάση του (βεβαιωθείτε ότι η σφήνα **A** που χρησιμεύει για τη συγκράτηση του μοτέρ δεν έμεινε μπλοκαρισμένη κάτω από το πλυντήριο) (Σχήμα D3).

– Βγάλτε τις 4 βίδες **B** με ένα κατσαβίδι (Σχήμα D4).

– Λύστε την εγκάρσια δοκό **C** αφαιρώντας τις δύο βίδες **D** (Σχήμα D5) με ένα κλειδί 10 ή 13 mm (ανάλογα με το μοντέλο).

(Βεβαιωθείτε ότι τα πλαστικά μεσοζεύγματα που είναι στερεωμένα στην εγκάρσια δοκό έχουν αφαιρεθεί ταυτόχρονα με την εγκάρσια δοκό).

– Ξαναβιδώστε τις βίδες **B** στην αρχική τους θέση.

⚡ Προσοχή:
Βουλώστε οπωσδήποτε τις δύο σπές με τις ειδικές τάπες **E** παρέχονται στο σακουλάκι αξεσουάρ) (Σχήμα D6).

– Αφαιρέστε το σύρμα ακινητοποίησης από ολόκληρο το σύστημα τύμπανο/κάδο (Σχήμα D7).

Για το σκοπό αυτό:

- ανασκώστε το καπάκι του πλυντηρίου

- αφαιρέστε τη σφήνα **F**

- αφαιρέστε τη σφήνα **G**

- απελευθερώστε τα πορτάκια του τύμπανου που είναι μπλοκαρισμένα στην κάτω θέση, πατώντας ταυτόχρονα τα δύο πτερίγια.

⚡ Προσοχή:
Αφαιρέστε τα κολάρια στήριξης σωλήνων **H** και βουλώστε οπωσδήποτε τις σπές με τις ειδικές τάπες **I** (παρέχονται στο σακουλάκι αξεσουάρ) (Σχήμα D8).

🔍 Εισαγωγή των ρούχων
Σας συνιστούμε να φυλάσσετε όλα τα εξαρτήματος δεσίματος της συσκευής, διότι θα χρειαστεί να τα επανατοποθετήσετε υποχρεωτικά σε περίπτωση μετέπειτα μεταφοράς της συσκευής.

🔍 Πληροφορία:
Πριν βγει από το εργοστάσιο, η συσκευή σας ελέγχθηκε εξονυχιστικά. Επομένως, είναι δυνατόν να διαπιστώσετε την παρουσία λίγου νερού μέσα στον κάδο και στο συρτάρι προϊόντων.

• ΜΕΤΑΤΟΠΙΣΗ ΤΗΣ ΣΥΣΚΕΥΗΣ ΣΑΣ

• Τοποθέτηση σε ροδίτσες:

Αν η συσκευή σας διαθέτει ροδίτσες που μαζεύουν, μπορείτε να τις μετακινήτε εύκολα.

Για την τοποθέτηση της συσκευής σε ροδίτσες, περιστρέψτε από τα δεξιά μέχρι την αριστερή άκρη το μοχλό που βρίσκεται στο κάτω μέρος της συσκευής (Σχήμα D9).

⚠ Σημαντικό:
Όταν η συσκευή λειτουργεί δεν πρέπει να στηρίζεται στις “μπροστινές” ροδίτσες: μην ξεχάσετε να επαναφέρετε το μοχλό στην αρχική του θέση.

• ΤΡΟΦΟΔΟΣΙΑ ΜΕ ΚΡΥΟ ΝΕΡΟ

Συνδέστε το σωλήνα τροφοδότησης με νερό (Σχήμα D10):

– από τη μια με το ρακόρ που βρίσκεται στο πίσω μέρος της συσκευής,
– και από την άλλη, με βρύση εξοπλισμένο με σπειρωτό ακροφύσιο Ø 20x27 (3/4 BSP).

Αν χρησιμοποιείτε αυτοδιατηρητική βρύση, το άνοιγμα που πρέπει να έχει ελάχιστη διάμετρο 6 mm.

Σωλήνας νερού:

- Ελάχιστη πίεση νερού: 0,1 MPa ή 1 bar.

- Μέγιστη πίεση νερού: 1 MPa ή 10 bar.

• Αλλαγή του σωλήνα τροφοδότησης με νερό

Με την ευκαιρία της αλλαγής του, φροντίστε να ελέγξετε αν είναι καλά σφικμένος και αν υπάρχουν λάστιχα στις δύο άκρες.s.

• ΕΚΚΕΝΩΣΗ ΤΩΝ ΑΠΟΒΛΗΤΩΝ

Συνδέστε το σωλήνα αποστράγγισης αφού τοποθετήσετε στην άκρη του τη κεφαλή η οποία παρέχεται μέσα στο πλυντήριο (Σχήμα D11):

– ή προσωρινά με νεροχύτη ή μπανιέρα

– ή μόνιμα με αεριζόμενο σιφόνι

Αν η εγκατάστασή σας δεν διαθέτει αεριζόμενο σιφόνι, φροντίστε τη σύνδεση να μην είναι στεγανή. Πράγματι, για να αποφύγετε κάθε οπισθορόμηση απόβλητων μέσα στο πλυντήριο, συνιστάται ιδιαίτερα να αφήνετε τον αέρα να διέρχεται ελεύθερα μεταξύ του σωλήνα αποστράγγισης του πλυντηρίου και του αγωγού εκκένωσης.

Σε κάθε περίπτωση, η κεφαλή αποστράγγισης πρέπει να τοποθετείται σε ύψος μεταξύ 90 και 65 cm σε σχέση με τη βάση του πλυντηρίου.

⚠ Σημαντικό:
Φροντίστε να συγκρατείτε καλά το σωλήνα αποστράγγισης με συνδετήρα για να αποφύγετε την απελευθέρωση της κεφαλής κατά την αποστράγγιση και το πλημμύρισμα.
Για σωστή εκκένωση του βρώμικου νερού, εγκαθιστάτε το σωλήνα εκκένωσης με τρόπο ώστε να ακολουθεί μία απλή πορεία. Πράγματι, η παρουσία γωνιών επηρεάζει την αποτελεσματικότητα την αντλία εκκένωσης.

– Είναι δυνατόν να εκκενώσετε τα απόβλητα στο δάπεδο, με την προϋπόθεση ο σωλήνας αποστράγγισης να περνά από σημείο που να βρίσκεται σε ύψος μεταξύ 90 και 65 cm σε σχέση με τη βάση του πλυντηρίου (Σχήμα D12).

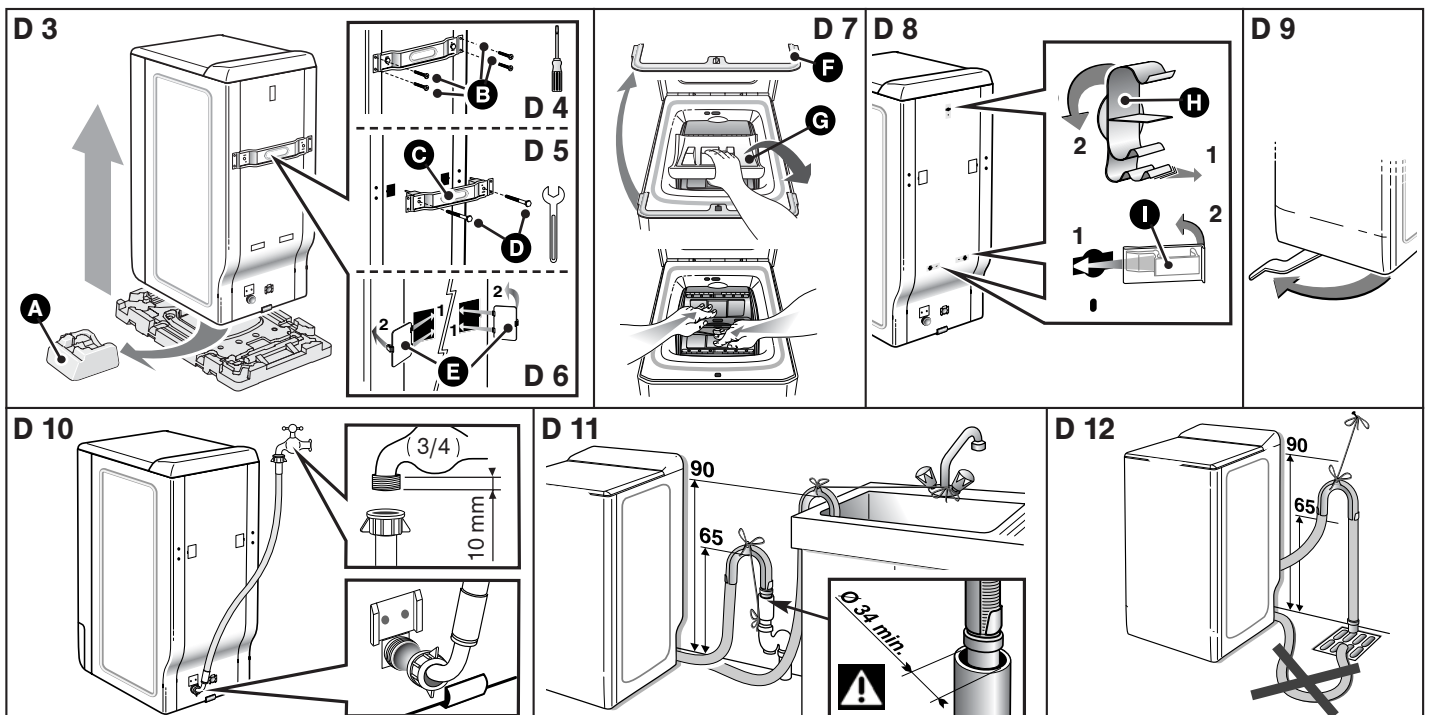

• ΗΛΕΚΤΡΙΚΗ ΤΡΟΦΟΔΟΣΙΑ

⚠ **Σημαντικό:**

Για την ασφάλειά σας, πρέπει οπωσδήποτε να συμμορφώσετε με τις υποδείξεις που δίδονται παρακάτω.
Πριν συνδέσετε τη συσκευή με το ρεύμα, πρέπει οπωσδήποτε να βεβαιωθείτε ότι τα ηλεκτρικά χαρακτηριστικά της είναι συμβατά με τα ηλεκτρικά χαρακτηριστικά της ηλεκτρικής σας εγκατάστασης (βλέπε τις ενδείξεις της πλάκας στοιχείων κατασκευής στο πίσω μέρος της συσκευής).
Η ηλεκτρική εγκατάσταση πρέπει να είναι σύμφωνη με τις ισχύουσες προδιαγραφές και με τις απαιτήσεις της Επιχείρησης Ηλεκτρισμού της σχετικής χώρας, **κυρίως για τη γείωση** και την τοποθέτηση σε μπάνιο.

Δεν φέρουμε καμία ευθύνη για οιοδήποτε ατύχημα που τυχόν προκληθεί από κακή γείωση της συσκευής.

🔍 **Εισαγωγή των ρούχων** **Συμβουλές για την ηλεκτρική εγκατάσταση**

– Μην χρησιμοποιείτε προέκταση καλωδίου, προσαρμογέα ρεύματος ή πολύπριζο.

– Μην καταργείτε **ποτέ** τη γείωση.

– Η πρίζα ρεύματος πρέπει να φτάνεται εύκολα αλλά να βρίσκεται σε σημείο που να μην τη φτάνουν παιδιά.

Σε περίπτωση αμφιβολίας, επικοινωνήστε με το άτομο που σας έκανε την εγκατάσταση.

⚠ **Σημαντικό:**

Η συσκευή σας είναι σύμφωνη με τις ευρωπαϊκές οδηγίες 2006/95/CE (οδηγία για τη χαμηλή τάση) και την 2004/108/CE (ηλεκτρομαγνητική συμβατότητα).

• ΤΟΠΟΘΕΤΗΣΗ ΤΗΣ ΣΥΣΚΕΥΗΣ ΣΑΣ

⚠ **Σημαντικό:**

Αν τοποθετήσετε τη συσκευή σας δίπλα σε άλλη συσκευή ή έπιπλο, σας συνιστούμε να αφήνετε πάντα κάποιο κενό μεταξύ τους για να διευκολύνετε την κυκλοφορία του αέρα.

🔍 **Εισαγωγή των ρούχων**

Επίσης, δεν σας συνιστούμε καθόλου:

– να εγκαταστήσετε τη συσκευή σας σε υγρό και ανεπαρκώς αεριζόμενο δωμάτιο,

– να εγκαταστήσετε τη συσκευή σας σε σημείο στο οποίο μπορεί να πετάει νερό,

– να εγκαταστήσετε τη συσκευή σας σε δάπεδο με μοκέτα.

Αν δεν μπορείτε να το αποφύγετε, λάβετε τα απαραίτητα μέτρα ούτως ώστε να μην εμποδίζεται η κυκλοφορία του αέρα στη βάση της και να εξασφαλίζεται σωστός αερισμός των εσωτερικών στοιχείων.

• **Αλφάδιασμα:**

χρησιμοποιώντας ένα αλφάδι, ελέγξτε αν είναι οριζόντιο το δάπεδο: μέγιστη κλίση 2°, δηλαδή διαφορά περίπου 1 cm σε σχέση με το πλάτος και 1,5 cm σε σχέση με το βάθος της συσκευής.

• **Ρυθμιζόμενα πόδια**

Ορισμένα πλυντήρια διαθέτουν δύο ρυθμιζόμενα πόδια μπροστά τα οποία χρησιμεύουν για την αντιστάθμιση των ανωμαλιών του εδάφους. Για να ρυθμίσετε την οριζόντια θέση και τη σταθερότητα του πλυντηρίου, κάνετε την εξής διαδικασία:

– βάλτε το πλυντήριο πάνω στις ρόδες του (ή γυρίστε το λίγο προς τα πίσω αν δεν διαθέτει πτυσσόμενες ρόδες)

– ανάλογα με τη διαμόρφωση του εδάφους, βιδώστε ή ξεβιδώστε το πόδι ή τα πόδια για να το/τα ρυθμίσετε σε ύψος (Σχήμα D13)

– επανατοποθετήστε το πλυντήριο πάνω στα πόδια του και ελέγξτε τη σταθερότητά του.



• ΚΩΔΙΚΟΣ ΣΥΝΤΗΡΗΣΗΣ ΤΩΝ ΥΦΑΣΜΑΤΩΝ

– **Πλύσιμο** [95]: μην υπερβαίνετε ποτέ τις συνιστώμενες θερμοκρασίες

– **Αραιωμένη χλωρίνη σε κρύο νερό:** 

– **Σιδέρωμα:** σιγανό  μέτριο  έντονο 

– **Στεγνό καθάρισμα:** ορυκτή βενζίνη 

τετραχλωροαιθυλένιο  πάσης φύσεως διαλυτικά 

– **Σημείωση:** ο διαγραμμένος κωδικός δείχνει απαγόρευση   

• ΕΙΣΑΓΩΓΗ ΤΩΝ ΡΟΥΧΩΝ ΣΑΣ

Κάνετε τις παρακάτω διαδικασίες με την εξής σειρά:

• **Άνοιγμα του πλυντηρίου**

– Βεβαιωθείτε ότι ο επιλογέας προγραμμάτων βρίσκεται σίγουρα στη θέση "0".

– Ανασηκώστε τη λαβή ανοίγματος της πόρτας, που βρίσκεται στο μπροστινό μέρος της συσκευής.

Το καπάκι ανοίγει.

– Ανοίξτε το τύμπανο πατώντας το πιεζόμενο κουμπί που βρίσκεται στο μπροστινό πορτάκι.

• **Εισαγωγή των ρούχων**

Για άριστες επιδόσεις πλυσίματος, αφού ταξινομήσετε και ξεδιπλώσετε τα ρούχα, βάλτε τα στο τύμπανο, χωρίς να τα πατάτε και κατανέμετέ τα ομοιόμορφα. Ανακατέψτε τα μικρά με τα μεγάλα ρούχα για να γίνει σωστό στύψιμο χωρίς δημιουργία αστάθειας.

• **Κλείσιμο του τύμπανου**

Βεβαιωθείτε ότι έκλεισε καλά το τύμπανο.

⚠ **Σημαντικό:**

Βεβαιωθείτε ότι οι τρεις γάντζοι και η ούγια του πιεζόμενου κουμπιού φαίνονται καλά

• ΤΟΠΟΘΕΤΗΣΗ ΤΩΝ ΠΡΟΪΟΝΤΩΝ ΠΛΥΣΙΜΑΤΟΣ

⚠ **Σημαντικό:**

(Σχήμα D14)

– Η θήκη "ΠΛΥΣΙΜΑΤΟΣ" μπορεί να πάρει σκόνες ή υγρά. Ωστόσο μη χρησιμοποιείτε υγρά απορρυπαντικά για τα προγράμματα ΜΕ πρόπλυση και/ή ΜΕ "επιβραδυνόμενη έναρξη" (ανάλογα με το μοντέλο).

– Το συμπυκνωμένο μαλακτικό πρέπει να το διαλύετε σε ζεστό νερό.

– Τη συμπυκνωμένη χλωρίνη πρέπει οπωσδήποτε να τη διαλύετε.

– Για να γεμίζετε σωστά τις θήκες προϊόντων, ανοίγετε το καπάκι μέχρι το μέγιστο σημείο ανοίγματος.

– Μην υπερβαίνετε τη στάθμη MAX (ΜΕΓΙΣΤΗ).

• **Δοσολογία του απορρυπαντικού**

Η ποσότητα απορρυπαντικού που πρέπει να χρησιμοποιείτε εξαρτάται από το βαθμό σκληρότητας του νερού, από το βαθμό λερωμάτος των ρούχων και από την ποσότητα ρούχων που έχετε να πλύνετε.

Ανατρέχετε πάντα στις προδιαγραφές δοσολογίας που αναγράφονται στη συσκευασία των προϊόντων σας.

Προσοχή: τις περισσότερες φορές, οι συστάσεις των παρασκευαστών απορρυπαντικών ανταποκρίνονται σε πλήρες γέμισμα του τύμπανου. Προσαρμόζετε σωστά τη δοσολογία σας στο βάρος των ρούχων που εισάγετε στο πλυντήριο.

Οι συστάσεις αυτές θα σας βοηθήσουν να αποφύγετε την υπερβολική δοσολογία η οποία ευθύνεται για το σχηματισμό αφρού. Η υπερπαραγωγή αφρού μπορεί να μειώσει την απόδοση του πλυντηρίου σας και να αυξήσει τη διάρκεια πλυσίματος καθώς και την κατανάλωση νερού.

• **Απορρυπαντικά για μάλλινα και ευπαθή υφάσματα**

Για το πλύσιμο αυτών των υφασμάτων, συνιστάται να χρησιμοποιείτε κατάλληλο απορρυπαντικό (αποφεύγετε να ρίχνετε το απορρυπαντικό απευθείας μέσα στο τύμπανο διότι ορισμένα από αυτά τα προϊόντα προσβάλλουν το μέταλλο).

• **Πριν από το πρώτο πλύσιμο**

Πριν πλύνετε για πρώτη φορά ρούχα, σας συνιστούμε να κάνετε ένα κύκλο πλυσίματος. "BAMBAKEPA 90° χωρίς πρόπλυση", χωρίς ρούχα και με μισή δόση του συνηθισμένου σας απορρυπαντικού. Η διαδικασία αυτή χρησιμεύει για την εξάλειψη των υπολειμμάτων κατασκευής που μπορεί υπάρχουν ακόμα μέσα στο πλυντήριο.

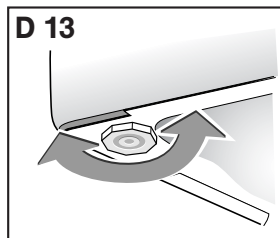

D 14

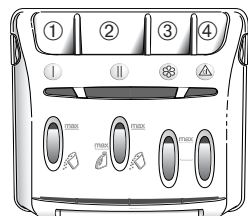

① | Θήκη πρόπλυσης (σκόνη)

② || Θήκη πλυσίματος (σκόνη ή υγρό)

③  Μαλακτικό

④  Χλωρίνη

 : ΑΠΟΡΡΥΠΑΝΤΙΚΟ ΣΕ ΣΚΟΝΗ  : ΑΠΟΡΡΥΠΑΝΤΙΚΟ ΣΕ ΥΓΡΟ

• ΠΕΡΙΓΡΑΦΗ ΤΟΥ ΠΙΝΑΚΑ ΕΛΕΓΧΟΥ

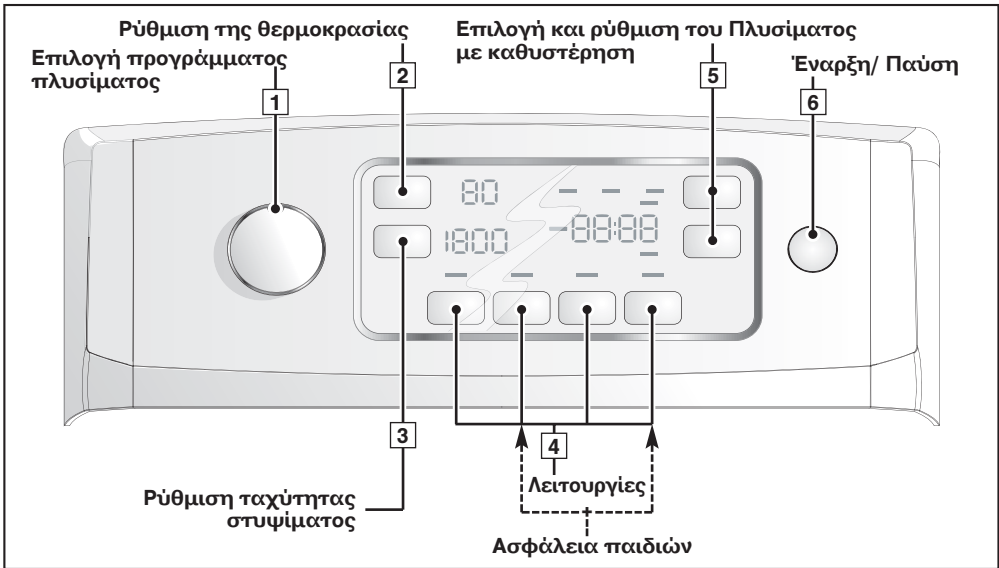

Πληροφορία:
Όλα τα πλήκτρα εντολών είναι πλήκτρα αφής.
Το πλήκτρο "Start/Pause" (Έναρξη/ Παύση) δεν μπορεί σε καμία περίπτωση να ακυρώσει πρόγραμμα.

Σημαντικό:
Πριν βάλετε σε λειτουργία το πλυντήριο, βεβαιωθείτε ότι το καλώδιο τροφοδότησης είναι στην πρίζα, η βρύση λήψης νερού είναι ανοικτή και ότι είναι κλειστό το πορτάκι του τύμπανου και του καπακιού του πλυντηρίου.
Κατά τη φάση "τερματισμού του κύκλου πλυσίματος", όταν η ένδειξη "SiOP" προβάλλεται στην οθόνη, οποιαδήποτε ενέργεια σε ένα από τα πλήκτρα ελέγχου (πλήκτρο επιλογής ή πλήκτρα) σας επιτρέπει να επανέλθετε στη λειτουργία "προγραμματισμού".
Για λόγους ασφαλείας, συνιστάται να βγάξετε το καλώδιο τροφοδότησης από την πρίζα και να κλείσετε τη βρύση λήψης νερού.

• ΕΠΙΒΕΒΑΙΩΣΗ, ΑΚΥΡΩΣΗ, ΠΑΥΣΗ

• Επιβεβαίωση των επιλογών:
– Για να επιβεβαιώσετε το πρόγραμμα που έχετε επιλέξει, πατήστε το πλήκτρο "Start/Pause" [6].
Σημείωση: Μετά τον προγραμματισμό του κύκλου πλυσίματος με καθυστέρηση, δεν χρειάζεται να πατήσετε το πλήκτρο "Start/Pause". Η επιλογή θα ληφθεί υπόψη μετά το πέρας μερικών δευτερολέπτων.

• Ακύρωση:
– Μπορείτε να ακυρώσετε την επιλογή σας σε οποιαδήποτε στιγμή, τοποθετώντας το πλήκτρο επιλογής [1] στη θέση "0". Αυτή η ενέργεια δεν μπορεί να πραγματοποιηθεί κατά τη διάρκεια του προγραμματισμού, κατά τη διάρκεια της περιόδου αναμονής που προηγείται της έναρξης του κύκλου πλυσίματος και κατά τη διάρκεια του κύκλου πλυσίματος. Ακυρώνει επίσης την "Ασφάλεια παιδιών".

• Παύση:
– Μπορείτε επίσης να διακόψετε προσωρινά τον κύκλο πλυσίματος, πατώντας σύντομα το πλήκτρο "Start/Pause" [6].

Σημαντικό:
Αυτή η ενέργεια δεν μπορεί να πραγματοποιηθεί κατά τη διάρκεια του στυψίματος.
Για περισσότερες λεπτομέρειες σχετικά με αυτή τη λειτουργία, ανατρέξτε στο κεφάλαιο "ΠΡΟΓΡΑΜΜΑΤΙΣΜΟΣ - Προσθήκη ή αφαίρεση ρούχου κατά τη διάρκεια του κύκλου πλυσίματος".

• ΕΝΕΡΓΗ ΑΠΟΜΝΗΜΟΝΕΥΣΗ

Το πλυντήριό σας απομνημονεύει τις συνθήκές σας στο πλύσιμο. Σε κάθε έναρξη προγράμματος αποθηκεύει τη θερμοκρασία, την ταχύτητα και τις λειτουργίες που χρησιμοποιείτε περισσότερο και σας τα προτείνει με το άναμμα της συσκευής

Σημαντικό:
Κατά την έναρξη λειτουργίας, σας προτείνει το συνιστώμενο πρόγραμμα του κατασκευαστή, αλλά μετά από μερικούς κύκλους συνηθίζει στα προγράμματά σας.

• ΠΡΟΓΡΑΜΜΑΤΙΣΜΟΣ

• Προγραμματισμός κύκλου πλυσίματος:	Εμφάνιση μηνυμάτων
– Περιστρέψτε το πλήκτρο επιλογής [1] για να επιλέξετε το πρόγραμμα πλυσίματος που αντιστοιχεί καλύτερα στη φύση των ρούχων σας. Σημείωση: Όταν γυρίσετε τον επιλογέα σε άλλη θέση εκτός από τη θέση "0" ρευματοδοτεί τη συσκευή.	Η συσκευή προβάλλει τη θερμοκρασία και την ταχύτητα στυψίματος που αρμόζουν στο πρόγραμμα που επιλέξατε όπως επίσης και τη διάρκεια αυτού του προγράμματος.
– Εάν το επιθυμείτε, μπορείτε να τροποποιήσετε τη θερμοκρασία του προτεινόμενου προγράμματος πλυσίματος, με τη βοήθεια του πλήκτρου [2]. Σημείωση: Για να κάνετε μία πλύση με κρύο νερό, ρυθμίστε τη θερμοκρασία στο "0".	
– Μπορείτε επίσης με τη βοήθεια του πλήκτρου [3]: – είτε να τροποποιήσετε την προτεινόμενη ταχύτητα στυψίματος. – είτε για να επιλέξετε την αποστράγγιση, τέλος του κύκλου. Ο κύκλος τερματίζεται με απαλό στύψιμο στις 110 σ.α.λ.. – ή για να σταματήσετε τη λειτουργία ενώ το τύμπανο είναι γεμάτο. Το πλυντήριό σας σταματά με τον κάδο γεμάτο νερό πριν το τελικό στύψιμο.	
– Επιλέξτε ή μην επιλέξετε μια από τις λειτουργίες με τα πλήκτρα [4].	φωτεινή ένδειξη(εις) της επιλεγμένης λειτουργίας ή των επιλεγμένων λειτουργιών

Πληροφορία:
Για καθεμία από τις παρακάτω επιλογές, η συσκευή σας επιτρέπει να προσπελάσετε μόνο τις τιμές ή επιλογές που είναι συμβατές με το επιλεγμένο πρόγραμμα.

• ΠΡΟΓΡΑΜΜΑΤΙΣΜΟΣ

• Προγραμματισμός κύκλου πλυσίματος (συνέχεια):

– Επιλέξτε άμεση έναρξη πατώντας το πλήκτρο "Start/Pause" **[6]** ...

Εμφάνιση μηνυμάτων

Η συσκευή σας υποδεικνύει, καθ' όλη τη διάρκεια του κύκλου, σε ποια φάση βρίσκεται ο κύκλος...



... καθώς και τον υπολειπόμενο χρόνο, πριν το τέλος του κύκλου.

Remaining time
1:20

– ... ή επιλέξτε να καθυστερήσετε τον κύκλο πλυσίματος, χρησιμοποιώντας τα πλήκτρα **[5]** (βλέπε διαδικασία στο κεφάλαιο "ΛΕΠΤΟΜΕΡΕΙΕΣ ΤΩΝ ΛΕΙΤΟΥΡΓΙΩΝ - Έναρξη με καθυστέρηση").

24:00
Delayed start

Μια κίνηση (τέσσερις μικροί τομείς κύκλου που γυρίζουν γύρω από τον εαυτό τους) επισημαίνουν την περίοδο αναμονής πριν την έναρξη του κύκλου.

• Προσθήκη ή αφαίρεση ρούχου κατά τη διάρκεια του κύκλου πλυσίματος (αδύνατον κατά τη διάρκεια του στυψίματος):

– Πατήστε το πλήκτρο "Start/Pause" **[6]** για να διακόψετε τον κύκλο.

– Βάλτε ή βγάλτε το ή τα ρούχα.

Ο χρόνος αποδέσμευσης της πόρτας εξαρτάται από την εσωτερική θερμοκρασία της συσκευής και ενδέχεται να διαρκέσει αρκετά λεπτά, για λόγους ασφαλείας, σε περίπτωση διακοπής ενός κύκλου πλύσης με θερμοκρασία ανώτερη των 40°C.

– Πατήστε το πλήκτρο "Start/Pause" **[6]** για να ξαναρχίσει ο κύκλος.

Σημείωση: Αν έχετε επιλέξει έναρξη με καθυστέρηση, μπορείτε να αποκτήσετε άμεση πρόσβαση στο τύμπανο ανά πάσα στιγμή κατά τη διάρκεια της φάσης που προηγείται της έναρξης του κύκλου πλυσίματος χωρίς διακοπή και εκ νέου ξεκίνημα του κύκλου.

Αντίστροφη μέτρηση του χρόνου και ενδεικτικές λυχνίες εξέλιξης του κύκλου και του "Υπολειπόμενου χρόνου" (Remaining time) που αναβοσβήνουν.



Η αντίστροφη μέτρηση εκκινεί και οι ενδεικτικές λυχνίες ανάβουν σταθερά.



• Ακύρωση κατά τη διάρκεια προγραμματισμού, πλυσίματος ή σταματήματος:

– Βάλτε τον επιλογέα **[1]** στη θέση "0".

Σημείωση:

– Σε κάθε περίπτωση, μια ακύρωση σας υποχρεώνει στη συνέχεια να ξαναπρογραμματίσετε τα πάντα από την αρχή.

– Αν κάνατε ακύρωση κατά τη διάρκεια του πλυσίματος, φροντίστε να αποστραγγίσετε το νερό αν χρειαστεί. Για το λόγο αυτό, επιλέξτε ένα πρόγραμμα "Στυψίματος" ρυθμίζοντας την ταχύτητα στη θέση "1:10".

Όλες οι ενδείξεις είναι σβηστές.

• Τέλος του κύκλου:

Σημείωση: μετά το στύψιμο, ορισμένα μοντέλα θέτουν αυτόματα το τύμπανό τους στην πάνω θέση για να διευκολύνουν την πρόσβαση στα ρούχα. Η διαδικασία αυτή διαρκεί το πολύ 3 λεπτά.

– Στη συνέχεια, η ένδειξη "STOP" εμφανίζεται στην οθόνη για να υποδείξει το τέλος του κύκλου.

Βάλτε τον επιλογέα **[1]** στη θέση "0".

Από τη στιγμή αυτή μπορείτε να ανοίξετε το καπάκι και να βγάλετε έξω τα ρούχα σας.

96:00
Delayed start

• Διατηρήστε τις επιδόσεις του πλυντηρίου σας (Συντήρηση του φίλτρου της αντλίας) :

Πρέπει να καθαρίζετε τακτικά το φίλτρο της αντλίας αποστράγγισης (βλέπε διαδικασία στο κεφάλαιο "ΚΑΘΑΡΙΣΜΟΣ ΤΟΥ ΦΙΛΤΡΟΥ ΤΗΣ ΑΝΤΛΙΑΣ").

Σημαντικό: Αν δεν καθαρίζετε τακτικά το φίλτρο της αντλίας, κινδυνεύουν να πέσουν οι επιδόσεις του πλυντηρίου σας.

Για περισσότερες πληροφορίες σχετικά με τις διάφορες λειτουργίες, ανατρέξτε στα κεφάλαια «ΛΕΠΤΟΜΕΡΕΙΕΣ ΤΩΝ ΠΡΟΓΡΑΜΜΑΤΩΝ» και «ΛΕΠΤΟΜΕΡΕΙΕΣ ΤΩΝ ΛΕΙΤΟΥΡΓΙΩΝ »

Πληροφορία: Μετά από διακοπή ρεύματος, κατά την αποκατάσταση του ρεύματος ο κύκλος πλυσίματος ξαναρχίζει συστηματικά από εκεί που διακόπηκε.

• ΠΑΡΑΔΕΙΓΜΑΤΑ ΠΡΟΓΡΑΜΜΑΤΩΝ

Για να επιλέξετε το πρόγραμμα που ταιριάζει καλύτερα στη φύση των ρούχων σας, ακολουθήστε τις ενδείξεις που αναγράφονται στις ειδικές επικέτες που υπάρχουν στα περισσότερα ρούχα.

Πίνακας προγραμμάτων									
Φύση υφάσματος		Θερμοκρασία (°C)	Μέγιστο φορτίο στεγνών ρούχων	Πρόπλυση	Μείωση της διάρκειας του κύκλου	Επιπλέον ξέβγαλμα	Εύκολο σιδερέψιμο	Σπρίγγισμα	Αποφυγή ξεβγάλματος
	ΒΑΜΒΑΚΕΡΑ	0 - 90°	6,0 kg	●	●	●	●	●	●
	ΜΙΚΤΟ	0 - 60°	2,5 kg	●	●	●	●	●	●
	ΕΥΑΙΣΘΗΤΑ	0 - 40°	1,5 kg			●		●	●
	ΜΑΛΛΙΝΑ	0 - 40°	1,5 kg			●		●	●
Ειδικά προγράμματα									
	OptiA 45 min	0 - 40°	3,0 kg			●		●	●
	Flash 30 min	0 - 40°	2,5 kg					●	●
	Πλύσιμο στο χέρι	0°	1,0 kg			●		●	●
Συμπληρωματικά προγράμματα									
	ΞΕΒΓΑΛΜΑ							●	●
	ΣΤΥΨΙΜΟ							●	

● : Οι λειτουργίες αυτές μπορούν να χρησιμοποιούνται μόνες ή σε συνδυασμό με άλλες – οι μη λογικοί συνδυασμοί είναι αδύνατοι.

• ΟΙ ΔΟΚΙΜΕΣ ΠΡΟΓΡΑΜΜΑΤΩΝ ΠΡΑΓΜΑΤΟΠΟΙΟΥΝΤΑΙ ΣΥΜΦΩΝΑ ΜΕ ΤΗΝ ΟΔΗΓΙΑ ΤΗΣ ΕΥΡΩΠΑΙΚΗΣ ΕΝΩΣΗΣ (UE) N° 1061/2010

- Τυπικό πρόγραμμα για βαμβακερά 40°C: βαμβακερά 40°C – χωρίς επιλογή – μέγιστο στύψιμο.
- Τυπικό πρόγραμμα για βαμβακερά 60°C: βαμβακερά 60°C – χωρίς επιλογή – μέγιστο στύψιμο.

• ΑΣΦΑΛΕΙΑ ΠΑΙΔΙΩΝ

– Για να προστατεύσετε τον προγραμματισμό σας, ενεργοποιήστε την “Ασφάλεια παιδιών” πατώντας ταυτόχρονα το 2ο και 4ο πλήκτρο λειτουργιών . Όταν η ασφάλεια είναι ενεργοποιημένη, η ενδεικτική λυχνία που αντιστοιχεί στο σύμβολο είναι αναμμένη.

– Για να ενεργοποιήσετε την “Ασφάλεια παιδιών”, πατήστε και πάλι ταυτόχρονα τα παραπάνω πλήκτρα.

Σημείωση: Μπορείτε να ενεργοποιήσετε ή να απενεργοποιήσετε την “Ασφάλεια παιδιών” ανά πάσα στιγμή. Ωστόσο, φυσικά σας συνιστούμε να την ενεργοποιείτε αφού κάνετε τον προγραμματισμό σας και ξεκινήσετε τον κύκλο.

Εμφάνιση μηνυμάτων

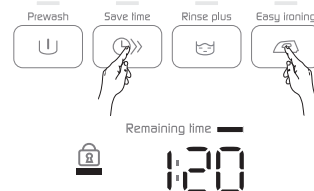

• ΛΕΠΤΟΜΕΡΕΙΕΣ ΤΩΝ ΠΡΟΓΡΑΜΜΑΤΩΝ

Τα κύρια προγράμματα που παρέχονται από αυτό το πλυντήριο είναι:

• OptiA 45min

Αυτό το πρόγραμμα στους 40°C επιτρέπει να πλένετε σε ακριβώς 45 λεπτά, μία κανονική ποσότητα βαμβακερών και μικτών ρούχων 3 κιλών και εξασφαλίζει ένα τέλειο αποτέλεσμα πλύσης και τη μέγιστη εξοικονόμηση ενέργειας.

• Βαμβακερά

Για μπουγάδα αποτελούμενη από ανθεκτικά άστρα ή έγχρωμα ΒΑΜΒΑΚΕΡΑ

Σημαντικό: Όταν πλένετε χρωματιστά ρούχα, μην υπερβαίνετε τη θερμοκρασία 60°C το πολύ.

Σημείωση: Κατά πρώτα λεπτά αυτού του προγράμματος, το πλυντήριό σας υπολογίζει αυτόματα το βάρος των ρούχων που έχετε εισάγει. Προσαρμόζει ανάλογα την κατανάλωση νερού και τη διάρκεια του προγράμματος για τέλειο πλύσιμο.

• Μικτό

Για μπουγάδα αποτελούμενη από ΕΥΠΑΘΗ ΕΓΧΡΩΜΑ, ΑΝΘΕΚΤΙΚΑ ΣΥΝΘΕΤΙΚΑ ή ΑΝΑΜΙΚΤΕΣ ΙΝΕΣ

• Ευαίσθητα

Για γέμισμα του πλυντηρίου με ΛΕΠΤΕΣ ΚΟΥΡΤΙΝΕΣ, ΕΥΠΑΘΗ ΥΦΑΣΜΑΤΑ ή ΕΥΑΙΣΘΗΤΑ ΡΟΥΧΑ.

Σημείωση: Πρόγραμμα με χαμηλή μηχανική κίνηση και πολύ σιγανά στυψίματα τα οποία σέβονται τη φύση των ρούχων σας.

• Μάλλινα

Για χρήση του πλυντηρίου με ΜΑΛΛΙΝΑ “ΠΟΥ ΠΛΕΝΟΝΤΑΙ ΣΤΟ ΠΛΥΝΤΗΡΙΟ”.

Σημείωση: Πρόγραμμα με ταχύτητες ανάμιξης και στυψίματος κατάλληλες για τη φύση των ρούχων σας.

• Πλύσιμο στο χέρι

Για χρήση του πλυντηρίου με ΜΕΤΑΞΟΤΑ ή ΙΔΙΑΙΤΕΡΑ ΕΥΠΑΘΗ ΥΦΑΣΜΑΤΑ

Σημείωση: Πρόγραμμα με πολύ χαμηλή μηχανική κίνηση στο οποίο δεν υπάρχει στύψιμο αμέσως μετά το ξέβγαλμα.

Ο κύκλος τελειώνει με φάση πολύ σιγανού και σταδιακού στραγγίσματος στις 600 σ.α.λ.

• ΛΕΠΤΟΜΕΡΕΙΕΣ ΤΩΝ ΠΡΟΓΡΑΜΜΑΤΩΝ (συνέχεια)**• Ξέβγαλμα μόνο** ☺

Ξεχωριστό ξέβγαλμα ακολουθούμενο από:

- στύψιμο με αποστράγγιση
- αποστράγγιση μόνο (λειτουργία επιλογής "Στράγγισμα")
- σταμάτημα με τον κάδο γεμάτο νερό

• Στύψιμο μόνο ☺

Επιτρέπει ξεχωριστό στύψιμο με αποστράγγιση.

⚠ Σημαντικό:

Σε περίπτωση "ξεβγάλματος μόνο" ακολουθούμενο από στύψιμο ή "στυψίματος μόνο", φροντίστε να διαλέξετε ταχύτητα στυψίματος κατάλληλη για τη φύση των ρούχων που βάζετε στο πλυντήριο.

• Flash 30 min

Το πρόγραμμα αυτό σας επιτρέπει να φρεσκάρете ελάχιστα λερωμένα ρούχα βάρους 2,5 κιλών αποτελούμενα από ΒΑΜΒΑΚΕΡΑ ΑΣΠΡΑ ΚΑΙ ΧΡΩΜΑΤΙΣΤΑ ή ΑΝΘΕΚΤΙΚΑ ΣΥΝΘΕΤΙΚΑ.

Η διάρκεια του περιορίζεται στα 30 λεπτά.

Στο πρόγραμμα αυτό, η θερμοκρασία πλυσίματος προγραμματίζεται αυτόματα στους 40°C.

⚠ Σημαντικό:

Για το πρόγραμμα αυτό, οι δόσεις απορρυπαντικού πρέπει να μειώνονται στο ήμισυ.

• ΛΕΠΤΟΜΕΡΕΙΕΣ ΤΩΝ ΛΕΙΤΟΥΡΓΙΩΝ**• Πρόπλυση** ☺

Ειδικά σχεδιασμένο για τα λεκασμένα ρούχα (λάσπη, αίμα κλπ).

Μια πρώτη ειδική ανάμιξη με κρύο νερό προηγείται μιας φάσης θέρμανσης στους 30°C.

Η ανάμιξη αυτή επιτρέπει την αφαίρεση πριν τη θέρμανση των σωματιδίων που ρυπαίνουν τα ρούχα.

⚠ Σημαντικό:

Είναι απαραίτητο να εισάγετε το απορρυπαντικό στην υποδοχή "1" του συρταριού προϊόντων (βλέπε κεφάλαιο "ΤΟΠΟΘΕΤΗΣΗ ΤΩΝ ΠΡΟΪΟΝΤΩΝ ΠΛΥΣΙΜΑΤΟΣ").

• Μείωση της διάρκειας του κύκλου ☺

Επιτρέπει τη μείωση της διάρκειας του κύκλου σύμφωνα με 2 επίπεδα προσπελάσιμα πατώντας διαδοχικά το πλήκτρο.

Το επίπεδο 1, μειώνει συνολικά τη διάρκεια κατά 20%.

Το επίπεδο 2, μειώνει συνολικά τη διάρκεια κατά 40% και προορίζεται για χρήση όταν τα ρούχα δεν είναι πολύ βρώμικα.

• Επιπλέον ξέβγαλμα ☺

"Ειδικά σχεδιασμένο για ευαίσθη δέρματα": προσθέτει επιπλέον ξέβγαλμα στον κύκλο λειτουργίας.

• Εύκολο σιδέρωμα ☺

Με αυτό το μενού πλένονται τα ρούχα σας πιο προσεκτικά με το ίδιο καλό αποτέλεσμα. Η ταχύτητα στυψίματος είναι μικρότερη, για να τσαλακώνονται τα ρούχα λιγότερο.

• Στράγγισμα (i) ☺

Αυτή η λειτουργία, για πολύ ευαίσθητα ρούχα, επιτρέπει να μη χρησιμοποιείτε τη λειτουργία στυψίματος και να περάσετε απευθείας στη λειτουργία εκκένωσης του νερού του πλυντηρίου.

• Αποφυγή ξεβγάλματος (i) ☺

Τη λειτουργία αυτή μπορείτε να τη χρησιμοποιείτε για τα υφάσματα που δεν θέλετε να στύψετε ή αν προβλέπετε παρατεταμένη απουσία στο τέλος του πλυσίματος.

Σημείωση: Όταν η συσκευή είναι εκτός λειτουργίας και το τύμπανο είναι γεμάτο με νερό, η ενδεικτική λυχνία της εξέλιξης του κύκλου "Στύψιμο" (☺) αναβοσβήνει και η οθόνη του υπολειπόμενου χρόνου προβάλλει την ένδειξη "00:00".



Στη συνέχεια:

– **Η κάνετε άδειασμα με στύψιμο.**

Σε μια τέτοια περίπτωση, διαλέξτε ταχύτητα στυψίματος κατάλληλη για την φύση των ρούχων σας, χρησιμοποιώντας το πλήκτρο "Στύψιμο" (☺) [3].

Το πρόγραμμα τερματίζεται αυτόματα.

– **Η κάνετε άδειασμα μόνο.**

Σε μια τέτοια περίπτωση, χρησιμοποιώντας το πλήκτρο "Στύψιμο" [3], επιλέξτε τη λειτουργία "στράγγισμα" (ταχύτητα στυψίματος "i" ☺).

• Καθυστερήση έναρξης

Έχετε τη δυνατότητα να καθυστερήσετε την έναρξη του προγράμματός σας προκειμένου να επωφεληθείτε των μειωμένων τιμών των ωρών χαμηλής κατανάλωσης ή να μην αφήσετε τα ρούχα για μεγάλο χρονικό διάστημα στο τύμπανο, μετά το τέλος του κύκλου.

Για να προσπελάσετε αυτή τη λειτουργία, πατήστε το πλήκτρο "+" [5].

Επιλέξτε τη διάρκεια, μετά το τέλος της οποίας θα εκινήσει ο κύκλος πλυσίματος, πατώντας διαδοχικά το πλήκτρο (+) (η ρύθμιση πραγματοποιείται ανά βαθμίδες μίας ώρας).

Σημείωση:

- Το πλήκτρο "-" σας επιτρέπει να επανέλθετε στο προηγούμενο στάδιο, κατά τη διάρκεια της ρύθμισης.

- Ο υπολειπόμενος χρόνος, πριν την έναρξη του κύκλου, αρχίζει να προσμετράται ανά ώρα έως 1 ώρα, και στη συνέχεια από λεπτό σε λεπτό μεταξύ 59 λεπτών και 1 λεπτού.

🔍 Πληροφορία:

Καθ' όλη τη διάρκεια της περιόδου αναμονής, 4 μικρές ενδεικτικές λυχνίες ανάβουν διαδοχικά.



Στο τέλος της περιόδου αναμονής, το πρόγραμμα εκκινεί και η συσκευή μετρά αντίστροφα τον υπολειπόμενο χρόνο μέχρι τον τερματισμό του κύκλου.

• ΤΡΟΠΟΠΟΙΗΣΗ ΠΡΟΓΡΑΜΜΑΤΟΣ ΠΛΥΣΙΜΑΤΟΣ

• Κατά τον προγραμματισμό:

Όλες οι τροποποιήσεις είναι δυνατές πριν πατήσετε το πλήκτρο "Start/Pause" [6].

• Μετά την έναρξη του κύκλου:

Εάν επιθυμείτε να αλλάξετε τον τύπο υφάσματος (π.χ. να αντικαταστήσετε τη ρύθμιση "BAMBAKEPA" σε "MIKTO", κ.λπ...), πρέπει να ακυρώσετε το πρόγραμμα σε εξέλιξη, αφού πατήσετε το πλήκτρο "Start/Pause" [6]. Για το σκοπό αυτό, περιστρέψτε το πλήκτρο επιλογής [1] στη θέση "0".

Προγραμματίστε, στη συνέχεια, τη νέα επιλογή σας και επιβεβαιώστε την επιλογή σας πατώντας το πλήκτρο "Start/Pause" [6].

Σημείωση: Εάν αλλάξετε πρόγραμμα χωρίς να το ακυρώσετε, η συσκευή προβάλλει την ένδειξη:

Αυτή η ένδειξη υποδεικνύει ότι η επιλογή δεν έχει ληφθεί υπόψη.

Ωστόσο, ο κύκλος σε εξέλιξη δεν έχει ακυρωθεί και, εάν ρυθμίσετε το πλήκτρο επιλογής από τη θέση [1] στην αρχική θέση, η εξέλιξη του κύκλου θα συνεχιστεί.



• Κατά τη διάρκεια όλου του κύκλου:

Οι ακόλουθες ρυθμίσεις είναι δυνατές χωρίς το πάτημα του πλήκτρου "Start/Pause" [6].

– για τον ίδιο τύπο υφάσματος, μπορείτε να τροποποιήσετε τη θερμοκρασία.

Σημείωση: αν η θερμοκρασία που δημιουργείται από τον κύκλο πλυσίματος είναι πιο υψηλή από την καινούργια επιλογή σας, η θέρμανση νερού σταματά αμέσως και ο κύκλος συνεχίζεται.

– Μπορείτε να τροποποιήσετε τις ταχύτητες στυψίματος κατά τη διάρκεια του κύκλου.

– Μπορείτε να επιλέξετε "στράγγισμα" και "Αποφυγή ξεβγάλματος" καθ' όλη τη διάρκεια πλυσίματος.

– Μπορείτε να ενεργοποιήσετε τη λειτουργία "Επιπλέον ξεβγάλμα" (☹) μέχρι την αρχή του ξεβγάλματος (έως ότου ανάψει η φωτεινή ένδειξη εξέλιξης του κύκλου "☹").

– Μπορείτε να απενεργοποιήσετε όλες τις λειτουργίες καθ' όλη τη διάρκεια του κύκλου με την προϋπόθεση να μην έχει ήδη ολοκληρωθεί η ενέργειά τους.

• Κατά τη διάρκεια της περιόδου που προηγείται της εκκίνησης του κύκλου (όταν έχετε επιλέξει να καθυστερήσετε το πλύσιμο):

– Όλες οι τροποποιήσεις του προγράμματος και/ή των επιλογών λαμβάνονται υπόψη κατά τη διάρκεια της αναμονής πριν την ετεροχρονισμένη έναρξη.

– Μπορείτε να τροποποιήσετε τη διάρκεια του προγράμματος "Έναρξη με καθυστέρηση" καθ' όλη τη διάρκεια της περιόδου που προηγείται της εκκίνησης του κύκλου. Για το σκοπό αυτό, πατήστε τα πλήκτρα ρύθμισης [5] (+) ή (-) για να επιλέξετε μία νέα τιμή.

Σημείωση:

– Κατά την περίοδο αυτή, η επιλογή καινούργιου χρόνου ακυρώνει την προηγούμενη επιλογή. Η καινούργια διάρκεια που επιλέγετε λαμβάνεται υπόψη από την τελευταία επιλογή.

– Εάν, κατά τη διάρκεια αυτής της περιόδου, επιθυμείτε να ακυρώσετε το πρόγραμμα "εκκίνηση με καθυστέρηση", πατήστε σε ένα από τα πλήκτρα [5] (+) ή (-) ως ότου η ενδεικτική λυχνία "Delayed start" σβήσει και η ενδεικτική λυχνία "Remaining time" ανάψει. Στη συνέχεια, πατήστε σύντομα το πλήκτρο "Start/Pause" [6].

Ο κύκλος ξαναρχίζει αμέσως.

• Στο τέλος του κύκλου:

Όταν η ένδειξη "STOP" εμφανιστεί, μπορείτε να προγραμματίσετε ένα νέο κύκλο χωρίς να επαναφέρετε το πλήκτρο επιλογής από τη θέση [1] στη θέση "0".

Για το σκοπό αυτό, περιστρέψτε το πλήκτρο επιλογής ή πατήστε σε ένα από τα πλήκτρα [2] [3] ή [4].

Η διάρκεια του προγράμματος, που επιλέξατε προηγουμένως, εμφανίζεται στην οθόνη. Το πλυντήριο είναι πλέον έτοιμο για καινούργιο προγραμματισμό.

• ΑΥΤΟΜΑΤΕΣ ΑΣΦΑΛΕΙΕΣ

• Ασφάλεια ανοίγματος του καπακιού:

Μόλις ξεκινήσει ο κύκλος πλυσίματος, ασφαλίζει το καπάκι της συσκευής σας. Μόλις τελειώσει ο κύκλος πλυσίματος ή όταν σταματήσει το πλυντήριο με τον κάδο γεμάτο νερό, το καπάκι απασφαλίζει.

Αν έχετε προγραμματίσει "Έναρξη με καθυστέρηση", το καπάκι δεν είναι κλειδωμένο καθ' όλη τη διάρκεια του χρόνου αναμονής η οποία προηγείται της έναρξης του κύκλου. Αν θέλετε να ανοίξετε το καπάκι κατά τη διάρκεια του κύκλου, πατήστε σύντομα το πλήκτρο "Start/Pause" [6] και περιμένετε τουλάχιστον 1 έως 2 λεπτά μέχρις ότου ξεκλειδώσει η ασφάλεια του καπακιού.



Σημαντικό:

Ανάλογα με τη στιγμή του κύκλου κατά την οποία θέλετε να ανοίξετε το καπάκι, η προθεσμία αυτή μπορεί να είναι μεγαλύτερη επειδή προστίθεται σχετικό χρονικό διάστημα ψύξης. Πράγματι, κατά τη διάρκεια του κύκλου, για να ξεκλειδώσει η ασφάλεια του καπακιού, η εσωτερική θερμοκρασία του πλυντηρίου δεν πρέπει να ξεπερνά ένα ορισμένο όριο και αυτό για να αποφεύγονται τα σοβαρά εγκαύματα.

• Ασφάλεια ξεχειλίσματος:

Κατά τη διάρκεια της λειτουργίας, ο μόνιμος έλεγχος της στάθμης του νερού προλαμβάνει κάθε ενδεχόμενο ξεχειλίσματος.

• Ασφάλεια στυψίματος:

Το πλυντήριο σας διαθέτει μια ασφάλεια η οποία μπορεί να περιορίσει το στύψιμο όταν γίνει ανίχνευση κακής κατανομής των ρούχων στο πλυντήριο. Σε μια τέτοια περίπτωση, δεν μπορεί να γίνει κανονικό στύψιμο στα ρούχα σας. Καταναίμετε τότε ομοιόμορφα τα ρούχα σας μέσα στο πλυντήριο και προγραμματίστε καινούργιο στύψιμο.

• Ασφάλεια κατά του αφρού:

Το πλυντήριο σας ξέρει να ανιχνεύει την περίσσεια παραγωγής αφρού κατά το στύψιμο. Τη στιγμή εκείνη, το στύψιμο σταματά και το πλυντήριο αποστραγγίζει.

Στη συνέχεια, ο κύκλος συνεχίζει την εξέλιξη του προσαρμόζοντας τις ταχύτητες στυψίματος και ενδεχομένως προσθέτοντας συμπληρωματικό ξεβγάλμα.

• ΚΑΘΑΡΙΣΜΟΣ ΤΟΥ ΦΙΛΤΡΟΥ ΤΗΣ ΑΝΤΛΙΑΣ

Το φίλτρο αυτό μαζεύει τα μικρά αντικείμενα που μπορεί να έχει αφήσει από απροσεξία στις τσέπες των ρούχων, και με τον τρόπο αυτό αποτρέπει τη διατάραξη της λειτουργίας της αντλίας.

Για να το καθαρίσετε ακολουθήστε την εξής διαδικασία:

- ανοίξτε τα πορτάκια του τύμπανου. Στο βάθος του τύμπανου θα δείτε να εμφανιστεί ένα πλαστικό εξάρτημα **A** (Σχήμα **D15**)
- απασφαλίστε αυτό το εξάρτημα (Σχήμα **D16**).

Για να το απασφαλίσετε:

- εισάγετε ένα μυτερό αντικείμενο (π.χ. μολύβι ή κατσαβίδι) στην οπή που υπάρχει στο πλαστικό εξάρτημα **A**
- πατώντας κάθετα με τη μύτη αυτού του αντικειμένου, σπρώξτε το πλαστικό εξάρτημα **A** προς τα δεξιά μέχρι να απελευθερωθεί από την υποδοχή του
- βγάλτε το εξάρτημα **A**

- γυρίστε ελαφρά το τύμπανο, με ανοικτά τα πορτάκια, προς το μπροστινό μέρος του πλυντηρίου (Σχήμα **D17**)

Από τα ανοίγματα που άφησε ελεύθερα το πλαστικό εξάρτημα **A** που βγάλατε, έχετε πλέον πρόσβαση στο φίλτρο της αντλίας **B**.

- βγάλτε το φίλτρο από την υποδοχή του (Σχήμα **D17**)

- αφαιρέστε τα διάφορα ξένα σώματα που βρίσκονται στο εσωτερικό του

- ξεπλύνετε το στη βρύση (Σχήμα **D18**)

- αφού βεβαιωθείτε ότι είναι καθαρό, ξαναβάλτε το στη θέση του σπρώχνοντάς το καλά μέχρι τέρμα μέσα στην υποδοχή του

- ξαναβάλτε στη θέση του το πλαστικό εξάρτημα **A** προσέχοντας να μπει μέσα στα ανοίγματα στο βάθος του τύμπανου και σπρώχνοντάς προς τα αριστερά μέχρις ότου κουμπώσει τέλεια (Σχήμα **D19**).

• ΚΑΘΑΡΙΣΜΟΣ ΤΗΣ ΣΥΣΚΕΥΗΣ

⚠ Σημαντικό:

Χρησιμοποιείτε απλώς ένα σφουγγάρι ή ένα υγρό πανί με νερό και υγρό σαπουνί για να καθαρίσετε τη λαμαρίνα, τον πίνακα ελέγχου και γενικά όλα τα πλαστικά μέρη.

Σε όλες τις περιπτώσεις απαγορεύονται:

- οι λειαντικές σκόνες,
- τα μεταλλικά ή πλαστικά σφουγγαράκια,
- τα προϊόντα με βάση το οινόπνευμα (οινόπνευμα, τα διαλυτικά κλπ.).

• ΣΥΝΤΗΡΗΣΗ ΤΩΝ ΕΣΩΤΕΡΙΚΩΝ ΕΞΑΡΤΗΜΑΤΩΝ

Για να εξασφαλίσετε καλύτερη υγιεινή, σας συνιστούμε:

- Να αφήνετε το καπάκι ανοικτό λίγη ώρα μετά το πλύσιμο.
- Περίπου μια φορά το μήνα, να καθαρίζετε τα πλαστικά και λαστιχένια μέρη της πρόσβασης στον κάδο με ένα ελαφρώς χλωριωμένο προϊόν. Για να εξαλείψετε πάσης φύσεως υπολείμματα αυτού του προϊόντος, κάνετε ένα ξέβγαλμα.
- Τουλάχιστον μια φορά το μήνα να κάνετε ένα κύκλο πλυσίματος στους 90°C.

• ΚΑΘΑΡΙΣΜΟΣ ΤΟΥ ΣΥΡΤΑΡΙΟΥ ΤΟΠΟΘΕΤΗΣΗΣ ΠΡΟΪΟΝΤΩΝ

Καθαρίζετε τακτικά το συρτάρι προϊόντων. Για το σκοπό αυτό:

- πατήστε ταυτόχρονα τις προεξοχές **C** που βρίσκονται και από τις δύο μεριές του συρταριού. Το συρτάρι αυτό βγαίνει από την υποδοχή του (Σχήμα **D20**)
- αφαιρέστε τα σιφόνια **D** που βρίσκονται στο πίσω μέρος του συρταριού **E** και χωρίστε το συρτάρι από το μπροστινό του κάλυμμα **F** (Σχήμα **D21**)
- ξεπλύνετε ολόκληρο το σύστημα στη βρύση (φροντίστε να αδειάσετε το περίσσιο νερό που μπορεί να έμεινε στο εσωτερικό του συρταριού)
- ξαναποθετήστε όλα τα εξαρτήματα του συρταριού φροντίζοντας το καθαυτό τμήμα συρταριού να εφαρμόσει καλά στο τμήμα καλύμματος. Στη συνέχεια, ξαναποθετήστε στη θέση του ολόκληρο το σύστημα κάτω από το κάλυμμα του πλυντηρίου.

• ΠΕΡΙΟΔΙΚΟΙ ΕΛΕΓΧΟΙ

Για να αποφύγετε τη ζημιά από το ξεχειλισμα νερού, σας συνιστούμε να ελέγχετε τακτικά την κατάσταση των σωλήνων εισόδου νερού και αποστράγγισης. Αν παρατηρήσετε το παραμικρό ράγισμα, μη διστάσετε να τους αλλάξετε βάζοντας σωλήνες του ίδιου τύπου τους οποίους διαθέτει ο κατασκευαστής ή την Υπηρεσία Σέρβις του κατασκευαστή. Για την αλλαγή του σωλήνα τροφοδοσίας νερού, ανατρέξτε στο κεφάλαιο "ΤΡΟΦΟΔΟΣΙΑ ΜΕ ΚΡΥΟ ΝΕΡΟ".

• Αλλαγή του καλωδίου τροφοδότησης

Για την αλλαγή του καλωδίου τροφοδότησης, ανατρέξτε στο κεφάλαιο "ΣΥΝΔΕΣΗ ΜΕ ΤΟ ΗΛΕΚΤΡΙΚΟ ΡΕΥΜΑ".

• Αλλαγή του καλωδίου τροφοδότησης

⚡ Προσοχή:

Για την ασφάλειά σας, την αλλαγή του καλωδίου τροφοδότησης ή, ανάλογα με το μοντέλο, του συγκροτήματος ηλεκτρικού κουτιού και σχετικού καλωδίου, πρέπει να γίνεται σπωσδήποτε από την Υπηρεσία Σέρβις του κατασκευαστή ή από άτομο με ανάλογη ειδικευση

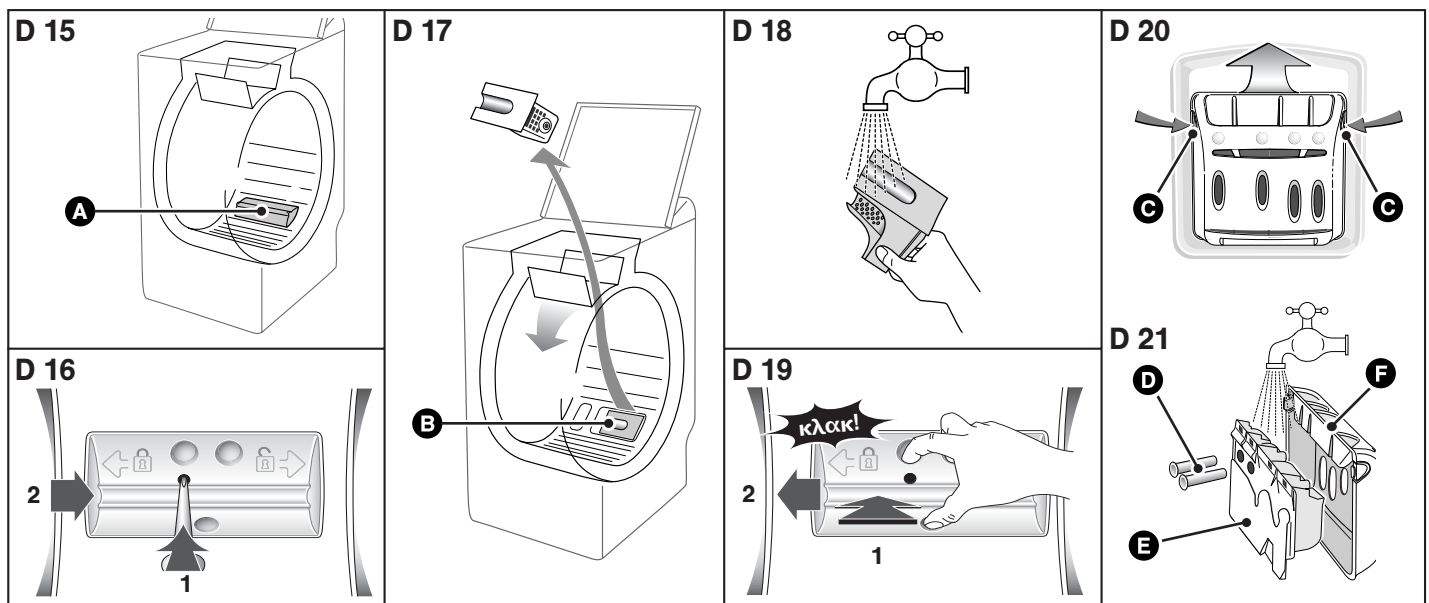

• ΕΝΤΟΠΙΣΜΟΣ ΚΑΙ ΔΙΟΡΘΩΣΗ ΒΛΑΒΩΝ

• Ο κύκλος δεν ξεκινά

- Ξεχάσατε να πατήσετε το πλήκτρο "Start/Pause"
- Η συσκευή δεν τροφοδοτείται πια με ρεύμα:
 - ελέγξτε αν το φις είναι στην πρίζα ρεύματος
 - ελέγξτε το γενικό διακόπτη και τις ασφάλειες
- Η βρύση παροχής νερού είναι κλειστή
- Το καπάκι της συσκευής δεν είναι κανονικά κλεισμένο

• Σχηματίζεται λίμνη νερού γύρω από το πλυντήριο

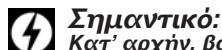

Σημαντικό:

Κατ' αρχήν, βάλτε το φις από την πρίζα ή κατεβάστε την αντίστοιχη ασφάλεια και κλείστε τη βρύση παροχής νερού.

Κατά τη διάρκεια της λειτουργίας της συσκευής, ο συνεχής έλεγχος της στάθμης του νερού εμποδίζει την υπερχειλίση του. Αν παρόλα αυτά, εξακολουθεί να βγαίνει νερό από το πλυντήριο, βεβαιωθείτε ότι:

- η κεφαλή αποστράγγισης έχει σίγουρα τοποθετηθεί στον αγωγό εκκένωσης
- οι συνδέσεις του σωλήνα τροφοδότησης με νερό στη συσκευή και στη βρύση είναι σίγουρα στεγανές:
 - ελέγξτε αν υπάρχουν τα λαστιχάκια καθώς και αν είναι σφιγμένα τα ρακόρ.

• Δυνατοί κραδασμοί κατά τη διάρκεια του ξεβγάλματος

- Η συσκευή σας δεν έχει λυθεί σωστά από τα λουριά:
 - βεβαιωθείτε ότι έχουν αφαιρεθεί όλες οι σφήνες που χρησιμεύουν για τη μεταφορά (βλέπε κεφάλαιο "ΑΦΑΙΡΕΣΗ ΤΩΝ ΧΑΛΙΝΩΝ ΜΕΤΑΦΟΡΑΣ").
- Το δάπεδο είναι τελείως οριζόντιο
- Το πλυντήριο στηρίζεται στις δύο "μπροστινές" ροδίτσες του (ανάλογα με το μοντέλο)
 - ξανατοποθετήστε τη συσκευή πάνω στα πόδια της σπρώχνοντας προς τα δεξιά το μοχλό τοποθέτησης πάνω στις ροδίτσες.

• Τα ρούχα δεν είναι καθόλου ή όχι αρκετά συμμένα

- δεν έχει προγραμματιστεί λειτουργία που να καταργεί το στύψιμο (π.χ. "στράγγισμα")
- Η ασφάλεια στυψίματος ανίχνευσε λάθος κατανομή των ρούχων μέσα στο τύμπανο:
 - ξεστοιβάζετε τα ρούχα και προγραμματίστε καινούργιο στύψιμο.

• Το πλυντήριο δεν αποστραγγίζει

- Έχετε προγραμματίσει "Σταμάτημα με γεμάτο τον κάδο"
- Έχει βουλώσει το φίλτρο της αντλίας αποστράγγισης:
 - καθαρίστε το φίλτρο (βλέπε παραπάνω τον τρόπο καθαρισμού στο κεφάλαιο "ΚΑΘΑΡΙΣΜΟΣ ΤΟΥ ΦΙΛΤΡΟΥ ΤΗΣ ΑΝΤΛΙΑΣ")
- Έχει διπλώσει ή συνθλιφτεί ο αγωγός εκκένωσης.

• Το καπάκι δεν ανοίγει

- Το πρόγραμμα δεν έχει ολοκληρωθεί ακόμα
- Το καπάκι παραμένει ασφαλισμένο καθ' όλη τη διάρκεια του προγράμματος.

• Τα πορτάκια του τύμπανου ανοίγουν πολύ αργά (για τα πλυντήρια που διαθέτουν πορτάκια με απαλό άνοιγμα)

- το πλυντήριό σας έχει να λειτουργήσει πολύ καιρό
- έχει εγκατασταθεί σε πολύ κρύο δωμάτιο
- υπάρχουν υπολείμματα τροφών που μπλοκάρουν τους μεντεσέδες
 - σε κάθε περίπτωση, όλα αποκαθίστανται κανονικά μετά το πρώτο άνοιγμα.



Σημαντικό:

Κατά γενικό κανόνα και ανεξάρτητα από την ανωμαλία λειτουργίας που διαπιστώσατε, πρέπει να σταματήσετε το πλυντήριο, να βγάλετε το φις από την πρίζα ρεύματος και να κλείσετε τη βρύση παροχής νερού.

• ΠΑΡΑΤΗΡΗΣΗ ΣΧΕΤΙΚΑ ΜΕ ΤΗ ΛΕΙΤΟΥΡΓΙΑ:

• Η διάρκεια του προγράμματος ελατώνεται ή επιμηκύνεται κατά τη διάρκεια του προγράμματος

Δεν πρόκειται για πρόβλημα. Η διάρκεια που εμφανίζεται κατά την έναρξη του προγράμματος ενημερώνεται ανάλογα με το φορτίο που τοποθετήθηκε (αυτόματη ζύγιση). Κατ' αυτόν τον τρόπο το τέλειο αποτέλεσμα της πλύσης είναι εγγυημένο και οι καταναλώσεις νερού και ενέργειας προσαρμόζονται στο φορτίο. Είναι φυσιολογικό. Τα συστήματα ασφαλείας για το στύψιμο και κατά της δημιουργίας αφρού, μπορούν να επιμηκύνουν τη διάρκεια που εμφανίζεται αρχικά.

• ΕΙΔΙΚΑ ΜΗΝΥΜΑΤΑ ΤΗΣ ΗΛΕΚΤΡΟΝΙΚΗΣ ΕΝΔΕΙΞΗΣ

• Επισημαινόμενες βλάβες που μπορείτε να διορθώσετε ο ίδιος / η ίδια

Στο κεφάλαιο αυτό σας εξηγούμε πώς να διορθώνετε με απλό τρόπο εσείς ο ίδιος/ η ίδια αυτές τις βλάβες.

Το πλυντήριό σας ανιχνεύει μόνο του ορισμένες βλάβες λειτουργίας και σας τα επισημαίνει με ειδικά μηνύματα τα οποία εμφανίζονται στην οθόνη.

Μηνύματα	Αιτίες / Προτεινόμενες λύσεις
	<p>Βρύση παροχής νερού κλειστή. Βεβαιωθείτε ότι είναι ανοικτή η βρύση παροχής νερού και κατόπιν ξαναπατήστε το πλήκτρο "Start/Pause" για να ξαναξεκινήσετε τον κύκλο. Η βλάβη αυτή μπορεί επίσης να προκληθεί από την κακή σύνδεση του σωλήνα αποστράγγισης (βλέπε κεφάλαιο "ΕΚΚΕΝΩΣΗ ΤΩΝ ΑΠΟΒΛΗΤΩΝ").</p>
	<p>Το φίλτρο της αντλίας είναι βουλωμένο. Καθαρίστε το φίλτρο της αντλίας (βλέπε τρόπο καθαρισμού στο κεφάλαιο "ΚΑΘΑΡΙΣΜΟΣ ΤΟΥ ΦΙΛΤΡΟΥ ΤΗΣ ΑΝΤΛΙΑΣ") και κατόπιν ξαναπατήστε το πλήκτρο "Start/Pause" για να ξαναξεκινήσετε τον κύκλο. Ελέγξτε επίσης τη θέση του σωλήνα αποστράγγισης στον αγωγό εκκένωσης: η σύνδεση σίγουρα δεν είναι στεγανή (βλέπε κεφάλαιο "ΕΚΚΕΝΩΣΗ ΤΩΝ ΑΠΟΒΛΗΤΩΝ").</p>
	<p>Καπάκι κακά κλεισμένο. Ελέγξτε αν έχει κλείσει κανονικά το καπάκι, και στη συνέχεια πατήστε και πάλι το πλήκτρο "Start/Pause" για να ξαναξεκινήσετε τον κύκλο.</p> <p>Τύμπανο μπλοκαρισμένο. Ελέγξτε μήπως κανένα μικρό ρούχο (π.χ. μαντήλι, κάλτσα.) έχει μπλοκάρει μεταξύ του κάδου και τύμπανου και εμποδίζει την περιστροφή του τύμπανου. Για να αποκτήσετε πρόσβαση στο βάθους του κάδου, ανατρέξτε στο κεφάλαιο "ΚΑΘΑΡΙΣΜΟΣ ΤΟΥ ΦΙΛΤΡΟΥ ΤΗΣ ΑΝΤΛΙΑΣ".</p>

Σημείωση:

Εάν παρατηρήσετε κάποιο περιστατικό που δεν περιλαμβάνεται σε αυτές τις οδηγίες, σας συμβουλευόμαστε να ακολουθήσετε τα παρακάτω βήματα, πριν καλέσετε έναν τεχνικό:

- βάλτε τον επιλογέα προγραμμάτων στη θέση "OFF" και βγάλετε το φις από την πρίζα τουλάχιστον για 10 δευτερόλεπτα
- ξαναβάλτε το φις στην πρίζα και ξαναρχίστε ένα κύκλο πλυσίματος. Εάν το πρόβλημα συνεχίζεται, καλέστε τον τεχνικό σας.



Σημαντικό:

Μην ξαναρχίσετε κύκλο πλυσίματος όταν το τύμπανο παραμένει μπλοκαρισμένο ή αν διαπιστώσατε ότι υπάρχει νερό γύρω από το πλυντήριό σας ή ακόμα αν αισθανθείτε μυρωδιά σαν κάτι να καίει.

• ΤΕΧΝΙΚΗ ΥΠΟΣΤΗΡΙΞΗ:

Οι ενδεχόμενες επεμβάσεις στο πλυντήριό σας θα πρέπει να διενεργηθούν μόνο από το κατά τόπους εξουσιοδοτημένο σέρβις. Σε περίπτωση που τηλεφωνήσετε, θα πρέπει να αναφέρετε όλα τα στοιχεία του πλυντήριου σας (μοντέλο, τύπο και αριθμό σειράς). Τα στοιχεία αυτά αναγράφονται στην πινακίδα μητρώου που βρίσκεται στην πλάτη του πλυντηρίου σας.

Για να προφυλάξετε τη συσκευή σας, σας συστήνουμε να χρησιμοποιείτε τα προϊόντα καθαρισμού **Clearit**.

Η εμπειρογνωμοσύνη των επαγγελματιών στην υπηρεσία των ιδιωτών

Η **Clearit** σας προσφέρει επαγγελματικά προϊόντα και προσαρμοσμένες λύσεις για την καθημερινή συντήρηση των ηλεκτρικών οικιακών συσκευών και των κουζινών σας. Θα τα βρείτε στο συνηθισμένο σας κατάστημα, καθώς και μια ολοκληρωτή σειρά παρελκόμενων προϊόντων και αναλώσιμων.

• **OBSAH**

	Strana		Strana
Demontáž přepravních pojistek	24	Programování	26
Manipulace s pračkou	24	Dětská pojistka	29
Přívod studené vody	24	Podrobný popis programů a opcí	29
Vypouštění odpadní vody	24	Změna pracího programu	30
Zapojení pračky do elektrické sítě	25	Automatické pojistky	30
Ustavení pračky	25	Údržba pračky	31
Vložení prádla do bubnu	25	Čištění filtru čerpadla	31
Dávkování pracích prostředků	25	Možné závady	32
		Hlášení závad pomocí displeje	32

Vážený zákazníku,

Právě jste získal pračku **BRANDT** a my Vám za to děkujeme.

Do výroby tohoto přístroje jsme vložili veškeré naše zaujetí, naše know-how tak, aby co nejlépe odpovídal Vaším potřebám. Přístroj jsme vyráběli tak, aby svými inovujícími vlastnostmi a svou výkonností byl vždy snadný k obsluze.

Ve škále výrobků **BRANDT** najdete mimo jiné rozsáhlou nabídku trub, mikrovlnných trub, dvanných desek, odsávačů par, sporáků, myček nádobí, sušiček, chladniček a mrazáků, které budete moci doplnit k Vaší nové pračce **BRANDT**.

Navštivte naše webové stránky na adrese www.brandt.com, kde se můžete seznámit se všemi našimi výrobky, a kde najdete potřebné a dodatečné informace.

www.brandt.com

BRANDT

• **BEZPEČNOSTNÍ PŘEDPISY**

⚠ Důležité upozornění:

Tento spotřebič je určen výhradně k používání v domácnostech a byl vyvinut k praní, máchání a odstředování textilií, jež je možno prát v pračce.

Dodržujte, prosím, níže uvedené pokyny. Naše společnost nenese žádnou zodpovědnost ani jakékoliv záruky za hmotné škody či újmy na zdraví způsobené v důsledku nedodržení těchto pokynů.

– Tento spotřebič není určený k tomu, aby jej používaly osoby (platí i pro děti) se sníženými fyzickými, smyslovými nebo mentálními schopnostmi, nebo osoby bez jakékoliv zkušenosti nebo bez jakýchkoliv znalostí s výjimkou případu, kdy na ně bude dohlížet, nebo je o používání spotřebiče poučil osoba, která zodpovídá za jejich bezpečnost.

– Při používání spotřebiče dodržujte pokyny uvedené v návodu k použití, abyste zabránili poškození prádla a pračky. Používejte pouze prací a čisticí prostředky vhodné k používání v pračkách určených k provozu v domácnostech.

– Použijete-li před vlastním praním odstraňovač skvrn, rozpouštědla a obecně pak jakákoliv hořlavá čisticí nebo silně výbušná čisticí prostředky, nekládejte takto ošetřené prádlo ihned do pračky.

Rovněž nedoporučujeme používat v blízkosti pračky a obecně pak v blízkosti elektrospotřebičů ve špatně větrané místnosti rozpouštědla či přípravky ve spreji (nebezpečí požáru a výbuchu).

– Pokud se na spotřebiči vyskytnou závady, které nebudete schopni opravit pomocí nápravných opatření uvedených v tomto návodu (viz. kapitola „MOŽNÉ ZÁVADY“), zavolejte kvalifikovaného opraváře.

– Pokud jste museli pračku otevřít v průběhu pracího cyklu (např. abyste přidali, nebo odebrali prádlo), potom v závislosti na fázi, v níž se právě nachází prací program (především pak v etapě praní), dávejte pozor na vnitřní teplotu pračky, která může být velmi vysoká (nebezpečí vážných opaření).

– Při jakékoliv další instalaci připojte pračku k přívodu vody pomocí nové hadice, stará hadice nesmí být znovu použita.

– Nenechte děti, aby si s pračkou hrály, a držte v dostatečné vzdálenosti domácí zvířata.

– Staré spotřebiče musí být ihned uvedeny mimo provoz. Odpojte napájecí kabel a uřízněte jej těsně u spotřebiče. Uzavřete přívod vody a sundejte hadici. Uvedte zavírání dvířek mimo provoz.

– Při nebezpečí zamrznutí odpojte přívodní hadici vody a vypusťte vodu, která by mohla přetrvávat ve vypouštěcí hadici, tak, že hadici umístíte co nejnižší do odpadové nádoby.

• **ÚSPORA ENERGIE**

– Cyklus předpírky naprogramujte pouze v případech, kdy je to nezbytně nutné, například při praní silně znečištěných sportovních či pracovních oděvů, apod.

– Při praní málo či středně zašpiněného prádla použijte prací program určený k praní při nízké teplotě, který naprosto postačí k dokonalému vyprání.

– K vyprání málo zašpiněného prádla zvolte krátký prací cyklus.

– Prací prostředek dávkujte v závislosti na tvrdosti vody, stupni znečištění a dávkování prádla, dodržujte pokyny uvedené na obalech pracích prostředků.

• **OCHRANA ŽIVOTNÍHO PROSTŘEDÍ**

Obalové materiály tohoto přístroje jsou recyklovatelné. Zúčastněte se jejich recyklace a vyhodte je do komunálních kontejnerů určených k tomuto účelu, čímž přispějete k ochraně životního prostředí.



Váš přístroj obsahuje také četné recyklovatelné materiály. Je tedy označen tímto logem, které Vám sděluje, že v zemích Evropské unie se opotřebené přístroje nemají směřovat s jinými odpady.

Recyklace přístrojů, kterou zajišťuje výrobce, se provádí za nejlepších podmínek podle evropské směrnice 2002/96/ES o odpadních elektrických a elektronických přístrojích. Kontaktujte radnici ve Vaší obci nebo prodejce, aby Vám oznámili sběrná místa opotřebených přístrojů nejbližší Vašemu bydlišti.

Děkujeme Vám za spolupráci při ochraně životního prostředí.

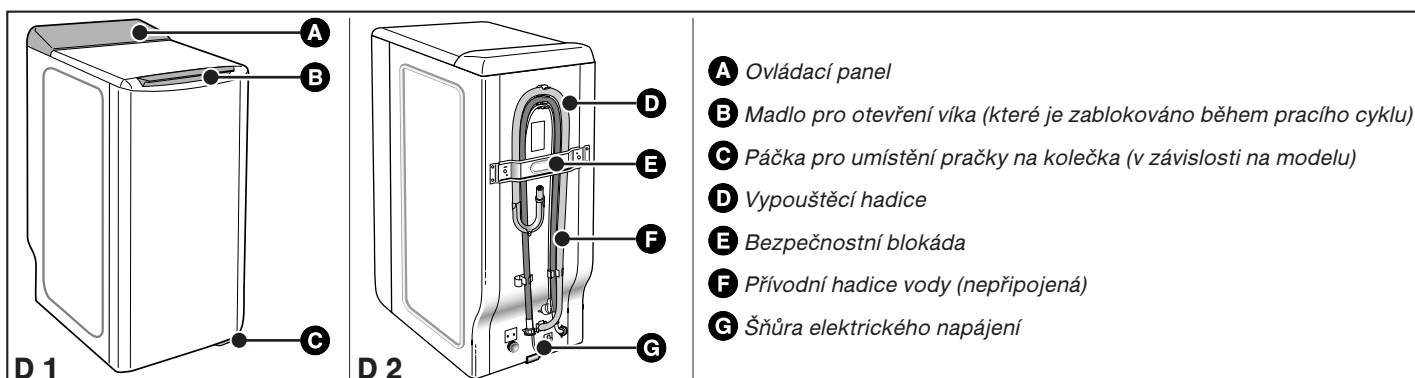
• **POPIS PRAČKY**

• DEMONTÁŽ PŘEPRAVNÍCH POJISTEK

⚠ Důležité upozornění:
Než začnete pračku používat, proveďte níže uvedené operace.
 Odstraňte všechny bezpečnostní blokády, které slouží ke znehybnění bubny během přepravy.

Tyto úkony jsou nezbytné k dobrému fungování zařízení a provozu v souladu s bezpečnostními normami.

Pokud tyto úkony nebyly provedeny v jejich úplnosti, tak může dojít k vážným poruchám na vaší pračce.

- Vyjměte pračku z jejího uložení (zkontrolujte zda podložka **A** pro podepření motoru nezůstala vzpříčena pod pračkou) (Obrázek D3)
- Šroubovákem vymontujte 4 šrouby **B** (Obrázek D4)
- Demontujte příčník **C** povolením 2 šroubů viz. **D** (Obrázek D5) pomocí klíče 10 nebo 13 mm (podle modelu)
- (ujistěte se, že jste zároveň s příčníkem vyjmuli i dvě plastové podložky).
- Namontujte šrouby **B** do jejich původních umístění.

⚡ Upozornění:
Uzavřete bezpodmínečně oba otvory pomocí dvou dodaných zátek **E předurčených k tomuto účelu (naleznete je v sáčku s příslušenstvím) (Obrázek D6)**

- Vyjměte aretační vložku bubny (Obrázek D7).
- Postupujte následujícím způsobem:
- uvolněte dvířka bubny zablokované v dolní poloze, přičemž zároveň stiskněte obě příčky
- odmontujte aretační vložku **F**
- nadzvedněte aretační vložku **G**
- uvolněte dvířka bubny zablokované v dolní poloze, přičemž zároveň stiskněte obě příčky.

⚡ Upozornění:
Demontujte svěrné kroužky držáku hadic **H a bezpodmínečně uzavřete otvory zátkami **I** (naleznete je v sáčku s příslušenstvím) (Obrázek D8).**

🔍 Rada:
Doporučujeme vám, abyste si uschovali veškeré díly sloužící k znehybnění, protože je budete potřebovat při případné přepravě zařízení.

🔍 Informace:
Před expedicí bylo zařízení pečlivě zkontrolováno. Je tedy možné, že naleznete zbytky vody v bubnu či ostatních částech zařízení.

• MANIPULACE S PRAČKOU

• Umístění na transportní kolečka:

Jestliže je Vaše pračka vybavena výsuvnými kolečky, můžete ji snadno přemísťovat.
 Pro vysunutí koleček posuňte páku umístěnou ve spodní části zařízení z pravé na levou stranu (Obrázek D9).

⚠ Důležité upozornění:
Během provozu nesmí pračka stát na předních kolečkách: před spuštěním je nezapomeňte zasunout do původní polohy.

• PŘIPOJENÍ PRAČKY K PŘÍVODU STUDENÉ VODY

Připojte přívodní hadici (Obrázek D10):

- z jedné strany k přípojce umístěné na zadní straně pračky
- z druhé strany k vodovodnímu kohoutku se závitem $\varnothing 20 \times 27$ (3/4).

Jestliže používáte samovrtný kohoutek, otvor musí mít průměr alespoň 6 mm.

Přívod vody:

- Minimální tlak vody: 0,1 MPA nebo 1 barů
- Maximální tlak vody: 1 MPA nebo 10 barů

• Výměna hadice přívodu vody

Během výměny dbejte na správné utažení a přítomnost těsnění na obou koncích.

• VYPOUŠTĚNÍ ODPADNÍ VODY

Namontujte na konec vypouštěcí hadice háček dodaný s pračkou a připojte ji (Obrázek D11):

- buď provizorním způsobem do umyvadla nebo do vany
- nebo permanentním způsobem do odpadu.

Pokud není odpad vybaven odvětraným sifonem, dbejte na to, aby připojení nebylo těsné. Z důvodu zabránění jakémukoli úniku vody vám důrazně doporučujeme nechat mezi ústím odpadu a vypouštěcí hadicí vzduchovou mezeru

V každém případě musí být vývod vypouštění hadice v rozmezí 90 až 65 cm od základny pračky.

⚠ Důležité upozornění:
Dbejte, aby byla hadice správně přichycena, abyste zabránili jakémukoli úniku vody při ždímání.
Pro řádné vypouštění vody je nutné, aby hadice nevedla příliš klikatě. Účinnost vypouštěcího čerpadla klesá úměrně počtu záhybů hadice.

Je možné vypustit vodu na zem za podmínky vyvedení hadice ve výšce mezi 90 až 65 cm od základny pračky (Obrázek D12).

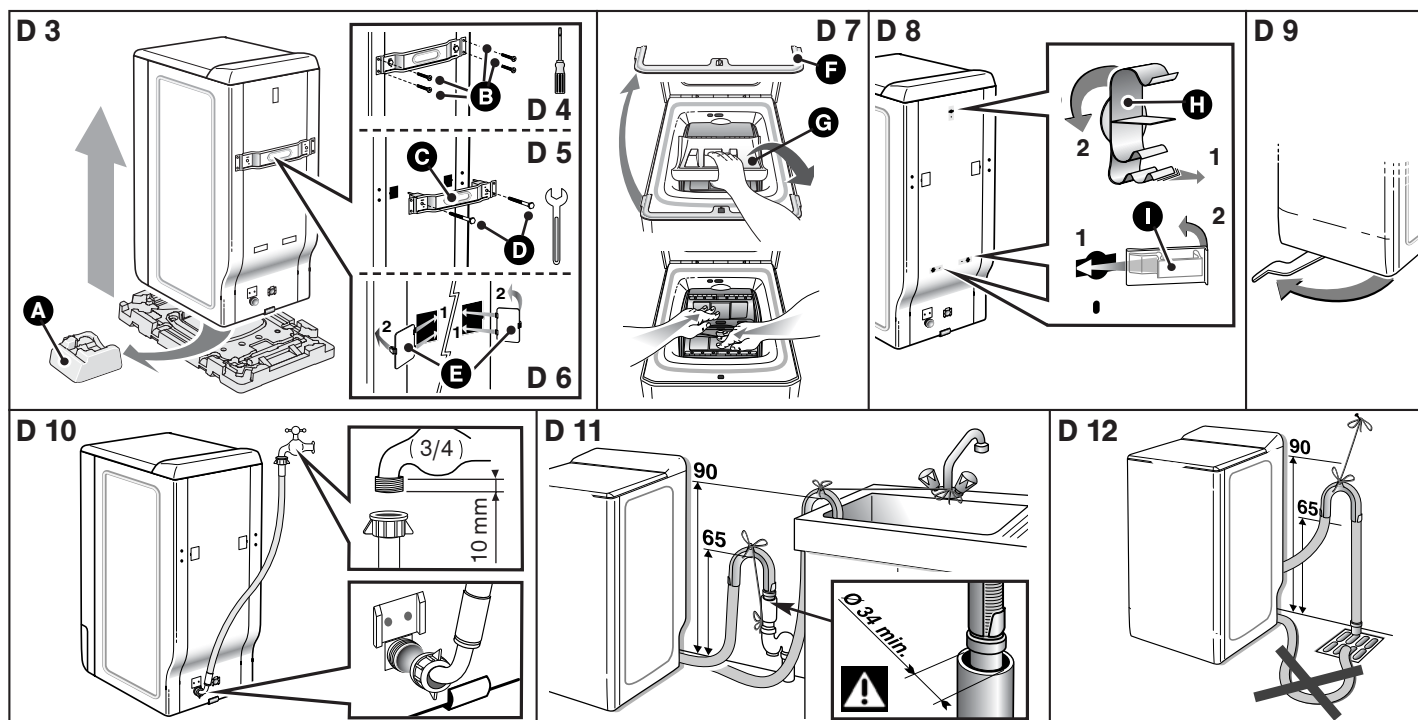

• ELEKTRICKÉ NAPÁJENÍ

⚠ Důležité upozornění:

Pro vaši bezpečnost je nutné, aby byla pračka zapojena v souladu s následujícími údaji.

- Před připojením přístroje musíte zkontrolovat, zda jsou elektrické charakteristiky kompatibilní s charakteristikami rozvodu (viz údaje na typovém štítku, připevněném na zadní straně přístroje).
- Elektrická instalace musí být v souladu s platnými normami a předpisy elektrických úřadů příslušné země, **především pro uzemnění** a umístění v umývárně.

Naše společnost nenese žádnou zodpovědnost za závady a škody způsobené v důsledku špatné elektrické instalace.

🔍 Rada:

Doporučení k elektrické instalaci.

- Nikdy nepoužívejte prodlužovací šňůru, redukci nebo rozdvojku.
 - Nikdy neodpojujte uzemnění.
 - Zásuvka musí být snadno dostupná avšak z dosahu dětí.
- V případě nejasností se obraťte na elektrikáře.**

⚠ Důležité upozornění:

Toto zařízení odpovídá evropským směrnicím 2006/95/CE (směrnice o nízkém napětí) a 2004/108/CE (elektromagnetická kompatibilita).

• USTAVENÍ PRAČKY

⚠ Důležité upozornění:

Pokud umístíte zařízení vedle jiného přístroje nebo nábytku, doporučujeme vám, abyste vždy ponechali vzduchovou mezeru umožňující lepší cirkulaci vzduchu.

🔍 Rada:

Vyvarujte se důsledně:

- umístění zařízení ve vlhké a špatně větrané místnosti.
 - umístění zařízení v prostředí, kde by mohlo být vystaveno proudům tekoucí vody.
 - umístění zařízení na podlahu s kobercem.
- Vždy se snažte zajistit všemi prostředky cirkulaci vzduchu okolo základny zařízení k zajištění dobrého chlazení vnitřních komponentů.

• Vyvážení pračky:

Zkontrolujte pomocí vodováhy rovnost podlahy: Maximální povolená odchylka je 2°, což znamená 1 cm výškového rozdílu na šířku a 1,5 cm na délku pračky.

• Seřízení nastavitelných nožiček

Některé pračky jsou vybaveny dvěma nastavitelnými nožičkami, které jsou umístěny na přední straně pračky. Jejich úlohou je vyrovnávat nerovnosti podlahy. Pro ustavení pračky do vodorovné polohy a seřízení stability spotřebiče postupujte následujícím způsobem:

- ustatte pračku na kolečka (nebo ji sklopte lehce dozadu, pokud není vybavena zatažitelnými kolečky)
- v závislosti na povrchu podlahy povolujte či utahujte příslušnou(é) nožičku(y), abyste nastavili její(jejich) výšku) (Obrázek D13).
- postavte pračku zpět na nožičky a zkontrolujte její stabilitu.

• SYMBOLY PRO PRANÍ, ČIŠTĚNÍ A ŽEHLENÍ TEXTILÍ

- **Praní** : nikdy nepřekračujte uvedené teploty
- **Možné ošetření studeným roztokem chlóru**:
- **Žehlení**: při nízké teplotě při střední teplotě při vysoké teplotě
- **Chemické čištění**: minerálním benzínem tetrachlóretylénem všemi typy rozpouštědel
- **Poznámka**: škrtnutý symbol znamená zákaz

• VLOŽENÍ PRÁDLA DO BUBNU

Postupujte následujícím způsobem:

• Otevření pračky

- Zkontrolujte, zda je volič programů v poloze „0“.
- Zdvihněte madlo dveří na přední straně pračky. Víko se otevře.
- Otevřete buben stisknutím tlačítka umístěného v jeho středu.

• Vložení prádla

Pro optimální výkon praní umístěte prádlo, které jste předtím roztřídili a protřepali, do bubnu. Neskládejte jej a pravidelně jej rozložte. Smíchejte větší a menší oděvy k dosažení optimálního vyždímání bez tvorby uzlů.

• Uzavření bubnu

Ujistěte se, že buben je správně uzavřen.

⚠ Důležité upozornění:

Zkontrolujte, zda jsou viditelné tři háčky a okraj tlačítka.

• DÁVKOVÁNÍ PRACÍHO PROSTŘEDKU

⚠ Důležité upozornění:

(Obrázek D14)

- Příhrádka pro „PRANÍ“ může obsahovat prášky a tekutiny, avšak nepoužívejte tekutý prací prostředek pro programy S předepřáním a/nebo SE „zpožděným spouštěním“ (podle modelu).
- Koncentrovanou aviváž ředte teplou vodou.
- Koncentrovaný chlór musí být bezpodmínečně rozpuštěn.
- Ke správnému naplnění příhrádek úplně vysuňte zásobník.
- Neplňte zásobník nad riziku **MAX**.

• Dávkování pracího prostředků

Množství pracího prostředku závisí na tvrdosti vody, stupni znečištění prádla a jeho množství.

Řiďte se vždy předepsaným dávkováním uvedeným na obalu pracího prostředku.

Pozor: Doporučení výrobců pracího prostředků odpovídají většinou maximálnímu naplnění bubnu. Upravte množství pracího prostředku v závislosti na hmotnosti vloženého prádla.

Tato doporučení vám umožní vyhnout se zbytečně vysokému dávkování, které může způsobit zvýšené zpěnění. Zvýšené zpěnění může snížit výkon pračky, prodloužit dobu praní a zvýšit spotřebu vody.

⚠ Upozornění:

V případě přetečení pračky zkontrolujte, zda jste nepoužili příliš mnoho prášku; v tomto případě snižte dávkování.

• Prací prostředky pro vlnu a jemné prádlo

Pro praní těchto textilií je doporučeno používat prostředky k tomu určené (vyhněte se potřísnění bubnu těmito pracími prostředky, protože některé z nich jsou korozivní).

• Před prvním praním

Před prvním praním vám doporučujeme provést jeden cyklus praní „BAVLNA 90° bez předpírky“ a bez prádla s použitím 1/2 dávky pracího prostředku. Toto je nutné k eliminaci pozůstatků prostředků použitých při zkušebnímu provozu.

D 13

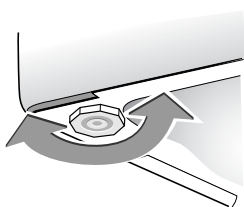

D 14

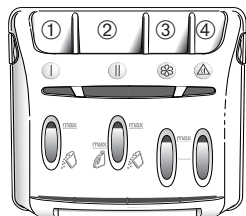

① | Příhrádka pro předepřání (prášek)

② || Příhrádka pro praní (prášek nebo tekutina)

③ Aviváž

④ Chlór

: PRÁŠKOVÝ PRACÍ PROSTŘEDEK

: TEKUTÝ PRACÍ PROSTŘEDEK

• POPIS OVLÁDACÍHO PANELU

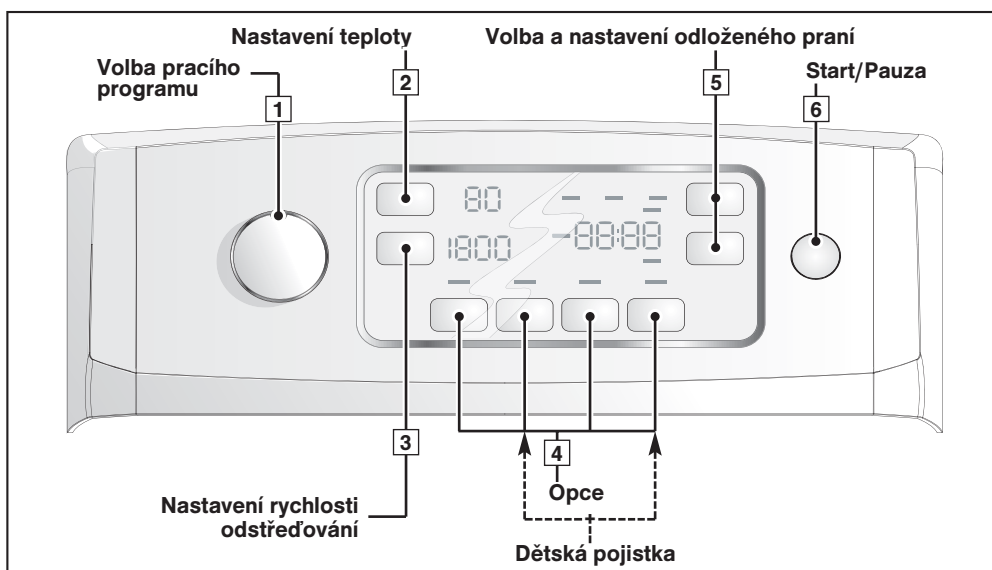

Informace:
Všechna tlačítka jsou dotyková, nezatlačují se tedy. Tlačítko „Start/Pauza“ (Start/Pauza) nemůže zrušit nastavený program.

Důležité upozornění:
Před spuštěním pračky zkontrolujte, zda je elektrická šňůra zapojena do sítě a zda je otevřený kohoutek přívodu vody. Rovněž zkontrolujte, zda jsou dvířka bubny dobře zavřená a zda jste dobře zavřeli kryt pračky. Ve fázi „konec cyklu“, když je zobrazeno „StOP“, umožní každá akce na ovládacích prvcích (ovladač nebo tlačítka) návrat do režimu „programování“. Z bezpečnostních důvodů doporučujeme po ukončení cyklu vytáhnout elektrickou šňůru ze zásuvky a zavřít přívodní kohout vody.

• POTVRZENÍ, ZRUŠENÍ, PAUZA

• Potvrzení Vašich voleb:

– Pro potvrzení programu, který jste zvolili, stiskněte „Start/Pauza“ [6].

Poznámka: Po naprogramování cyklu odloženého praní je zbytečné stisknout „Start/Pauza“. Volba bude zaregistrována po uplynutí několika sekund.

• Zrušení:

– Své volby můžete kdykoliv zrušit nastavením ovladače [1] na „0“.

Tuto akci lze provést během programování, během prodlevy před skutečným započítáním cyklu a během cyklu praní. Zruší rovněž funkci „Dětská pojistka“.

• Pauza:

– Cyklus můžete rovněž prozatímně přerušit krátkým stisknutím tlačítka „Start/Pauza“ [6].

! Důležité upozornění:

Tuto akci nelze provést během odstředování.

Pro podrobnosti k této funkci přejděte na kapitulu „PROGRAMOVÁNÍ: Přidání nebo odebrání kusu prádla během cyklu“.

• ULOŽENÍ INFORMACÍ DO PAMĚTI SPOTŘEBIČE

Pračka registruje Vaše prací návyky. Při každém spuštění programu ukládá do paměti teplotu, rychlost a opce, které nejčastěji používáte a které Vám nabídne po zapojení spotřebiče do sítě.

! Důležité upozornění:

Při zprovoznění pračky Vám paměť nabídne program doporučený výrobcem, ale po několika pracích cyklech se přizpůsobí programům, které používáte.

• PROGRAMOVÁNÍ

• Programování pracího cyklu:

– Otočte ovladač [1], abyste zvolili prací program, který nejlépe odpovídá povaze prádla.

Poznámka: Otočením voličem do jiné polohy než „0“ uvedete pračku pod napětí.

– Pokud budete chtít, můžete pomocí tlačítka [2] změnit nabízenou teplotu praní.

Poznámka: Pro provedení studeného praní zobrazte teplotu „0“.

– Rovněž můžete pomocí tlačítka [3]:

- buď změnit nabízenou rychlost odstředění.

- nebo na konci cyklu zvolit šetrné odstředění.

Prací cyklus bude ukončen šetrným odstředěním při rychlosti 110 ot/min.

- anebo při vypnutí nechat vanu plnou vody.

Pračka se před posledním odstředěním vypne s vanou plnou vody.

– Pomocí tlačítek [4] můžete zvolit opce praní.

Zobrazení

Pračka zobrazí teplotu a rychlost odstředění, které jsou nejlépe uzpůsobeny zvolenému programu a rovněž dobu trvání tohoto programu.



Kontrolka(y) zvolené(ých) opce(i) svítí

Informace:
U každé z výše uvedených voleb Vám umožní pračka přístup pouze k hodnotám nebo opcím kompatibilním se zvoleným programem.

• PROGRAMOVÁNÍ

• Programování pracího cyklu (pokračování):

– Nastavte okamžitý start stisknutím tlačítka „Start/Pause“ [6] ...

Zobrazení

Pračka po celou dobu trvání cyklu ukazuje, ve které fázi se cyklus nachází...



... a rovněž čas zbývající do konce cyklu.

Remaining time
1:20

– ... nebo zvolte odložení cyklu pomocí tlačítek [5] (postup najdete v kapitole „PODROBNÝ POPIS OPCÍ • Odložený start cyklu“).

2h:00
Delayed start

Doba čekání na start cyklu je zobrazena animací (čtyři malé dílky, které se postupně střídají)

• Přidání nebo odebrání kusu prádla během cyklu (nelze během ždímání):

– Stiskněte tlačítko „Start/Pause“ [6] pro přerušení cyklu.

– Přidejte nebo odeberte kus prádla.

Doba nutná k odblokování víka závisí na teplotě uvnitř pračky a z bezpečnostních důvodů může trvat až několik minut v případě praní na teplotu vyšší než 40 °C.

– Stiskněte tlačítko „Start/Pause“ [6] pro opětovné spuštění cyklu.

Poznámka: Pokud jste zvolili odložený start, můžete během etapy předcházející spuštění pracího cyklu kdykoliv otevřít buben pračky, aniž by bylo třeba přerušit a znovu nastavit prací cyklus.

Střídavě blikají odpočítávání času zastavení, kontrolky průběhu cyklu a „Remaining time“.



Obnovení odpočítávání a kontrolky jsou znovu „spojitě“ rozsvíceny.



• Zrušení kroku během programování, praní nebo během přerušení:

– Nastavte volič [1] do polohy „0“.

Poznámka:

- V každém případě musíte po zrušení znovu naprogramovat celý cyklus od začátku.

- Pokud jste zrušení provedli v průběhu praní, nezapomeňte v případě potřeby vypustit vodu. Za tímto účelem proveďte program "Odstředění" s nastavením rychlosti na "1".

Všechna zobrazení jsou zhasnuta.

• Konec cyklu:

Poznámka: Po odstředění se u některých modelů buben pračky automaticky ustaví dvířky nahoře pro snadnější přístup k prádlu. Tato operace trvá maximálně 3 minuty.

– Potom pračka zobrazí „STOP“, což indikuje konec cyklu.

Nastavte volič [1] do polohy „0“.

Od této chvíle můžete otevřít dvířka bubny a vyndat prádlo z pračky.

9:00
Delayed start

• Zachování výkonu a užitných vlastností pračky (údržba filtru čerpadla)

Je třeba pravidelně čistit filtr vypouštěcího čerpadla (viz postup popsáný v kapitole „ČIŠTĚNÍ FILTRU ČERPADLA“)

! Důležité upozornění:

Pokud nebudete filtr čerpadla pravidelně čistit, hrozí zhoršení výkonu pračky.

Pro upřesnění jednotlivých funkcí přejděte ke kapitole „PODROBNÝ POPIS PROGRAMŮ“ nebo „PODROBNÝ POPIS OPCÍ“

! Informace :

Při výpadku dodávek elektrického proudu a po jejich obnovení bude prací cyklus automaticky pokračovat tam, kde byl přerušen.

• PŘÍKLADY PROGRAMŮ

Abyste zvolili nejvhodnější program pro daný typ prádla, řiďte se pokyny uvedenými na štítcích přišitých na většině druhů textilu.

Tabulka programů									
Druh textilu		Teplota (°C)	Maximální dávka suchého prádla	Předprírka	Zkrácení délky práce spotřebiče	Dodatečné máchání	Snadné žehlení	Odkapávání	Zastavení s naplněným bubnem
	BAVLNA	0 - 90°	6,0 kg	●	●	●	●	●	●
	SMÍŠENÉ PRÁDLO	0 - 60°	2,5 kg	●	●	●	●	●	●
	JEMNÉ PRÁDLO	0 - 40°	1,5 kg			●		●	●
	VLNA	0 - 40°	1,5 kg			●		●	●
Speciální programy									
	OptiA 45 min	0 - 40°	3,0 kg			●		●	●
	Flash 30 min	0 - 40°	2,5 kg					●	●
	Ruční praní	0°	1,0 kg			●		●	●
Zvláštní programy									
	MÁCHÁNÍ							●	●
	ODSTŘEDĚNÍ							●	

● : tyto funkce mohou být používány samotné nebo kumulované – **nelogické kombinace nejsou možné**

• TESTY PROGRAMŮ PROVEDENY SHODNĚ S EVROPSKOU DIREKTIVOU (EU) N° 1061/2010

- Standardní program bavlna 60°C: bavlna 60°C – bez funkce – maximální odstředování
- Standardní program bavlna 40°C: bavlna 40°C – bez funkce – maximální odstředování.

• DĚTSKÁ POJISTKA

– Pro ochranu nastavených programů aktivujte funkci „Dětská pojistka tak, že současně stisknete 2. a 4. tlačítko opcí .

Když je tato bezpečnostní funkce aktivní, kontrolka odpovídající symbolu je rozsvícena.

– Pro deaktivaci „Dětské pojistky“ znovu stiskněte současně stejná tlačítka.

Poznámka: Funkci „Dětská pojistka“ lze kdykoliv aktivovat nebo deaktivovat.

Doporučujeme Vám, abyste tuto funkci aktivovali až po nastavení programů a spuštění cyklu.

Zobrazení

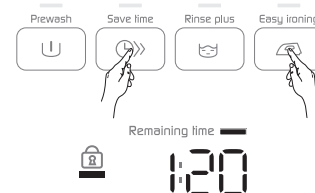

• PODROBNÝ POPIS PROGRAMŮ

Hlavní programy, které využívá tato pračka jsou:

• OptiA 45 min

Tento program umožňuje vyprat na 40°C během 45 minut obvyklou várku 3 kg bavlněného a smíšeného prádla, přičemž zaručuje dokonalý výsledek při maximální úspoře energie.

• Bavlna

Důležité upozornění: Pro dávku prádla z bílé nebo barevné BAVLNY.

! Důležité upozornění:
Jestliže perete barevné prádlo, nepřekračujte maximální teplotu 60° C.

Poznámka: V prvních minutách tohoto programu pračka automaticky vyhodnotí vloženou náplň prádla. Následně přizpůsobí spotřebu vody a trvání programu pro dokonalé vyprání.

• Smíšené prádlo

Pro dávku prádla, kterou tvoří JEMNÉ BAREVNÉ PRÁDLO, TEXTIL Z ODOLNÝCH SYNTETICKÝCH nebo SMĚSOVÝCH VLÁKEN.

• Velmi jemné prádlo

Pro náplň z prádla, které je tvořeno ze ZÁCLONOVINY, JEMNÉHO TEXTILU nebo JEMNÉHO PRÁDLA

Poznámka: Program se slabým mechanickým účinkem a jemným ždímáním přizpůsobeným druhu tohoto textilu.

• Vlna

Pro náplň z prádla, které je tvořeno z VLNY „PRO PRANÍ V PRAČCE“.

Poznámka: Program s tempem rotace přizpůsobenému druhu tohoto textilu.

• Prádlo na praní v ruce

Pro náplň z prádla, které je tvořeno z HEDVÁBÍ nebo ze ZVLÁŠT JEMNÉHO TEXTILU.

Poznámka: Program s velmi slabým mechanickým účinkem, který nezahrnuje doplňkové ždímání během máchání.

Cyklus končí velmi jemným mácháním, postupně navyšovaným a omezeným na 600 ot/min.

• PODROBNÝ POPIS PROGRAMŮ (pokračování)

• Samostatné máchání

Oddělené máchání lze vybrat :

- buď ždímání s vyprázdněním
- nebo samotné vyprázdnění
- nebo vyprázdnění plného bubnu

• Samostatné odstředění

Umožňuje oddělené ždímání s vyprázdněním.

Důležité upozornění:

V případě „samotného máchání“, po kterém následuje ždímání nebo jen „samotného máchání“ dbejte na správný výběr ždímací rychlosti, přízpusobené druhu prádla v pračce.

• Flash 30 min

Tento program umožňuje ochladit málo znečištěné prádlo o 2,5 kg složené z BAVLNY, BÍLÉHO, BAREVNÉHO nebo ODOLNÉHO SYNTETICKÉHO VLÁKNA.

Délka trvání je 30 minut. V tomto programu je teplota praní automaticky programována na 40°C.

Důležité upozornění:

U tohoto programu musí být dávky pracích prostředků sníženy na polovinu.

• PODROBNÝ POPIS OPCÍ

• Předpírka

Speciálně vyvinuto pro znečištěné prádlo (bláto, krev...)

První fáze probíhá při teplotě 30°C, kdy dochází k promáčení prádla ve studené vodě. Toto promáčení za studena umožní před zahřátím odstranit částice znečišťující prádlo.

Důležité upozornění:

Prací prostředek pro předpírku je nutné vložit do přihrádky „I“ v zásobníku (viz kapitola „DÁVKOVÁNÍ PRACÍHO PROSTŘEDKU“).

• Zkrácení délky práce spotřebiče

Tato funkce umožňuje zkrátit délku práce spotřebiče v rámci zvoleného pracího programu. Dostupné jsou dvě možnosti. Jedno stisknutí tlačítka zkrátí délku praní cca o 20%. Dvojí stisknutí tlačítka zkrátí délku praní cca o 40% - tuto funkci doporučujeme při praní málo znečištěného prádla.

• Dodatečné máchání

„Speciální pro citlivou a alergickou pokožku. K pracímu cyklu přidává máchání navíc.

• Snadné žehlení

S touto volbou bude vaše prádlo při stejném výkonu práno šetrněji. Rychlost odstředění je snížena, aby nedošlo k pomačkání prádla.

• Odkapávání ()

Tato funkce je určena pro praní velmi jemného prádla. Ždímání je zrušeno a program přejde rovnou k vypuštění pračky.

• Zastavení s naplněným bubnem ()

Tato funkce umožní vyjmout prádlo z pračky před fází odstředění nebo odložit tuto fázi odstředění, což umožní, aby prádlo zůstalo ve vodě, aby se zamezilo pomačkání.

Poznámka: Když je pračka zastavena s vanou plnou vody, kontrolka průběhu cyklu „Odstředění“  bliká a indikátor zbývajících času zobrazí „00:00“.

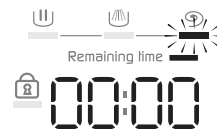

Potom:

– Buď si přejete vypuštění vody s odstředěním.

V takovém případě zvolte pomocí tlačítka „Odstředění“  [3] rychlost odstředování odpovídající druhu praného prádla.

Program bude automaticky ukončen.

– Nebo si přejete pouze vypuštění vody z pračky.

V takovém případě zvolte pomocí tlačítka „Odstředění“ [3] funkci „Odkapání“ (zobrazí se kontrolka „! i“).

• Odložený start cyklu

Máte možnost zpozdit započetí Vašeho programu, abyste využili hodiny s nízkým tarifem nebo aby prádlo nemuselo zůstat příliš dlouho v bubnu na konci cyklu.

Pro získání přístupu k této funkci stiskněte tlačítko „+“ [5].

Postupnými stisknutími tohoto tlačítka (+) zvolte čas, který má uplynout před započítáním cyklu (nastavení se provádí po hodinách).

Poznámka:

- Tlačítko „-“ Vám umožní se během nastavení vrátit dozadu.

- Čas zbývajících před započítáním cyklu je odpočítáván po hodinách až do 1 hodiny a následně po minutách mezi 59 minutami a 1 minutou.

Informace:

Během celé doby čekání se postupně rozsvěcují čtyři malé segmenty.



Na konci doby čekání se spustí program a pračka odpočítává čas zbývajících do konce cyklu.

• ZMĚNA PRACÍHO PROGRAMU

• Během programování:

Než stisknete tlačítko „Start/Pause“ [6], můžete provádět jakékoli změny.

• Po spuštění cyklu:

Po stisknutí tlačítka „Start/Pause“ [6], pokud budete chtít změnit typ textilu (např. přejít z „BAVLNA“ na „SMÍŠENÉ PRÁDLO“, atd...), je nutné zrušit probíhající program. Za tímto účelem nastavte ovladač [1] do polohy „0“.

Následně naprogramujte svou novou volbu, aniž byste ji zapomněli potvrdit stisknutím tlačítka „Start/Pause“ [6].

Poznámka: Pokud změníte program bez zrušení, pračka zobrazí:

To indikuje, že nová volba nebyla zaregistrována.



Naproti tomu, pokud není probíhající cyklus zrušen a pokud uvedete ovladač [1] do jeho počáteční polohy, tento cyklus obnoví svůj normální průběh.

• Po celou dobu pracího cyklu:

Jsou umožněny následující změny, aniž by bylo třeba stisknout tlačítko „Start/Pause“ [6].

– u stejného druhu prádla můžete změnit teplotu.

Poznámka: Pokud je teplota dosažená během pracího cyklu vyšší než nově nastavená teplota, ohřívání vody se ihned přeruší a cyklus pokračuje.

– Po celou dobu pracího cyklu můžete měnit rychlost odstředování.

– Po celou dobu pracího cyklu můžete nastavit opci „Odkapání“ a „Zastavení s plnou náplní“.

– Můžete aktivovat opci „Máchání navíc“ (☺), a to až do začátku máchání

(dokud se nerozsvítí kontrolka průběhu cyklu „(☺)“).

– Po celou dobu cyklu můžete deaktivovat všechny opce, pokud již nedošlo k jejich dokončení.

• Po celou dobu před skutečným spuštěním cyklu (pokud jste se rozhodli odložit start pracího cyklu):

– Po dobu čekání pračka registruje všechny provedené změny programu.

– Můžete změnit dobu trvání funkce „Odložený start“ během celé doby čekání předcházející skutečnému započetí cyklu. Za tímto účelem stiskněte nastavovací tlačítka [5] (+) nebo (-) pro volbu nové hodnoty.

Poznámka:

– Během této doby nastavení nové hodnoty ruší předchozí volbu. Nová hodnota bude zaregistrována po provedení posledního nastavení.

– Pokud během této doby budete chtít zcela zrušit „odložený start“, stiskněte jedno z tlačítek [5] (+) nebo (-), až kontrolka „Delayed start“ zhasne a rozsvítí se kontrolka „Remaining time“.

Potom krátce stiskněte tlačítko „Start/Pause“ [6].

Prací cyklus se ihned spustí.

• Na konci cyklu:

Když stroj zobrazí „StOP“, můžete naprogramovat nový cyklus, aniž byste museli uvádět ovladač [1] do polohy „0“.

Stačí otočit voličem, nebo stisknout tlačítko [2], [3] nebo [4].

Stroj zobrazí dobu trvání předtím zvoleného programu.

Pračka je pak připravena na další programování.

• AUTOMATICKÉ BEZPEČNOTNÍ POJISTKY

• Bezpečnostní otevírání víka bubny:

Pokud začne cyklus praní, víko zařízení se uzamkne.

Pokud je cyklus praní ukončen nebo když má zařízení zastaveno přívod vody, víko se odemkne.

Když jste naprogramovali „oddálený start“, kryt není uzamčen během doby čekání na spuštění cyklu.

Jestliže si přejete otevřít kryt během cyklu, krátce stiskněte tlačítko „Start/Pause“ [6] a počkejte nejméně 1 – 2 min, aby se odemklo jištění krytu.



Důležité upozornění:

V části cyklu, kdy si přejete otevřít kryt, může být tato prodleva i delší, protože je třeba přidat dobu chlazení.

Ve skutečnosti, aby se odemkula pojistka, nesmí během cyklu překročit vnitřní teplota v bubnu určitý práh, aby nedošlo k vážným popálením.

• Bezpečné množství vody:

Během fungování permanentní kontrola výšky hladiny vody zabráni jakémukoli případnému přetečení.

• Bezpečnost při ždímání:

Vaše pračka je vybavena bezpečnostním programem, který může omezit prováděné ždímání, jestliže je detekováno špatné rozložení prádla v bubnu.

V tomto případě vaše prádlo může být nedostatečně vyždímáno. Rozmístěte proto prádlo rovnoměrně do bubnu a naprogramujte znovu ždímání.

• Jištění proti pění:

Vaše pračka zjistí přespříliš vysokou produkci pěny při ždímání. V této chvíli se pračka zastaví a vyprázdní se.

Dále se znovu spustí cyklus za přizpůsobení tempu ždímání a případnému přidání dalšího máchání.

• ČISTĚNÍ FILTRU ČERPADLA

Tento filtr zachycuje drobné předměty, které jste nedopatřením zanechali v prádle, a brání tomu, aby tyto předměty narušily funkci čerpadla.

Při jeho čištění postupujte následujícím způsobem:

– Otevřete dvířka bubny. Na dně bubny uvidíte plastový díl **A** (Obrázek D15).

– Odšroubujte tento díl (Obrázek D16).

Za tímto účelem:

- Zasuňte do otvoru na díle **A** delší tyčku (například tužku nebo šroubovák)

- Na tyčku působte svislým tlakem, abyste díl **A** posunuli směrem vpravo a uvolnili jej z místa uložení.

– Vyjměte díl **A**.

– Otáčejte pomalu bubnem s otevřenými dvířky směrem k přednímu panelu pračky (Obrázek D17).

– Otvory, které se uvolnily po vyjmutí dílu **A**, Vám umožní přístup k filtru čerpadla **B**.

– Vyjměte filtr z prostoru, kde je uložen (Obrázek D17).

– Vyndejte drobné předměty, které se nacházejí uvnitř.

– Filtr propláchněte pod tekoucí vodou (Obrázek D18).

– Zkontrolujte, zda je filtr čistý, a nasadte jej zpět na místo tak, že jej dobře zatlačíte do jeho uložení.

– Nasadte díl **A** zpět na místo. Osadte jej pečlivě do otvorů na dně bubny a potom jej tlačte směrem vlevo, dokud dokonale nezapadne (Obrázek D19).

• ČISTĚNÍ PRAČKY

⚠ Důležité upozornění:
Pro čištění skříně pračky, ovládacího panelu a všech plastových dílů používejte pouze houbičku nebo hadřík namočený ve vodě a v tekutém čisticím prostředku.

V každém případě se vyvaruje:

- abrazivních prášků
- kovových nebo plastových drátěnek
- prostředků na bázi alkoholu (alkohol, rozpouštědla, atd.)

• ČISTĚNÍ VNITŘNÍCH DÍLŮ

K zajištění lepší hygieny vám doporučujeme:

– po ukončení praní ponechte víko nějakou dobu otevřené,

– přibližně každý měsíc vyčistěte plastové a pryžové díly v okolí víka bubny pomocí prostředku s nízkým obsahem chlóru. K odstranění zbytků prostředků proveďte cyklus odštědění.

– provést alespoň jednou měsíčně cyklus praní na 90°C.

• ČISTĚNÍ ZÁSOBNÍKU NA PRACÍ PRAŠEK

Pravidelně čistěte zásobník pracího prášku následujícím způsobem:

– Stiskněte současně výstupky **C**, které se nacházejí po obou stranách zásobníku na dávkování pracího prášku, zásobník se tak uvolní z uložení (Obrázek D20).

– vyjměte odpadní potrubí **D** umístěné v zadní části zásobníku **E** a oddělte ho od krytu **F** (Obrázek D21)

– vše vypláchněte pod vodovodním kohoutkem (dbejte, abyste vysušili zbytky vlhkosti a vody ve vnitřku zásobníku)

– namontujte zpět všechny díly a dbejte na to, aby byl kryt správně umístěn na zásobníku, a namontujte je na jejich místo pod krytem pračky.

• PROVÁDĚNÍ PRAVIDELNÝCH KONTROL

Abyste zabránili vytopení, doporučujeme provádění pravidelné kontroly stavu hadice přívodu vody a vypouštěcí hadice. Pokud zjistíte sebemenší popraskání, okamžitě hadice nahradte stejným typem hadic, které jsou k dostání přímo u prodejce nebo v jeho poprodejním servisu. Při provádění výměny hadice přívodu vody postupujte podle pokynů uvedených v kapitole „PŘÍVOD STUDENÉ VODY“.

• VÝMĚNA ELEKTRICKÉHO KABELU

⚡ Důležité upozornění:
Z důvodu Vaší bezpečnosti musí být výměna šňůry elektrického napájení nebo elektrické skříně a její šňůry (v závislosti na modelu pračky) prováděna poprodejním servisem výrobce nebo kvalifikovaným odborníkem.

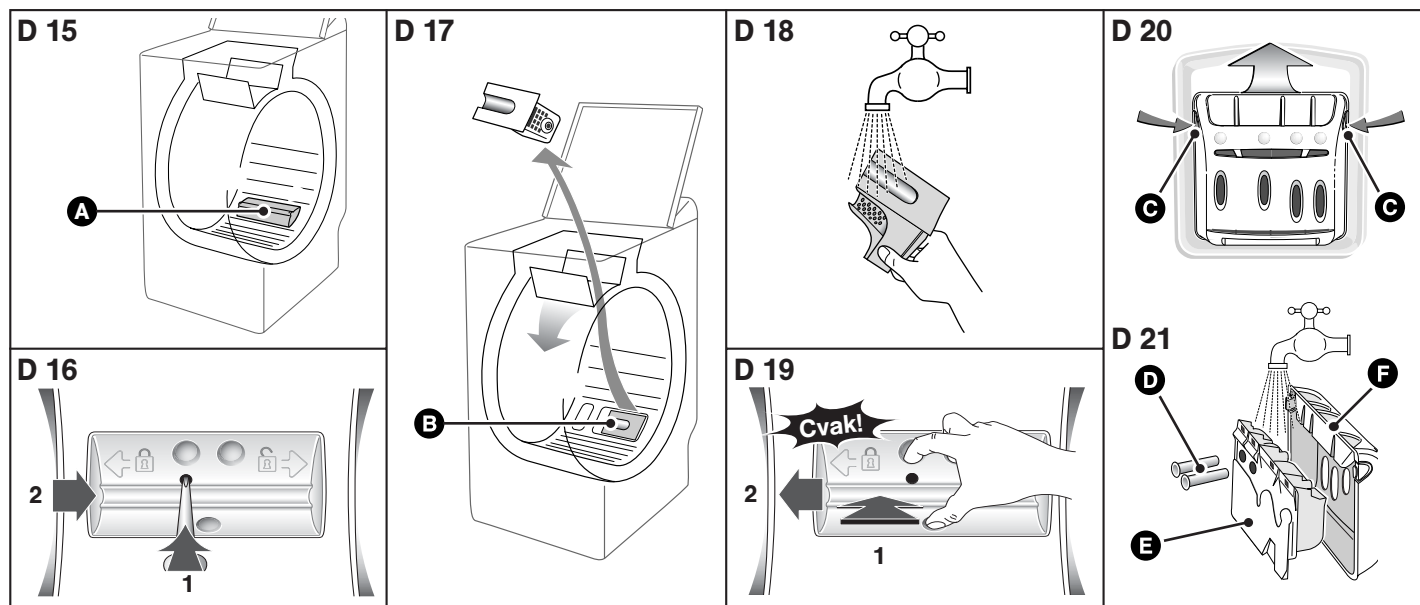

• MOŽNÉ ZÁVADY

• Cyklus praní se nespouští

- Zapomněli jste stisknout tlačítko „Start/Pause“.
- Do pračky nejde el. proud:
 - zkontrolujte správné zapojení přívodního el. kabelu
 - zkontrolujte jistič, pojistky
- Kohout přívodu vody je uzavřen.
- Kryt pračky je špatně uzavřen.

• V okolí pračky se objevují louže vody

⚡ Upozornění:
Ze všeho nejdříve vypněte zařízení ze zásuvky, vypněte jistič a zavřete přívod vody.

Během provozu pračky nepřetržitá kontrola hladiny brání vodě v přetečení. Když voda přesto vyteče z pračky, může to být způsobeno:

- špatným umístěním vypouštěcí hubice na vypouštěcím potrubí
- spojka přívodní hadice vody k pračce a ke kohoutu není těsná
- zkontrolujte těsnění a dotažení spojek.

• Silné vibrace při ždímání

- z pračky nebyly správně odstraněny přírby:
 - zkontrolujte, zda všechny podložky pro přepravu byly odstraněny (viz kapitola „DEMONTÁŽ PŘEPRAVNÍCH POJISTEK“)
- pračka není na rovné podložce v horizontální poloze
- pračka je položena na dvou „předních“ kolech (podle modelu)
- položte pračku na její patky a páku pro uložení na kola zatlačte vpravo.

• Prádlo není vyždímáno nebo je vyždímáno nedostatečně

- Vybrali jste program bez ždímání ,např. „Odkapávání“.
- Jištění ždímání zjistilo špatné rozložení prádla v bubnu:
 - rozprostřete prádlo a naprogramujte nové ždímání.

• Zařízení nevypouští vodu

- Naprogramovali jste „Zastavení s naplněným bubnem“
- Filtr vyprazdňovacího čerpadla je ucpan:
 - vyčistěte jej (způsob popsán v kapitole „ČIŠTĚNÍ FILTRU ČERPADLA“)
- vyprazdňovací hadice je ohnutá nebo promáčklá.

• Víko se neotvírá

- Program není ještě ukončen.
- Kryt zůstává uzavřen po celou dobu průběhu programu.

• Dvířka bubnu se otevírají příliš pomalu (u přístrojů vybavených dvířky s lehkým otevřením)

- Přístroj byl dlouho mimo provoz.
- Je umístěn v příliš studené místnosti.
- Zbytky pracího prostředku (prášku) blokují klouby.
 - ve všech případech se vše vrátí do pořádku po prvním otevření.



Důležité upozornění:

Obecným pravidlem při jakékoli zjištěné nesrovnalosti je třeba vypnout pračku, odpojit přívod el. proudu a uzavřít kohout přívodu vody.

• POZNÁMKA K FUNKČNOSTI, NEJDE O ZÁVADU:

• Délka programu se v průběhu programu zkrátí nebo prodlouží

Není to závada. Délka zobrazená na začátku programu se aktualizuje podle vložené dávky prádla (automatické vážení). Zaručuje to dokonalý výsledek praní a spotřebu vody a energie uzpůsobenou dávkou. **Je to normální.** Bezpečnostní systém ždímání a prevence vytváření pěny může prodloužit původně nastavenou délku programu.

• ZÁVADY ZOBRAZENÉ NA DISPLEJI

• Hlášení závad, které můžete odstranit sami

V této kapitole vám vysvětlíme, jak velmi snadno odstraníte některé závady vlastními silami.

Pračka sama zjišťuje některé funkční závady a hlásí je pomocí specifických hlášení, která se zobrazují na displeji.

Hlášení	Příčiny / Opatření
	Uzavřený kohout přívodu vody. Zkontrolujte, zda je kohout přívodu vody otevřený. Potom opět stiskněte tlačítko „Start/Pause“ a znovu spusťte cyklus. Tato závada může být rovněž způsobena špatným připojením vypouštěcí hadice (viz kapitola „VYPOUŠTĚNÍ ODPADNÍ VODY“).
	Ucpaný filtr čerpadla. Vyčistěte filtr čerpadla (viz postup uvedený v kapitole „ČIŠTĚNÍ FILTRU ČERPADLA“). Potom opět stiskněte tlačítko „Start/Pause“ a znovu spusťte cyklus. Zkontrolujte rovněž umístění vypouštěcí hadice v odpadovém potrubí: připojení musí propouštět vodu (viz kapitola „VYPOUŠTĚNÍ ODPADNÍ VODY“).
	Špatně zavřená dvířka. Zkontrolujte uzavření dvířek. Potom opět stiskněte tlačítko „Start/Pause“ a znovu spusťte cyklus. Zablokovaný buben. Zkontrolujte, zda se mezi vanu a bubn pračky nedostal drobný kus prádla (např. kapesník, ponožka, apod.) a nezablokoval otáčení bubnu. Abyste měli přístup ke dnu vany, postupujte podle pokynů uvedených v kapitole „ČIŠTĚNÍ FILTRU ČERPADLA“.

Poznámka:

Pokud dojde k funkční závadě, která není na výše uvedeném přehledu, zkuste následující dříve, než zavoláte opraváře:

- Nastavte volič programů do polohy „0“ a vytáhněte šňůru alespoň na 10 sekund ze zásuvky.
 - Šňůru zastrčte do zásuvky a znovu spusťte prací cyklus.
- Pokud ani nyní nedošlo k odstranění závady, zavolejte opraváře.



Důležité upozornění:

Prací cyklus znovu nespouštějte, pokud je bubn pračky i nadále zablokovaný, pokud objevíte kolem pračky vodu, nebo pokud cítíte nepříjemný zápach spáleniny.

• POPRODEJNÍ SLUŽBY:

Případné opravy na přístroji může provádět pouze :

- váš prodejce
 - nebo záruční opravna, která má smlouvu s výrobcem
- Při telefonickém styku uvádějte úplné označení vašeho přístroje (model, typ a výrobní číslo). Tyto údaje jsou uvedeny na výrobním štítku na zadní straně přístroje.

Pro údržbu Vašeho spotřebiče doporučujeme používat prostředky značky Clearit.



Doporučeno odborníky

Clearit Vám nabízí odborné čisticí prostředky a řešení uzpůsobené pro každodenní údržbu Vašich elektrospotřebičů a kuchyně.

Tyto prostředky i celá škála příslušenství a spotřebního materiálu jsou k dostání u Vašeho prodejce.

• **INDHOLD**

	Side		Side
Fjernelse af transportsikringerne	.34	Programmering	.36
Flytning af vaskemaskinen	.34	Børnesikring	.38
Tilførsel af koldt vand	.34	Detaljer om programmer og ekstra funktioner	.38
Udledning af skyllevand	.34	Ændring af vaskeprogram	.40
El-forsyning	.35	Automatiske sikringer	.40
Anbringelse af vaskemaskinen	.35	Rengøring af pumpens filter	.41
Påfyldning af vasketøj	.35	Vedligeholdelse af vaskemaskinen	.41
Påfyldning af vaskemidler	.35	Problemer som kan opstå	.42
		Specielle meldinger på displayet	.42

Kære kunde,

Tak, fordi du har købt en vaskemaskine fra **BRANDT**.

Til udarbejdelse af dette apparat har vi brugt al vor knowhow og bestræbt os på at opfylde alle kundens krav. Samtidig med at apparatet er både nyskabende og højt ydende, har vi sørget for, at det altid er brugervenligt.

Den brede vifte af produkter fra **BRANDT** tilbyder ligeledes et stort udvalg af ovne, mikrobølgeovne, kogeplader, emhætter, komfurer, opvaskemaskiner, tørretumblere, køleskabe og frydere, som du kan sammensætte med din nye vaskemaskine fra **BRANDT**.

Du kan også finde os på www.brandt.com, hvor du kan se alle vores produkter, samt få andre nyttige oplysninger.

www.brandt.com

BRANDT

• **SIKKERHEDSREGLER**

⚠️ **Vigtigt:**

Vaskemaskinen er udelukkende beregnet til privat brug og er fremstillet til at vaske, skylle og centrifugere tekstiler, som kan tåle maskinvask.

Følgende sikkerhedsregler skal overholdes. Vi frasiger os ethvert ansvar og afviser garantikrav for eventuelle skader på materiel eller personer opstået som følge af, at sikkerhedsreglerne ikke er blevet overholdt.

– Dette apparat er ikke beregnet til at blive brugt af personer (inklusive børn), som ikke har deres fulde fysiske, sanselige eller mentale evner, eller personer uden erfaring med eller kendskab til anvendelse af maskinen, undtagen hvis de har været under opsyn eller er blevet oplært af en person med sikkerhedsansvar vedrørende brug af apparatet.

– Vaskemaskinen må kun benyttes som anvist i brugervejledningen, så der hverken opstår skader på vasketøjet eller vaskemaskinen. Der må kun anvendes vaske- og rengøringsmidler, som er godkendt til brug i vaskemaskiner i hjemmet.

– Behandles vasketøjet med antipløt midler, opløsningsmidler eller brand- eller eksplosionsfarlige produkter i almindelighed, før maskinvasken, skal man vente lidt med at komme det i vaskemaskinen.

Det anbefales ligeledes kraftigt ikke at benytte opløsningsmidler eller produkter i spraydåser i nærheden af vaskemaskinen, og generelt i nærheden af elektriske apparater, i et dårligt ventileret rum (pga. brand- og eksplosionsfare).

– Skulle der opstå problemer, som du ikke selv kan afhjælpe med de løsninger, der foreslås, (se kapitlet "PROBLEMER SOM KAN OPSTÅ"), skal der tilkaldes en kvalificeret reparatør.

– Bliver det nødvendigt at åbne vaskemaskinen i løbet af vaskecyklussen (f.eks. for at komme lidt mere vasketøj i eller tage noget ud), skal det først nøje observeres, i hvilken fase (specielt vaskefasen) programmet befinder sig, for vandets temperatur kan være meget høj (risiko for alvorlig forbrænding).

– Ved ny installation skal vaskemaskinen tilsluttes vandforsyningen med en ny slange. Den brugte slange må ikke genanvendes.

– Sørg for, at børn ikke leger med vaskemaskinen, eller at husdyr ikke har adgang til den.

– Kasserede vaskemaskiner skal straks gøres ubrugelige. Tag stikket ud af stikkontakten, og klip ledningen over helt inde ved apparatet. Luk for vandhanen, og tag slangen af. Gør lågens lukkemekanisme ubrugelig.

– Er der risiko for frost, skal vandtilførselsslagen tages af og tømmes for eventuelt vand ved at anbringe den i en balje så lavt som muligt.

• **ENERGIBESPARENDE**

– Benyt kun forvask, når det er absolut nødvendigt, f.eks. til sportstøj eller meget snavset arbejdstøj osv.

– Vasketøj, som kun er lidt eller almindeligt snavset, kan sagtens blive helt rent med et vaskeprogram med lav temperatur.

– Til vasketøj, som kun er lidt snavset, kan der vælges en kort vaskecyklus.

– Vaskemidlet doseres afhængigt af vandets hårdhed, hvor snavset vasketøjet er, og hvor meget vasketøj der er. Følg de anvisninger, som står på vaskemidlets emballage.

• **MILJØBESKYTTELSE**

Emballagematerialer til dette apparat kan genbruges. Du kan sørge for dette og dermed beskytte miljøet ved at deponere dem på genbrugspladsen.

Apparatet indeholder ligeledes flere genanvendelige materialer. Dette angives med den illustrerede tegning for at vise, at brugte apparater i EU-landene ikke må blandes sammen med almindeligt husholdningsaffald. Genvinding af apparaterne, som fabrikanten organiserer, sker under de mest optimale betingelser i overensstemmelse med Europa-Parlamentets og Rådets direktiv 2002/96/EF om affald af elektrisk og elektronisk udstyr.

Kontakt Rådhuset eller forhandleren for at få at vide, hvor brugte apparater skal afleveres.

Vi takker for dit samarbejde med hensyn til at beskytte miljøet.

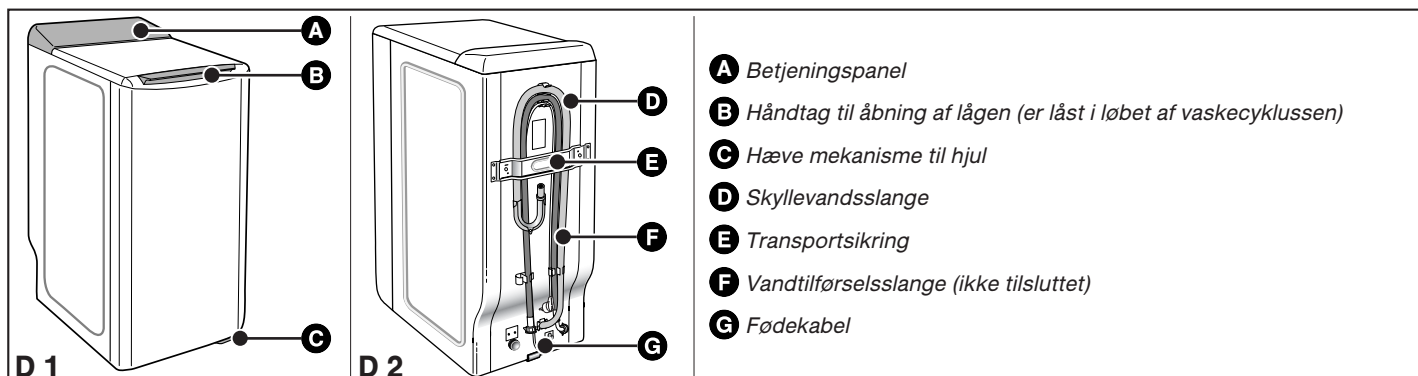
• **BESKRIVELSE AF VASKEMASKINEN**

- A** Betjeningspanel
- B** Håndtag til åbning af lågen (er låst i løbet af vaskecyklussen)
- C** Hæve mekanisme til hjul
- D** Skyllevandsslange
- E** Transportsikring
- F** Vandtilførselsslange (ikke tilsluttet)
- G** Fødekabel

• FJERNELSE AF TRANSPORTSIKRINGERNE

Vigtigt: *Inden vaskemaskinen tages i brug, er det bydende nødvendigt at udføre følgende punkter.*

I vaskemaskinen er der anbragt sikrings elementer, som blokerer tanken under transport, og disse skal fjernes, inden vaskemaskinen kan tages i brug.

Det er absolut nødvendigt at fjerne disse blokerings elementer, for at maskinen kan fungere korrekt, samt at de gældende sikkerhedsstandarder kan overholdes.

Hvis alle transportsikringerne ikke bliver fjernet, kan det medføre alvorlige beskadigelser af apparatet, når det sættes i gang.

– Løft vaskemaskinen af soklen (sørg for at stoppeklodsen **A**, som holder motoren fast, ikke er blevet siddende under maskinen). (Tegning D3)

– Fjern de 4 skruer **B** med en skruetrækker (Tegning D4)

– Tag tværstiveren af **C** ved at fjerne de to skruer **D** (Tegning D5) med en 10 eller 13 mm nøgle (afhængigt af model)

(sørg for, at de to plastik mellemstykker som sidder på tværstiveren, tages af denne samtidig).

– Fæstn skruerne **E** igen på deres plads.

Advarsel: *De to huller skal stoppes til med de dertil indrettede propper **B** (medfølger i posen med tilbehør) (Tegning D6)*

– Elementet som blokerer tromlen/tanken (Tegning D7) sådan:

- vaskemaskinens låge åbnes
- sikringselementet **F** fjernes
- jern sikringselementet **G**
- de små låger på tromlen, som er blokeret i nedadvendt position, åbnes ved at trykke på de to klapper samtidig.

Advarsel: *Fjern støttebøjlerne på slangerne **H** og stop hullerne til med propper **I** (medfølger i posen med tilbehør) (Tegning D8).*

Råd: *Det tilrådes at gemme alle transportsikrings elementerne, for det er absolut nødvendigt at montere dem igen, hvis maskinen skal transporteres på et senere tidspunkt.*

Oplysning: *Vaskemaskinen er blevet grundigt gennemgået, inden den forlod fabrikken. Det er derfor muligt, at der er lidt vand tilbage i tanken eller i rummene til vaske- og skyllemiddel.*

• FLYTNING AF VASKEMASKINEN

• Anvendelse af hjul:

Hvis vaskemaskinen er forsynet med optrækkelige hjul, er det nemt at flytte med maskinen.

For at få hjulene frem skal løftearmen, som sidder bag på vaskemaskinen, skubbes fra højre side så langt som muligt til venstre side (Tegning D9).

Vigtigt: *Når vaskemaskinen er i funktion, må den ikke støtte på "forhjulene". Husk at skubbe løftehåndtaget tilbage i den oprindelige stilling efter at have flyttet maskinen.*

• TILFØRSEL AF KOLDT VAND

Tilslut tilførselsslagen (Tegning D10):

– til samlingen bag på maskinen,

– og til en vandhane med gevind $\varnothing 20 \times 27$ (3/4 BSP)

Hvis der benyttes en anboringshane, skal den åbning, der skabes, være på mindst 6 mm i diameter.

Vandtilførsel:

- Minimums tryk: 0,1 MPa eller 1 bar.

- Maksimums tryk: 1 MPa eller 10 bar.

• Udskiftning af slangen som tilfører vand

Når slangen udskiftes, skal man sørge for at stramme den godt og at anbringe en pakning i begge ender.

• UDLEDNING AF SKYLLEVAND

Tilslut afløbs slangen efter at have monteret det leverede krumrør i enden af den (Tegning D11):

– enten som midlertidig løsning til en vaskekumme eller et badekar.

– eller som endelig løsning til en ventileret vandlås.

Hvis rørinstallationen ikke er forsynet med en ventileret vandlås, skal man sørge for, at tilslutningen ikke er helt tæt. For at undgå at spildevand løber tilbage i vaskemaskinen igen, anbefales det indtrængende at skabe fri luftpassage mellem maskinens vandslange og afløbsrøret.

Under alle omstændigheder skal krumrøret på afløbet placeres i en højde mellem 90 og 65 cm over maskinens bund.

Vigtigt: *Sørg for at fæstne afløbs slangen godt med en snor, så krumrøret ikke går løs og skaber oversvømmelse, når vandet pumpes ud af maskinen.*

For en korrekt udtømning af det spildevand må udledningsslangen ikke have for mange knæk, da dette kan hæmme udtømningspumpen.

Det er muligt at udlede spildevandet på gulvet, såfremt udledningsslangen på et punkt er anbragt i en højde mellem 90 og 65 cm over maskinens bund (Tegning D12).

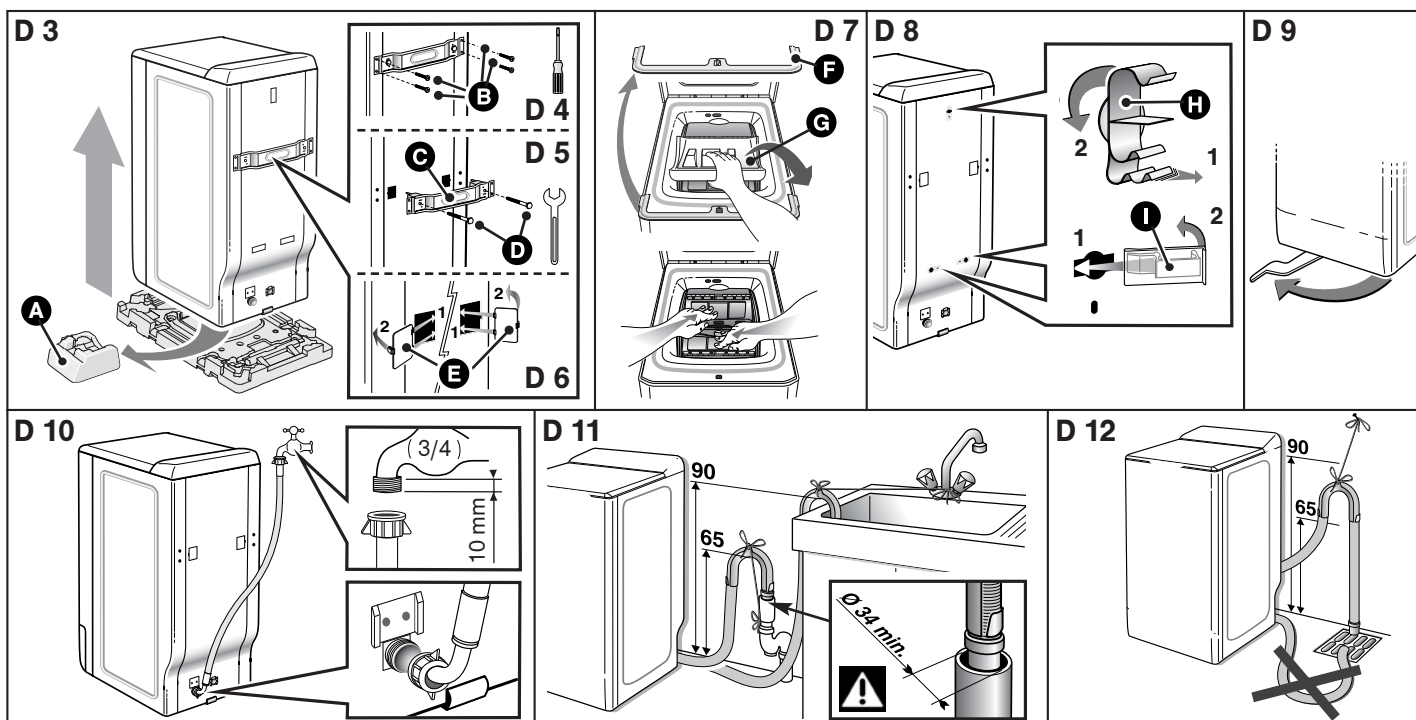

• EL-FORSYNING

Vigtigt:
Af sikkerhedsmæssige grunde er det strengt nødvendigt at overholde følgende anvisninger.

- Inden apparatet tilsluttes, skal det først undersøges, om at de elektriske karakteristikker er forenelige med den eksisterende el-installation (se anvisningerne på maskinpladen, som sidder bag på apparatet).
- El-installationen skal overholde de gældende standarder samt el-myndighedernes reglement i det pågældende land, **specielt hvad angår jordforbindelse** samt anbringelse i vådrum.

Vi kan ikke blive anset som ansvarlige for ulykker forårsaget af en dårlig jordforbindelse.

Råd:
Gode råd om elektrisk installation af vaskemaskinen

- Der bør ikke benyttes hverken forlængerledning, adapter eller multistikdåse.
- Jordforbindelsen må **aldrig** fjernes.
- Stikket skal være let tilgængeligt, men utilgængeligt for børn.

Vi kan ikke betragtes som ansvarlige for ulykker forårsaget af en forkert elinstallation.

Vigtigt:
Apparatet overholder EU direktiv 2006/95/CE (lavspændingsdirektivet) samt direktiv 2004/108/CE (om elektromagnetisk kompatibilitet).

• ANBRINGELSE AF VASKEMASKINEN

Vigtigt:
Hvis vaskemaskinen anbringes ved siden af et andet apparat eller et møbel, tilrådes det altid at skabe lidt plads mellem disse, så luften kan cirkulere frit.

Råd:
Desuden frarådes det stærkt at:

- installere apparatet i et fugtigt og dårligt ventileret rum,
 - installere apparatet i et rum, hvor det kan blive udsat for vandstænk,
 - installere apparatet på et gulv med gulvtæppe.
- Hvis det ikke kan undgås, bør man sørge for at skabe fri luftcirkulation under vaskemaskinen, så de indre dele kan blive ventileret.

• Vandret placering af vaskemaskinen:

Det undersøges om gulvet er vandret ved hjælp af et vaterpas: Gulvet må højst skråne 2°, dvs. ca. 1 cm forskel når bredden måles, og 1,5 cm når maskinens dybde måles.

• Nivelleringskruer

Visse vaskemaskiner er forsynet med to nivelleringskruer for på, som kan kompensere for eventuelle ujævnheder i gulvet. Vaskemaskinen anbringes helt vandret og stabilt ved at gøre følgende:

- Sæt vaskemaskinen op på position med hjul (eller vip den lidt bag over, hvis den ikke er forsynet med hjul),
- alt efter hvordan gulvet er, skrues nivelleringskruerne op eller ned, så vaskemaskinen indstilles i den rigtige højde (Tegning D13).
- Sæt vaskemaskinen tilbage i vandret position igen, og kontrollér, om den står stabilt.

• SYMBOLER FOR VEDLIGEHOLDELSE AF TEKSTILER

- **Vask** : Vask aldrig ved højere temperaturer end anvist
- **Mulighed for brug af koldt fortyndet klorin** :
- **Strygning** : svag middel høj
- **Kemisk rens** : benzin perklarøtylen alle opløsningsmidler
- **Bemærk** : Et overstreget symbol betyder forbud

• PÅFYLDNING AF VASKETØJ

Gør følgende i den anviste rækkefølge:

• Åbning af maskinen

- Undersøg, om programvælgeren står på "0".
- Træk op i trykhåndtaget på forsiden af maskinen.

Låget vil åbne.

- Tromlen åbnes ved at trykke på trykhåndtaget, som sidder for på det lille låg.

• Fyldning med vasketøj

For at opnå et optimalt vaskeresultat skal vasketøjet være sorteret og godt foldet ud, når det anbringes i tromlen. Det må ikke trykkes sammen, men fordeles jævnt. Små og store tøjdele blandes, så der opnås bedst mulig centrifugering og tøjet ikke klumper sig sammen.

• Lukning af tromlen

Sørg for, at tromlen er lukket rigtigt.

Vigtigt:
Det kontrolleres, at de tre kroge og trykknappens kant er synlige.

• PÅFYLDNING AF VASKEMIDLER

Vigtigt:
(Tegning D14)

– Rummet "VASK" kan benyttes til både vaskepulver og flydende vaskemiddel. Dog må der ikke benyttes flydende vaskemiddel til programmer **MED** forvask og/eller **MED** tidsindstillet programstart (afhængigt af model).

- Koncentreret skyllemiddel skal fortyndes med varmt vand.
- Koncentreret klorin skal absolut fortyndes.
- For at kunne fylde rummene korrekt skal låget være anbragt i den maksimale åbningsposition.
- Ved påfyldning må det afmærkede **MAX** niveau ikke overstiges.

• Vaskemiddel dosis

Mængden af vaskemiddel afmåles alt efter, hvor hårdt vandet er, hvor snavset vasketøjet er, og hvor meget tøj, der skal vaskes.

Læs altid anvisningerne om dosering på vaskemidlets emballage.

Bemærk: Vaskemiddel producentens anvisninger er i de fleste tilfælde udregnet til en fuld tromle. Doseringen skal derfor tilpasses vasketøjets vægt.

Disse anbefalinger skal hindre, at der fyldes for meget vaskemiddel i, for det kan forårsage for stor skumdannelse. For store mængder skum kan mindske vaskemaskinens effektivitet, forlænge vaskeprogrammets varighed samt forøge vandforbruget.

• Vaskemidler til uld og andre skånevask tekstiler

Til denne type tekstiler tilrådes det at benytte specielle vaskemidler (det bør undgås at komme disse vaskemidler direkte i tromlen, for de kan have en ætsende virkning på metallet).

• Inden vask første gang

Inden der vaskes med vaskemaskinen første gang, anbefales det at gennemføre et vaskeprogram "BOMULD 90° uden forvask" uden at komme vasketøj i maskinen og ved at anvende en halv dosis almindeligt vaskepulver. Denne vask har til hensigt at fjerne eventuelle rester fra fremstillingen af maskinen.

<p>D 13</p>	<p>D 14</p>	<p>① Forvask (vaskepulver)</p> <p>② Vask (vaskepulver eller flydende vaskemiddel)</p> <p>③ Skyllemiddel</p> <p>④ Klorin</p> <p> : VASKEPULVER : FLYDENDE VASKEMIDDEL</p>
--------------------	--------------------	---

• **BESKRIVELSE AF BETJENINGSPANELET**

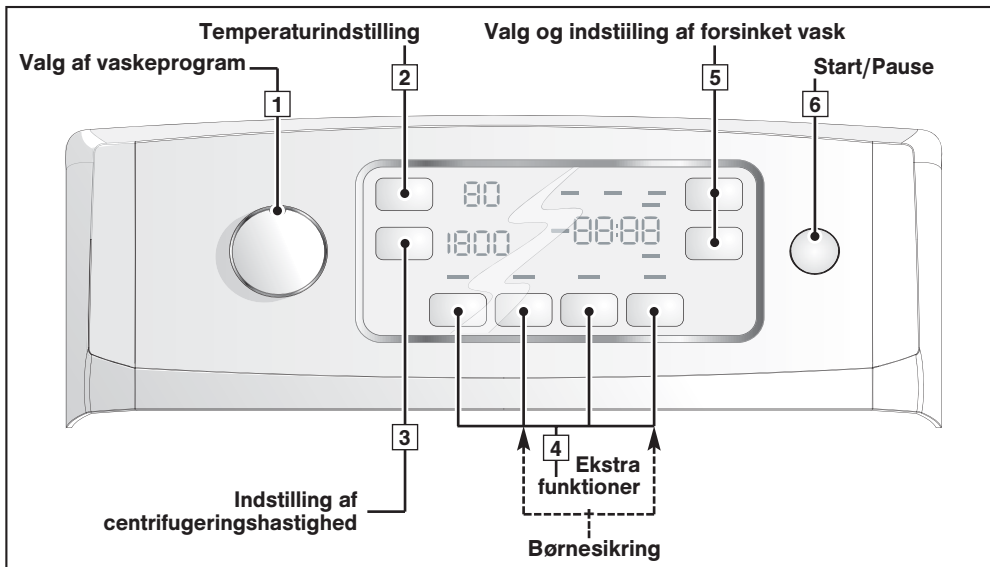

Oplysning:
 Alle taster er fingerlette. Tryk derfor ikke for hårdt.
 Der kan ikke annulleres et program med "Start/Pause" knappen.

Vigtigt:
 Inden der tændes for vaskemaskinen, skal det undersøges, om stikket er sat i stikkontakten og vandhanen åbnet. Sørg også for, at de små låger på tromlen og vaskemaskinens låge er lukket rigtigt. Hvis „STOP“ vises i displayet i fasen "vaskecyklus slut", vil alle kommandoer (vælger eller taster) gå tilbage til funktionen "programmering". Af sikkerhedsmæssige hensyn tilrådes det at trække stikket ud af stikkontakten samt at lukke for vandtilførselen, når vaskecyklussen er slut.

• **VALIDERING, ANNULERING, PAUSE**

• **Godkendelse af valg:**

– For at godkende det program, du har valgt, skal du trykke på "Start/Pause" [6].

Bemærk: Når du har programmeret en forsinket vaskecyklus, er det ikke nødvendigt at trykke på "Start/Pause". Valget registreres efter nogle få sekunder.

• **Annulering:**

– Du kan nårsomhelst annullere dit valg ved at sætte vælgeren [1] på "0".

Denne handling kan udføres under programmeringen, i ventetiden før den aktuelle start af en vaskecyklus og under hele vaskecyklussen. Handlingen annullerer også "Børnesikring".

• **Pause :**

– Du kan også afbryde en vaskecyklus midlertidigt ved et kort tryk på tasten "Start/Pause" [6].

Vigtigt:
 Denne handling kan ikke udføres under tørringen.

Se fremgangsmåde i kapitlet "PROGRAMMERING - Sådan tilføjes eller fjernes der et stykke vasketøj i løbet af vaskecyklussen".

• **LAGRING AKTIV**

Vaskemaskinen lagrer dine vaskevaner. Ved hver programstart lagres den temperatur, centrifugeringshastighed og de ekstra funktioner, du benytter oftest, og vaskemaskinen vil derefter foreslå disse, hver gang der tændes for den.

Vigtigt:
 Når vaskemaskinen tages i brug første gang vil den foreslå det vaskeprogram, producenten anbefaler, men når du selv har gennemført et par vaskecyklusser, vil den vænne sig til dine valg.

• **PROGRAMMERING**

• **Programmering af en vaskecyklus:**

– Drej vælgeren [1] for at vælge det vaskeprogram, der bedst passer til dit vasketøj.
Bemærk: Ved at dreje vælgeren i en anden stilling end "0" sættes maskinen under spænding.

– Du kan vha. tasten [2], ændre den foreslåede vasketemperatur.
Bemærk: For at vaske med koldt vand skal temperaturen stå på "0".

– Du kan også vha. tasten [3]:
 – Ændre den foreslåede tørringshastighed.
 – Vælge en Afdrypning, når vaskecyklussen er færdig.
 Vaskecyklussen afsluttes med en skånsom centrifugering med 110 omdr./min.
 – Stoppe en fyldt tromle.
 Vaskemaskinen vil stoppe med høj vandstand, inden der afsluttes med centrifugering.

– Vælg eventuelt en af de ekstra funktioner med knapperne [4].

	Display
	Maskinen viser temperaturen og den bedste tørringshastighed for det valgte program samt programmets varighed.
	40 Temperature
	800 Spin
	110 Spin
	L L Spin
	Kontrollampe(r) for den eller de valgte ekstra funktion(er)

Oplysning:
 For hvert af de ovennævnte valg giver maskinen dig kun adgang til de værdier eller valgmuligheder, der er kompatible med det valgte program.

• PROGRAMMERING

• Programmering af en vaskecyklus (fortsættelse):

– Vælg start med det samme ved at trykke på "Start/Pause" knappen **6** ...

Display

Maskinen angiver, hvor langt vaskecyklussen er under hele vaskeforløbet ...



... samt hvor lang tid der er tilbage før vaskecyklussen er slut.

Remaining time
1:20

– ... eller vælg en forsinket vaskecyklus vha. tasterne **5** (se fremgangsmåde i kapitlet "DETALJER OM EKSTRA FUNKTIONER • Forsinket start").

24:00
Delayed start

Fire små segmenter som lyser skiftevis symboliserer venteperioden, inden vaskecyklussen går i gang.

• Sådan tilføjes eller fjernes der et stykke vasketøj i løbet af vaskecyklussen (umuligt under centrifugering):

– Tryk på "Start/Pause" knappen **6** for at afbryde vaskecyklussen.

– Tilføj eller fjern det pågældende vasketøj.

Oplåsning af lågen afhænger af maskinens indvendige temperatur og kan af sikkerhedsmæssige årsager tage flere minutter, hvis en vask på mere end 40° C afbrydes.

– Tryk på "Start/Pause" knappen **6** for at genstarte vaskecyklussen.

Bemærk: Når der er valgt forsinket start, har man adgang til tromlen, når som helst i løbet af ventefasen, inden vaskecyklussen går i gang, uden at være nødt til at afbryde og genstarte cyklussen.

Nedtælling af tiden stopper, og vaskeforløbs lamper samt "Remaining time" blinker på skift.



Nedtælling starter igen, og lamperne lyser "fast" påny.



• Annullering i løbet af programmering, vask eller pause:

– Drej programvælgeren **1** "0".

Bemærk:

– Annulleres der, bliver det nødvendigt at omprogrammere alt helt fra starten af.

– Er der annulleret i løbet af en vaskecyklus, skal man huske at tømme vaskemaskinen for vand. Dette gøres vha. programmet "Centrifugering", hvor hastigheden sættes på "0".

Alle visninger er tændt.

• Vaskecyklus slut:

Bemærk: Efter endt centrifugering placeres tromlens åbning for oven på visse modeller for at lette udtagning af vasketøjet. Det tager maksimum 3 minutter.

– Derefter viser maskinen "STOP", som angiver, at cyklussen er slut.

Drej programvælgeren **1** over på position "0".

Derefter kan lågen åbnes, og vasketøjet tages ud.

STOP
Delayed start

• Sådan opretholdes vaskemaskinens ydeevne (Vedligeholdelse af pumpens filter):

Pumpens filter skal rengøres jævnligt (se fremgangsmåde i kapitlet "RENGØRING AF PUMPENS FILTER").

Vigtigt: Rengøres pumpens filter ikke med jævne mellemrum, risikerer det at nedsætte vaskemaskinens ydeevne.

Yderligere oplysninger om de forskellige funktioner findes i kapitlerne "DETALJER OM PROGRAMMER" og "DETALJER OM EKSTRA FUNKTIONER"

Oplysning: Efter strømafbrydelse vil vaskecyklussen automatisk blive genoptaget, hvor den standsede, når vaskemaskinen igen bliver strømførende.

• **PROGRAMMEKSEMPLER**

Følg anvisningerne på etiketterne, som sidder på de fleste tekstiler, for at vælge det mest passende program til vasketøjet.

Programoversigt									
Tekstiltype		Temperatur (°C)	Maksimal vægt tørt tøj	Forvask	Reduktion af vasketid	Ekstra skylning	Strygelet	Afdrypning	Stylestop
	BOMULD	0 - 90°	6,0 kg	●	●	●	●	●	●
	BLANDET	0 - 60°	2,5 kg	●	●	●	●	●	●
	FINVASK	0 - 40°	1,5 kg			●		●	●
	ULD	0 - 40°	1,5 kg			●		●	●
Specielle programmer									
	OptiA 45 min	0 - 40°	3,0 kg			●		●	●
	Flash 30 min	0 - 40°	2,5 kg					●	●
	Håndvask	0°	1,0 kg			●		●	●
Ekstra programmer									
	SKYLNING							●	●
	CENTRIFUGERING							●	

● : Disse funktioner kan benyttes alene eller flere ad gangen – **ulogiske kombinationer er dog umulige at gennemføre.**

• **TESTNING AF PROGRAMMER UDFØRT IHT. EUROPÆISK DIREKTIV (EU) N° 1061/2010**

- Standardprogram 60°C: bomuld 60°C – uden optioner – maksimal centrifugering.
- Standardprogram 40°C: bomuld 40°C – uden optioner – maksimal centrifugering.

• **BØRNESIKRING**

– Programmeringen kan beskyttes med funktionen “Børnesikring” ved at trykke på den 2. og 4. ekstra funktionsknap samtidig.

Hvis børnesikringen er aktiveret, tændes lampen til symbolet .

– “Børnesikring” funktionen kan annulleres ved at trykke samtidig på de ovennævnte knapper igen.

Bemærk: “Børnesikring” funktionen kan annulleres eller aktiveres når som helst.

Det anbefales naturligvis først at aktivere børnesikringen, når programmeringen er foretaget, og vaskecyklussen er gået i gang.

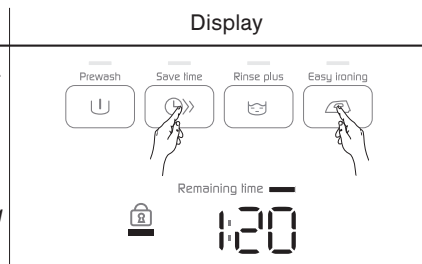

• **DETALJER OM PROGRAMMER**

Vaskemaskinens vigtigste programmer:

• **OptiA 45 min**

Dette 40°C program vasker på 45 minutter en almindelig blandet bomuldsvask på 3 kg. Det sikrer et perfekt vaskeresultat, samt maksimal energibesparelse.

• **Bomuld**

Til vasketøj bestående af stærke tekstiler af BOMULD eller kulørte tekstiler.

Vigtigt:

Hvis der vaskes kulørt vasketøj, må temperaturen ikke overstige 60°C.

Bemærk: I løbet af programmets første minutter, vejer vaskemaskinen automatisk vasketøjet. Den tilpasser derefter vandforbruget og programmets varighed til vægten, så der udføres en helt perfekt vask.

• **Blandet**

Til vasketøj bestående af SARTE tekstiler af BOMULD, STÆRKE SYNTETISKE tekstiler eller BLANDEDE FIBRE.

• **Finvask**

Til vasketøj bestående af TYNDE GARDINER, SARTE TEKSTILER eller FINT TØJ. Bemærk: Vaskeprogrammet gennemføres med forsigtige tromlebevægelser og let centrifugering, der skåner det sarte vasketøj.

• **Uld**

Til vasketøj bestående af en blanding af UNDERGARDINER, SARTE TEKSTILER, FINVASK eller ULD som “TÅLER MASKINVASK”.

Bemærk: Programmet har tromlebevægelser og centrifugeringshastighed specielt tilpasset disse tekstiltyper.

• **Håndvask**

Til vasketøj bestående af SILKE eller SPECIELT SARTE TEKSTILER.

Bemærk: Vaskeprogrammet gennemføres med meget forsigtige tromlebevægelser, og der centrifugeres ikke mellem skylningerne.

Vaskecyklussen afsluttes med en meget let og gradvis tiltagende centrifugering med maksimum 600 omdr/min.

• DETALJER OM PROGRAMMER (fortsættelse)

• Kun skylning ☹

Separat skylning efterfulgt enten af:

- centrifugering med udpumpning af skyllevandet,
- eller kun udpumpning af skyllevandet (ekstra funktion kaldet "afdrypning")
- eller stop med tanken fuld af vand.

• Kun centrifugering ☹

Separat centrifugering med udpumpning af skyllevandet.

Vigtigt:
Benyttes programmet "kun skylning" efterfulgt af centrifugering eller "kun centrifugering", bør man sørge for at vælge en centrifugeringshastighed, der er tilpasset til vasketøjets art.

• Flash 30min

Dette program er beregnet til at opriske EN PORTION let tilsmudset vasketøj på maksimum 2,5 kg, bestående af BOMULD, HVIDT, KULØRT samt STÆRKE SYNTETISKE STOFFER.

Programmet varer kun 30 minutter.

I dette program er vasketemperaturen automatisk programmeret til 40°C.

Vigtigt:
Vaskemiddel dosen skal halveres til dette program.

• DETALJER OM EKSTRA FUNKTIONER

• Forvask ☹

Beregnet specielt til tilsmudset tøj (med mudder, blod osv.). En speciel fase med tromlebevægelser udført i koldt vand går forud for en opvarmningsfase ved 30°C.

Disse tromlebevægelser i koldt vand gør det muligt at fjerne partiklerne, som tilsmudser vasketøjet, inden opvarmningen påbegyndes.

Vigtigt:
Der skal kommes vaskemiddel i rum "1" i skuffen. (se kapitlet "PÅFYLDNING AF VASKEMIDLER").

• Reduktion af vasketid ☹

Gør det muligt at reducere vaskecyklussens varighed i 2 niveauer, som er tilgængelige ved at trykke på tasten.

Niveau 1 reducerer vasketiden med 20%.

Niveau 2 reducerer vasketiden med 40%, beregnet til let snavset vasketøj.

• Ekstra skylning ☹

Specielt beregnet til personer med "overfølsom og allergisk hud": Der tilføjes en ekstra skylning til vaskecyklussen..

• Strygelet ☹

Med denne funktion bliver vasketøjet vasket mere skånsomt med opnåelse af den samme renhed. For at modvirke krølning af tøjet er centrifugeringshastigheden lavere.

• Afdrypning (☹)

Denne funktion, som er til meget sarte stoffer, undertrykker centrifugeringen, og du kan straks tage vasketøjet ud.

• Skyllestop (☹)

Med denne funktion kan du tage vasketøjet ud af maskinen før centrifugering eller udskyde centrifugeringen. Dermed bliver vasketøjet i vandet, og du undgår at det krøller.

Bemærk: Hvis maskinen stoppes, når tromlen er fyldt med vand, blinker lampen til cyklusen "Centrifugering" (☹), og indikatoren for resterende tid viser "00:00".



Derefter:

– Vaskemaskinen kan tømmes og centrifugere.

I så fald skal der vælges en centrifugeringshastighed, som passer til den pågældende type vasketøj med knap "Centrifugering" (☹) [3]. Vaskeprogrammet vil automatisk stoppe.

– Vaskemaskinen kan tømmes.

I så fald skal funktionen "Afdrypning" vælges med knap "Centrifugering" [3] (centrifugeringshastighed "1").

• Forsinket start

Du kan forsinke starten af det valgte program for at udnytte tidspunkter med billige el-takster eller for at undgå, at vasketøjet skal blive for længe i tromlen, efter at vaskecyklussen er slut.

For at få adgang til denne funktion skal du trykke på tasten "+" [5].

Ved at trykke flere gange på denne tast (+) kan du vælge den tid, der skal gå før start af vaskecyklussen (reguleringen foretages en time ad gangen).

Bemærk:

- Med tasten "-" kan du gå tilbage under reguleringen.

- Den resterende tid før start af vaskecyklussen nedtælles en time ad gangen indtil 1 time og derefter et minut ad gangen mellem 59 minutter og 1 minut.

• Oplysning:

I hele ventetiden lyser fire små segmenter på skift.



Efter ventetiden er slut, starter programmet, og maskinen nedtæller den resterende tid til cyklusen er slut.

• ÆNDRING AF VASKEPROGRAM

• Løbet af programmeringen:

Inden der trykkes på "Start/Pause" knappen [6], kan der foretages alle mulige ændringer.

• Efter at vaskecyklussen er startet:

Når du har trykket på tasten "Start/Pause" [6], og du vil ændre tekststypen (f.eks. går fra "BOMULD" til "BLANDET" osv.), er det vigtigt at huske at annullere det igangværende program. Til dette formål skal du sætte vælgeren [1] på "0".

Foretag derefter den nye programmering, og husk at godkende valget ved at trykke på tasten "Start/Pause" [6].

Bemærk: Hvis du ændrer program uden at annullere det igangværende program, viser maskinen:

Dette angiver, at det nye valg ikke er accepteret.



Men det igangværende vaskecyklus er ikke annulleret, og hvis du sætter vælgeren [1] i den oprindelige stilling, fortsætter vaskecyklussen dit normale forløb.

• I løbet af hele vaskecyklussen:

Følgende ændringer er mulige uden at trykke på tasten "Start/ Pause" [6].

– Indenfor samme tekststipe kan temperaturen ændres.

Bemærk: Hvis den igangværende vaskecyklus er nået op på en temperatur, som er højere, end det nye programs temperatur, vil opvarmningen af vandet straks stoppe, og vaskecyklussen fortsætte.

– Centrifugeringshastigheden kan ændres i løbet af hele vaskecyklussen.

– Der kan vælges "afdrypning" og "skyllestop" i løbet af hele vaskefasen.

– Ekstra funktionen "Ekstra skylning" (☺) kan aktiveres, helt indtil skylningen påbegyndes (indtil kontrollampen for vaskecyklussens forløb "☺" tænder).

– Alle ekstra funktioner kan annulleres i løbet af hele vaskecyklussen på betingelse af, at de ikke er gennemført.

• I den tid, der forløber, inden den effektive start af en vaskecyklus (hvis du har valgt at udskyde en vask):

– Der tages højde for alle ændringer til programmet og/eller funktioner/indstillinger i forhold til ventetiden for udskudt start.

– Du kan ændre varigheden af en "Forsinket start" i hele ventetiden før en forsinket start skal starte. Tryk blot på reguleringstasterne [5] (+) eller (-) for at vælge en ny værdi.

Bemærk:

- I denne periode vil et nyt valg af forsinket start annullere det foregående. Den nye tid valideres, så snart valget er foretaget.

- Hvis du i denne periode helt vil annullere en "Forsinket start", skal du trykke på tasten [5] (+) eller (-), indtil lampen "Delayed start" slukkes, og lampen "Remaining time" tændes.

Tryk derefter kort på tasten "Start/Pause" [6].

Så er vaskemaskinen klar til en ny indstilling.

• Ved vaskecyklussens afslutning:

Når maskinen viser "STOP", kan du programmere en nye vaskecyklus uden at skulle sætte vælgeren [1] på "0".

Til dette formål skal du blot dreje vælgeren eller trykke på tasten [2], [3] eller [4].

Maskinen viser tiden på det foregående program.

Vaskemaskinen er nu klar til en ny programmering.

• AUTOMATISKE SIKRINGER

• Sikring af lågets åbning:

Så snart vaskecyklussen er gået i gang, låses låget på vaskemaskinen. Når vaskecyklussen er gennemført, eller hvis maskinen standser med beholderen fuld af vand, kan låget igen lukkes op.

Er der valgt en forsinket start, er låget ikke låst i løbet af hele venteperioden inden vaskecyklussen reelt går i gang.

Såfremt det ønskes at åbne låget i løbet af vaskecyklussen, skal der trykkes let på knap "Start/Pause" [6]. Vent mindst 1-2 minutter, så lågets automatiske sikring ophører, og låget kan åbnes igen.



Vigtigt:

Afhængigt af hvornår i vaskecyklussen, det ønskes at åbne låget, går der kortere eller længere tid, inden låget kan lukkes op, for der skal også regnes med tid til afkøling.

Når låget skal åbnes i løbet af en vaskecyklus, må temperaturen inde i maskinen ikke overstige en vis grænse, for at lågens sikring kan ophøre. Dette system eksisterer for at undgå alvorlig forbrænding.

• Sikring af vandstanden:

Når maskinen er i funktion, kontrolleres vandstanden konstant, så der ikke kan forekomme oversvømmelse.

• Sikring af centrifugering:

Vaskemaskinen er forsynet med en sikring, som kan begrænse centrifugeringen, såfremt vasketøjet ikke er fordelt korrekt.

I så fald vil vasketøjet ikke blive centrifugeret nok. Fordel vasketøjet jævnt i tromlen, og programmer en ny centrifugering.

• Skum sikring:

Hvis der skabes for meget skum, har vaskemaskinen en speciel anordning, som opsporer dette under centrifugeringen.

I så fald standser maskinen og udfører en tømning.

Derefter genoptages vaskecyklussen, idet centrifugeringshastigheden tilpasses, og der eventuelt udføres en ekstra skylning.

• RENGØRING AF PUMPENS FILTER

Dette filter opsamlar små ting glemt i vasketøjets lommer, så de ikke

skaber funktionsforstyrrelser for pumpen.

Pumpen rengøres som følger:

– Luk de små låger på tromlen op. I bunden af tromlen ses en plastikdel

A (Tegning D15)

– Løsn denne plastikdel (Tegning D16).

Det gøres sådan:

– Stik en spids ting (f.eks. en blyant eller en skruestrækker) i hullet på plastikdelen **A**.

– Samtidig med at den spidse ting holdes lodret og trykkes ned, skubbes plastikdelen **A** til højre, så den smutter op af fordybningen.

– Tag plastikdelen **A** ud af tromlen.

– Drej tromlen lidt fremad med lågerne åbnet (Tegning D17)

Gennem hullet, hvor plastikdelen **A** sad, er der nu fri adgang til pumpens filter **B**.

– Tag filteret ud af sin plads (Tegning D17)

– Fjern de forskellige ting, der befinder sig i filteret.

– Skyl filteret under vandhanen (Tegning D18)

– Sæt filteret på plads igen, og tryk det godt i bund. Se først efter, om der er snavs i hullet.

– Sæt plastikdelen **A** på plads igen, og sørg for at placere den rigtigt i åbningerne i bunden af tromlen. Skub den mod venstre, indtil den går helt i hak med et klik (Tegning D19).

• RENGØRING AF VASKEMASKINEN

⚠️ **Vigtigt:**

Til rengøring af karosseriet, betjeningspanelet og generelt alle plastikdele skal der benyttes en svamp eller klud, som kun må være fugtet med vand og flydende sæbe.

I alle tilfælde må der ikke benyttes:

– skurepulver og andre slibende midler

– svampe af metal eller plastik

– produkter på basis af alkohol (alkohol, opløsningsmidler osv.)

• VEDLIGEHOVELSE AF DE INDRE DELE

For at sikre størst mulig hygiejne anbefales det at:

– lade låget stå åbent et stykke tid efter vask,

– rengøre plastik- og gummi delene ved åbningen ca. én gang om måneden med et let klorinholdigt produkt. Skyl godt efter for at fjerne alle rester af produktet.

– gennemfør en vaskecyklus ved 90°C mindst én gang om måneden.

• RENGØRING AF VASKEMIDDELSKUFFEN

Rummet til vaskemiddel skal rengøres med jævne mellemrum.

Det gøres sådan:

– tryk på de to dupper **C** på skuffens sider samtidig, hvorved den går løs og kan trækkes ud (Tegning D20).

– tag de hævrerter **D** af, som sidder bag på rummet **E**, og fjern kapselen for på **F** (Tegning D21)

– skyl det hele under vandhanen (sørg for at tømme eventuelt overskydende vand i rummet),

– sæt alle elementerne sammen igen, og sørg for at selve rummet klipses godt fast i kapselen. Sæt derefter det hele på plads igen under maskinens låg.

• JÆVNLIGE EFTERSYN

For at undgå vandskader anbefales det med jævne mellemrum at kontrollere, om slangen som tilfører vand, samt den der udleder skyllevand, er i god stand. Konstateres der den mindste sprække, skal slangen udskiftes med akkurat samme model, som kan fås hos producenten eller i serviceafdelingen. Oplysninger om udskiftning af vandtilførselsslangen findes i kapitlet "TILFØRSEL AF KOLDT VAND".

• UDSKIFTNING AF FØDEKABELET

⚡ **Advarsel:**

Af sikkerhedsmæssige hensyn skal fødekabelet, eller afhængigt af model hele el-kassen og den tilhørende ledning, udskiftes af fabrikantens serviceafdeling eller autoriseret personale.

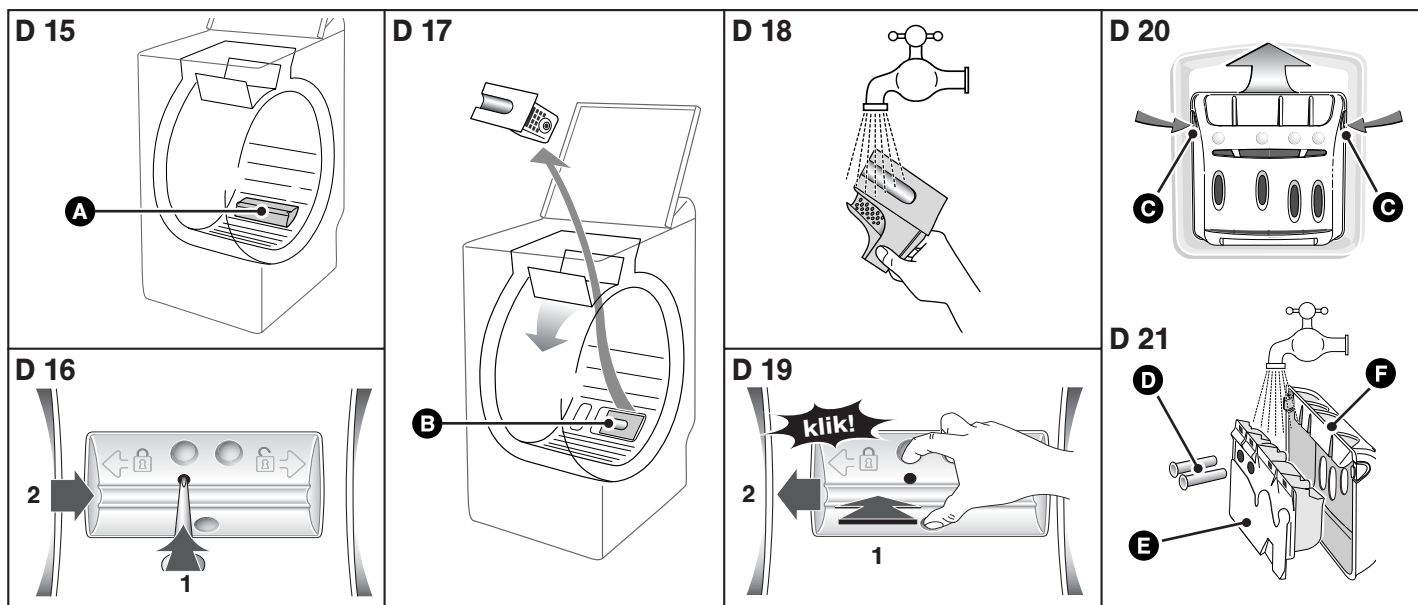

• PROBLEMER SOM KAN OPSTÅ

• Vaskecyklussen går ikke i gang

- Der er ikke trykket på knappen "Start/Pause".
- Apparatet bliver ikke forsynet med el:
 - Undersøg om stikket er sat ordentligt i stikkontakten.
 - Undersøg relæet og sikringerne.
- Vandhanen er lukket.
- Låget er ikke lukket rigtigt.

• Der dannes en vandpyt omkring vaskemaskinen

⚡ Advarsel:

Træk allerførst stikket ud af stikkontakten eller tag sikringen ud, og luk hanen på vandtilførselen.

Når vaskemaskinen er i funktion, sørger en permanent kontrol anordning for, at vandet ikke kan flyde over. Hvis der trods alt kommer vand ud af maskinen, kan det være fordi:

- udtømnings slangen ikke er anbragt rigtigt i afløbsrøret,
- vandtilførsels slangens tilslutninger til maskinen og til vandhanen er utætte:
 - Undersøg, om der er pakninger i disse, og om tilslutningerne er spændt ordentligt.

• Stærke vibrationer ved centrifugering

- Transportsikringerne er ikke fjernet:
 - Undersøg om alle transportsikringerne er fjernet (se kapitlet "FJERNELSE AF TRANSPORTSIKRINGERNE").
- Gulvet er ikke helt vandret.
- Vaskemaskinen hviler på de to hjul "foran" (afhængigt af model).
- Stil vaskemaskinen korrekt på benene ved at skubbe hjulenes løfteanordning mod højre.

• Tøjet er ikke centrifugeret eller ikke centrifugeret nok

- Der er valgt et program uden centrifugering, f.eks. "afdrypning".
- Centrifugerings sikkerheden har måske detekteret en dårlig fordeling af vasketøjet i tromlen:
 - I så fald skal vasketøjet fordeles jævnt, og der programmeres en ny centrifugering.

• Maskinen tømmes ikke

- Der er programmeret et "stop med høj vandstand".
- Udtømningspumpens filter er stoppet til:
 - Vask filteret (se fremgangsmåde i kapitlet "RENGØRING AF PUMPENS FILTER").
- Der er et knæk på afløbsslangen, eller den er trykt flad.

• Låget åbner sig ikke

- Programmet er endnu ikke helt færdigt. Låget er fastlåst under hele vaskeprogrammets varighed.

• De små låger på tromlen åbner sig for langsomt (for vaskemaskiner forsynet med låger med langsom åbning)

- vaskemaskinen har ikke været i funktion i lang tid.
- vaskemaskinen står i et for koldt lokale.
- rester af vaskemiddel (pulver) blokerer hængslerne.
 - i alle tilfælde vil problemet blive løst, så snart lågerne har været åbnet én gang.

⚠️ Viktigt:

Uanset hvilket problem der konstateres, skal der altid slukkes for vaskemaskinen, stikket skal trækkes ud af stikkontakten, og der lukkes for vandtilførselen.

• BEMÆRKNING OM FUNKTIONEN: DETTE ER IKKE EN FEJL:

• Programmets varighed afkortes eller forlænges under programforløbet



Dette er ikke en fejl. Programmets varighed vises i displayet ved programmets start og justeres i forhold til vasketøjets størrelse (vasketøjet vejes automatisk). Dermed garanteres et perfekt vaskeresultat og et optimalt vand- og energiforbrug, som er tilpasset dit vasketøj. **Dette er normalt.** Systemet til sikring af tørring og anti-krøl kan forlænge den første varighed, som vises i displayet.

• MELDINGER VIA KONTROLLAMPERNES BLINKEN

• Signalerede problemer, som du selv kan løse

I dette kapitel forklares det, hvordan du selv meget nemt kan løse følgende problemer.

Vaskemaskinen detekterer selv visse funktionsproblemer og signalerer dem med specielle meldinger på displayet

Blinkende Kontrollampe	Mulige årsager / Løsninger
	<p>Der er lukket for vandtilførselen. Luk op for vandtilførselen, og tryk derefter på "Start/Pause" knappen igen for at genstarte vaskecyklussen. Dette problem kan også være opstået som følge af dårlig tilslutning af skyllevandsslangen (se kapitlet "UDLEDNING AF SKYLLEVAND").</p>
	<p>Pumpens filter er stoppet til. Rens pumpens filter (se fremgangsmåde i kapitlet "RENGØRING AF PUMPENS FILTER"), og tryk derefter på "Start/Pause" knappen igen for at genstarte vaskecyklussen. Undersøg også, om skyllevandsslangen sidder rigtigt i afløbsrøret. Tilslutningen må ikke være helt tæt (se kapitlet "UDLEDNING AF SKYLLEVAND").</p>
	<p>Låget er ikke lukket ordentligt. Undersøg, om låget er lukket ordentligt, og tryk derefter på "Start/Pause" knappen igen for at genstarte vaskecyklussen.</p> <p>Tromlen er blokeret. Undersøg, om der sidder et lille stykke vasketøj fast mellem tanken og tromlen (f.eks. et lommeterklæde eller en sok), som forhindrer tromlen i at dreje rundt. Oplysninger om, hvordan man får adgang til bunden af vaskemaskinen, findes i kapitlet "RENGØRING AF PUMPENS FILTER"</p>

Bemærk:

- Inden der tilkaldes en reparatør, tilrådes det at gøre følgende:
 - Stil programvælgeren på position "0" og træk stikket ud af stikkontakten i mindst 10 sekunder.
 - Sæt stikket i stikkontakten igen, og start en vaskecyklus igen.
- Hvis den signalerede fejl varer ved, skal der tilkaldes en reparatør. Husk at oplyse denne om, hvilke kontrollamper, der lyser.



Vigtigt:

Der må ikke startes en vaskecyklus igen såfremt tromlen er blokeret, der er vand omkring vaskemaskinen, eller den lugter brændt.

• KUNDESERVICE

- Eventuelle indgreb på Deres vaskemaskine skal foretages:
 - enten af Deres forhandler,
 - eller af en anden kvalificeret fagmand som er anerkendt af mærket.
- Når De kontakter denne person skal De oplyse apparatets fuldstændige reference (model, type og serienummer). Disse oplysninger står på typeskiltet, der sidder bag på apparatet.

For at forlænge apparatets levetid, anbefales det at benytte **Clearit** rengøringsmidler.



Fagfolks ekspertise stillet til rådighed for den private bruger

Clearit tilbyder professionelle produkter og løsninger tilpasset til den daglige vedligeholdelse af elektrisk køkkenudstyr i hjemmet. Du finder disse produkter hos din sædvanlige forhandler, samt en række andre biprodukter og forbrugsvarer.

