

**ІНСТРУКЦІЯ  
З ЕКСПЛУАТАЦІЇ ТА ПІДКЛЮЧЕННЯ  
ПОСУДОМИЙНОЇ МАШИНИ  
ROSIERES RLS 4813-47**

**ROSIERES** ©

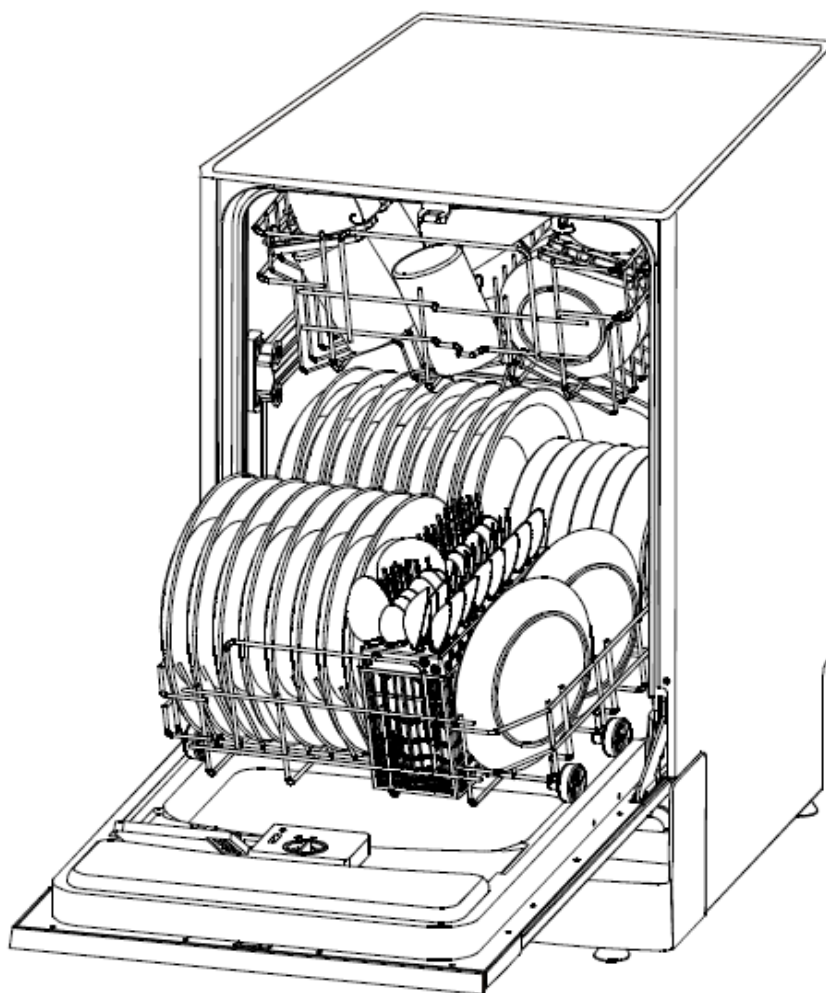

# ДЯКУЄМО ВАМ ЗА ВИБІР ПРОДУКЦІЇ ROSIERES!

## ЗАГАЛЬНІ ПОЛОЖЕННЯ

Будь-ласка, уважно прочитайте інструкції, наведені у даному буклеті, оскільки вони містять важливу інформацію з приводу безпечної установки, використання і догляду за Вашою посудомийною машиною, а також містять корисні поради щодо досягнення максимальних результатів при її використанні.

Зберігайте даний буклет у надійному місці для отримання довідок у майбутньому.

## УВАГА!

УВАГА: Цей пристрій відповідає сучасним вимогам правил безпеки. Також Доводимо до Вашого відома, що цей виріб сертифікований згідно з вимогами безпеки органом по сертифікації промислової продукції Державним комітетом України з питань технічного регулювання та споживчої політики державна система сертифікації УкрСЕПРО.

## ЗАЯВА ПРО ВІДПОВІДНІСТЬ

На підставі протоколу сертифікаційних випробувань №06-08/08 від 7.08.08, виданого ТОВ «Українська ВЛ ВЕСНА», 49036, м. Дніпропетровськ, вул. Ленінградська, 68, атестат акредитації №2Н557 від 12.07.2007, висновку ОС №1985 від 07.08.2008.



Цей символ на виробі або на його упаковці позначає, що з ним не можна поводитися, як із побутовим сміттям. Замість цього його необхідно повернути до відповідного пункту збору для переробки електричного та електронного обладнання. Забезпечуючи належну переробку цього виробу, Ви допомагаєте попередити потенційні негативні наслідки для навколишнього середовища та здоров'я людини, які могли би виникнути за умов неналежного позбавлення від цього виробу. Щоб отримати детальнішу інформацію стосовно переробки цього виробу, зверніться до свого місцевого офісу, Вашої служби утилізації або до магазину, де Ви придбали цей виріб.

## ОПИС ВИРОБУ

### Технічні дані

Ширина	44,8
Глибина до зовнішньої частини панелі управління	57
Висота	82/87,5
Місткість	9 комплектів посуду

1. Контейнер для солі
2. Контейнер для миючого засобу
3. Контейнер для ополіскувача
4. Система фільтрів
5. Лопаті інжектора



Рис. А

9 комплектів посуду за один цикл при витраті 13 л.  
7 програм  
4 температурних режими  
Функція половинного завантаження  
Електронний програматор

Відстрочка старту до 23 год  
Регульований по висоті верхній кошик  
Спеціальний кошик для столових приборів  
Регульовані по висоті ніжки  
Класи миття / сушки / енергоефективності - AAA  
Системи захисту від переливу і протікання  
Рівень шуму - 48 дЦб

## ЗАХОДИ БЕЗПЕКИ

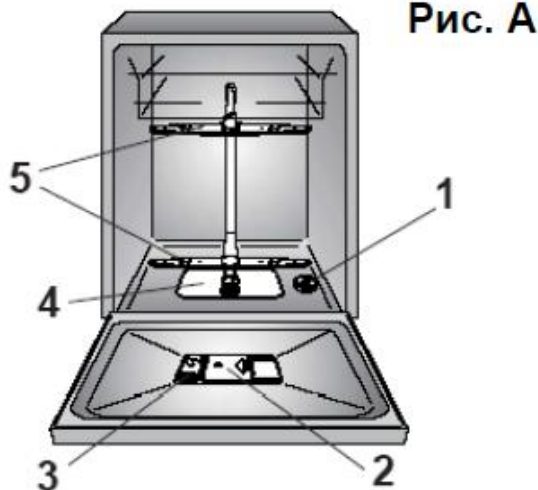
Є деякі елементарні правила безпеки, які підходять для будь-якої побутової техніки.

## ВСТАНОВЛЕННЯ

- Переконайтеся, що роз'єм встановлений на машині сумісний з розеткою. Якщо це не так, зверніться до спеціаліста щоб підібрати потрібний тип та переконався, що джерело живлення відповідає потужності посудомийної машини.
- Переконайтеся, що посудомийна машина не передавлює силові кабелі.
- Загалом, не рекомендується використовувати адаптери, трійники або подовжувачі.
- Якщо необхідно замінити шнур живлення, зверніться до сервісного центру.

## БЕЗПЕКА

- Не торкайтесь приладу мокрими або вологими руками.
- Не використовуйте прилад босоніж.
- Виймаючи вилку з розетки, не тягніть за кабель живлення або саму машину.
- Не залишайте прилад під впливом атмосферних явищ (дощ, сонце і т.п.).
- Цей прилад не призначений для користування особами (включаючи дітей) з обмеженими фізичними, сенсорними або розумовими здібностями чи недостатнім досвідом і знаннями, якщо вони не будуть навчені та інструктовані з питань використання приладу з боку осіб, відповідальних за їх безпеку. Стежте за дітьми, щоб вони не гралися приладом.
- не слід залишати двері відчиненими, оскільки це може становити потенційну небезпеку (напр. відключення).
- посудомийна машина може перекинутися, якщо сидіти на дверцятах, або спиратися на них.



### УВАГА!

Ножі та інші предмети з гострими кінцями слід завантажувати в кошик гострою частиною донизу, або поміщати в горизонтальному положенні

## ЩОДЕННЕ ВИКОРИСТАННЯ

- Цей прилад розроблений тільки для домашнього використання.
- Посудомийна машина призначена для звичайного кухонного начиння. Предмети, які були забруднені бензином, фарбою, слідами сталі або чавуну, агресивними хімічними речовинами, кислотами або лугами, не повинні митися в посудомийній машині.
- Якщо в будинку встановлений пристрій для пом'якшення води, то немає необхідності додавати сіль для пом'якшувач води в машинку.
- Столові прибори миються краще, якщо їх помістити в кошик ручками вниз.
- Якщо пристрій вийшов з ладу або перестав працювати належним чином, вимкніть його, відключіть подачу води і не чіпайте. Ремонтні роботи повинні проводитися тільки спеціалістами і тільки оригінальні запасні частини повинні бути встановлені. Будь-яке недотримання вищевказаних рекомендацій, може мати серйозні наслідки для безпеки приладу.

## УПРАВЛІННЯ

- Посудомийна машина була виготовлена з матеріалів, які можуть бути перероблені таким чином, що не завдасть шкоди навколишньому середовищу.
- Якщо ви збираєтесь викинути стару посудомийну машину, зніміть дверцята, щоб діти ненароком не потрапили туди у пастку.

## УСТАНОВКА

### ТЕХНІЧНІ ПРИМІТКИ

- Після того як Ви розпакуєте машину, відрегулюйте її висоту. Для правильної роботи вона повинна бути на одному рівні. Відрегулюйте ніжки так, щоб машина не нахилилася більш ніж на 2 градуси.
- Якщо Вам потрібно перемістити машину після видалення упаковки, не намагайтеся підняти її в нижній частині дверей. Дотримуйтесь інструкцій на малюнку нижче. Відкрийте двері, злегка піднімайте машину, держачись за верх.

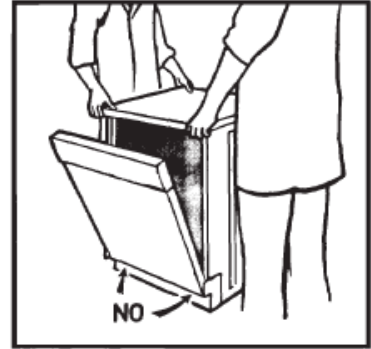

### ВАЖЛИВО:

Коли прилад знаходиться на килимовому покритті, перевірте чи не має перешкод для отворів на днові.

Переконайтеся, що після встановлення роз'єм на пристрої, як і раніше доступний.

## ЕЛЕКТРИЧНЕ ПІДКЛЮЧЕННЯ

Даний прилад відповідає міжнародним стандартам безпеки, а також оснащений 3-контактним роз'ємом з заземленням, щоб забезпечити повне заземлення продукту.

Перед підключенням пристрою до електромережі важливо забезпечити:

- те, щоб розетка мала заземлення;
- що електромережа, відповідає вимогам, перерахованим на таблиці з паспортними даними приладу



### УВАГА!

Переконайтеся, що ваш пристрій має заземлення.

За відсутності належного заземлення можна помітити, що при дотику до металевих частин пристроєм електричної дисперсії можуть відчуватися легкі удари струмом.

Виробник не несе ніякої відповідальності за будь-який збиток, у зв'язку з неналежним заземленням машини.



Пристрій відповідає європейським директивам 73/23/ЕЕС та 89/336/ЕЕС, 2006/95/ЕС замінено і 2004/108/ЕС, з подальшими поправками.

## ЕЛЕКТРИЧНЕ ПІД'ЄДНАННЯ

Підключіть посудомийну машину до джерела живлення.

Якщо вилка не підходить:

- Відріжте її і знищіть!

Ви не можете використовувати її з іншими пристроями, а оголені дроти можуть бути небезпечним, якщо хтось спробує їх ввімкнути.

- Під'єднайте підходящу вилку наступним чином:

Під'єднання вилки до кінця повода	
Жовтий і зелений дріт	Позначений буквою E, позначений знаком заземлення  , або зеленого кольору або кольоровий зелений і жовтий.
Синій дріт	Позначено N, або чорного кольору.
Коричневий дріт	Позначено L, або червоного кольору.



## УВАГА!

Даний пристрій має бути заземлений.

## ЗАПОБІЖНИКИ ТА ВИЛКИ

Цей прилад повинен використовуватися тільки на вхід з потужністю від 13 ампер.  
Наша вилка вже оснащена 13амперними запобіжниками BS 1362 ASTA.  
Будь-яка заміна має бути такою ж.  
Якщо загубиться кришка запобіжника, не використовуйте дану вилку, доки її не буде замінено.

## ПІД'ЄДНАННЯ ТРУБОПРОВОДУ

### ВАЖЛИВО

- Прилад повинен бути підключений до водопровідної мережі з використанням нових шлангів. Старий шланг не може використовуватись повторно.
- Тиск води має бути від 0,08 МПа до 0,8 МПа. Якщо тиск нижчий мінімального, зверніться до сервісного центру.
- Шланг повинен бути підключений до крану так, щоб воду можна було від'єднати, коли машина не використовується (15).
- Посудомийна машина оснащена 3 / 4 "різьбовим з'єднанням (рис. 2).
- При підключенні шлангу "А" до водопроводу «В» з різьбою 3 / 4 ", переконайтеся щоб він був правильно затягнутий.
- Якщо це необхідно, впускну трубу можна збільшити до 2,5 м. Розширення на трубу можна отримати в сервісному центрі.
- Якщо в воді є вапняні відкладення або пісок, то бажано, поставити відповідний фільтр, ст. 9226085 від післяпродажного сервісного центру (рис. 3). Фільтр "D" повинен бути вставлений між краном "В" і подаючим шлангом "А", відповідно до розміру шайби "С".
- Якщо посудомийна машина підключена до нової труби або труби, яка не використовується вже протягом довгого часу, включіть воду нехай протече кілька хвилин перед підключенням шлангу. Таким чином, вода змиє залишки піску або іржі.

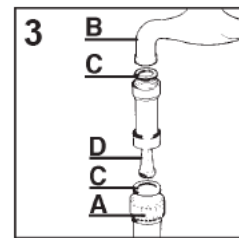
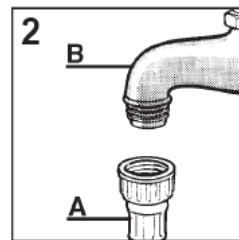
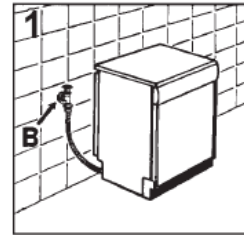

## ПІДКЛЮЧЕННЯ ВІДВІДНОГО ШЛАНГУ

- Переконайтеся, що між відвідним шлангом і напірною трубою немає заломів (рис. 4).
- Напірна труба має бути не менше 40 см над рівнем підлоги, і повинна мати внутрішній діаметр не менше 4 см.
- Рекомендовано, щоб не було повітряних пасток. (рис. 4X).
- При необхідності відвідний шланг може бути збільшений до 2,5 м, за умови, що збережеться максимальна висота 85 см над рівнем підлоги. Більшу трубу можна отримати в сервісному центрі.
- Шланг може бути приєднаний до краю раковини, але вона не повинна бути повна води, з тим, щоб вода не повернулася назад у машину (рис. 4Y).
- При установці приладу під стільницю труба має бути прикріплена до стіни якомога вище (рис. 4Z).
- Переконайтеся, що немає заломів на вході і виході шлангів.

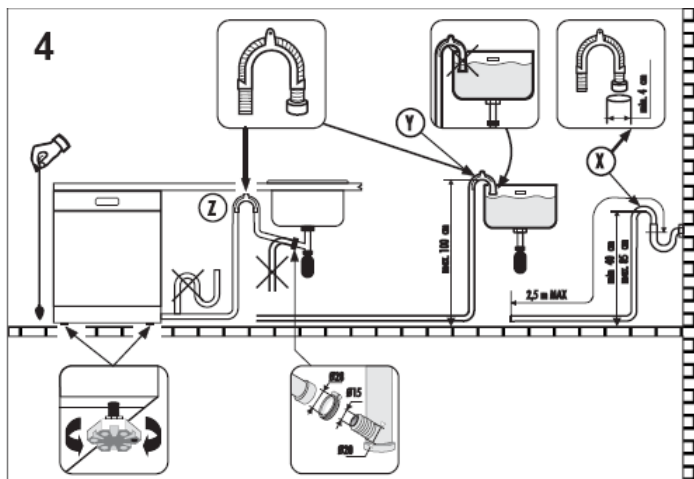

# УСТАНОВКА НА ВБУДОВАНИЙ КУХНІ

## Монтаж між встановленими шафами

- Найвища посудомийна машина має 85 см, вона розроблена для того, щоб пасувала до дизайну сучасних кухонь. Вона може бути відрегульована таким чином, щоб досягти потрібної висоти.
- Ламінована верхня частина не потребує особливої уваги, оскільки вона жаростійка, не дряпається і легко миється.

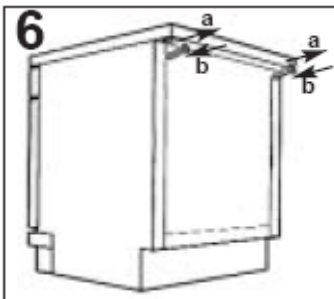
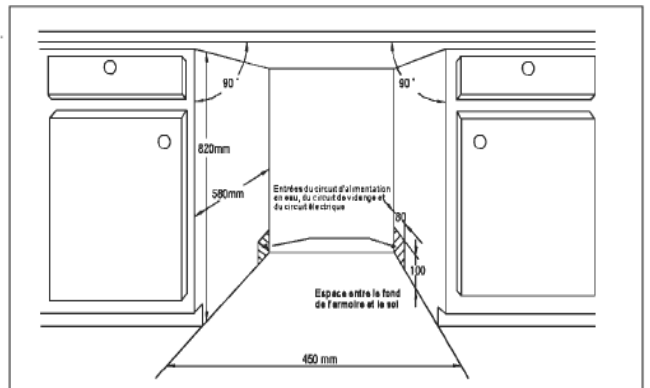

## Монтаж під встановленою робочою поверхнею

(При установці під стільницю)

У більшості сучасних кухонь встановлена суцільна стільниця, під якою встановлюються шафи та електричні прилади. У такому випадку зніміть верхню кришку посудомийної машини відкрутивши гвинти під задньою верхньою частиною (мал. 6а).

### ВАЖЛИВО

Після видалення верхньої кришки, гвинти прикрутіть назад. (рис. 6б).

Висота потім зменшиться до 82 см, як і встановлено міжнародним правилом (ISO) і посудомийна машина ідеально стане під кухонною стільницею.

## Монтаж панелей (у деяких моделях)

Рами дверей, можуть бути оздоблені декоративними панелями до 5 мм, з наступними розмірами:

Ширина: 591 мм ± 1

Висота: 597 мм ± 1

### ЗВЕРНІТЬ УВАГУ!

Для найкращої роботи вашої посудомийної машини перед першим запуском прочитайте всю інструкцію з використання. Зберігайте цю інструкцію для того, щоб мати можливість звернутися до неї в майбутньому.

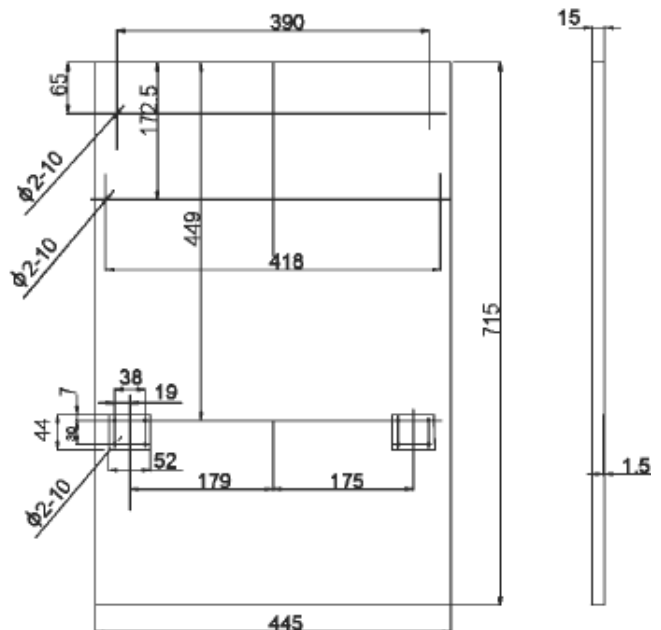

## ПАНЕЛЬ КЕРУВАННЯ



1. Лампочки роботи програм: коли ви вибираєте програму миття, загоряється відповідна лампочка.
2. Кнопки програм: щоб вибрати програму миття, натисніть на кнопку програми.
3. Лампочка недостатці солі та ополіскувача: ця лампочка загоряється, коли потрібно заповнити лоток ополіскувача чи пом'якшувача води (тільки для деяких моделей).
4. Відкладений запуск: для того, щоб відобразити запрограмований час чи температуру миття.
5. Кнопка відкладеного запуску: ця кнопка дає можливість настроїти відкладений запуск.
6. Лампочка живлення: Ця лампочка загоряється, коли ви натискаєте на кнопку Запуск/Стоп.
7. Кнопка Запуск/Стоп: для того, щоб увімкнути/вимкнути напругу.

## ФУНКЦІЇ ПОСУДОМИЙНОЇ МАШИНИ

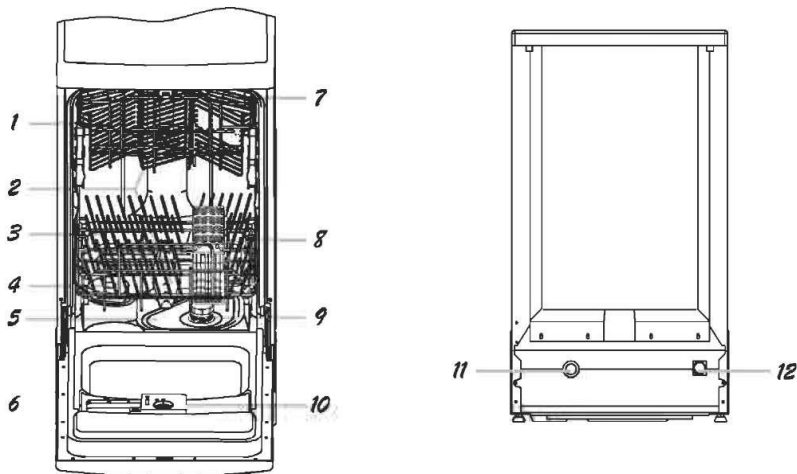

- |                 |                          |                               |                           |
|-----------------|--------------------------|-------------------------------|---------------------------|
| 1 Верхній кошик | 4 Пом'якшувач води       | 7 Відділ для чашок            | 10 Лоток для ополіскувача |
| 2 Важіль миття  | 5 Основний фільтр        | 8 Кошик для столових приборів | 11 Злив                   |
| 3 Нижній кошик  | 6 Бак для миючого засобу | 9 Фільтр для крупних відходів | 12 Подача води            |

## ТАБЛИЦЯ ЦИКЛІВ МИТТЯ

Програма	Інформація про вибір циклу	Опис циклу	Миючий засіб/Засіб для попереднього миття/Миття	Ополіскувач
Універсальна	Для помірно забрудненого посуду: каструлі, тарілки, стакани, не надто брудні пательні, звичайний щоденний цикл.	Попереднє миття Миття () Ополіскування () Сушка	4/20 г	★
Інтенсивна	Для сильно забрудненого посуду: каструлі, пательні, тарілки, в які в'їлися частки їжі.	Попереднє миття Попереднє миття () Миття () Ополіскування () Сушка	8/24 г	★
Еко	Для не сильно забрудненого посуду: тарілки, стакани, миски, не дуже забруднені пательні.	Попереднє миття Миття () Ополіскування () Сушка	4/20 г	★
Миття 60 хв.	Щоденне миття протягом однієї години. Підходить для не сильно забрудненого посуду відразу після їжі (максимум 6 комплектів).	Попереднє миття () Миття () Ополіскування () Сушка	20 г	★
Делікатна	Для не сильно забрудненого посуду: стакани, кришталь та порцеляна.	Миття () Ополіскування () Сушка	20 г	★
Швидка	Короткий цикл миття для злегка забрудненого посуду (максимум 4 комплекти).	Миття () Ополіскування () Сушка	15 г	★
Замочування	Для ополіскування посуду, який ви помиєте пізніше.	Попереднє миття		



## ЗАХИСТ ВІД ПРОТІКАННЯ

Ваша посудомийна машина має механізм проти протікання, який автоматично перекриває кран подачі води та запускає насос відкачування, якщо вода протікає. В такому випадку перекрийте подачу води, а потім зателефонуйте у відділ гарантійного обслуговування. Якщо внаслідок переливу чи невеликого протікання у баку знизу посудомийної машини є вода, вилийте її перед тим, як запускати посудомийну машину знову.

### ЗВЕРНІТЬ УВАГУ:

Якщо у вашій моделі посудомийної машини не використовується пом'якшувач води, вам не потрібно читати наступний розділ.

## ПОМ'ЯКШУВАЧ ВОДИ

Є два способи знизити жорсткість води: за допомогою пом'якшувача чи за допомогою відновлюючої солі. Жорсткість води змінюється в залежності від місця. Якщо ваша посудомийна машина працює з жорсткою водою, на посуді та приладді залишається наліт.

Цей пристрій має спеціальний пом'якшувач води, що використовує сіль, розроблену для того, щоб видаляти вапняковий та мінеральний наліт, що залишився від води.

### Як додати сіль у пом'якшувач води

Завжди використовуйте спеціальну сіль для посудомийних машин.

Лоток для солі знаходиться під нижнім кошиком і заповнювати його потрібно наступним чином:

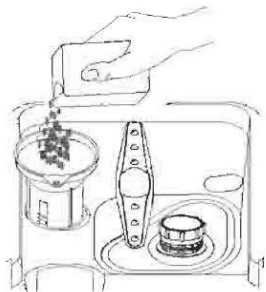

- Зніміть нижній кошик, відкрутіть та зніміть кришку з лотка для солі.
- Якщо ви заповнюєте лоток вперше, наповніть його водою на 2/3 від його об'єму.
- Помістіть край воронки (постачається в комплекті) в отвір та насипте приблизно 2 кг солі. З лотка для солі може витекти невелика кількість води.
- Обережно закрутіть кришку.

### ЗВЕРНІТЬ УВАГУ:

Заповніть лоток для солі відразу після того, як загориться лампочка недостатчі солі. Навіть якщо лоток заповнений, лампочка не згасне до повного розчинення солі.

- Якщо є бризки солі, запустіть програму ополіскування, щоб змити їх.

## Налаштування споживання солі

Ви можете налаштувати споживання солі у посудомийній машині в залежності від жорсткості води, яку ви використовуєте. Це дасть вам можливість оптимізувати рівень споживання солі та налаштувати його відповідно до своїх потреб наступним чином:

- Відкрутіть кришку лотка для солі.
- На лотку є кільце зі стрілкою (Див. малюнок); при потребі поверніть кільце проти годинникової стрілки від знаку – до знаку +.
- Ми радимо проводити налаштування в залежності від жорсткості води, яку ви використовуєте, згідно з наступною таблицею:

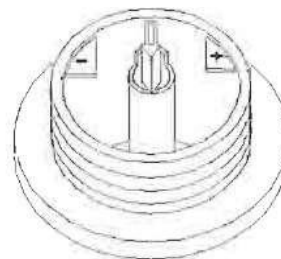

ЖОРСТКІСТЬ ВОДИ			Положення показчика	Споживання солі (грами/цикл)	Автономія (цикл/2 кг)
°fH	°dH	mmol/l			
0-10	0-5	0-1,0	-	0	/
10-25	5-14	1,0-2,5	/	20	60
25-50	14-28	2,5-5,0	MED	40	40
>50	>28	>5,0	+	60	25

Про жорсткість води ви можете дізнатися в компанії-постачальника води.

## ЛОТОК ДЛЯ МИЮЧОГО ЗАСОБУ

ОСКІЛКИ У ВАШІЙ ПОСУДОМИЙНІЙ МАШИНИ Є СПЕЦІАЛЬНИЙ ПОМ'ЯКШУВАЧ ВОДИ, НЕ ПОТРІБНО ДОДАВАТИ БІЛЬШЕ МИЮЧОГО ЗАСОБУ, ЩОБ ЗАПОБІГТИ УТВОРЕННЮ НАЛЬОТУ.

Перед запуском циклу миття заповніть лоток так, як вказано у «Таблиці циклів миття». Ваша посудомийна машина використовує менше миючого засобу та ополіскувача, ніж звичайні посудомийні машини. Зазвичай для нормального миття достатньо однієї столової ложки миючого засобу. Чим сильніше забруднений посуд, тим більше потрібно миючого засобу. Завжди додавайте миючий засіб безпосередньо перед тим, як запускати посудомийну машину, інакше він може стати вологим та не розчиниться як слід.

### Кількість миючого засобу

ЯКЩО ВОДА НЕ НАДТО ЖОРСТКА, ВИ МОЖЕТЕ УНИКнути УТВОРЕННЯ НАЛЬОТУ, ДОДАВШИ МИЮЧИЙ ЗАСІБ.

Необхідна кількість миючого засобу залежить від жорсткості води. Для того, щоб дізнатися про жорсткість води у вашому регіоні, зверніться до компанії-постачальника води. Чим жорсткішою є вода, тим більше потрібно миючого засобу.

Пам'ятайте про те, що миючий засіб потрібно додавати поступово, поки ви не досягнете бажаної кількості.

### ПОПЕРЕДЖЕННЯ!

Миючий засіб для посудомийних машин їдкий! Зберігайте його в місці, недоступному для дітей.

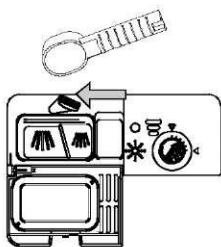

### Видалення відкладень нальоту

Для того, щоб видалити плями нальоту, спробуйте наступне:

Вимийте посуд на програмі звичайного миття

- Витягніть з посудомийної машини всі металеві предмети: столові прибори, каструлі і т.п.
- Не додавайте миючий засіб.
- Налийте в миску дві ложки оцту та поставте миску в нижній кошик посудомийної машини.
- Вимийте посуд на програмі звичайного миття

Якщо цього недостатньо, повторіть те ж саме, додавши 1/4 чашки кристалів лимонної кислоти замість оцту.

### Правильне використання миючого засобу

Використовуйте тільки спеціальний миючий засіб для посудомийних машин. Зберігайте миючий засіб у сухому прохолодному місці. Засипайте миючий засіб у лоток тільки тоді, коли пристрій готовий до миття посуду.

## ЛОТОК ДЛЯ ОПОЛІСКУВАЧА

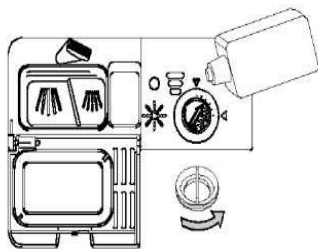

Для того, щоб відкрити лоток, поверніть кришку до стрілки «відкрито» (у лівий бік) та підніміть її.

- Залийте ополіскувач у лоток, не переливаючи його.
- Поверніть кришку на місце, поставте напроти стрілки «відкрито» та закрутіть її (у правий бік) до стрілки «закрито».

Ополіскувач додається в кінці ополіскування, щоб запобігти утворенню слідів води на посуді. Також він покращує сушіння посуду, роблячи так, що вода «стікає» з нього. Ваша посудомийна машина використовує рідкий ополіскувач. Лоток для ополіскувача знаходиться на дверцятах, біля лотка для миючого засобу. Для того, щоб наповнити лоток, відкрийте кришку та налейте ополіскувач так, щоб індикатор рівня став повністю темним. Лоток містить приблизно 100 мл рідкого ополіскувача.

Не переливайте ополіскувач, щоб уникнути надмірного змачування. Витріть ополіскувач, що витік, вологою ганчіркою. Не забудьте закрити кришку перед тим, як закривати дверцята посудомийної машини.

Якщо вода, яку ви використовуєте, не жорстка і ви користуєтеся ополіскувачем, на поверхні посуду може утворитися біла плівка.

## Налаштування лотка для ополіскувача



Під час останнього ополіскування додається визначена кількість ополіскувача. Як і у випадку з миючим засобом, необхідна кількість ополіскувача залежить від жорсткості води у вашому регіоні. Надмірна кількість ополіскувача спричиняє утворення піни і залишає на посуді наліт та плями. Якщо ваша вода дуже м'яка, не використовуйте ополіскувач. Якщо ви його використовуєте, то можете розчинити його у рівній кількості води.

Лоток для ополіскувача має шість положень. Завжди починайте з положення «1». Якщо на посуді залишаються плями або він важко висихає, збільште кількість ополіскувача піднявши кришку лотка та повернувши регулятор на положення «2». Якщо посуд все ще не висихає так як слід чи на ньому залишаються плями, поверніть регулятор на наступну цифру і робіть так, поки на посуді не залишатиметься жодних плям. Ми радимо вам положення «4». (Якщо у вашій моделі посудомийної машини тільки 4 положення, ми радимо положення 2)

## Коли наповнювати лоток для ополіскувача

Якщо на панелі керування немає лампочки, що сигналізує про недостачу ополіскувача, контролюйте кількість ополіскувача наступним чином: Чорна крапка на лотку для ополіскувача вказує рівень ополіскувача в лотку. Якщо рівень зменшується, зменшується розмір чорної крапки. Рівень наповненості лотка для ополіскувача не повинен бути меншим за  $\frac{1}{4}$ .

Якщо рівень зменшується, розмір чорної крапки індикатора рівня зменшується наступним чином:

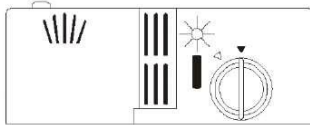

- повний
- заповнений на  $\frac{1}{4}$
- заповнений на  $\frac{1}{2}$
- заповнений на  $\frac{1}{4}$  - Наповнити, щоб запобігти появи плям
- Пустий

## Завантаження кошиків посудомийної машини.

Для того, щоб посудомийна машина мила посуд краще, завантажуйте її наступним чином: Функції та зовнішній вигляд кошиків та кошиків для столових приборів залежать від моделі.

### Як використовувати верхній кошик

Верхній кошик призначений для крихкого та легкого посуду, такого як стакани, чашки для чаю та кави, блюдечка, а також для тарілок, маленьких мисок та неглибоких каструль (якщо вони не сильно забруднені).

Розмістіть посуд та каструлі так, щоб струмінь води не зрушив їх.

Ви можете відрегулювати висоту верхнього кошика, змінивши висоту коліщат в пазах.

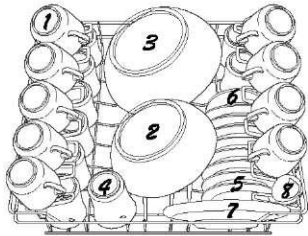

- |                      |                    |
|----------------------|--------------------|
| 1 Чашки              | 5 Блюдечка         |
| 2 Маленький салатник | 6 Маленькі тарілки |
| 3 Великий салатник   | 7 Десертні тарілки |
| 4 Стакани            | 8 Черпак           |

### Як використовувати нижній кошик

Ми радимо вам розміщувати у нижньому кошику великі предмети, які найважче мити: каструлі, пательні, великі блюда, салатники, так, як це показано на малюнку.

Бажано розміщувати великі блюда та кришки по боках кошиків, щоб не обмежувати рух важеля миття.

- Завжди розміщуйте каструлі, салатники і т.п. вверх дном.
- Нахиляйте глибокі каструлі, щоб дати воді витекти.
- У нижньому кошику є маленькі з'ємні відділи, що дають змогу розміщувати каструлі та пательні різних розмірів.

- |                               |
|-------------------------------|
| 1 Овальне блюдо               |
| 2 Десертні тарілки            |
| 3 Глибокі тарілки             |
| 4 Плaskі тарілки              |
| 5 Кошик для столових приборів |
| 6 Блюдця                      |

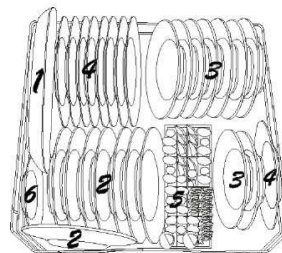

## КОШИК ДЛЯ СТОЛОВИХ ПРИБОРІВ

Завжди ставте столові прибори у кошик для столових приборів ручками вниз. Якщо у кошика є бокові кошики, ставте кожну ложку в окремий відділ. В іншому випадку ставте довгі предмети горизонтально спереду верхнього кошика.



- 1 Вилки
- 2 Столові ложки
- 3 Десертні ложки
- 4 Кавові ложки

- 5 Ножі
- 6 Ложка для приготування
- 7 Вилка для приготування

### ПОПЕРЕДЖЕННЯ!

Столові прибори не повинні виходити знизу



Лампочка програми    Кнопка програми    Кнопка відкладеного запуску

### Запуск пристрою

#### Запуск циклу миття...

Лампочка-індикатор програми

Кнопка програми 1

Кнопка відкладеного запуску

1. Переконайтеся, що пристрій підключено в настінну розетку.
2. Переконайтеся, що кран подачі води відкритий.
3. Завантажте посудомийну машину (Див. розділ «Завантаження посудомийної машини»).
4. Насипте миючий засіб (Див. розділ «Сіль, миючий засіб та ополіскувач»).
5. Відкрийте дверцята, натисніть на кнопку Запуск/Стоп, загориться лампочка Запуск/Стоп.
6. Натисніть на кнопку програми, щоб вибрати цикл миття (Див. розділ «Таблиця циклів миття»).
7. Закрийте дверцята, миття розпочнеться через десять секунд.
8. Натисніть на кнопку налаштування відкладеного запуску. Ви можете відкласти запуск цієї посудомийної машини на час від 1 до 24 годин; дисплей біля кнопки Відкладений запуск показує час, що залишився. Для того, щоб скасувати відкладений запуск, досить натиснути на кнопку, і час, що залишився, повертається на 0.

#### Скасування чи зміна циклу миття...

Поточний цикл можна змінити тільки одразу після запуску. Інакше миючий засіб міг вже бути доданий або пристрій міг вже злити воду. У такому випадку потрібно наповнити лоток для миючого засобу знову (Див. розділ «Наповнення миючого засобу»).

Відчиніть дверцята, натисніть кнопку «Прог» та тримайте її натисненою протягом трьох секунд; потім ви можете змінити програму на бажаний цикл (Див. розділ «Запуск циклу миття..»). Зачиніть дверцята.

#### В кінці циклу миття

Коли цикл миття закінчується, протягом восьми секунд лунає сигнал посудомийної машини. Вимкніть пристрій за допомогою кнопки Запуск/Стоп та відчиніть дверцята посудомийної машини. Зачекайте кілька хвилин перш ніж витягати посуд, оскільки він може бути ще гарячим і ви можете обпектись. Крім того так посуд краще висохне.

#### Ви забули поставити тарілки?

Ви можете поставити тарілки у будь-який момент до відкриття лотка для миючого засобу.

- Привідкрийте дверцята, щоб зупинити миття.
- Коли важіль миття зупиниться, ви можете відчинити дверцята.
- Поставте тарілки, про які ви забули.
- Зачиніть дверцята, посудомийна машина запуститься через десять секунд.

**ПОПЕРЕДЖЕННЯ!** Небезпечно відчиняти дверцята під час миття, ви можете отримати опіки.

## СИСТЕМА ФІЛЬТРАЦІЇ

Ми розмістили насос зливу води та систему фільтрації у зручному для доступу місці всередині машини. Система фільтрування має три частини: основний фільтр, фільтр для крупних часток та фільтр тонкої очистки.

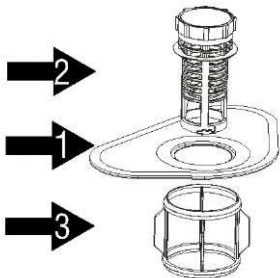

### 1. Основний фільтр

Бруд та рештки їжі, затримані цим фільтром, подрібнюються спеціальним струменем внутрішнього важеля миття та виводяться через отвір для виведення.

### 2. Фільтр для крупних часток

Більш крупні частки, такі як кістки чи скло, що можуть забити злив, затримуються цим фільтром. Щоб видалити частки, затримані цим фільтром, злегка натисніть на язички на верхній частині фільтру та витягніть його.

### 3. Фільтр тонкої очистки

Цей фільтр затримує бруд та рештки їжі у сифоні та не дає їм знову потрапляти на посуд під час циклу.

## ДОГЛЯД ЗА ПОСУДОМИЙНОЮ МАШИНОЮ

Протріть панель керування вологою ганчіркою і повністю її висушіть. Не використовуйте для миття зовнішніх частин посудомийної машини ні розчинники (для знежирення), ні абразивні засоби; використовуйте тільки ганчірку, змочену водою.

Не використовуйте для миття частин посудомийної машини гострі предмети, металеві губки, агресивні миючі засоби.

### Захист від замерзання

Якщо ви залишаєте посудомийну машину взимку в неопалюваному приміщенні, зверніться до служби гарантійного обслуговування, щоб:

- 1) перекрити живлення посудомийної машини; зняти запобіжники чи переключити вимикач;
- 2) перекрити постачання води та від'єднати шланг подачі води від крану;
- 3) видалити воду з шлангу подачі води та крану;
- 4) приєднати шланг подачі води до крану;
- 5) зняти кришку сифона в нижній частині посудомийної машини та втерти воду в гумовій трубі.

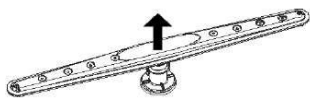

### Догляд за важелем миття

Ви повинні регулярно очищувати важіль миття, щоб видаляти хімічні речовини, які забивають отвори та вставки важіль миття. Для того, щоб зняти важіль миття, відкрутіть гайку, щоб витягнути шайбу зверху важеля миття, та зніміть його. Промийте важіль теплою мильною водою та протріть отвори м'якою щіткою. Дбайливо сполосніть важіль миття та поверніть його на місце.

### Чистка фільтрів

Щоб забезпечити хорошу роботу системи фільтрації, її потрібно чистити.

Фільтр повністю видаляє з води рештки їжі та дає змогу повторно використовувати воду після миття. Тому рекомендовано видалити якнайбільше решток їжі, затриманих фільтром, після кожного циклу миття, промиваючи півкруглий фільтр та чашу під струменем води. Для того, щоб зняти весь фільтр, потягніть вгору ручку чаші. Мийте весь фільтр щонайменше один раз в місяць.

Почистіть фільтр для часток та фільтр тонкої очистки щіткою. Потім складіть частини фільтру так, як показано на малюнку, та поставте його, помістивши на місце та натиснувши на нього.

Ніколи не використовуйте цю посудомийну машину без фільтрів. Неправильне встановлення фільтру призводить до поганої роботи пристрою та може пошкодити посуд та каструлі.

### ПОПЕРЕДЖЕННЯ!

Ніколи не використовуйте цю посудомийну машину без фільтрів.

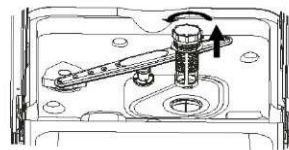

## МИТТЯ ДВЕРЦЯТ

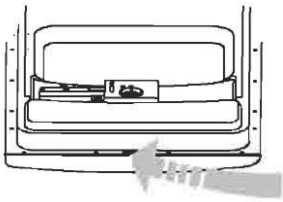

Користуйтеся для миття дверцят тільки ганчіркою, змоченою гарячою водою. Не використовуйте миючі засоби пульверизатором, щоб вода не потрапила у замок дверей та в електричні елементи.

Не використовуйте абразивні засоби та метлеві губки для миття зовнішніх частин, щоб не подряпати їх. Абсорбуючий папір також може залишити сліди.

### **ПОПЕРЕДЖЕННЯ!**

Ніколи не використовуйте миючі засоби з пульверизатором для миття дверцят, щоб не пошкодити замок та електричні елементи. Суворо забороняється використовувати абразивні засоби чи абсорбуючий папір, щоб не подряпати сталеву поверхню та не залишити слідів.

### **Після кожного миття**

Після кожного миття перекривайте подачу води до пристрою та залишайте дверцята привідкритими, щоб запахи та волога не залишилися всередині.

### **Відключіть пристрій**

Перед тим, як мити чи доглядати за пристроєм, вимкніть його з розетки. Не ризикуйте.

### **Не використовуйте розчинники чи абразивні миючі засоби**

Не використовуйте розчинники чи абразивні миючі засоби для миття зовнішніх та гумових частин посудомийної машини. Використовуйте ганчірку та гарячу мильну воду. Для того, щоб видалити плями з внутрішньої поверхні, використовуйте ганчірку, змочену водою та білим винним оцтом чи спеціальним миючим засобом для посудомийних машин.

### **Коли ви їдете у відпустку**

Коли ви їдете у відпустку, ми радимо вам запустити цикл миття без посуду та вимкнути пристрій з розетки, перекрити подачу води та залишити дверцята привідкритими. Це продовжить термін служби з'єднань та допоможе уникнути утворення неприємних запахів усередині пристрою.

## ВІЯВЛЕННЯ НЕСПРАВНОСТЕЙ

Якщо посудомийна машина не працює, перш ніж звернутися в сервісний центр, виконайте наступні перевірки:

Дефект	Причина	Рішення
1 – машина взагалі не вмикається	Вилка не підключена до розетки	Підключіть електричний роз'єм
	Не натиснута кнопка О/І	Натисніть кнопку
	Відкриті двері	Закрийте двері
	Немає електропостачання	Перевірте запобіжник в вилці й електропостачання
2 - машина не набирає воду	Див причину №1	Перевірте
	Закручений кран подачі води	Відкрутіть шланг
	Ручка вибору програми в неправильному положенні.	Поверніть ручку вибору програми в потрібну позицію
	Зігнутий шланг	Розігніть шланг
	Неправильно підключений фільтр шланга	Очистіть фільтр на кінці шланга
3 – машина не спускає воду	Забився фільтр	Почистіть фільтр
	Перекручено відвідний шланг	Розправте шланг
	Неправильно відключений шланг	Ретельно дотримуйтеся інструкцій для підключення виходу шланга
	Вихідне з'єднання на стіні, спрямоване вниз, а не вгору	Визвіть спеціаліста
Машина постійно зливає воду	Відвідний шланг розташований надто низько	Підвісьте відвідний шланг принаймні на 40 см. над підлогою
Не повертаються розбризкувачі води	Надмірна кількість миючого засобу	Зменшіть кількість миючого засобу. Використовуйте спеціалізований миючий засіб.
	Посуд блокує обертання	Перевірте
	Дуже брудний фільтр	Почистіть фільтр
6 - На електронних пристроях без дисплея: один або більше індикаторів швидко блимає.	Вимкнено подачу води	Вимкніть пристрій. Увімкніть кран. Переустановіть цикл.

	Див. причин № 5	Перевіріє
7 - завантажений посуд лише частково промивається	Дно каструлі погано вимите	Пригорівші залишки їжі на днові каструлі, слід замочити в воді перед тим як ставити в посудомийну машину
	Краї каструлі погано відмилися	Переставте каструлю
	Розбрискувачі води частково заблоковані	Відкрутіть розприскувачі води і промийте під струменем води.
	Посуд завантажений не правильно	Не ставте посуд занадто близько один до одного
	Кінець відвідного шланга у воді	Кінець відвідного шлангу не повинен стикатися з відтоком води
	Неправильна кількість миючого засобу; миючий засіб старий і жорсткий	Збільшіть інтенсивність миння відповідно до ступеня забрудненості посуду і змініть миючий засіб
	Не досить інтенсивна програма прання	Виберіть більш інтенсивну програму
	Не помився посуд в нижньому кошику	Ще раз натисніть кнопку «половинне завантаження»
	8 – не подається миючий засіб, або подається частково	Столові прибори, посуд, каструлі, і т.д. .. блокують подачу миючого засобу
9 – на посуді залишиються білі плями	Вода надто жорстка	Перевірте рівень солі і пом'якшувача, і відрегулювати кількість. У разі, якщо несправність не усунуто, зв'яжіться з сервісним центром
10-шум під час прання	Посуд стукає один об одного	Перевірте правильність завантаження посуду в корзину
	Розбрискувачі води зачіпаються за посуд	Ще раз перевірте правильність завантаження посуду
11 – посуд не повністю сухий	Неправильний повітряний потік	Наприкінці миття, відкрийте двері, щоб посуд висохнув природнім шляхом.
	Відсутній ополіскувач	Додайте ополіскувач



# УМОВИ ГАРАНТІЙНОГО ОБСЛУГОВУВАННЯ

Увага: гарантія на посудомийну машину не розповсюджується у випадку втручання неуповноважених спеціалістів.

**Термін дії гарантії складає 12 місяців з дати продажу.**

**Під час гарантійного періоду будь-який ремонт може бути виконаний тільки кваліфікованим фахівцем сервісного центру.**

Перед початком ремонту прилад треба відключити від електромережі, знявши запобіжник або витягнувши шнур живлення з розетки. Непрофесійне втручання та ремонт апарату небезпечні, вони можуть викликати враження електричним струмом та коротке замикання; отже, не намагайтеся усунути несправності самотужки. Залиште цю роботу спеціалістам або представникам сервісного центру. Якщо у роботі апарату виникли якісь незначні проблеми, перевірте за допомогою наступних інструкцій, чи здатні Ви упоратися з ними самі. Візит спеціаліста із авторизованого сервісного центру повинен бути оплаченим Вами, якщо буде встановлено, що прилад не працює через неналежне чи недбале використання. Зберігайте інструкцію таким чином, щоб вона завжди була під рукою у разі потреби; якщо передаватиме прилад іншій особі, передайте також і інструкцію.

**УМОВИ :**

## **Сертифікат**

Гарантія дійсна тільки при наявності дійсного Гарантійного Сертифікату.

Гарантійний сертифікат не дійсний при наявності в ньому помилок, виправлень чи невідповідностей.

В Сертифікаті мають бути заповнені пункти: назва виробу, модель, серійний номер виробу, дата продажу, підпис продавця, печать торгової організації. При відсутності дати продажу термін гарантії автоматично вичислюється з дати виготовлення пристрою.

## **Транспортування і зберігання**

Будь-які дефекти виробу, спричинені недбайливим транспортуванням і зберіганням виробу, не підлягають безкоштовному гарантійному ремонту;

## **Установка та експлуатація**

Безкоштовний гарантійний ремонт не проводиться, якщо дефект виробу викликаний:

- Неправильним підключенням виробу до джерела електро-, водо- і газопостачання, а також невідповідність параметрів вищевказаних джерел параметрам, що пред'являються обов'язковими Державними стандартами та Інструкцією з експлуатації.
- Експлуатація виробів, підключених до мережі 220В без заземлення, а також підключених до джерела водопостачання без окремого крану подачі води до виробу-є суттєвим порушенням Інструкції з експлуатації та може бути підставою для зняття виробу з гарантійного обслуговування.
- Використання приладу не в відповідності до Інструкції, а також неправильною експлуатацією, що викликало появу механічних та інших видів дефектів;
- Використання виробу не в відповідності з його прямим призначенням або не в домашніх потребах.
- При порушенні пломбування та з інших причин, які не залежать від заводу-виробника.
- Недбалості при зберіганні, експлуатації та транспортуванні власником, торговою або транспортною організацією.
- У випадку втрати гарантійного талона ба чека, власник позбавляється права на безкоштовне сервісне обслуговування.
- У разі підключення техніки не сертифікованим сервісним центром, виріб знімається з гарантії.

## **Ремонт**

Безкоштовний гарантійний ремонт не проводиться, якщо виріб:

- Має сліди стороннього втручання або ремонту не уповноваженими особами;
- Має не санкціоновані фірмою зміни конструкції або неприйнятні комплектуючі;
- Має пошкодження, викликані непередбачуваними явищами і діями стихій;
- Має пошкодження, викликані використанням нестандартних матеріалів і пристроїв;
- Має пошкодження, викликані попаданням в середину виробу сторонніх предметів, тварин або комах;
- Не має серійного номеру або його неможливо встановити;
- Має некомплектність після його продажу;
- Має механічні пошкодження (скляні та пластикові вироби);

Гарантія не розповсюджується на розхідні матеріали і аксесуари.

## **Відповідальність**

Фірма не несе відповідальності за збитки причинені Вам чи оточуючим в зв'язку з невідповідним використанням приладу.

Введення виробу в експлуатацію й доробку мереж електро-, водо- і газопостачання для сумісності з виробом не є зоною відповідальності Фірми й Фірмою не оплачується.

В випадку виникнення будь-яких проблем з вашим приладом, перед тим як викликати майстра, перевірте правильність установки і функціонування в відповідності до інструкції. Оплату виклику майстра Ви будете проводити за свій рахунок, якщо виріб був в робочому стані або був неправильно встановлений, або неправильно використовувався.

За якість гарантійного ремонту відповідальність несе обслуговуюча організація(служба сервісу).

**ДОДАТКОВУ ІНФОРМАЦІЮ ЩОДО ПРОДУКЦІЇ МАРКИ ROSIERES ВИ МОЖЕТЕ ОТРИМАТИ НА САЙТІ**

[WWW.ROSIERES.IN.UA](http://WWW.ROSIERES.IN.UA), [WWW.ROSIERES.FR](http://WWW.ROSIERES.FR)

**ЧИ ЗА ТЕЛЕФОНОМ ГАРЯЧОЇ ЛІНІЇ**

**044 383 44 25**

**0 800 501 509**

**СЕРВІС ПРОДУКЦІЇ ROSIERES, ОРИГІНАЛЬНІ ЗАПАСНІ ЧАСТИНИ, ВИТРАТНІ МАТЕРІАЛИ, АКСЕСУАРИ**

Місто	Сервісний центр	Адреса	Телефон
Алчевск	СЦ "Булат-Сервис"	94204,г. Алчевск, ул. Белинского 11	(06442) 2-58-09, 4-84-01
Белая Церковь	АТЛАНТ ПЛЮС	09113, ул. Клиническая, 6	(04463) 6-75-15
Белая Церковь	КПП Сервис-Мастер	09100 г. Белая Церковь, ул. Вокзальная 5	(0456)33-29-44
Белая Церковь	Сервіс-Цент "Вега"	09100 вул. Гордінського, 2А	(04463)3-51-01
Бердянск	Дека-Сервис	71112, г. Бердянск, ул. Энгельса 42	(06153) 4-32-31, 3-85-14
Винница	ВФ ТОВ „ІНТЕРСЕРВІС“	21000, вул Келецька, 61А	(0432) 69-95-73,69-91-93
Винница	КП "Гарант-Сервіс"	21027 пр. Космонавтів, 42	(0432)46-50-01, 46-64-18
Винница	СЦ „Спеціаліст“	21021 г. Винница ул. Порики 1	(0432) 57-91-91, 50-91-91
Винница	СЦ Скормаг-Сервис	21030 Винница, пр. Юности, 16	(0432) 46-43-93, 46-82-13, 51-92-52, 51-92-54
Днепродзержинск	СЦ "Росток"	51934, Днепродзержинск, пр. Ленина, 66, СЦ "Росток"	(0569) 53-54-80, (067) 363-29-29
Днепропетровск	СЦ "Европроект-Сервис"	49000, г.Днепропетровск, ул.Красная 20 А	(056) 371-15-06
Днепропетровск	ТОВ „ІНТЕРСЕРВІС“	49101, пр-т Кірова, 59	(0562) 35-67-05, 31-29-57
Донецк	СЦ "ФОКСТРОТ"	83000 г.Донецк, пр.Дзержинського,4	(062) 345-41-23
Дрогобич	"Сервіс-2000"	82100 вул. Галицького,5	(0324)45-00-62
Евпатория	ТОВ „НК-Центр“	97401, пр.Перемоги, 67	(06569) 4-47-74
Житомир	КАРТАЛ	10001, ул. Киевская, 106	(0412) 41-27-97
Житомир	Профмастер	г. Житомир, ул. Л. Украинки, 2	(0412) 42-22-54
Запорожье	"Альфатехноцентр"	69002 вул. Дзержинського, 83	(061)212-03-03
Запорожье	ЗФ ООО ІНТЕРСЕРВІС	69095, ул.Гоголя, 175	(061)220-65-96, 787-50-51
Запорожье	Маэстро	69006, Запорожье, ул.Малая, 3	(061) 270-40-94, (061) 224-58-58
Ивано-Франковск	"Бріз ЛТД"	76002, вул. Нова 19А	(0342) 75-07-77, 55-95-25
Ивано-Франковск	ПП Колодий/Гарант Холод	76009 вул. Мира, 90	(0342)78-30-00, 26-15-82 / (093)328-27-07
Ивано-Франковск	ЧП Волков	76491, г. Ивано-Франковск, ул. Вовчинецкая, 223	(0342)71-28-13
Измаил	СЦ „ЕКРАН“	68600, вул. Котовського, 59	((04841) 6-34-53, 2-22-37
Каменец-Подольский	Сервіс-Центр	32300 вул. Пушкінська, 51	(03849)3-24-88
Керчь	СЦ МЕРКУРИЙ	98302, ул. Пирогова, 1	(06561) 2-13-73
Керчь	ф. ЧП Фокскримсервис	98300 г.Керчь, ул.Советская д.15	(06561) 2-30-62
Киев	ООО "Аматі Сервіс"	вул.Бориспільська 9	(044) 369-50-01
Киев	ООО ДТС	04218, ул. Кибальчича 2а	(044) 501-91-34, 542-79-40, 542-93-65
Киев	РАВИС	ул. Героев Днепра 2а	0-800-504-504
Киев	Фокстрот Сервис	04060, г. Киев, ул. Щусева, 44	(044) 467-08-59, 467-23-75, 467-14-97, 440-43-89
Кировоград	КФ ООО ІНТЕРСЕРВІС	25015, вул. Короленко, 2	(0522) 35-79-23
Кировоград	СЦ "Оптрон"	25006, г.Кировоград, пр-т Коммунистический, 1	(0522) 24-96-47, 24-45-22, (098) 0804138, (066) 16
Кишинев	СЦ „ROLLING INTERNATIONAL“	MD2009 вул. Фередулуй, 4/6	(0-0-373-22) 870536, 870837
Конотоп	ЧП "Алексей"	41615, г. Конотоп, Сумской обл., пр. Ленина,11	(05447) 6-13-56
Кременчуг	ЧП Шамрай	ул. Переяславская 55	(0536) 74-72-10, (0536) 74-71-53
Кременчуг	ЭС EXCLUSIVE-SERVICE	39600 г. Кременчугул. Халаменюка, 10	(05366) 780-235
Кривой Рог	АСЦ "Фокстрот".	50103, г. Кривой Рог, ул. Революционная, 73	(056) 440-07-64
Кривой Рог	ЕВРОСЕРВИС	50027, пр-т. Гагарина, 42	(0564) 74-61-03
Кривой Рог	Крф ТОВ „ІНТЕРСЕРВІС“	50064, вул. Косіора, 64-7	(056) 440-07-79, (056) 440-01-19
Лубны	ФЛП Коханенко	37500 вул. Радянська, 4/3	(050)457-49-65
Луганск	Луганск-Сервис	91000, Луганск, ул. Фрунзе, 136-б (Крупно-бытовая техника), ул. Советская, 66 (Мелко-бытовая техника, GSM), ул. Советская, 6 (Аудио-видео).	(ул. Фрунзе, 136-б ((0642) 49-54-50, 49-44-17, 49-3
Луганск	СЦ Миртекс	ул.16-я Линия, д.7	642-248; 42-03-05
Луцк	"Софт Лайн"	43006 вул. Стуса, 11	(0332)77-10-23
Луцк	СЦ „Ваш майстер“	43005 пр-кт. Перемоги,22	8(0332)23-01-03
Львов	ЛФ СП „ТРАНС СЕРВІС“	79008, вул. Вінниченка, 30	(032) 239-92-75, 297-55-88
Львов	СЦ "Мілленіум"	79040, Львів, вул. Курмановича 9	(032)267-07-10
Львов	ТОВ „РОСІМПЕКС“	79034, вул.Хмельницького, 116	(032) 231-78-87
Макеевка	СПД Гордейчук В.А	Донецкая обл., г.Макеевка, ул генерала Данилова 71а	(062) 327-51-23
Мариуполь	ООО "Лотос"	87500 г Мариуполь бр. 50-лет Октября, 32/18	(0629) 49-300-5, 49-300-6,
Мариуполь	СЦ „Марсервіс“	87500, пр-т Металургів, 94	(0629) 41-06-60, 41-06-50

Мукачево	АСЦ "Гарант Мукачево"	89600,Закарпатська обл., м.Мукачево, вул. Берегівська обізна,12	(03131)2-33-33
Николаев	МФ ТОВ „ІНТЕРСЕРВІС“	54008, Внутрікварт.проїзд, 2	(0512) 58-06-47
Николаев	СПД ФОП Дадашев А.О.	54050, Миколаїв, вул. Металургів, 8	(0512) 25-23-35, 59-24-05, (066) 797-66-22
Николаев	СЦ "Николаев-Фокстрот"	54003, г. Николаев, пр. Ленина, 177-А	(0512) 55-29-04
Николаев	СЦ „ІНТЕРТЕХНОСЕРВІС“	53210, вул. Гагаріна, 62а	(0512) 22-24-88
Николаев	ЧП Воронин	54001, ул. Большая Морская, 30	(0512) 35-97-99
Никополь	ПП "Імпорттехносервіс"	53210, вул. Гагаріна, 62а	(05662) 2-24-88
Никополь	ПП "Лікс"	53213, Дніпропетровська обл., м. Нікополь, вул. Карла Лібкнехта 167	(0566) 65-00-89, (099) 200-56-83, (093) 918-39-62
Новая Каховка	СЦ "Електрон"	74900 вул. Горького, 48	(05549)7-83-98
Одесса	ОФ СП ТРАНС СЕРВИС	65029, ул. Новосельского, 64	(048) 777-11-40
Одесса	Фокстрот-Сервис-Одесса, Площадка 1	65029, вул. Транспортна 7-Е	(048) 784-20-85, 784-20-86
Одесса	Фокстрот-Сервис-Одесса, Площадка 2	65029 вул. Базарна, 76	(0482)37-21-92
Павлоград	Лотос (Интерсервис)	51400, Павлоград, ул.Шевченко, 67	(05632) 6-15-54, 6-23-42
Павлоград	ПЧФ ООО ИНТЕРСЕРВИС	51400, ул. Шевченко, 67	(05632) 6-15-54, 6-23-42
Павлоград	СЦ "Пинфок"	51404 Павлоград, ул.Днепровская, 73 Б	(05632) 3-11-93
Полтава	Айкон-Сервіс	36000 вул. Жовтнева, 40Б	(0532)50-67-89
Полтава	НВО „ПРОМЕЛЕКТРОНІКА“	34022, вул. Пролетарська, 22	(0532) 57-21-66
Полтава	ПФ ТОВ „ІНТЕРСЕРВІС“	36023, вул. Красіна, 71 А	((0532) 69-42-62, 50-98-89
Ровно	РАДИОМАСТЕРСКАЯ	33000 г. Ровно ул. Почтовая 2	(0362) 22-68-19
Ромны	ПП Строй	вул. Калнишевського,34	(05448)2-17-48
Севастополь	КАУФ	99011 вул. Промислова, 9	(0692)45-60-72
Севастополь	ООО ПАНОРАМА-С	99053, ул. Руднева, 7	(0692) 45-01-88
Севастополь	СЦ ДИАДЕМА	99008, ул. Пожарова, 26	(0692) 55-56-43, 45-36-99
Северодонецк	ПП "СДРТ"	93400, Луганська обл., м.Северодонецк, вул. Менделеева, 46	(06452) 4-49-62
Северодонецк	СЕВЕРОДОНЕЦК РАДИОТЕХНИКА	93400, ул. Маяковского, 13	(06452) 4-30-30, (0645) 70-28-16
Симферополь	НК-центр	95001 вул. Некрасова, 17/1	(0652)54-47-71
Симферополь	РСЦ Фокстрот	95040, г. Симферополь, ул.Балаклавской,68	(0652)520-565
Симферополь	ЧП ГАРАНТ	95051, ул. Павленко, 54	(0652) 52-15-08
Стаханов	АСЦ "Альбит"	94000 вул. Кірова, 15	(06444)4-02-89
Сумы	"СЛТ-Сервис"	40030 Кооперативная 7	(0542) 781-013
Сумы	ПВКФ "СЕРВИСЦЕНТР"	40000, Суми, вул. Петропавлівська, 86/1	(0524) 660-300, 650-340, 655-510
Сумы	СЦ "Сигма-сервіс"	Инд.40024,г.Сумы, ул.Прокофьева 19.	(0542) 36-50-58
Тернополь	СЦ "Репорт-сервіс"	46000, Тернопіль, пр.Злуки, 39	(0352)511247
Тирасполь	СЦ "Бриз-груп"	3300 Молдова, г Тирасполь, пер. Набережный,1	(373) 533-77202
Ужгород	ТзОВ Миллениум	88007, м.Ужгород, вул. Гагаріна 101	(031) 266-12-97
Феодосия	ЧП Фокскримсервис филиал	49000, г. г.Феодосия, ул.Базарная, 4	(06562) 3-12-84
Харьков	РСЦ ФОКСТРОТ-СЕРВИС	61125 г. Харьков, ул. Вернадского, 2	(057) 758-10-39, 758-10-40
Харьков	СЦ НЕО	61052, ул. Косарская, 43	(057) 763-09-12, 763-02-89
Харьков	ХФ СП ТРАНС СЕРВИС	61072, ул. Иванова, 24	(057) 714-24-72, 58-85-63
Херсон	ООО "Ремонт и Сервис"	73027, г.Херсон, ул.Рабочая 66	(0552) 48-58-88, 48-50-00
Херсон	ХФ ТОВ „ІНТЕРСЕРВІС“	ул. Карбошева, 28А	(0552)43-40-33
Хмельницкий	ООО ТРИТОН ЛТД	28009, ул. Курчатова, 18	(0382) 78-37-73
Хмельницкий	СЦ Прілюдія"	29016 вул. Львівське шосе, 27	(0382)66-46-16
Хмельницкий	Сервисный центр "Радиононор"	29009, г.Хмельницкий, переулок Ипподромный 2	(0382)704-700, 66-46-16
Червоноград	ТзОВ "Побутрадіотехніка"	80105 вул. Сокальська, 6	(03249)2-25-63
Черкассы	"ТЕХНО-ХОЛОД"	18000, Черкаси, вул. Громова, 146, оф.102	(0472) 56-98-68
Черкассы	ЕВРАЗИЯ-С	18023, ул. Одесская, 8	(0472) 66-36-53
Черкассы	КВАРЦ	18029, ул. 30 лет Победы, 30	(0472) 540-124
Черкассы	ООО ОФИСНАЯ ТЕХНИКА	18000, ул. Смелянская 118, оф. 105	(0472)-63-84-01, 63-66-66
Черкассы	СЦ Сервисный Центр	18005, г. Черкассы, ул. Калинина 115	(0472) 72-35-58
Черкассы	ТОВ "Фабрика побутового сервісу"	18000, Черкаси, вул. Ільїна, 605	(0472) 383-124, (063) 624-24-43
Чернигов	ВЕНА-СЕРВИС	14000, ул. Проектная, 1	(0462) 60-15-85
Чернигов	ООО ЛАГРОС	14005, пр-т Мира, 180а	(04622) 5-99-39, 5-33-06
Чернигов	РСЦ Фокстрот	14000, Чернигов, Шевченко 4	(046) 267-58-58
Черновцы	Фокстрот Сервис	58000, г.Черновцы ул.Головна 265	(0372) 58-43-01
Шостка	КП ТД "БЕРЕЗКА-СЕРВИС"	41100 г.Шостка, Сумская обл.,ул.Рабочая д. 5	(05449)4-07-07
Ялта	СЦ „АВІ-ЕЛЕКТРОНІК“	98600, ул. Жадановского, 3	(0654) 38-60-18
Ялта	ТОВ "Лікс-Лайн"	98600, АР Крим, м. Ялта, вул. Дзержинського,15	(0654) 27-67-86, (095) 066-85-56, (097) 242-72-97