

**ІНСТРУКЦІЯ  
З ЕКСПЛУАТАЦІЇ ТА ПІДКЛЮЧЕННЯ  
ПОСУДОМИЙНОЇ МАШИНИ  
ROSIERES RLF 4610**

**ROSIERES** ©



# ДЯКУЄМО ВАМ ЗА ВИБІР ПРОДУКЦІЇ ROSIERES!

## ЗАГАЛЬНІ ПОЛОЖЕННЯ

Будь-ласка, уважно прочитайте інструкції, наведені у даному буклеті, оскільки вони містять важливу інформацію з приводу безпечної установки, використання і догляду за Вашою посудомийною машиною, а також містять корисні поради щодо досягнення максимальних результатів при її використанні.

Зберігайте даний буклет у надійному місці для отримання довідок у майбутньому.

## УВАГА!

УВАГА: Цей пристрій відповідає сучасним вимогам правил безпеки. Також Доводимо до Вашого відома, що цей виріб сертифікований згідно з вимогами безпеки органом по сертифікації промислової продукції Державним комітетом України з питань технічного регулювання та споживчої політики державна система сертифікації УкрСЕПРО.

## ЗАЯВА ПРО ВІДПОВІДНІСТЬ

На підставі протоколу сертифікаційних випробувань №06-08/08 від 7.08.08, виданого ТОВ «Українська ВЛ ВЕСНА», 49036, м. Дніпропетровськ, вул. Ленінградська, 68, атестат акредитації №2Н557 від 12.07.2007, висновку ОС №1985 від 07.08.2008.



Цей символ на виробі або на його упаковці позначає, що з ним не можна поводитися, як із побутовим сміттям. Замість цього його необхідно повернути до відповідного пункту збору для переробки електричного та електронного обладнання. Забезпечуючи належну переробку цього виробу, Ви допомагаєте попередити потенційні негативні наслідки для навколишнього середовища та здоров'я людини, які могли би виникнути за умов неналежного позбавлення від цього виробу. Щоб отримати детальнішу інформацію стосовно переробки цього виробу, зверніться до свого місцевого офісу, Вашої служби утилізації або до магазину, де Ви придбали цей виріб.

## ОПИС ВИРОБУ

### Технічні дані

Ширина	59,6
Глибина до зовнішньої частини панелі управління	55
Висота	80/89
Місткість	15 комплектів посуду

1. Контейнер для солі
2. Контейнер для миючого засобу
3. Контейнер для ополіскувача
4. Система фільтрів
5. Лопаті інжектора

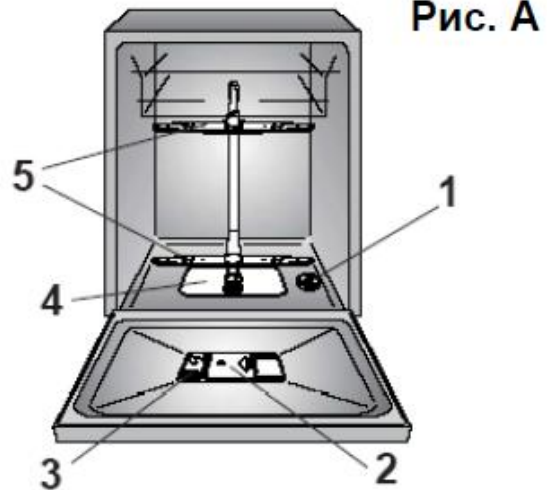

15 комплектів посуду за один цикл при витраті 10 л.  
5 програм

4 температурних режими  
Регульований пом'якшувач води-5 позицій  
Функція половинного завантаження  
Цифровий дисплей  
Електронний програматор

Відстрочка старту до 3/6/9 ч  
Функція замочування  
Регульований по висоті верхній кошик  
Спеціальний кошик для столових приборів  
Регульовані по висоті ніжки  
Класи миття / сушки / енергоефективності - AAA  
Система захисту від переливу і протікання  
Рівень шуму - 45 дЦб

# ІНСТРУКЦІЇ З ТЕХНІКИ БЕЗПЕКИ

Установку приладу та її підключення по електромережі повинен проводити лише кваліфікований фахівець.

Є деякі елементарні правила безпеки, які підходять для будь-якої побутової техніки.

## ВСТАНОВЛЕННЯ

- Переконайтеся, що роз'єм встановлений на машині сумісний з розеткою. Якщо це не так, зверніться до спеціаліста щоб підбрати потрібний тип та переконайтеся, що джерело живлення відповідає потужності посудомийної машини.
- Переконайтеся, що посудомийна машина не передавляє силові кабелі.
- Загалом, не рекомендується використовувати адаптери, трійники або подовжувачі.
- Якщо необхідно замінити шнур живлення, зверніться до сервісного центру.

## БЕЗПЕКА

- Не торкайтесь приладу мокрими або вологими руками.
- Не використовуйте прилад босоніж.
- Виймаючи вилку з розетки, не тягніть за кабель живлення або саму машину.
- Не залишайте прилад під впливом атмосферних явищ (дощ, сонце і т.п.).
- Цей прилад не призначений для користування особами (включаючи дітей) з обмеженими фізичними, сенсорними або розумовими здібностями чи недостатнім досвідом і знаннями, якщо вони не будуть навчені та інструктовані з питань використання приладу з боку осіб, відповідальних за їх безпеку. Стежте за дітьми, щоб вони не гралися з приладом.
- Не слід залишати двері відчиненими, оскільки це може становити потенційну небезпеку (напр. відключення).
- Посудомийна машина може перекинутися, якщо сидіти на дверцятах, або спиратися на них.

**УВАГА!** Ножі та інші предмети з гострими кінцями слід завантажувати в кошик гострою частиною донизу, або поміщати в горизонтальному положенні.

## ЩОДЕННЕ ВИКОРИСТАННЯ

- Цей прилад розроблений тільки для домашнього використання.
- Посудомийна машина призначена для звичайного кухонного начиння. Предмети, які були забруднені бензином, фарбою, слідами сталі або чавуну, агресивними хімічними речовинами, кислотами або лугами, не повинні митися в посудомийній машині.
- Якщо в будинку встановлений пристрій для пом'якшення води, то немає необхідності додавати сіль для пом'якшувач води в машину.

■ Столові прилади миються краще, якщо їх помістити в кошик ручками донизу.

■ Якщо пристрій вийшов з ладу або перестав працювати належним чином, вимкніть його, відключіть подачу води і не чіпайте. Ремонтні роботи повинні проводитися тільки спеціалістами і тільки оригінальні запасні частини повинні бути встановлені. Будь-яке недотримання вищевказаних рекомендацій, може мати серйозні наслідки для безпеки приладу.

## Управління

■ посудомийна машина була виготовлена з матеріалів, які можуть бути перероблені таким чином, що не завдасть шкоди навколишньому середовищу.

■ Якщо ви збираєтесь викинути стару посудомийну машину, зніміть дверцята, щоб діти ненароком не потрапили туди у пастку.

## УСТАНОВКА (Технічні примітки)

■ Після того як Ви розпакуєте машину, відрегулюйте її висоту. Для правильної роботи вона повинна бути на одному рівні. Відрегулюйте ніжки так, щоб машина не нахилилася більш ніж на 2 градуси.

■ Якщо Вам потрібно перемістити машину після видалення упаковки, не намагайтесь підняти її в нижній частині дверей.

Дотримуйтесь інструкцій на малюнку.

Відкрийте двері, злегка піднімайте машину, держачись за верх.

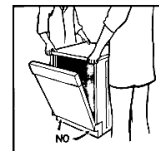

## ВАЖЛИВО

Коли пристрій знаходиться на килимовому покритті, необхідно звернути уваги на відсутність перешкод нижніх вентиляційних отворів. Переконайтеся у тому, що після установки Ви матимете вільний доступ до мережного кабелю.

## ПІДКЛЮЧЕННЯ ДО ЕЛЕКТРОМЕРЕЖІ

Даний пристрій відповідає міжнародним стандартам безпеки і обладнаний 3-контактною вилкою мережного кабелю із заземлюючим контактом для забезпечення повного заземлення продукту.

Перед підключенням пристрою до мережі живлення важливо переконавшись у наступному:

**1. правильності заземлення електророзетки мережі живлення;**

**2. відповідності мережі живлення вимогам споживання, перерахованим на таблиці з паспортними даними Вашого пристрою.**

### ПОПЕРЕДЖЕННЯ!

Переконайтесь у правильному заземленні Вашого продукту.

У випадку поганого заземлення, Ви помітите, що при доторканні до металевих частин Вашого пристрою, відчуваються електричні імпульси, викликані наявністю подавлювача радіоперешкод.

**Виробник не несе відповідальність за будь-які збитки, які виникли внаслідок неправильного заземлення машини.**



Даний пристрій відповідає Директивам 89/336/ЕЕС, 73/23/ЕЕС і наступним доповненням до них.



**ПОПЕРЕДЖЕННЯ! ДАНИЙ ПРИСТРІЙ НЕОБХІДНО ЗАЗЕМЛИТИ.**

## ЗАПОБІЖНИКИ І ВИЛКА МЕРЕЖНОГО КАБЕЛЮ

Даний пристрій повинен використовуватись тільки з електророзеткою мережі живлення з мінімальним значення сили струму 13 А.

Вилка мережного кабелю, встановлена на продукти, використовує запобіжник на 13 А, схвалений відповідно до BS 1362 ASTA.

У випадку заміни будь-яких компонентів, необхідно використовувати точно такі ж нові компоненти.

Якщо загублено кришку відсіку для запобіжника, не використовуйте вилку мережного кабелю до тих пір, поки не встановите нову кришку.

Нова відповідна кришка відсіку для запобіжника (яку можна придбати у Вашого дилера або у електроенергетичному управлінні) повинна мати той же самий колір, який вказано на основі вилки мережного кабелю.

## ПІДКЛЮЧЕННЯ ВОДИ

### ВАЖЛИВО!

Пристрій необхідно підключити до мережі водопостачання з використанням нового комплекту шлангів.

Старий комплект шлангів не повинен використовуватись повторно.

■ Шланги для подачі і зливання води можуть бути спрямовані ліворуч або праворуч.

### ВАЖЛИВО!

Посудомийна машина може бути підключена як до джерела подачі холодної, так і гарячої води, температура якої не перевищує 60 С.

■ Водяний тиск повинен знаходитись у межах від 0,08 МПа до 0,8 МПа. Якщо тиск менший за мінімальний, зверніться по консультацію до нашого сервісного відділу.

■ Шланг для подачі води необхідно приєднати до водопровідного крану таким чином, щоб коли машина не використовується, подача води припинялась (рис. 1 В).

■ Посудомийна машина обладнана з'єднувачем з різьбовим зчленуванням діаметром 3/4 дюйми (рис. 2).

■ Підключіть шланг для подачі води "А" до водопровідного крану "В" з допомогою насадки діаметром 3/4 дюйми, переконавшись у тому, що її ретельно зафіксовано.

■ Якщо необхідно, довжину шлангу для подачі води може бути подовжено до 2,5 м. Шланг для подовження можна придбати у Післяпродажному Сервісному Центрі.

■ Якщо у воді присутні вапняний осад або пісок, необхідно придбати відповідний фільтр, артикул 9226085, у Післяпродажному Сервісному Центрі (рис. 3). Фільтр "D" необхідно змонтувати між водопровідним краном "В" і шлангом для подачі води "А", не забувши встановити шайбу "С".

■ Якщо посудомийна машина підключається до нових труб або до труб, які не використовувались протягом тривалого періоду часу, перед підключенням шлангу для подачі води необхідно на декілька хвилин включити воду. Завдяки цьому, частки піску або іржі не заб'ють впускний водяний фільтр.

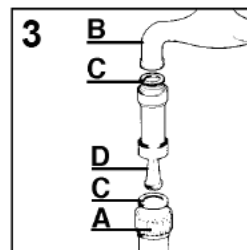
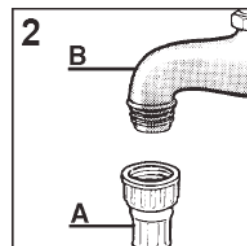
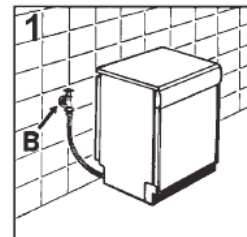

## ПІДКЛЮЧЕННЯ ВІДВІДНОГО ШЛАНГУ

- Переконайтеся, що між відвідним шлангом і напірною трубою немає заламів (рис. 4).
- Напірна труба має бути не менше 40 см над рівнем підлоги, і повинна мати внутрішній діаметр не менше 4 см.
- Рекомендовано, щоб не було повітряних пасток. (рис. 4X).
- При необхідності відвідний шланг може бути збільшений до 2,5 м, за умови, що збережеться максимальна висота 85 см над рівнем підлоги. Більшу трубу можна отримати в сервісному центрі.
- Шланг може бути приєднаний до краю раковини, але вона не повинна бути повна води, з тим, щоб вода не повернулася назад у машину (рис. 4Y).
- При установці приладу під стільницю труба має бути прикріплена до стіни якомога вище (рис. 4Z).
- Переконайтеся, що немає заламів на вході і виході шлангів.

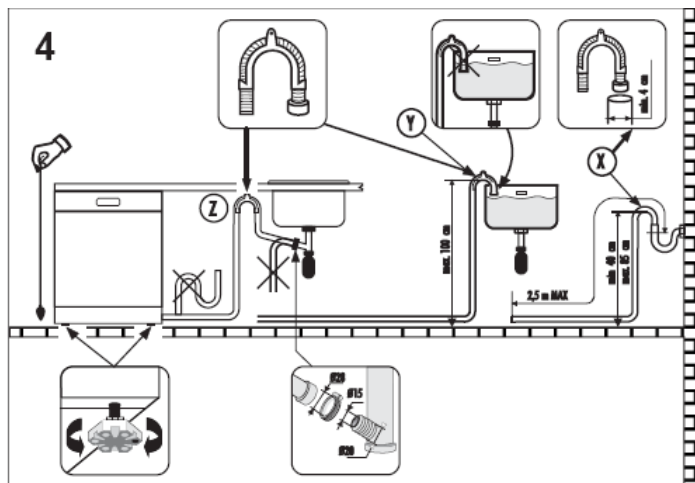

### Відкривання дверцят

Помістіть пальці у заглиблення і потягніть за дверцята.

Якщо відкрити машину під час роботи, електрична система безпеки автоматично відключить її.

**ВАЖЛИВО!** Для правильної роботи машини, дверцята необхідно відкривати тільки під час роботи.

### Закривання дверцят

Помістіть корзину у машину.

Переконайтеся у тому, що обидві лопаті інжектора вільно обертаються і їм не перешкоджають столові прибори або посуд.

Закрийте дверцята, натиснувши на них і переконайтеся у тому, що вони щільно закриті.

## ПОМ'ЯКШУВАННЯ ВОДИ

Залежно від джерела живлення, вода містить різну кількість вапняку і мінералів, які залишають на посуді білуваті плями і сліди. Чим вище рівень цих мінералів, присутніх в воді, тим жорсткіша вода. Посудомийна машина оснащена блоком для пом'якшення води, який за допомогою спеціальних регенеруючих солей пом'якшує воду. Ступінь жорсткості води можна отримати в Вашій компанії водопостачання.

## РЕГУЛЮВАННЯ БЛОКУ ПОМ'ЯКШЕННЯ ВОДИ

Пом'якшувальний пристрій може очищати воду з твердістю до 90 ° FH (французька класифікація) або 50 ° DH (німецька класифікація) при 6 різних установках.

У таблиці нижче наведені різні ступені жорсткості води з відповідними станівками для пом'якшення.

Рівень	Жорсткість води		Використання регенеруючи солей	Налаштування пом'якшення води
	° FH (французька класифікація)	° DH (німецька класифікація)		
0	0-5	0-3	Ні	Індикатор не горить
1	6-15	4-9	Так	Горить індикатор 1
2	16-30	10-16	Так	Горить індикатор 1,2
*3	31-45	17-25	Так	Горить індикатор 1,2,3
4	46-60	26-33	Так	Горить індикатор 1,2,3,4
5	61-90	34-50	Так	Горить індикатор 1,2,3,4 мерехтить

\* Пристрій для пом'якшення води встановлюється на заводі на рівні 3, тому що це підходить для більшості користувачів.

Залежно від ступеня жорсткості води, пом'якшувальний пристрій слід регулювати наступним чином:

### УВАГА:

Під час виконання даної функції посудомийна машина має завжди бути вимкнена.

1. Утримуйте першу кнопку "Програми" (праворуч) і одночасно ввімкніть машину, натиснувши кнопку "ВКЛ/ВИКЛ" (прозвучить короткий звуковий сигнал).
2. Утримуйте кнопку «ПРОГРАМИ» протягом 5 секунд доки не пролунає звуковий сигнал. Загориться відповідний індикатор.
3. Натисніть цю ж кнопку ще раз, щоб вибрати необхідний рівень пом'якшення води: кожен раз, коли натискається кнопка, один індикатор загоряється ( на рівень пом'якшувача води вказує відповідна кількість вогнів). Для рівня 5, 4 вогні будуть мигати, на рівні 0 всі вогні, будуть вимкнені.
4. Вимкніть посудомийну машину, натиснувши кнопку " ВКЛ/ВИКЛ ", щоб підтвердити нові налаштування.

### УВАГА

Якщо виникла яка-небудь проблема, вимкніть посудомийну машину натиснувши кнопку "ВКЛ/ВИКЛ" і почніть процедуру знову з самого початку (крок 1).

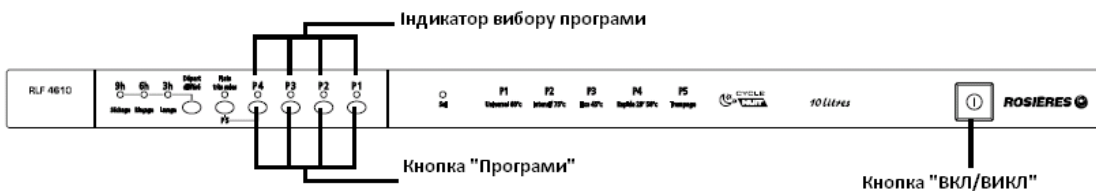

## ДОДАВАННЯ СОЛІ

- У нижній частині машини є контейнер для солі, що регенерує пом'якшувачі.
- Важливо використовувати тільки сіль спеціально призначену для посудомийних машин. Інші види солі містять невелику кількість нерозчинних частинок, які протягом тривалого періоду часу можуть впливати і погіршувати продуктивність пом'якшувача.
- Щоб додати сіль, відгвинтіть на днові кришку контейнера, а потім наповніть його.

Під час цієї операції може вилитися трохи води, але продовжуйте додавати сіль, доки контейнер не буде повний. Коли контейнер буде повний, витріть розсипану сіль і закрутіть кран.

- Після завантаження солі рекомендується запустити повний цикл прання, або програму «Полоскання холодною водою». Дозатор солі має місткість від 1,5 до 1,8 кг, а для ефективного використання приладу, його слід поповняти час від часу відповідно до настройок блоку пом'якшувача води.

### ВАЖЛИВО

(Тільки для першого запуску)

Якщо прилад використовується перший раз після повного заповнення контейнера сіллю, потрібно додати води, доки контейнер не буде повним.

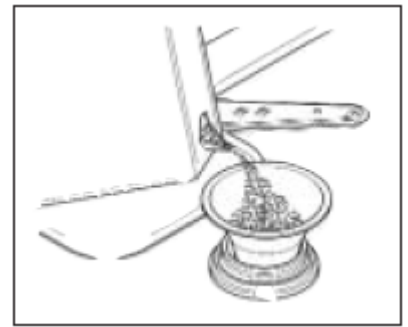

## ІНДИКАТОР ЗАВАНТАЖЕННЯ СОЛІ

Деякі моделі обладнано індикатором, який вказує на рівень споживання солі.

Сигнал з'явиться відповідно до однієї з двох систем:

- індикатор на панелі управління, який загориться тоді, коли необхідно завантажити контейнер для солі;
- кришка контейнера для солі з індикатором зеленого кольору (рис. 1а), який залишається видимим весь час, коли у пристрої достатньо солі для регенерації. Коли поверхня зеленого кольору втиснута у кришку, необхідно додати у пристрій солі. Інші моделі обладнано глухою кришкою (рис. 1б). У цьому випадку, необхідно періодично виконувати перевірку рівня солі, відповідно до регулювання блоку пом'якшення води.

### ВАЖЛИВО

Поява білих плям на посуді зазвичай являється важливим сигналом того, що контейнер для солі потребує заповнення.



Рис. 1

## РЕГУЛЮВАННЯ ВЕРХНЬОЇ КОРЗИНИ

Якщо зазвичай використовуються тарілки діаметром 27 або 31 см, завантажуйте їх у нижню корзину після того, як верхню корзину було встановлено у її верхнє положення і дійте, як описано нижче

**1. Вийміть верхню корзину;**

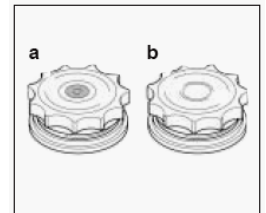
**2. Після цього, візьміть корзину з обох боків і підніміть її вгору (рис. 1).**

Посуд, діаметр якого перевищує 20 см більше не можна завантажувати у верхню корзину і мобільні підставки більше не можна використовувати, коли корзина знаходиться у верхньому положенні.

**УСТАНОВІТЬ КОРЗИНУ У НИЖНЄ ПОЛОЖЕННЯ:**

**1. Візьміть корзину з обох боків і підніміть її вгору (рис. 2a);**

**2. Після цього повільно звільніть її і установіть у необхідне положення (рис. 2b).**

**Н.В.: НІКОЛИ НЕ ПІДНІМАЙТЕ АБО ОПУСКАЙТЕ КОРЗИНУ, УТРИМУЮЧИ ЇЇ ЛИШЕ ЗА ОДНУ СТОРОНУ (рис. 3).**

Увага: ми рекомендуємо Вам виконувати регулювання положення корзини перед завантаженням корзини.

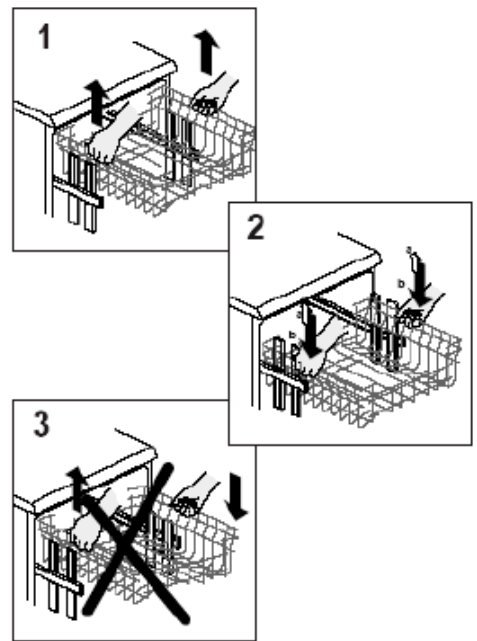

## ЗАВАНТАЖЕННЯ ПОСУДУ

### Використання верхньої корзини

■ Верхня корзина обладнана двома мобільними підставками, прикріпленими збоку корзини, які можуть регулюватись у двох положеннях: верхньому і нижньому.

■ У нижньому положенні підставки можуть використовуватись для чайних і кавових чашок, кухонних ножів і черпаків. Бокали з ніжками можна безпечно повішати на кінцях підставки.

Склянки, чашки, блюдця і десертні тарілки можуть бути завантажені під підставку.

■ Супові та інші звичайні тарілки можна завантажити у вертикальному положенні під підставку. Тарілки необхідно завантажувати у вертикальному положенні, при цьому, тарілка повинна бути розташована дном до задньої сторони посудомийної машини для того, щоб між кожною тарілкою був вільний простір для проходження води.

■ Ми радимо Вам завантажувати тарілки одного розміру разом, для максимального використання ємності корзини.

■ Тарілки можна завантажувати в один ряд (рис. 1) або у два ряди (рис. 2).

■ Ми радимо Вам завантажувати великі тарілки (діаметром приблизно 27 см або більше), дещо нахиливши їх у напрямку задньої частини машини для полегшення вставляння корзини у машину.

■ В верхній корзині можна зберігати різний посуд, такий як салатниці і пластикові миски, з метою запобігання переливу води.

■ Верхня корзина призначена для забезпечення максимальної гнучкості використання. Вона може бути завантажена з тарілками, що розміщені в два ряди, 24 штуки максимально, зі склянками-в п'ять рядів, 30 штук максимально, максимум 30 штук, або зі змішаними посудом.

Стандартний обсяг посуду при завантаженні відображено на рис. 1, 2 і 3.

**Верхня корзина (рис. 1)**

- A = супові тарілки
- B = столові тарілки
- C = десертні тарілки
- D = блюдця
- E = чашки
- F = склянки

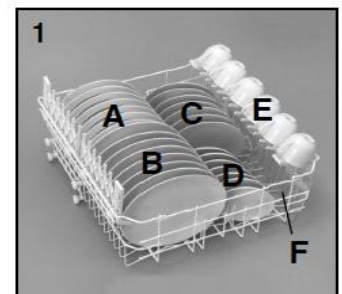

**Верхня корзина (рис. 2)**

- A = супові тарілки
- B = столові тарілки
- C = десертні тарілки
- D = блюдця
- E = чашки
- F = бокали з ніжками
- G = склянка
- H = корзина для столових приборів

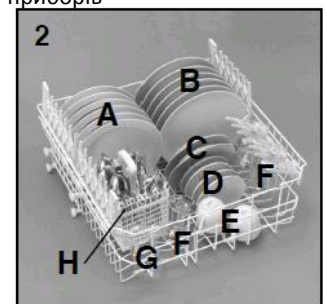



### Верхня корзина (рис. 3)

- A = склянки
- B = блюдеця
- C = чашки
- D = мала салатниця
- E = середня салатниця
- F = велика салатниця
- G = десертна тарілка
- H = роздавальні ложки
- I = черпак
- L = столові прибори

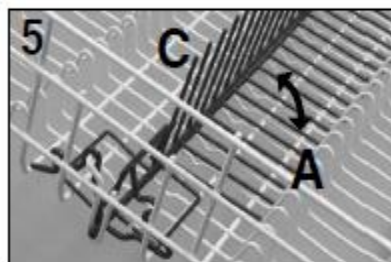
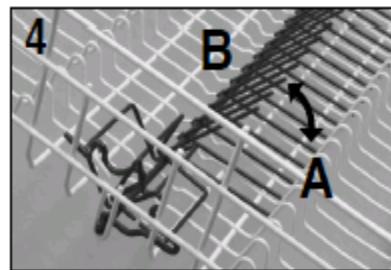
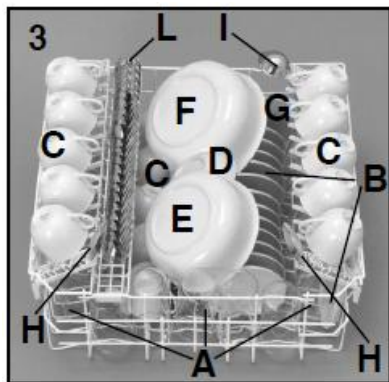

### Використання нижньої корзини

■ У нижню корзину можна завантажувати каструлі, дека, соусниці, салатниці, кришки, великі блюда, столові тарілки, супові тарілки і черпаки.

■ Помістіть столові прибори у спеціальний пластиковий контейнер ручками вгору.

■ Помістіть пластиковий контейнер для столових приборів у нижню корзину (рис. 7 і 8), переконавшись у тому, що столові прибори не перешкоджатимуть руху лопатей інжектора.

■ Нижня корзина оснащена центральною сіткою, що рухається (рис.4 і 5), яка сприяє стабільному і оптимальному завантаженню тарілок навіть тоді, коли їх розміри і форми є нестандартними.

-ПОЛОЖЕННЯ "А" : для завантаження стандартних тарілок або для завантаження ексклюзивних сковородок, салатниць і т.д

-ПОЛОЖЕННЯ "В" : для тарілок, які хоча і мають специфічні форми,але стандартного розміру (дуже глибокі супові тарілки, квадратні тарілки, тарілки без обідка і т.д)

-ПОЛОЖЕННЯ "С" : для малих тарілок, більших ніж середні і/або для тарілок зі специфічними розмірами(квадратних, шестикутних, овальних, тарілок для піци і т.д)

■ Тарілки невеликих розмірів, такі як , наприклад, десертні ,повинні бути завантажені в нижній кошик, як показано на рис.6 , шляхом фіксації до зовнішньої сторони("В") за допомогою регуляторних пластин,що призначені для забезпечення цього результату. Для тарілок нормального або великого розміру, регуляторні пластини повинні бути направлені в середину ("А")

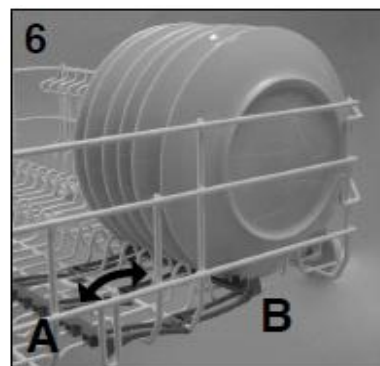

### УВАГА!

Якщо маленькі тарілки завантажені без встановлення регульованих пластин у правильне положення, ручка нижньої корзини може бути заблокована цими тарілками.

Стандартний обсяг посуду при завантаженні зображено на **рис. 7 і 8**

#### Нижня корзина (рис. 7)

**A** = кастриля середнього розміру

**B** = велика кастриля

**C** = сковорода

**D** = соусниці, великі блюда

**E** = столові прибори

**F** = дека

**G** = середня салатниця

**H** = мала салатниця

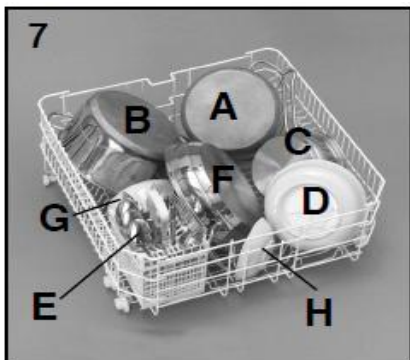

#### Нижня корзина (рис. 8)

**A** = супові тарілки

**B** = столові тарілки

**C** = десертні тарілки

**D** = блюдецця

**E** = столові прибори

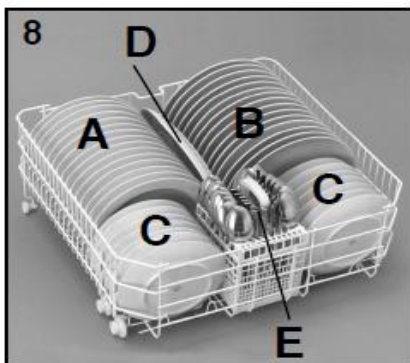

Рациональне і оптимальне завантаження посудомийної машини - необхідна умова отримання ефективного миття.

#### ВАЖЛИВО

Нижня корзина має запобіжний пристрій для її безпечного виймання, що особливо корисно, коли корзина повністю завантажена.

Для завантаження солі, очистки фільтру і проведення звичайних робіт з технічного обслуговування, необхідно повністю вийняти корзину.

#### Корзина для столових приборів (рис. 9)

Кришка від корзини для столових приборів можна зняти, щоб забезпечити різні можливості завантаження



## ІНФОРМАЦІЯ ДЛЯ ТЕСТОВИХ ЛАБОРАТОРІЙ

Для отримання додаткової інформації щодо проведення порівняльних випробувань і звукових вимірів (відповідно до стандартів EN) Ви можете звернутися за наступною адресою:

[testinfo-dishwasher@candy.it](mailto:testinfo-dishwasher@candy.it)

Вкажіть, будь ласка, модель і серійний номер посудомийної машини (див. етикетку)

## ЗАВАНТАЖЕННЯ МІЮЧОГО ЗАСОБУ І ЗАСОБУ ДЛЯ ПОЛОСКАННЯ

### Наповнення контейнеру для миючого засобу

#### ВАЖЛИВО

Важливо використовувати миючий засіб, призначений саме для даної посудомийної машини, незалежно від його форми (порошкоподібна, рідка або у формі таблеток).

Нормальне миття

Контейнер для миючого засобу знаходиться у дверцятах (**рис. А "2"**). Якщо кришку контейнера закрито, натисніть на кнопку (**A**) для того, щоб відкрити його.

В кінці кожного циклу миття кришка завжди відкрита і готова для наступного використання посудомийної машини.

Кількість миючого засобу для використання відрізняється, в залежності від того, наскільки забруднено посуд, і в залежності від типу посуду, який миється.

Ми радимо Вам використовувати 20÷30 г миючого засобу у мийній секції відділення для миючого засобу (**B**).

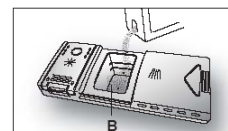
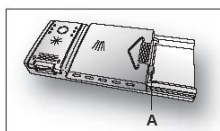

Після наповнення контейнеру миючим засобом, закрийте кришку, спочатку натиснувши на неї вниз (**1**), а потім, натискаючи на неї вперед (**2**) до тих пір, поки не почуєте клацання.

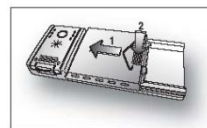

Якщо Ви плануєте використовувати комбіновані миючі засоби, тобто, ті засоби, які містять сіль і/або речовину для полоскання, ми хотіли б порадити Вам наступне:

- уважно прочитайте і дотримуйтесь інструкцій виробника, поданих на упаковці;
  - деякі комбіновані миючі засоби, особливо ті, які містять речовину для полоскання, забезпечують кращий результат при використанні особливих програм;
  - ефективність миючих засобів, які містять речовину/сіль для пом'якшення води залежить від жорсткості Вашої води. Переконайтесь у тому, що жорсткість Вашої води знаходиться у діапазоні ефективного використання засобу, наданому на його упаковці.
- За певних обставин використання комбінованих миючих засобів може призвести до:
- відкладання вапняного осаду на посуді і деталях посудомийної машини;
  - зниження продуктивності миття і сушіння.

У випадку, якщо це трапилось, ми рекомендуємо традиційно використовувати окремі продукти – сіль, миючий засіб і речовину для полоскання. Це забезпечить коректну роботу пристрою для пом'якшення води у посудомийній машині.

Будь-ласка зверніть увагу на те, що при поверненні до використання звичайної солі, необхідно буде виконати декілька робочих циклів перед тим, як система знову стане повністю ефективною

## НАПОВНЕННЯ КОНТЕЙНЕРУ ДЛЯ ЗАСОБУ ДЛЯ ПОЛОСКАННЯ

### ВАЖЛИВЕ

**Будь-які проблеми, які являються прямим результатом використання даних продуктів, не покриваються нашою гарантією.**

**Засіб для полоскання, який автоматично випускається під час останнього циклу полоскання, допомагає посуду швидко висохнути і запобігає появі плям.**

Контейнер для засобу для полоскання знаходиться зліва від контейнеру для миючого засобу (рис. А "З").

Для того, щоб відкрити кришку, натисніть у місці, на якому нанесено позначку, і одночасно потягніть за вушко.

Ми завжди рекомендуємо використовувати лише той засіб для полоскання, який спеціально призначено для посудомийної машини. Перевірте рівень засобу для полоскання з допомогою індикаторного віконця (С), розташованого на роздавальному пристрої.

Якщо, після миття, на посуді видно плями, зменште кількість на одне положення. Якщо Ви виявили білясті плями, збільште кількість на одне положення.

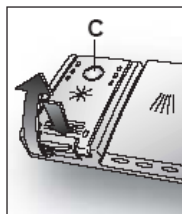

ПОВНИЙ



СВІТЛИЙ

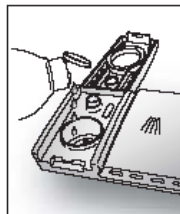

ПУСТИЙ



ТЕМНИЙ

## РЕГУЛЮВАННЯ РІВНЯ ЗАСОБУ ДЛЯ ПОЛОСКАННЯ ВІД 1 ДО 6

Регулятор (D) розташований під кришкою і його можна повернути, використовуючи для цього монету.

Рекомендовано використовувати положення 4.

Вміст вапна у воді значно впливає на рівень формування вапняного нальоту і продуктивність сушіння.

Саме тому, для отримання хорошого результату при митті важливо регулювати кількість засобу для полоскання.

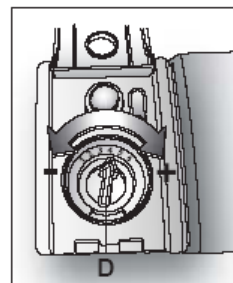

## ОЧИСТКА ФІЛЬТРІВ

Система фільтрування (рис. А "4") складається з:

центрального контейнера, який уловлює крупніші частки; плоского сітчастого фільтра, який постійно фільтрує воду: мікрофільтру, розташованого під сітчастим фільтром, який уловлює найдрібніші частки, тим самим, забезпечуючи найкращий рівень миття.

■ Щоразу, для досягнення відмінних результатів, після кожного циклу миття необхідно виконувати перевірку і очистку фільтра.

■ Для того, щоб зняти блок фільтра, просто поверніть ручку у напрямку проти руху годинникової стрілки (рис. 1).

■ Для полегшення очистки, центральний контейнер має знімне виконання (рис. 2).

■ Зніміть сітчастий фільтр (рис. 3) і промийте весь блок під струменем води. Якщо необхідно, можна використовувати маленьку щітку.

■ Завдяки мікрофільтру з самоочищенням зменшується потреба у догляді, але, при цьому, необхідно перевіряти блок фільтра кожні два тижні. Незважаючи на це, ми радимо після кожного циклу миття перевіряти, чи не забиті центральний контейнер і сітчастий фільтр.

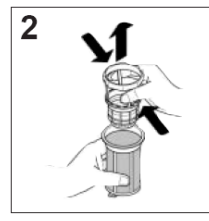
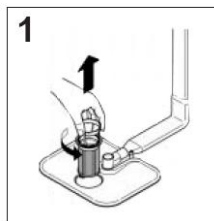

**ВАЖЛИВО!**  
Ніколи не використовуйте посудомийну машину без фільтрів.

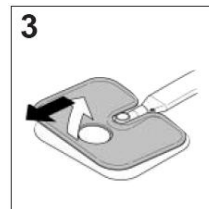

### ПОПЕРЕДЖЕННЯ!

Після очистки фільтрів переконайтесь у тому, що вони правильно зібрані і перевірте правильність розташування сітчастого фільтра у нижній частині посудомийної машини. Переконайтесь у тому, що фільтр прикручено на місце у напрямку руху годинникової стрілки, оскільки нещільне прилягання фільтру може вплинути на ефективність пристрою.

## ПРАКТИЧНІ ПОРАДИ

### ЯК ДОСЯГТИ НАЙКРАЩИХ РЕЗУЛЬТАТІВ МИТТЯ

Перед тим, як помістити посуд у посудомийну машину, видаліть будь-які залишки продуктів (кістки, шкурки, шматки м'яса або овочів, кавову гущавину, шкірки від фруктів, цигарковий попіл, зубочистки і т.д. з метою запобігання блокуванню фільтрів, водяного зливу і форсунок миючих інжекторів.

■ Спробуйте сполоснути посуд перед тим, як помістити його у посудомийну машину.

■ Якщо каструлі або дека вкриті залишками підгорілих або смажених продуктів, ми рекомендуємо протягом деякого часу залишити їх у воді для того, щоб вони розмogli.

■ Розмістіть тарілки так, щоб вони були дещо нахилені донизу.

■ Спробуйте розмістити тарілки таким чином, щоб вони не торкались одна одної.

Якщо помістити їх правильно, Ви досягнете кращих результатів.

■ Після завантаження посуду переконайтесь у тому, що лопаті миючих інжекторів можуть вільно обертатись.

■ Скороводи та інший посуд, на якому є частки або залишки підгорілих продуктів, які особливо важко відмити, необхідно залишити у воді з миючим засобом для посудомийної машини для того, щоб вони розмogli.

■ Для правильного миття срібла:

a) сполосніть срібло одразу ж після використання, особливо, якщо Ви подавали на ньому страви, які містять майонез, яйця, рибу і т.д.;

b) не розбризкуйте на нього миючий засіб;

c) тримайте його окремо від інших металів.

### ЕКОНОМІЯ

Якщо Ви не хочете, щоб посудомийна машина виконувала повний цикл миття, поміщайте посуд у посудомийну машину після кожної трапези і, якщо необхідно, включайте цикл COLD RINSE (Холодне полоскання) для розм'якшення залишків продуктів і видаляйте великі шматки продуктів з нових порцій посуду.

Коли посудомийна машина буде наповнена, розпочніть виконання програми повного циклу миття.

■ Якщо посуд не дуже забруднений або якщо корзини заповнені не повністю, виберіть програму ECONOMY (Економна), дотримуючись інструкції у списку програм.

### ЩО НЕ МОЖНА МИТИ?

Необхідно пам'ятати, що не весь посуд підходить для миття у посудомийній машині. Ми не рекомендуємо Вам мити у посудомийній машині посуд, виготовлений з термопластику, столові прибори з дерев'яними або пластиковими ручками, каструлі з дерев'яними ручками, посуд з алюмінію, кришталю, освинцьованого скла, якщо не обумовлене інше.

■ Деякі види декоративних прикрас на посуді можуть втратити свій вигляд. Тому, перед завантаженням всієї партії таких виробів було б добре помити один з них для того, щоб перевірити, втратить він свій вигляд чи ні.

■ Також, ми рекомендуємо Вам не поміщати у посудомийну машину срібні столові прибори, ручки яких виготовлено не з нержавіючої сталі, оскільки між ними може відбутись хімічна реакція.

### ВАЖЛИВО!

При купівлі нового керамічного посуду або столових приборів переконайтесь у тому, що вони підходять для миття у посудомийній машині.

### КОРИСНІ ПОРАДИ

Для того, щоб уникнути капання води з верхньої підставки, спочатку зніміть нижню підставку.

■ Якщо Ви на деякий час залишаєте посуд у посудомийній машині, залишіть дверцята відкритими для покращення циркуляції повітря і сушіння.

## ОЧИСТКА І ДОГЛЯД

Для очистки зовнішньої поверхні посудомийної машини не використовуйте розчинники (видалення жиру) і абразивні речовини, а тільки тканину, намочену у воді.

■ Посудомийна машина не потребує особливого догляду, оскільки її бак має функцію самоочищення.

■ Регулярно протирайте ущільнювач дверцят мокрою тканиною для видалення будь-яких залишків продуктів або засобу для полоскання.

■ Ми рекомендуємо періодичне видалення осадів вапна і бруду, шляхом виконання циклу миття при пустій машині, залишивши склянку оцту на дно баку і вибравши програму легкого миття.

■ Якщо, не зважаючи на поточну очистку фільтрів, Ви помітили, що посуд погано вимийт або виполосканий, перевірте чистоту всіх миючих інжекторів на лопатах ротора (рис. А "5").

Якщо вони забруднені, виконайте їх очистку наступним способом:

1. для зняття верхньої лопаті ротора, поверніть її до положення повної зупинки, позначеного стрілкою (рис. 1b). Натисніть на неї вгору (рис. 1) і, утримуючи її натиснутою, відкрутіть у напрямку руху годинникової стрілки (для збирання, повторіть дану операцію, але повертаючи лопать у напрямку проти руху годинникової стрілки).

Нижню лопать ротора можна зняти, просто потягнувши її вгору (рис. 2);

2. помийте лопаті ротора під струменем води для очистки форсунок від бруду;

3. після завершення, установіть лопаті ротора у попереднє положення, не забувши вирівняти положення стрілки і гвинта.

■ Внутрішні частини дверцят і баку виготовлено з нержавіючої сталі; однак, причиною виникнення на них плям унаслідок окислення може бути високий рівень солей заліза у воді.

■ Плями можна видалити з допомогою м'якої абразивної речовини; ніколи не використовуйте речовини, які містять хлор, металеві мочалки, і т.д.

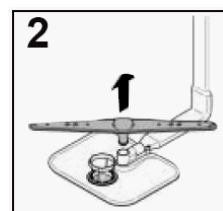
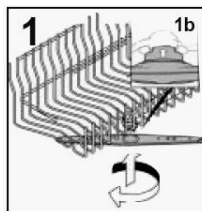

## ПІСЛЯ ЗАВЕРШЕННЯ ЦИКЛУ

Після кожного циклу миття необхідно відключати подачу води і переведення машини натисканням на кнопку вклучення/виключення у положення "виключено".

Якщо Ви збираєтесь не використовувати машину протягом деякого періоду часу, дотримуйтесь наступних правил:

1. виконайте цикл миття при пустій машині, додавши миючу речовину, для очистки баку від будь-яких відкладень;
2. витягніть вилку мережного кабелю з електророзетки мережі живлення;
3. перекрийте водопровідний кран;
4. наповніть контейнер для засобу для полоскання;
5. залишіть дверцята відкритими;
6. підтримуйте чистоту всередині машини;
7. Якщо Ви залишаєте машину у місці, в якому температура не перевищує 0°C, вода у трубах може замерзнути. Зачекайте, поки температура не підніметься вище 0°C і зачекайте протягом 24 годин перед тим, як включити посудомийну машину.

## ПАНЕЛЬ УПРАВЛІННЯ

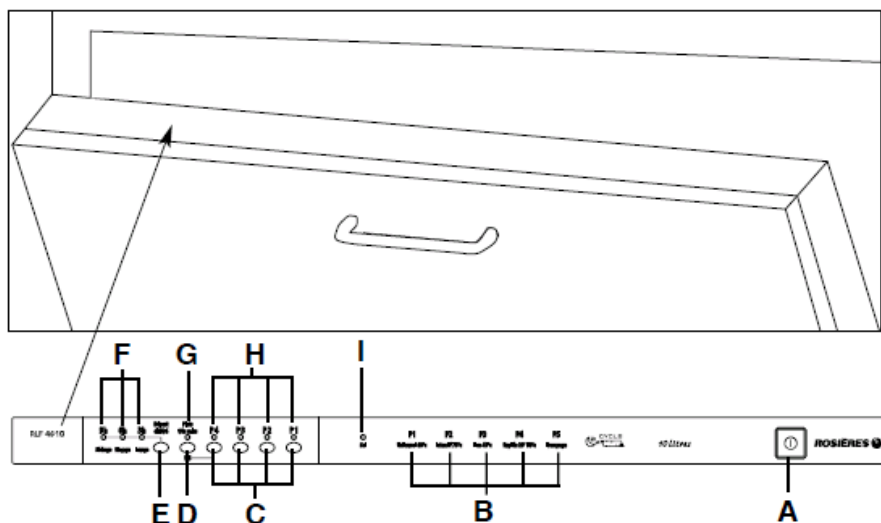

- A "ВКЛ/ВИКЛ" кнопка
- B Опис програми
- C Кнопка "Програмування"
- D Кнопка «Дуже брудний посуд»
- E Кнопка «Затримка старту»
- F Індикатор "Статус програмування"/"Затримка старту"
- G Індикатор «Вибраної опції»
- H Індикатор "Вибору програми"
- I Індикатор наявності солі

### РОЗМІРИ:

Висота	см	82+90
Глибина	см	55
Ширина	см	59,8
Глибина з відкритими дверима	см	117

## ВИБІР ПРОГРАМИ ТА ОКРЕМІ ФУНКЦІЇ

### ВАЖЛИВО

Посудомийна машина має дві дуже практичних функції:

- "Рекомендовані" програми (встановлюється на заводі і ідеально підходить для щоденного використання при повному завантаженні) для швидкого і точного вибору;
- Функція «пам'яті», що запам'ятовує останню програму, якою Ви користувалися, так що якщо ви регулярно використовуєте той самий цикл, Вам не потрібно кожен раз повторно встановлювати програму, тим самим Ви заощаджуєте час і зусилля.

### Встановлення програми

- Відкрийте дверцята і помістіть брудний посуд всередину приладу.
- Натисніть кнопку "ON / OFF" 

Почне блимати індикатор для "рекомендованої" програми або індикатор останньої використаної програми.

- Якщо ви хочете вибрати параметри, натисніть кнопку «опції» (загоряється відповідний індикатор).

Опції можна вибрати протягом однієї хвилини після натискання кнопки.

- Виберіть програму, натиснувши відповідну кнопку.

- Закрийте двері (після того, як пролунає звуковий сигнал, програма запуститься автоматично).

Через хвилину після початку програми, Ви можете обрати іншу програму просто натиснувши на відповідну кнопку.

### ВАЖЛИВО

Щоб вибрати програму "Замочування" (TREMPAGE), одночасно натисніть кнопку програми "Швидке миття" (RAPIDE, RAPID) і кнопку " Дуже брудний посуд" (PLATS TRES SALES).

### Програми "IMPULSE"

Програми "IMPULSE" використовують техніку миття, яка зменшує споживання води, шум і покращує продуктивність.

### ВАЖЛИВО

Переривчасте функціонування насоса посудомийної машини не є ознакою несправності, це характеристика програми "Імпульс". Відповідно, це знак правильного виконання програми.

### Переривання програми

Не рекомендується відкривати двері, коли програма запущена, особливо під час основного та кінцевого полоскання гарячою водою. Але якщо відкрити двері при запуску програми (наприклад, щоб додати посуд) машина зупиняється автоматично. Закрийте двері, не натискаючи кнопку. Цикл розпочнеться з місця зупинки.



### УВАГА!

Якщо відкрити дверцята під час циклу сушіння, звуковий сигнал сповістить Вам, що цикл ще не завершено.

### Зміна поточної програми

Для зміни поточної програми або її зупинки, виконуйте наступні дії:

- Відкрийте двері
- Натискайте на кнопку поточної програми (світловий індикатор) принаймні 5 секунд. Почне блимати індикатор програми та пролунають відповідні сигнали.
- Після цього можна встановлювати нову програму.

### ВАЖЛИВО

Щоб скасувати програму "Замочування", одночасно натисніть кнопку "Швидке миття" та кнопку " Дуже брудний посуд".



### УВАГА!

Перш ніж почати нову програму, ви повинні перевірити, чи є ще миючий засіб в дозаторі. У разі необхідності долейте

## Закінчення програми

Пролунає 5 секундний звуковий сигнал, потім ще три рази з інтервалом в тридцяти секунд. Загориться індикатор обраної програми (загориться 2 світлових індикатора для програми замочування). Після цього можна дістати посуд.

### Кнопка «Опції»

#### Кнопка «Дуже брудний посуд» (PLATS TRES SALES)

При натисканні цієї клавіші, інтенсивність обраного циклу збільшується за рахунок додавання полоскання, шляхом підвищення температури і тиску води на цикл миття.

Кнопка "Дуже брудний посуд" сприяє ефективному миттю стійкого бруду і щодня гарантує відмінний результат. Ми рекомендуємо цю опцію, якщо посуд дуже брудний або якщо посуд не був вимитий одразу після їжі, тобто коли бруд в'ївся.

#### **ВАЖЛИВО**

З цією програмою система промивання "Імпульс" не сумісна.

#### КНОПКА «ВІДКЛАДЕНИЙ СТАРТ»

За допомогою цієї функції Ви можете відкласти час початку роботи машини на 3, 6 або 9 годин.

Для використання данної функції виконайте наступні дії:

- Натисніть кнопку "DELAY START" (кожен раз, коли натискається кнопка старт буде відкладено на 3, 6 або 9 годин, відповідно, і висвітлиться відповідний світловий індикатор часу).
- Щоб почати відлік часу, натисніть кнопку обраної програми.

Якщо час відкладення старту встановлено на 9 годин, через три години засвітиться індикатор 6h, а індикатор 3h засвітиться після 6 годин.

Наприкінці останніх трьох годин (на кінець відліку часу) індикатор 3h перестане блимати і буде світитися для позначення фази миття і програма запуститься автоматично.

Якщо відлік не закінчився, а програма ще не почалася, можна змінити або скасувати затримки встарту і вибрати іншу, для цього слідуйте вказівкам:

- Натискайте на кнопку обраної програми принаймні 5 секунд. Почне блимати індикатор програми і пролунає сигнал.
- Програма «затримка початку» і вибрані програми будуть скасовані. Почне блимати індикатор для "рекомендованих" програм.
- Натисніть кнопку "Затримка старту", щоб задати інший час затримки запуску (загориться відповідний індикатор).
- Нову програму можна встановлювати після того, як був змінений або скасований час затримки старту.

## ВІДКЛЮЧЕННЯ СИГНАЛУ ПРО ЗАКІНЧЕННЯ ПРОГРАМИ

Сигнал про закінчення програми може бути відключений наступним чином:

#### **ВАЖЛИВО:**

Машина має бути відключена перед виконанням даної функції.

1. Утримуйте кнопку «Вибір програми» (праворуч) і одночасно ввімкніть машину, натиснувши кнопку "ВКЛ/ВИКЛ" (прозвучить короткий звуковий сигнал).
  2. Утримуйте кнопку «Програми» принаймні протягом 15 секунд (в цей час пролунають 2 звукові сигнали).
  3. Коли пролунає другий звуковий сигнал відпустіть кнопку (загориться індикатор 3 "Вибору програм").
  4. Натисніть цю ж кнопку ще раз: 3 індикатори загоряться (які показують, що сигнал включений).
  5. Вимкніть посудомийну машину, натиснувши кнопку "ВКЛ/ВИКЛ", щоб підтвердити нові налаштування.
- Щоб знову ввімкнути звуковий сигнал, виконайте ті ж самі дії.

#### **ПОМИЛКОВИЙ СИГНАЛ**

Якщо виникла проблема або несправність, коли машина працює, загориться індикатор, відповідний обраному циклу (загоряться 2 світлових індикатора для програми "COLD RINSE") і пролунає звуковий сигнал.

В такому випадку необхідно вимкнути посудомийну машину, натиснувши кнопку "ВКЛ/ВИКЛ".

Переконайтеся, що кран подачі води відкритий, що зливний шланг не зігнутий і сифон або фільтри не були засмічені, потім можете знову встановити програму.

#### **ВАЖЛИВО**

Ця посудомийна машина оснащена пристроєм, який автоматично зливає зайву воду в разі виникнення проблеми.



#### **УВАГА!**

Для забезпечення належної роботи пристрою безпеки, ми рекомендуємо не переставляти та не нахилити машину в процесі експлуатації. Проте якщо Вам все ж необхідно нахилити чи перемістити посудомийну машину, будь ласка, переконайтеся, що циклу роботи завершений і в середині не залишилося води.

## Контроль води-пристрій для блокування води

Труба водопостачання оснащена спеціальною блокувальною системою.

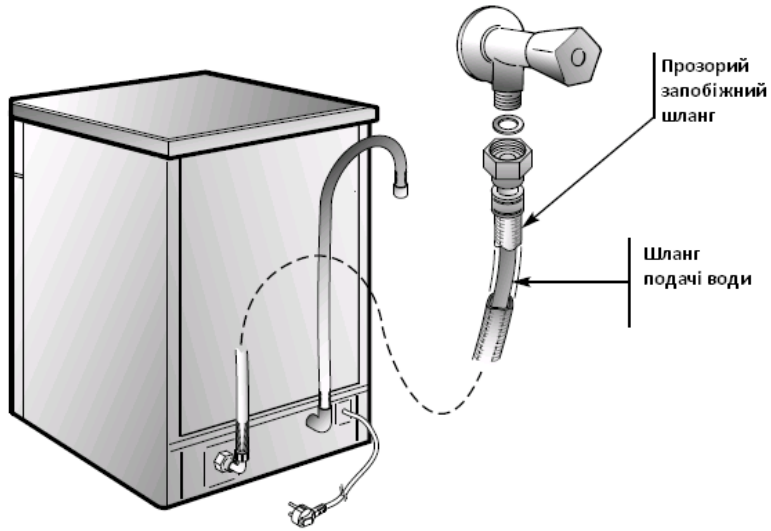



## СПИСОК ПРОГРАМ

Програма	Опис	Програма "IMPULSE"
<b>P1</b> <b>Universel 60°C</b>	УНІВЕРСАЛЬНА - ("Рекомендована" програма) один раз на день - для не сильно забрудненої каструлі і будь-яких інших предметів, які залишилися на цілий день для миття.	○
<b>P2</b> <b>Intensif 75°C</b>	ГІГІЄНІЧНА - Раз на день - для сильно забруднених каструль і будь-яких інших предметів, які залишилися на цілий день для миття.	○
<b>P3</b> <b>Eco 45°C</b>	ЕКО - Програма енергозбереження, підходить для нормальної забрудненого посуду. Використання миючих засобів з ензимами. Програма стандартизована до EN 50242.	○
	Довготривала програма при середній температурі, призначена для миття посуду і каструль стандартного ступеня забрудненості вкінці дня	
<b>P4</b> <b>Rapide 29' 50°C</b>	ШВИДКА 29- Швидке миття посуду, який будуть мити відразу після їжі. Навантаження 4 / 6 осіб.	
<b>P5</b> <b>Trempage</b> <b>P4 + Demi charge</b>	ЗАМОЧУВАННЯ: Використовується для миття вранці або опівдні, доки Ви готові мити в повному навантаженні	

**Попереднє миття**

При програмі гігієнічного миття, другу дозу (близько 20 г) миючого засобу (1 столова ложка), слід додати безпосередньо в машину.

Контрольний список					Зміст програми						Середня тривалість в хвилину	Доступні кнопки спеціальних функцій	
Миючий засіб для замочування	Миючий засіб для миття	Чистий фільтр	Перевірити дозатор ополіскувача	Перевірити контейнер для солі	Попереднє миття гарячою водою	Попереднє прання холодною водою	Основне миття	Перше холодне полоскання	Друге холодне полоскання	Полоскання гарячою водою	3 холодною водою (15 C) -Допуск ± 10% -	Кнопка затримки старту	Кнопка «Дуже брудний посуд»
	●	●	●	●		<input type="radio"/>	60°C	<input type="radio"/>		<input type="radio"/>	120	ТАК	ТАК
●	●	●	●	●	<input type="radio"/>		75°C	<input type="radio"/>	<input type="radio"/>	<input type="radio"/>	130	ТАК	ТАК
●	●	●	●	●		<input type="radio"/>	45°C			<input type="radio"/>	170	ТАК	ТАК
	●	●	●	●		<input type="radio"/>	55°C	<input type="radio"/>		<input type="radio"/>	240	ТАК	
	●	●	●	●			50°C			<input type="radio"/>	29	ТАК	Н/Д
		●				<input type="radio"/>					5	ТАК	Н/Д

Н/Д – опція не доступна

## ВИЗНАЧЕННЯ НЕЗНАЧНИХ НЕСПРАВНОСТЕЙ

Якщо посудомийна машина не працює, перш ніж звернутися в сервісний центр, виконайте наступні перевірки:

Дефект	Причина	Рішення
1 – машина взагалі не вмикається	Вилка не підключена до розетки	Підключіть електричний роз'єм
	Не натиснута кнопка О/І	Натисніть кнопку
	Відкриті двері	Закрийте двері
	Немає електропостачання	Перевірте запобіжник в вилці й електропостачання
2 - машина не набирає воду	Див причину №1	Перевірте
	Закручений кран подачі води	Відкрутіть шланг
	Ручка вибору програми в неправильному положенні.	Поверніть ручку вибору програми в потрібну позицію
	Зігнутий шланг	Розігніть шланг
3 – машина не спускає воду	Неправильно підключений фільтр шланга	Очистіть фільтр на кінці шланга
	Забився фільтр	Почистіть фільтр
	Перекручено відвідний шланг	Розправте шланг
	Неправильно відключений шланг	Ретельно дотримуйтеся інструкції для підключення виходу шланга
Машина постійно зливає воду	Вихідне з'єднання на стіні, спрямоване вниз, а не вгору	Визвіть спеціаліста
	Відвідний шланг розташований надто низько	Підвісьте відвідний шланг принаймні на 40 см. над підлогою
Не повертаються розбризкувачі води	Надмірна кількість миючого засобу	Зменшіть кількість миючого засобу. Використовуйте спеціалізований миючий засіб.
	Посуд блокує обертання	Перевірте
	Дуже брудний фільтр	Почистіть фільтр
6 - На електронних пристроях без дисплея: один або більше індикаторів швидко блимає.	Вимкнено подачу води	Вимкніть пристрій. Увімкніть кран. Переустановіть цикл.

	Див. причин № 5	Перевіріє
7 - завантажений посуд лише частково промивається	Дно каструлі погано вимите	Пригорівші залишки їжі на днові каструлі, слід замочити в воді перед тим як ставити в посудомийну машину
	Краї каструлі погано відмились	Переставте каструлю
	Розбрискувачі води частково заблоковані	Відкрутіть розбрискувачі води і промийте під струменем води.
	Посуд завантажений не правильно	Не ставте посуд занадто близько один до одного
	Кінець відвідного шланга у воді	Кінець відвідного шлангу не повинен стикатися з відтоком води
	Неправильна кількість миючого засобу; миючий засіб старий і жорсткий	Збільшіть інтенсивність миння відповідно ступеня забрудненості посуду і змініть миючий засіб
	Не досить інтенсивна програма прання	Виберіть більш інтенсивну програму
	Не помився посуд в нижньому кошику	Ще раз натисніть кнопку «половинне завантаження»
	8 – не подається миючий засіб, або подається частково	Столові прибори, посуд, каструлі, і т.д. ... блокують подачу миючого засобу
9 – на посуді залишиються білі плями	Вода надто жорстка	Перевірте рівень солі і пом'якшувача, і відрегулювати кількість. У разі, якщо несправність не усунуто, зв'яжіться з сервісним центром
10-шум під час прання	Посуд стукає один об одного	Перевірте правильність завантаження посуду в корзину
	Розбрискувачі води зачіпаються за посуд	Ще раз перевірте правильність завантаження посуду
11 – посуд не повністю сухий	Неправильний повітряний потік	Наприкінці миття, відкрийте двері, щоб посуд висохнув природнім шляхом.

**УВАГА:** Якщо виникне будь-яка із цих ситуацій, слід дістати посуд і домити його вручну, оскільки якщо бруд засохне, його важко буде видалити.

Якщо несправність не зникає, зв'яжіться з сервісним центром. Повідомивши серійний номер Вашої посудомийної машини. Він знаходиться на табличці на внутрішній стороні дверей, або на гарантії. Ця інформація прискорить роботу сервісного центру.

Виробники не несє відповідальності за помилки друку у цьому посібнику. Крім того, він залишає за собою право вдосконалювати свій виріб, якщо це необхідно, без зміни основних характеристик.

# УМОВИ ГАРАНТІЙНОГО ОБСЛУГОВУВАННЯ

Увага: гарантія на посудомийну машину не розповсюджується у випадку втручання неуповноважених спеціалістів.

**Термін дії гарантії складає 12 місяців з дати продажу.**

**Під час гарантійного періоду будь-який ремонт може бути виконаний тільки кваліфікованим фахівцем сервісного центру.**

Перед початком ремонту прилад треба відключити від електромережі, знявши запобіжник або витягнувши шнур живлення з розетки. Непрофесійне втручання та ремонт апарату небезпечні, вони можуть викликати враження електричним струмом та коротке замикання; отже, не намагайтеся усунути несправності самотужки. Залиште цю роботу спеціалістам або представникам сервісного центру. Якщо у роботі апарату виникли якісь незначні проблеми, перевірте за допомогою наступних інструкцій, чи здатні Ви упоратися з ними самі. Візит спеціаліста із авторизованого сервісного центру повинен бути оплаченим Вами, якщо буде встановлено, що прилад не працює через неналежне чи недбале використання. Зберігайте інструкцію таким чином, щоб вона завжди була під рукою у разі потреби; якщо передаватиме прилад іншій особі, передайте також і інструкцію.

**УМОВИ :**

## **Сертифікат**

Гарантія дійсна тільки при наявності дійсного Гарантійного Сертифікату.

Гарантійний сертифікат не дійсний при наявності в ньому помилок, виправлень чи невідповідностей.

В Сертифікаті мають бути заповнені пункти: назва виробу, модель, серійний номер виробу, дата продажу, підпис продавця, печать торгової організації. При відсутності дати продажу термін гарантії автоматично вичислюється з дати виготовлення пристрою.

## **Транспортування і зберігання**

Будь-які дефекти виробу, спричинені недбайливим транспортуванням і зберіганням виробу, не підлягають безкоштовному гарантійному ремонту;

## **Установка та експлуатація**

Безкоштовний гарантійний ремонт не проводиться, якщо дефект виробу викликаний:

- Неправильним підключенням виробу до джерела електро-, водо- і газопостачання, а також невідповідність параметрів вищевказаних джерел параметрам, що пред'являються обов'язковими Державними стандартами та Інструкцією з експлуатації.
- Експлуатація виробів, підключених до мережі 220В без заземлення, а також підключених до джерела водопостачання без окремого крану подачі води до виробу-є суттєвим порушенням Інструкції з експлуатації та може бути підставою для зняття виробу з гарантійного обслуговування.
- Використання приладу не в відповідності до Інструкції, а також неправильною експлуатацією, що викликало появу механічних та інших видів дефектів;
- Використання виробу не в відповідності з його прямим призначенням або не в домашніх потребах.
- При порушенні пломбування та з інших причин, які не залежать від заводу-виробника.
- Недбалості при зберіганні, експлуатації та транспортуванні власником, торговою або транспортною організацією.
- У випадку втрати гарантійного талона ба чека, власник позбавляється права на безкоштовне сервісне обслуговування.
- У разі підключення техніки не сертифікованим сервісним центром, виріб знімається з гарантії.

## **Ремонт**

Безкоштовний гарантійний ремонт не проводиться, якщо виріб:

- Має сліди стороннього втручання або ремонту не уповноваженими особами;
- Має не санкціоновані фірмою зміни конструкції або неприйнятні комплектуючі;
- Має пошкодження, викликані непередбачуваними явищами і діями стихій;
- Має пошкодження, викликані використанням нестандартних матеріалів і пристроїв;
- Має пошкодження, викликані попаданням в середину виробу сторонніх предметів, тварин або комах;
- Не має серійного номеру або його неможливо встановити;
- Має некомплектність після його продажу;
- Має механічні пошкодження (скляні та пластикові вироби);

Гарантія не розповсюджується на розхідні матеріали і аксесуари.

## **Відповідальність**

Фірма не несе відповідальності за збитки причинені Вам чи оточуючим в зв'язку з невідповідним використанням приладу.

Введення виробу в експлуатацію й доробку мереж електро-, водо- і газопостачання для сумісності з виробом не є зоною відповідальності Фірми й Фірмою не оплачується.

В випадку виникнення будь-яких проблем з вашим приладом, перед тим як викликати майстра, перевірте правильність установки і функціонування в відповідності до інструкції. Оплату виклику майстра Ви будете проводити за свій рахунок, якщо виріб був в робочому стані або був неправильно встановлений, або неправильно використовувався.

За якість гарантійного ремонту відповідальність несе обслуговуюча організація(служба сервісу).

**ДОДАТКОВУ ІНФОРМАЦІЮ ЩОДО ПРОДУКЦІЇ МАРКИ ROSIERES ВИ МОЖЕТЕ ОТРИМАТИ НА САЙТІ**

[WWW.ROSIERES.IN.UA](http://WWW.ROSIERES.IN.UA), [WWW.ROSIERES.FR](http://WWW.ROSIERES.FR)

**ЧИ ЗА ТЕЛЕФОНОМ ГАРЯЧОЇ ЛІНІЇ**

**044 383 44 25**

**0 800 501 509**

**СЕРВІС ПРОДУКЦІЇ ROSIERES, ОРИГІНАЛЬНІ ЗАПАСНІ ЧАСТИНИ, ВИТРАТНІ МАТЕРІАЛИ, АКСЕСУАРИ**

Місто	Сервісний центр	Адреса	Телефон
Алчевск	СЦ "Булат-Сервис"	94204,г. Алчевск, ул. Белинского 11	(06442) 2-58-09, 4-84-01
Белая Церковь	АТЛАНТ ПЛЮС	09113, ул. Клиническая, 6	(04463) 6-75-15
Белая Церковь	КПП Сервис-Мастер	09100 г. Белая Церковь, ул. Вокзальная 5	(0456)33-29-44
Белая Церковь	Сервіс-Цент "Вега"	09100 вул. Гордінського, 2А	(04463)3-51-01
Бердянск	Дека-Сервис	71112, г. Бердянск, ул. Энгельса 42	(06153) 4-32-31, 3-85-14
Винница	ВФ ТОВ „ІНТЕРСЕРВІС“	21000, вул Келецька, 61А	(0432) 69-95-73,69-91-93
Винница	КП "Гарант-Сервіс"	21027 пр. Космонавтів, 42	(0432)46-50-01, 46-64-18
Винница	СЦ „Спеціаліст“	21021 г. Винница ул. Порики 1	(0432) 57-91-91, 50-91-91
Винница	СЦ Скормаг-Сервис	21030 Винница, пр. Юности, 16	(0432) 46-43-93, 46-82-13, 51-92-52, 51-92-54
Днепродзержинск	СЦ "Росток"	51934, Днепродзержинск, пр. Ленина, 66, СЦ "Росток"	(0569) 53-54-80, (067) 363-29-29
Днепропетровск	СЦ "Европроект-Сервис"	49000, г.Днепропетровск, ул.Красная 20 А	(056) 371-15-06
Днепропетровск	ТОВ „ІНТЕРСЕРВІС“	49101, пр-т Кірова, 59	(0562) 35-67-05, 31-29-57
Донецк	СЦ "ФОКСТРОТ"	83000 г.Донецк, пр.Дзержинського,4	(062) 345-41-23
Дрогобич	"Сервіс-2000"	82100 вул. Галицького,5	(0324)45-00-62
Евпатория	ТОВ „НК-Центр“	97401, пр.Перемоги, 67	(06569) 4-47-74
Житомир	КАРТАЛ	10001, ул. Киевская, 106	(0412) 41-27-97
Житомир	Профмастер	г. Житомир, ул. Л. Украинки, 2	(0412) 42-22-54
Запорожье	"Альфатехноцентр"	69002 вул. Дзержинського, 83	(061)212-03-03
Запорожье	ЗФ ООО ІНТЕРСЕРВІС	69095, ул.Гоголя, 175	(061)220-65-96, 787-50-51
Запорожье	Маэстро	69006, Запорожье, ул.Малая, 3	(061) 270-40-94, (061) 224-58-58
Ивано-Франковск	"Бріз ЛТД"	76002, вул. Нова 19А	(0342) 75-07-77, 55-95-25
Ивано-Франковск	ПП Колодий/Гарант Холод	76009 вул. Мира, 90	(0342)78-30-00, 26-15-82 / (093)328-27-07
Ивано-Франковск	ЧП Волков	76491, г. Ивано-Франковск, ул. Вовчинецкая, 223	(0342)71-28-13
Измаил	СЦ „ЕКРАН“	68600, вул. Котовського, 59	((04841) 6-34-53, 2-22-37
Каменец-Подольский	Сервіс-Центр	32300 вул. Пушкінська, 51	(03849)3-24-88
Керчь	СЦ МЕРКУРИЙ	98302, ул. Пирогова, 1	(06561) 2-13-73
Керчь	ф. ЧП Фокскримсервис	98300 г.Керчь, ул.Советская д.15	(06561) 2-30-62
Киев	ООО "Аматі Сервіс"	вул.Бориспільська 9	(044) 369-50-01
Киев	ООО ДТС	04218, ул. Кибальчича 2а	(044) 501-91-34, 542-79-40, 542-93-65
Киев	РАВИС	ул. Героев Днепра 2а	0-800-504-504
Киев	Фокстрот Сервис	04060, г. Киев, ул. Щусева, 44	(044) 467-08-59, 467-23-75, 467-14-97, 440-43-89
Кировоград	КФ ООО ІНТЕРСЕРВІС	25015, вул. Короленко, 2	(0522) 35-79-23
Кировоград	СЦ "Оптрон"	25006, г.Кировоград, пр-т Коммунистический, 1	(0522) 24-96-47, 24-45-22, (098) 0804138, (066) 16
Кишинев	СЦ „ROLLING INTERNATIONAL“	MD2009 вул. Фередулуй, 4/6	(0-0-373-22) 870536, 870837
Конотоп	ЧП "Алексей"	41615, г. Конотоп, Сумской обл., пр. Ленина,11	(05447) 6-13-56
Кременчуг	ЧП Шамрай	ул. Переяславская 55	(0536) 74-72-10, (0536) 74-71-53
Кременчуг	ЭС EXCLUSIVE-SERVICE	39600 г. Кременчугул. Халаменюка, 10	(05366) 780-235
Кривой Рог	АСЦ "Фокстрот".	50103, г. Кривой Рог, ул. Революционная, 73	(056) 440-07-64
Кривой Рог	ЕВРОСЕРВИС	50027, пр-т. Гагарина, 42	(0564) 74-61-03
Кривой Рог	Крф ТОВ „ІНТЕРСЕРВІС“	50064, вул. Косіора, 64-7	(056) 440-07-79, (056) 440-01-19
Лубны	ФЛП Коханенко	37500 вул. Радянська, 4/3	(050)457-49-65
Луганск	Луганск-Сервис	91000, Луганск, ул. Фрунзе, 136-б (Крупно-бытовая техника), ул. Советская, 66 (Мелко-бытовая техника, GSM), ул. Советская, 6 (Аудио-видео).	(ул. Фрунзе, 136-б ((0642) 49-54-50, 49-44-17, 49-3
Луганск	СЦ Миртекс	ул.16-я Линия, д.7	642-248; 42-03-05
Луцк	"Софт Лайн"	43006 вул. Стуса, 11	(0332)77-10-23
Луцк	СЦ „Ваш майстер“	43005 пр-кт. Перемоги,22	8(0332)23-01-03
Львов	ЛФ СП „ТРАНС СЕРВІС“	79008, вул. Вінниченка, 30	(032) 239-92-75, 297-55-88
Львов	СЦ "Мілленіум"	79040, Львів, вул. Курмановича 9	(032)267-07-10
Львов	ТОВ „РОСІМПЕКС“	79034, вул.Хмельницького, 116	(032) 231-78-87
Макеевка	СПД Гордейчук В.А	Донецкая обл., г.Макеевка, ул генерала Данилова 71а	(062) 327-51-23
Мариуполь	ООО "Лотос"	87500 г Мариуполь бр. 50-лет Октября, 32/18	(0629) 49-300-5, 49-300-6,
Мариуполь	СЦ „Марсервіс“	87500, пр-т Металургів, 94	(0629) 41-06-60, 41-06-50

Мукачєво	АСЦ "Гарант Мукачєво"	89600,Закарпатська обл., м.Мукачєво, вул. Берегівська обїзна,12	(03131)2-33-33
Николаєв	МФ ТОВ „ІНТЕРСЕРВІС“	54008, Внутрікварт.проїзд, 2	(0512) 58-06-47
Николаєв	СПД ФОП Дадашев А.О.	54050, Миколаїв, вул. Металургів, 8	(0512) 25-23-35, 59-24-05, (066) 797-66-22
Николаєв	СЦ "Николаєв-Фокстрот"	54003, г. Николаєв, пр. Ленина, 177-А	(0512) 55-29-04
Николаєв	СЦ „ІНТЕРТЕХНОСЕРВІС“	53210, вул. Гагаріна, 62а	(0512) 22-24-88
Николаєв	ЧП Воронин	54001, ул. Большая Морская, 30	(0512) 35-97-99
Никополь	ПП "Імпорттехносервіс"	53210, вул. Гагаріна, 62а	(05662) 2-24-88
Никополь	ПП "Лікс"	53213, Дніпропетровська обл., м. Нікополь, вул. Карла Лібкнехта 167	(0566) 65-00-89, (099) 200-56-83, (093) 918-39-62
Новая Каховка	СЦ "Електрон"	74900 вул. Горького, 48	(05549)7-83-98
Одесса	ОФ СП ТРАНС СЕРВИС	65029, ул. Новосельского, 64	(048) 777-11-40
Одесса	Фокстрот-Сервис-Одесса, Площадка 1	65029, вул. Транспортна 7-Е	(048) 784-20-85, 784-20-86
Одесса	Фокстрот-Сервис-Одесса, Площадка 2	65029 вул. Базарна, 76	(0482)37-21-92
Павлоград	Лотос (Интерсервис)	51400, Павлоград, ул.Шевченко, 67	(05632) 6-15-54, 6-23-42
Павлоград	ПЧФ ООО ИНТЕРСЕРВИС	51400, ул. Шевченко, 67	(05632) 6-15-54, 6-23-42
Павлоград	СЦ "Пинфок"	51404 Павлоград, ул.Днепровская, 73 Б	(05632) 3-11-93
Полтава	Айкон-Сервіс	36000 вул. Жовтнева, 40Б	(0532)50-67-89
Полтава	НВО „ПРОМЕЛЕКТРОНІКА“	34022, вул. Пролетарська, 22	(0532) 57-21-66
Полтава	ПФ ТОВ „ІНТЕРСЕРВІС“	36023, вул. Красіна, 71 А	((0532) 69-42-62, 50-98-89
Ровно	РАДИОМАСТЕРСКАЯ	33000 г. Ровно ул. Почтовая 2	(0362) 22-68-19
Ромны	ПП Строй	вул. Калишевського,34	(05448)2-17-48
Севастополь	КАУФ	99011 вул. Промислова, 9	(0692)45-60-72
Севастополь	ООО ПАНОРАМА-С	99053, ул. Руднева, 7	(0692) 45-01-88
Севастополь	СЦ ДИАДЕМА	99008, ул. Пожарова, 26	(0692) 55-56-43, 45-36-99
Северодонецк	ПП "СДРТ"	93400, Луганська обл., м.Северодонецк, вул. Менделеева, 46	(06452) 4-49-62
Северодонецк	СЕВЕРОДОНЕЦК РАДИОТЕХНИКА	93400, ул. Маяковского, 13	(06452) 4-30-30, (0645) 70-28-16
Симферополь	НК-центр	95001 вул. Некрасова, 17/1	(0652)54-47-71
Симферополь	РСЦ Фокстрот	95040, г. Симферополь, ул.Балаклавской,68	(0652)520-565
Симферополь	ЧП ГАРАНТ	95051, ул. Павленко, 54	(0652) 52-15-08
Стаханов	АСЦ "Альбит"	94000 вул. Кірова, 15	(06444)4-02-89
Сумы	"СЛТ-Сервис"	40030 Кооперативная 7	(0542) 781-013
Сумы	ПВКФ "СЕРВИСЦЕНТР"	40000, Суми, вул. Петропавлівська, 86/1	(0524) 660-300, 650-340, 655-510
Сумы	СЦ "Сигма-сервіс"	Инд.40024,г.Сумы, ул.Прокофьева 19.	(0542) 36-50-58
Тернополь	СЦ "Репорт-сервіс"	46000, Тернопіль, пр.Злуки, 39	(0352)511247
Тирасполь	СЦ "Бриз-груп"	3300 Молдова, г Тирасполь, пер. Набережный,1	(373) 533-77202
Ужгород	ТзОВ Миллениум	88007, м.Ужгород, вул. Гагаріна 101	(031) 266-12-97
Феодосия	ЧП Фокскримсервис филиал	49000, г. г.Феодосия, ул.Базарная, 4	(06562) 3-12-84
Харьков	РСЦ ФОКСТРОТ-СЕРВИС	61125 г. Харьков, ул. Вернадского, 2	(057) 758-10-39, 758-10-40
Харьков	СЦ НЕО	61052, ул. Косарская, 43	(057) 763-09-12, 763-02-89
Харьков	ХФ СП ТРАНС СЕРВИС	61072, ул. Иванова, 24	(057) 714-24-72, 58-85-63
Херсон	ООО "Ремонт и Сервис"	73027, г.Херсон, ул.Рабочая 66	(0552) 48-58-88, 48-50-00
Херсон	ХФ ТОВ „ІНТЕРСЕРВІС“	ул. Карбошева, 28А	(0552)43-40-33
Хмельницкий	ООО ТРИТОН ЛТД	28009, ул. Курчатова, 18	(0382) 78-37-73
Хмельницкий	СЦ Прїлюдія"	29016 вул. Львівське шосе, 27	(0382)66-46-16
Хмельницкий	Сервисный центр "Радиононор"	29009, г.Хмельницкий, переулк Ипподромный 2	(0382)704-700, 66-46-16
Червоноград	ТзОВ "Побутрадіотехніка"	80105 вул. Сокальська, 6	(03249)2-25-63
Черкассы	"ТЕХНО-ХОЛОД"	18000, Черкаси, вул. Громова, 146, оф.102	(0472) 56-98-68
Черкассы	ЕВРАЗИЯ-С	18023, ул. Одесская, 8	(0472) 66-36-53
Черкассы	КВАРЦ	18029, ул. 30 лет Победы, 30	(0472) 540-124
Черкассы	ООО ОФИСНАЯ ТЕХНИКА	18000, ул. Смелянская 118, оф. 105	(0472)-63-84-01, 63-66-66
Черкассы	СЦ Сервисный Центр	18005, г. Черкассы, ул. Калинина 115	(0472) 72-35-58
Черкассы	ТОВ "Фабрика побутового сервісу"	18000, Черкаси, вул. Ільїна, 605	(0472) 383-124, (063) 624-24-43
Чернигов	ВЕНА-СЕРВИС	14000, ул. Проектная, 1	(0462) 60-15-85
Чернигов	ООО ЛАГРОС	14005, пр-т Мира, 180а	(04622) 5-99-39, 5-33-06
Чернигов	РСЦ Фокстрот	14000, Чернигов, Шевченко 4	(046) 267-58-58
Черновцы	Фокстрот Сервис	58000, г.Черновцы ул.Головна 265	(0372) 58-43-01
Шостка	КП ТД "БЕРЕЗКА-СЕРВИС"	41100 г.Шостка, Сумская обл.,ул.Рабочая д. 5	(05449)4-07-07
Ялта	СЦ „АВІ-ЕЛЕКТРОНІК“	98600, ул. Жадановского, 3	(0654) 38-60-18
Ялта	ТОВ "Лікс-Лайн"	98600, АР Крим, м. Ялта, вул. Дзержинського,15	(0654) 27-67-86, (095) 066-85-56, (097) 242-72-97