

**ІНСТРУКЦІЯ
З ЕКСПЛУАТАЦІЇ ТА ПІДКЛЮЧЕННЯ
ПОСУДОМИЙНОЇ МАШИНИ
ROSIÈRES RLF 4480**



ROSIÈRES ©

ДЯКУЄМО ВАМ ЗА ВИБІР ПРОДУКЦІЇ ROSIERES!

ЗАГАЛЬНІ ПОЛОЖЕННЯ

Будь-ласка, уважно прочитайте інструкції, наведені у даному буклеті, оскільки вони містять важливу інформацію з приводу безпечної установки, використання і догляду за Вашою посудомийною машиною, а також містять корисні поради щодо досягнення максимальних результатів при її використанні.

Зберігайте даний буклет у надійному місці для отримання довідок у майбутньому.

УВАГА!

УВАГА: Цей пристрій відповідає сучасним вимогам правил безпеки. Також Доводимо до Вашого відома, що цей виріб сертифікований згідно з вимогами безпеки органом по сертифікації промислової продукції Державним комітетом України з питань технічного регулювання та споживчої політики державна система сертифікації УкрСЕПРО.

ЗАЯВА ПРО ВІДПОВІДНІСТЬ

На підставі протоколу сертифікаційних випробувань №06-08/08 від 7.08.08, виданого ТОВ «Українська ВЛ ВЕСНА», 49036, м. Дніпропетровськ, вул. Ленінградська, 68, атестат акредитації №2Н557 від 12.07.2007, висновку ОС №1985 від 07.08.2008.



Цей символ на виробі або на його упаковці позначає, що з ним не можна поводитися, як із побутовим сміттям. Замість цього його необхідно повернути до відповідного пункту збору для переробки електричного та електронного обладнання. Забезпечуючи належну переробку цього виробу, Ви допомагаєте попередити потенційні негативні наслідки для навколишнього середовища та здоров'я людини, які могли би виникнути за умов неналежного позбавлення від цього виробу. Щоб отримати детальнішу інформацію стосовно переробки цього виробу, зверніться до свого місцевого офісу, Вашої служби утилізації або до магазину, де Ви придбали цей виріб.

ОПИС ВИРОБУ

Технічні дані

Ширина	59,6
Глибина до зовнішньої частини панелі управління	55
Висота	82/89
Місткість	15 комплектів посуду

1. Контейнер для солі
2. Контейнер для миючого засобу
3. Контейнер для ополіскувача
4. Система фільтрів
5. Лопаті інжектора



Рис. А

15 комплектів посуду за один цикл при витраті 10 л.
12 програм
6 температурних режимів
3 програми Smart Sensor
Цифровий дисплей
Електронний програматор

Відстрочка старту до 1-23 год.
Функція половинного завантаження
Регульований по висоті верхній кошик
Спеціальний кошик для столових приборів
Регульовані по висоті ніжки
Класи миття / сушки / енергоефективності - AAA
Система захисту від переливу і протікання
Рівень шуму - 43 дЦб

ІНСТРУКЦІЇ З ТЕХНІКИ БЕЗПЕКИ

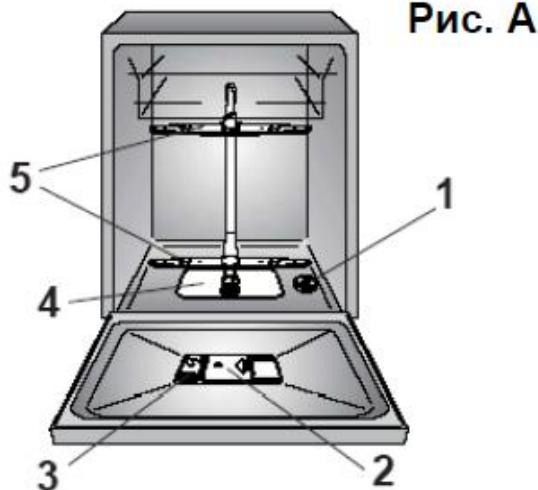
Установку приладу та її підключення по електромережі повинен проводити лише кваліфікований фахівець.

Є деякі елементарні правила безпеки, які підходять для будь-якої побутової техніки.

ВСТАНОВЛЕННЯ

- Переконайтеся, що роз'єм встановлений на машині сумісний з розеткою. Якщо це не так, зверніться до спеціаліста щоб підібрати потрібний тип та переконайтеся, що джерело живлення відповідає потужності посудомийної машини.
- Переконайтеся, що посудомийна машина не передавляє силові кабелі.
- Загалом, не рекомендується використовувати адаптери, трійники або подовжувачі.
- Якщо необхідно замінити шнур живлення, зверніться до сервісного центру.

БЕЗПЕКА

- Не торкайтесь приладу мокрими або вологими руками.
- Не використовуйте прилад босоніж.
- Виймаючи вилку з розетки, не тягніть за кабель живлення або саму машину.
- Не залишайте прилад під впливом атмосферних явищ (дощ, сонце і т.п.).
- Цей прилад не призначений для користування особами (включаючи дітей) з обмеженими фізичними, сенсорними або розумовими здібностями чи недостатнім досвідом і знаннями, якщо вони не будуть навчені та інструктовані з питань використання приладу з боку осіб, відповідальних за їх безпеку. Стежте за дітьми, щоб вони не гралися з приладом.
- Не слід залишати двері відчиненими, оскільки це може становити потенційну небезпеку (напр. відключення).
- Посудомийна машина може перекинутися, якщо сидіти на дверцятах, або спиратися на них.

УВАГА! Ножі та інші предмети з гострими кінцями слід завантажувати в кошик гострою частиною донизу, або поміщати в горизонтальному положенні.

ЩОДЕННЕ ВИКОРИСТАННЯ

- Цей прилад розроблений тільки для домашнього використання.
- Посудомийна машина призначена для звичайного кухонного начиння. Предмети, які були забруднені бензином, фарбою, слідами сталі або чавуну, агресивними хімічними речовинами, кислотами або лугами, не повинні митися в посудомийній машині.
- Якщо в будинку встановлений пристрій для пом'якшення води, то немає необхідності додавати сіль для пом'якшувач води в машину.

■ Столові прилади миються краще, якщо їх помістити в кошик ручками донизу.

■ Якщо пристрій вийшов з ладу або перестав працювати належним чином, вимкніть його, відключіть подачу води і не чіпайте. Ремонтні роботи повинні проводитися тільки спеціалістами і тільки оригінальні запасні частини повинні бути встановлені. Будь-яке недотримання вищевказаних рекомендацій, може мати серйозні наслідки для безпеки приладу.

Управління

■ посудомийна машина була виготовлена з матеріалів, які можуть бути перероблені таким чином, що не завдасть шкоди навколишньому середовищу.

■ Якщо ви збираєтесь викинути стару посудомийну машину, зніміть дверцята, щоб діти ненароком не потрапили туди у пастку.

УСТАНОВКА (Технічні примітки)

■ Після того як Ви розпакуєте машину, відрегулюйте її висоту. Для правильної роботи вона повинна бути на одному рівні. Відрегулюйте ніжки так, щоб машина не нахилилася більш ніж на 2 градуси.

■ Якщо Вам потрібно перемістити машину після видалення упаковки, не намагайтесь підняти її в нижній частині дверей.

Дотримуйтесь інструкцій на малюнку.

Відкрийте двері, злегка піднімайте машину, держачись за верх.

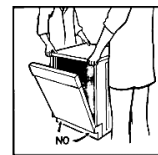

ВАЖЛИВО

Коли пристрій знаходиться на килимовому покритті, необхідно звернути уваги на відсутність перешкод нижніх вентиляційних отворів. Переконайтесь у тому, що після установки Ви матимете вільний доступ до мережного кабелю.

ПІДКЛЮЧЕННЯ ДО ЕЛЕКТРОМЕРЕЖІ

Даний пристрій відповідає міжнародним стандартам безпеки і обладнаний 3-контактною вилкою мережного кабелю із заземлюючим контактом для забезпечення повного заземлення продукту.

Перед підключенням пристрою до мережі живлення важливо переконатись у наступному:

1. правильності заземлення електророзетки мережі живлення;
2. відповідності мережі живлення вимогам споживання, перерахованим на таблиці з паспортними даними Вашого пристрою.

ПОПЕРЕДЖЕННЯ!

Переконайтесь у правильному заземненні Вашого продукту.

У випадку поганого заземлення, Ви помітите, що при доторканні до металевих частин Вашого пристрою, відчуваються електричні імпульси, викликані наявністю подавлювача радіоперешкод.

Виробник не несе відповідальність за будь-які збитки, які виникли внаслідок неправильного заземлення машини.



Даний пристрій відповідає Директивам 89/336/ЕЕС, 73/23/ЕЕС і наступним доповненням до них.



ПОПЕРЕДЖЕННЯ! ДАНИЙ ПРИСТРІЙ НЕОБХІДНО ЗАЗЕМЛИТИ.

ЗАПОБІЖНИКИ І ВИЛКА МЕРЕЖНОГО КАБЕЛЮ

Даний пристрій повинен використовуватись тільки з електророзеткою мережі живлення з мінімальним значення сили струму 13 А. Вилка мережного кабелю, встановлена на продукти, використовує запобіжник на 13 А, схвалений відповідно до BS 1362 ASTA.

У випадку заміни будь-яких компонентів, необхідно використовувати точно такі ж нові компоненти.

Якщо загублено кришку відсіку для запобіжника, не використовуйте вилку мережного кабелю до тих пір, поки не встановите нову кришку.

Нова відповідна кришка відсіку для запобіжника (яку можна придбати у Вашого дилера або у електроенергетичному управлінні) повинна мати той же самий колір, який вказано на основі вилки мережного кабелю.

ПІДКЛЮЧЕННЯ ВОДИ

ВАЖЛИВО!

Пристрій необхідно підключити до мережі водопостачання з використанням нового комплекту шлангів.

Старий комплект шлангів не повинен використовуватись повторно.

■ Шланги для подачі і зливання води можуть бути спрямовані ліворуч або праворуч.

ВАЖЛИВО!

Посудомийна машина може бути підключена як до джерела подачі холодної, так і гарячої води, температура якої не перевищує 60 С.

■ Водяний тиск повинен знаходитись у межах від 0,08 МПа до 0,8 МПа. Якщо тиск менший за мінімальний, зверніться по консультацію до нашого сервісного відділу.

■ Шланг для подачі води необхідно приєднати до водопровідного крану таким чином, щоб коли машина не використовується, подача води припинялась (рис. 1 В).

■ Посудомийна машина обладнана з'єднувачем з різьбовим зчленуванням діаметром 3/4 дюйми (рис. 2).

■ Підключіть шланг для подачі води "А" до водопровідного крану "В" з допомогою насадки діаметром 3/4 дюйми, переконавшись у тому, що її ретельно зафіксовано.

■ Якщо необхідно, довжину шлангу для подачі води може бути подовжено до 2,5 м. Шланг для подовження можна придбати у Післяпродажному Сервісному Центрі.

■ Якщо у воді присутні вапняний осад або пісок, необхідно придбати відповідний фільтр, артикул 9226085, у Післяпродажному Сервісному Центрі (рис. 3). Фільтр "D" необхідно змонтувати між водопровідним краном "В" і шлангом для подачі води "А", не забувши встановити шайбу "С".

■ Якщо посудомийна машина підключається до нових труб або до труб, які не використовувались протягом тривалого періоду часу, перед підключенням шлангу для подачі води необхідно на декілька хвилин включити воду. Завдяки цьому, частки піску або іржі не заб'ють впускний водяний фільтр.

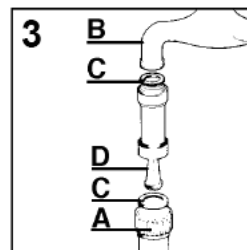
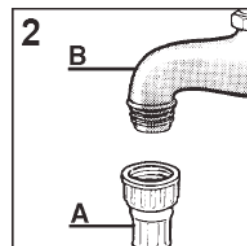
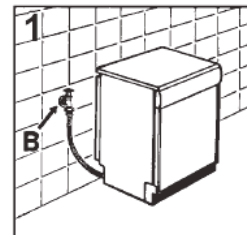

ПІДКЛЮЧЕННЯ ВІДВІДНОГО ШЛАНГУ

- Переконайтеся, що між відвідним шлангом і напірною трубою немає заламів (рис. 4).
- Напірна труба має бути не менше 40 см над рівнем підлоги, і повинна мати внутрішній діаметр не менше 4 см.
- Рекомендовано, щоб не було повітряних пасток. (рис. 4X).
- При необхідності відвідний шланг може бути збільшений до 2,5 м, за умови, що збережеться максимальна висота 85 см над рівнем підлоги. Більшу трубу можна отримати в сервісному центрі.
- Шланг може бути приєднаний до краю раковини, але вона не повинна бути повна води, з тим, щоб вода не повернулася назад у машину (рис. 4Y).
- При установці приладу під стільницю труба має бути прикріплена до стіни якомога вище (рис. 4Z).
- Переконайтеся, що немає заламів на вході і виході шлангів.

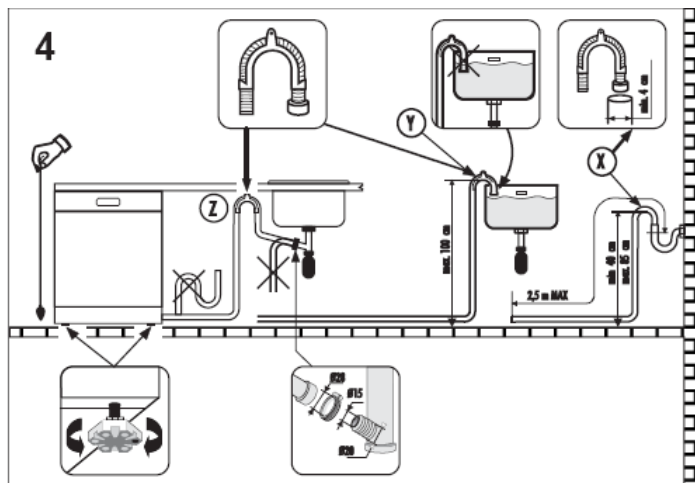

Відкривання дверцят

Помістіть пальці у заглиблення і потягніть за дверцята.

Якщо відкрити машину під час роботи, електрична система безпеки автоматично відключить її.

ВАЖЛИВО! Для правильної роботи машини, дверцята необхідно відкривати тільки під час роботи.

Закривання дверцят

Помістіть корзину у машину.

Переконайтеся у тому, що обидві лопаті інжектора вільно обертаються і їм не перешкоджають столові прибори або посуд.

Закрийте дверцята, натиснувши на них і переконайтеся у тому, що вони щільно закриті.

ПОМ'ЯКШУВАННЯ ВОДИ

Залежно від джерела живлення, вода містить різну кількість вапняку і мінералів, які залишають на посуді білуваті плями і сліди. Чим вище рівень цих мінералів, присутніх в воді, тим жорсткіша вода. Посудомийна машина оснащена блоком для пом'якшення води, який за допомогою спеціальних регенеруючих солей пом'якшує воду. Ступінь жорсткості води можна отримати в Вашій компанії водопостачання.

РЕГУЛЮВАННЯ БЛОКУ ПОМ'ЯКШЕННЯ ВОДИ

Пом'якшувальний пристрій може очищати воду з твердістю до 90 ° FH (французька класифікація) або 50 ° DH (німецька класифікація) при 8 різних установках.

У таблиці нижче наведені різні ступені жорсткості води з відповідними становками для пом'якшення.

Рівень	Жорсткість води		Використання регенеруючої солі	Налаштування пом'якшення води
	° FH (французька класифікація)	° FH (французька класифікація)		
0	0-5	0-3	НІ	Положення 1
1	6-10	4-6	ТАК	Положення 2
2	11-20	7-11	ТАК	Положення 3
3	21-30	12-16	ТАК	Положення 4
*4	31-40	17-22	ТАК	Положення 5
5	41-50	23-27	ТАК	Положення 6
6	51-60	28-33	ТАК	Положення 7
7	61-90	34-50	ТАК	Положення 8

Дисплей



Кнопка вибору програми

Кнопка "ВКЛ/ВИКЛ"

* Пристрій для пом'якшення води встановлюється на заводі на рівні 4, тому що це підходить для більшості користувачів.

Залежно від ступеня жорсткості води, пом'якшувальний пристрій слід регулювати наступним чином:

УВАГА:

Під час виконання даної функції посудомийна машина має завжди бути вимкнена.

1. Утримуйте першу кнопку "Програми" (праворуч) і одночасно ввімкніть машину, натиснувши кнопку "ВКЛ/ВИКЛ" (прозвучить короткий звуковий сигнал).
2. Утримуйте кнопку «ПРОГРАМИ» протягом 5 секунд доки не пролунає звуковий сигнал. Загориться відповідний індикатор.
3. Натисніть цю ж кнопку ще раз, щоб вибрати необхідний рівень пом'якшування води: кожен раз, коли натискається кнопка, один індикатор загоряється (на рівень пом'якшувача води вказує відповідна кількість вогнів). Для рівня 7, 6 вогнів будуть мигати, на рівні 0 всі вогні, будуть вимкнені.
4. Вимкніть посудомийну машину, натиснувши кнопку " ВКЛ/ВИКЛ ", щоб підтвердити нові налаштування.

УВАГА

Якщо виникла яка-небудь проблема, виключіть посудомийну машину натиснувши кнопку "ВКЛ/ВИКЛ" і почніть процедуру знову з самого початку (крок 1).

ДОДАВАННЯ СОЛІ

- У нижній частині машини є контейнер для солі, що регенерує пом'якшувачі.
- Важливо використовувати тільки сіль спеціально призначену для посудомийних машин. Інші види солі містять невелику кількість нерозчинних частинок, які протягом тривалого періоду часу можуть впливати і погіршувати продуктивність пом'якшувача.
- Щоб додати сіль, відгвинтіть на днові кришку контейнера, а потім наповніть його.

Під час цієї операції може вилитися трохи води, але продовжуйте додавати сіль, доки контейнер не буде повний. Коли контейнер буде повний, витріть розсипану сіль і закрутіть кран.

- Після завантаження солі рекомендується запустити повний цикл прання, або програму «Полоскання холодною водою». Дозатор солі має місткість від 1,5 до 1,8 кг, а для ефективного використання приладу, його слід поповняти час від часу відповідно до налаштувань блоку пом'якшувача води.

ВАЖЛИВО

(Тільки для першого запуску)

Якщо прилад використовується перший раз після повного заповнення контейнера сіллю, потрібно додати води, доки контейнер не буде повним.

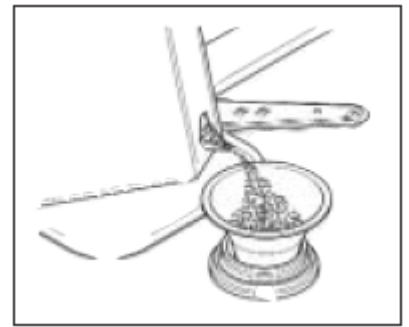

ІНДИКАТОР ЗАВАНТАЖЕННЯ СОЛІ

Деякі моделі обладнано індикатором, який вказує на рівень споживання солі.

Сигнал з'явиться відповідно до однієї з двох систем:

- індикатор на панелі управління, який загориться тоді, коли необхідно завантажити контейнер для солі;
- кришка контейнера для солі з індикатором зеленого кольору (рис. 1а), який залишається видимим весь час, коли у пристрої достатньо солі для регенерації. Коли поверхня зеленого кольору втиснута у кришку, необхідно додати у пристрій солі. Інші моделі обладнано глухою кришкою (рис. 1б). У цьому випадку, необхідно періодично виконувати перевірку рівня солі, відповідно до регулювання блоку пом'якшення води.

ВАЖЛИВО

Поява білих плям на посуді зазвичай являється важливим сигналом того, що контейнер для солі потребує заповнення.



Рис. 1

РЕГУЛЮВАННЯ ВЕРХНЬОЇ КОРЗИНИ

Якщо зазвичай використовуються тарілки діаметром 27 або 31 см, завантажуйте їх у нижню корзину після того, як верхню корзину було встановлено у її верхнє положення і дійте, як описано нижче

1. Вийміть верхню корзину;
2. Після цього, візьміть корзину з обох боків і підніміть її вгору (рис. 1). Посуд, діаметр якого перевищує 20 см більше не можна завантажувати у верхню корзину і мобільні підставки більше не можна використовувати, коли корзина знаходиться у верхньому положенні.

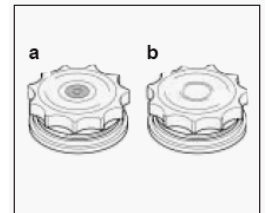
УСТАНОВІТЬ КОРЗИНУ У НИЖНЄ ПОЛОЖЕННЯ:

1. Візьміть корзину з обох боків і підніміть її вгору (рис. 2a);
2. Після цього повільно звільніть її і установіть у необхідне положення (рис. 2b).

Н.В.: НІКОЛИ НЕ ПІДНІМАЙТЕ АБО ОПУСКАЙТЕ КОРЗИНУ, УТРИМУЮЧИ ЇЇ ЛИШЕ ЗА ОДНУ СТОРОНУ (рис. 3).

Увага: ми рекомендуємо Вам виконувати регулювання положення корзини перед завантаженням корзини.

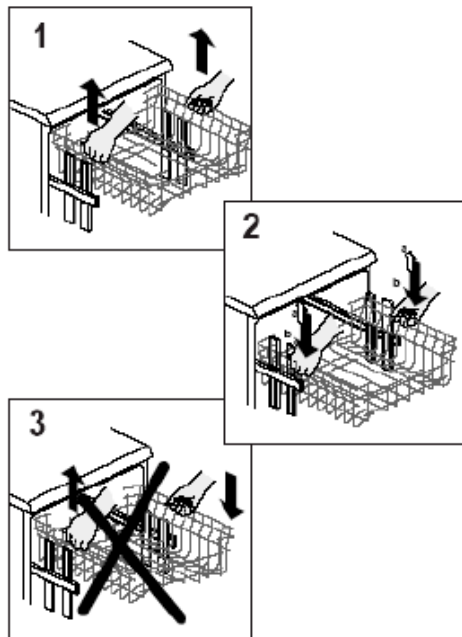

ЗАВАНТАЖЕННЯ ПОСУДУ

Використання верхньої корзини

■ Верхня корзина обладнана двома мобільними підставками, прикріпленими збоку корзини, які можуть регулюватись у двох положеннях: верхньому і нижньому. У нижньому положенні підставки можуть використовуватись для чайних і кавових чашок, кухонних ножів і черпаків. Бокали з ніжками можна безпечно повішати на кінцях підставки. Склянки, чашки, блюдця і десертні тарілки можуть бути завантажені під підставку.

■ Супові та інші звичайні тарілки можна завантажити у вертикальному положенні під підставку. Тарілки необхідно завантажувати у вертикальному положенні, при цьому, тарілка повинна бути розташована дном до задньої сторони посудомийної машини для того, щоб між кожною тарілкою був вільний простір для проходження води.

■ Ми радимо Вам завантажувати тарілки одного розміру разом, для максимального використання ємності корзини.

■ Тарілки можна завантажувати в один ряд (рис. 1) або у два ряди (рис. 2).

■ Ми радимо Вам завантажувати великі тарілки (діаметром приблизно 27 см або більше), дещо нахиливши їх у напрямку задньої частини машини для полегшення вставляння корзини у машину.

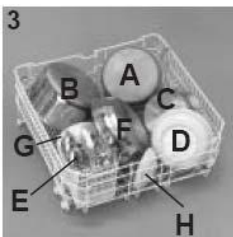
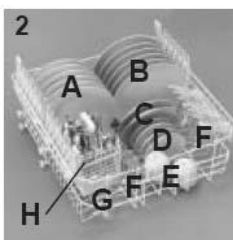
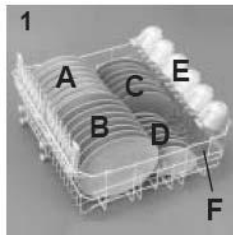

Стандартний обсяг посуду при завантаженні відображено на рис. 1, 2 і 3.

Верхня корзина (рис. 1)

- A = супові тарілки
- B = столові тарілки
- C = десертні тарілки
- D = блюдця
- E = чашки
- F = склянки

Верхня корзина (рис. 2)

- A = супові тарілки
- B = велика каструля
- C = десертні тарілки
- D = блюдця
- E = чашки
- F = бокали з ніжками
- G = склянка
- H = корзина для столових приборів

Нижня корзина (рис. 3)

- A = каструля середнього розміру
 - B = велика каструля
 - C = сковорода
 - D = соусниці, великі блюда
 - E = столові прибори
 - F = дека
 - G = середня салатниця
 - H = мала салатниця
- Будь-ласка, для досягнення найкращих результатів завантажуйте посудомийну машину обережно.

Корзина для столових приборів (рис. 4)

Верхню частину корзини для столових приборів можна зняти, що дозволяє використовувати різноманітні варіанти завантаження.

Використання нижньої корзини

■ У нижню корзину можна завантажувати каструлі, дека, соусниці, салатниці, кришки, великі блюда, столові тарілки, супові тарілки і черпаки.

■ Помістіть столові прибори у спеціальний пластиковий контейнер ручками вгору.

■ Помістіть пластиковий контейнер для столових приборів у нижню корзину (рис. 3), переконавшись у тому, що столові прибори не перешкоджатимуть руху лопатей інжектора.

ВАЖЛИВО

Нижня корзина має запобіжний пристрій для її безпечного виймання, що особливо корисно, коли корзина повністю завантажена.

Для завантаження солі, очистки фільтру і проведення звичайних робіт з технічного обслуговування, необхідно повністю вийняти корзину.

ІНФОРМАЦІЯ ДЛЯ ТЕСТОВИХ ЛАБОРАТОРІЙ

Порівняння загальної програми (відповідно до стандартів EN 50242)

(див. вибір програм)

1. Положення верхньої корзини: низьке
2. Нормальне завантаження
3. Установка Shine (Блиск): 6
4. Обсяг миючого засобу:
 - 9,5 г для попереднього миття;
 - 28 г для миття.

Місце для розміщення 15 предметів (відповідно до стандартів EN 50242)

Правильне завантаження для верхньої корзини вказане на рис. 5, для нижньої корзини - на рис. 6 і для корзини для столових приборів - на рис. 7.

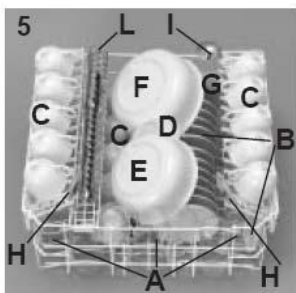

Верхня корзина (рис. 5)

- A = 5 + 5 + 5 склянок
- B = 12 + 3 блюдець
- C = 5 + 5 + 5 чашок
- D = мала салатниця
- E = середня салатниця
- F = велика салатниця
- G = десертна тарілка
- H = 1 + 1 роздавальні ложки
- I = черпак
- L = столові прибори
- 1 = 15 десертних ложок
- 2 = 15 виделок
- 3 = 12 чайних ложок

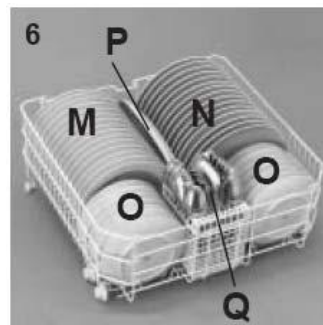

Нижня корзина (рис. 6)

- M = 15 супових тарілок
- M = 15 столових тарілок
- O = 7 + 7 десертних тарілок
- P = роздавальне блюдо
- Q = столові прибори

Корзина для столових приборів (рис. 7)

Розташуйте столові прибори, як показано на рисунку.

- 1 = ложки
- 2 = ножі
- 3 = чайні ложки
- 4 = роздавальна виделка

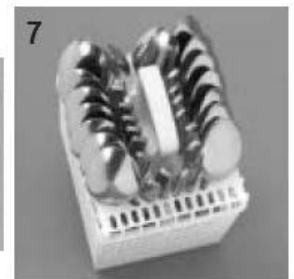
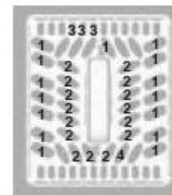

ЗАВАНТАЖЕННЯ МІЮЧОГО ЗАСОБУ І ЗАСОБУ ДЛЯ ПОЛОСКАННЯ

Наповнення контейнеру для миючого засобу

ВАЖЛИВО

Важливо використовувати миючий засіб, призначений саме для даної посудомийної машини, незалежно від його форми (порошкоподібна, рідка або у формі таблеток).

Нормальне миття

Контейнер для миючого засобу знаходиться у дверцятах (рис. А "2"). Якщо кришку контейнера закрито, натисніть на кнопку (А) для того, щоб відкрити його.

В кінці кожного циклу миття кришка завжди відкрита і готова для наступного використання посудомийної машини.

Кількість миючого засобу для використання відрізняється, в залежності від того, наскільки забруднено посуд, і в залежності від типу посуду, який миється.

Ми радимо Вам використовувати 20÷30 г миючого засобу у мийній секції відділення для миючого засобу (В).

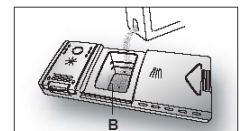
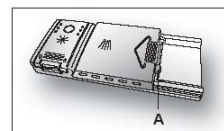

Після наповнення контейнеру миючим засобом, закрийте кришку, спочатку натиснувши на неї вниз (1), а потім, натискаючи на неї вперед (2) до тих пір, поки не почуєте клацання.

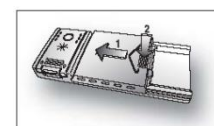

Якщо Ви плануєте використовувати комбіновані миючі засоби, тобто, ті засоби, які містять сіль і/або речовину для полоскання, ми хотіли б порадити Вам наступне:

- уважно прочитайте і дотримуйтесь інструкцій виробника, поданих на упаковці;
 - деякі комбіновані миючі засоби, особливо ті, які містять речовину для полоскання, забезпечують кращий результат при використанні особливих програм;
 - ефективність миючих засобів, які містять речовину/сіль для пом'якшення води залежить від жорсткості Вашої води. Переконайтесь у тому, що жорсткість Вашої води знаходиться у діапазоні ефективного використання засобу, наданому на його упаковці.
- За певних обставин використання комбінованих миючих засобів може призвести до:
- відкладання вапняного осаду на посуді і деталях посудомийної машини;
 - зниження продуктивності миття і сушіння.

У випадку, якщо це трапилось, ми рекомендуємо традиційно використовувати окремі продукти – сіль, миючий засіб і речовину для полоскання. Це забезпечить коректну роботу пристрою для пом'якшення води у посудомийній машині.

Будь-ласка зверніть увагу на те, що при поверненні до використання звичайної солі, необхідно буде виконати декілька робочих циклів перед тим, як система знову стане повністю ефективною

НАПОВНЕННЯ КОНТЕЙНЕРУ ДЛЯ ЗАСОБУ ДЛЯ ПОЛОСКАННЯ

ВАЖЛИВЕ

Будь-які проблеми, які являються прямим результатом використання даних продуктів, не покриваються нашою гарантією.

Засіб для полоскання, який автоматично випускається під час останнього циклу полоскання, допомагає посуду швидко висохнути і запобігає появі плям.

Контейнер для засобу для полоскання знаходиться зліва від контейнеру для миючого засобу (рис. А "З").

Для того, щоб відкрити кришку, натисніть у місці, на якому нанесено позначку, і одночасно потягніть за вушко.

Ми завжди рекомендуємо використовувати лише той засіб для полоскання, який спеціально призначено для посудомийної машини. Перевірте рівень засобу для полоскання з допомогою індикаторного віконця (С), розташованого на роздавальному пристрої.

Якщо, після миття, на посуді видно плями, зменште кількість на одне положення. Якщо Ви виявили білясті плями, збільште кількість на одне положення.

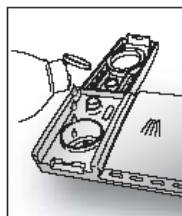
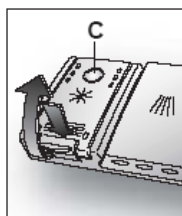

ПОВНИЙ

ПУСТИЙ



світлий

темний

РЕГУЛЮВАННЯ РІВНЯ ЗАСОБУ ДЛЯ ПОЛОСКАННЯ ВІД 1 ДО 6

Регулятор (D) розташований під кришкою і його можна повернути, використовуючи для цього монету.

Рекомендовано використовувати положення 4.

Вміст вапна у воді значно впливає на рівень формування вапняного нальоту і продуктивність сушіння.

Саме тому, для отримання хорошого результату при митті важливо регулювати кількість засобу для полоскання.

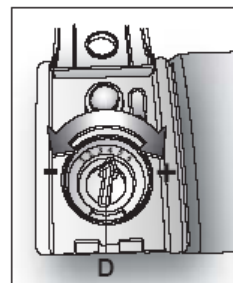

ОЧИСТКА ФІЛЬТРІВ

Система фільтрування (рис. А "4") складається з:

центрального контейнера, який уловлює крупніші частки; плоского сітчастого фільтра, який постійно фільтрує воду: мікрофільтру, розташованого під сітчастим фільтром, який уловлює найдрібніші частки, тим самим, забезпечуючи найкращий рівень миття.

■ Щоразу, для досягнення відмінних результатів, після кожного циклу миття необхідно виконувати перевірку і очистку фільтра.

■ Для того, щоб зняти блок фільтра, просто поверніть ручку у напрямку проти руху годинникової стрілки (рис. 1).

■ Для полегшення очистки, центральний контейнер має знімне виконання (рис. 2).

■ Зніміть сітчастий фільтр (рис. 3) і промийте весь блок під струменем води. Якщо необхідно, можна використовувати маленьку щітку.

■ Завдяки мікрофільтру з самоочищенням зменшується потреба у догляді, але, при цьому, необхідно перевіряти блок фільтру кожні два тижні. Незважаючи на це, ми радимо після кожного циклу миття перевіряти, чи не забиті центральний контейнер і сітчастий фільтр.

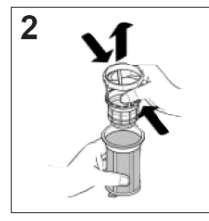
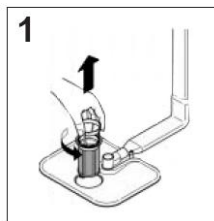

ВАЖЛИВО!
Ніколи не використовуйте посудомийну машину без фільтрів.

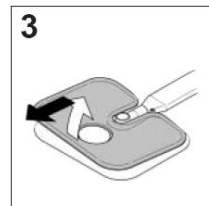

ПОПЕРЕДЖЕННЯ!

Після очистки фільтрів переконайтесь у тому, що вони правильно зібрані і перевірте правильність розташування сітчастого фільтра у нижній частині посудомийної машини. Переконайтесь у тому, що фільтр прикручено на місце у напрямку руху годинникової стрілки, оскільки нещільне прилягання фільтру може вплинути на ефективність пристрою.

ПАНЕЛЬ УПРАВЛІННЯ

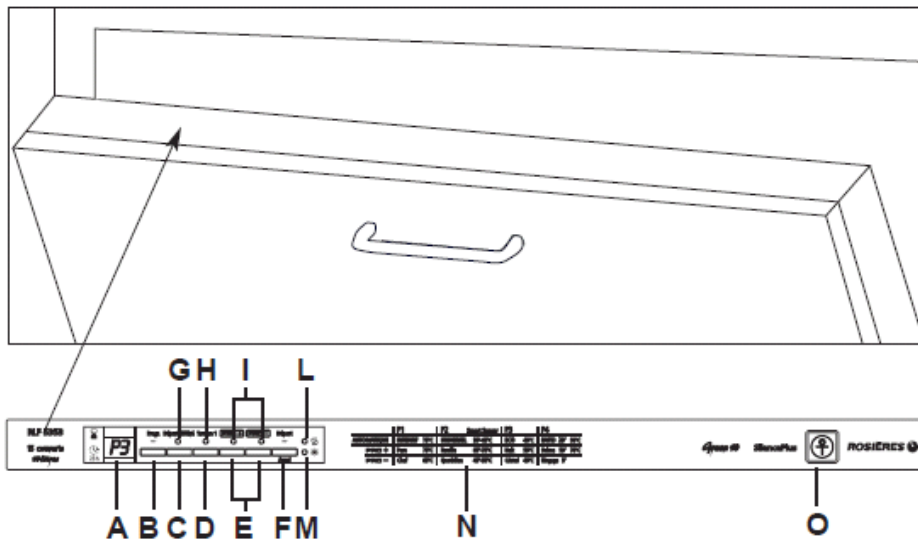

- A Дисплей
- B Кнопка вибору програми
- C Кнопка "Затримка старту"
- D Кнопка «Все в одному»
- E Кнопка «Програми з PRO-технологіями»
- F Кнопка "СТАРТ "/" ВІДМІНА "
- G Індикатор затримки старту
- H Індикатор вибору програми
- I Індикатор програм PRO
- L Індикатор відсутності солі
- M Індикатор відсутності миючого засобу
- N Опис програм
- O Кнока "ВКЛ/ВИКЛ"

РОЗМІРИ:

Висота	см	82+90
Глибина	см	55
Ширина	см	59,8
Глибина з відкритими дверима	см	117

ВИБІР ПРОГРАМИ ТА ОКРЕМІ ФУНКЦІЇ

ВАЖЛИВО

Посудомийна машина має дві дуже корисні функції:
- програма «рекомендована» (попередньо налаштована на заводі та ідеальна для щоденного використання при повному завантаженні), що дає змогу зробити швидкий та надійний вибір;
- функція «авто-навчання» дає змогу запропонувати програму, що використовувалася останнього разу, і таким чином економить час на введенні тих самих налаштувань кожного разу.

Кнопки «PRO»



Ці кнопки дають змогу обрати інтенсивність миття залежно від рівня забруднення посуду, змінивши таким чином параметри тривалості та температури циклу миття.

Щоб вибрати «рівень забруднення», натисніть на кнопку PRO+, щоб збільшити інтенсивність миття, чи на кнопку PRO-, щоб зменшити тривалість циклу.

Поєднання цих кнопок з 4 базовими програмами дає змогу отримати 8 додаткових програм миття.

ВАЖЛИВО

При увімкненні машини за замовчуванням обирається останній обраний рівень забруднення.

Вибір програм

- Відчиніть дверцята та завантажте посудомийну машину.
- Натисніть на кнопку «СТАРТ/СТОП» . На дисплеї з'явиться програма «рекомендована» чи програма, що використовувалася останнього разу.
- Щоб вибрати іншу програму, натисніть на кнопку «ВИБІР ПРОГРАМИ» («ПРОГР.»)
- За потреби виберіть «PRO» (інтенсивність миття), натиснувши на відповідну кнопку, в іншому випадку буде активовано програму «АВТОМАТИЧНА».
- Ви можете також натиснути на кнопку опції (загориться відповідна лампочка).

Ви можете натиснути чи скасувати натискання кнопки опції ЧЕРЕЗ одну хвилину після початку програми.

- Натисніть на кнопку «ПОЧАТОК».

На індикаторі з'явиться тривалість програми з зазначенням годин та хвилин [Наприклад: 1h (1 година)/25 (25 хвилин)].

- Зачиніть дверцята (програма запуститься автоматично після звукового сигналу).

ЧЕРЕЗ одну хвилину після початку програми ви зможете обрати іншу програму, просто натиснувши на кнопку «ВИБІР ПРОГРАМИ» (також можна змінити інтенсивність миття, натиснувши відповідну кнопку «PRO»).

Програми «РОЗУМНИЙ ДАТЧИК» (SMART SENSOR)

Посудомийна машина оснащена **уловлювачем бруду**, щоб аналізувати рівень забруднення води на всіх етапах програм «РОЗУМНИЙ ДАТЧИК» (див. список програм). Завдяки цьому параметри циклу миття автоматично адаптуються до фактичного рівню забруднення посуду. Насправді рівень забруднення води пов'язаний з кількістю бруду на посуді. Це дає змогу гарантувати відмінне миття та оптимізувати споживання води та електроенергії.

Програми «ІМПУЛЬС» (IMPULSE)

Програми «ІМПУЛЬС» використовують техніку миття, що знижує споживання води та електроенергії, рівень шуму та покращує якість роботи.

ВАЖЛИВО

«Періодична» робота насоса миття НЕ Є ознакою поганої роботи, а свідчить про програму миття «ІМПУЛЬС». Отже, це є ознакою правильного виконання програми.

Припинення програми

Ми не радимо вам відчиняти дверцята під час виконання програми, особливо під час середнього етапу миття та етапу кінцевого споліскування гарячою водою.

Однак, якщо ви відчините дверцята під час виконання програми (наприклад, щоб завантажити більше посуду), машина автоматично зупинить роботу, й мигаючий індикатор покаже час, що залишився до кінця циклу. Коли ви зачините дверцята, виконання циклу продовжиться з того місця, де воно було припинено, **без натискання кнопки**.



УВАГА!

Якщо ви відчините дверцята під час виконання циклу сушки, звуковий сигнал попередить вас про те, що цикл не було завершено.

Зміна поточної програми

Для того, щоб змінити чи скасувати поточну програму, зробіть наступне:

- Відчиніть дверцята.
- Затисніть кнопку **«СКАСУВАТИ»**, не відпускаючи її, протягом **5 секунд** (поточну програму скасовано).
- На дисплеї з'явиться програма **«рекомендована»**.
- Тепер ви можете налаштувати нову програму.



УВАГА!

Перед тим, як запустити нову програму, перевірте наявність миючого засобу у відведеному для цього відділенні. За потреби наповніть відділення.

У випадку відключення електроенергії під час виконання програми миття, спеціальна пам'ять поновлює обрану програму, і після підключення електроенергії продовжує миття з того етапу, на якому було його припинено.

Кінець програми

Про кінець виконання програми сповіщає звуковий сигнал (якщо він активований) протягом 5 секунд, який повторюється тричі кожні 30 секунд.

Ви можете витягнути чистий посуд та вимкнути посудомийну машину, натиснувши кнопку **«СТАРТ/СТОП»**, чи завантажити інший посуд для нового циклу миття.

Кнопки опції

Кнопка «ВСЕ В 1»

Ця опція дає змогу оптимально використовувати комбіновані миючі засоби «Все в одному» («3 в 1» / «4 в 1» / «5 в 1» і т.п.). Натискання цієї кнопки змінює обрану програму миття, щоб отримати оптимальні результати дії комбінованих засобів (крім того, вимикаються індикатори відсутності солі та миючого засобу).



УВАГА!

Якщо ви вибрали цю опцію, вона залишається активною (горить відповідна лампочка) для наступних програм миття і може бути вимкнена (відповідна лампочка не горить) натисканням на відповідну кнопку.

ВАЖЛИВО

В разі активації цієї функції тривалість програми «ШВИДКА» продовжується приблизно на 10 хвилин.

Кнопка «ВІДКЛАДЕНИЙ ЗАПУСК»

Ця кнопка дає змогу відкласти запуск циклу миття від 1 до 23 годин.

Щоб налаштувати відкладений запуск, зробіть наступне:

- Натисніть на кнопку «ВІДКЛАДЕНИЙ ЗАПУСК» (індикатор показує «00»).
- Натисніть на кнопку ще раз, щоб збільшити кількість годин, що відповідає відкладеному запуску (кожне натискання збільшує тривалість відкладеного запуску на одну годину, до максимуму 23 години). Загориться лампочка «ВІДКЛАДЕНИЙ ЗАПУСК».
- Щоб запустити зворотній відлік, натисніть на кнопку «ЗАПУСК» (лампочка «ВІДКЛАДЕНИЙ ЗАПУСК» почне мигати). По закінченню зворотного відліку програма запуститься автоматично (лампочка «ВІДКЛАДЕНИЙ ЗАПУСК» згасне).

Якщо ви бажаєте побачити обрану програму, натисніть на кнопку «ВИБІР ПРОГРАМИ».

Якщо ви бажаєте скасувати відкладений запуск, зробіть наступне:

- Затисніть кнопку «СКАСУВАТИ», не відпускаючи її, протягом не менш ніж 5 секунд.
 - Відкладений запуск та обрану програму буде скасовано.
- На дисплеї з'явиться програма «*рекомендована*».
- Щоб запустити посудомийну машину знову, вам потрібно наново налаштувати бажану програму та за потреби натиснути кнопки Опції так, як це вказано у розділі «ВИБІР ПРОГРАМ».

ВІДКЛЮЧЕННЯ СИГНАЛУ ПРО ЗАКІНЧЕННЯ ПРОГРАМИ

Сигнал про закінчення програми може бути відключений наступним чином:

ВАЖЛИВО:

Машина має бути відключена перед виконанням даної функції.

1. Утримуйте кнопку вибору програми і одночасно ввімкніть машину, натиснувши кнопку "ВКЛ/ВИКЛ" (прозвучить короткий звуковий сигнал).
 2. Утримуйте кнопку вибору програми принаймні протягом 15 секунд (в цей час пролунають 2 звукові сигнали).
 3. Коли пролунає другий звуковий сигнал відпустіть кнопку (дисплей висвітить "b1". Це означає, що сигнал активований).
 4. Натисніть цю ж кнопку ще раз, щоб на дисплеї з'явилася позначка "b0", яка засвідчує, що сигнал відключений.
 5. Вимкніть посудомийну машину, натиснувши кнопку "ВКЛ/ВИКЛ", щоб підтвердити нові налаштування.
- Щоб знову ввімкнути звуковий сигнал, виконайте ті ж самі дії.



УВАГА!

Для забезпечення належної роботи пристрою безпеки, ми рекомендуємо не переставляти та не нахилити машину в процесі експлуатації. Проте якщо Вам все ж необхідно нахилити чи перемістити посудомийну машину, будь ласка, переконайтеся, що циклу роботи завершений і в середині не залишилося води.

ВИЗНАЧЕННЯ ЗВУКОВИХ НЕСПРАВНОСТЕЙ

Дефект	Причина	Рішення
E2 з'явилося на дисплеї у супроводі короткого звукового сигналу	Відсутність солі (водяний клапан закритий)	Вимкніть посудомийну машину, відкрийте клапан і перезапустіть цикл миття
E3 з'явилося на дисплеї у супроводі короткого звукового сигналу	Пристрій може не зливати воду з бака	Перевірте, чи зливний шланг не зігнутий, сифон не закупорений і фільтри не забиті. Якщо несправність не усувається, зверніться до авторизованого сервісного центру
E4 з'явилося на дисплеї у супроводі короткого звукового сигналу	Протікає вода	Перевірте, чи зливний шланг не зігнутий, сифон не закупорений і фільтри не забиті. Якщо несправність не усувається, зверніться до авторизованого сервісного центру
E5, E6, E7, Ef або Ei з'явилося на дисплеї у супроводі короткого звукового сигналу	Несправність в електронному управлінні	Ви повинні звернутися до СЦ
E8 або Ei з'явилося на дисплеї у супроводі короткого звукового сигналу	Елемент нагрівання води не функціонує належним чином або поверхня фільтра закупорена	Прочистіть поверхню фільтра. Якщо несправність не усувається, зверніться до авторизованого сервісного центру

СПИСОК ПРОГРАМ

P1	PRO +	Антибактеріальна 75°C	Цикл з антибактеріальною дією, підходить для миття і стерілізації посуду (навіть пригорілого)
P1	Автоматична	Інтенсивна 75°C ■	Для миття каструль та іншого особливо забрудненого посуду.
P1	PRO -	Стандартна 65°C ■	Висока температура та прискорена циркуляція для великої кількості посуду після прийому гостей
P2	PRO +	Сімейна 65-75°C ◆	Програма призначена для щоденного миття посуду. 2-разове полоскання гарантує підвищений рівень гігієни та чистоти.
P2	Автоматична	Універсальна 65°C ◆ ■	Для миття помірно забрудненого посуду та каструль.
P2	PRO -	Щоденна 45-55°C ◆ ■	Програма призначена для швидкого миття середньо забрудненого не крихкого посуду
P3	PRO +	Нічна 55°C	Довготривале миття при середній температурі сильно забрудненого посуду, сковорідок, каструль, що залишені у посудомийній машині до повної загрузки
P3	Автоматична	Еко 45°C ■	Для миття помірно забрудненого посуду та каструль з використанням мийного засобу на основі ензимів. Програма стандартизована за EN 50242.
P3	PRO -	Делікатна, Кристаль ■ 45°C	Для миття скляного мало забрудненого посуду, кристалю.
P4	PRO +	Вечірня Клас А 59' 70°C	Для щоденного миття помірно забрудненого посуду та каструль. Використовувати одразу після їжі. (Максимум 8 приборів)
P4	Автоматична	Швидка 29' 50°C	Дуже швидкий цикл, потрібно запускати після їжі. Рекомендовано для миття посуду до 4/6 осіб.
P4	PRO -	Полоскання 5'	Для полоскання посуду, чи швидкого промивання не забруднених стаканів та чашок

■ =програма "ІМПУЛЬС"(IMPULSE)

◆ =програма "РОЗУМНИЙ ДАТЧИК"(SMART SENSOR)

Контрольний список					Зміст програми						Середня тривалість в хвили-нах	Доступні кнопки спеціальних функцій	
Миючий засіб для замочування	Миючий засіб для чистий фільтр	Перевірити дозатор ополіскувача	Перевірити контейнер для солі	Попереднє миття гарячою водою	Попереднє прання холодною водою	Основне миття	Перше холодне полоскання	Друге холодне полоскання	Полоскання гарячою водою	3 холодною водою (15 C) -Допуск ± 10% -	Кнопка затримки старту	Кнопка «ВСЕ в 1»	
●	●	●	●	○		75°C	○	○	○	140	ТАК	ТАК	
●	●	●	●	○		75°C	○	○	○	130	ТАК	ТАК	
				○		65°C	○		○	85	ТАК	ТАК	
●	●	●	●	○		65°C/ 75°C	○	(○)	○	115/125	ТАК	ТАК	
					(○)	55°C/ 65°C	(○)		○	90/110	ТАК	ТАК	
					(○)	45°C/ 55°C	(○)		○	70/80	ТАК	ТАК	
●	●	●	●	○	○	55°C	○		○	190	ТАК	ТАК	
						45°C	○		○	175	ТАК	ТАК	
	●	●	●	○	○	45°C	○		○	85	ТАК	ТАК	
●	●	●	●	○		70°C			○	59	ТАК	ТАК	
		●				50°C			○	29	ТАК	ТАК	
					○					5	ТАК		

Контроль води-пристрій для блокування води

Труба водопостачання оснащена спеціальною блокувальною системою.

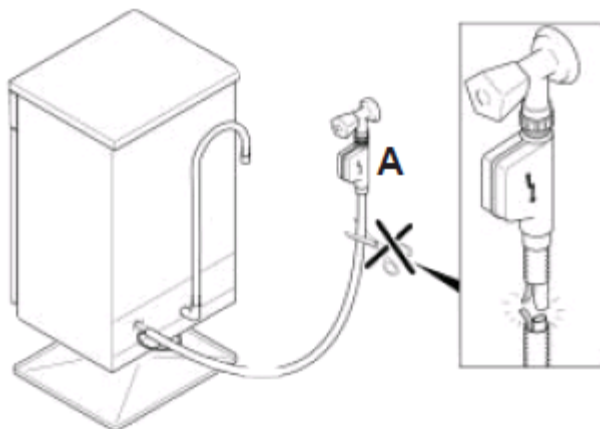

ВИЗНАЧЕННЯ НЕЗНАЧНИХ НЕСПРАВНОСТЕЙ

Якщо посудомийна машина не працює, перш ніж звернутися в сервісний центр, виконайте наступні перевірки:

Дефект	Причина	Рішення
1 – машина взагалі не вмикається	Вилка не підключена до розетки	Підключіть електричний роз'єм
	Не натиснута кнопка О/І	Натисніть кнопку
	Відкриті двері	Закрийте двері
	Немає електропостачання	Перевірте запобіжник в вилці й електропостачання
2 - машина не набирає воду	Див причину №1	Перевірте
	Закручений кран подачі води	Відкрутіть шланг
	Ручка вибору програми в неправильному положенні.	Поверніть ручку вибору програми в потрібну позицію
	Зігнутий шланг	Розігніть шланг
3 – машина не спускає воду	Неправильно підключений фільтр шланга	Очистіть фільтр на кінці шланга
	Забився фільтр	Почистіть фільтр
	Перекручено відвідний шланг	Розправте шланг
	Неправильно відключений шланг	Ретельно дотримуйтеся інструкції для підключення виходу шланга
Машина постійно зливає воду	Вихідне з'єднання на стіні, спрямоване вниз, а не вгору	Визвіть спеціаліста
	Відвідний шланг розташований надто низько	Підвісьте відвідний шланг принаймні на 40 см. над підлогою
Не повертаються розбризкувачі води	Надмірна кількість миючого засобу	Зменшіть кількість миючого засобу. Використовуйте спеціалізований миючий засіб.
	Посуд блокує обертання	Перевірте
	Дуже брудний фільтр	Почистіть фільтр
6 - На електронних пристроях без дисплея: один або більше індикаторів швидко блимає.	Вимкнено подачу води	Вимкніть пристрій. Увімкніть кран. Переустановіть цикл.

	Див. причин № 5	Перевіріє
7 - завантажений посуд лише частково промивається	Дно каstrулі погано вимите	Пригорівші залишки їжі на днові каstrулі, слід замочити в воді перед тим як ставити в посудомийну машину
	Краї каstrулі погано відмились	Переставте каstrулю
	Розбрискувачі води частково заблоковані	Відкрутіть розбрискувачі води і промийте під струменем води.
	Посуд завантажений не правильно	Не ставте посуд занадто близько один до одного
	Кінець відвідного шланга у воді	Кінець відвідного шлангу не повинен стикатися з відтоком води
	Неправильна кількість миючого засобу; миючий засіб старий і жорсткий	Збільшіть інтенсивність миння відповідно ступеня забрудненості посуду і змініть миючий засіб
	Не досить інтенсивна програма прання	Виберіть більш інтенсивну програму
	Не помився посуд в нижньому кошику	Ще раз натисніть кнопку «половинне завантаження»
	8 – не подається миючий засіб, або подається частково	Столові прибори, посуд, каstrулі, і т.д. ... блокують подачу миючого засобу
9 – на посуді залишиються білі плями	Вода надто жорстка	Перевірте рівень солі і пом'якшувача, і відрегулювати кількість. У разі, якщо несправність не усунуто, зв'яжіться з сервісним центром
10-шум під час прання	Посуд стукає один об одного	Перевірте правильність завантаження посуду в корзину
	Розбрискувачі води зачіпаються за посуд	Ще раз перевірте правильність завантаження посуду
11 – посуд не повністю сухий	Неправильний повітряний потік	Наприкінці миття, відкрийте двері, щоб посуд висохнув природнім шляхом.

УВАГА: Якщо виникне будь-яка із цих ситуацій, слід дістати посуд і домити його вручну, оскільки якщо бруд засохне, його важко буде видалити.

Якщо несправність не зникає, зв'яжіться з сервісним центром. Повідомивши серійний номер Вашої посудомийної машини. Він знаходиться на табличці на внутрішній стороні дверей, або на гарантії. Ця інформація прискорить роботу сервісного центра.

Виробники не несє відповідальності за помилки друку у цьому посібнику. Крім того, він залишає за собою право вдосконалювати свій виріб, якщо це необхідно, без зміни основних характеристик.

УМОВИ ГАРАНТІЙНОГО ОБСЛУГОВУВАННЯ

Увага: гарантія на посудомийну машину не розповсюджується у випадку втручання неуповноважених спеціалістів.

Термін дії гарантії складає 12 місяців з дати продажу.

Під час гарантійного періоду будь-який ремонт може бути виконаний тільки кваліфікованим фахівцем сервісного центру.

Перед початком ремонту прилад треба відключити від електромережі, знявши запобіжник або витягнувши шнур живлення з розетки. Непрофесійне втручання та ремонт апарату небезпечні, вони можуть викликати враження електричним струмом та коротке замикання; отже, не намагайтеся усунути несправності самотужки. Залиште цю роботу спеціалістам або представникам сервісного центру. Якщо у роботі апарату виникли якісь незначні проблеми, перевірте за допомогою наступних інструкцій, чи здатні Ви упоратися з ними самі. Візит спеціаліста із авторизованого сервісного центру повинен бути оплаченим Вами, якщо буде встановлено, що прилад не працює через неналежне чи недбале використання. Зберігайте інструкцію таким чином, щоб вона завжди була під рукою у разі потреби; якщо передаватиме прилад іншій особі, передайте також і інструкцію.

УМОВИ :

Сертифікат

Гарантія дійсна тільки при наявності дійсного Гарантійного Сертифікату.

Гарантійний сертифікат не дійсний при наявності в ньому помилок, виправлень чи невідповідностей.

В Сертифікаті мають бути заповнені пункти: назва виробу, модель, серійний номер виробу, дата продажу, підпис продавця, печать торгової організації. При відсутності дати продажу термін гарантії автоматично вичислюється з дати виготовлення пристрою.

Транспортування і зберігання

Будь-які дефекти виробу, спричинені недбайливим транспортуванням і зберіганням виробу, не підлягають безкоштовному гарантійному ремонту;

Установка та експлуатація

Безкоштовний гарантійний ремонт не проводиться, якщо дефект виробу викликаний:

- Неправильним підключенням виробу до джерела електро-, водо- і газопостачання, а також невідповідність параметрів вищевказаних джерел параметрам, що пред'являються обов'язковими Державними стандартами та Інструкцією з експлуатації.
- Експлуатація виробів, підключених до мережі 220В без заземлення, а також підключених до джерела водопостачання без окремого крану подачі води до виробу-є суттєвим порушенням Інструкції з експлуатації та може бути підставою для зняття виробу з гарантійного обслуговування.
- Використання приладу не в відповідності до Інструкції, а також неправильною експлуатацією, що викликало появу механічних та інших видів дефектів;
- Використання виробу не в відповідності з його прямим призначенням або не в домашніх потребах.
- При порушенні пломбування та з інших причин, які не залежать від заводу-виробника.
- Недбалості при зберіганні, експлуатації та транспортуванні власником, торговою або транспортною організацією.
- У випадку втрати гарантійного талона ба чека, власник позбавляється права на безкоштовне сервісне обслуговування.
- У разі підключення техніки не сертифікованим сервісним центром, виріб знімається з гарантії.

Ремонт

Безкоштовний гарантійний ремонт не проводиться, якщо виріб:

- Має сліди стороннього втручання або ремонту не уповноваженими особами;
- Має не санкціоновані фірмою зміни конструкції або неприйнятні комплектуючі;
- Має пошкодження, викликані непередбачуваними явищами і діями стихій;
- Має пошкодження, викликані використанням нестандартних матеріалів і пристроїв;
- Має пошкодження, викликані попаданням в середину виробу сторонніх предметів, тварин або комах;
- Не має серійного номеру або його неможливо встановити;
- Має некомплектність після його продажу;
- Має механічні пошкодження (скляні та пластикові вироби);

Гарантія не розповсюджується на розхідні матеріали і аксесуари.

Відповідальність

Фірма не несе відповідальності за збитки причинені Вам чи оточуючим в зв'язку з невідповідним використанням приладу.

Введення виробу в експлуатацію й доробку мереж електро-, водо- і газопостачання для сумісності з виробом не є зоною відповідальності Фірми й Фірмою не оплачується.

В випадку виникнення будь-яких проблем з вашим приладом, перед тим як викликати майстра, перевірте правильність установки і функціонування в відповідності до інструкції. Оплату виклику майстра Ви будете проводити за свій рахунок, якщо виріб був в робочому стані або був неправильно встановлений, або неправильно використовувався.

За якість гарантійного ремонту відповідальність несе обслуговуюча організація(служба сервісу).

ДОДАТКОВУ ІНФОРМАЦІЮ ЩОДО ПРОДУКЦІЇ МАРКИ ROSIERES ВИ МОЖЕТЕ ОТРИМАТИ НА САЙТІ

WWW.ROSIERES.IN.UA, WWW.ROSIERES.FR

ЧИ ЗА ТЕЛЕФОНОМ ГАРЯЧОЇ ЛІНІЇ

044 383 44 25

0 800 501 509

СЕРВІС ПРОДУКЦІЇ ROSIERES, ОРИГІНАЛЬНІ ЗАПАСНІ ЧАСТИНИ, ВИТРАТНІ МАТЕРІАЛИ, АКСЕСУАРИ

Місто	Сервісний центр	Адреса	Телефон
Алчевск	СЦ "Булат-Сервис"	94204,г. Алчевск, ул. Белинского 11	(06442) 2-58-09, 4-84-01
Белая Церковь	АТЛАНТ ПЛЮС	09113, ул. Клиническая, 6	(04463) 6-75-15
Белая Церковь	КПП Сервис-Мастер	09100 г. Белая Церковь, ул. Вокзальная 5	(0456)33-29-44
Белая Церковь	Сервіс-Цент "Вега"	09100 вул. Гордінського, 2А	(04463)3-51-01
Бердянск	Дека-Сервис	71112, г. Бердянск, ул. Энгельса 42	(06153) 4-32-31, 3-85-14
Винница	ВФ ТОВ „ІНТЕРСЕРВІС“	21000, вул Келецька, 61А	(0432) 69-95-73,69-91-93
Винница	КП "Гарант-Сервіс"	21027 пр. Космонавтів, 42	(0432)46-50-01, 46-64-18
Винница	СЦ „Спеціаліст“	21021 г. Винница ул. Порики 1	(0432) 57-91-91, 50-91-91
Винница	СЦ Скормаг-Сервис	21030 Винница, пр. Юности, 16	(0432) 46-43-93, 46-82-13, 51-92-52, 51-92-54
Днепродзержинск	СЦ "Росток"	51934, Днепродзержинск, пр. Ленина, 66, СЦ "Росток"	(0569) 53-54-80, (067) 363-29-29
Днепропетровск	СЦ "Европроект-Сервис"	49000, г.Днепропетровск, ул.Красная 20 А	(056) 371-15-06
Днепропетровск	ТОВ „ІНТЕРСЕРВІС“	49101, пр-т Кірова, 59	(0562) 35-67-05, 31-29-57
Донецк	СЦ "ФОКСТРОТ"	83000 г.Донецк, пр.Дзержинського,4	(062) 345-41-23
Дрогобич	"Сервіс-2000"	82100 вул. Галицького,5	(0324)45-00-62
Евпатория	ТОВ „НК-Центр“	97401, пр.Перемоги, 67	(06569) 4-47-74
Житомир	КАРТАЛ	10001, ул. Киевская, 106	(0412) 41-27-97
Житомир	Профмастер	г. Житомир, ул. Л. Украинки, 2	(0412) 42-22-54
Запорожье	"Альфатехноцентр"	69002 вул. Дзержинського, 83	(061)212-03-03
Запорожье	ЗФ ООО ІНТЕРСЕРВІС	69095, ул.Гоголя, 175	(061)220-65-96, 787-50-51
Запорожье	Маэстро	69006, Запорожье, ул.Малая, 3	(061) 270-40-94, (061) 224-58-58
Ивано-Франковск	"Бріз ЛТД"	76002, вул. Нова 19А	(0342) 75-07-77, 55-95-25
Ивано-Франковск	ПП Колодий/Гарант Холод	76009 вул. Мира, 90	(0342)78-30-00, 26-15-82 / (093)328-27-07
Ивано-Франковск	ЧП Волков	76491, г. Ивано-Франковск, ул. Вовчинецкая, 223	(0342)71-28-13
Измаил	СЦ „ЕКРАН“	68600, вул. Котовського, 59	((04841) 6-34-53, 2-22-37
Каменец-Подольский	Сервіс-Центр	32300 вул. Пушкінська, 51	(03849)3-24-88
Керчь	СЦ МЕРКУРИЙ	98302, ул. Пирогова, 1	(06561) 2-13-73
Керчь	ф. ЧП Фокскримсервис	98300 г.Керчь, ул.Советская д.15	(06561) 2-30-62
Киев	ООО "Аматі Сервіс"	вул.Бориспільська 9	(044) 369-50-01
Киев	ООО ДТС	04218, ул. Кибальчича 2а	(044) 501-91-34, 542-79-40, 542-93-65
Киев	РАВИС	ул. Героев Днепра 2а	0-800-504-504
Киев	Фокстрот Сервис	04060, г. Киев, ул. Щусева, 44	(044) 467-08-59, 467-23-75, 467-14-97, 440-43-89
Кировоград	КФ ООО ІНТЕРСЕРВІС	25015, вул. Короленко, 2	(0522) 35-79-23
Кировоград	СЦ "Оптрон"	25006, г.Кировоград, пр-т Коммунистический, 1	(0522) 24-96-47, 24-45-22, (098) 0804138, (066) 16
Кишинев	СЦ „ROLLING INTERNATIONAL“	MD2009 вул. Фередулуй, 4/6	(0-0-373-22) 870536, 870837
Конотоп	ЧП "Алексей"	41615, г. Конотоп, Сумской обл., пр. Ленина,11	(05447) 6-13-56
Кременчуг	ЧП Шамрай	ул. Переяславская 55	(0536) 74-72-10, (0536) 74-71-53
Кременчуг	ЭС EXCLUSIVE-SERVICE	39600 г. Кременчугул. Халаменюка, 10	(05366) 780-235
Кривой Рог	АСЦ "Фокстрот".	50103, г. Кривой Рог, ул. Революционная, 73	(056) 440-07-64
Кривой Рог	ЕВРОСЕРВИС	50027, пр-т. Гагарина, 42	(0564) 74-61-03
Кривой Рог	Крф ТОВ „ІНТЕРСЕРВІС“	50064, вул. Косіора, 64-7	(056) 440-07-79, (056) 440-01-19
Лубны	ФЛП Коханенко	37500 вул. Радянська, 4/3	(050)457-49-65
Луганск	Луганск-Сервис	91000, Луганск, ул. Фрунзе, 136-б (Крупно-бытовая техника), ул. Советская, 66 (Мелко-бытовая техника, GSM), ул. Советская, 6 (Аудио-видео).	(ул. Фрунзе, 136-б ((0642) 49-54-50, 49-44-17, 49-3
Луганск	СЦ Миртекс	ул.16-я Линия, д.7	642-248; 42-03-05
Луцк	"Софт Лайн"	43006 вул. Стуса, 11	(0332)77-10-23
Луцк	СЦ „Ваш майстер“	43005 пр-кт. Перемоги,22	8(0332)23-01-03
Львов	ЛФ СП „ТРАНС СЕРВІС“	79008, вул. Вінниченка, 30	(032) 239-92-75, 297-55-88
Львов	СЦ "Мілленіум"	79040, Львів, вул. Курмановича 9	(032)267-07-10
Львов	ТОВ „РОСІМПЕКС“	79034, вул.Хмельницького, 116	(032) 231-78-87
Макеевка	СПД Гордейчук В.А	Донецкая обл., г.Макеевка, ул генерала Данилова 71а	(062) 327-51-23
Мариуполь	ООО "Лотос"	87500 г Мариуполь бр. 50-лет Октября, 32/18	(0629) 49-300-5, 49-300-6,
Мариуполь	СЦ „Марсервіс“	87500, пр-т Металургів, 94	(0629) 41-06-60, 41-06-50

Мукачєво	АСЦ "Гарант Мукачєво"	89600,Закарпатська обл., м.Мукачєво, вул. Берегівська обїзна,12	(03131)2-33-33
Николаєв	МФ ТОВ „ІНТЕРСЕРВІС“	54008, Внутрікварт.проїзд, 2	(0512) 58-06-47
Николаєв	СПД ФОП Дадашев А.О.	54050, Миколаїв, вул. Металургів, 8	(0512) 25-23-35, 59-24-05, (066) 797-66-22
Николаєв	СЦ "Николаєв-Фокстрот"	54003, г. Николаєв, пр. Ленина, 177-А	(0512) 55-29-04
Николаєв	СЦ „ІНТЕРТЕХНОСЕРВІС“	53210, вул. Гагаріна, 62а	(0512) 22-24-88
Николаєв	ЧП Воронин	54001, ул. Большая Морская, 30	(0512) 35-97-99
Никополь	ПП "Імпорттехносервіс"	53210, вул. Гагаріна, 62а	(05662) 2-24-88
Никополь	ПП "Лікс"	53213, Дніпропетровська обл., м. Нікополь, вул. Карла Лібкнехта 167	(0566) 65-00-89, (099) 200-56-83, (093) 918-39-62
Новая Каховка	СЦ "Електрон"	74900 вул. Горького, 48	(05549)7-83-98
Одесса	ОФ СП ТРАНС СЕРВИС	65029, ул. Новосельского, 64	(048) 777-11-40
Одесса	Фокстрот-Сервис-Одесса, Площадка 1	65029, вул. Транспортна 7-Е	(048) 784-20-85, 784-20-86
Одесса	Фокстрот-Сервис-Одесса, Площадка 2	65029 вул. Базарна, 76	(0482)37-21-92
Павлоград	Лотос (Интерсервис)	51400, Павлоград, ул.Шевченко, 67	(05632) 6-15-54, 6-23-42
Павлоград	ПЧФ ООО ИНТЕРСЕРВИС	51400, ул. Шевченко, 67	(05632) 6-15-54, 6-23-42
Павлоград	СЦ "Пинфок"	51404 Павлоград, ул.Днепровская, 73 Б	(05632) 3-11-93
Полтава	Айкон-Сервіс	36000 вул. Жовтнева, 40Б	(0532)50-67-89
Полтава	НВО „ПРОМЕЛЕКТРОНІКА“	34022, вул. Пролетарська, 22	(0532) 57-21-66
Полтава	ПФ ТОВ „ІНТЕРСЕРВІС“	36023, вул. Красіна, 71 А	((0532) 69-42-62, 50-98-89
Ровно	РАДИОМАСТЕРСКАЯ	33000 г. Ровно ул. Почтовая 2	(0362) 22-68-19
Ромны	ПП Строй	вул. Калнишевського,34	(05448)2-17-48
Севастополь	КАУФ	99011 вул. Промислова, 9	(0692)45-60-72
Севастополь	ООО ПАНОРАМА-С	99053, ул. Руднева, 7	(0692) 45-01-88
Севастополь	СЦ ДИАДЕМА	99008, ул. Пожарова, 26	(0692) 55-56-43, 45-36-99
Северодонецк	ПП "СДРТ"	93400, Луганська обл., м.Северодонецк, вул. Менделеева, 46	(06452) 4-49-62
Северодонецк	СЕВЕРОДОНЕЦК РАДИОТЕХНИКА	93400, ул. Маяковского, 13	(06452) 4-30-30, (0645) 70-28-16
Симферополь	НК-центр	95001 вул. Некрасова, 17/1	(0652)54-47-71
Симферополь	РСЦ Фокстрот	95040, г. Симферополь, ул.Балаклавской,68	(0652)520-565
Симферополь	ЧП ГАРАНТ	95051, ул. Павленко, 54	(0652) 52-15-08
Стаханов	АСЦ "Альбит"	94000 вул. Кірова, 15	(06444)4-02-89
Сумы	"СЛТ-Сервис"	40030 Кооперативная 7	(0542) 781-013
Сумы	ПВКФ "СЕРВИСЦЕНТР"	40000, Суми, вул. Петропавлівська, 86/1	(0524) 660-300, 650-340, 655-510
Сумы	СЦ "Сигма-сервіс"	Инд.40024,г.Сумы, ул.Прокофьева 19.	(0542) 36-50-58
Тернополь	СЦ "Репорт-сервіс"	46000, Тернопіль, пр.Злуки, 39	(0352)511247
Тирасполь	СЦ "Бриз-груп"	3300 Молдова, г Тирасполь, пер. Набережный,1	(373) 533-77202
Ужгород	ТзОВ Миллениум	88007, м.Ужгород, вул. Гагаріна 101	(031) 266-12-97
Феодосия	ЧП Фокскримсервис филиал	49000, г. г.Феодосия, ул.Базарная, 4	(06562) 3-12-84
Харьков	РСЦ ФОКСТРОТ-СЕРВИС	61125 г. Харьков, ул. Вернадского, 2	(057) 758-10-39, 758-10-40
Харьков	СЦ НЕО	61052, ул. Косарская, 43	(057) 763-09-12, 763-02-89
Харьков	ХФ СП ТРАНС СЕРВИС	61072, ул. Иванова, 24	(057) 714-24-72, 58-85-63
Херсон	ООО "Ремонт и Сервис"	73027, г.Херсон, ул.Рабочая 66	(0552) 48-58-88, 48-50-00
Херсон	ХФ ТОВ „ІНТЕРСЕРВІС“	ул. Карбошева, 28А	(0552)43-40-33
Хмельницкий	ООО ТРИТОН ЛТД	28009, ул. Курчатова, 18	(0382) 78-37-73
Хмельницкий	СЦ Прїлюдія"	29016 вул. Львівське шосе, 27	(0382)66-46-16
Хмельницкий	Сервисный центр "Радиононор"	29009, г.Хмельницкий, переулк Ипподромный 2	(0382)704-700, 66-46-16
Червоноград	ТзОВ "Побутрадіотехніка"	80105 вул. Сокальська, 6	(03249)2-25-63
Черкассы	"ТЕХНО-ХОЛОД"	18000, Черкаси, вул. Громова, 146, оф.102	(0472) 56-98-68
Черкассы	ЕВРАЗИЯ-С	18023, ул. Одесская, 8	(0472) 66-36-53
Черкассы	КВАРЦ	18029, ул. 30 лет Победы, 30	(0472) 540-124
Черкассы	ООО ОФИСНАЯ ТЕХНИКА	18000, ул. Смелянская 118, оф. 105	(0472)-63-84-01, 63-66-66
Черкассы	СЦ Сервисный Центр	18005, г. Черкассы, ул. Калинина 115	(0472) 72-35-58
Черкассы	ТОВ "Фабрика побутового сервісу"	18000, Черкаси, вул. Ільїна, 605	(0472) 383-124, (063) 624-24-43
Чернигов	ВЕНА-СЕРВИС	14000, ул. Проектная, 1	(0462) 60-15-85
Чернигов	ООО ЛАГРОС	14005, пр-т Мира, 180а	(04622) 5-99-39, 5-33-06
Чернигов	РСЦ Фокстрот	14000, Чернигов, Шевченко 4	(046) 267-58-58
Черновцы	Фокстрот Сервис	58000, г.Черновцы ул.Головна 265	(0372) 58-43-01
Шостка	КП ТД "БЕРЕЗКА-СЕРВИС"	41100 г.Шостка, Сумская обл.,ул.Рабочая д. 5	(05449)4-07-07
Ялта	СЦ „АВІ-ЕЛЕКТРОНІК“	98600, ул. Жадановского, 3	(0654) 38-60-18
Ялта	ТОВ "Лікс-Лайн"	98600, АР Крим, м. Ялта, вул. Дзержинського,15	(0654) 27-67-86, (095) 066-85-56, (097) 242-72-97