

**FULGOR**

MILANO

FDW8293

FDW9093



1. Descripción de los mandos	2
2. Instrucciones para el uso	12
3. Limpieza y mantenimiento	26
4. Remedios para eventuales anomalías de funcionamiento	30

*Le agradecemos su confianza al elegir nuestro producto.  
Le aconsejamos que lea atentamente todas las instrucciones que figuran en este manual con el objeto de conocer las condiciones más idóneas para un uso correcto y seguro de su lavavajillas.  
Los consejos de limpieza suministrados permitirán mantener inalterado el rendimiento de su lavavajillas en el transcurso del tiempo.*



**INSTRUCCIONES PARA EL USUARIO:** *contienen los consejos para el uso, la descripción de los mandos y las correctas operaciones de limpieza y mantenimiento del aparato.*



## 1. Descripción de los mandos

### 1.1 El panel superior

Todos los mandos y los dispositivos de control del lavavajillas están situados en el panel superior. Las operaciones de encendido, programación, apagado, etc. pueden efectuarse sólo con la puerta abierta.

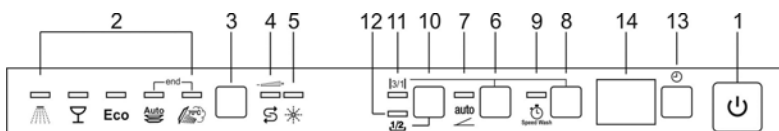

<b>1</b>	<b>TECLA DE ENCENDIDO/APAGADO</b> Presionando esta tecla se pone la máquina bajo tensión.
<b>2</b>	<b>PILOTOS PROGRAMA SELECCIONADO</b> El piloto encendido indica el programa seleccionado y la presencia de posibles averías (Remedios a las anomalías de funcionamiento).
<b>3</b>	<b>BOTÓN SELECCIÓN PROGRAMAS</b> Pulsando este botón en secuencia es posible seleccionar el programa preferido.
<b>4</b>	<b>INDICADOR DE REGULACIÓN DUREZA AGUA ACTIVADA</b> El testigo encendido de modo intermitente indica que la máquina se encuentra en modalidad "Regulación dureza agua". <b>PILOTO DE FALTA DE SAL</b> (según el modelo) De estar presente el símbolo  , el testigo encendido indica la falta de sal regeneradora.
<b>5</b>	<b>PILOTO DE FALTA ABRILLANTADOR</b> (según el modelo) El piloto encendido indica que la máquina está desprovista de abrillantador.
<b>6</b>	<b>TECLA OPCIÓN ENERSAVE + OPCIÓN ADICIONAL</b> (léase apartado "OPCIONES ADICIONALES"). Presionar la tecla para activar/desactivar esta opción.
<b>7</b>	<b>PILOTO OPCIÓN ENERSAVE</b> El piloto encendido indica que la función está activada.
<b>8</b>	<b>BOTÓN PROGRAMAS ADICIONALES + OPCIÓN ADICIONAL</b> (léase apartado "OPCIONES ADICIONALES") La tecla gobierna la selección de los programas adicionales. (véase tabla).



- 9 PILOTO PROGRAMAS ADICIONALES**  
El encendido de este piloto indica que será activado uno de los cinco programas adicionales (véase tabla).
- 10 BOTÓN MEDIA CARGA**  
Presionando este botón se selecciona la opción lavado de media carga.
- 11 PILOTO OPCIÓN “3/1”**  
El piloto encendido indica que la función está activada.
- 12 PILOTO MEDIA CARGA**  
El piloto encendido indica que la función está activada.
- 13 BOTÓN DE RETARDO PROGRAMA**  
Presionando este botón es posible retardar el inicio del programa.
- 14 DISPLAY INFORMACIONES**

**NOTA.** Simbología y estética aparecen sólo de modo genérico; podrían diferir en función del modelo o versión de lavavajillas adquirido.

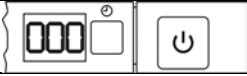
Informaciones presentadas	
Duración prevista programa	Sí
Tiempo residual programa	Sí
Arranque retardado	1 / 24 horas
Mensaje de error	<b>Err</b>



### ELECCIÓN DEL PROGRAMA DE LAVADO Y ENCENDIDO

Para seleccionar el programa de lavado más adecuado a la vajilla a lavar, tome como referencia el cuadro que se detalla a continuación, tratando de identificar el tipo de lavado más adecuado a la vajilla y al grado de suciedad de la misma.

Una vez identificado, mediante el cuadro correspondiente, el programa de lavado adecuado:

- pulsar la tecla de **ENCENDIDO/APAGADO (1)** y esperar el encendido del **PILOTO PROGRAMAS (2)**;
- pulsar el botón de **SELECCIÓN PROGRAMAS (3)** varias veces hasta obtener el encendido del piloto correspondiente al programa preferido;
- cerrar la puerta; después de unos **2"** se activará el programa, durante cuya ejecución centelleará el respectivo **TESTIGO** (señal programa en curso de ejecución).

### INDICADOR DE PROGRAMA EN CURSO (solo en algunos modelos)

Durante la ejecución del programa una luz intermitente es proyectada sobre el pavimento, bajo el ángulo derecho de la puerta. Al término del programa la luz se apaga a fin de reducir los consumos de estado de espera.

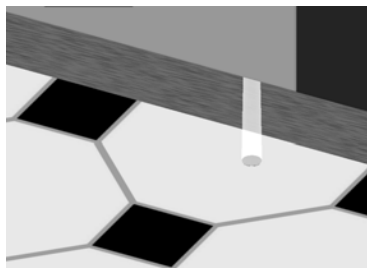
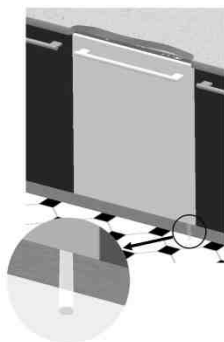



# Instrucciones para el usuario

ES

PROGRAMA NÚMERO Y SÍMBOLO	CARGA VAJILLA Y CUBIERTOS	SECUENCIA PROGRAMA	DURACIÓN	CONSUMO	
			MINUTOS (1)	AGUA LITROS	ENERGÍA KWh (1)
<b>1</b> REMOJO 	Marmitas y vajilla en espera de completar la carga.	Prelavado en frío	15	3,5	0,02
<b>2</b> CRISTALES 	Vajilla delicada normalmente sucia.	Lavado a 45°C Aclarado en frío Aclarado a 70°C Secado	65	9,5	1,10
<b>3</b> ECO (*) <b>Eco</b> EN 50242	Vajilla normalmente sucia, incluso con residuos secos.	Lavado a 45°C Aclarado en frío Aclarado a 55°C Secado	**	**	**
<b>4</b> NORMAL <b>Auto</b> 	Marmitas y vajilla normalmente sucias, incluso con residuos secos.	Seleccionando el programa "AUTO" el lavavajillas identifica el tipo de suciedad y adapta en consecuencia los parámetros de lavado de modo automático.			
<b>5</b> HIGIENE 	Marmitas y vajilla muy sucias, incluso con residuos secos.	Prelavado caliente Lavado a 70°C Aclarado en frío (2) Aclarado a 70°C Secado	145	15,5	1,70

El programa "**HIGIENE**" concluye con un enjuague antibacteriano adicional, que garantiza una ulterior reducción de las bacterias aún presentes. En caso de que durante esta fase del programa la temperatura no se mantenga constante (debido, por ejemplo, a la apertura de la puerta o a interrupción de la energía), los testigos de programas centellearán para indicar que la acción antibacteriana no queda garantizada.

**IMPORTANTE:** léase la tabla "**NOTAS Y REFERENCIAS**" en las siguientes páginas.



*Si la puerta del lavavajillas está abierta o mal cerrada no podrá comenzar el ciclo de lavado.*

**PROGRAMAS RÁPIDOS (Léase el apartado que explica su funcionamiento)**

PROGRAMA NUMERO Y SÍMBOLO	CARGA VAJILLAS Y CUBIERTOS	SECUENCIA PROGRAMA	DURACIÓN	CONSUMO	
			MINUTOS (1)	AGUA LITROS	ENERGÍA KWh (1)
<b>7 RÁPIDO</b> 	Vajilla poco sucia lavada inmediatamente después del uso.	Lavado a 38°C Aclarado a 50°C	27	6,5	0,70
<b>8 ECO RÁPIDO</b> 	Vajilla normalmente sucia, incluso con residuos secos.	Prelavado en frío Lavado a 60°C Aclarado en frío Aclarado a 70°C	70	12,5	1,25
<b>9 NORMAL RÁPIDO</b> 	Vajilla normalmente sucia, incluso con residuos secos.	Prelavado en frío Lavado a 70°C Aclarado en frío Aclarado a 70°C	75	14	1,40
<b>10 FUERTE y RÁPIDO</b> 	Vajilla mixta con suciedad normal, sin residuos secos.	Lavado a 65°C Aclarado en frío Aclarado a 70°C	50	10	1,20

**IMPORTANTE:** léase la tabla “**NOTAS Y REFERENCIAS**” en las siguientes páginas.



*Si la puerta del lavavajillas está abierta o mal cerrada no podrá comenzar el ciclo de lavado.*





## NOTAS Y REFERENCIAS

Lleve a cabo el ciclo de remojo **únicamente** cuando la carga sea parcial.

Las opciones **no** pueden utilizarse con el programa **remojo**.

La opción **ENERSAVE** no puede ser utilizada con **remojo**, **hygiene plus** ni con los programas **que no incluyan** la fase de secado final.

*	Programa estándar según la norma <b>EN 50242</b> . Si está presente, la opción <b>ENERSAVE</b> debe <b>ser seleccionada</b> .
**	Véase hoja entregada adjunta
***	Programa de referencia <b>IEC/DIN</b> . Si está presente, la opción <b>ENERSAVE</b> debe <b>ser seleccionada</b> .
****	Programa de referencia para los lugares de trabajo. Detergente: <b>20 g</b> en el <b>distribuidor</b> + <b>10 g</b> en la <b>puerta</b> o pastilla. <b>Disposición</b> : véase foto en el apartado "uso de los cestos".
(1)	La duración del ciclo y el consumo de energía pueden cambiar en función de la temperatura del agua y ambiente, del tipo y cantidad de vajilla.
(2)	1 o 2 aclarados fríos según el modelo.

**REFERENCIAS** a la **ETIQUETA ENERGÍA** presente en el lavavajillas:

- El consumo energético anual se basa en **280 ciclos de lavado estándar** con agua fría y consumo en modalidades de bajo consumo energético. El consumo efectivo depende de las modalidades de uso del aparato.
- El consumo de agua se basa en **280 ciclos de lavado estándar**. El consumo efectivo depende de las modalidades de uso del aparato.
- Las informaciones se refieren al programa **ESTÁNDAR EN 50242** (indicado en la tabla de programas), el más eficaz en términos de consumo combinado de agua y energía. Este programa es adecuado para vajilla normalmente sucia.
- Clase de eficiencia de secado determinada en una escala de "**G**" (eficiencia mínima) a "**A**" (eficiencia máxima).



## 1.2 Programas de lavado



**Antes de activar el programa de lavado, controle que:**

- la llave del agua esté **abierta**.
- En el **depósito** del descalcificador **haya sal regeneradora**.
- El **dispensador** cuente con la **cantidad adecuada de detergente**.
- Los cestos estén **colocados correctamente**.
- Las toberas de rociado giren **libremente sin ningún atasco**.
- La puerta del lavavajillas esté **bien cerrada**.

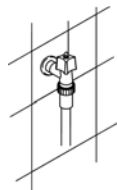

Speed Wash

### OPCIÓN PROGRAMAS RÁPIDOS

Esta opción, seleccionada en conjunto con cualquier programa de lavado (excepto el remojo) **REDUCE LA DURACIÓN** del ciclo. Se activa después de haber seleccionado el programa requerido presionando el botón **OPCIÓN PROGRAMAS RÁPIDOS** (se enciende el testigo). La opción se desactiva automáticamente al concluirse la ejecución del programa.

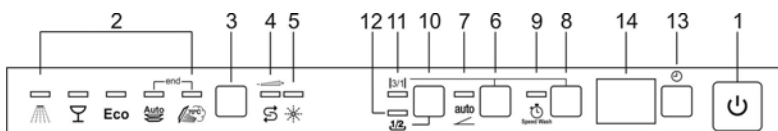

### OPCIÓN ENERSAVE

Opción que, seleccionada con el programa de lavado elegido, permite **reducir** ulteriormente el **consumo de energía**. En efecto, el secado es facilitado por un dispositivo especial que desengancha automáticamente la puerta, la cual se abre lenta y gradualmente por algunos centímetros. De esta forma se obtiene un secado perfecto y un mayor control sobre las temperaturas utilizadas en la fase de enjuague, que pueden ser mantenidas a un nivel inferior, garantizando así un significativo **ahorro de energía**.

Una vez abierta la puerta, el lavavajillas señala la conclusión del ciclo de lavado mediante una breve **señal acústica** y el **parpadeo** de los testigos de programas nº 4 y 5.

**Enersave** se activa **automáticamente cada vez** que se selecciona un ciclo de lavado (excluidos los programas que no incluyen la fase de secado final; véase tabla programas); es posible desactivarla antes de activar el programa.

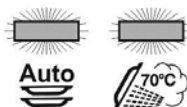

auto





Con la función activada, **por ningún motivo se debe impedir la apertura de la puerta**; dejar exento de objetos el espacio delante de la puerta necesario para su apertura.

**Evítese cerrar la puerta durante la fase de apertura automática** ya que se dañaría su mecanismo. Antes de cerrar nuevamente la puerta, esperar el retorno de los empujadores.



## MEDIA CARGA DISTRIBUIDA

En caso de poca vajilla para lavar es útil la opción de lavado "Media carga distribuida", gobernada mediante la tecla **1/2**, que permite ahorrar agua y energía eléctrica y reduce la duración del programa. La vajilla deberá ser colocada en ambos cestos y en el distribuidor de detergente se deberá introducir una cantidad menor de producto respecto de aquélla utilizada para la carga completa.

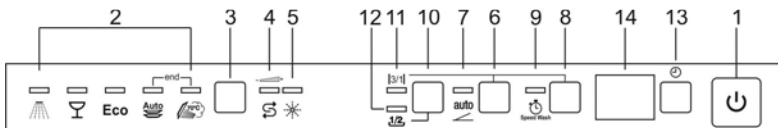

## OPCIONES ADICIONALES - "3/1" -

Presionando **simultáneamente** las teclas **6 + 8** (tecla **PROGRAMAS ADICIONALES** + tecla opción **ENERSAVE**) se activa la opción **"3/1"**, confirmada mediante el encendido del respectivo testigo. La opción es optimizada para el uso de detergentes con sal y abrillantador integrados, conocidos en el mercado con la denominación "3 en 1", "triple efecto", etc.; al activarla se dejarán de utilizar la sal y el abrillantador eventualmente ya presentes en el lavavajillas.

**Nota.** En caso de selección de la tecla **"3/1"** es normal que los testigos de sal/abrillantador permanezcan encendidos si los respectivos compartimientos están vacíos.

**IMPORTANTE:** la opción **permanece seleccionada** mientras no sea **desactivada** presionando para ello **simultáneamente** las teclas **6 + 8**; se apaga el piloto.



*Los productos **3/1** no son adecuados para el uso con agua demasiado "dura". Por este motivo, si la dureza del agua está programada en más de H3, el testigo **OPCIÓN 3/1** parpadea, señalando una **programación incorrecta**. Lo anterior no impide el uso de esta opción; sin embargo, se advierte que los resultados del lavado podrían no ser óptimos*



### ACCIONAMIENTO RETARDADO

Es posible retardar el arranque del programa de lavado a fin de obtener que el lavavajillas funcione en el campo horario deseado (por ej. en horario nocturno). Presionar el botón **RETARDO PROGRAMA (13)** para activar la opción y visualizar **(14)** el retardo de 1 hora. Sucesivas presiones permitirán elegir el retardo preferido, **hasta 9, 12 ó 24 horas, según los modelos.**

Al cerrar la puerta, el lavavajillas efectuará un prelavado, concluido el cual entrará en funcionamiento el "retardo programa" precedentemente seleccionado.

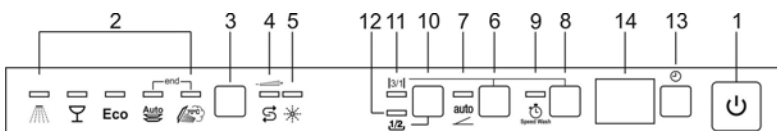

### ANULACIÓN DEL PROGRAMA EN EJECUCIÓN

- Para anular el programa en ejecución, después de haber abierto la puerta, presionar y mantener presionado durante algunos segundos el botón de **SELECCIÓN PROGRAMAS (3)** hasta obtener el encendido simultáneo de los **pilotos** de los programas nº 4 y 5 (aparecen indicados con "end").



- Cerrar la puerta.
- Después de aproximadamente un minuto la máquina se dispone en fin de ciclo.

### MODIFICACIÓN DEL PROGRAMA

Para cambiar un programa en curso de ejecución basta abrir la puerta y seleccionar el nuevo programa. Cerrando nuevamente la puerta el lavavajillas ejecutará automáticamente el nuevo programa.



### CÓMO AHORRAR ENERGÍA! ... Y RESPETAR EL AMBIENTE

- Trate de utilizar **siempre** el lavavajillas **a plena carga.**
- No lave la vajilla bajo el agua corriente.
- Utilice el programa de lavado **más adecuado** para el tipo de carga.
- No enjuague previamente la vajilla.
- Si fuese posible, empalme el lavavajillas a una instalación de agua caliente hasta 60°C.



## **CÓMO REDUCIR EL CONSUMO DE DETERGENTE! ... Y RESPETAR EL AMBIENTE**

Eventuales fosfatos presentes en los detergentes para lavavajillas representan un problema grave para la ecología. A fin de evitar consumos excesivos de detergentes, e incluso de energía eléctrica, aconsejamos:

- **diferenciar la vajilla**, separando la más delicada de la más resistente a los detergentes agresivos y a las altas temperaturas;
- **no volcar** el detergente directamente sobre la vajilla.



Al abrir la puerta durante el lavado el programa se interrumpirá, el respectivo testigo continuará centelleando y una señal acústica avisará que el ciclo de lavado no se ha concluido. Será necesario esperar aproximadamente **1 minuto**; a continuación cerrar la puerta y reanudar el programa de lavado. Al cerrar la puerta el programa se reactivará desde el punto en que ha sido interrumpido. Se aconseja ejecutar esta operación **sólo cuando sea necesario**, ya que podría provocar irregularidades en la ejecución del programa.

## **FINAL DE PROGRAMA**

Una vez concluido el programa el lavavajillas emite una breve señal acústica y los **testigos** de los programas n° **4** y **5** (aparecen indicados con "end") se encienden de modo intermitente.

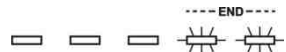

El apagado de la máquina se obtiene abriendo la puerta y pulsando el botón de **ENCENDIDO/APAGADO (1)**.

## **GESTIÓN DE LA ENERGÍA**

Después de **5 minutos de inactividad** (ciclo de lavado concluido, interrumpido o bien programado pero no comenzado), el lavavajillas pasa a una situación de **stand-by** a fin de reducir el consumo de energía. En este estado, la situación del lavavajillas se visualiza de nuevo (mediante testigos o monitor, según el modelo) con mayor lentitud (**1 encendido cada 5 segundos**).

## **EXTRACCIÓN DE LA VAJILLA**

Al final del programa de lavado, espere por lo menos **20 minutos** antes de sacar la vajilla lavada, para dejar que se enfríe un poco. A fin de evitar que eventuales gotas de agua del cesto superior caigan arriba de la vajilla del cesto inferior, le **aconsejamos** vacíe primero el cesto inferior y luego el superior.



## 2. Instrucciones para el uso

Una vez instalado correctamente el lavavajillas, lleve a cabo las siguientes operaciones para que pueda funcionar correctamente:

- Regule el descalcificador de agua;
- Coloque la sal regeneradora;
- Introduzca el abrillantador y el detergente.

### 2.1 *Uso del descalcificador de agua*



La cantidad de depósitos de cal en el agua (índice de dureza del agua) es responsable de las manchas blancas en la vajilla seca que, con el tiempo, tiende a ponerse opaca. El lavavajillas se suministra con un descalcificador automático que, utilizando sal regeneradora específica, elimina eventuales sustancias endurecedoras presentes en el agua. El lavavajillas se suministra con una regulación de fábrica equivalente al nivel **3** del índice de dureza (dureza media ).

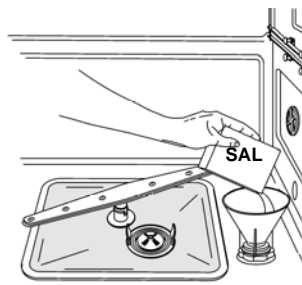

Utilizando agua de dureza media, deberá volver a colocar la sal regeneradora cada **20 lavados** aproximadamente. El depósito del descalcificador tiene una capacidad de aprox. **1,7 Kg** de sal gruesa. El depósito se encuentra en el fondo del lavavajillas. Extraiga el cesto inferior, desenrosque el tapón del depósito girándolo de derecha a izquierda y vuelque la sal utilizando el embudo correspondiente. Antes de volver a enroscar el tapón, elimine eventuales residuos de sal que se encuentren cerca de la abertura del depósito.



- *Cuando utilice el lavavajillas por primera vez, además de la sal, deberá colocar en el mismo depósito también **un litro de agua**.*
- *Todas las veces que rellene el depósito de sal, controle que **el tapón esté cerrado correctamente**. La mezcla de agua y detergente no debe penetrar en el depósito de sal para no perjudicar el equipo de regeneración y el funcionamiento del mismo. En este caso, la garantía perderá su validez.*
- *Utilice **exclusivamente** sal regeneradora para lavavajillas domésticos. En caso de que emplee sal en pastillas, **no llene completamente el depósito correspondiente**.*



- **No utilice sal para alimentos**, porque contiene sustancias no solubles que, con el tiempo, pueden llegar a perjudicar el equipo de descalcificación.
- Cuando sea necesario, lleve a cabo la operación de llenado **antes de poner en marcha el programa de lavado**; de esta manera, la solución salina excedente será eliminada inmediatamente por el agua; por lo contrario, la permanencia prolongada del agua salada dentro de la cuba de lavado puede dar lugar a fenómenos de **corrosión**.



**Preste atención en no confundir los envases de la sal con los de detergente:** la introducción de detergente en el depósito de sal **suele perjudicar** el descalcificador.

## REGULACIÓN DEL DESCALCIFICADOR



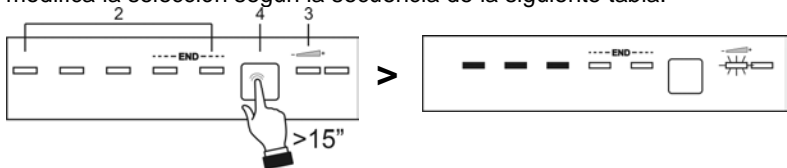

El lavavajillas está equipado con un dispositivo que permite personalizar la regulación del descalcificador en función de la dureza del agua de red. La selección de la dureza se efectúa mediante el **BOTÓN DE SELECCIÓN PROGRAMAS (3)**.

Para obtener acceso a la regulación, mantener presionado el botón por más 15 segundos, el **INDICADOR DE REGULACIÓN DUREZA AGUA (4)** parpadea mientras los **PILOTOS PROGRAMA SELECCIONADO (2)** indican la regulación efectuada. Presionando singularmente el botón se modifica la selección según la secuencia de la siguiente tabla:





## CUADRO DE DUREZA DEL AGUA

DUREZA DEL AGUA		REGULACIÓN
Grados Alemanes (°dH)	Grados Franceses (°dF)	
0 - 4	0 - 7	Todos los testigos apagados (no hay) 
5 - 15	8 - 25	Un testigo encendido 
16 - 23	26 - 40	Dos testigos encendidos 
24 - 31	41 - 60	Tres testigos encendidos 
32 - 47	61 - 80	Cuatro testigos encendidos 
48 - 58	81 - 100	Cinco testigos encendidos 

Solicite las informaciones relativas a la dureza del agua a la empresa hídrica de distribución.

Después de la regulación o visualización del valor programado, basta dejar inactivo el botón durante algunos segundos, con lo cual el lavavajillas retorna automáticamente a su situación estándar, abandonando la modalidad de regulación.

## 2.2 Uso del dispensador de abrillantador y detergente

El dispensador de detergente y el dosificador de abrillantador están situados en la parte interna de la puerta: a la izquierda se encuentra el **dispensador** y a la derecha el **dosificador**.

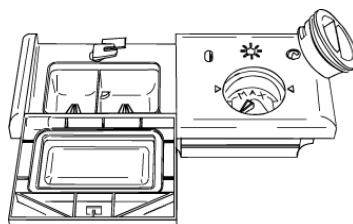

Excluyendo el programa de **REMOJO**, antes de cada lavado se deberá colocar en el **dispensador** la dosis adecuada de detergente. El **abrillantador** para la operación de aclarado se deberá añadir únicamente según las exigencias de la máquina.





## ABRILLANTADOR PARA LA OPERACIÓN DE ACLARADO

El abrillantador acelera el secado de la vajilla y previene la formación de manchas y depósitos calcáreos; la máquina añade el producto de forma automática durante el último ciclo de aclarado, tomándolo desde el depósito correspondiente, situado en la parte interna de la puerta.

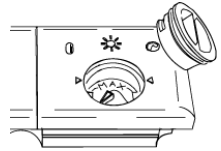

Para agregar el abrillantador:

- Abra la puerta;
- Gire el tapón del depósito efectuando  $\frac{1}{4}$  de vuelta hacia la izquierda y retírelo de su lugar.
- Vuelque el abrillantador hasta llenar el compartimento (140 c.c. aprox.). El indicador óptico situado al lado del tapón se debe oscurecer completamente. Agregue nuevamente el abrillantador cuando el indicador óptico se ponga claro o cuando se ilumine el piloto que señala la falta de abrillantador.
- Vuelva a colocar el tapón girándolo hacia la derecha.
- Elimine con un paño eventuales residuos de abrillantador que podrían provocar espuma durante el funcionamiento.

## REGULACIÓN DE LA DOSIFICACIÓN DEL ABRILLANTADOR

El lavavajillas se suele suministrar con una regulación media efectuada en la planta de producción. De todas formas, Ud. estará en condiciones de regular la dosificación girando el selector presente en el dosificador, hasta alcanzar la posición necesaria; la dosis será proporcional a la posición del selector.

- Para la regulación de la dosificación, gire el tapón del depósito efectuando  $\frac{1}{4}$  de vuelta hacia la izquierda y retírelo de su lugar.
- Gire luego con un destornillador el selector de dosificación hasta alcanzar la posición deseada.
- Vuelva a colocar el tapón girándolo hacia la derecha.



- **Aumente** la cantidad de abrillantador cuando la vajilla resulte opaca y presente manchas circulares.
- **Reduzca** la cantidad de abrillantador cuando la vajilla resulte pegajosa o presente manchas blancas estriadas.



### CÓMO SE COLOCA EL DETERGENTE

Para abrir la tapa del dispensador de detergente pulse levemente el pulsador **P**. Coloque el detergente y vuelva a cerrar la tapa con cuidado.

Durante la fase de lavado, la tapa se abrirá de forma automática.

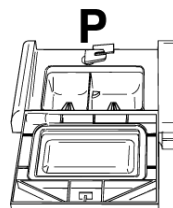
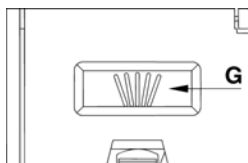
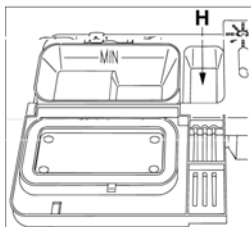

- Al seleccionar un programa con prelavado caliente (véase la tabla de programas), se deberá introducir una cantidad adicional de detergente en la cubeta **G/H** (según los modelos).
  - Emplee **exclusivamente** detergentes específicos para lavavajillas. El uso de detergentes de buena calidad es sumamente importante para un excelente resultado de lavado.
  - Guarde los envases de detergente bien cerrados y en un lugar seco para evitar que se formen grumos que comprometerían los resultados de lavado. Una vez abiertos los envases, trate de no conservarlos por mucho tiempo ya que el detergente suele perder eficacia.
  - No use detergentes para lavar platos a mano ya que producen mucha espuma y pueden perjudicar el lavavajillas.
  - Coloque la dosis correcta de detergente. Una cantidad insuficiente elimina la suciedad de forma parcial mientras que una cantidad excesiva no aumenta la eficacia de lavado pero representa un desperdicio inútil de producto.
  - El mercado ofrece detergentes líquidos y en polvo que se diferencian por su composición química: algunos contienen **fosfatos**, otros no pero están provistos de **enzimas naturales**.
    - Los detergentes que contienen **fosfatos**, eliminan con mayor eficacia la **grasa** y el **almidón** a **más de 60°C**.
    - Los detergentes que contienen **enzimas**, ejercen su poder de limpieza incluso a baja temperatura (**entre 40 y 55°**) y son fácilmente biodegradables. Estos detergentes permiten alcanzar, a baja temperatura, los mismos resultados de lavado que se pueden obtener con los programas de más de **65°C**.
- Para el respeto al medio ambiente, aconsejamos el uso de detergentes **sin fosfatos y sin cloro**.



***La introducción de detergente, incluso líquido, en el depósito del abrillantador, puede perjudicar el lavavajillas de forma irreversible.***

## 2.3 Advertencias y consejos generales



*Antes de proceder al lavado con el lavavajillas por primera vez, lea detenidamente las siguientes sugerencias sobre el tipo de vajilla a lavar y la forma de colocarla dentro de la máquina.*

*Por lo general no existen límites para el lavado de la vajilla de uso doméstico pero en algunos casos es oportuno tener en cuenta las características de la misma.*

*Antes de colocar la vajilla en los cestos:*

- *elimine los residuos grandes de comida como huesos, espinas, etc. que pueden obstruir el filtro y provocar daños en la bomba de lavado;*
- *ponga en remojo cacerolas y sartenes que tengan residuos quemados de comida en el fondo para que se despeguen sin dificultad; luego colóquelas en el CESTO INFERIOR.*

*El lavado previo de la vajilla bajo el agua corriente, antes de colocarla en los cestos, representa un desperdicio inútil de agua.*

***La correcta colocación de la vajilla asegurará buenos resultados de lavado.***



### ATENCIÓN!

- Controle que la vajilla esté bien firme, que no se pueda volcar y que deje girar libremente las toberas de rociado durante el funcionamiento;
- No ponga objetos muy pequeños en los cestos que, al caer, pueden bloquear las toberas de rociado o la bomba de lavado;
- Recipientes como tazas, tazones, vasos y cacerolas se deberán colocar siempre con la abertura hacia abajo y con la cavidad en posición oblicua, para que el agua pueda escurrir;
- No coloque la vajilla una dentro de otra o de manera que se cubra entre sí;
- No coloque los vasos pegados uno con otro ya que, estando en contacto, se podrían romper o quedar manchados.

### CONTROLE que su vajilla se pueda lavar en el lavavajillas.

#### Vajilla que no se puede lavar en el lavavajillas:

- **Vajilla y cacerolas de madera:** se pueden arruinar debido a la elevada temperatura de lavado;
- **Vajilla artesanal:** por lo general no se pueden lavar en el lavavajillas. La elevada temperatura del agua y el detergente las pueden arruinar;
- **Vajilla de plástico:** la vajilla de plástico resistente al calor se debe lavar en el cesto superior;
- **Vajilla u objetos de cobre, estaño, cinc y latón:** tiende a mancharse;
- **Vajilla de aluminio:** la vajilla en aluminio anodizado puede perder el color;
- **Platería:** La vajilla de plata se puede manchar;
- **Vidrio y cristal:** por lo general los objetos de vidrio y cristal se pueden lavar en el lavavajillas. Sin embargo, existen algunos tipos de vidrio y de cristal que, después de muchos lavados, se suelen poner opacos y perder transparencia; para estos materiales, aconsejamos siempre el programa menos agresivo entre los presentados en el cuadro correspondiente;
- **Vajilla con decoraciones:** los objetos decorados que se encuentran actualmente a la venta, suelen tener un buen nivel de resistencia al lavado en el lavavajillas. A pesar de ello, es posible que, después de lavados frecuentes, los colores pierdan vivacidad poniéndose pálidos. Si tuviese alguna duda sobre la resistencia de los colores, lave pocas piezas a la vez por un mes aproximadamente.



## 2.4 Uso de los cestos

El lavavajillas tiene una capacidad de **13 cubiertos**, incluyendo los cubiertos de servir.

### CESTO INFERIOR

El cesto inferior recibe la acción de la tobera de rociado inferior a la máxima intensidad, por tanto se deberá destinar a la vajilla más sucia y "difícil" de lavar.

Están permitidas todas las combinaciones y variedades en la carga de la vajilla sucia, teniendo siempre cuidado de colocarla, junto a cacerolas y sartenes, de manera que todas las superficies sucias estén expuestas a los chorros de agua procedentes desde abajo.



Con soportes fijos

Para aprovechar al máximo el espacio dentro del cesto, en caso de vajilla de gran tamaño, algunos modelos cuentan con soportes para platos basculantes en 2 o 4 sectores.

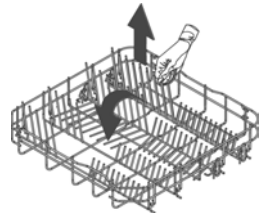

Con soportes basculantes

### INSERCIONES CESTO INFERIOR

Algunos modelos están equipados con inserciones cesto inferior útiles a fin de potenciar el secado de los platos. Las inserciones se encuentran en la bolsa de los accesorios; para utilizarlas basta introducirlas en los respectivos alojamientos, tal como se indica en la figura.

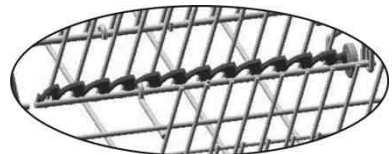
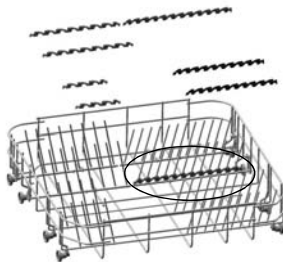



### CÓMO SE CARGA EL CESTO INFERIOR

Coloque con cuidado y en posición vertical los platos llanos, hondos, de postre y de servir, Las cacerolas, las ollas y sus tapas se deben colocar boca abajo. Coloque los platos hondos y los de postre teniendo cuidado de que quede siempre espacio entre los mismos.

#### Ejemplos de carga:

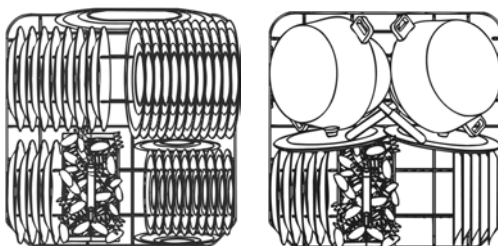

#### Ejemplos de suciedad de carga intensiva:

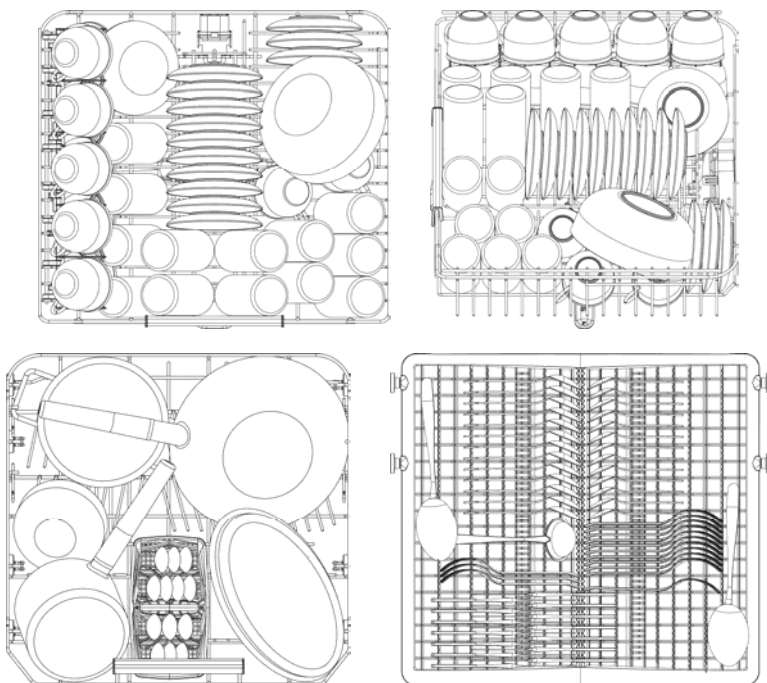

Si los soportes del cesto inferior son abatibles, es aconsejable bajarlos para facilitar la carga.



## CESTO PARA CUBIERTOS

El cesto está provisto de **soportes porta cubiertos** extraíbles, en los cuales se colocan los cubiertos de manera que queden suficientemente separados a fin de permitir un paso optimizado del agua. Los soportes porta cubiertos y la tapa central se encuentran dentro de la **bolsa de los accesorios**. La **tapa central** desempeña **solamente una función de cobertura**.

Los soportes pueden ser **desprendidos y utilizados por separado**.

Coloque los cubiertos dentro del cesto de manera uniforme con los mangos hacia abajo y teniendo cuidado de no dañarse con las hojas de los cuchillos. Este cesto está destinado a cubiertos de todo tipo excluyendo los que, por ser demasiado largos, lleguen a tocar la tobera de rociado superior. Cucharones, cucharas de madera y cuchillos de cocina se pueden colocar en el cesto superior, **teniendo cuidado que la punta de los cuchillos no sobresalga del mismo cesto**.

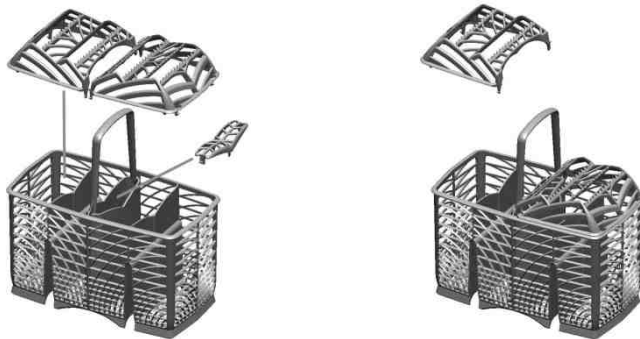

El cesto se desliza en sentido transversal y puede ser **posicionado en cualquier punto** a fin de obtener un aprovechamiento optimizado del espacio en el cesto inferior.

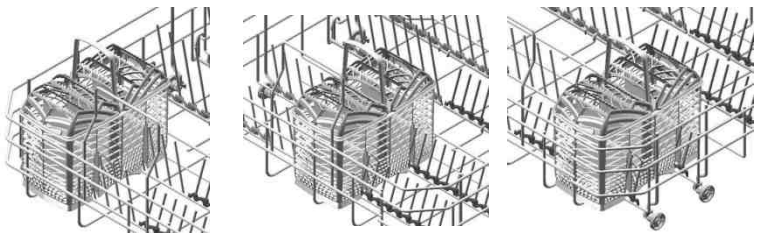



### CESTO PORTACUBIERTOS SUPERIOR

El cesto está destinado a contener los cubiertos, que deberán colocarse en los respectivos alojamientos, además de utensilios largos a colocar longitudinalmente.

La extracción “de cajón” facilita la carga, pero también es posible extraerlo por completo respecto de las guías de deslizamiento, quitando para ello sus elementos de fijación (tal como se ilustra en la figura).

Prestar mucha atención al reposicionamiento de los elementos de fijación, a fin de evitar que el cesto se salga accidentalmente de las guías.

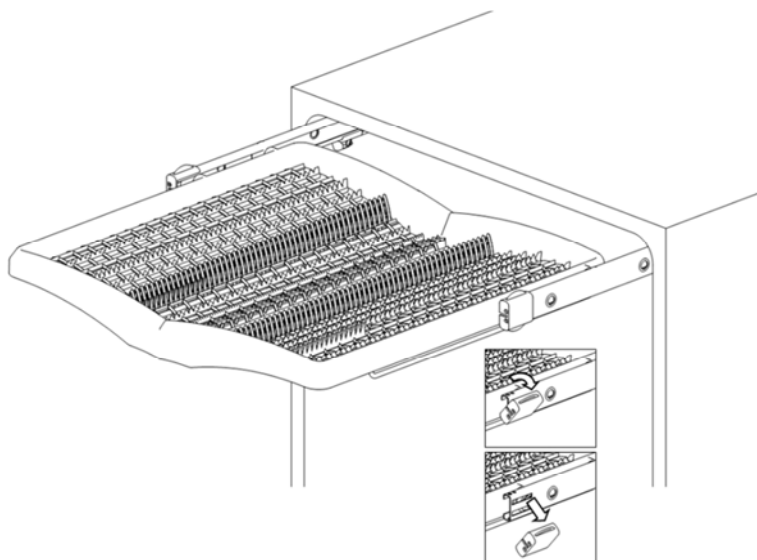





## **CESTO SUPERIOR**

Es oportuno cargar el cesto superior con vajillas de tamaño pequeño o medio, por ejemplo vasos, platos pequeños, tacitas de café o tazas de té, tazones que no sean muy hondos y objetos livianos de plástico pero que sean resistentes al calor. En caso de que utilice el cesto superior en la posición más baja, recuerde que lo podrá llenar incluso con platos de servir siempre que no estén muy sucios.

## **CÓMO CARGAR EL CESTO SUPERIOR**

Colocar los platos mirando hacia adelante; las tazas y otros recipientes cóncavos deberán depositarse siempre con la abertura mirando hacia abajo. El lado izquierdo del cesto se puede cargar con tazas y vasos dispuestos en dos pisos. En el centro se pueden colocar platos y platillos insertándolos verticalmente en los correspondientes soportes.

### **Ejemplos de carga:**

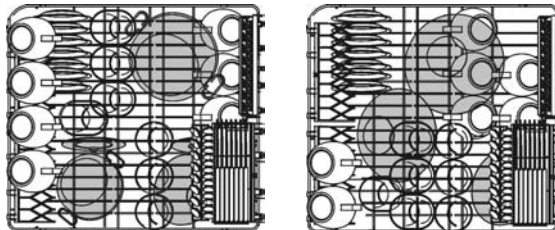



Según los modelos, el cesto puede ser equipado con todos o algunos de los siguientes accesorios:

- Soportes para tazas u objetos largos (cucharones, cucharas...), a la izquierda; pueden ser dispuestos y dejados en posición vertical mientras no se los utilice.
- Soporte para copas de pie largo (glass holder), a la izquierda; para utilizarlo basta elevarlo y bloquearlo en los respectivos ganchos.
- Rejillas para cubiertos, a la derecha; destinadas a recibir cuchillos y cucharillas; para posicionar estas últimas se debe extraer el soporte corredero. Las rejillas pueden ser dispuestas y dejadas en posición vertical mientras no se les utilice.
- Soportes centrales, fijos o móviles. Los soportes móviles pueden ser dispuestos y bloqueados en vertical -apoyándolos sobre el fondo del cesto mientras no se los utilice- o dispuestos en posición intermedia, según los requerimientos.

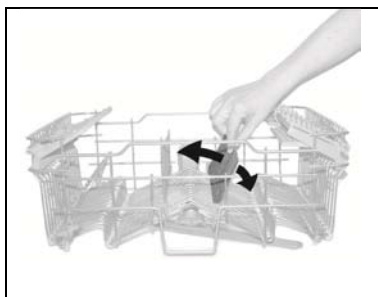
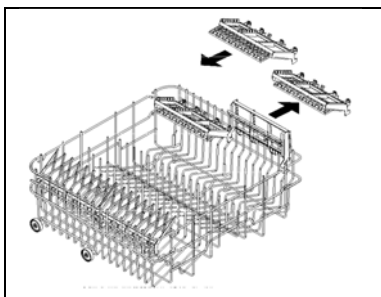
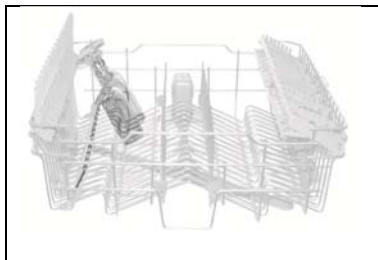
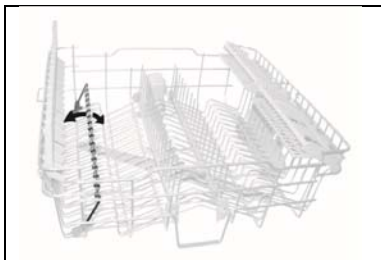



## REGULACIÓN DEL CESTO SUPERIOR

La altura del cesto superior puede ser regulada para permitir la colocación en el cesto inferior de platos o vajilla de grandes dimensiones. La regulación puede ser de tipo **A** o **B**, según el modelo de lavavajillas adquirido.

**Versión A:** con **extracción** regulable en **dos posiciones**.

- Extraer ambas guías del cesto;
- Quitar los elementos de fijación desenganchándolos de la manera ilustrada en la figura;
- Extraer el cesto;
- Introducir en la guía el par de ruedas superior o inferior, según la regulación deseada;
- Reinstalar los elementos de fijación en sus posiciones originales;

Los lados izquierdo y derecho del cesto **deben quedar posicionados** siempre **a la misma altura**.

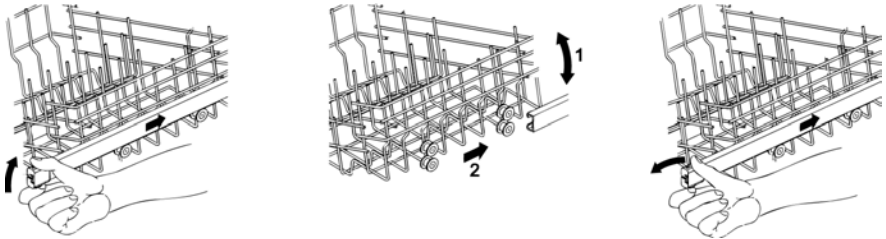

**Versión B:** regulable sobre **tres posiciones** en ambos lados.

Los lados del cesto **deben ser posicionados** siempre **a la misma altura**.

- Elevar el cesto tirando por el borde superior **(1)**, hasta el primer o segundo disparo, según la altura deseada.
- Bajar el cesto después de haberlo desbloqueado, tirando para ello la palanca de desbloqueo **(2)**.

La regulación también puede efectuarse con el cesto cargado; en este caso, al bajarlo conviene retenerlo con una mano para evitar que la vajilla sufra golpes.

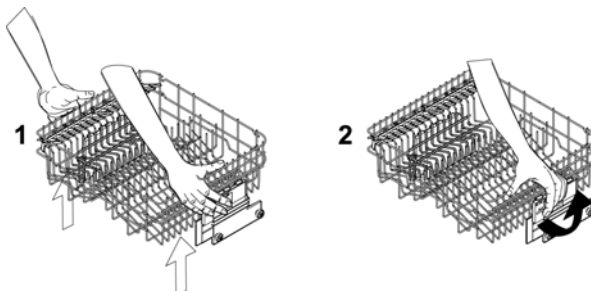



### 3. Limpieza y mantenimiento



*Antes de efectuar el mantenimiento del aparato se deberá desconectar el enchufe o bien desconectar la tensión mediante el dispositivo de interrupción omnipolar.*

#### 3.1 Advertencias y consejos generales

**Evite el uso de detergentes abrasivos o ácidos.**

Las superficies exteriores y la puerta del lavavajillas se deberán limpiar periódicamente con un paño suave húmedo o con un detergente común para superficies pintadas. Las juntas de sellado de la puerta se deberán limpiar con una esponja húmeda. Periódicamente (una o dos veces por año) limpie la cuba y las juntas eliminando eventuales residuos de suciedad con un paño suave y un poco de agua.

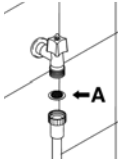

#### LIMPIEZA DEL FILTRO DE ENTRADA DEL AGUA

El filtro de entrada del agua **A** situado al final de la llave se deberá limpiar periódicamente. Una vez cerrada la llave de suministro del agua, desenrosque la punta de la tubería de alimentación del agua, retire el filtro **A** y límpielo delicadamente bajo un chorro de agua corriente. Vuelva a introducir el filtro **A** en su lugar y a colocar con cuidado el tubo de alimentación del agua.

#### LIMPIEZA DE LAS TOBERAS DE ROCIADO

Las toberas de rociado se pueden retirar sin ninguna dificultad para proceder a su limpieza periódica y prevenir eventuales atascos. Lávelas bajo un chorro de agua y vuelva a colocarlas con cuidado en su lugar, **controlando que el movimiento circular de las mismas no sufra ninguna obstrucción.**

- Para retirar la tobera de rociado **superior**, destornille el casquillo de retención **R**.
- Para retirar la tobera de rociado **inferior**, se deberá simplemente levantar hacia arriba tirando desde la parte central.

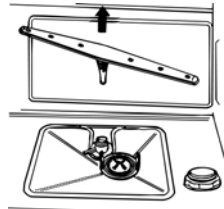
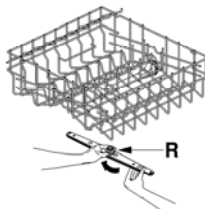



## LIMPIEZA DEL GRUPO FILTRANTE

- Controle periódicamente el filtro central **C** y, si fuese necesario, límpielo. Para sacarlo de su lugar, tome entre los dedos las lengüetas, gire hacia la izquierda y levante tirando hacia arriba;
- empuje desde abajo el filtro central **D** para separarlo del micro filtro;
- separe las dos partes que componen el filtro de plástico empujando el cuerpo del filtro hacia la zona indicada por las flechas;
- retire el filtro central levantándolo.

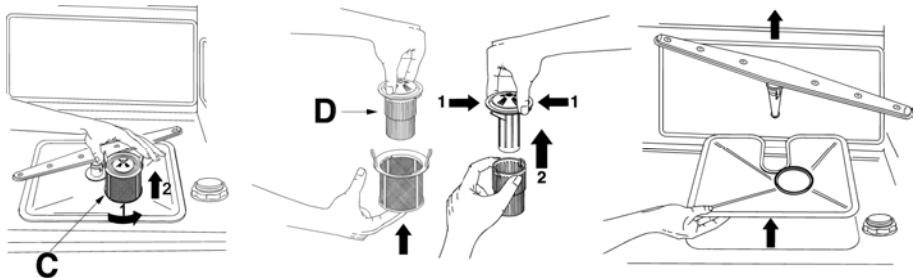

## ADVERTENCIAS Y CONSEJOS PARA EL CORRECTO MANTENIMIENTO DE LOS FILTROS:

- Los filtros se deberán limpiar con un cepillo duro **bajo el agua corriente**.
- **Al retirar el filtro** se deberá controlar que en el mismo no hayan quedado residuos de alimentos. Posibles residuos, cayendo en el desagüe, podrían bloquear algunos componentes hidráulicos u obstruir los inyectores de las toberas de rociado.
- Es indispensable que la **limpieza de los filtros se lleve a cabo atentamente**, según las indicaciones recién indicadas: el lavavajillas no puede funcionar con los filtros tapados.
- **Vuelva a colocar los filtros en su lugar con mucho cuidado** a fin de evitar que se verifiquen daños en la bomba de lavado.

## SI EL LAVAVAJILLAS TUVIESE QUE PERMANECER INUTILIZADO POR MUCHO TIEMPO:

- Lleve a cabo el programa de remojo **por dos veces**, una tras otra.
- **Desconecte la clavija** de la toma de corriente.
- Deje la **puerta levemente abierta** para evitar que se forme feo olor en la cuba de lavado.
- **Llene el dosificador con el abrillantador** para el aclarado.
- **Cierre la llave del agua.**



### **ANTES DE VOLVER A UTILIZAR EL LAVAVAJILLAS DESPUÉS DE MUCHO TIEMPO DE INUTILIZACIÓN:**

- Controle que en la tubería **no se hayan depositado sedimentos de lodo o herrumbre**. En este caso, deje correr el agua desde la llave de alimentación por algunos minutos.
- **Vuelva a colocar la clavija en la toma de corriente.**
- **Empalme nuevamente el tubo flexible de alimentación del agua y vuelva a abrir la llave.**

### **ELIMINACIÓN DE PEQUEÑOS INCONVENIENTES**

En algunos casos, Ud. podrá eliminar personalmente algunos pequeños inconvenientes con la ayuda de las siguientes instrucciones:

#### **Quando el programa no se active, controle que:**

- el lavavajillas esté conectado a la red eléctrica;
- el suministro de energía eléctrica no esté cortado;
- la llave del agua esté abierta;
- la puerta del lavavajillas esté cerrada correctamente.

#### **Quando el lavavajillas esté lleno de agua estanca, controle que:**

- el tubo de descarga no esté doblado;
- el sifón de descarga no esté obstruido;
- los filtros del lavavajillas no estén obstruidos.

#### **Si la vajilla no queda limpia, controlar que:**

- haya colocado el detergente y en la cantidad adecuada;
- la vajilla esté colocada correctamente;
- el programa seleccionado sea apto para el tipo y el grado de suciedad de la vajilla;
- todos los filtros estén limpios y colocados correctamente en su lugar;
- algún objeto no bloquee la rotación de las toberas de rociado.



## **Cuando la vajilla no se seque o quede opaca, controle que:**

- *haya abrillantador en el compartimento correspondiente;*
- *la regulación del suministro de abrillantador sea correcta;*
- *el detergente utilizado sea de buena calidad y no haya perdido sus características (debido a que el envase ha quedado abierto y no se ha conservado correctamente).*

## **Cuando la vajilla presente manchas estriadas o manchas en general... controle que:**

- *la regulación de la dosis de abrillantador no sea excesiva.*

## **Cuando la cuba de lavado presente manchas de herrumbre:**

- *recuerde que la cuba es de acero, por tanto eventuales manchas de herrumbre se deben atribuir a elementos exteriores (pedacitos de herrumbre de las tuberías del agua, de cacerolas, cubiertos, etc.). Para eliminar estas manchas existen algunos productos específicos;*
- *controle que la cantidad de detergente sea adecuada, ya que algunas categorías de detergentes suelen ser más corrosivos que otros;*
- *controle que el tapón del depósito de sal esté bien cerrado y que la regulación del descalcificador se haya efectuado correctamente.*



*En caso de que, a pesar de las instrucciones antedichas, no hubiese logrado eliminar las anomalías de funcionamiento de la máquina, recurra al centro de asistencia técnica autorizado más cercano.*

**ATENCIÓN:** *los trabajos realizados sobre el aparato por personas no autorizadas no están cubiertos por la garantía y están a cargo del usuario.*





## 4. Remedios para eventuales anomalías de funcionamiento

El lavavajillas está en condiciones de señalar una serie de **malfuncionamientos** mediante encendido simultáneo de varios testigos con los significados que a continuación se indican; además, en caso de anomalía en el monitor aparece “E”.

ANOMALÍA	DESCRIPCIÓN
<p><b>E1</b></p>	<p><b>Avería aguastop</b> Ha intervenido el sistema antidesbordamiento (sólo para los modelos que disponen del mismo). Interviene en caso de pérdidas de agua. Es necesario contactarse con el Servicio técnico de asistencia clientes.</p>
<p><b>E2</b></p>	<p><b>Nivel de seguridad</b> Ha intervenido el sistema que limita el nivel del agua en el lavavajillas. Interrumpir el programa en curso y apagar el lavavajillas. Encender y programar nuevamente el lavavajillas y activar el ciclo de lavado. Si el problema subsiste sírvase contactar con el Servicio técnico de asistencia clientes.</p>
<p><b>E3</b></p>	<p><b>Anomalía en calentamiento agua</b> No se obtiene el calentamiento del agua o se efectúa de modo anómalo. Activar nuevamente el programa de lavado; si el problema subsiste sírvase contactar con el Servicio técnico de asistencia clientes.</p>
<p><b>E4</b></p>	<p><b>Anomalía en detección temperatura agua</b> Interrumpir el programa en curso y apagar el lavavajillas. Encender y programar nuevamente el lavavajillas y activar el ciclo de lavado. Si el problema subsiste sírvase contactar con el Servicio técnico de asistencia clientes.</p>
<p><b>E5</b></p>	<p><b>Anomalía en carga del agua</b> No se obtiene la carga del agua o se verifica de modo anómalo. Controlar que las conexiones hídricas hayan sido efectuadas correctamente, que esté abierto el grifo de entrada del agua y que el filtro no esté obstruido. Si el problema subsiste sírvase contactar con el Servicio técnico de asistencia clientes.</p>
<p><b>E6</b></p>	<p><b>Anomalía en descarga del agua</b> No se obtiene la descarga del agua o se verifica de modo anómalo. Controlar que el tubo de descarga no esté doblado o aplastado y que el sifón o los filtros no estén obstruidos. Si el problema subsiste sírvase contactar con el Servicio técnico de asistencia clientes.</p>



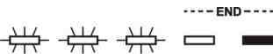

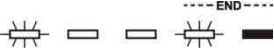
ANOMALÍA	DESCRIPCIÓN
<b>E7</b> 	<p><b>Anomalia en la turbina</b> (sólo para los modelos en que está presente)</p> <p>La cantidad de agua cargada no es medida de modo preciso. Interrumpir el programa en curso y apagar el lavavajillas. Encender y programar nuevamente el lavavajillas y activar el ciclo de lavado. Si el problema subsiste sírvase contactar con el Servicio técnico de asistencia clientes.</p>
<b>E8</b> 	<p><b>Anomalia en el sistema de lavado alternado</b></p> <p>Interrumpir el programa en curso y apagar el lavavajillas. Encender y programar nuevamente el lavavajillas y activar el ciclo de lavado. Si el problema subsiste sírvase contactar con el Servicio técnico de asistencia clientes.</p>
<b>E9</b> 	<p><b>Anomalia en el sistema de carga del agua</b></p> <p>Es necesario contactarse con el Servicio técnico de asistencia clientes.</p>

 **Piloto apagado**    
  **Piloto encendido**    
  **Piloto intermitente**

Ante una situación de alarma, la máquina interrumpe el programa en curso señalando la anomalía.

- Las alarmas **E1**, **E2**, **E3**, **E4**, **E8** y **E9** provocan la conclusión inmediata del programa en curso de ejecución.
- Las alarmas **E5**, **E6** interrumpen el programa en ejecución y, una vez resuelta la causa, reanudan la ejecución del programa.
- La alarma **E7** se visualiza al final del ciclo, que de todos modos es llevado a cabo dado que no se perjudica el funcionamiento del lavavajillas.

Para desactivar una alarma proceda de la siguiente manera:

- abra la puerta y vuelva a cerrarla, o bien apague el lavavajillas y vuelva a encenderlo. Luego podrá programar el lavavajillas nuevamente.



*En caso de que la anomalía persista será necesario dirigirse al Centro de Asistencia Técnica autorizado.*

**CARACTERÍSTICAS TÉCNICAS**

<b>Ancho</b>	597 ÷ 599 mm
<b>Espesor medido al ras exterior del panel de mandos</b>	550 mm
<b>Altura (según los modelos)</b>	de 820 mm a 870 mm de 860 mm a 910 mm
<b>Capacidad</b>	13 Cubiertos estándar
<b>Presión del agua de alimentación</b>	min. 0,05 - max. 0,9 MPa (min. 0.5 – max. 9 bar)
<b>Ancho</b>	Véase ficha de características

1. Descrição dos comandos	2
2. Instruções para o uso	12
3. Limpeza e manutenção	26
4. Soluções para as anomalias de funcionamento	30

*Obrigado por ter escolhido o nosso produto.*

*Leia atentamente todas as instruções contidas neste manual, para utilizar a sua máquina de lavar louça da forma mais eficaz, correta e segura.*

*Os conselhos de limpeza aqui indicados permitirão manter inalteradas, ao longo do tempo, as prestações da sua máquina de lavar louça.*



**INSTRUÇÕES PARA O UTILIZADOR:** *indicam os conselhos para o uso, a descrição dos comandos e as operações de limpeza certas e a manutenção do aparelho.*



## 1. Descrição dos comandos

### 1.1 O painel superior

Todos os comandos e os controlos da máquina de lavar louça estão reunidos no painel superior. As operações para ligar, programar, desligar a máquina, etc., só podem ser feitas com a porta aberta.

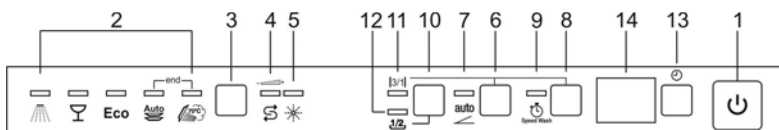

#### 1 TECLA DE LIGAÇÃO/DESLIGAÇÃO

Pressionando esta tecla, a máquina passa a receber alimentação eléctrica.

#### LÂMPADAS DE PROGRAMA SELECIONADO

2 A lâmpada acesa indica o programa seleccionado e a presença de possíveis enguiços (soluções para as anomalias de funcionamento).

#### BOTÃO DE SELECÇÃO PROGRAMAS

3 Pressionando este botão repetidas vezes, é possível seleccionar o programa desejado.

#### INDICADOR DE REGULAÇÃO DE DUREZA DA ÁGUA ACTIVADA

4 A lâmpada de controle a piscar indica que a máquina está no modo “regulação de dureza da água”.

#### LÂMPADA DE CONTROLE DE FALTA DE SAL

Se o símbolo  estiver presente, a lâmpada de controle acesa indica a falta do sal regenerador.

#### 5 LÂMPADA DE CONTROLE DE FALTA DE ABRILHANTADOR

(A lâmpada de controle acesa indica que falta abrilhantador na máquina.

#### 6 BOTÃO DA OPÇÃO ENERSAVE + OPÇÃO SUPLEMENTAR

(consulte o parágrafo “OPÇÕES SUPLEMENTARES”)

#### 7 LÂMPADA PILOTO OPÇÃO ENERSAVE

#### BOTÃO DE PROGRAMAS SPEED + OPÇÃO SUPPLEMENTAR

(consulte o parágrafo “OPÇÕES SUPLEMENTARES”)

8 O botão comanda a selecção dos programas suplementares.

Com a pressão deste botão é possível activar um dos programas quick time (ver a tabela).

#### LÂMPADA PILOTO DOS PROGRAMAS SPEED

9 A lâmpada piloto acesa indica que será executado um dos programas quick time.



- 10 **BOTÃO DE MEIA CARGA**
- 11 **LÂMPADA DE CONTROLE DA OPÇÃO PRODUTOS MULTIFUNÇÕES**
- 12 **LÂMPADA DE CONTROLE DE MEIA CARGA**
- 13 **BOTÃO DE ATRASO DO PROGRAMA**
- 14 **DISPLAY DE INFORMAÇÕES**

**NOTA:** os símbolos e a estética são indicativos e podem diferir em função do modelo ou da versão de máquina de lavar louça adquirida.

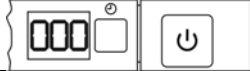
Informações exibidas	
Duração prevista do programa	sim
Tempo residual do programa	sim
Início atrasado	1 – 24 horas
Mensagem de error	<b>E1, E2, E3, ..... E9</b>



### CONFIGURAÇÃO DO PROGRAMA DE LAVAGEM E LIGAÇÃO

Para seleccionar o programa mais idóneo para a louça a ser lavada consultar a tabela citada a seguir, que individualiza o tipo de lavagem mais adaptado também em função da natureza da louça e o nível de sujeira.

Depois que, por meio da tabela proposta, se tiver individualizado o programa de lavagem mais idóneo:

- pressionar a tecla de **LIGAÇÃO/DESLIGAÇÃO (1)** e aguardar o acendimento da **LÂMPADA DE CONTROLE DOS PROGRAMAS (2)**;
- pressionar o botão de **SELECÇÃO PROGRAMAS (2)** correspondente ao programa desejado;
- fechar a porta; o programa começará ao fim de cerca de 2". Durante a sua realização, irá piscar a **LÂMPADA DE CONTROLE** correspondente (sinalização de programa em execução).

### INDICADOR DE PROGRAMA EM CURSO (conforme os modelos)



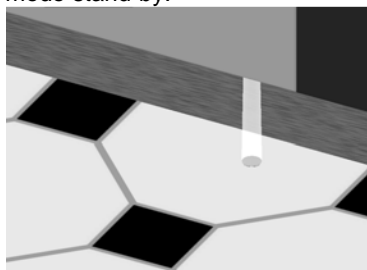
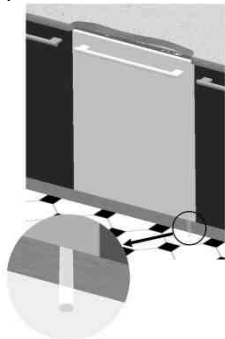

Durante a execução do programa, uma luz intermitente é projectada no chão, sob o canto direito da porta. Quando o programa termina, a luz apaga, para reduzir os consumos no modo stand-by.





# Instruções para o utilizador

PT

PROGRAMA NÚMERO E SÍMBOLO	CARGA LOUÇA I TALHERES	DESENVOLVIMENTO PROGRAMAS	DURAÇÃO	CONSUMO	
			MINUTOS (1)	ÁGUA LITROS	ENERGIA KWh (1)
1 IMERSÃO 	Panelas e louça a esperar que se complete a carga.	Pré-lavagem a frio	15	3,5	0,02
2 CRISTAIS 	Louça delicada normalmente suja.	Lavagem em 45°C Enxaguada a frio Enxaguada em 70°C Secagem	65	9,5	1,10
3 ECO (*) <b>Eco</b> EN 50242	Louça normalmente suja, também com resíduos secos.	Lavagem em 45°C Enxaguada a frio Enxaguada em 55°C Secagem	**	**	**
4 AUTO <b>Auto</b> 	Panelas e louça normalmente sujas, também com resíduos secos.	Seleccionando o programa "AUTO", a máquina reconhece o tipo de sujidade e adequa os parâmetros e as fases de lavagem de maneira automática.			
5 HIGIENE 	Panelas e louça muito sujas, também com resíduos secos.	Pré-lavagem quente Lavagem em 70°C Enxaguada a frio (2) Enxaguada em 70°C Secagem	145	15,5	1,70

El programa "HIGIENE" concluye con un enjuague antibacteriano adicional, Que garantiza una ulterior reducción de las bacterias aún presentes. En caso de que durante esta fase del programa la temperatura no se mantenga constante (debido, por ejemplo, a la apertura de la puerta o a interrupción de la energía), los testigos de programas centellearán para indicar que la acción antibacteriana no queda garantizada.

**IMPORTANTE:** consulte a tabela "NOTAS E REFERÊNCIAS" nas próximas páginas.











*Se a porta da máquina de lavar louça não tiver sido fechada ou o tiver sido fechada de modo não correcto, o ciclo de lavagem não terá início.*



## PROGRAMAS RÁPIDOS

(consulte o parágrafo que explica o respectivo funcionamento)

PROGRAMA NÚMERO E SÍMBOLO	CARGA LOUÇA I TALHERES	DESENVOLVIMENTO PROGRAMAS	DURAÇÃO	CONSUMO	
			MINUTOS (1)	ÁGUA LITROS	ENERGIA KWh (1)
<b>7 RÁPIDO</b>   +Speed Wash	Louça delicada pouco suja lavada imediatamente após o uso.	Lavagem em 38°C Enxaguada em 50°C	27	6,5	0,70
<b>8 ECO RÁPIDO</b>   +Speed Wash	Louça normalmente suja, também com resíduos secos.	Pré-lavagem a frio Lavagem em 60°C Enxaguada a frio Enxaguada em 70°C	70	12,5	1,25
<b>9 NORMAL RÁPIDO</b>   +Speed Wash	Louça normalmente suja, também com resíduos secos.	Pré-lavagem a frio Lavagem em 70°C Enxaguada a frio Enxaguada em 70°C	75	14	1,40
<b>10 FORTE e RÁPIDO</b>   +Speed Wash	Panelas e louça muito sujas lavadas imediatamente após o uso.	Lavagem em 65°C Enxaguada a frio Enxaguada em 70°C	50	10	1,20

**IMPORTANTE:** consulte a tabela “NOTAS E REFERÊNCIAS” nas próximas páginas.



*Se a porta da máquina de lavar louça não tiver sido fechada ou o tiver sido fechada de modo não correcto, o ciclo de lavagem não terá início.*





## NOTAS E REFERÊNCIAS

Deixar de imersão **somente** com carga parcial.

As opções **não** podem ser utilizadas com o programa **imersão**.

A opção **ENERSAVE** não pode ser utilizada com os programas **que não prevêm** a etapa de secagem final.

*	Programa padrão segundo a norma <b>EN 50242</b> . Se presente, a opção <b>ENERSAVE</b> deve <b>ser seleccionada</b> .
**	Consulte a folha fornecida
***	Programa de referência <b>IEC/DIN</b> . Se presente, a opção <b>ENERSAVE</b> deve <b>ser seleccionada</b> .
****	Programa de referência para os laboratórios. Detergente: <b>22,5g</b> no <b>distribuidor + 10g</b> na <b>porta</b> ou pastilha. <b>Disposição</b> : ver a fotografia no parágrafo “uso dos cestos”.
(1)	O consumo e a duração dos programas foram medidos com base nas prescrições da norma <b>EN 50242</b> . Os valores podem mudar em função da temperatura da água na entrada, da temperatura ambiente, do tipo e da quantidade de louça.
(2)	1 ou 2 enxaguamentos frios, em função do modelo.

**REFERÊNCIAS à ENERGY LABEL** fornecida com a máquina de lavar louça:

- O consumo energético anual baseia-se em **280 ciclos de lavagem padrão** com água fria e consumo dos modos com baixo consumo energético. O consumo efectivo depende do modo de utilização do aparelho.
- O consumo de água baseia-se em **280 ciclos de lavagem padrão**. O consumo efectivo depende do modo de utilização do aparelho.
- As informações referem-se ao programa **PADRÃO segundo a norma EN 50242** (indicado na tabela de programas), que é o mais eficaz em termos de consumo combinado de energia e água. O programa é indicado para louça normalmente suja.
- Classe de eficiência de secagem determinada numa escala de “**G**” (eficiência mínima) a “**A**” (eficiência máxima).



## 1.2 Programas de lavagem



**Antes de iniciar um programa de lavagem verificar se:**

- A torneira da água está **aberta**.
- No **depósito** do produto para abrandar **existe sal regenerador**.
- No **distribuidor** está colocada a **dose adequada de detergente**.
- Os cestos estão **carregados correctamente**.
- Os braços borrifadores rodam **livremente** e sem impedimentos.
- A porta da máquina de lavar louça **está bem fechada**.

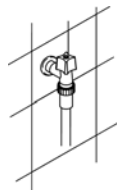

Speed Wash

### OPCIÓN PROGRAMAS RAPIDOS

A opção, se for seleccionada juntamente com qualquer programa de lavagem (exceptuando-se a imersão), **REDUZ A DURAÇÃO** do ciclo. Activa-se a opção após seleccionar o programa desejado com a pressão de botão **OPCIÓN PROGRAMAS RAPIDOS** (a lâmpada piloto acende). A opção é desactivada automaticamente no fim do programa.

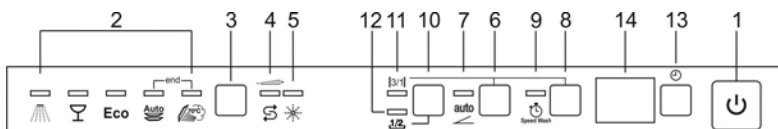

### OPÇÃO ENERSAVE

Opção que, se for seleccionada com o programa de lavagem desejado, permite reduzir ainda mais o consumo de energia. De facto, a secagem é facilitada por um dispositivo especial que destrava automaticamente a porta, que se abre lenta e progressivamente alguns centímetros. Desta maneira, garante-se uma secagem perfeita e um maior controlo sobre as temperaturas utilizadas na etapa de enxaguamento, que podem ser mantidas a um nível inferior permitindo, conseqüentemente, uma poupança significativa de energia.

Uma vez aberta a porta, a máquina assinala o fim do ciclo de lavagem com um breve **signal acústico** e com o **signal** das lâmpadas de controle dos programas **n.º 4 e 5**.

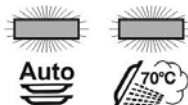

A opção **Enersave** activa-se **automaticamente todas as vezes** que se selecciona um ciclo de lavagem (excluindo os programas que não prevêem a etapa de secagem final; consulte a tabela de programas), é possível desactivá-la antes de comandar o início do programa.

auto



Com a função activada **não se deve, em nenhuma circunstância, impedir a abertura da porta**; deixe desobstruído o espaço à frente da porta, necessário para a abertura. **Evite fechar a porta durante a fase de abertura automática**, porque o mecanismo ficaria danificado. Antes de fechar a porta, aguarde até os empurradores voltarem à sua posição original.



## MEIA CARGA DISTRIBUÍDA

Se a louça a lavar for pouca, demonstra-se útil a opção de lavagem com “meia carga distribuída”, controlada pelo botão , que permite poupar água e energia eléctrica, e reduz a duração do programa. A louça deve ser colocada em ambos os cestos e no distribuidor de detergente deve ser introduzida uma quantidade inferior relativamente à utilizada para a carga completa.

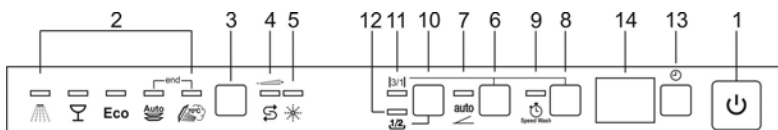

## OPÇÕES SUPLEMENTARES - "3/1" -



Pressionando **simultaneamente** os botões **6 + 8** (botão **PROGRAMAS SPEED +** botão da opção **ENERSAVE**), activa-se a opção **"3/1"**, confirmada pelo acendimento da lâmpada piloto correspondente.

Ideal para os detergentes multifunções, esta opção permite otimizar a lavagem tirando o máximo proveito das propriedades das pastilhas combinadas. Com a opção activada, não serão utilizados o sal e o abrillantador eventualmente já presentes nos respectivos compartimentos..

### Nota:

Com os compartimentos para o sal e abrillantador vazios, as respectivas lâmpadas de controle permanecerão acesas mesmo com a opção **"3/1"** seleccionada.

**IMPORTANTE:** a opção **permanece seleccionada** até ser **desactivada** com a pressão **simultânea** dos botões **6 + 8** e a lâmpada piloto apaga.



*Se a dureza da água foi ajustada num valor **superior a H3** e a **opção** for activada, a respectiva lâmpada de controle **pisca** para assinalar uma programação incorrecta. Os produtos multifunções **não são adequados** para a utilização com água demasiado “dura”. Todavia, isso **não impede** a utilização da opção, mas os resultados de lavagem **podem não ser óptimos**.*



### ATRASO DO PROGRAMA

É possível atrasar o início do programa de lavagem para programar o funcionamento da máquina de lavar louça na faixa horária desejada (por ex.: nocturna). Pressione o botão **ATRASO DO PROGRAMA**  para activar a opção e visualizar o atraso de 1 hora. Pressões seguintes do botão permitem escolher o atraso desejado **até 9, 12 ou 24 horas, dependendo dos modelos**.

Quando a porta for fechada, a máquina de lavar louça efectuará uma pré-lavagem e ao fim dela entrará em função o "atraso do programa" definido.

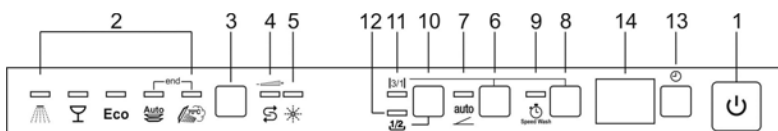

### CANCELAMENTO DO PROGRAMA EM CURSO

- Para anular o programa que está a funcionar é necessário abrir a porta, pressionar e manter pressionado durante alguns segundos o botão de **SELECÇÃO PROGRAMA (3)** até ao acendimento simultâneo das **lâmpadas de controle** dos programas nº 4 e 5.



- Fechar a porta.
- Depois de cerca de 1 minuto, a máquina termina o ciclo.

### MODIFICAÇÃO DO PROGRAMA

Para mudar um programa que está a funcionar, basta abrir a porta e seleccionar o novo programa. Fechando a porta novamente, a máquina executa automaticamente o novo programa.



### PARA ECONOMIZAR ENERGIA! ... E RESPEITAR O MEIO AMBIENTE

- Procurar utilizar a máquina de lavar louça **sempre completamente carregada**.
- Não lavar a louça em água corrente.
- Utilizar o programa de lavagem **mais idóneo** para cada tipo de carga.
- Não efectuar enxaguadelas preliminares.
- Se houver, ligar a máquina de lavar louça a uma instalação de água quente até 60°C.
- Utilize a opção **ENERSAVE**.



## **PARA REDUZIR OS CONSUMOS DE DETERGENTE! ... E RESPEITAR O MEIO AMBIENTE**

Os fosfatos existentes no detergente para máquina de lavar louça constituem um problema do ponto de vista ecológico. Para evitar um excessivo consumo de detergente, mas também de energia eléctrica aconselha-se:

- **diferenciar a louça** mais delicada daquela mais resistente aos detergentes fortes e às temperaturas altas;
- **não colocar** o detergente directamente na louça.



Se for necessário abrir a porta durante a lavagem, o programa será interrompido, a lâmpada de controle correspondente continuará a piscar e um sinal acústico irá avisar que o ciclo não foi concluído. Será necessário aguardar cerca de **1 minuto** antes de fechar a porta para fazer o programa recomeçar. Assim que a porta for fechada, o programa recomeçará a partir do ponto em que fora interrompido. É conveniente efectuar esta operação **só se for necessário** porque ela poderia provocar irregularidades na realização do programa.

## **FIM DO PROGRAMA**

No fim do programa, a máquina emite um breve sinal acústico e as **lâmpadas de controle** dos programas nº 4 e 5 piscam.

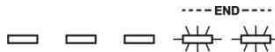

Para voltar a ligar a máquina, é necessário pressionar o botão **LIGA/DESLIGA**.

## **GESTÃO DA ENERGIA**

Ao fim de **5 minutos de inactividade** (ciclo de lavagem concluído, interrompido ou programado mas não iniciado), a máquina de lavar louça coloca-se num estado de espera (**stand-by**) para reduzir o consumo de energia.

Neste estado, a condição da máquina (lâmpadas de controle ou display em função do modelo) é indicada mais lentamente (**acende 1 vez de 5 em 5 segundos**).

## **EXTRACÇÃO DA LOUÇA**

No fim do programa de lavagem esperar pelo menos **20 minutos** antes de retirar a louça, a fim que a mesma esfrie-se. Para evitar que eventuais gotas de água que permaneceram no cesto superior possam cair na louça que ainda está no cesto inferior, **aconselha-se** esvaziar primeiro o cesto inferior e depois aquele superior.



## 2. Instruções para o uso

Depois de ter instalado correctamente a máquina de lavar louça, predispô-la para que possa começar a funcionar executando as seguintes operações:

- Regular o produto para abrandar a água;
- Introduzir o sal regenerador;
- Introduzir o abrillantador e o detergente.

### 2.1 Uso do produto para abrandar a água



A quantidade de calcário contido na água (índice de dureza da água) é responsável pelas manchas esbranquiçadas na louça enxuta, a qual, com o passar do tempo, tende a tornar-se opaca. A máquina de lavar louça está equipada com produto automático para abrandar que, utilizando sal regenerador específico, retira da água as substância endurecedoras. A máquina de lavar louça sai da fábrica com o índice de dureza predisposto no nível **3** (dureza média).

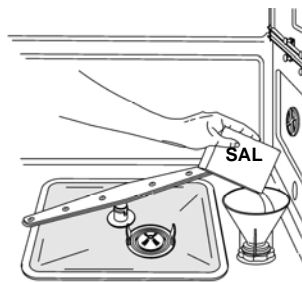

Utilizando água de dureza média a introdução de sal novamente deverá ser efectuada cerca de **20 lavagens**. O depósito do produto para abrandar possui uma capacidade de cerca de **1,7 kg** de sal em grãos. O depósito é situado no fundo da máquina de lavar louça. Depois de ter extraído o cesto inferior, desapertar a tampa do depósito rodando-a no sentido anti-horário e colocar o sal usando o funil fornecido com a máquina de lavar louça. Antes de apertar novamente a tampa retirar os eventuais resíduos de sal nas proximidades da abertura.



- Ao usar a máquina de lavar louça pela primeira vez, além do sal, é preciso introduzir no depósito também **um litro de água**.
- Depois de cada enchimento do depósito, assegurar-se que **a tampa fique bem fechada**. A mistura da água e o detergente não devem penetrar no depósito do sal, porque isto comprometeria o funcionamento da instalação de regeneração. Neste caso a garantia não seria mais válida.
- Utilizar **exclusivamente** sal regenerador para máquina de lavar louça doméstica. Se se utilizar sal em pastilhas **não encher totalmente o depósito**.



- **Não utilizar sal alimentar**, porque contém substâncias não solúveis, que com o passar do tempo podem comprometer a instalação de descalcificação.
- Quando for necessário, executar a operação de introdução do sal **antes de dar início ao programa de lavagem**: deste modo a solução salina em sobras será removida imediatamente pela água: se a água salgada permanecer durante muito tempo na cuba de lavagem poderá provocar fenómenos de **corrosão**.



**Prestar atenção para não confundir as confeções de sal com as de detergente**: a introdução de detergente no depósito do sal **prejudica** o produto para abrandar.

## REGULAÇÃO DA DISTRIBUIÇÃO DO PRODUTO PARA ABRANDAR





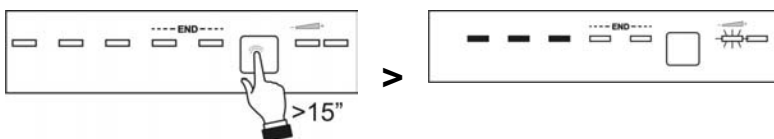

A máquina de lavar louça está equipada com um dispositivo que permite personalizar a regulação do produto para abrandar em função da dureza da água da rede. A selecção da dureza é feita mediante o **BOTÃO DE SELECÇÃO DOS PROGRAMAS (3)**.

Para aceder à regulação, manter o botão premido durante mais de 15 segundos: o **INDICADOR DE REGULAÇÃO DE DUREZA DA ÁGUA (4)** pisca e as **LÂMPADAS DE PROGRAMA SELECCIONADO (2)** indicam a regulação programada. Pressões simples no botão alteram a selecção conforme a sequência indicada na tabela a seguir:





### TABELA DE DUREZA DA ÁGUA

DUREZA DA ÁGUA		REGULAÇÃO
Graus Alemães (°dH)	Graus Franceses (°dF)	
0 - 6	0 - 11	Todas as luzes de controle apagadas 
7 - 10	12 - 18	Uma lâmpada de controle acesa 
11 - 15	19 - 27	Duas lâmpadas de controle acesas 
16 - 21	28 - 37	Três lâmpadas de controle acesas 
22 - 28	38 - 50	Quatro lâmpadas de controle acesas 
29 - 35	51 - 62	Cinco lâmpadas de controle acesas 
36 - 50	63 - 90	Duas lâmpadas de controle acesas 

Pedir as informações relativas ao grau de dureza da água à firma hídrica fornecedora.

A seguir à regulação ou à visualização do valor ajustado, é suficiente deixar o botão inactivo durante alguns segundos e a máquina de lavar louça volta automaticamente à condição padrão, saindo do modo de regulação.

## 2.2 *Uso do distribuidor do abrillantador e detergente*

O distribuidor de detergente e o dosador do abrillantador encontram-se na parte de dentro da porta: à esquerda o **distribuidor** e à direita o **dosador**.

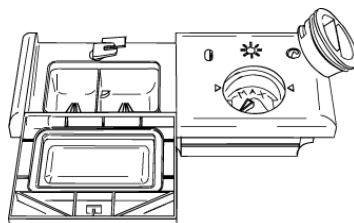

Com excepção do programa **IMERSÃO**, antes de cada lavagem será colocada no **distribuidor** a dose adequada de detergente. Porém o **abrillantador** para a **enxaguadela** será acrescentado somente de acordo com a necessidade.





## ACRÉSCIMO DO ABRILHANTADOR PARA A ENXAGUADELA

O abrilhantador acelera a secagem da louça e impede a formação de manchas e depósitos calcários; é acrescentado automaticamente à água durante a última enxaguadela, por meio do depósito que se encontra na parte de dentro da porta.

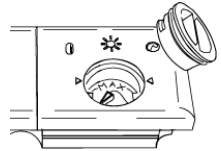

Para acrescentar o abrilhantador:

- Abrir a porta.
- Rodar a tampa do depósito de  $\frac{1}{4}$  de giro no sentido anti-horário e extraí-lo.
- Introduzir o abrilhantador até encher o recipiente (140 c.c. aproximadamente). O indicador óptico colocado ao lado deve obscurecer-se totalmente. Acrescentar novamente o abrilhantador quando o indicador óptico estiver claro ou ilumina-se a lâmpada de controle que assinala a falta do abrilhantador.
- Recolocar a tampa e rodá-la no sentido horário.
- Limpar com um pano o abrilhantador que saiu, porque poderia provocar espuma.

## REGULAÇÃO DA DOSAGEM DO ABRILHANTADOR

A máquina de lavar louça sai da fábrica com a regulação média. De qualquer maneira é possível regular a dosagem rodando o selector existente no dosador na posição necessária, a dose será proporcional à posição do selector.

- Para a regulação da dosagem é necessário girar a tampa do depósito de  $\frac{1}{4}$  de giro no sentido anti-horário e extraí-la.
- Logo rodar com uma chave de parafuso o selector da dosagem na posição desejada.
- Recolocar, então, a tampa rodando-a no sentido horário.



- *A dose do abrilhantador deverá ser **umentada** se a louça que tiver sido lavada ficar opaca e apresentar manchas redondas.*
- *Se a louça ficar ao contrário pegajosa ou apresentar listras esbranquiçadas, será preciso **reduzir** a dose do abrilhantador.*



### COLOCAÇÃO DO DETERGENTE

Para abrir a tampa do distribuidor de detergente pressionar ligeiramente o botão **P**. Introduzir o detergente e fechar novamente com cuidado a tampa. Durante a lavagem o distribuidor abrir-se-á automaticamente.

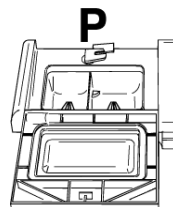
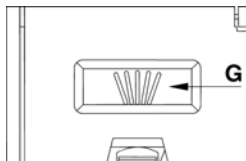
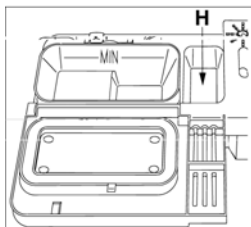

- Ao seleccionar um programa com pré-lavagem quente (ver a tabela dos programas), deverá introduzir uma quantidade suplementar de detergente no compartimento **G/H** (dependendo dos modelos).
- Utilizar **exclusivamente** detergentes específicos para máquina de lavar louça. O uso de detergentes de boa qualidade é importante para obter óptimos resultados de lavagem.
- Guardar as confeções de detergente bem fechadas em lugar seco, para impedir a formação de grumos que comprometeriam os resultados de lavagem. Depois de abertos, as confeções não devem ser guardadas por muito tempo, o detergente perde a eficácia.
- Não usar detergentes que são utilizados para lavar os pratos com as mãos porque produzem espuma e podem comprometer o funcionamento da máquina de lavar louça.
- Dosar correctamente a quantidade de detergente. Uma quantidade insuficiente de detergente provoca uma eliminação incompleta da sujeira, enquanto uma quantidade excessiva não aumenta a eficácia da lavagem, mas representa somente um desperdício.
- No comércio existem vários detergentes líquidos e em pó que se diferenciam pela sua composição química e podem conter **fosfatos**, ou então sem eles mas com **enzimas naturais**.
  - Os detergentes com **fosfatos** agem melhor nas gorduras e nos amidos em temperaturas **além de 60°C**.
  - Os detergentes **enzímicos** exercem ao contrário a sua força limpadora mesmo com temperaturas baixas, (de **40 a 55°C**) e são facilmente biodegradáveis. Este tipo de detergente permite alcançar, com temperaturas baixas, os mesmos resultados de lavagem que poderiam ser obtidos somente com programas de **65°C**.

Para a protecção do ambiente aconselhamos a utilização de detergentes **sem fosfatos ou cloro**.



***A introdução de detergente, mesmo líquido, no depósito do brilhantador, provocará a danificação da máquina de lavar louça.***

## **2.3 Advertências e conselhos gerais**



*Antes de proceder à primeira lavagem com a máquina de lavar louça é apropriado ler as seguintes sugestões referentes à natureza da louça a ser lavada e a sua arrumação. Geralmente não subsistem limitações para a lavagem da louça de uso doméstico, mas em alguns casos dever-se-á considerar as características da mesma.*

*Antes de posicionar a louça nos cestos é necessário:*

- *eliminar os restos de comida maiores, por exemplo ossos, espinhas, que poderiam além de entupir o filtro, provocar danos à bomba de lavagem;*
- *colocar de molho as panelas ou as frigideiras que apresentem no fundo resíduos queimados de comida de modo tal que estes resíduos se descolem mais facilmente; então colocá-las no CESTO INFERIOR.*

*Pré-lavar a louça debaixo da água corrente antes de colocá-la nos cestos representa um desperdício inútil de água.*

***Uma arrumação correcta da louça assegura bons resultados de lavagem.***

**ATENÇÃO !**

- *Assegurar-se que a louça fique bem firme e não possa virar-se e que não impeça a rotação dos braços borrifadores durante o seu funcionamento.*
- *Não introduzir objectos muito pequenos nos cestos; ao cair poderiam bloquear os braços borrifadores ou a bomba de lavagem;*
- *Os utensílios como xícaras, tigelas, copos e panelas devem ser colocados virados com a abertura para baixo e com as cavidades oblíquas, para permitir o escoamento da água;*
- *Não colocar a louça uma dentro da outra ou que se cubra reciprocamente.*
- *Não arrumar os copos muito perto um do outro porque tocando-se poderiam quebrar-se ou poderiam ficar com manchas.*

**ASSEGURAR-SE que a louça seja idónea para a lavagem em máquina de lavar louça.**

**Louça não idónea para a lavagem em máquina de lavar louça:**

- **Panelas e louça de madeira:** podem-se estragar por causa das altas temperaturas de lavagem;
- **Objectos de artesanato:** raramente são apropriados para serem lavados em máquina de lavar louça. As temperaturas relativamente altas da água e os detergentes usados podem danificá-los;
- **Louça de plástico:** a louça de plástico resistente ao calor deve ser lavada no cesto superior;
- **Louça e objectos de cobre, estanho, zinco e latão:** tendem a ficar manchados;
- **Louça de alumínio:** a louça de alumínio anodizado pode descolorar;
- **Prataria:** a louça de prata pode manchar-se;
- **Vidro e cristal:** em geral objectos de vidro e de cristal podem ser lavados na máquina de lavar louça. Todavia existem alguns tipos de vidro e de cristal que depois de muitas lavagens podem ficar opacos e perder a sua transparência; para este tipo de materiais aconselhamos utilizar sempre o programa menos forte existente na tabela dos programas;
- **Louça com decorações:** os objectos decorados que se encontram no comércio têm em geral uma boa resistência às lavagens em máquina de lavar louça mesmo se, depois de lavagens frequentes, pode acontecer que as cores empalideçam . Em caso de dúvidas com relação à resistência das cores é apropriado lavar poucas peças de cada vez durante um mês.



## 2.4 Uso dos cestos

A máquina de lavar louça possui uma capacidade de **13 talheres**, incluídas as travessas para servir.

### CESTO INFERIOR

O cesto inferior recebe a acção do braço borrifador inferior com a máxima intensidade, deverá ser utilizado para a colocação de louça mais “difícil” e mais suja.

São permitidas todas as combinações e variedades de carga, se se tiver cuidado em arrumar a louça, as panelas e as frigideiras de tal maneira que todas as superfícies sujas fiquem expostas aos jactos de água provenientes da parte de baixo.



Com suportes fixos

Para desfrutar ao máximo o espaço no cesto, quando for colocada louça de grande dimensão, alguns modelos possuem suportes para pratos invertíveis em 2 ou 4 sectores.

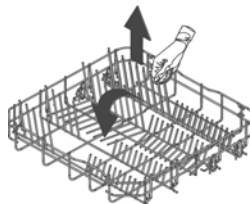

Com suportes invertíveis

### INSERTOS PARA CESTO INFERIOR

Alguns modelos estão equipados com insertos para o cesto inferior, que ajudam a melhorar a secagem dos pratos. Os insertos estão colocados no saco de acessórios. Para os utilizar, é suficiente introduzi-los nas sedes próprias, conforme indicado na figura.

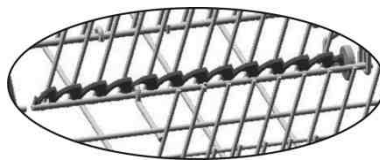
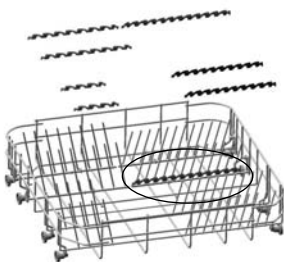



### CARREGAMENTO DO CESTO INFERIOR

Dispor com cuidado e na vertical os pratos rasos, fundos, de sobremesa e de servir. As panelas, caçarolas e respectivas tampas devem ser colocadas de cabeça para baixo. Arrumar os pratos fundos e de sobremesa tendo o cuidado de sempre deixar um espaço entre eles.

#### Exemplos de carregamento:

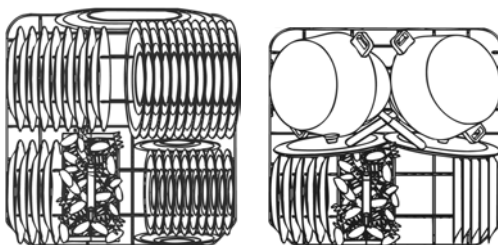

#### Exemplos de carregamento com sujidade intensa:

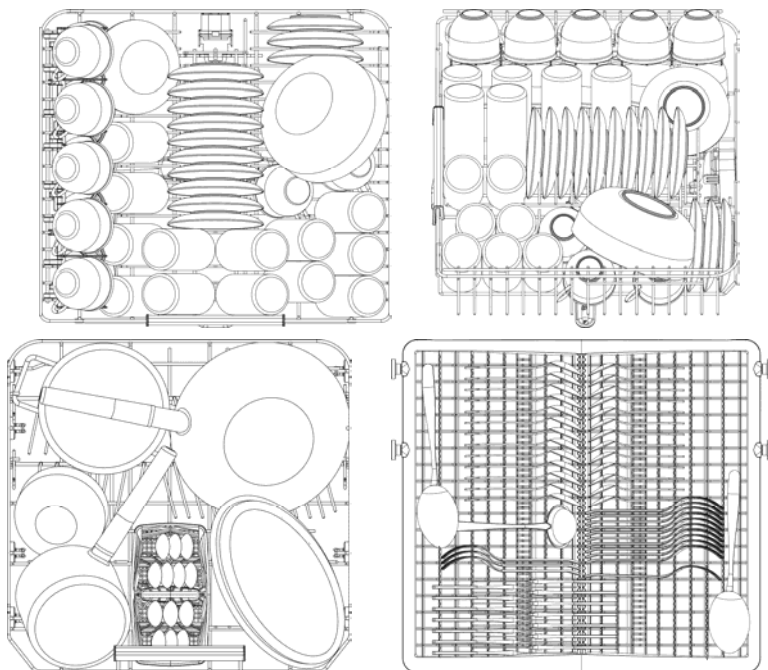

**Se as peças de inserção do cesto inferior forem reclináveis, é aconselhável baixá-las para facilitar o carregamento.**



## CESTO PORTA-TALHERES

O cesto possui **insertos porta-talheres** removíveis, nos quais os talheres devem ser colocados de maneira que fiquem suficientemente separados entre si, para permitir uma passagem óptima da água. Os insertos e a pequena tampa central estão colocados no **saco de acessórios**. A **pequena tampa central** tem **apenas função de cobertura**.

Os insertos podem ser **desmontados e utilizados separadamente**.

Os talheres deverão ser colocados no cesto de maneira homogênea, com o cabo virado para baixo e deve-se prestar atenção especial para não se ferir com as lâminas das facas. Serve para conter os talheres de qualquer género, excluídos os que são muito compridos para não interferir com o braço borrifador superior. Escumadeiras, colheres de pau e facas de cozinha podem ser colocados no cesto superior, **prestando atenção para que a ponta das facas não ultrapasse a extremidade do cesto**.

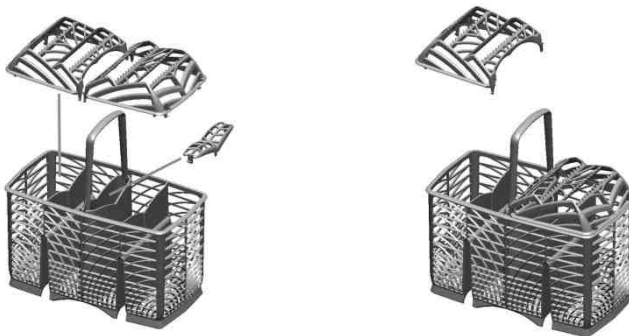

O cesto desloca-se no sentido transversal e pode ser **colocado em qualquer ponto**, permitindo desfrutar da melhor maneira o espaço disponível no cesto inferior.

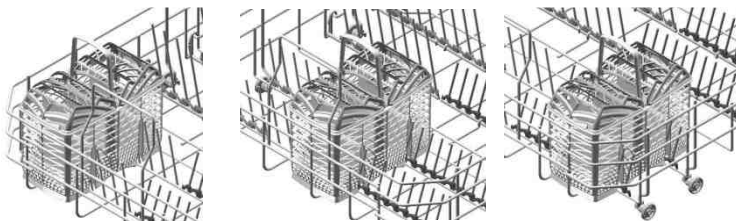

**CESTO PORTA-TALHERES SUPERIOR**

O cesto serve para conter os talheres, que devem ser colocados nas sedes próprias, utensílios compridos, posicionados na direcção longitudinal, e pequenos objectos. A extracção “tipo gaveta” facilita a respectiva carga, mas também pode ser totalmente removido das calhas de deslizamento mediante a remoção das travas (conforme indicado na figura). Preste muita atenção ao recolocar as travas para evitar que o cesto possa sair acidentalmente das calhas.

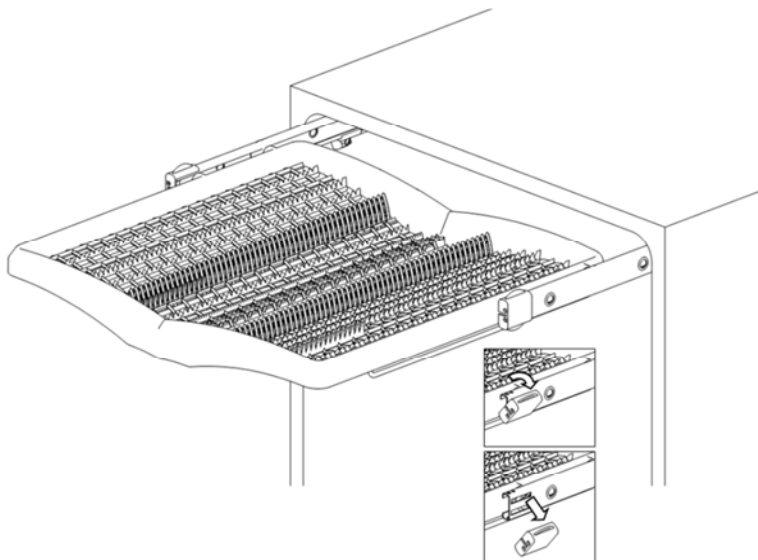





## **CESTO SUPERIOR**

Aconselha-se arrumar no cesto superior louça pequena ou de tamanho médio, por exemplo, copos, pratos pequenos, xícaras de café ou chá, tigelas baixas e objectos leves de plástico mas resistentes ao calor. Se o cesto superior for utilizado na posição mais baixa, poderão ser colocados também as travessas, desde que não estejam muito sujas.

## **COLOCAÇÃO NO CESTO SUPERIOR**

Arrumar os pratos virados para a frente; chávenas e recipientes côncavos deverão ser sempre colocados com a abertura para baixo. O lado esquerdo do cesto poderá ser arrumado com chávenas e copos dispostos sobre dois planos. No centro podem ser colocados pratos e pires enfiando-os verticalmente nos suportes apropriados.

**Exemplos de colocação:**

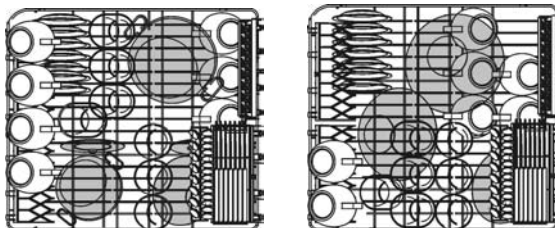



Dependendo dos modelos, o cesto pode estar provido de alguns ou todos os acessórios indicados a seguir:

- Suportes para chávenas e objectos compridos (conchas, colheres...), à esquerda, podem ser levantados para a posição vertical se não forem utilizados.
- Suporte para copos de pé alto (glass holder), à esquerda; para utilizá-lo, é suficiente levantá-lo e bloqueá-lo nos ganchos próprios.
- Grades para talheres, à direita, concebidas para conter facas e colherzinhas; para o respectivo posicionamento, é necessário extrair o suporte deslizante. As grades podem ser levantadas para a posição vertical se não forem utilizadas.
- Suportes centrais fixos ou móveis. Os suportes móveis podem ser bloqueados na vertical, apoiados no fundo do cesto se não forem utilizados ou colocados em posição intermédia, em função das exigências.

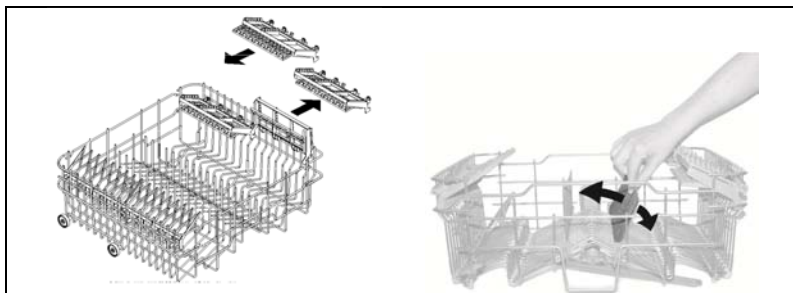
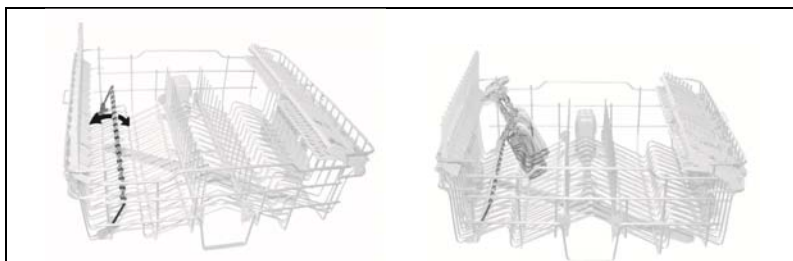



## REGULAÇÃO DO CESTO SUPERIOR

A altura do cesto superior é regulável para permitir a colocação, no cesto inferior, de pratos ou louça de grandes dimensões.

A regulação pode ser de tipo **A** ou **B**, dependendo do modelo de máquina adquirido.

**Versão A:** mediante **extracção**, regulável em **duas posições**.

- Extrair ambas as guias do cesto.
- Libertar os fixadores e tirá-los, conforme indicado na figura.
- Extrair o cesto.
- Introduza na guia o par de rodas superior ou inferior, em função da regulação pretendida.
- Reposicionar os fixadores na sua posição original.
- Os lados esquerdo e direito do cesto **devem ser colocados sempre à mesma altura**.

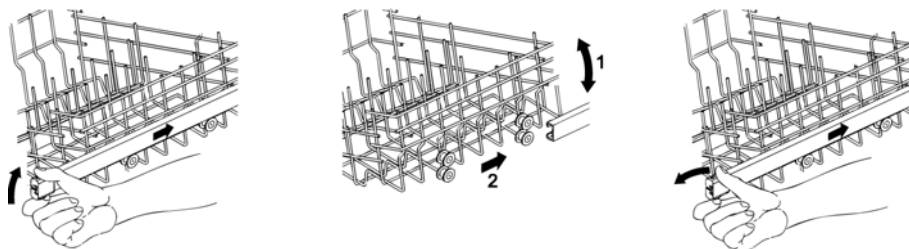

**Versão B:** regulável em **três posições** em ambos os lados.

Os lados do cesto **devem ser colocados sempre à mesma altura**.

- Elevar o cesto puxando-o pela borda superior **(1)** até à primeira ou segunda posição em função da altura pretendida.
- Baixar o cesto depois de o desbloquear, puxando a alavanca de desbloqueio **(2)**.

A regulação pode ser feita mesmo com o cesto carregado, mas neste caso, quando baixar o cesto, é preferível segurá-lo com uma mão para evitar pancadas na loiça.

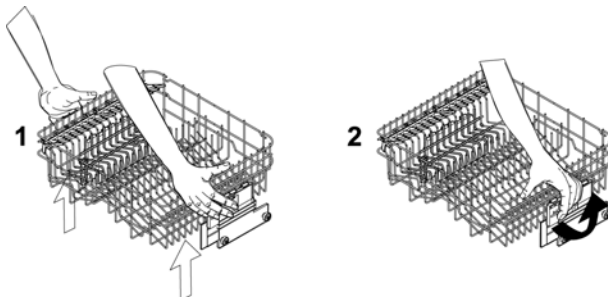



### 3. Limpeza e manutenção



**Antes de efectuar a manutenção do aparelho, desligue a ficha ou corte a tensão por intermédio do dispositivo de interrupção omnipolar.**

#### 3.1 Advertências e conselhos gerais

**Evitar utilizar detergentes abrasivos ou ácidos.**

As superfícies externas e a contraporta da máquina de lavar louça deverão ser limpas com intervalos regulares com um pano macio humedecido ou com um detergente normal para superfícies envernizadas. As guarnições de vedação da porta deverão ser limpas com uma esponja humedecida. Periodicamente (uma ou duas vezes ao ano) é bom limpar a cuba e as guarnições retirando a sujeira que se pode depositar e para isso utilizar um pano macio e água.

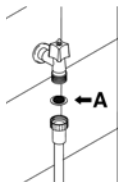

#### LIMPEZA DO FILTRO DE ENTRADA DE ÁGUA

O filtro de entrada de água **A** colocado na saída da torneira necessita ser limpo periodicamente. Depois de ter fechado a torneira de abastecimento, desapertar a extremidade da mangueira de abastecimento de água, retirar o filtro **A** e limpá-lo delicadamente debaixo de um jacto de água corrente. Recolocar o filtro **A** na sua sede e apertar novamente com cuidado a mangueira de abastecimento de água.

#### LIMPEZA DOS BRAÇOS BORRIFADORES

Os braços borrifadores podem ser retirados facilmente para permitir uma limpeza periódica dos bocais e prevenir possíveis obstruções. Lavá-los debaixo de um jacto de água e recolocá-los nas próprias sedes, **verificando que o movimento deles não fique impedido.**

- Para retirar o braço borrifador **superior** é preciso desapertar a aro de fixação **R**.
- Para retirar o braço borrifador **inferior** é preciso simplesmente levantá-lo para cima, puxando-o a partir da parte central.

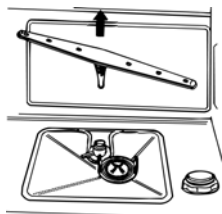
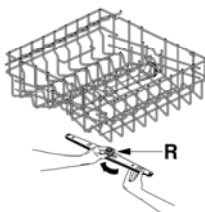



## LIMPEZA DO GRUPO FILTRANTE

- É apropriado proceder periodicamente à inspecção do filtro central **C** e, se for necessário, limpá-lo. Para extraí-lo é preciso pegar as linguetas, rodar no sentido anti-horário e levantá-lo;
- Empurrar por debaixo o filtro central **D** para extraí-lo do micro filtro;
- Separar as duas partes que compõem o filtro de plástico pressionando o corpo do filtro na zona indicada pelas setas;
- Retirar o filtro central levantando-o.

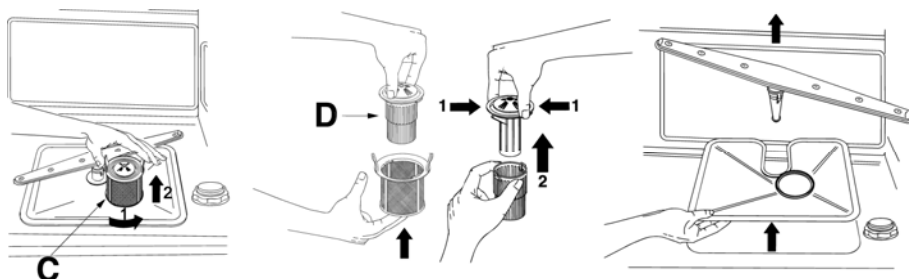

## ADVERTÊNCIAS E CONSELHOS PARA UMA BOA MANUTENÇÃO:

- Os filtros devem ser limpidos **com água corrente** e com uma escova dura.
- **Ao remover o filtro**, verifique com atenção se não há resíduos de alimento nele. A caída de eventuais resíduos no poço de lavagem pode causar o bloqueio de alguns componentes hidráulicos ou a obstrução dos bicos dos borrifadores.
- É indispensável **limpar cuidadosamente os filtros** e de acordo com as indicações supramencionadas: a máquina de lavar louça não pode funcionar se os filtros estiverem entupidos.
- **Recolocar cuidadosamente os filtros** nas próprias sedes, para evitar danos à bomba de lavagem.

## SE A MÁQUINA DE LAVAR LOUÇA PERMANECER LONGO TEMPO SEM SER UTILIZADA:

- Efectuar o programa de imersão **duas vezes consecutiva**.
- **Retirar a ficha** da tomada de corrente.
- Deixar ligeiramente **aberta a porta**, de maneira que impeça a formação de mau cheiro dentro da cuba de lavagem.
- **Encher o dosador com abrillantador** para a enxaguadela.
- **Fechar a torneira da água**.



### **ANTES DE REUTILIZAR A MÁQUINA DE LAVAR LOUÇA DEPOIS DE UMA LONGA PAUSA:**

- Controlar que **não se tenham depositado** na tubagem **lama ou ferrugem**, neste caso, deixar escorrer a água da torneira de abastecimento por alguns minutos.
- **Introduzir novamente a ficha** na tomada de alimentação.
- **Tornar a conectar a mangueira flexível de abastecimento da água e reabrir a torneira.**

### **ELIMINAÇÃO DE PEQUENOS INCONVENIENTES**

*Em alguns casos é possível eliminar pessoalmente eventuais pequenos inconvenientes com a ajuda das seguintes instruções:*

#### **Se o programa não inicia, verificar se:**

- a máquina de lavar louça está ligada à rede eléctrica;
- a alimentação de energia eléctrica não foi interrompida;
- a torneira da água está aberta;
- a porta da máquina de lavar louça está fechada correctamente.

#### **Se permanecer água na máquina de lavar louça, verificar se:**

- a mangueira de escoamento não está dobrada;
- o sifão do escoamento não está obstruído;
- os filtros da máquina de lavar louça não estão entupidos.

#### **Se a louça não sair limpa da máquina, verifique se:**

- foi introduzido detergente em quantidade adequada;
- há sal regenerador no depósito apropriado;
- a louça está arrumada correctamente;
- o programa seleccionado é apropriado ao tipo e grau de sujeira da louça;
- todos os filtros estão limpos e colocados correctamente nas suas sedes;
- os furos de saída da água dos braços borrifadores não estão entupidos;
- algum objecto não tenha bloqueado a rotação dos braços borrifadores.



## **Se a louça não secar ou permanecer opaca, verificar se:**

- há *abrilhantador* no depósito apropriado;
- a *regulação da distribuição* do mesmo está certa;
- o *detergente utilizado* é de boa qualidade e não tenha perdido as suas características (por exemplo por ter sido guardado de maneira não certa, com a caixa aberta).

## **Se a louça apresentar listras, manchas ... verificar se:**

- a *regulação da dosagem do abrilhantador* não é excessiva.

## **Se na cuba estiverem visíveis traços de ferrugem:**

- o *tanque é de aço*, portanto eventuais manchas de ferrugem são de origem externa (pedaços de ferrugem que provêm das tubulações da água, das panelas, talheres, etc.). Para eliminar estas manchas existem no comércio produtos específicos.
- *Verificar se são utilizadas as doses certas de detergente*. Alguns detergentes podem ser mais corrosivos do que outros.
- *Verificar se a tampa do depósito do sal está bem fechada e a regulação da instalação do produto para abrandar a água está correcta*.



Se depois da realização das instruções supramencionadas as anomalias de funcionamento persistirem, é preciso interpelar o centro de assistência técnico autorizado mais perto.

**ATENÇÃO:** as intervenções efectuadas no aparelho por pessoas não autorizadas não são cobertas pela garantia e ficam às custas do utilizador.



## 4. Soluções para as anomalias de funcionamento

A máquina de lavar louça é capaz de assinalar uma série de **problemas de funcionamento** mediante o acendimento simultâneo de várias luzes piloto cujo significado está indicado a seguir. Para além disso, em caso de anomalia no display aparece a indicação “Err”.

	ANOMALIA	DESCRIÇÃO
E1		<p><b>Avaria no dispositivo aguastop</b>            Interveio o sistema contra alagamento (só para os modelos equipados com este dispositivo). Intervém se a máquina perder água. É preciso contactar o serviço técnico de assistência aos clientes.</p>
E2		<p><b>Nível de segurança</b>            Interveio o sistema que limita o nível de água na máquina de lavar louça. Interromper o programa em execução e desligar a máquina. Ligar a máquina, programá-la novamente e comandar o início do ciclo de lavagem. Se o problema persistir, contactar o serviço técnico de assistência aos clientes.</p>
E3		<p><b>Anomalia no aquecimento da água</b>            A água não é aquecida ou o seu aquecimento é feito de maneira anormal. Executar novamente o programa de lavagem; se o problema persistir, contactar o serviço técnico de assistência aos clientes.</p>
E4		<p><b>Anomalia na medição da temperatura da água.</b>            Interromper o programa em execução e desligar a máquina. Ligar a máquina, programá-la novamente e comandar o início do ciclo de lavagem. Se o problema persistir, contactar o serviço técnico de assistência aos clientes.</p>
E5		<p><b>Anomalia no carregamento da água</b>            A água não é carregada ou o seu carregamento é feito de maneira anormal. Verificar se as ligações eléctricas foram feitas correctamente, se a torneira de entrada da água está aberta e se o filtro não está obstruído. Se o problema persistir, contactar o serviço técnico de assistência aos clientes.</p>
E6		<p><b>Anomalia na descarga da água</b>            A água não é descarregada ou a sua descarga é feita de maneira anormal. Verificar se o tubo de descarga não está dobrado ou esmagado e se o sifão ou os filtros não estão obstruídos. Se o problema persistir, contactar o serviço técnico de assistência aos clientes.</p>





ANOMALIA		DESCRIÇÃO
E7		<b>Anomalia na turbina</b> (só para os modelos equipados com este dispositivo) A quantidade de água carregada não é medida de maneira precisa. Interromper o programa em execução e desligar a máquina. Ligar a máquina, programá-la novamente e comandar o início do ciclo de lavagem. Se o problema persistir, contactar o serviço técnico de assistência aos clientes.
E8		<b>Anomalia no sistema de lavagem alternado.</b> Interromper o programa em execução e desligar a máquina. Ligar a máquina, programá-la novamente e comandar o início do ciclo de lavagem. Se o problema persistir, contactar o serviço técnico de assistência aos clientes.
E9		<b>Anomalia no sistema de carregamento da água.</b> É preciso contactar o serviço de técnico de assistência aos clientes.

 **Lâmpada de controle apagada**

 **Lâmpada de controle acesa**

 **Lâmpada de controle a piscar**

Se se verificar uma situação de alarme a máquina interrompe o programa que está a funcionar, assinalando a anomalia.

- Os alarmes **E1**, **E2**, **E3**, **E4**, **E8** e **E9** provocam a conclusão imediata do programa em curso.
- Os alarmes **E5**, **E6** interrompem p programa em curso e assim que a causa for resolvida a execução do programa recomeça.
- O alarme **E7** aparece no fim do ciclo que mesmo assim termina porque o funcionamento da máquina não é prejudicado pela sua activação.

Para “cancelar” un alarme é necessário:

- abrir e fechar a porta, ou desligar e ligar a máquina. Nesta altura é possível programar novamente a máquina de lavar louça.



*Se a anomalia persistir, será preciso interpellar o Centro de Assistência técnica autorizado.*

**DADOS TÉCNICOS**

<b>Largura</b>	597 ÷ 599 mm
<b>Profundidade medida no fio externo do painel comandos</b>	550 mm
<b>Altura (dependendo dos modelos)</b>	de 820 mm a 890 mm de 860 mm a 930 mm
<b>Capacidade</b>	13 Talheres padrão
<b>Pressão da água de alimentação</b>	min. 0,05 - max. 0,9 MPa (min. 0.5 – max. 9 bar)
<b>Dados eléctricos</b>	Ver placa das características

1. Описание прибора и программы мойки	2
2. Инструкции по применению	13
3. Чистка и обслуживание	27
4. Исправление неисправностей в работе	31

*Благодарим вас за выбор нашей продукции.  
Рекомендуем внимательно прочитать все инструкции, содержащиеся в данном руководстве, чтобы использовать вашу посудомоечную машину наиболее удовлетворяющим вас, правильным и безопасным образом.  
Приведенные в руководстве рекомендации по уходу позволят сохранить характеристики вашей посудомоечной машины неизменными с течением времени.*



**ИНСТРУКЦИИ ДЛЯ ПОЛЬЗОВАТЕЛЯ:** в них приводятся рекомендации по пользованию, описание органов управления и правильные операции по уходу и обслуживанию машины.



## 1. Описание прибора и программы мойки

### 1.1 Панель управления

Все приборы управления посудомоечной машины находятся на панели управления. Операции включения, программирования, выключения и т.д. можно осуществить только при открытой дверце.

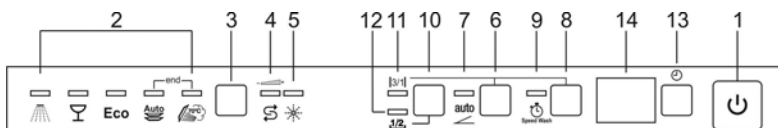

<b>1</b>	<b>КНОПКА ВКЛ/ВЫКЛ</b> При нажатии этой кнопки в машину подается электропитание.
<b>2</b>	<b>КОНТРОЛЬНЫЕ ЛАМПОЧКИ ВЫБРАННОЙ ПРОГРАММЫ</b> Горячая лампочка указывает на выбранную программу и на наличие неисправности (см. «Устранение неисправностей»).
<b>3</b>	<b>КНОПКА ВЫБОРА ПРОГРАММ</b> При последовательном нажатии этой кнопки выбирается желаемая программа.
<b>4</b>	<b>ИНДИКАТОР ВКЛЮЧЕННОЙ РЕГУЛИРОВКИ ЖЕСТКОСТИ ВОДЫ</b> Мигающий индикатор обозначает, что машина находится в режиме "регулировки жесткости воды". <b>КОНТРОЛЬНАЯ ЛАМПОЧКА ОТСУТСТВИЯ СОЛИ</b> (только в некоторых моделях) Если имеется символ  , то горящий индикатор обозначает отсутствие восстанавливающей соли.
<b>5</b>	<b>КОНТРОЛЬНАЯ ЛАМПОЧКА ОТСУТСТВИЯ СРЕДСТВА ДЛЯ БЛЕСКА</b> (только в некоторых моделях) Горящая лампочка указывает на отсутствие средства для блеска.
<b>6</b>	<b>КНОПКА ENERSAVE + ДОПОЛНИТЕЛЬНАЯ ФУНКЦИЯ</b> (читайте параграф "ДОПОЛНИТЕЛЬНЫЕ ФУНКЦИИ") Нажмите кнопку для включения/выключения функции.
<b>7</b>	<b>ИНДИКАТОР ENERSAVE</b> Нажатием этой кнопки выбирается функция мойки с половинной загрузкой.
<b>8</b>	<b>КНОПКА ДОПОЛНИТЕЛЬНЫЕ ПРОГРАММЫ + ДОПОЛНИТЕЛЬНАЯ ФУНКЦИЯ</b> (читайте параграф "ДОПОЛНИТЕЛЬНЫЕ ФУНКЦИИ") Кнопка позволяет выбрать дополнительные программы. (см. таблицу).
<b>9</b>	<b>ИНДИКАТОР ДОПОЛНИТЕЛЬНЫЕ ПРОГРАММЫ</b> Горящий индикатор обозначает, что будет выполнена одна из дополнительных программ (см. таблицу).



<b>10</b>	<b>КНОПКА ПОЛОВИННОЙ ЗАГРУЗКИ</b> Нажатием этой кнопки выбирается функция мойки с половинной загрузкой.
<b>11</b>	<b>ИНДИКАТОР ОПЦИЯ "3/1"</b> Нажимая эту кнопку, включается дополнительная функция "экстра гигиены".
<b>12</b>	<b>ИНДИКАТОРЫ ПОЛОВИННОЙ ЗАГРУЗКИ</b> Нажимая эту кнопку, включается дополнительная функция "экстра гигиены".
<b>13</b>	<b>КНОПКА ЗАДЕРЖКИ ПРОГРАММЫ</b> Нажатием этой кнопки можно задержать пуск программы мойки.
<b>14</b>	<b>ДИСПЛЕЙ</b>

**ПРИМЕЧАНИЕ:** символы и внешний вид являются иллюстративными и могут отличаться в зависимости от модели или версии купленной посудомоечной машины.

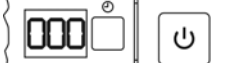
Отображаемая информация	
Предусмотренная продолжительность программы	да
Остаточное время работы программы	да
Задержка пуска	1 – 24 часа
Сообщение об ошибке	<b>Err</b>



### ВЫБОР ПРОГРАММЫ И ВКЛЮЧЕНИЕ

Чтобы выбрать наиболее подходящую для посуды программу выполняйте предписания приведенной в данной инструкции таблицы, где определяется наиболее подходящий способ мойки в зависимости от типа посуды и степени её загрязнения.

После того как при помощи таблицы будет определена наиболее подходящая программа мойки следует:

- Нажать кнопку **ВКЛ/ВЫКЛ (1)** и дождаться, когда загорится **КОНТРОЛЬНАЯ ЛАМПОЧКА ВЫБРАННОЙ ПРОГРАММЫ (2)**;
- Нажать кнопку **ВЫБОРА ПРОГРАММ (3)** несколько раз до тех пор, пока не загорится контрольная лампочка, соответствующая требуемой программе;
- Закройте дверцу; приблизительно через 2" запустится программа, во время выполнения которой будет мигать соответствующий **ИНДИКАТОР** (сигнализация выполняющейся программы).

### ИНДИКАТОР ВЫПОЛНЯЕМОЙ ПРОГРАММЫ (только в некоторых моделях)

Во время выполнения программы под правым углом двери на пол проецируется мигающее световое пятно. В конце программы пятно выключается для снижения энергопотребления в режиме ожидания.

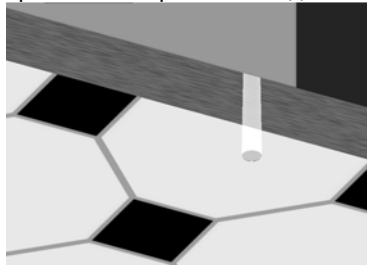
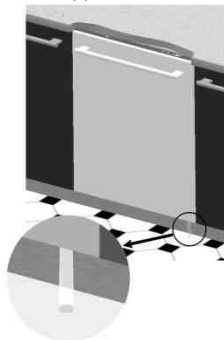



# Инструкции для пользователя

RU

НОМЕР И СИМВОЛ ПРОГРАММЫ	ЗАГРУЗКА ПОСУДЫ И ПРИБОРОВ	ОПИСАНИЕ ПРОГРАММЫ	Продолжительность	РАСХОД	
			МИНУТЫ (1)	ВОДА ЛИТРЫ	ЭЛЕКТРОЭНЕРГИЯ кВт/ч (1)
1 ЗАМАЧИВАНИЕ 	кухонная и столовая посуда, ожидающая завершения загрузки.	Предварительное мытье холодной водой	15	3,5	0,02
2 ХРУСТАЛЬ 	деликатная столовая посуда с небольшим загрязнением.	Мытье при 45°C Холодное ополаскивание Полоскание при 70°C Сушка	65	9,5	1,10
3 ЭКО (*) <b>Eco</b> EN 50242	столовая посуда с нормальным загрязнением, даже с засохшими остатками пищи.	Мытье при 45°C Холодное ополаскивание Полоскание при 55°C Сушка	**	**	**
4 АВТО <b>Auto</b> 	кухонная и столовая посуда с нормальным загрязнением, даже с засохшими остатками пищи.	При выборе программы "АВТО" посудомоечная машина сама определяет степень загрязненности посуды и устанавливает соответствующие параметры мытья.			
5 ГИГИЕНА 	очень грязная кухонная и столовая посуда, даже с засохшими остатками пищи.	Горячая предварительная мойка Мытье при 70°C Холодное Ополаскивание (2) Полоскание при 70°C Сушка	145	15,5	1,70

Программа "ГИГИЕНА" повышает до 70°C температуру последнего горячего полоскания, чтобы обеспечить дополнительное снижение количества бактерий. Если во время выполнения программы температура не сохраняется (напр., ввиду открытия дверцы или же отключения электропитания), индикаторы программ будут мигать, сообщая, что противобактериальное действие не гарантируется.

**ВАЖНО:** прочтите таблицу "ПРИМЕЧАНИЯ И ССЫЛКИ" на последующих страницах.



*Длительность цикла и потребление электроэнергии могут меняться в зависимости от температуры воды на входе и температуры в помещении, а также от типа и количества посуды.*



### ДОПОЛНИТЕЛЬНЫЕ ПРОГРАММЫ (читайте параграф, описывающий работу)

НОМЕР И СИМВОЛ ПРОГРАММЫ	ЗАГРУЗКА ПОСУДЫ И ПРИБОРОВ	ОПИСАНИЕ ПРОГРАММЫ	Продолжительность	РАСХОД	
			МИНУТЫ (1)	ВОДА ЛИТРЫ	ЭЛЕКТРОЭНЕРГИЯ кВтч (1)
<b>7 БЫСТРАЯ</b> 	столовая посуда с небольшим загрязнением, моющаяся сразу же после использования	Мытье при 38°C Полоскание при 50°C	27	6,5	0,70
<b>8 ЭКО БЫСТРАЯ</b> 	столовая посуда с нормальным загрязнением, моющаяся сразу же после использования.	<i>Предварительное мытье холодной водой</i> Мытье при 60°C <i>Холодное ополаскивание</i> Полоскание при 70°C	70	12,5	1,25
<b>9 НОРМАЛЬНАЯ БЫСТРАЯ</b> 	столовая посуда с нормальным загрязнением, моющаяся сразу же после использования.	<i>Предварительное мытье холодной водой</i> Мытье при 70°C <i>Холодное ополаскивание</i> Полоскание при 70°C	75	14	1,40
<b>10 ЭНЕРГИЧНАЯ И БЫСТРАЯ</b> 	смешанная посуда с нормальным загрязнением, без сухих остатков	Мытье при 65°C Холодное ополаскивание Полоскание при 70°C	50	10	1,20

**ВАЖНО:** прочтите таблицу "ПРИМЕЧАНИЯ И ССЫЛКИ" на последующих страницах.



*Длительность цикла и потребление электроэнергии могут меняться в зависимости от температуры воды на входе и температуры в помещении, а также от типа и количества посуды.*





## ПРИМЕЧАНИЯ И ССЫЛКИ

Выполняйте замачивание **только** с частичной загрузкой.

Эти функции **не** могут использоваться с программой замачивания.

Функция **ENERSAVE** не может использоваться с замачиванием, с программой **ultra clean (сверх-чистая)** и со всеми программами, **не предусматривающими** фазу конечной сушки.

*	Стандартная программа согласно норме <b>EN 50242</b> . При ее наличии должна <b>быть выбрана</b> функция <b>ENERSAVE</b> .
**	Смотри прилагающуюся инструкцию.
***	Программа для ссылки <b>IEC/DIN</b> . При ее наличии должна <b>быть выбрана</b> функция <b>ENERSAVE</b> .
****	Эталонная программа для лабораторий. Моющее средство: <b>20 в дозаторе + 10 в дверце</b> или таблетка. Расположение: смотри фотографию в параграфе "использование корзин".
(1)	Продолжительность цикла и потребление энергии могут изменяться в зависимости от температуры воды и окружающей среды, типа и количества посуды.
(2)	1 или 2 холодных полоскания, в зависимости от модели.

## ССЫЛКИ НА ENERGY LABEL для посудомоечной машины:

- Годовое энергопотребление основано на **280 стандартных циклах мойки**, используя холодную воду и режимы с низким энергетическим потреблением. Фактическое потребление зависит от конкретной эксплуатации прибора.
- Расход воды основан на **280 стандартных циклах мойки**. Фактический расход зависит от конкретной эксплуатации прибора.
- Данная информация относится к **СТАНДАРТНОЙ** программе по **EN 50242** (указанной в таблице программ), которая является самой эффективной с точки зрения совместного потребления электроэнергии и воды. Эта программа предназначена для посуды с нормальной степенью загрязнения.
- Класс эффективности сушки, определенной по шкале оценки от **“G”** (минимальная эффективность) до **“A”** (максимальная).



## 1.2 Программы мойки



**Перед запуском программы мойки убедитесь, что:**

- Водопроводный кран **открыт**.
- В бачке смягчителя воды **имеется восстановительная соль**.
- В **дозатор** было положено **необходимое количество моющего средства**.
- Корзины были **правильно загружены**.
- Разбрызгиватели **свободно и беспрепятственно** вращаются.
- Дверца посудомоечной машины **плотно закрыта**.

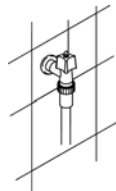

Speed Wash

### БЫСТРЫЕ ЦИКЛЫ

Эта функция, выбранная вместе с любой другой программой мойки (кроме замачивания) **СНИЖАЕТ ПРОДОЛЖИТЕЛЬНОСТЬ** цикла. Она включается после выбора необходимой программы нажатием кнопки **БЫСТРЫЕ ЦИКЛЫ** (загорается индикатор).

Эта функция отключается в конце программы.

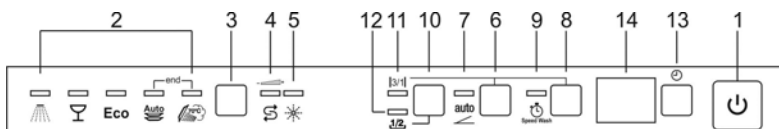

### ENERSAVE

Если данную функцию выбрать с необходимой программой мойки, то можно дополнительно снизить расход энергии. Сушку облегчает специальное устройство, автоматически отпирающее дверцу, которая медленно и плавно открывается на несколько сантиметров. Таким образом, обеспечивается безупречная сушка и лучший контроль температуры, используемой на этапе ополаскивания, то есть, она может быть более низкой и, следовательно, значительно экономить энергию.

После открытия дверцы посудомоечная машина сигнализирует о конце цикла мойки коротким **звуковым сигналом** и **миганием** индикаторов программ № 4 и 5.

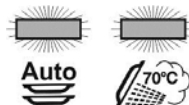

auto





**Energysave** включается **автоматически каждый раз**, когда выбирается цикл мойки (за исключением программ, не предусматривающих фазу конечной сушки; смотри таблицу программ). Эту функцию можно отключить перед запуском программы.



Когда функция активна, **нельзя никоим образом препятствовать открытию дверцы**. Не допускайте попадания никаких предметов в пространство перед дверцей, необходимое для ее открытия.

**Не закрывайте снова дверцу во время ее автоматического открытия**, потому что это может повредить механизм. Перед тем, как закрыть дверцу, подождите, пока не уберутся толкатели.



## РАСПРЕДЕЛЕННАЯ ПОЛОВИНА ЗАГРУЗКИ

В случае мойки небольшого количества посуды полезно использовать функцию "распределенной половины загрузки", управляемую кнопкой , которая позволяет экономить воду и электроэнергию, а также снижает продолжительность программы. Посуду следует уложить в обе корзины, и в дозатор положить меньшее количество моющего средства по сравнению с количеством, используемым для полной загрузки.

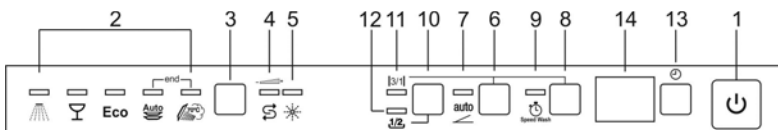

## ДОПОЛНИТЕЛЬНЫЕ ФУНКЦИИ - "3/1" -

Нажимая **одновременно** кнопки **6 + 8** (кнопку **ДОПОЛНИТЕЛЬНЫЕ ПРОГРАММЫ +** кнопку **ENERGYSAVE**) включается функция "3/1", о чем свидетельствует загорание соответствующего индикатора. Эта функция оптимизирована для применения моющих средств, в состав которых входят соль и ополаскиватель. На рынке они известны под названием моющих средств "3 в 1" или "тройного действия" и т.д. Если функция включена, посудомоечная машина не расходует соль и ополаскиватель, уже имеющиеся в машине.

**Примечание:** если была нажата кнопка "3/1", а бачки соли и ополаскивателя пусты, то соответствующие индикаторы будут гореть, что является совершенно нормальным.

**ВАЖНО:** функция **остается выбранной** до тех пор, пока она не **будет выключена одновременным нажатием** кнопок **6 + 8** и не погаснет индикатор.



Средства 3/1 плохо пригодны для использования в слишком жесткой воде. По этой причине, если жесткость воды настроена на более Н3, индикатор **ДОПОЛНИТЕЛЬНАЯ ФУНКЦИЯ 3/1** будет мигать, обозначая **неправильную настройку**. Это не запрещает использование данной функции, но результаты мойки могут быть не самыми лучшими.



### ЗАДЕРЖКА ВКЛЮЧЕНИЯ ПРОГРАММЫ

Можно задержать запуск программы стирки для программирования работы посудомоечной машины в желаемое время (напр., ночью). Нажмите кнопку **ЗАДЕРЖКА ЗАПУСКА (13)**, чтобы включить эту функцию и отобразить задержку на 1 час. Следующие нажатия позволят выбрать необходимую задержку до **9, 12 или 24 часов, в зависимости от моделей**.

При закрытии дверцы посудомоечная машина выполнит предварительную мойку, после которой включится введенная задержка запуска программы.

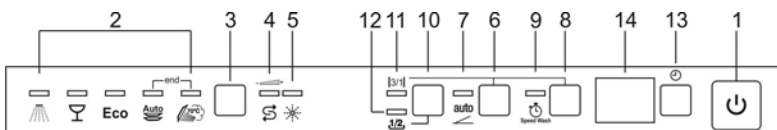

### ОТМЕНА ПРОГРАММЫ

- Чтобы отменить уже выполняющуюся программу, следует открыть дверцу и в течение нескольких секунд нажимать кнопку **ВЫБОРА ПРОГРАММ (3)** до одновременного включения контрольных лампочек 4 и 5 (помечены надписью "end").



- Закройте дверцу.
- Примерно через 1 минуту машина продолжит выполнение цикла.

### ИЗМЕНЕНИЕ ПРОГРАММЫ

Чтобы изменить уже выполняющуюся программу, достаточно открыть дверцу и установить другую программу. После закрытия дверцы машина автоматически начнёт выполнять новую программу.



## **ДЛЯ ЭКОНОМИИ ЭЛЕКТРОЭНЕРГИИ И ОХРАНЫ ПРИРОДЫ**

- Старайтесь использовать посудомоечную машину **всегда с полной загрузкой**.
- Не мойте посуду в проточной воде.
- Используйте **наиболее пригодную** программу мойки для каждого типа загрузки.
- Не выполняйте предварительное ополаскивание.
- По мере возможности, подключите посудомоечную машину к горячему водопроводу с температурой до 60°C.

## **ДЛЯ СНИЖЕНИЯ РАСХОДА МОЮЩЕГО СРЕДСТВА И ОХРАНЫ ПРИРОДЫ**

Фосфаты, содержащиеся в моющем средстве для посуды, являются опасными с экологической точки зрения. Для предотвращения чрезмерного расхода моющего средства, а также потребления энергии, рекомендуется:

- **Отделить менее стойкую посуду** от более стойкой к агрессивным моющим средствам и высоким температурам;
- **Не насыпать/наливать** моющее средство непосредственно на посуду.

В случае необходимости открытия дверцы во время выполнения мойки, программа остановится, соответствующий индикатор продолжит мигать, и звуковой сигнал оповестит о том, что цикл не завершен. Необходимо подождать приблизительно **1 минуту** перед тем, как закрыть дверцу для возобновления программы. После закрытия дверцы программа запустится с того момента, когда она была прервана. Эту операцию следует выполнять **только при реальной необходимости**, так как она может вызвать нерегулярное выполнение программы.



### ВЫКЛЮЧЕНИЕ

В конце программы посудомоечная машина подаст короткий звуковой сигнал, кроме того, начнут мигать **индикаторы** программ № 4 и 5 (помечены надписью "end").



Чтобы выключить машину следует открыть дверцу и нажать кнопку **ВКЛ/ВЫКЛ (1)**.

### ЭКОНОМИЯ ЭНЕРГИИ

Спустя **5 минут бездействия** (цикл мойки завершен, прерван, был выбран, но не запущен) для снижения расхода энергии посудомоечная машина переходит в состояние **ожидания**.

В этом состоянии сигналы посудомоечной машины (при помощи индикаторов или дисплея в зависимости от моделей) отображаются более медленно (**1 вспышка** через каждые **5 секунд**).

### ВНИМАНИЕ ПОСУДЫ

После завершения программы мойки подождите не менее **20 минут** перед тем, как вынуть посуду, чтобы она остыла. Чтобы предотвратить падение капель воды, оставшихся в верхней корзине, на посуду, находящуюся в нижней корзине, **рекомендуется** вынуть посуду сначала из нижней корзины, а потом из верхней.



## 2. Инструкции по применению

Выполнив правильную установку посудомоечной машины, подготовьте ее к работе, выполнив следующие операции:

- Отрегулируйте смягчитель воды;
- Загрузите восстанавливающую соль;
- Загрузите ополаскиватель и моющее средство.

### 2.1 Использование смягчителя воды



Количество содержащейся в воде извести (показатель жесткости воды) является причиной наличия беловатых пятен на сухой посуде, которая, с течением времени, становится матовой. Эта посудомоечная машина оборудована автоматическим смягчителем воды, который, используя специальную восстанавливающую соль, отнимает у воды вещества, придающие ей жесткость. Данная посудомоечная машина выходит с завода с указателем жесткости на уровне **3** (средняя жесткость).

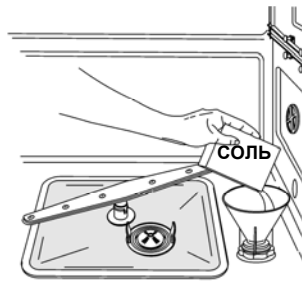

Используя воду со средней жесткостью, загрузку новой соли нужно будет выполнить приблизительно через **20 циклов мойки**. Емкость бачка смягчителя воды составляет около **1,7 кг** гранулированной соли. Бачок расположен на дне посудомоечной машины. Вынув нижнюю корзину, отвинтите пробку бачка, вращая ее против часовой стрелки, и насыпьте соли, используя воронку, входящую в комплект машины. Перед тем, как завинтить пробку, удалите остатки просыпавшейся соли вокруг горловины.



- При первом использовании посудомоечной машины, помимо соли, необходимо залить в бачок также и **один литр воды**.
- После каждого заполнения бачка проверяйте, что **пробка была тщательно закрыта**. Смесь воды и моющего средства не должна проникать в бачок соли, так как это отрицательно скажется на работе восстановительной системы. В этом случае гарантия недействительна.
- Используйте **лишь только** восстанавливающую соль для бытовых посудомоечных машин. Если используется соль в таблетках, **не заполняйте полностью** бачок.



- **Не пользуйтесь пищевой солью**, так как она содержит **нерастворимые вещества**, которые с течением времени могут отрицательно сказаться на работе смягчителя воды.
- **Загружайте соль по мере необходимости, до запуска программы мойки.** В этом случае избыток соляного раствора сразу же будет смыт водой, а продолжительное присутствие соленой воды в корбе машины может привести к появлению **коррозии**.



**Будьте внимательны, чтобы не перепутать упаковки соли и моющего средства.** Загрузка моющего средства в бачок для соли **повредит** смягчитель воды.

### РЕГУЛИРОВКА СМЯГЧИТЕЛЯ ВОДЫ

Данная посудомоечная машина оборудована устройством, позволяющим изменять регулировку смягчителя в зависимости от жесткости водопроводной воды. Выбор жесткости осуществляется при помощи **КНОПКИ ВЫБОРА ПРОГРАММ (3)**.

Для доступа к регулировке удерживайте нажатой кнопку более 15 секунд, **ИНДИКАТОР РЕГУЛИРОВКИ ЖЕСТКОСТИ ВОДЫ (4)** мигает, в то время как **ИНДИКАТОРЫ ВЫБРАННОЙ ПРОГРАММЫ (2)** обозначают введенную регулировку. Одиночные нажатия на кнопку изменяют выбор в соответствии с последовательностью, указанной в следующей таблице:

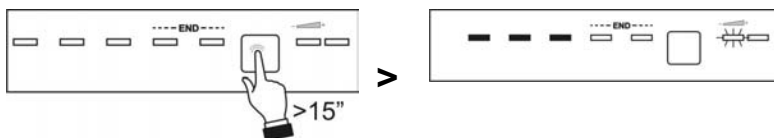





## ТАБЛИЦА ЖЕСТКОСТИ ВОДЫ

ЖЕСТКОСТЬ ВОДЫ		РЕГУЛИРОВКА
Немецкие градусы (°dH)	Французские градусы (°fF)	
0 - 6	0 - 11	Все индикаторы выключены 
7 - 10	12 - 18	Один индикатор горит 
11 - 15	19 - 27	Два индикатора горят 
16 - 21	28 - 37	Три индикатора горят 
22 - 28	38 - 50	Четыре индикатора горят 
29 - 35	51 - 62	Пять индикаторов горят 
36 - 50	63 - 90	Два индикатора горят 

Запросите сведения, касающиеся степени жесткости воды, в водоснабжающей организации.

После выполненной регулировки или отображения настройки достаточно не нажимать кнопку несколько секунд, после чего посудомоечная машина автоматически вернется в обычное состояние, выйдя из режима регулировки.

## 2.2 Использование дозатора ополаскивателя и мощного средства

Дозаторы мощного средства и ополаскивателя находятся на внутренней стороне дверцы: слева - дозатор **мощного средства**, справа - **ополаскивателя**.

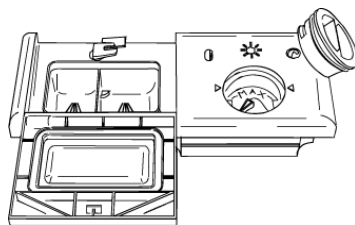

Исключая программу **ЗАМАЧИВАНИЯ**, перед каждой мойкой в **дозатор мощного средства** необходимо насыпать/налить необходимое его количество. Ополаскиватель следует добавлять лишь только по мере необходимости.



### ДОБАВЛЕНИЕ ОПОЛАСКИВАТЕЛЯ

Ополаскиватель ускоряет сушку посуды и предотвращает образование пятен и отложений водного камня. Он добавляется в воду автоматически, во время последнего полоскания, из емкости, находящейся на внутренней стороне дверцы.

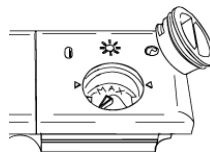

Для того, чтобы добавить средство для блеска:

- Откройте дверцу.
- Поверните крышку емкости на  $\frac{1}{4}$  оборота против часовой стрелки и снимите ее.
- Залейте ополаскиватель до заполнения емкости (около 140 млЗ). Оптический индикатор рядом с пробкой должен полностью потемнеть. Добавьте ополаскиватель, когда оптический индикатор посветлеет или же загорится сигнальный индикатор отсутствия ополаскивателя.
- Установите крышку на место и поверните ее по часовой стрелке.
- Сотрите тряпочкой вытекший ополаскиватель, так как он может привести к образованию пены.

### РЕГУЛИРОВКА ДОЗИРОВКИ ОПОЛАСКИВАТЕЛЯ

Посудомоечная машина выходит с завода с регулировкой на среднее значение. Тем не менее, можно отрегулировать дозировку, поворачивая селектор на дозаторе в необходимое положение. Доза ополаскивателя будет пропорциональна положению селектора.

- Для доступа к регулировке дозировки необходимо повернуть пробку емкости на  $\frac{1}{4}$  оборота против часовой стрелки и вынуть ее.
- Затем, с помощью отвертки, поверните селектор дозировки в нужное положение.
- Установите пробку на место, поворачивая ее по часовой стрелке.



- *Дозу ополаскивателя следует **увеличить**, если вымытая посуда будет матовой или же будет иметь пятна в форме кругов.*
- *Если же посуда будет липкой или же будет иметь беловатые разводы, то следует **уменьшить** дозу ополаскивателя.*



## ДОБАВЛЕНИЕ МОЮЩЕГО СРЕДСТВА

Чтобы открыть крышку емкости для моющего средства, требуется легкое нажатие на кнопку **Р**. Добавьте в емкость моющее средство, аккуратно закройте крышку. Емкость автоматически откроется в течение выполнения цикла мытья.

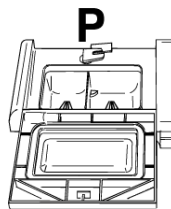
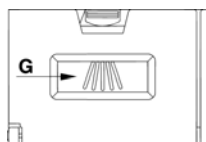
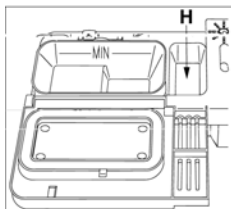

- Когда выбирается программа с горячей предварительной мойкой (см. таблицу программ), то насыпьте/налейте дополнительное количество моющего средства в отсек **G/H** (в зависимости от моделей).
  - Используйте **только** те моющие средства, которые предназначены специально для посудомоечных машин. Для достижения оптимальных результатов мытья используйте высококачественные средства.
  - Моющие вещества должны храниться в сухом месте для предотвращения образования влажных комков, которые могут отрицательно повлиять на результаты мытья. После открытия постарайтесь не хранить моющее средство слишком долго, так как со временем оно теряет свою эффективность.
  - Не используйте средства, предназначенные для ручного мытья посуды, так как они образуют много пены и могут отрицательно повлиять на функционирование аппарата.
  - Добавляйте оптимальное количество моющего средства. Если вы использовали недостаточное количество моющего средства, то загрязнения будут не полностью устранены, если же слишком много моющего средства, то это не улучшит качества мытья, а вызовет появление большого количества пены и загрязнение окружающей среды.
  - На рынке представлены различные виды моющих средств – жидкости, порошки, таблетки. Все они имеют различный химический состав. Некоторые моющие средства содержат **фосфаты** – другие средства содержат **натуральные энзимы**.
    - Моющие средства, содержащие **фосфаты**, наиболее эффективно устраняют жиры и загрязнения **при температурах свыше 60°C**.
    - Моющие средства на основе **энзимов** более эффективны при сравнительно низких температурах (**от 40 до 55°C**), тщательно устраняют загрязнения органического происхождения и в дальнейшем, после использования, легко разлагаются. Используя моющие средства, содержащие энзимы, вы сможете достичь при невысоких температурах мытья таких же результатов, что и при температуре **65°C**, но с применением традиционных моющих средств.
- Поэтому в целях защиты окружающей среды рекомендуем вам использовать моющие средства, **не содержащие фосфатов и соединений хлора**.



*Если вы добавите моющее средство в отделение, предназначенное для добавления ополаскивателя, даже в виде жидкости, аппарат может выйти из строя.*

### **2.3 Общие положения и рекомендации по безопасности**



*Перед первым использованием вашей посудомоечной машины обязательно внимательно ознакомьтесь с нижеприведенными рекомендациями относительно **типа посуды** и способа ее **загрузки** в аппарат.*

*Как правило, нет серьезных ограничений касательно типа посуды, но в отдельных случаях следует принимать во внимание характеристики посуды.*

*До начала загрузки посуды в корзины важно выполнить следующее:*

- *устранить крупные остатки пищи, такие как кости, рыбные косточки и т. п., которые могут попасть в фильтр или насос и повредить их;*
- *замочить посуду или сковороды, в которых осталась присохшая или пригоревшая пища. Затем загрузите посуду в НИЖНЮЮ КОРЗИНУ.*

*Не требуется предварительно мыть посуду под проточной водой до загрузки ее в корзины, так как это приводит лишь к ненужным затратам воды.*

**Правильная загрузка посуды необходима для достижения оптимальных результатов мытья.**



## **ВНИМАНИЕ!**

- Убедитесь, что посуда правильно установлена, не перевернулась и не ограничивает вращение разбрызгивателей во время мытья.
- Не загружайте слишком маленьких предметов в корзину, так как они могут упасть и заблокировать работу разбрызгивателей или насоса.
- Чашки, маленькие миски, стаканы, бокалы всегда устанавливайте дном вверх. Чтобы вода могла стечь из небольших углублений на поверхности посуды, устанавливайте ее немного наклонив.
- Не ставьте посуду или приборы один на другой или так, чтобы они перекрывали друг друга.
- Не ставьте стаканы слишком близко, так как они могут получить повреждения при соприкосновении или же после мытья на них могут остаться пятна.

**Убедитесь, что посуда, загружаемая в аппарат, предназначена для мытья в посудомоечной машине!**

### **Предметы не предназначенные для мытья в посудомоечной машине:**

- **Деревянные тарелки:** и прочие виды посуды из дерева: высокие температуры мытья могут повредить такую посуду.
- **Посуда ручной работы:** очень редко подходит для мытья в посудомоечной машине. Относительно высокая температура и средства для мытья могут ей навредить.
- **Пластмассовая посуда:** может потерять форму. Термоустойчивую пластмассовую посуду можно мыть в посудомоечной машине, но устанавливать ее следует только в верхнюю корзину.
- **Посуда из меди, олова, цинка, латуни:** могут появиться разводы.
- **Предметы, выполненные из анодированного алюминия,** могут потерять цвет.
- **Серебряная посуда:** может покрыться разводами и потускнеть.
- **Стекло и хрусталь:** в основном допускается мытье данного вида посуды в посудомоечной машине. Однако отдельные виды стекла и хрусталя могут потускнеть и потерять блеск после неоднократного мытья. Для данных предметов мы рекомендуем использовать программу самого бережного мытья.
- **Декоративные посуда:** краски могут быть такого качества, что обеспечивают устойчивость к механическому мытью на срок своего действия. Однако чувствительные краски могут побледнеть при частом мытье. Если вы сомневаетесь в устойчивости красок покрытия отдельных предметов, то проверить это можно следующим образом: в течение месяца постоянно мойте один-два предмета посуды.



## 2.4 Использование корзин

Эта посудомоечная машина рассчитана на **13 комплектов посуды**, включая сервировочную посуду.

### НИЖНЯЯ КОРЗИНА

Нижняя корзина подвергается воздействию нижнего разбрызгивателя при его максимальной мощности. Следовательно, она должна предназначаться для самой "трудной" для мойки и для самой грязной посуды.

Разрешаются любые комбинации и разновидности загрузки, при условии, что тарелки, кастрюли и сковороды уложены так, чтобы их грязные стороны были подвергнуты воздействию струй воды, подающихся снизу.



С фиксированными опорами

Отдельные модели посудомоечных машин снабжены вставками для тарелок (2-4 секции), для оптимального использования пространства при загрузке крупных предметов.

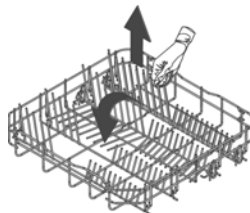

Со вставками

### ПОСТАВКИ ЗА КОШ ОТДОЛУ

Някои модели са оборудвани с поставки за кош отдолу. Това подобрява процеса на сушене на чиниите. Поставките се доставят в чантата с аксесоари; за да ги използвате, просто ги монтирайте на място, както е показано.

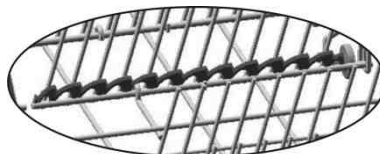
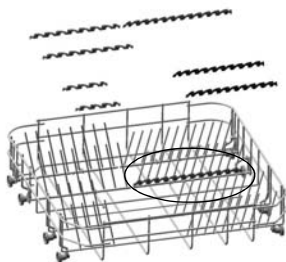



## ЗАГРУЗКА НИЖНЕЙ КОРЗИНЫ

Тщательно поместите в вертикальное положение большие тарелки, глубокие, десертные и сервировочные. Кастрюли, сковороды с их крышками следует укладывать перевернутыми. Глубокие и десертные тарелки укладывайте таким образом, чтобы между ними всегда оставалось свободное пространство.

Примеры загрузки:

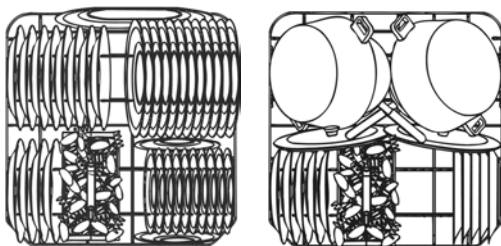

Примеры загрузки с большой степенью загрязненности:

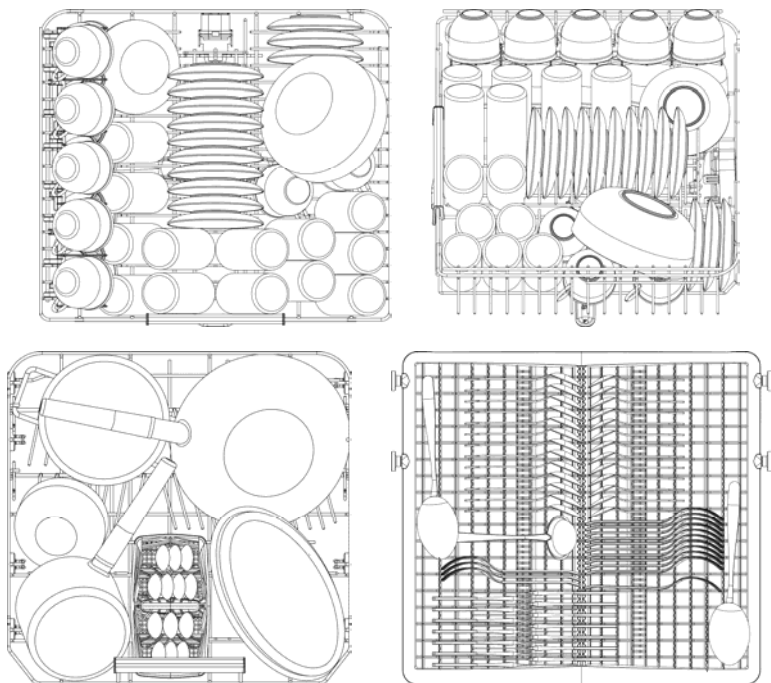

Если держатели нижней корзины являются опускающимися, то их рекомендуется опускать для облегчения загрузки.

**ВЕРХНЯЯ КОРЗИНА ДЛЯ СТОЛОВЫХ ПРИБОРОВ**

Корзина предназначена для размещения столовых приборов в соответствующих гнездах, а также для длинных предметов, которые необходимо класть продольно.

Корзина выдвигается как ящик, что облегчает ее загрузку, кроме того, ее можно полностью снять с направляющих, по которым она скользит, удалив стопоры (как показывается на рисунке).

Обратите особенное внимание на то, чтобы не забыть вернуть стопоры на место, иначе корзина может соскочить с направляющих.

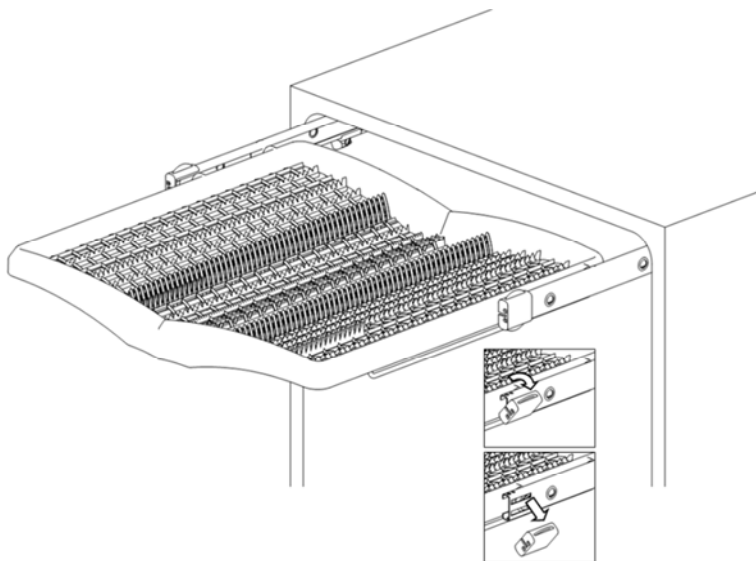





## КОРЗИНА ДЛЯ СТОЛОВЫХ ПРИБОРОВ

Корзина оборудована съемными **вставками для столовых приборов**, в которые надо вставлять столовые приборы таким образом, чтобы между ними оставалось достаточное пространство для обеспечения оптимального протекания воды. Вставки и центральная крышка находятся в **пакете с принадлежностями**. **Центральная крышка выполняет лишь только закрывающую функцию.**

Вставки можно **отделить друг от друга и использовать отдельно.**

Столовые приборы должны помещаться в корзину равномерно, ручкой вниз, обращая особенное внимание на то, чтобы не пораниться лезвиями ножей. Эта корзина предназначена для столовых приборов любого типа, исключая приборы такой длины, которая будет мешать верхнему разбрызгивателю. Половники, деревянные ложки и кухонные ножи можно укладывать в верхнюю корзину, **обращая внимание на то, чтобы острие ножей не выступало за пределы корзины.**

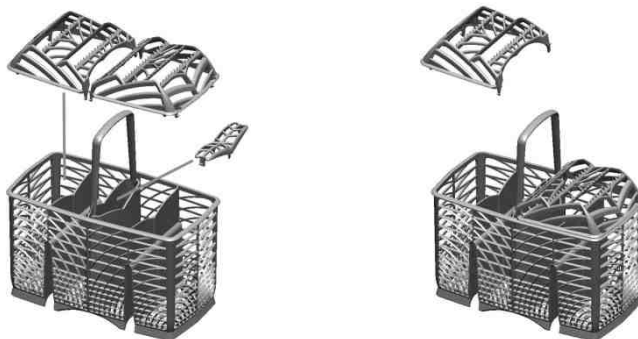

Корзину можно смещать в поперечном направлении и **установить в любом месте**, что позволяет оптимально использовать пространство в нижней корзине.

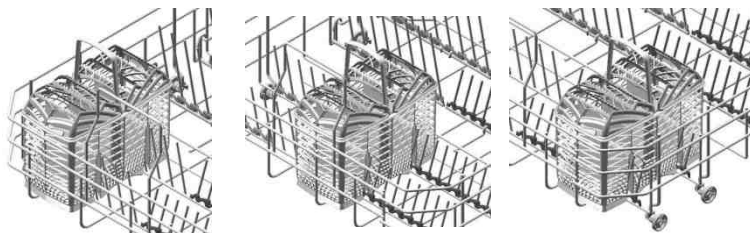



### ВЕРХНЯЯ КОРЗИНА

Рекомендуется загружать верхнюю корзину маленькой посудой или же средней величины, например, стаканами, маленькими тарелками, кофейными или чайными чашками, мелкими тарелками и легкими пластмассовыми, термостойкими предметами. В случае, если верхняя корзина используется в более низком положении, то в нее можно загружать также и сервировочные тарелки, при условии, что они не сильно загрязнены.

### ЗАГРУЗКА ВЕРХНЕЙ КОРЗИНЫ

Загружайте тарелки, наклоненные вперед. Чашки и полые предметы должны всегда помещаться дном вверх. Левая сторона корзины может загружаться чашками и стаканами, уложенными на двух уровнях. В центре можно разместить большие и маленькие тарелки, вставляя их вертикально в специальные держатели.

### Примеры загрузки:

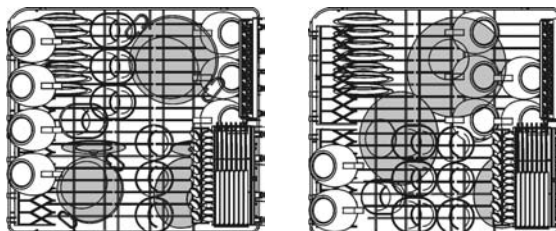



В зависимости от моделей корзина может быть оборудована некоторыми или всеми этими принадлежностями:

- Держатели для чашек или длинных предметов (половников, ложек...), слева. Если не используются, они могут быть подняты в вертикальное положение.
- Держатель для фужеров с длинной ножкой (держатель стаканов), слева; для его использования достаточно поднять его и заблокировать при помощи специальных креплений.
- Решетки для столовых приборов, справа, куда кладутся ножи и чайные ложки; для их укладки необходимо вынуть скользящую опору. Если не используются, решетки можно поднять в вертикальное положение.
- неподвижные или подвижные центральные опоры. Подвижные опоры можно блокировать в вертикальном положении, положить на дно корзины, если они не используются, или установить в промежуточное положение, согласно необходимости.

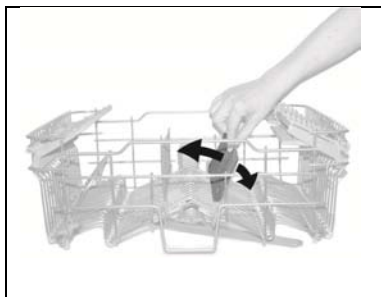
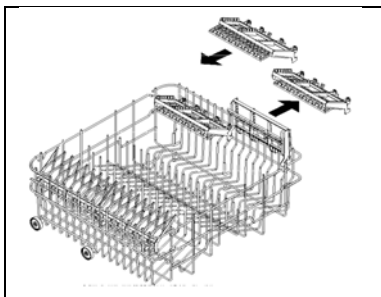
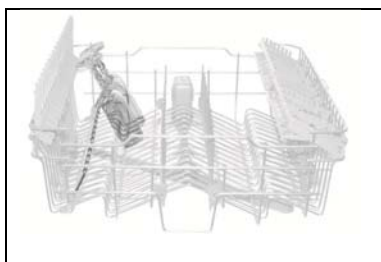
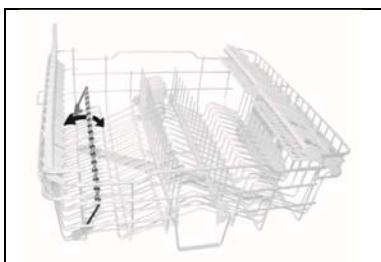



### РЕГУЛИРОВКА ВЕРХНЕЙ КОРЗИНЫ

Верхняя корзина регулируется по высоте, чтобы в нижнюю корзину можно было положить тарелки или кастрюли больших размеров.

Регулировка может быть типа **А**, **В** или **С**, в зависимости от модели приобретенной посудомоечной машины.

**Версия А: с регулируемым извлечением в двух положениях.**

- Выдвиньте обе направляющие корзины.
- Снимите ограничители, отстегнув их, как показано на рисунке.
- Извлеките корзину.
- Inserire nella guida la coppia di ruote superiore o inferiore, secondo la regolazione desiderata.
- Верните ограничители в исходное положение.

Левая и правая стороны корзины **должны** всегда **устанавливаться на одну и ту же высоту**.

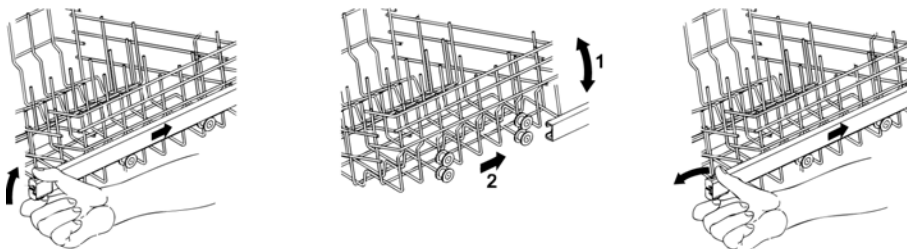

**Версия С:** регулируется в **трех положениях** с обеих сторон.

Стороны корзины **должны** всегда **устанавливаться на одну и ту же высоту**.

- Поднимите корзину, вытягивая ее за переднюю сторону **(1)**, до первого щелчка, в зависимости от необходимой высоты.
- Опустите корзину, разблокировав ее, потянув рычаг разблокирования **(2)**.

Регулировка возможна также и при нагруженной корзине. В этом случае, когда она опускается, рекомендуется придерживать ее рукой, чтобы не побить посуду.

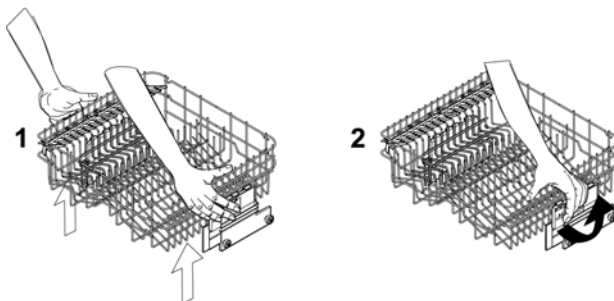



## 3. Чистка и обслуживание



*Перед выполнением обслуживания прибора выньте вилку или же отключите питание при помощи всеполюсного выключателя.*

### 3.1 Предупреждения и общие рекомендации

**Избегайте использование абразивных или кислотных моющих средств.**

Наружные поверхности и облицовочная панель посудомоечной машины должны очищаться периодически, мягкой тряпочкой, смоченной обычным моющим средством для очистки окрашенных поверхностей.

Уплотнительные прокладки дверцы должны очищаться влажной губкой. Периодически (один или два раза в год) рекомендуется очищать короб и уплотнительные прокладки от отложившейся грязи, используя для этого мягкую тряпочку и воду.

#### ЧИСТКА НАЛИВНОГО ФИЛЬТРА ВОДЫ

Наливной фильтр воды **A**, установленный на выходе водопроводного крана, нуждается в периодической чистке. Закрыв наливной кран, отвинтите от него конец наливного шланга, снимите фильтр **A** и осторожно промойте его в струе проточной воды. Установите фильтр **A** в его гнездо, после чего тщательно затяните наливной шланг воды.

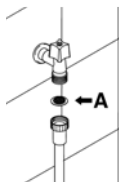

#### ЧИСТКА РАЗБРЫЗГИВАТЕЛЕЙ

Для выполнения периодической чистки отверстий и предотвращения их засорения, разбрызгиватели легко снимаются. Промойте их в проточной воде и осторожно установите на место, **проверяя, что их круговому движению ничто не препятствует.**

- Чтобы снять **верхний** разбрызгиватель, следует отвинтить крепежную круглую гайку **R**.
- Чтобы снять **нижний** разбрызгиватель, необходимо всего лишь потянуть его вверх, взявшись за его центральную часть.

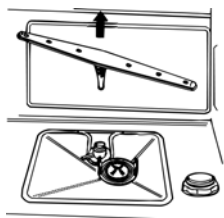
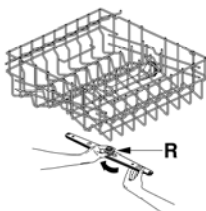



### ЧИСТКА ФИЛЬТРУЮЩЕГО УЗЛА

- Необходимо периодически проводить осмотр центрального фильтра **C** и, в случае необходимости, очищать его. Чтобы вынуть фильтр, следует взяться за его язычки, повернуть против часовой стрелки и поднять вверх.
- Протолкните снизу центральный фильтр **D**, чтобы вынуть его из фильтра тонкой очистки.
- Отделите друг от друга две составные части пластмассового фильтра, нажимая на корпус фильтра в зоне, обозначенной стрелками.
- Снимите центральный фильтр, поднимая его.

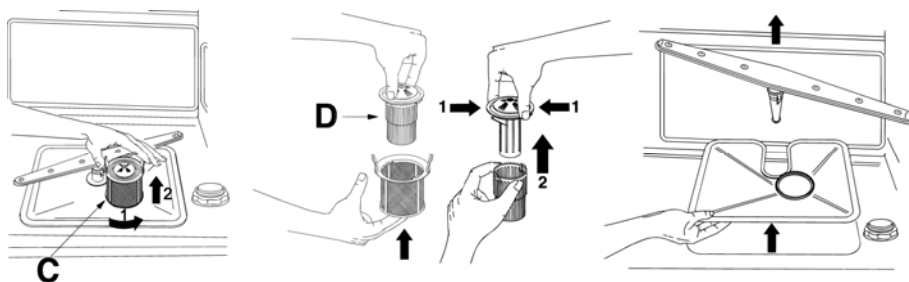

### ПРЕДУПРЕЖДЕНИЯ И РЕКОМЕНДАЦИИ ПО ПРАВИЛЬНОМУ УХОДУ

- Фильтры следует промывать в **проточной воде жесткой щеткой**.
- Снимая фильтр, **обратите внимание на то**, чтобы на нем не было остатков пищи. Если эти остатки упадут в водосборный стакан, то они могут заблокировать некоторые гидравлические компоненты, или засорить форсунки разбрызгивателей.
- Необходимо **очищать фильтры тщательно**, выполняя приведенные выше указания: Посудомоечная машина не может работать, если фильтры засорены.
- **Осторожно установите фильтры** в их гнездо, чтобы не повредить насос.

### ЕСЛИ ПОСУДОМОЕЧНАЯ МАШИНА ДОЛГО БЕЗДЕЙСТВУЕТ:

- Выполните **два раза подряд** программу замачивания.
- **Выньте вилку** из сетевой розетки.
- Слегка **приоткройте дверцу**, чтобы предотвратить образование неприятных запахов в коробе машины.
- **Наполните дозатор ополаскивателем**, чтобы выполнить цикл ополаскивания.
- **Закройте водопроводный кран**.



## **ПЕРЕД ВОЗОБНОВЛЕНИЕМ ИСПОЛЬЗОВАНИЯ ПОСУДОМОЕЧНОЙ МАШИНЫ ПОСЛЕ ПРОДОЛЖИТЕЛЬНОГО ПРОСТАЯ:**

- Убедитесь, что в трубе **не отложился осадок или ржавчина**, в этом случае **слейте воду** из водопроводного крана в течение нескольких минут.
- **Вставьте вилку** в сетевую розетку.
- **Подключите наливной шланг воды и откройте водопроводный кран.**

## **УСТРАНЕНИЕ НЕБОЛЬШИХ НЕИСПРАВНОСТЕЙ**

В некоторых случаях можно самостоятельно устранить некоторые небольшие неисправности, руководствуясь следующими инструкциями:

### **Если программа не запускается, то убедитесь, что:**

- посудомоечная машина подключена к электрической сети;
- снабжение электроэнергией не было прекращено;
- водопроводный кран открыт;
- дверца посудомоечной машины была правильно закрыта.

### **Если в посудомоечной машине остается вода, убедитесь, что:**

- сливной шланг не перегнут;
- сливной сифон не засорен;
- фильтры посудомоечной машины не засорены.

### **Если посуда плохо моется, убедитесь, что:**

- было использовано необходимое количество моющего средства;
- в специальном бачке имеется восстанавливающая соль;
- посуда была правильно уложена;
- выбранная программа соответствует типу и степени загрязнения посуды;
- все фильтры очищены и правильно вставлены в свои гнезда;
- отверстия для выхода из разбрызгивателей не засорены;
- какой-либо предмет не блокирует вращение разбрызгивателей.



**Если посуда не сохнет или остается матовой, убедитесь, что:**

- в специальной емкости имеется ополаскиватель;
- регулировка подачи ополаскивателя - правильная;
- используемое моющее средство - хорошего качества и не утратило свои характеристики (напр., ввиду неправильного хранения, в открытой упаковке).

**Если на посуде имеются разводы, пятна и т.д., убедитесь, что:**

- регулировка дозировки ополаскивателя не слишком сильная.

**Если в коробе имеются следы ржавчины:**

- короб выполнен из коррозионностойкой стали, поэтому, пятна ржавчины обусловлены внешними причинами (кусочки ржавчины, поступающие из водопроводных труб, от посуды, столовых приборов и т.д.). Для устранения этих пятен в продаже имеются специальные средства.
- Убедитесь, что вы используете необходимое количество моющего средства. Некоторые моющие средства могут быть более коррозионными, чем другие.
- Убедитесь, что пробка бачка для соли плотно закрыта, а регулировка устройства смягчения воды выполнена правильно.



**Если же после выполнения приведенных выше инструкций неисправности в работе не были устранены, необходимо обратиться в ближайший официальный сервисный центр.**







**ВНИМАНИЕ:** работы, выполненные на машине силами неуполномоченного персонала, не покрываются гарантией и оплачиваются пользователем.



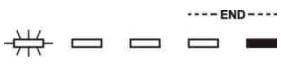

## 4. Исправление неисправностей в работе

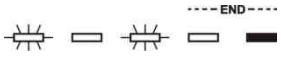
Посудомоечная машина может сообщать о ряде **неисправностей** путем одновременного включения нескольких индикаторов, значение приводится ниже, кроме того, в случае неисправности на дисплее появляется "E".

СИГНАЛ НЕИСПРАВНОСТИ	СПОСОБ УСТРАНЕНИЯ
<b>E1</b> 	<b>Неисправность acquastop</b> Сработала защитная система от разлива воды (только для оборудованных ею моделей). Срабатывает в случае утечек воды. Необходимо обращаться в сервисную службу.
<b>E2</b> 	<b>Защитный уровень</b> Сработала система, ограничивающая уровень воды в посудомоечной машине. Остановите выполняющуюся программу, выключите посудомоечную машину. Включите и перепрограммируйте посудомоечную машину, запустите цикл мойки. Если неисправность не устранилась, обратитесь в сервисную службу.
<b>E3</b> 	<b>Неисправность системы нагрева воды</b> Нагрев воды не выполняется, или выполняется неправильно. Снова выполните программу мойки. Если неисправность не устранилась, обратитесь в сервисную службу.
<b>E4</b> 	<b>Неисправность системы определения температуры воды</b> Остановите выполняющуюся программу, выключите посудомоечную машину. Включите и перепрограммируйте посудомоечную машину, запустите цикл мойки. Если неисправность не устранилась, обратитесь в сервисную службу.
<b>E5</b> 	<b>Неисправность в наливе воды</b> Налив воды не выполняется, или выполняется неправильно. Убедитесь, что гидравлические подключения правильные, что наливной кран воды открыт, и что фильтр на засорен. Если неисправность не устранилась, обратитесь в сервисную службу.
<b>E6</b> 	<b>Неисправность в сливе воды</b> Слив воды не выполняется, или неправильно выполняется. Проверьте, что сливная труба не перегнута и не зажата, и что сифон или фильтры не засорены. Если неисправность не устранилась, обратитесь в сервисную службу.



СИГНАЛ НЕИСПРАВНОСТИ		СПОСОБ УСТРАНЕНИЯ
E7		<p><b>Неисправность турбины</b> (только для оборудованных ею моделей) Неточно измеряется количество налитой воды. Остановите выполняющуюся программу, выключите посудомоечную машину. Включите и перепрограммируйте посудомоечную машину, запустите цикл мойки. Если неисправность не устранилась, обратитесь в сервисную службу.</p>
E8		<p><b>Неисправная работа системы поочередной мойки</b> Остановите выполняющуюся программу, выключите посудомоечную машину. Включите и перепрограммируйте посудомоечную машину, запустите цикл мойки. Если неисправность не устранилась, обратитесь в сервисную службу.</p>
E9		<p><b>Неисправная работа системы налива воды</b> Необходимо обратиться в сервисную службу.</p>

 Лампочка выключена

 Лампочка включена

 Лампочка мигает

При возникновении аварийной ситуации, машина останавливает выполняющуюся программу и оповещает о неисправности.

- Аварийные сигналы **E1, E2, E3, E4, E8, E9** вызывают немедленное завершение выполняющейся программы.
- Аварийные сигналы **E5, E6** прекращают выполняющуюся программу, и, после устранения причины их возникновения, выполнение программы возобновляется.
- Аварийный сигнал **E7** отображается в конце цикла, который, тем не менее, доводится до конца, так как аварийный сигнал не влияет на работу посудомоечной машины.

Для сброса аварийного сигнала необходимо:

- открыть или закрыть дверцу, или выключить и снова включить машину. После этого можно перепрограммировать посудомоечную машину.



*Если неисправность не устраняется, необходимо обратиться в официальный сервисный центр.*



## ТЕХНИЧЕСКИЕ ДАННЫЕ

<b>Ширина</b>	597 ÷ 599 мм
<b>Глубина, измеренная по внешней кромке панели управления</b>	550 мм
<b>Высота (в зависимости от моделей)</b>	от 820 мм до 870 мм от 860 мм до 910 мм
<b>Емкость</b>	13 стандартных комплектов посуды
<b>Давление водопроводной воды</b>	мин. 0,05 - макс. 0,9 МПа (мин. 0,5 – макс. 9 бар)
<b>Электрические характеристики</b>	См табличку с характеристиками

1. Opis elementów sterowania	2
2. Instrukcje eksploatacji	12
3. Czyszczenie i konserwacja	26
4. Rozwiązywanie problemów	30

*Dziękujemy Państwu za zakup tego produktu.  
Zalecamy dokładne zapoznanie się z instrukcjami obsługi, aby korzystać ze zmywarki w sposób jak najbardziej satysfakcjonujący, prawidłowy i bezpieczny.  
Zawarte tutaj zalecenia dotyczące czyszczenia pozwolą zachować niezmienną w czasie sprawność Waszej zmywarki.*



**INSTRUKCJE OBSŁUGI:** Zawierają wskazówki dotyczące użytkowania urządzenia, opis sterowania, prawidłowego wykonania czyszczenia i konserwacji.



## 1. Opis elementów sterowania

### 1.1 Górny panel

Wszystkie elementy sterowania zmywarki umieszczono na górnym panelu. Procedury włączania, programowania, wyłączenia itp. mogą być wykonywane tylko przy otwartych drzwiach zmywarki.

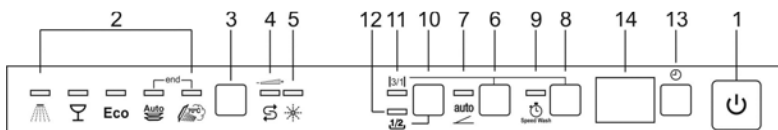

<b>1</b>	<b>PRZYCISK WŁĄCZENIE/WYŁĄCZENIE</b> Naciśnięcie tego przycisku powoduje włączenie zasilania urządzenia.
<b>2</b>	<b>KONTROLKI WYBRANEGO PROGRAMU</b> Podświetlenie tej kontrolki oznacza wybranie programu lub pojawienie się usterki (rozwiązywanie problemów).
<b>3</b>	<b>PRZYCISK WYBORU PROGRAMU</b> Kolejne naciśnięcia tego przycisku umożliwiają wybór odpowiedniego programu.
<b>4</b>	<b>LAMPKA KONTROLNA URUCHOMIONEJ REGULACJI TWARDOŚCI WODY</b> Lampa ta miga, gdy urządzenie znajduje się w trybie regulacji twardości wody <b>KONTROLKA OSTRZEGAWCZA SOLI</b> (niektóre modele) Jeśli widoczny jest symbol  , zapalenie tej kontrolki oznacza poziom ostrzegawczy soli.
<b>5</b>	<b>KONTROLKA OSTRZEGAWCZA PŁUKANIA</b> (niektóre modele) Podświetlenie tej kontrolki oznacza, że pojemnik wspomagania płukania jest pusty.
<b>6</b>	<b>OPCJA ENERGOOSZCZĘDNA „ENERSAVE” + PRZYCISK OPCJI DODATKOWYCH</b> (przeczytać akapit „OPCJE DODATKOWE”). Naciśnij ten przycisk, aby włączyć/wyłączyć tę opcję.
<b>7</b>	<b>KONTROLKA TRYBU ENERGOOSZCZĘDNEGO „ENERSAVE”</b> Zaczyna świecić, wskazując na uaktywnienie funkcji.
<b>8</b>	<b>PRZYCISK PROGRAMY DODATKOWE + OPCJA DODATKOWA</b> (przeczytać akapit „OPCJE DODATKOWE”) Przycisk steruje wybieraniem programów dodatkowych. (patrz tabela).



<b>9</b>	<b>LAMPKA KONTROLNA PROGRAMÓW DODATKOWYCH</b> Zapalona lampka kontrolna wskazuje, że zostanie wykonany jeden z programów dodatkowych (patrz tabela).
<b>10</b>	<b>PRZYCISK ZAŁADOWANIA DO POŁOWY</b> Naciśnij ten przycisk, aby uaktywnić opcję załadowania zmywarki do połowy.
<b>11</b>	<b>WSKAŹNIK OPCJI „3/1”</b> Zaczyna świecić, wskazując na uaktywnienie funkcji.
<b>12</b>	<b>KONTROLKI TRYBU ZAŁADOWANIA DO POŁOWY</b> Zaczyna świecić, wskazując na uaktywnienie funkcji.
<b>13</b>	<b>PRZYCISK OPÓŹNIONEGO STARTU ZMYWANIA</b> Przyciskami tego pokręła wybieramy opóźnienie startu zmywania.
<b>14</b>	<b>WYŚWIETLACZ Z INFORMACJAMI</b>

**Uwaga:** symbole i oznaczenia są orientacyjne i mogą się różnić w zależności od modelu lub wersji zakupionej zmywarki.

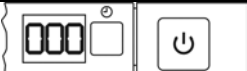
Wyświetlana informacja	
Planowany czas trwania programu	tak
Pozostały czas trwania programu	tak
Opóźniony start	1 – 24 godzin
Komunikat błędu	<b>Err</b>



### WYBÓR PROGRAMU ZMYWANIA I WŁĄCZANIE

Aby wybrać najodpowiedniejszy program dla zmywanych naczyń, odwołaj się do poniższej tabeli, która wyszczególnia programy odpowiednie dla poszczególnych typów naczyń i stopnia ich zabrudzenia.

Po odnalezieniu najbardziej odpowiedniego programu zmywania w tabeli:

- Naciśnij przycisk **WŁĄCZENIE/WYŁĄCZENIE (1)** i czekaj na podświetlenie **KONTROLKI WYBRANEGO PROGRAMU (2)**.
- Naciskaj **PRZYCISK WYBORU PROGRAMU (3)** do momentu podświetlenia kontrolki odpowiedniego programu.
- Zamknij drzwi; program uruchomi się po około **2 sekundach**. Podczas działania wybrana **KONTROLKA** będzie mrugać (informując o wykonywaniu wybranego programu).

### WSKAŹNIK BIEŻĄCEGO PROGRAMU (tylko w niektórych modelach)



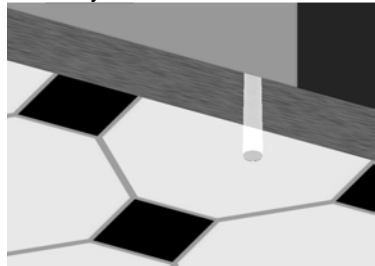
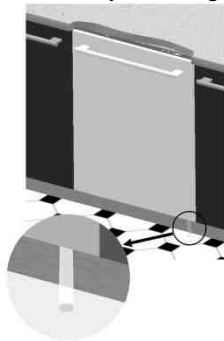

W trakcie programu migające światło jest rzutowane na podłogę, pod prawym rogiem drzwi. Po zakończeniu programu światło gaśnie w celu zmniejszenia zużycia energii w trybie stand-by.





# Instrukcja obsługi

PL

PROGRAM NUMER I SYMBOL	WSAD NACZYNIA I SZTUĆCE	PRZEBIEG PROGRAM	CZAS TRWANIA	ZUŻYCIE	
			MINUTY (1)	WODA LITRY	ENERGIA KWh (1)
1 NAMOCZENIE 	Patelnie i naczynia przed dalszym zmywaniem	Zimne zmywanie wstępne	15	3,5	0,02
2 SZKŁO 	Szko, porcelana i inne lekko zabrudzone naczynia	Mycie w 45°C Płukanie zimne Płukanie w 70°C Suszenie	65	9,5	1,10
3 ECO (*) <b>Eco</b> EN 50242	Naczynia normalnie zabrudzone, także z suchymi pozostałościami	Mycie w 45°C Płukanie zimne Płukanie w 55°C Suszenie	**	**	**
4 NORMALNY <b>Auto</b> 	Srednio zabrudzone naczynia, nawet z zaschniętymi resztkami	Jeśli jest wybrany program "AUTO", zmywarka sama rozpozna stopień zabrudzenia naczyń i automatycznie dostosuje parametry.			
5 HYGIENA 	Garnki i naczynia bardzo zabrudzone, także z suchymi pozostałościami.	Gorące mycie wstępne Mycie w 70°C Płukanie zimne (2) Płukanie w 70°C Suszenie	145	15,5	1,70

Program „HYGIENA” kończy się płukaniem przeciwbakteryjnym, które zapewnia dodatkowe obniżenie poziomu bakterii. Jeśli na tym etapie wykonywania programu nastąpi spadek temperatury (np. z powodu otwarcia drzwi lub przerwy w dostawie prądu), kontrolka programu zapali się, aby ostrzec, że działanie przeciwbakteryjne nie może być zagwarantowane.

**WAŻNE:** przeczytać tabelę "UWAGI I ODNIESIENIA" na następnych stronach.



*Jeśli drzwi zmywarki nie zostały zamknięte lub zostały zamknięte nieprawidłowo, cykl zmywania nie rozpocznie się.*





## PROGRAMY SZYBKIEGO

(objaśnienia dotyczące działających trybów patrz odpowiednia sekcja)

NUMER I SYMBOL PROGRAMU	NACZYNIA STOŁOWE I SZTUĆCE	POSTĘP PROGRAMU	CZAS TRWANIA		ZUŻYCIE	
			MINUTY (1)	WODA LITRY	MOC KWh (1)	
<b>7 SZYBKI</b> 	Naczynia o lekkim stopniu zabrudzenia	Zmywanie w 38°C Płukanie w 58°C	27	6,5	0,70	
<b>8 ECO SZYBKI</b> 	Naczynia normalnie zabrudzone	Zimne zmywanie wstępne Zmywanie w 60°C Zimne płukanie Płukanie w 70°C	70	12,5	1,25	
<b>9 NORMALNY SZYBKI</b> 	Naczynia zwyczajnie brudne, również z zaschniętymi resztkami	Zimne zmywanie wstępne Zmywanie w 70°C Zimne płukanie Płukanie w 70°C	75	14	1,40	
<b>10 SILNY I SZYBKI</b> 	Garnki i naczynia zwyczajnie brudne, również z zaschniętymi resztkami	Zmywanie w 65°C Zimne płukanie Płukanie w 70°C	50	10	1,20	

**WAŻNE:** przeczytać tabelę "**UWAGI I ODNIESIENIA**" na następnych stronach.



*Jeśli drzwi zmywarki nie zostały zamknięte lub zostały zamknięte nieprawidłowo, cykl zmywania nie rozpocznie się.*



## UWAGI I ODNIESIENIA

Programu namaczania należy używać **tylko** przy połowicznym zapełnieniu zmywarki. Opcji **nie można** używać razem z programem namoczenia..

*	Program standardowy według normy <b>EN 50242</b> .
**	Zapoznać się załączoną ulotką
***	Program odniesienia <b>IEC/DIN</b> .
****	Program referencyjny dla warsztatów serwisowych. Detergent: 20g do pojemnika + 10g na drzwi lub tabletką. Konfiguracja: patrz zdjęcie w części „Używanie koszy”.
(1)	Czas trwania cyklu i zużycie mocy mogą wahać się w zależności od temperatury wody i otoczenia oraz rodzaju i ilości naczyń.
(2)	1 lub 2 zimne płukania w zależności od modelu.

**ODNIESIENIA** do etykiety **ENERGY LABEL** (efektywność energetyczna) towarzyszącej zmywarce.

- Roczne zużycie energii jest obliczane na podstawie **280 standardowych cykli zmywania** przy użyciu zimnej wody oraz trybów niskiego zużycia energii. Rzeczywiste zużycie energii zależy od tego, jak użytkowane jest urządzenie.
- Zużycie wody jest obliczone na podstawie **280 standardowych cykli zmywania**. Rzeczywiste zużycie wody zależy od tego, jak użytkowane jest urządzenie.
- Informację odnoszą się do programu **STANDARDEN 50242** (podanego w tabeli programów) - najbardziej efektywnego programu pod względem łącznego zużycia energii i wody. Program ten jest przeznaczony do zmywania normalnie zabrudzonych zastaw stołowych.
- Klasa efektywności suszenia określona według skali od **“G”** (efektywność minimalna) do **“A”** (efektywność maksymalna).



## 1.2 Programy zmywania



**Przed uruchomieniem programu zmywania upewnij się, że:**

- Kran dopływu wody jest **otwarty**.
- Do **pojemnika** dodano **odpowiednią ilość detergentu**.
- Kosze zostały **prawidłowo załadowane**.
- Ramiona rozpylające mogą **obrać się swobodnie, bez żadnych przeszkód**.
- Drzwi zmywarki są **dokładnie zamknięte**.

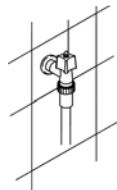

### OPCJA SZYBKIEGO ZMYWANIA



Speed Wash

Opcja ta, wybrana z każdym innym programem zmywania (oprócz programu namaczania), **SKRACA CZAS TRWANIA** cyklu zmywania od minimum 10% do maksimum 55%, w zależności od wybranego cyklu. Aby włączyć tę opcję, naciśnij przycisk **OPCJA SZYBKIEGO ZMYWANIA**  (zapali się lampka) po wybraniu jednego z programów zmywania. Opcja zostanie automatycznie wyłączona po zakończeniu programu.

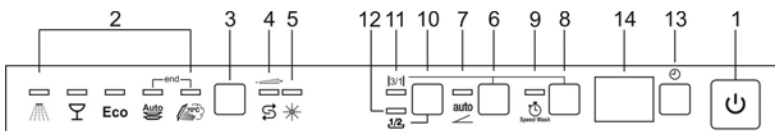

### OPCJA ENERGOOSZCZĘDNA „ENERSAVE”



Można wybrać tę opcję z zastosowanym programem zmywania, aby dodatkowo **ograniczyć zużycie energii**. Suszenie jest wspomagane przez specjalne urządzenie, które automatycznie zwalnia drzwi, aby powoli i płynnie uchyliły się na kilka centymetrów. Zapewnia to doskonałe suszenie i lepszą kontrolę nad temperaturami płukania, które mogą być utrzymane na niższym poziomie, umożliwiając znaczną **oszczędność energii**.

Po uchyleniu drzwi zmywarka wyzwała krótki **sygnał dźwiękowy** i zapalają się kontrolki programu nr 4 i 5, aby poinformować o zakończeniu cyklu zmywania.

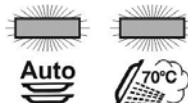

**Tryb energooszczędny „Enersave”** włącza się **automatycznie za każdym razem**, gdy wybrany jest cykl zmywania (za wyjątkiem programów, które nie obejmują etapu suszenia; patrz tabela programów) i może zostać wyłączony przed uruchomieniem programu.



Jeśli ta funkcja jest aktywna, **swobodne otwieranie drzwi nie może być w żaden sposób ograniczone**. Nie wolno pozostawiać przy drzwiach zmywarki żadnych przedmiotów, które mogłyby uniemożliwić ich otwarcie. **Nie wolno zamykać ponownie drzwi zmywarki po tym, jak uchyliły się automatycznie**, ponieważ spowodowałyby to uszkodzenie mechanizmu. Należy odczekać aż zostaną wycofane elementy popychające przed ponownym zamknięciem drzwi.

## UŁOŻENIE POŁOWY WSADU

1/2

W przypadku zmywania niewielkiej liczby naczyń pomocna jest opcja "ułożenie połowy wsadu", sterowana przyciskiem 1/2 i pozwalająca na zaoszczędzenie wody i energii elektrycznej oraz skracająca czas trwania programu. Naczynia należy ułożyć w obu koszach, a pojemnik na detergent wypełnić połową ilości detergentu stosowaną w przypadku wsadu kompletnego.

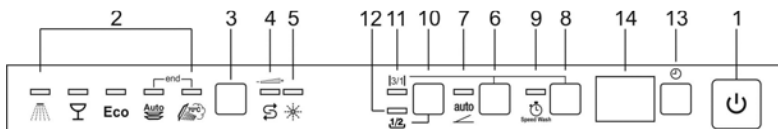

## OPCJE DODATKOWE - "3/1" –

3/1

Jednoczesne naciśnięcie przycisków 6 + 8 (przycisk **PROGRAMY DODATKOWE** + przycisk opcji **HYGIENE** tj. **HIGIENA**) powoduje włączenie opcji "3/1", potwierdzone zapaleniem się odnośnej lampki kontrolnej (12). Opcja ta służy do rozpoznawania detergentów zawierających sól i nablyszczacz, znanych na rynku jako „3 w 1”, „potrójna skuteczność itp.”; jeśli jest ona włączona, nie ma niepotrzebnego zużycia soli i nablyszczacza, ewentualnie już znajdujących się w zmywarce.

**Uwaga:** w razie włączenia przycisku "3/1" jest rzeczą normalną, że lampki kontrolne wskazujące poziom soli/nablyszczacza pozostaną zapalone, jeżeli odnośne pojemniki są puste.

**WAŻNE:** opcja **pozostanie włączona** aż do momentu jej **wyłączenia** poprzez **jednoczesne** naciśnięcie przycisków 6 + 8, po czym zgaśnię lampka kontrolna (12).



Produktów 3/1 nie można używać ze zbyt twardą wodą. W przypadku jeśli ustawiono twardość wody wyższą niż H3, kontrolka **OPCJI 3/1 miga**, wskazując błąd ustawienia. Nie powoduje to zablokowania opcji, jednak rezultaty mycia mogą nie być optymalne.



### OPÓŹNIONY START ZMYWANIA

Start programu zmywania może zostać opóźniony. Uruchomienie zmywarki zostanie zaprogramowane na wybraną godzinę (np. w nocy). Naciśnij przycisk **OPÓŹNIENIE PROGRAMU (13)**, aby włączyć tę opcję i wyświetlić 1-godzinne opóźnienie. Naciskaj kilkakrotnie, aby ustawić wymagane opóźnienie, wynoszące do **9, 12 lub 24 godzin w zależności od modelu**. Po zamknięciu drzwi zmywarka wykona wstępne zmywanie naczyń, po którym zostanie uaktywnione zaprogramowane opóźnienie programu zmywania.

### ANULOWANIE BIEŻĄCEGO PROGRAMU

- Aby anulować obecnie wybrany program, otwórz drzwi i przez kilka sekund przytrzymaj wciśnięty przycisk **WYBÓR PROGRAMU (3)**, aż **kontrolki** programów **4 i 5** podświetlą się jednocześnie (w okienku wyświetlone zostanie słowo "end").



- Zamknij drzwi.
- Po około 1minucie zmywarka przejdzie do końca cyklu.

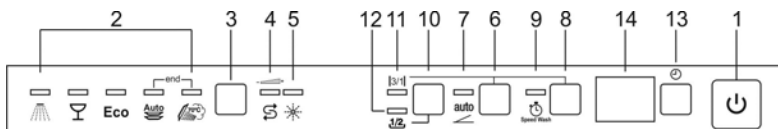

### ZMIANA PROGRAMU

Aby zmienić trwający program, otwórz drzwi i wybierz nowy program. Gdy drzwi zostaną zamknięte, zmywarka automatycznie wybierze nowy program.



### OSZCZĘDZAJ ENERGIĘ! ... I CHROŃ ŚRODOWISKO

- *Zawsze staraj się używać **całkowicie załadowanej** zmywarki.*
- *Nie myj naczyń w bieżącej wodzie.*
- *Używaj programu zmywania **najlepiej dostosowanego** do danego typu załadowanych naczyń.*
- *Nie wykonuj wstępnego namoczenia.*
- *Jeśli to możliwe, podłącz zmywarkę do źródła gorącej wody o temperaturze do 60°C.*



## OSZCZĘDZAJ ZUŻYCIE DETERGENTÓW! ... I CHROŃ ŚRODOWISKO

Fosforany zawarte w detergentach do zmywarek są szkodliwe dla środowiska. W celu ograniczenia ilości detergentów oraz zużycia energii elektrycznej przestrzegaj poniższych zasad:

- **Oddziel** przedmioty delikatniejsze od przedmiotów, które są bardziej odporne na agresywne detergenty i wysokie temperatury.
- **Nie lej** detergentu bezpośrednio na naczynia.



Jeśli w trakcie mycia zostaną otwarte drzwi, program zostanie przerwany. Zapali się odpowiednia kontrolka, a sygnał dźwiękowy będzie informował o niedokończonym cyklu. Odczekaj **1 minutę** przed zamknięciem drzwi w celu wznowienia programu. Po zamknięciu drzwi program będzie kontynuowany od momentu jego przerwania. Tę czynność należy wykonywać **tylko jeśli jest absolutnie niezbędna**, gdyż może ona powodować problemy z wykonaniem programu.

## KONIEC CYKLU

Pod koniec cyklu mycia zmywarka emituje krótki sygnał dźwiękowy, a **kontrolki** programu nr **4** i **5** zaczynają mrugać (w okienku wyświetlone zostaje słowo "end").



Aby wyłączyć zmywarkę, otwórz drzwi i naciśnij przycisk **WŁĄCZENIE/WYŁĄCZENIE (1)**.

## OSZCZĘDNOŚĆ ENERGII

Po **5 minutach bezczynności** (cykl zmywania zakończony lub ustawiony, ale nieuruchomiony) zmywarka przechodzi na tzw. tryb **czuwania (stand-by)**, aby zmniejszyć zużycie energii.

W tym trybie sygnalizacja świetlna zmywarki (lampki kontrolne lub podświetlenie wyświetlacza - w zależności od modelu) odbywa się wolniej (**1 sygnalizacja co 5 sekund**).

## WYJMOWANIE NACZYŃ

Po zakończeniu programu zmywania odczekaj przynajmniej **20 minut** przed wyjęciem naczyń ze zmywarki, pozwalając im na ostygnięcie. Aby krople wody z górnego kosza nie spadały na naczynia w dolnym koszu **zaleca się** opróżnienie w pierwszej kolejności dolnego, a następnie górnego kosza.



## 2. Instrukcje eksploatacji

Po prawidłowym zainstalowaniu zmywarki przygotuj się do jej użycia w następujący sposób:

- Wyreguluj system zmiękczenia wody.
- Dodaj sól regenerującą.
- Dodaj środek wspomagający płukanie i detergent.

### 2.1 Korzystanie z systemu zmiękczenia wody



W przypadku dużej ilości kamienia w wodzie (współczynnik twardości wody) na suchych naczyniach może pojawiać się biały osad przez co z czasem stają się one matowe. Zmywarkę zaopatrzono w automatyczny system zmiękczenia, który wykorzystuje specjalną sól regenerującą, pozwalającą na zmniejszenie twardości wody.

Zmywarka jest fabrycznie ustawiona na **3** stopień twardości wody (średnia twardość).

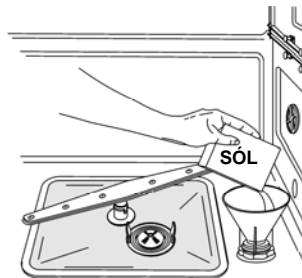

W przypadku wody o średniej twardości pojemnik na sól regenerującą należy ponownie napełniać po około **20 cyklach zmywania**. Pojemnik na sól mieści około **1,7 kg** soli w ziarnach. Pojemnik umieszczono u dołu zmywarki. Po usunięciu dolnego kosza odkręć pokrywkę pojemnika na sól, przekręcając ją przeciwnie do ruchu wskazówek zegara i wsyp sól, używając do tego dołączonego do zmywarki lejka. Przed ponownym założeniem pokrywki usuń wszelkie osady soli wokół otworu.



- *Używając zmywarki po raz pierwszy, oprócz soli do pojemnika należy dodać także **jeden litr wody**.*
- *Po każdym napełnieniu pojemnika upewnij się, że **pokrywka jest dokładnie zamknięta**. Mieszanka wody i detergentu nie może dostać się do pojemnika na sól, gdyż uniemożliwiłoby to działanie systemu regenerującego. Jeśli to nastąpi, gwarancja straci ważność.*
- *Używaj **jedynie** soli regenerującej przeznaczonej specjalnie do zmywarek domowych. Używając soli w tabletkach **nie wypełniaj pojemnika całkowicie**.*



- **Nie używaj soli kuchennej**, gdyż zawiera ona nierozpuszczalne substancje, które z czasem mogą powodować uszkodzenie systemu zmiękczenia wody.
- Jeśli trzeba, napełnij pojemnik na sól regenerującą **przed uruchomieniem programu zmywania**. W takim przypadku nadmierny roztwór soli zostanie natychmiast usunięty przez wodę; przedłużająca się obecność słonej wody w zbiorniku może prowadzić do **korozji**.



**Uważaj, aby nie pomylić opakowań z solą i detergentem**; dodanie detergentu do pojemnika na sól spowoduje **uszkodzenie** systemu zmiękczenia wody.

## REGULACJA UKŁADU ZMIĘKCZANIA WODY

Zmywarka wyposażona jest w urządzenie umożliwiające regulację ustawień zmiękczenia wody w zależności od jej twardości. Twardość ustawia się za pomocą **PRZYCISKU WYBORU PROGRAMU (3)**.

Aby uzyskać dostęp do ustawień funkcji, należy przytrzymać przycisk przez ponad 15 sekund. **LAMKA KONTROLNA REGULACJI TWARDOŚCI WODY (4)** zacznie migać, a aktualne ustawienie zostanie pokazane na **LAMPKACH KONTROLNYCH WYBRANEGO PROGRAMU (2)**. Każde naciśnięcie przycisku zmieni ustawienie zgodnie z kolejnością przedstawioną w poniższej tabeli:

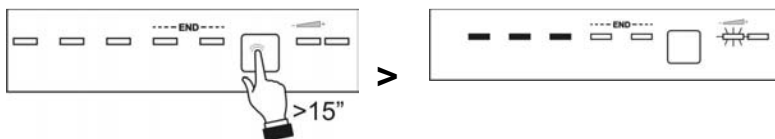





## TABELA TWARDOŚCI WODY

TWARDOŚĆ WODY		USTAWIENIE
Skala niemiecka (°dH)	Skala francuska (°dF)	
0 - 6	0 - 11	Wszystkie kontrolki wyłączone 
7 - 10	12 - 18	Jedna kontrolka włączona 
11 - 15	19 - 27	Dwie kontrolki włączone 
16 - 21	28 - 37	Trzy kontrolki włączone 
22 - 28	38 - 50	Cztery kontrolki włączone 
29 - 35	51 - 62	Pięć kontrolki włączonych 
36 - 50	63 - 90	Dwie kontrolki włączone 

Informacji dotyczących twardości dostępnej wody udzielają lokalne przedsiębiorstwa wodociągowe.

Po ustawieniu lub wyświetleniu aktualnego ustawienia należy po prostu nie dotykać przycisku przez kilka sekund; zmywarka automatycznie przełączy się w tryb standardowy, wychodząc z trybu regulacji.

## 2.2 Używanie pojemników na środek wspomagający płukanie i detergent

Pojemniki na detergent i środek wspomagający płukanie umieszczone są po wewnętrznej stronie drzwi. Pojemnik na detergent znajduje się po lewej, a pojemnik na środek wspomagający płukanie po prawej stronie.

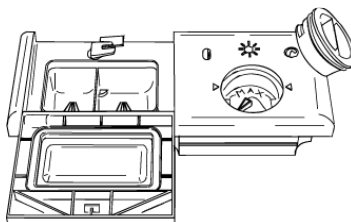

Za wyjątkiem programu **NAMOCZENIE**, do **pojemnika na detergent** należy przed każdym cyklem zmywania dodać wymaganą ilość detergentu. Jednak środek wspomagający płukanie należy dodawać tylko, jeśli jest potrzebny.



## DODAWANIE ŚRODKA WSPOMAGAJĄCEGO PŁUKANIE

Środek wspomagający płukanie pomaga w szybszym osuszaniu naczyń i zapobiega osadzaniu się kamienia i powstawaniu plam. Podczas cyklu płukania końcowego jest on automatycznie dodawany do wody z pojemnika umieszczonego po wewnętrznej stronie drzwi.

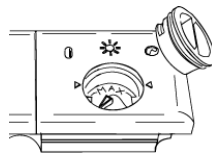

Aby dodać nablyszczacz:

- Otwórz drzwi.
- Przekręć pokrywkę pojemnika o  $\frac{1}{4}$  obrotu, przeciwnie do ruchu wskazówek zegara i zdejmij ją.
- Dodaj środek wspomagający płukanie, aż do wypełnienia pojemnika (około 140 cm<sup>3</sup>). Optyczny wskaźnik poziomu z boku pokrywki powinien być całkowicie przesłonięty. Ponownie napełnij zbiornik, gdy optyczny wskaźnik poziomu znowu staje się przejrzysty lub gdy podświetla się kontrolka ostrzegawcza środka wspomagającego płukanie.
- Załóż pokrywkę na miejsce i przekręć ją w kierunku zgodnym z ruchem wskazówek zegara.
- Usuń rozlany środek za pomocą miękkiej szmatki, gdyż może on powodować tworzenie się nadmiernej ilości piany.

## REGULACJA USTAWIEŃ POJEMNIKA NA ŚRODEK WSPOMAGAJĄCY PŁUKANIE

Zmywarka jest fabrycznie ustawiona na wodę o średniej twardości. Możliwa jest jednak zmiana tego ustawienia za pomocą zmiany pozycji selektora pojemnika: ilość środka wspomagającego płukanie jest proporcjonalna do pozycji selektora.

- Aby wyregulować ustawienie środka wspomagającego płukanie, obróć pokrywkę pojemnika o ćwierć obrotu, przeciwnie do ruchu wskazówek zegara i zdejmij ją.
- Następnie użyj śrubokrętu do przekręcenia selektora środka wspomagającego płukanie na wybraną pozycję.
- Załóż pokrywkę, obracając ją zgodnie z ruchem wskazówek zegara.



- *Ilość środka wspomagającego płukanie należy **zwiększyć**, jeśli myte naczynia wydają się matowe lub posiadają koliste plamy.*
- *Jeśli jednak naczynia są lepkie lub mają białe smugi, ilość środka wspomagającego płukanie należy **zmniejszyć**.*



## DOZOWANIE ŚRODKA DO ZMYWANIA

Chcąc otworzyć pokrywę dozownika środka do zmywania, należy przycisnąć przycisk **P**. Następnie należy wsypać środek zmywający i dokładnie zamknąć dozownik. Podczas cyklu zmywania, dozownik otworzy się automatycznie.

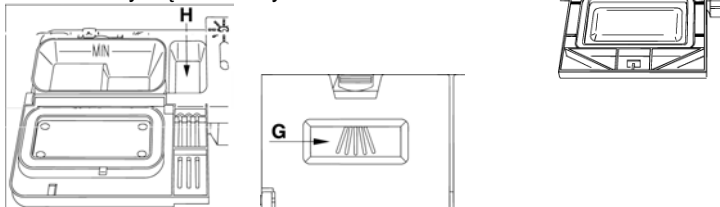

- W przypadku wybrania programu z myciem wstępnym gorącą wodą (patrz tabela programów), we wnęce **G/H** (zależnie od modelu) należy umieścić dodatkowy środek myjący.
- Należy używać środków do zmywania przeznaczonych **tylko do zmywarek** domowego użytku. Osiągnięcie doskonałych rezultatów zmywania w dużej mierze zależy od jakości używanego detergentu.
- Opakowania środka do zmywania muszą być dokładnie zamknięte i przechowywane w suchym miejscu, w przeciwnym wypadku mogą tworzyć się grudki, zmniejszające efektywność zmywania. Otwarte opakowanie detergentu należy zużyć jak najszybciej, gdyż z czasem traci on swoje właściwości myjące.
- Nie wolno używać środków przeznaczonych do ręcznego mycia naczyń, gdyż powstaje z nich piana, negatywnie wpływająca na działanie zmywarki.
- Zawsze należy dodawać środek do zmywania w odpowiedniej ilości. Przy zbyt małej ilości detergentu, naczynia będą niedokładnie umyte, większa ilość detergentu nie wpływa na zwiększenie efektywności zmywania.
- Na rynku jest duży wybór środków do zmywania w zmywarkach – płynnych, w proszku lub w tabletkach – różniących się między sobą nie tylko postacią ale też składem chemicznym: niektóre zawierają **fosforany**, podczas gdy bazą innych są **naturalne enzymy**.
  - Środki do mycia, które zawierają **fosforany** są bardziej efektywne w usuwaniu tłuszczów w **temperaturach ponad 60°C**.
  - Środki do mycia z **enzymami** są bardziej skuteczne w niższych temperaturach (**od 40 do 55°C**) i łatwiej ulegają biodegradacji. Używając środków z enzymami w niższych temperaturach, efekty zmywania są porównywalne z efektami zmywania w temperaturze **65°C** z użyciem zwykłych detergentów.

Dlatego chroniąc nasze środowisko naturalne, zalecamy używanie środków do zmywania, które nie zawierają **fosforanów i chloru**.



**Nalanie płynnego detergentu do dozownika przeznaczonego na środek do płukania, może spowodować uszkodzenie zmywarki.**

## 2.3 Ogólne ostrzeżenia i zalecenia



Przed pierwszym użyciem zmywarki, zalecamy dokładne przeczytanie niniejszych wskazówek, dotyczących rodzaju naczyń i ich układania w koszach.

W zasadzie nie ma większych ograniczeń jeśli chodzi o naczynia nadające się do zmywania w zmywarkach, ale czasem trzeba wziąć pod uwagę ich cechy charakterystyczne.

Przed włożeniem naczyń do zmywarki należy:

- Usunąć resztki potraw np.: kości, ości itp. gdyż pozostawione na naczyniach mogłyby zapchać filtr lub uszkodzić pompę wodną.
- Namoczyć naczynia lub patelnie na dnie których pozostały przypalone resztki potraw tak, by zostały całkowicie usunięte podczas zmywania; takie naczynia zalecamy wstawić do DOLNEGO KOSZA.

Nie jest potrzebne płukanie naczyń pod bieżącą wodą przed wstawieniem ich do zmywarki; unika się w ten sposób dodatkowego zużycia wody.

**Prawidłowe załadowanie naczyń do zmywarki znacząco wpływa na osiągnięte rezultaty zmywania.**



### OSTRZEŻENIA!

- *Zawsze należy skontrolować czy naczynia w koszach ustawione są stabilnie w sposób, który nie będzie przeszkadzał w pracy ramion spryskiwacza.*
- *Do koszy nie należy wstawiać małych przedmiotów, gdyż podczas cyklu zmywania mogą wypaść z kosza, mogą zakłócić obrotowy ruch ramion lub zapchać pompę wodną.*
- *Naczynia takie jak kubki, szklanki, kieliszki należy ustawiać dnem do góry i najlepiej nachylone pod niewielkim kątem, aby w ten sposób ścieka z nich woda.*
- *Nie należy ustawiać naczyń jedno na drugim, gdyż obydwa mogą być niedomyte.*
- *Szklanek nie należy ustawiać blisko jedna obok drugiej, gdyż podczas zmywania mogą się „objąć” o siebie i w efekcie ulec rozbiciu. W najlepszym przypadku w punkcie styku szklanek mogą powstać plamy.*

**Zawsze proszę sprawdzić, czy producent danego naczynia zezwala na mechaniczne zmywanie.**

#### **Naczynia, których nie wolno zmywać w zmywarce:**

- **Naczynia drewniane:** mogą ulec uszkodzeniu w wysokiej temperaturze.
- **Naczynia wykonane ręcznie (rękodzieło):** nie wolno zmywać w zmywarkach. Wysoka temperatura i środki do zmywania mogą uszkodzić takie wyroby.
- **Naczynia plastikowe:** nie są odporne na temperaturę i dlatego mogą ulec odkształceniu. Naczynia plastikowe odporne na wysoką temperaturę można zmywać w zmywarce, wstawiając je do górnego kosza.
- **Naczynia i przedmioty z miedzi, cynku, cyny, mosiądzu:** na ich powierzchni mogą powstać plamy.
- **Naczynia aluminiowe:** mogą wyblaknąć.
- **Przedmioty ze srebra:** na ich powierzchni mogą pojawić się plamy.
- **Szkoło i kryształ:** w zasadzie można je zmywać w zmywarce, ale niektóre rodzaje szkła po długotrwałym zmywaniu mogą ulec zmatowieniu. Do tego typu naczyń zalecany jest delikatny program zmywania.
- **Naczynia ozdabiane:** w zasadzie takie naczynia są odporne na zmywanie w zmywarkach, chociaż po wielokrotnym zmywaniu ich barwa może nieco wyblaknąć. Jeśli pojawią się wątpliwości co do trwałości kolorów naczyń, zalecamy, by przez miesiąc zmywać na próbę tylko kilka takich przedmiotów.



## 2.4 Używanie koszy

Zmywarka umożliwia załadowanie **13 pozycji**, w tym półmisek.

### DOLNY KOSZ

Na dolny kosz z pełną siłą działa dolne ramię rozpylające, dlatego też musi on być załadowany „mocniejszymi” przedmiotami o wyższym stopniu zabrudzenia.

Dozwolone są wszystkie typy i kombinacje ładowania, pod warunkiem, że naczynia, garnki i patelnie ułożone są zabrudzonymi powierzchniami skierowanymi w stronę strumieni wody, bijących od dołu.



Ze stałymi podporami

W celu zapewnienia największej przestrzeni wewnątrz kosza podczas ładowania dużych przedmiotów, niektóre modele wyposażono w podnoszone podpórki dla talerzy w 2 lub 4 segmentach.

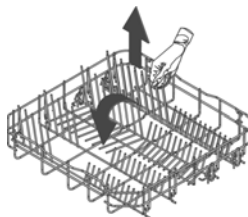

Z podnoszonymi podporami

### WKŁADKI DO KOSZA DOLNEGO

Niektóre modele są wyposażone we wkładki do kosza dolnego, które przyspieszają suszenie naczyń. Wkładki znajdują się w torbie z akcesoriami; aby z nich skorzystać, wystarczy włożyć je w sposób pokazany na rysunku.

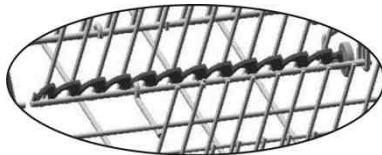
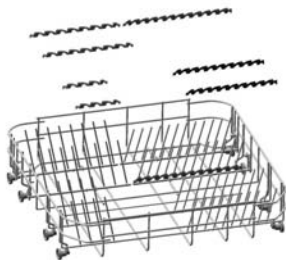



### ŁADOWANIE DOLNEGO KOSZA

Ostrożnie załaduj płaskie talerze, talerze głębokie, naczynia deserowe i półmiski, umieszczając je pionowo. Garnki, patelnie i ich pokrywy należy ładować dnem do góry. Ładując głębokie talerze lub miski deserowe upewnij się, że pomiędzy nimi pozostaje przerwa.

#### Przykłady załadowania:

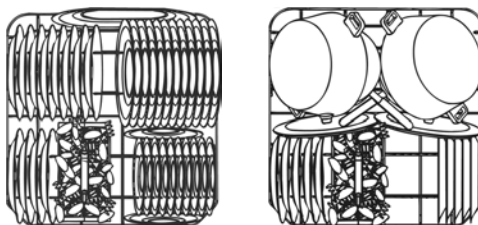

#### Przykłady trwa intensywny brud:

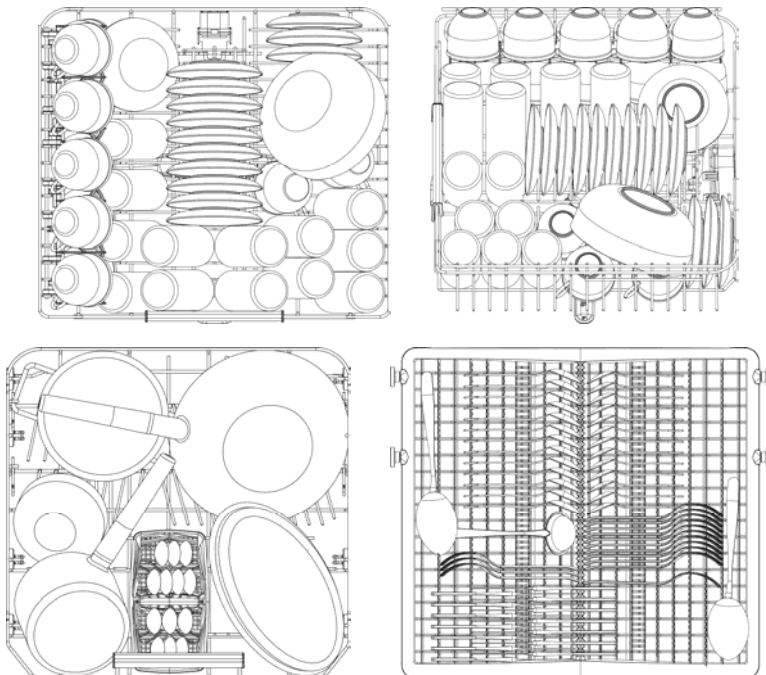

Jeżeli wkładki dolnego koszyka są odchylane, zaleca się ich opuszczenie dla ułatwienia załadunku.



## KOSZ NA SZTUĆCE

Kosz ten jest wyposażony w wymowane wkładki na sztućce, dzięki którym sztućce są umieszczane w sposób zapewniający ich rozstawienie w odległości wystarczającej na optymalnie swobodny przepływ wody. Wkładki te i pokrywa środkowa znajdują się w **torbce z akcesoriami**.

**Pokrywa środkowa służy wyłącznie do przykrycia.**

Wkładki mogą być **wymowane** i **używane oddzielnie**.

Sztućce należy układać w koszu w sposób uporządkowany i uchwytami skierowanymi w dół. Podczas ich wkładania należy zachować ostrożność, aby uniknąć obrażeń spowodowanych ostrzami noży. Kosz przystosowany jest do wszystkich rodzajów sztućców, z wyjątkiem sztućców na tyle długich, że przeszkadzających w pracy górnego ramienia rozpylającego. Łyżki wazowe i drewniane oraz noże kuchenne mogą być umieszczane w górnym koszu, **pod warunkiem, że ostrza noży nie będą z niego wystawały**.

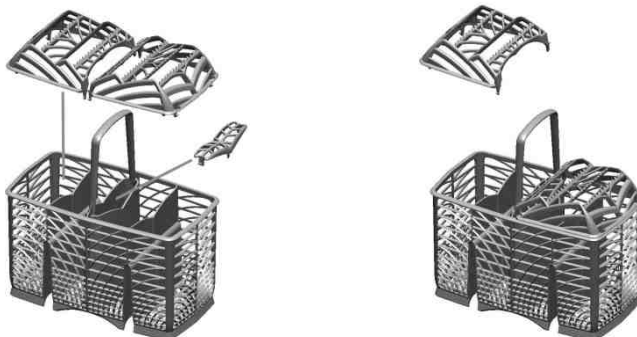

Kosz na sztućce przemieszcza się poprzecznie i może zostać **umieszczony w jakimkolwiek punkcie**, umożliwiając optymalne wykorzystanie miejsca w koszu dolnym.

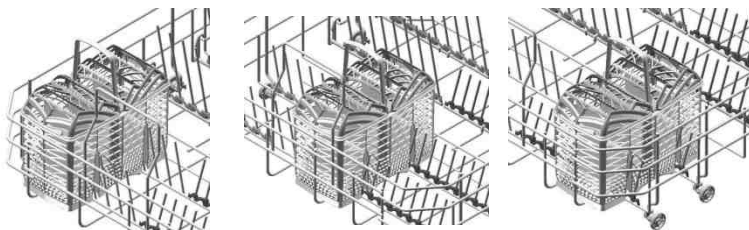





### KOSZ GÓRNY NA SZTUĆCE

Kosz jest przeznaczony na sztućce umieszczane w odpowiednich pojemnikach i długie przybory kuchenne umieszczane wzdłużnie poziomo oraz małe przedmioty.

Wysuwanie "szufladowe" ułatwia załadunek kosza, przy czym możliwe jest jego kompletne wyjęcie z prowadnic, zdejmując elementy blokujące (zgodnie z rysunkiem).

Należy bardzo uważać na ponowne umieszczenie elementów blokujących, aby zapobiec przypadkowemu wysunięciu się kosza z prowadnic.

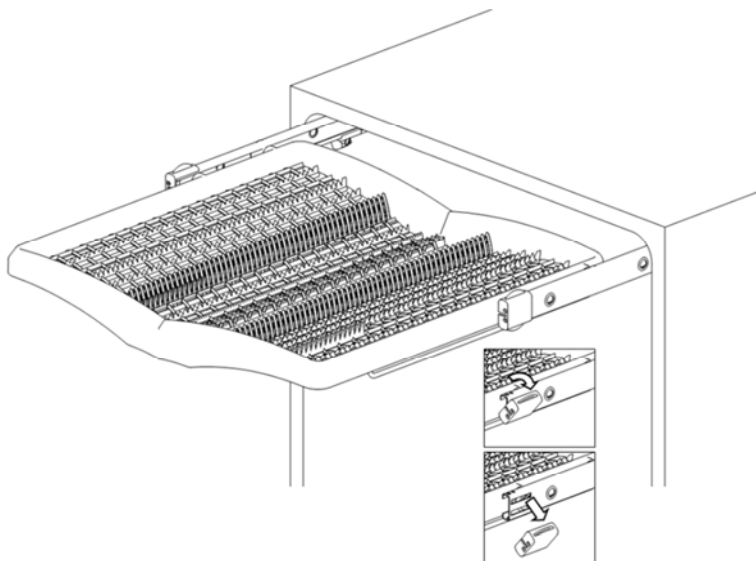



## GÓRNY KOSZ

Zalecane jest załadowanie górnego kosza małymi lub średnimi przedmiotami, takimi jak szklanki, małe talerze, filiżanki do kawy lub herbaty, płytkie miski i lekkie przedmioty z żaroodpornego plastiku. Jeśli górny kosz używany jest w dolnej pozycji, można załadować do niego także półmiski, jeśli są nieznacznie zabrudzone.

## ŁADOWANIE GÓRNEGO KOSZA

Załaduj talerze skierowane do przodu; kubki, miski itp. muszą być zawsze skierowane w dół. Lewa strona kosza może zostać załadowana dwiema warstwami kubków i szklanek. Pośrodku ułożyć można talerze i talerzyki, umieszczone pionowo w specjalnych podpórkach.

### Przykłady załadowania:

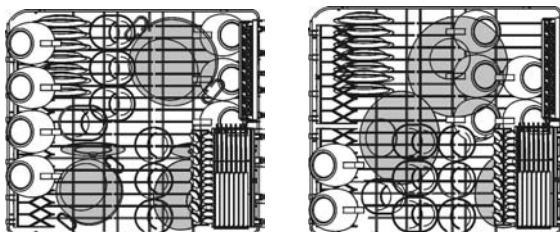



W zależności od modelu kosze mogą być wyposażone w niektóre lub we wszystkie następujące akcesoria:

- Uchwyty na kubki lub długie przedmioty (nabierki, łyżki, itp.) z lewej strony; jeśli nie są używane, mogą zostać ustawione w pozycji pionowej.
- Uchwyt na szklanki z długim trzonkiem, z lewej strony; aby użyć, wystarczy podnieść i zamocować na dołączonych haczykach.
- Uchwyty na sztucze, z prawej strony, przeznaczone dla noży oraz łyżek stołowych; w przypadku łyżeczek należy wysunąć podstawkę. Uchwyt można ustawić w pozycji pionowej, jeśli nie jest używany.
- Stałe lub ruchome uchwyty pośrodku. W zależności od potrzeby, ruchome wsporniki można ustawić pionowo, tak aby opierały się o dno kosza, jeśli nie są używane, lub w pozycji środkowej.

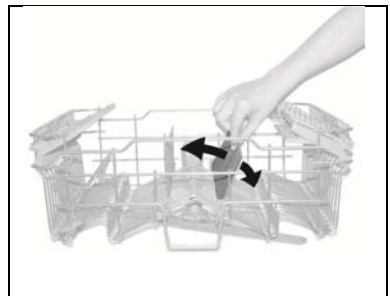
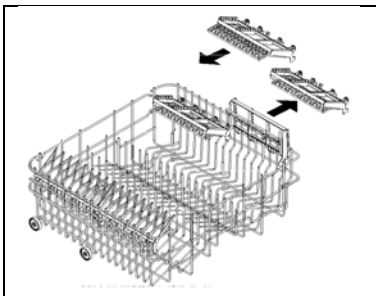
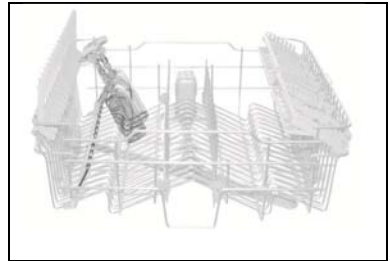
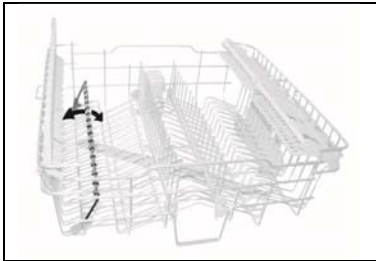



## REGULACJA GÓRNEGO KOSZA

Wysokość górnego kosza można regulować tak, aby duże naczynia oraz patelnie mogły być kładzione w koszu dolnym.

W zależności od typu zakupionej zmywarki, zastosować należy procedurę **A** lub **B**.

### Wersja A: wyciągany kosz z dwoma pozycjami.

- Wyciągnij obie prowadnice kosza.
- Usuń ograniczniki, w pierwszej kolejności zwalniając je zgodnie z przedstawionym schematem.
- Wyciągnij kosz.
- Umieść górną lub dolną parę kótek w prowadnicy, w zależności od wymaganej wysokości.
- Ponownie ustaw ograniczniki w pozycji początkowej.

Prawa i lewa strona kosza **muszą zawsze być ustawione na tej samej wysokości**.

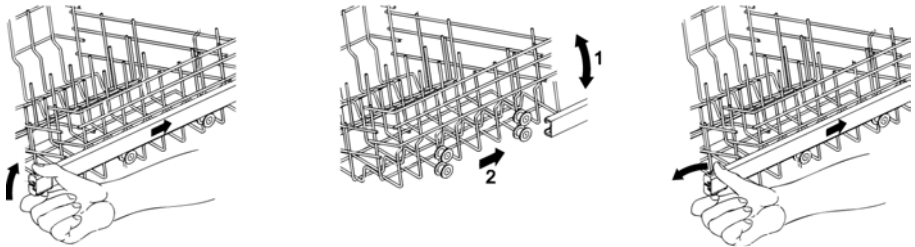

### Wersja B: kosz z trzema pozycjami po obu stronach.

Obie strony kosza **muszą zawsze być ustawione na tej samej wysokości**.

- Podnieś kosz do pierwszego lub drugiego uchwytu (w zależności od wymaganej wysokości), chwytając za jego górną krawędź (1).
- Aby opuścić kosz, najpierw odblokuj go za pomocą dźwigni odblokowującej (2).

Regulacja jest także możliwa przy załadowanym koszu, lecz w tym wypadku przy opuszczaniu kosza należy trzymać mocno jedną ręką, aby uniknąć uderzania naczyń.

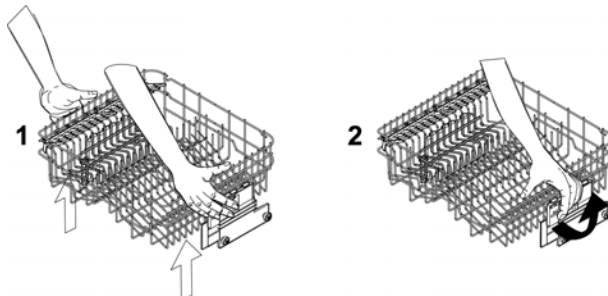



### 3. Czyszczenie i konserwacja



*Przed przystąpieniem do pracy należy odłączyć urządzenie od sieci elektrycznej lub wyłączyć odłącznik.*

#### 3.1 Ogólne ostrzeżenia i zalecenia

##### Unikaj używania kwasowych lub żrących detergentów.

Regularnie czyść zewnętrzną powierzchnię i okładzinę drzwi zmywarki, używając do tego celu miękkiego materiału, zwilżonego wodą lub zwykłym detergentem, odpowiednim do pomalowanych powierzchni. Czyść uszczelki drzwi wilgotną gąbką. Zalecane jest okresowe (raz lub dwa razy do roku) czyszczenie zbiornika i uszczelek ściereczką i wodą w celu usunięcia wszelkich osadów.

##### CZYSZCZENIE FILTRA POBORU WODY

Filtr poboru wody **A**, umieszczony przy wylocie kranu poboru wody, wymaga okresowego czyszczenia.

Po zakręceniu kranu poboru wody odkręć końcówkę węża poboru wody, usuń filtr **A** i delikatnie wyczyść go pod bieżącą wodą. Ponownie zamontuj filtr **A** na miejscu i dokładnie przykręć wąż poboru wody.

##### CZYSZCZENIE RAMION ROZPYLAJĄCYCH

Ramiona rozpylające można łatwo zdejmować w celu okresowego czyszczenia dysz i zapobiegania zatykaniu. Umyj je pod bieżącą wodą i starannie ponownie załóż na miejsce, **sprawdzając, czy ich ruch obrotowy nie został w jakikolwiek sposób utrudniony.**

- Aby usunąć **górne** ramię rozpylające, odkręć pierścień blokujący **R**.
- Aby usunąć **dolne** ramię rozpylające po prostu unieś je do góry, ciągnąc za środkową część.

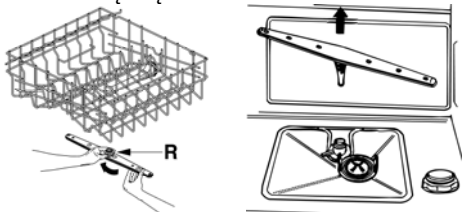



## CZYSZCZENIE FILTRA

- Zaleca się okresowe sprawdzanie środkowego filtra **C** i czyszczenie w razie konieczności. Aby zdjąć filtr, chwyc skrzydełka, przekręć je przeciwnie do ruchu wskazówek zegara i unieś do góry.
- Popchnij środkowy filtr **D** od dołu, aby zdjąć go z mikro-filtra.
- Oddziel dwie części składowe plastikowego filtra, naciskając na korpus filtra w miejscu wskazanym przez strzałki.
- Zdejmij środek filtra, unosząc go w górę.

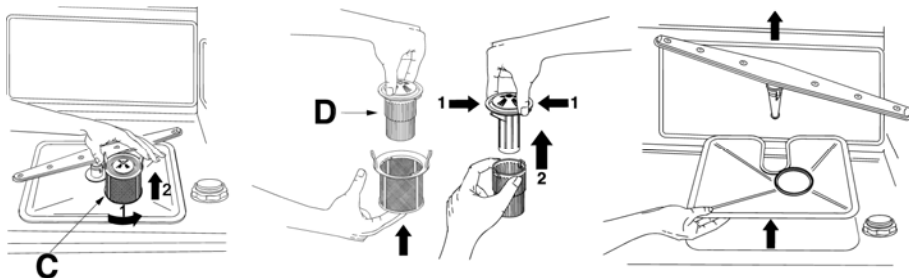

## OGÓLNE OSTRZEŻENIA I ZALECENIA DOTYCZĄCE PRAWIDŁOWEJ KONSERWACJI:

- Filtry należy czyścić pod **bieżącą wodą** za pomocą sztywnej szczotki.
- **Bardzo ważne jest dokładne czyszczenie filtrów**, zgodnie z powyższymi instrukcjami. Zmywarka nie może funkcjonować z zatkanyymi filtrami.
- **Starannie załóż** filtry na miejsce, w celu ochrony pompy myjącej.

## PRZY DŁUGICH OKRESACH BEZ UŻYTKOWANIA:

- Uruchom program namoczenia dwa razy pod rząd.
- **Odłącz** przewód zasilający z gniazdka.
- **Pozostaw nieznacznie uchylone drzwi** w celu zapobieżenia tworzeniu się nieprzyjemnych zapachów wewnątrz zbiornika myjącego.
- **Napełnij zbiornik środka wspomagającego płukanie.**
- **Zakręć kran poboru wody.**



### **PRZED URUCHOMIENIEM ZMYWARKI PO DŁUGOTRWALEJ PRZERWIE:**

- Sprawdź, czy w rurze wodnej nie ma osadów lub rdzy. Jeśli są, pozwól na kilkuminutowy przepływ wody z kranu.
- **Podłącz przewód zasilający** z powrotem do gniazdka.
- **Ponownie podłącz wąż poboru wody i odkręć kran.**

### **ROZWIĄZYWANIE MNIJSZYCH PROBLEMÓW**

*W niektórych przypadkach można zaradzić mniejszym problemom, postępując zgodnie z poniższymi instrukcjami.*

#### **Jeśli program się nie uruchamia, sprawdź czy:**

- zmywarka jest podłączona do źródła zasilania,
- nie ma przerwy w dostawie prądu,
- kran dopływu wody jest otwarty,
- drzwi zmywarki są dokładnie zamknięte.

#### **Jeśli wewnątrz zmywarki pozostaje woda, sprawdź czy:**

- wąż odprowadzający nie jest skręcony,
- syfon odprowadzający nie jest zatkany,
- filtry zmywarki nie są zatkane.

#### **Jeśli naczynia nie są poprawnie zmywane, sprawdź czy:**

- dodano odpowiednią ilość detergentu,
- pojemnik na sól regenerującą nie jest pusty,
- naczynia są prawidłowo ułożone,
- wybrany program jest odpowiedni do typu naczyń i stopnia ich zabrudzenia,
- wszystkie filtry są czyste i prawidłowo umieszczone,
- dysze ramion rozpylających nie są zatkane,
- jakiś obiekt nie blokuje obrotów ramion rozpylających.



## **Jeśli naczynia nie schną lub pozostają matowe, sprawdź czy:**

- pojemnik na środek wspomagający płukanie nie jest pusty,
- pojemnik na środek wspomagający płukanie ustawiony jest prawidłowo,
- użyto detergentu dobrej jakości, który nie utracił skuteczności (np. z powodu nieprawidłowego przechowywania w otwartym pudełku).

## **Jeśli na naczyniach widać zacieki, plamy itp., sprawdź czy:**

- pojemnik na środek wspomagający płukanie nie jest ustawiony za wysoko.

## **Jeśli w zbiorniku widać ślady rdzy:**

- Zbiornik wykonany jest ze stali i dlatego wszelkie ślady rdzy pochodzą z elementów zewnętrznych (np. rdza z rur wodociągowych, garnków, sztućców itp.). Na rynku dostępne są produkty umożliwiające usunięcie takich zabrudzeń.
- Sprawdź, czy używana jest prawidłowa ilość detergentu. Niektóre detergenty mogą mieć bardziej korozyjne działanie, niż pozostałe.
- Sprawdź, czy pokrywka pojemnika na sól jest szczelnie zamknięta i ustawienie zmiękczenia wody jest prawidłowe.



Jeśli pomimo wykonania powyższych instrukcji problem występuje nadal, skontaktuj się z najbliższym punktem serwisowym.

**OSTRZEŻENIE:** Wszelkie działania na urządzeniu, podejmowane przez osoby nieuprawnione, wykraczają poza zakres gwarancji i ich kosztą ponosi użytkownik.





## 4. Rozwiązywanie problemów

Zmywarka może sygnalizować wystąpienie **awarii technicznej** poprzez jednoczesne zapalenie się poszczególnych kontrolcek (patrz opis oznaczeń poniżej); w przypadku awarii na wyświetlaczu pojawia się także litera „E” lub „Err” w zależności od modelu.

	USTERKA	OPIS
E1		<p><b>Awaria Aquastop</b> Aktywacja systemu zapobiegania zalaniu (tylko niektóre modele). System jest wyzwalany jest w momencie przecieku. Skontaktuj się z serwisem.</p>
E2		<p><b>Poziom bezpieczeństwa</b> Wyzwolony został system ograniczania poziomu wody wewnątrz zmywarki. Przerwij program i wyłącz zmywarkę. Ponownie włącz i zaprogramuj zmywarkę, następnie uruchom cykl mycia. Jeśli problem powtarza się, skontaktuj się z serwisem.</p>
E3		<p><b>Usterka podgrzewania wody</b> Woda nie jest podgrzewana lub nieprawidłowe parametry podgrzewania. Powtórz program zmywania. Jeśli problem powtarza się, skontaktuj się z serwisem.</p>
E4		<p><b>Usterka monitorowania temperatury wody</b> Przerwij program i wyłącz zmywarkę. Ponownie włącz i zaprogramuj zmywarkę, następnie uruchom cykl mycia. Jeśli problem powtarza się, skontaktuj się z serwisem.</p>
E5		<p><b>Usterka poboru wody</b> Urządzenie nie pobiera wody lub pobiera nieprawidłowo. Sprawdź, czy woda podłączona jest prawidłowo, czy kran poboru wody jest otwarty i czy filtr nie jest zatkany. Jeśli problem powtarza się, skontaktuj się z serwisem.</p>
E6		<p><b>Usterka wypompowywania wody</b> Urządzenie nie wypompowuje wody lub wypompowuje nieprawidłowo. Sprawdź, czy wąż odprowadzania nie jest skręcony, pęknięty lub czy syfon i filtr nie są zatkane. Jeśli problem powtarza się, skontaktuj się z serwisem.</p>

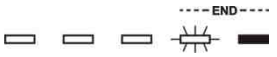
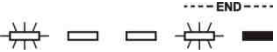

USTERKA		OPIS
<b>E7</b>		<b>Usterka regulatora przepływu turbiny</b> (niektóre modele) Urządzenie nie jest w stanie dokładnie zmierzyć ilości pobranej wody. Przerwij program i wyłącz zmywarkę. Ponownie włącz i zaprogramuj zmywarkę, następnie uruchom cykl mycia. Jeśli problem powtarza się, skontaktuj się z serwisem.
<b>E8</b>		<b>Usterka alternatywnego systemu zmywania</b> Przerwij program i wyłącz zmywarkę. Ponownie włącz i zaprogramuj zmywarkę, następnie uruchom cykl mycia. Jeśli problem powtarza się, skontaktuj się z serwisem.
<b>E9</b>		<b>Usterka systemu poboru wody</b> Skontaktuj się z serwisem.

 **Kontrolka wyłączona**

 **Kontrolka włączona**

 **Kontrolka mruga**

W przypadku alarmu urządzenie przerywa trwający program i sygnalizuje usterkę.

- Alarmy **E1**, **E2**, **E3**, **E4**, **E8** i **E9** powodują natychmiastowe przerwanie bieżącego programu.
- Alarmy **E5** i **E6** przerywają działający program; po usunięciu przyczyny powracają do programu.
- Alarm **E7** ujawnia się pod koniec cyklu, który jednak zostaje zakończony bez przerwania, gdyż usterka nie wpływa na działanie zmywarki.

Konieczne jest wyzerowanie alarmu:

- Otwórz i zamknij drzwi lub wyłącz i włącz urządzenie. W tym momencie możliwe jest ponowne zaprogramowanie zmywarki.



*Jeśli usterka się powtarza, skontaktuj się z autoryzowanym serwisem.*

**DANE TECHNICZNE**

<b>Szerokość</b>	597 ÷ 599 mm
<b>Głębokość wraz z zewnętrzną krawędzią panelu sterowania</b>	550 mm
<b>Wysokość (w zależności od modelu)</b>	od 820 do 890 mm - od 860 do 930 mm
<b>Pojemność</b>	13 pozycji standardowych
<b>Ciśnienie wody</b>	min. 0,05 - maks. 0,9 MPa (min. 0,5 – maks. 9 bar)
<b>Charakterystyka elektryczna</b>	Znajduje się na tabliczce znamionowej











**FULGOR MILANO®**

Meneghetti S.p.a. Via Borgo Lunardon, 8 • 36027 Rosà (Vicenza) - Italy  
<http://www.fulgor-milano.com> • e-mail: [info@fulgor-milano.com](mailto:info@fulgor-milano.com)