

Elenberg

ПОСУДОМОЕЧНАЯ МАШИНА DW-500
РУКОВОДСТВО ПОЛЬЗОВАТЕЛЯ

СОДЕРЖАНИЕ

Описание прибора	3
Меры предосторожности	4
Инструкция по установке	6
Давление воды	7
Отключение машины	7
Использование	8
Управление посудомоечной машиной	11
Описание программ	12
Техническая характеристика	12
Устранение неполадок	13

ОПИСАНИЕ ПРИБОРА

ВИД СПЕРЕДИ

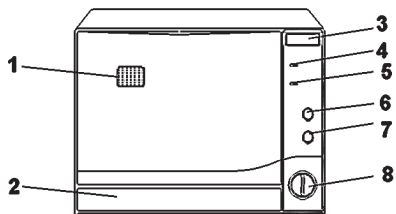

ВИД СЗАДИ

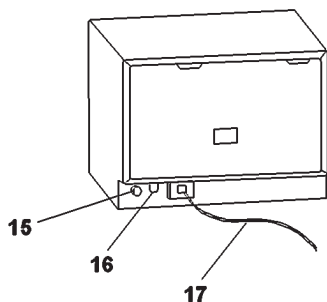

ВНУТРЕННИЙ ВИД

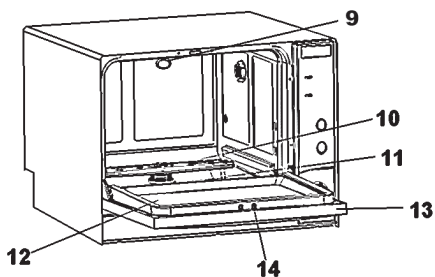

- | | |
|------------------------------------|--|
| 1. Вентиляционное отверстие | 9. Отверстие для залива ополаскивателя |
| 2. Передняя панель | 10. Разбрызгиватель |
| 3. Ручка двери | 11. Фильтр |
| 4. Индикатор "Питание" | 12. Отсек для моющего средства |
| 5. Индикатор "Горячий режим/Сушка" | 13. Дверной механизм |
| 6. Кнопка "Горячий/Эконом" режим | 14. Механизм фиксации двери |
| 7. Кнопка Вкл./Выкл. | 15. Отверстие для подвода воды |
| 8. Программы/Таймер | 16. Отверстие для слива воды |
| | 17. Шнур питания |

ВНИМАНИЕ

При использовании посудомоечной машины следуйте ниже перечисленным правилам:

- Перед первым использованием внимательно прочтите инструкцию.
- Эта инструкция содержит важную информацию по использованию, установке и уходу за посудомоечной машиной.
- Изготовитель не несет ответственности за неполадки, вызванные неверным использованием этого прибора.
- Используйте только в помещении.
- Не используйте машину для коммерческих или производственных целей.
- Электрическая безопасность прибора гарантируется, только если он подключен к сети, соответствующей местным правилам электрической безопасности. (При подключении машины, не используйте удлинители)
- Только подходящая домашняя посуда, может мыться в этой машине. (Избегайте не жаростойкой посуды, посуды с металлическими украшениями и т.п.)
- Держите моющие средства в недоступном для детей месте.
- Если температура подключенной горячей воды превышает 65°C, отрегулируйте нагреватель воды. Если нет возможности снизить температуру горячей воды ниже 65°C, подключите машину к холодной воде.
- Не используйте растворитель в посудомоечной машине. Это может привести к взрыву или возгоранию.
- Не давайте воде попадать на поверхность машины, это может вывести из строя электронные части машины.
- Не облакачивайтесь и не сидите на внутренней дверце машины. Это может привести к поломке или деформации.
- Не используйте ручные моющие средства. Для нормальной работы прибора нужно использовать моющее средство для посудомоечных машин.
- Если шнур питания поврежден, он должен быть заменен специалистом, чтобы избежать возможности удара током.
- Этот прибор оснащен функцией безопасности, которая автоматически останавливает работу посудомоечной машины, когда загрузка слишком велика.
- Установите машину так, чтобы можно было спокойно добраться до розетки.

- Не позволяйте детям или инвалидам пользоваться прибором без присмотра.
- Не позволяйте детям играть с машиной.
- Моющие вещества являются сильными щелочами. Избегайте попадания в глаза и на руки, не подпускайте детей к машине, когда открыта дверца. Убедитесь, что в машине не осталось моющего средства после завершения ее работы.

ВНИМАНИЕ

Следование инструкциям уберезет Вас от возгорания, коротких замыканий и ранений.

Электрическое подключение:

Машина работает только от сети 220 В / 50 Гц. Убедитесь, что подходящая розетка расположена вблизи от места установки прибора. Машина должна быть заземлена. Для этого в комплекте с ней идет шнур питания с заземлением. Для избежания удара током, он должен быть подключен к соответствующей розетке.

СОХРАНИТЕ ЭТУ ИНСТРУКЦИЮ

ИНСТРУКЦИЯ ПО УСТАНОВКЕ

1. Аккуратно удалите все упаковочные материалы.
2. Подключение воды осуществляется через шланг на 3/4 дюйма. Соедините этим шлангом водопровод и входное отверстие на задней стенке машины. При этом необходимо поставить вентиль для перекрытия воды. Не прилагайте особых усилий при закручивании креплений, чтобы не свернуть резьбу.
3. Подключите трубу для слива воды, Г-образным концом к машине, другим к дренажной трубе. Диаметр дренажной трубы должен быть более 30 см, и находиться она должна не выше 15 см от дна машины. Для крепления Г-образного конца, используйте железный зажим. Затяните его на креплении.
4. Вы можете подключить машину к крану. Для этого Вам нужно будет пригласить слесаря, чтобы он установил необходимые для этого переходники.
5. Если на полу образуются лужи, немедленно отключите питание и проверьте крепления шлангов. Подтяните крепления, если понадобится.
6. Если у Вас не получается ликвидировать утечку, обратитесь к специалисту.
7. Минимальная высота установки машины на столе – 48 см.
8. Убедитесь, что легко можете добраться до розетки, в которую подключена машина. Длина шнура питания – 182.8 см.
9. Прибор нужно устанавливать на прочную поверхность.
10. Чтобы выровнять машину, используйте ножки, вращая их, тем самым изменяя их высоту.



ДАВЛЕНИЕ ВОДЫ

Для надежной работы машины необходимо давление воды в пределах от 0.3 до 10 бар.

Чтобы получить наилучший результат, необходимо:

- Чистящий эффект достигается путем распыления под давлением смеси из горячей воды и моющего средства. Частицы пищи и грязь удаляются через фильтр и систему отвода, а чистящая смесь снова поступает в разбрызгиватель.
- Грязная вода выводится из машины и заменяется чистой в конце каждого цикла работы. Количество циклов зависит от выбранной программы. Для достижения наилучшего результата, температура воды должна равняться 55°C. Чтобы избежать повреждения машины, температура входящей воды должна быть меньше 71°C.

ЗАМЕЧАНИЕ: Жесткая вода снижает качество чистки и плохо сказывается на машине. Возможно возникновение накипи на стенах машины и нагревательном элементе, расположенном в выемке под фильтром. Чтобы избежать этого, запускайте полоскание машины без посуды, с залитым в нее стаканом белого уксуса.

ОТКЛЮЧЕНИЕ МАШИНЫ

- Перекройте подачу воды в машину.
- Отключите шнур питания.
- Отсоедините подающий шланг и, скрутив, расположите его на креплениях с задней стороны машины.
- Выньте шнур питания и плотно закройте дверцу.

ВАЖНО

Как только Вы откроете подачу воды (даже, если сразу ее перекрыли), в шланг наберется вода.

ПРЕДУПРЕЖДЕНИЕ

НЕ ПОЗВОЛЯЙТЕ ДЕТЯМ ОТКЛЮЧАТЬ МАШИНУ. Всегда присматривайте за детьми, когда они находятся рядом с прибором.

Загрузка посудомоечной машины

Машина разработана так, чтобы вместить столовый сервиз на 4 персоны:

- 4 мелкие тарелки
- 4 суповые тарелки
- 4 десертных блюда
- 4 блюдца
- 4 чашки
- 4 чайные ложки
- 1 овальное блюдо
- 1 малый половник
- 1 блюдо
- 4 стакана
- 4 суповые ложки
- 4 вилки
- 4 ножа
- 4 десертные ложки
- 2 сервировочные ложки
- 1 сервировочная вилка
- 1 половник



Замечание: чтобы упростить загрузку и разгрузку лотка, можно вынуть корзину для столовых приборов перед загрузкой тарелок и поставить ее на место, когда загрузка окончена.

Подготовка посуды к мойке

- Очистите посуду от крупных частей пищи.
- Удалите большие скопления масла и жира.
- Вылейте все жидкости из стаканов и кружек.
ЗАМЕЧАНИЕ: посуда с засохшими остатками пищи может не отмыться при обычном цикле мойки.
- Ставьте все закругленные предметы под углом, чтобы давать воде спокойно стекать с них.
- Стаканы, чашки и т.п. нужно ставить дном вверх.

Правила, улучшающие качество мойки:

- Кладите острые предметы так, чтобы они не поцарапали прокладку двери.
- Ставьте ножи ручкой вверх, чтобы избежать порезов.
- Не кладите в машину пластиковую посуду, которая не имеет отметок о возможности ее мытья в посудомоечной машине.
- Не загружайте стаканы, которые выходят за верхний край корзины для посуды, они могут разбиться.

- Склеенная посуда или посуда с деревянными или костяными ручками не может быть помещена в машину, т.к. клей, дерево и кость не выдержат высокой температуры воды.
- Не прикасайтесь к нагревательному элементу во время работы машины и сразу после остановки машины.
- Не запускайте машину, пока не убедитесь, что все панели закреплены или плотно закрыты.
- Не вмешивайтесь в работу машины.
- Не облакачивайтесь и не сидите на дверце и корзинах посудомоечной машины.
- Оберегайте шнур питания и шланги от высокой температуры.
- Не позволяйте детям запускать машину или играть с ней.

Выбор моющего средства

Используйте только моющее средство для посудомоечных машин, другие средства могут вызвать повышенное пенообразование. Если моющее средство просрочено или намокло, не используйте его.



Сколько моющего средства использовать?

Это зависит от качества воды.

ЖЕСТКАЯ ВОДА ТРЕБУЕТ БОЛЬШЕ МОЮЩЕГО СРЕДСТВА.

МЯГКАЯ ВОДА ТРЕБУЕТ МЕНЬШЕ МОЮЩЕГО СРЕДСТВА.

Отсек для моющего средства, расположенный на внутренней стороне дверцы, способен вместить около 7 гр. моющего средства. Следуйте рекомендациям изготовителя моющего средства.

Использование ополаскивателя

Используя ополаскиватель, Вы можете избежать появления разводов на посуде и сократить время сушки. Ополаскиватель позволяет вымывать остатки пищи, которые могли застрять между тарелками. Регулярно используйте ополаскиватель, для улучшения качества мойки.

Залейте ополаскиватель в это отверстие



Чтобы залить ополаскиватель, открутите крышку, расположенную на задней стенке внутренней камеры. Заливайте ополаскиватель осторожно, пока он не достигнет дна диспенсера. Закройте крышку. Когда моющее средство закончится, ополаскиватель автоматически высвободится в машину.

Использование режима “Горячая мойка” (Hot-Wash)

Если Ваша машина подключена к холодной воде, необходимо сразу выставить режим “Горячая мойка”. Это позволит производить мойку и сушку с горячей водой. При включении этого режима температура мойки будет достигать 62°C.

ПРЕДУПРЕЖДЕНИЕ

Горячая вода может привести к ожогам. Будьте очень осторожны, когда открываете машину, работающую в режиме “Горячей мойки”.

Чтобы активировать этот режим, нажмите соответствующую кнопку.

Использование экономного режима “Econo”:

Этот режим позволяет использовать горячую магистральную воду. Нагревательный элемент при этом не используется.

Для активации этого режима выключите кнопку “Горячая мойка”.

ЗАМЕЧАНИЕ:

Для машин, не оборудованных диспенсером моющего средства, нужно выбирать программы: “Нормальная” или “Быстрая” (Normal, Rapid). Иначе качество мойки будет плохим.

В данной модели для достижения лучшего результата мойки, рекомендуется использовать моющие таблетки “3 в 1”, которые содержат соль для смягчения воды, ополаскиватель и моющий порошок.

ВАЖНО

При экономном режиме (Econo), увеличивается время сушки. Сушка происходит методом конвекции. Для ускорения сушки нажмите кнопку открытия дверцы, дверца встанет в позицию для конвекции.

УПРАВЛЕНИЕ ПОСУДОМОЕЧНОЙ МАШИНОЙ

1. Убедитесь, что подводящий и отводящий шланги правильно и крепко закреплены.
2. Нажмите кнопку открывания двери, чтобы открыть ее.
3. Загрузите отсек для посуды и корзину для столовых приборов.
4. Убедитесь, что никакие предметы не мешают движению разбрызгивателей.
5. Заправьте отсек для моющего средства.
6. Плотно закройте дверь.
7. Откройте подачу воды.
8. Выберите желаемую программу. (Интенсивная, Нормальная, Быстрая/Intensive, Normal, Rapid).
9. Нажмите кнопку Вкл./Выкл.
Зажжется индикатор питания от сети.
10. При завершении программы машина остановится автоматически. Индикатор питания будет гореть до тех пор, пока не нажать кнопку Вкл./Выкл.
11. Если во время работы программы открыть дверь, машина автоматически остановится.
12. После завершения мойки дайте посуде остыть в течение 15 минут. Посуда остынет быстрее, если слегка приоткрыть дверцу.
13. После того, как вынута посуда, выньте фильтр и очистите его, затем поставьте обратно.

ЗАМЕЧАНИЕ:

В начале каждого цикла происходит слив воды. Это обусловлено необходимостью слить остатки воды от предыдущего цикла. Поэтому слив воды перед началом программы – это нормально.

ОПИСАНИЕ ПРОГРАММ

Нормальная/"Горячий режим" (NORMAL/HOT WASH)	
Температура воды	70 °С
Продолжительность программы	60 минут
Потребление воды	11,2 литров
Нормальная/"Экономный режим" (NORMAL/ECONO)	
Температура воды	Горячая вода из крана
Продолжительность программы	35 минут
Потребление воды	11,2 литров
Быстрая/"Горячий режим" (RAPID/HOT WASH)	
Температура воды	70 °С
Продолжительность программы	35 минут
Потребление воды	8,5 литров
Быстрая/"Экономный режим" (RAPID/ECONO)	Как в программе Быстрая/"Горячий режим"

Замечание:

Время мойки может зависеть от температуры подаваемой воды, комнатной температуры и т.п.

ТЕХНИЧЕСКАЯ ХАРАКТЕРИСТИКА

Модель	DW-500
Потребляемая мощность	1380 Вт
Размеры	570 x 480 x 440 мм
Вес	около 22,8 кг.
Максимальное потребление воды	11,2 литров
Давление воды	0,03~1 МПа
Тип управления	механическое
Количество моющего средства	5~20 грамм
Вместимость	4 комплекта, 35 единиц

УСТРАНЕНИЕ НЕПОЛАДОК

ПРОБЛЕМА	ПРИЧИНА	РЕШЕНИЕ
Машина не включается	1. Нет электропитания	Проверьте электрическое соединение
	2. Дверь не закрыта	Закройте дверь
	3. Машина не выровнена	Выверните машину
Тарелки не помылись	1. Неверная загрузка	a) Расположите тарелки по другому. b) Не перегружайте машину.
	2. Заблокировано движение разбрызгивателей	a) Проверьте, нет ли препятствий на пути движения разбрызгивателей. b) Проверьте, не сместился ли сетчатый фильтр, блокируя разбрызгиватели.
	3. Мало моющего средства или оно не подходит	a) Используйте больше моющего средства. b) Не используйте просроченное моющее средство. c) Используйте средство для посудомоечной машины.
	4. Посуда плохо подготовлена.	Плохо счищены излишки жира и кусочки пищи.
	5. Плохая подача воды	Проверьте шланг, подающий воду.
Стеклопосуда бьется или царапается	Неправильная загрузка посуды	Не перегружайте машину посудой. Ставьте стаканы только на верхнюю полку, но не на штырьки. Большие стаканы слишком сильно выступают из корзины.

Внизу оста- ется вода	1. Низкий уровень воды (дно поддо- на) – это нормаль- но.	Это необходимо, чтобы из- бежать пересыхания помпы.
	2. Много воды, цикл не закончен.	Дайте машине закончить ра- боту.
Машина не останавлива- ется	Слишком сильное загрязнение.	Слейте воду и прочистите фильтр.

По истечении срока службы товара, необходимо обратиться в сервисный центр за консультацией по дальнейшей эксплуатации товара. В противном случае дальнейшая эксплуатация может повлечь невозможность нормального использования товара.

Срок службы данного изделия – 3 года с момента продажи



Изготовитель "ЭЛЕНБЕРГ ЛИМИТЕД", Великобритания
 Адрес: 35 Бромптон Роад, Кнайтсбридж Лондон СВ3 ИДЕ
 Сделано в Китае. "ЭЛЕНБЕРГ ЭЛЕКТРИК КОМПАНИ ЛТД"
 А08 Р2-Б4 билдинг, Кеджинан 2 Роад, С энд Т Индастри Парк,
 Шензень, Гуандонг Провинс, Китай.

Elenberg

DISHWASHE MACHINE DW-500
INSTRUCTION MANUAL

TABLE OF CONTENTS

Unit Parts Identification	17
Important Safety Instructions	16
Installation	20
Water Pressure	21
Disconnection Instructions	21
Features	22
Operating Tips	25
Program Summary/Selection	26
Main technical data	26
Common Problems and Solutions	27

UNIT PART IDENTIFICATION

FRONT VIEW

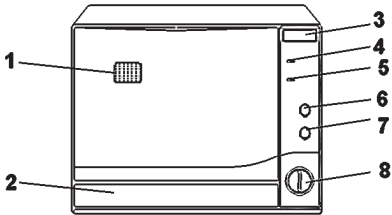

REAR VIEW

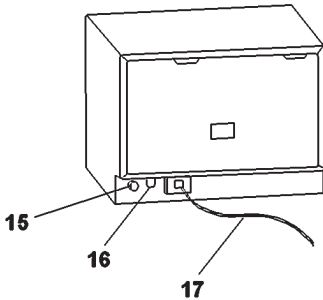

INSIDE VIEW

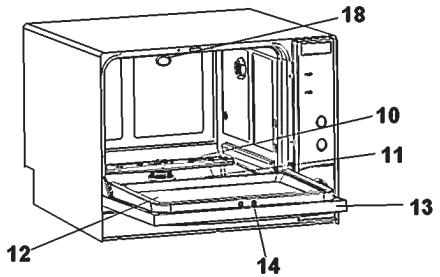

Illustration shows optional solid door assembly

- | | |
|----------------------------|----------------------------|
| 1. VENTILATION OUTLET | 11. FILTER |
| 2. FRONT PANEL | 12. DETERGENT LOCATION |
| 3. DOOR RELEASE BUTTON | 13. DOOR ASSEMBLY |
| 4. PILOT LIGHT (POWER) | 14. DOOR LATCH MECHANISM |
| 5. PILOT LIGHT (SALT) | 15. WATER INLET CONNECTION |
| 6. HOT WASH / ECONO BUTTON | 16. DRAIN HOSE CONNECTION |
| 7. POWER ON/OFF BUTTON | 17. POWER CORD |
| 8. PROGRAM/TIMER SELECTOR | 18. RINSE AGENT |
| 10. SPRAY ARM | |

IMPORTANT SAFETY INSTRUCTIONS

WARNING

When using your dishwasher, follow basic safety precautions, including the following:

- Please read this manual carefully before using the dishwasher for the first time.
- This manual contains very important notes regarding the installation, use and maintenance of your dishwasher.
- The manufacturer cannot be responsible for problems caused by ignoring these safety and caution instructions.
- This dishwasher is designed for normal household use.
- Do not use the dishwasher for industrial and commercial use, or other purpose.
- Electrical safety is only guaranteed when the earth system of your house is in accordance with the related local regulations. (Do not use an extension cable or cord.)
- Only suitable household utensils should be placed in the dishwasher. (Please avoid utensils; that are non-heat-resistant, metal decorated, etc.)
- Keep detergents away from children.
- If the hot water exceeds 65°C, adjust the water heater setting. If the hot water temperature can not be maintained below 65°C, the dishwasher must be connected to cold water.
- Do not use any kinds of solvent in your dishwasher. They may cause an explosion or fire.
- Do not spray water on the appliance. It may cause the failure of electrical parts or electric shock.
- Do not allow children to operate the dishwasher.
- Do not push down or sit on the inner door when the door is opened. It may cause the deformation or failure of your dishwasher.
- Do not use the detergent for hand washing. The detergent for dishwasher should be used for normal operation.
- If power supply cord is damaged, it must be only replaced by the manufacturer or its service agent or a similar qualified person in order to avoid a hazard.
- This appliance is fitted with a safety function that automatically stops the operation of the dishwasher when it is exposed to heavy disturbance on its mains.
- This appliance must be positioned so that the plug is accessible.
- The appliance is not be intended for use by young children or infirm persons without supervision.

- Young children should be supervised to ensure that they do not play with the appliance.
- Dishwasher detergents are strong alkaline. They can be extremely dangerous if swallowed. Avoid contact with skin and eyes and keep children away from the dishwasher when the door is open. Check that the detergent receptacle is empty after completion of the wash cycle.
- The appliance is to be connected to the wash mains using new hose-sets and that old hose-sets should not be re-used.

WARNING

Instructions pertaining to a risk of fire, electric shock, or injury to persons.

Electrical Instructions:

An electrical supply of 220–240 volts AC only, 50Hz is required. Make sure that a suitable electrical supply socket is located close to where the dishwasher is to be placed. For your personal safety, the appliance must be earthed. The appliance is equipped with a power supply cord having a 3-pin grounding plug. To minimize possible shock hazards it must be plugged into a matching 3-pin grounding type electrical outlet.

If the mains plug is unsuitable for the socket outlet in your home or is removed for any other reason, then the cut off plug should be disposed of safely to prevent the hazard of electric shock

SAVE THESE INSTRUCTIONS

INSTALLATION INSTRUCTIONS

1. Remove all packing materials carefully
2. The water inlet hose from the machine terminates in a $\frac{3}{4}$ " female connector. The water supply should therefore terminate in a similar male connector and should have a stopcock close by in the pipe. Connect the straight connector of the inlet hose to the water supply securely. Connect the other end (bent connector) to the water inlet valve at the back of the dishwasher cabinet. Do not over-tighten to avoid damage to threads.
3. Prepare the drainage hose so that it has hooked end. Use the plastic U-bend fitting provided for this purpose. The end of this should be dropped into a drainage standpipe, the maximum height of which should be no more than 6" above the base of the dishwasher. To allow for an air gap around the end of the drain hose, the diameter of the standpipe should be at least 30 mm. Connect the other end of the drain hose (L shaped) to the drain port connection at the back of the dishwasher cabinet. Tighten the drain hose end on to the drain port using the metal clip included in the package.
4. If you so wish, you may connect the water inlet hose on to the kitchen sink tap. You must obtain correct fittings/adaptors to match the inlet hose connectors to ensure secure connection. However, permanent plumbing is recommended.
5. If leaks are located, immediately shut the water supply and check the hose connections fully. Tighten connections if necessary.
6. If for any reason you are unable to stop the leak yourself please seek advice from a qualified plumber.
7. The minimum height clearance required to install your dishwasher on a countertop surface with overhead cupboards is 19" (48cm).
8. Make sure there is an electrical power supply within easy reach of the machine. The power cord is 6 feet (182.8cm) long.
9. The dishwasher must be installed on a 'solid' level surface.
10. To level the dishwasher, adjust the 4 level screws (feet) under the dishwasher.

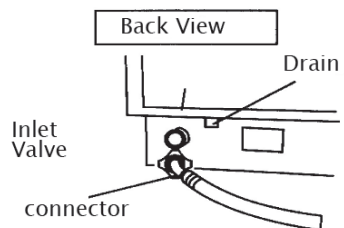
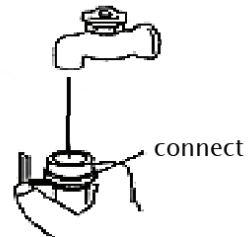

WATER PRESSURE

For best operating results, incoming water pressure should be between 0.3 and 10 bar.

FOR BEST RESULTS:

- Your dishwasher cleans by spraying a mixture of hot clean water and detergent (under pressure) against the soiled surface of dishes. The water is pumped through a rotating spray arm, drained through a filter removing food and soiled particles and pumped back through the spray arm.
- Soiled water is pumped out and replaced with clean water at the end of each cycle (the number of times depends on the cycle being used). For best cleaning results, the water temperature must be at least 130° F (55°C). To prevent dishwasher damage, the temperature of the incoming water supply should not exceed 160°F (71°C).

NOTE: Hard Water conditions will adversely affect wash ability performance of your dishwasher. Hard Water conditions will also contribute to “Lime” (white film substance) deposits and/or “Scaling” on the stainless steel surface of the dishwasher tub and “Heater Element” located in the sump underneath the removable filter screen. To assist in minimizing these conditions, it is recommended to periodically operate/rinse the inside of the dishwasher (empty) using 1 cup of white vinegar (at least once a week).

DISCONNECTING YOUR DISHWASHER

- Close the hot water supply at the stopcock.
- Disconnect the power supply cord.
- Disconnect the inlet hose assembly from the water supply. When the dishwasher is not in use, place/store the hose on the hanger hose bracket located on the rear wall of the dishwasher cabinet.
- Appliances that are to be discarded must be made unusable. Pull off the plug, remove cable and make the door lock and latch unusable

IMPORTANT

Once you open the water supply line, (even if it is closed immediately there after) the water inlet hose will be pressurized.

CAUTION

DO NOT LET CHILDREN DISCONNECT THE DISHWASHER. Close supervision of children is always important around appliances.

FEATURES

Loading your Dishwasher

The dishwasher is designed to receive a standard “4 piece” plate setting consisting of the following:

- 4 Dinner Plates
- 4 Soup Plates
- 4 Dessert dish
- 4 Saucers
- 4 Cups
- 4 Tea spoons
- 1 Oval platter
- 1 Small serving
- 1 Dish
- 4 Glasses
- 4 Soup Spoons
- 4 Forks
- 4 Knives
- 4 Dessert Spoons
- 2 Serving Spoons
- 1 Serving Fork
- 1 Gravy ladle



NOTE: for ease of loading/unloading large size dinner plates from the dish rack it may be necessary to (temporarily) remove the cutlery basket. When loading/unloading is complete, return the cutlery basket to its original position.

Preparing your Dishes for Washing

- Scrape off all solid food particles from the dishes.
- Remove excessive quantities of oil or grease.
- Empty any liquids from glasses and cups.

NOTE: Dishes with dried-on foods are more difficult to wash and may not come clean in a normal wash cycle.

- Arrange all items with recessed or curved sections on a slant to drain water away.
- Cups, pots, glasses, etc should be placed upside down.

When loading items to be washed:

- Locate sharp items so that they are not likely to damage the door seal.
- Load sharp knives with the handles up to reduce the risk of cut-type injuries
- Do not load plastic items unless they are marked “dishwasher safe” or the equivalent. For plastic items not so marked, check the man-

ufacturer's recommendations.

- Do not load glasses over the dish rack pins. Glasses loaded over dish rack pins are not properly supported and are likely to get damaged.
- Items with wooden or bone handles and items joined together with glue are unsuitable as they cannot resist hot water.
- Do not touch the heating element during or immediately after use.
- Do not operate your dishwasher unless all enclosure panels are properly in place.
- Do not tamper with controls.
- Do not abuse, sit on, or stand on the open door or dish-rack of the dishwasher. The machine may topple over.
- Protect cables and hoses from high temperatures.
- To reduce the risk of injury, do not allow children to operate or play with the dishwasher.

Using the Right Detergent

Use only detergent specifically made for use in dishwashers, as other types will cause overfoaming. If your detergent is old and/or lumpy, throw it away. Old detergent loses its washing power. Lumpy detergent won't dissolve.



How much Detergent Should You Use

That depends if your water is 'hard' or 'soft'.

HARD WATER REQUIRES MORE DETERGENT TO GET DISHES CLEAN.

SOFT WATER REQUIRES LESS DETERGENT TO GET DISHES CLEAN.

The recessed detergent area located on the inside door panel will hold approximately 7 grams of detergent. Follow the detergent manufacturer's guidelines.

Using a Rinsing Agent

You can help prevent unsightly spots on dishes and glassware, and reduce drying time by using a rinse agent. A rinse agent is specially formulated to rinse away food and detergent residues that can be left behind on your dishes. Used regularly, a rinse agent will automatically provide you with cleaner dishes every time you wash.

Add the rinse
at this hole

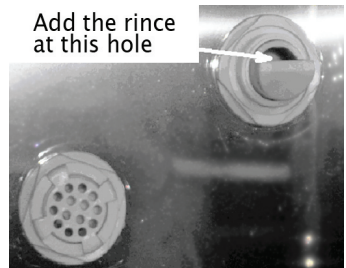

To fill the rinse agent dispenser, unscrew the dispenser cap located on the far side of inner container. Add the rinse agent slowly into the container until it just reaches the bottom of the filling cap in-

side the dispenser opening. Replace the cap. The dispenser automatically releases the rinse agent into the final rinse water.

Note: Clean off large particles of food sediments before placing dishes in the dishwasher.

Using the “Hot-Wash” Feature

If you have connected the washer to a cold water supply, you will need to leave it in the “Hot-Wash” setting. The “Hot-Wash” feature gives you the option of washing/drying dishes at high water temperatures. When activated, the “Hot-Wash” feature energizes a heating element that will raise and maintain the internal water temperature of the dishwasher at 62°C. Refer to “Front View”, Item 6

CAUTION

Water temperatures this high can cause severe burns/scalding. Always exercise extreme care when opening and/or entering the dishwasher during the Hot -Wash cycle.

To activate this feature, set the “Hot” button to the “in” position.

Using the “Econo” Feature:

The “Econo” feature gives you the option of washing dishes at the temperature of your hot water supply. The heating element will not come on.

To activate, set the “Hot/Econo” button to the “out” position.

NOTE:

For the dishwasher which not equipped with detergent dispenser, when choosing programme, you should chose normal or rapid wash. If you choose intensive wash, it won't wash clean.

It's strongly recommended to use a “3 in 1” tablets for dishwasher, which contains salt, conditioner and a washing powder.

IMPORTANT

When the “Econo” feature is activated, drying time for the dishes will be increased. The dishes dry by a “convection” method only. To speed-up the drying time after the program is complete, Push the “door open” button and the door pops open to a pre-set convection dry position.

OPERATING INSTRUCTIONS

To operate the dishwasher:

1. Make sure the inlet and drain hoses are correctly and securely connected.
2. Push the door release button to open the door.
3. Place the dishes on the dish rack and cutlery inside the cutlery basket.
4. Check to make sure that the rotating spray arm can turn freely all the way round. If necessary remove any obstacles.
5. Fill the detergent in the recessed area on inner door panel. (approx. 7 grams).
6. Close the door firmly
7. Open the water supply.
8. Turn the selector switch to the desired wash program. (Intensive, Normal, Rapid).
9. Push the power (on/off) button.
 - Push Button in = power on
 - Push Button out = power offThe power light will illuminate indicating the machine is receiving power.
10. The dishwasher stops automatically at the end of the program. The power light will remain illuminated, until the power (on/off) button is switched off.
11. The dishwasher is designed to stop if the door is opened accidentally during operation.
12. After washing, dishes should be allowed to cool down for about 15 minutes so they are not too hot to handle. Dishes will cool quicker if the door is opened slightly.
13. After unloading the dishwasher, remove the filter, clean off any bits of food, and put the filter back in its position.

NOTE: At the beginning of each cycle, the dishwasher always starts in the “drain” mode. This is because the drain pump always retains a small amount of water (in the sump) from the previous cycle. This is necessary to keep the pump primed. Therefore, do not be alarmed if you see a small amount of water being pumped—out from the drain hose prior to the start of the regular wash cycle (THIS IS NORMAL).

PROGRAMME SUMMARY/SELECTION

NORMAL/HOT WASH	
Water Temperature	70 °C
Program Duration + Heating Time	60 minutes
Water Consumption	11,2 liters
NORMAL/ECONO	
Water Temperature	Incoming Water Supply + 12°C
Program Duration	35 Minutes
Water Consumption	11,2 liters
RAPID/HOT WASH	
Water Temperature	70 °C
Program Duration + Heating Time	35 minutes
Water Consumption	8,5 liters
RAPID/ECONO	AS RAPID/HOT WASH

Note:

The washing time may vary according to the incoming water temperature and the environmental temperature.

MAIN TECHNICAL DATA

Model	DW-500
Power input	1380W
Outer dimension	570 x 480 x 440
Weight	About 22.8kg
Max. water Consumption (Normal wash)	11,2 L
Water pressure	0.03~1MPa
Control manner	Mechanical
Detergent dosage	5~20g
Plate setting	4 sets 35 pieces

COMMON DISHWASHING PROBLEMS AND SOLUTIONS

PROBLEM	POSSIBLE CAUSE	POSSIBLE SOLUTION
Dishwasher will not start	1. Dishwasher not receiving electrical power	Check electrical connection fuse/circuit breaker
	2. Door is unlatched	Close and latch door
	3. Dishwasher not level	Level unit
Dishes not clean	1. Improper loading	a) Arrange dishes so spray action reaches all surfaces. b) Do not overload dishwasher.
	2. Spray arm not rotating freely	a) Check spray arm to make sure nothing (i.e. cutlery) is obstructing spray arm rotation. b) Check if filter screen has become dislodged and obstructing spray arm rotation.
	3. Not enough detergent and/or improper detergent being used.	a) Use more dishwasher detergent. b) Do not use detergent that is hard or cracked. c) Use only a recommended dishwasher detergent.
	4. Improperly prepared dishes.	Excess food soil and liquids should be removed from dishes before loading.
	5. Water inlet hose kinked/bent due to improper installation.	Eliminate kink or bend from Inlet hose.
Chipping or breaking glassware	Improper loading of dishes.	Do not overload dish rack. Load glasses on the upper rack only, not over dish rack pins. Glasses loaded over dish rack pins are not properly supported and subject to damage.

Water re- mains in bot- tom	1. A small amount of water (in sump area) is normal.	This is necessary to keep the pump primed and is drained automatically at the beginning of each cycle.
	2. Excessive amount of water; cycle not completed.	Allow dishwasher to complete full cycle.
Dishwasher can't stop	The draft is too much	Drain the water out and clear the filter.

GUARANTEE:

This product is for domestic use only.

The guarantee is for twelve months from original date of purchase.

If any defect arises during this period due to faulty material or workmanship, the unit may be replaced or repaired.

Address to service center for consultation, when the service life of product has expired. Otherwise the further operation can entail impossibility of normal use of the product.

Service life of the given product – 3 years from the moment of sale

