

Favorit 99000VI

Használati útmutató
Bruksanvisning
Инструкция по
эксплуатации

Mosogatógép
Oppvaskmaskin
Посудомоечная
машина

Köszönjük, hogy egyik kiváló minőségű termékünket választotta!

A készülék optimális és hosszú távú teljesítményének biztosítása érdekében, kérjük, olvassa át alaposan a jelen használati útmutatót. Ezzel biztosítható, hogy az összes folyamatot tökéletesen és a leghatékonyabb módon vezérelje. Javasoljuk, tartsa biztonságos helyen ezt az útmutatót, hogy bármikor fellapozhassa, amikor szüksége van rá. Végül kérjük, az útmutatót adja át a készülék esetleges jövőbeli tulajdonosának.

Kívánjuk, sok örömet leljen új készülékében!

Tartalomjegyzék

Használati útmutató	3	Az öblítőszer használata	14
Biztonsági információk	3	Állítsa be az öblítőszer adagolását	14
Gyermekek és fogyatékkal élő személyek biztonsága	3	Multitab funkció	15
Általános biztonsági tudnivalók	3	Evőeszközök és edények bepakolása	15
Használat	3	Javaslatok és tanácsok	15
Ápolás és tisztítás	4	Sörösphóhártartók	16
Üzembe helyezés	4	Mosogatóprogramok	17
Fagyvesztély	5	Mosogatóprogram kiválasztása és elindítása	19
Vízhozatra csatlakoztatás	5	Mosogatóprogram megszakítása	19
Elektromos csatlakozás	6	Hogyan törölhetünk egy mosogatóprogramot vagy egy késleltetett indítást?	19
Belső világítás	6	A mosogatóprogram végén	20
Szakszerviz	6	Automatikus kikapcsolás	20
A készülék hulladékba helyezése	6	Vegye ki belőle az eszközöket	20
Termékleírás	7	Ápolás és tisztítás	20
TimeBeam	8	Szűrők eltávolítása és tisztítása	20
Kezelőpanel	8	Szórókarok tisztítása	21
Görgetőgombok	9	Külső felületek tisztítása	21
OK/Start gomb	9	Mit tegyek, ha...	21
Opciók gomb	9	A mosogató és a szárítás eredménye nem kielégítő	23
Opció menü	9	Hogyan kapcsoljuk be az öblítőszer-adagolót?	24
Kijelző	10	Műszaki adatok	24
Az első használat előtt	11	Környezetvédelmi tudnivalók	25
Első bekapcsolás – a kijelző nyelvének beállítása	11		
A vízlágyító beállítása	11		
Manuális beállítás	12		
Elektronikus beállítás	12		
Speciális só használata	13		
A mosogatószer és az öblítőszer használata	13		
Mosogatószer használata	14		

A változtatások jogát fenntartjuk

Használati útmutató



Biztonsági információk

A mosogatógép üzembe helyezése és használata előtt olvassa el figyelmesen a használati útmutatót:

- személyes biztonsága és vagyontárgyai biztonsága,
- a környezet védelme, valamint
- a készülék helyes használata érdekében.

A használati útmutatót tartsa mindig a készülék közelében, annak áthelyezése vagy eladása esetén is.

A nem megfelelő üzembe helyezés vagy használat okozta károkért a gyártó nem vállal felelősséget.

Gyermekek és fogyatékkal élő személyek biztonsága

- Ne hagyja, hogy a készüléket csökkent fizikai, értelmi vagy mentális képességű, illetve megfelelő tapasztalatok és ismeretek híján lévő személy használja, beleértve a gyermekeket is. A biztonságukért felelős személy felügyelje őket, illetve a készülék használatára vonatkozóan biztosítson útmutatást számukra.
- Minden csomagolóanyagot tartson a gyermekektől távol. Fulladás vagy fizikai sérülés veszélye merülhet fel.
- Minden mosogatószert tartson biztonságos helyen. Ne engedje, hogy gyermekek a mosogatószerekhez nyúljanak.
- Amikor a mosogatógép ajtaja nyitva van, tartsa távol a gyermekeket és a kisállatokat.

Általános biztonsági tudnivalók

- Ne változtassa meg a készülék műszaki jellemzőit. Ez sérülést okozhat, és kárt tehet a készülékben.
- Tartsa be a mosogatószer-gyártó biztonsági utasításait a szem, száj és torok sérüléseinek megelőzése érdekében.
- Ne igya meg a mosogatógépből származó vizet. A készülékben mosogatószer-maradványok lehetnek.
- Kipakolás és bepakolás után mindig csukja be a mosogatógép ajtaját, így elkerülhető, hogy bárki átessen rajta, és megsérüljön.
- Ne üljön vagy álljon a nyitott ajtóra.

Használat

- A gépet háztartási célú használatra tervezték. Ne használja a készüléket kereskedelmi, ipari vagy egyéb célokra.
- Ne használja a készüléket a rendeltetésétől eltérő célokra. Ezzel megelőzheti a fizikai sérüléseket, illetve a vagyoni károkat.

- A készüléket csak mosogatógépben tisztítható háztartási edények tisztítására használja.
- Ne tegyen gyúlékony anyagot, vagy gyúlékony anyaggal szennyezett tárgyat a készülékbe, annak közelébe, illetve annak tetejére. Tűz- és robbanásveszély.
- A késeket és egyéb, szűrős hegyű eszközöket hegyükkel lefele az evőeszközkosárba, Ha nem, vízszintes helyzetben a felső kosárba vagy a késtartó kosárba helyezze. (Nem minden típus rendelkezik késtartó kosárral.)
- Csak gépi mosogatáshoz alkalmas termékeket (mosogatószer, só, öblítőszer) használjon.
- A nem gépi mosogatáshoz előírt só típusok használata kárt tehet a vízlágyítóban.
- A mosogatóprogram elindítása előtt töltsen fel speciális sóval a készüléket. A sószemcsék és a sós víz korróziót okozhatnak, illetve kilyukaszthatják a készülék alját.
- Az öblítőszeren kívül más terméket soha ne töltsön az öblítőszer-adagolóba (pl. mosogatógép-tisztító szert, folyékony mosogatószert). Ez kárt tehet a készülékben.
- A mosogatóprogram elindítása előtt győződjön meg arról, hogy a szórókarok szabadon mozoghatnak.
- Ha a készülék működése közben kinyitja az ajtót, forró gőz távozhat. Égési sérülés veszélye áll fenn.
- Ne vegye ki az edényeket a mosogatógépből a mosogatóprogram vége előtt.

Ápolás és tisztítás

- A karbantartás előtt kapcsolja ki a készüléket, és a húzza ki a vezetéket a fali aljzatból.
- Ne használjon gyúlékony vagy rozsdásodást okozó anyagokat.
- Ne használja a készüléket a szűrők nélkül. Ügyeljen arra, hogy a szűrők beszerelése helyes legyen. A szűrők nem megfelelő beszerelése csökkenti a mosogatás határfokát, és a készülék károsodását okozhatja.
- A készülék tisztításához ne használjon vízsugarat vagy gőzt. Áramütés és a készülék károsodásának veszélye.

Üzembe helyezés

- Ellenőrizze, hogy a készülék nem sérült-e meg szállítás közben. Ne csatlakoztasson sérült készüléket. Szükség esetén forduljon a szállítóhoz.
- Az első használat előtt távolítsa el minden csomagolóanyagot.
- Az elektromos- és a vízvezeték csatlakoztatását, a készülék üzembe helyezését, karbantartását kizárólag szakember végezze. Ezzel megelőzhető a szerkezeti károk és a fizikai sérülések.
- Ügyeljen arra, hogy az üzembe helyezés során a hálózati dugasz le legyen választva a fali aljzatról.
- Ne fúrja ki a készülék oldalait, nehogy megsérüljenek a hidraulikus és elektromos alkatrészek.
- **Fontos!** Tartsa be a mellékelt sablon utasításait:

- A készülék üzembe helyezéséhez.
- A bútorajtó felszereléséhez.
- A vízvezeték és a lefolyó csatlakoztatásához.
- A készüléket biztonságos szerkezet alá és mellé helyezze.

Fagyveszély

- Ne helyezze üzembe a készüléket olyan helyen, ahol a hőmérséklet 0°C alatt van.
- A gyártó nem felel a fagy okozta kárért.

Vízhálózatra csatlakoztatás

- A készülék vízhálózatra történő csatlakoztatásához használjon új csöveket. Ne alkalmazzon használt csöveket.
- Ne csatlakoztassa a készüléket új vezetékekre vagy hosszú ideig nem használt vezetékekre. Hagyja folyni a vizet néhány percig, majd ezt követően csatlakoztassa a befolyócsövet.
- Ügyeljen rá, hogy a telepítés során a víztömlők ne nyomódjanak meg, és ne sérüljenek.
- A vízszivárgás elkerülése érdekében győződjön meg arról, hogy a vízcsatlakoztatások szorosan meg legyenek húzva.
- A készülék első használata során győződjön meg róla, hogy a csövek nem szivárognak.
- A befolyócső dupla falú, és nullavezetékekkel valamint biztonsági szeleppel rendelkezik. A befolyócső csak akkor van nyomás alatt, amikor víz áramlik rajta keresztül. Ha szivárgás van a befolyócsövön, a biztonsági szelep megszakítja a vízáramlást.
 - Legyen körültekintő a befolyócső csatlakoztatásakor:
 - A befolyócsövet vagy a biztonsági szelepet ne merítse vízbe.
 - Ha a befolyócső vagy a biztonsági szelep megsérül, azonnal válassza le a hálózati dugaszt a hálózati aljzatról.
 - A biztonsági szeleppel ellátott befolyócső cseréjével forduljon szak-szervizhez.



VIGYÁZAT

Veszélyes feszültség.

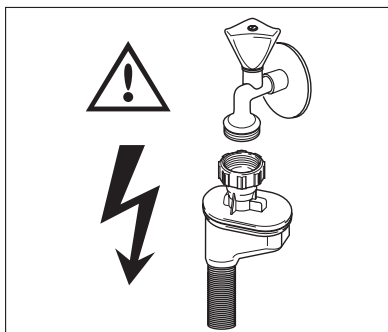

Elektromos csatlakozás

- A készüléket kötelező földelni.
- Ellenőrizze, hogy az adattáblán szereplő elektromossági adatok megfelelnek-e a háztartási hálózati áram paramétereinek.
- Mindig megfelelően felszerelt érintésbiztos aljzatot használjon.
- Ne használjon elosztókat, csatlakozókat és hosszabbítókat. Tűzveszélyesek.
- Ne cserélje vagy módosítsa a hálózati kábelt. Forduljon szakszervizhez.
- Ügyeljen rá, hogy ne tegyen kárt a készülék hátulján található hálózati dugaszban és kábelben, illetve ne nyomja össze azokat.
- Ügyeljen arra, hogy a hálózati dugasz az üzembe helyezést követően is hozzáférhető legyen.
- A készülék leválasztásához ne a hálózati kábelt, hanem a hálózati dugaszt húzza.

Belső világítás

A mosogatógép belső világítással rendelkezik, amely bekapcsol, amikor a mosogatógép ajtaját kinyitják, és kikapcsol, amikor becsukják.



VIGYÁZAT

Látható ledes sugárzás, ne nézzen közvetlenül a fénysugárba.

A LED izzó CLASS 2 besorolású az IEC 60825-1 szabvány szerint: 1993 + A1:1997 + A2:2001.

Emissziós hullámhossz: 450 nm

Maximális kibocsátott teljesítmény: 548 μ W



A belső világítás cseréje érdekében forduljon a szakszervizhez.

A belső világítás cseréje előtt húzza ki a hálózati dugaszt a hálózati aljzattól.

Szakszerviz

- A készüléken javítási, vagy egyéb munkákat kizárólag felkészült szervizszakember végezhet. Forduljon szakszervizhez.
- Csak eredeti pótalkatrészeket használjon.

A készülék hulladékba helyezése

- A fizikai sérülések vagy károk megelőzése érdekében:
 - Húzza ki a dugaszt a hálózati aljzattól.
 - Vágja el a hálózati tápkábelt, és helyezze a hulladékba.
 - Helyezze hulladékba az ajtózárat. Ezzel megelőzheti, hogy gyermek vagy kisállat szoruljon a készülékbe. Fennállhat a fulladás veszélye.



VIGYÁZAT

A mosogatógépbe való mosogatószeres veszélyesek, és korróziót okozhatnak!

- Ha ilyen mosogatószerrel baleset történik, akkor azonnal forduljon a helyi toxikológiai intézményhez és orvoshoz.
- Ha szájba kerül a mosogatószer, akkor azonnal forduljon a helyi toxikológiai intézményhez és orvoshoz.
- Ha szembe kerül a mosogatószer, akkor azonnal forduljon orvoshoz, és vízzel öblítse a szemét.
- A mosogatógépbe való mosogatószereseket biztonságos és gyermekek által el nem érhető helyen tárolja.
- Ne hagyja nyitva a készülék ajtaját, amikor mosogatószer van a mosogatószer-adagolóban.
- Csak egy mosogatóprogram indítása előtt töltsse fel a mosogatószer-adagolót.

Termékleírás

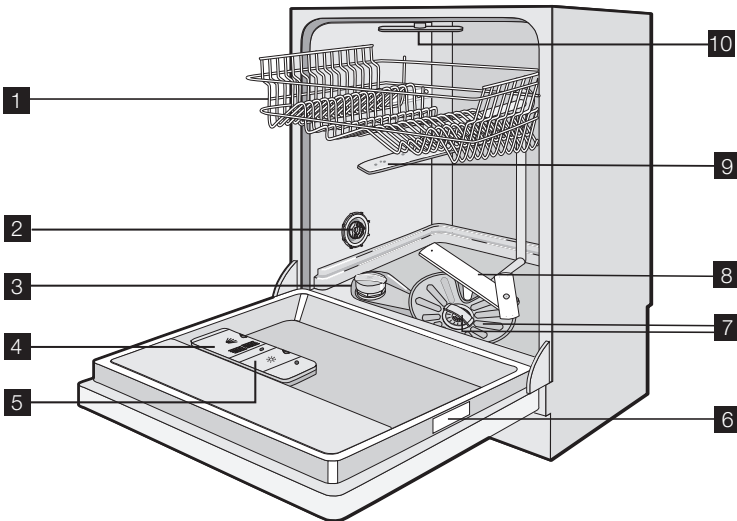

- 1 Felső kosár
- 2 Vízkeménység-tárcsa
- 3 Sótartály
- 4 Mosogatószer-adagoló
- 5 Öblítőszer-adagoló
- 6 Adattábla
- 7 Szűrők
- 8 Alsó szórókar
- 9 Középső szórókar

10 Felső szórókar**TimeBeam**

A TimeBeam-el mindig tudni fogja, hogy mennyi van hátra a mosási programból, vagy mikor jár le a késleltetett indítás ideje.

A konyha padlójára kivetített színes fény-sugár mutatja a mosási program végéig vagy a késleltetett indítás kezdetéig hátralévő időt.

A tökéletes láthatóságért a TimeBeam fény-sugarának színét a padló színének megfelelően módosíthatja. 9 szín közül választhat. A szín beállításához lásd a „Kezelőpanel” részt.

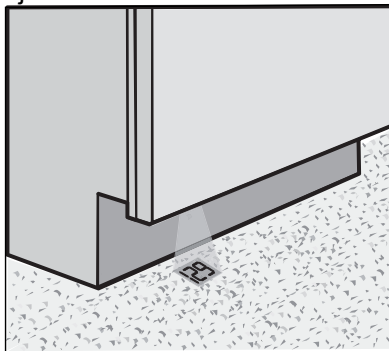

Ha a készüléket magasabbra építik be konyhabútorajtóval együtt, a TimeBeam által vetített kép nem látható.

A mosogatóprogram végéig hátralévő idő

- A TimeBeam kivetíti a mosogatóprogram időtartamát.
- A kimutatott idő 1 percenként csökken.
- A mosogatóprogram végén egy nulla jelenik meg a konyha padlóján.
- Az Automatikus kikapcsolás funkció aktiválása esetén a TimeBeam a mosogatóprogram véget érése után 10 perc múlva automatikusan kikapcsol. Lásd a „Mosogatóprogram kiválasztása és elindítása” c. részt.

Késleltetett indítás

- A TimeBeam kivetíti a késleltetett indításig hátralévő időt órákban (24 óra, 23 óra stb).

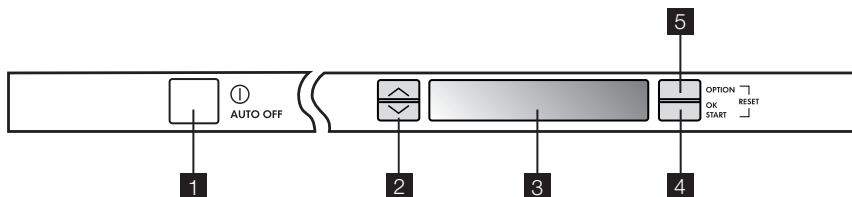
Kezelőpanel

- 1** Be/ki gomb
- 2** Görgetőgombok
- 3** Kijelző
- 4** OK/Start gomb
- 5** Opciók gomb



A kijelzőn látható üzenetek és a hangjelzések segítséget nyújtanak a készülék üzemeltetésében.

Görgetőgombok

Ezekkel a gombokkal a következőket teheti:

- választhat egy mosogatóprogramot a mosogatóprogram menüből;
- választhat egy opciót az opciók menüből.

OK/Start gomb

Ezzel a gombbal a következőket teheti:

- megerősíthet vagy tárolhat egy opciót;
- elindíthat egy mosogatóprogramot.

Opciók gomb

Ezzel a gombbal kiválaszthat egy opciót.

Egy opció kiválasztása:

1. Kapcsolja be a készüléket.
2. Nyomja meg az Opciók gombot: a kijelzőn megjelennek a rendelkezésre álló opciók.
3. A menüben a görgetőgombok segítségével böngészhet és kiválaszthatja a kívánt opciót.
4. A megerősítéshez nyomja meg az OK/Start gombot, vagy lépjen tovább az almenübe.
5. Az almenü beállításainak kiválasztásához nyomja meg a görgetőgombok egyikét.
6. A megerősítéshez nyomja meg az OK/Start gombot.
7. A menüből az Opciók gomb megnyomásával léphet ki.

Opció menü



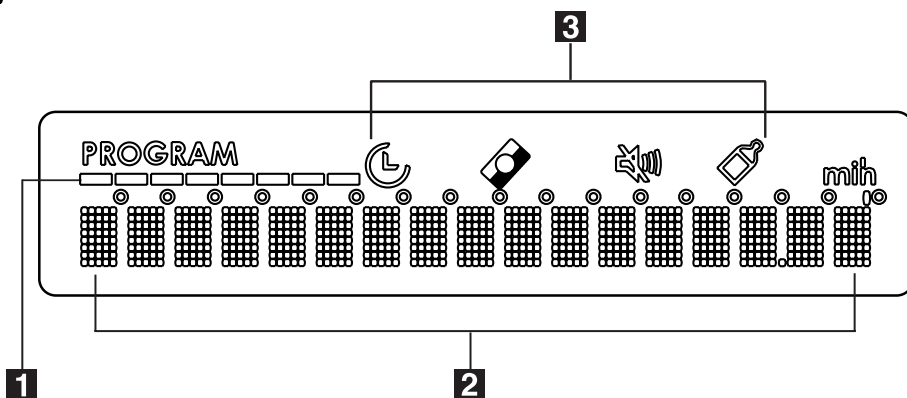

Menü	Almenü	Az opció leírása
IDŐKÉSLELTETÉS	1–24 óra közötti értéket állíthat be.	Ezzel a funkcióval a mosogatóprogram indítását 1–24 órával késleltetheti. A késleltetett indítás visszaszámlálása 1 órás lépésekben történik (24, 23, 22 stb.). Az utolsó órán belül a készülék percenként számol (59, 58, 57 stb.).
EXTRA HYGIENE	BE KI	Ezzel a funkcióval még alaposabban tisztíthatja meg az edényeket és poharakat. Az utolsó öblítés során a hőmérséklet 68°C fokra emelkedik, és 65°C fok fölött marad 10–14 percig. Ez a funkció választható mindegyik mosogatóprogrammal, de nem mindegyik programnál fejti ki a hatását. Lásd a „Mosogatóprogramok” c. részt.
MULTITAB	BE KI	A Multitab funkció kombinált mosogatószertablettáknál alkalmazható. Lásd a „Multitab funkció” c. fejezetet.

Menü	Almenü	Az opció leírása
BEÁLLÍTÁSOK	NYELV MAGYAR	Beállíthatja a kijelzőn látható üzenetek nyelvét. Különböző nyelvek állnak rendelkezésre.
	VÍZKEMÉNYSÉG	Beállíthatja a vízlágyító szintjét. Lásd „A vízlágyító beállítása” c. részt. 10 szint áll rendelkezésre.
	ÖBLÍTŐSZER	Bekapcsolhatja/kikapcsolhatja az öblítőszerszadagolót. Ez az opció csak bekapcsolt Multitab funkcióval hat.
	HANGERŐ	Lehetővé teszi a hangjelzések hangerejének beállítását. 5 szint áll rendelkezésre. Gyári beállítás: 5. szint 0. szint = hang kikapcsolva.
	SZÍN	Kiválaszthatja a TimeBeam színét, hogy a fénysugár színe a konyha padlójával kontrasztban legyen. Az 1. és a 9. szint között állíthat be különböző színeket. 0. szint = TimeBeam kikapcsolva. Gyári beállítás: 1. szint
	FÉNYERŐ	Lehetővé teszi, hogy növelje vagy csökkentse a kijelző háttérének fényerejét. 10 szint áll rendelkezésre. Gyári beállítás: 10. szint

Kijelző



- 1** Kis sávok mutatják a mosogatóprogram előrehaladását.
- 2** Üzenetek: a kijelző ezen részén a mosogatóprogramok, a funkciók és a kapcsolódó programfázisok láthatók.
- 3** Szimbólumok

Szimbólumok	
	IDŐKÉSLELTETÉS – akkor kapcsol be, ha a késleltetett indítás funkció be van kapcsolva, és a visszaszámlálás elindult.
	MULTITAB – akkor világít, amikor a funkció be van kapcsolva.
	HANGERŐ – akkor jelenik meg, ha a hangjelzéseket kikapcsolta (0. szint).
	EXTRA HYGIENE – akkor jelenik meg, ha aktív a kapcsolódó funkciót és/vagy az INTENSIV PRO mosogatóprogramot választotta.

Az első használat előtt

Első bekapcsolás – a kijelző nyelvének beállítása

1. Kapcsolja be a készüléket.
2. Amikor a kijelző a LANGUAGE ENGLISH szimbólumot mutatja és a ENGLISH szó villog, megerősítheti vagy módosíthatja a nyelvet.
 - A megerősítéshez nyomja meg az OK/Start gombot.
 - Egy másik nyelv kiválasztásához nyomja meg valamelyik görgetőgombot, és a megerősítéshez nyomja meg az OK/Start gombot.
3. A menüből az Opciók gomb megnyomásával léphet ki.

Az eljárás egyes lépéseire tekintse meg az útmutatót:

1. Ellenőrizze, hogy a vízlágyító szintje megfelel-e lakóhelyén használt víz keménységének. Szükség esetén módosítsa a vízlágyító beállítását.
2. Töltse fel a sótartályt mosogatógéphez használatos sóval.
3. Töltse fel az öblítőszer-adagolót öblítőszerrel.
4. Pakolja be az evőeszközöket és edényeket a készülékbe.
5. Állítsa be a töltet és a szennyeződés típusának megfelelő mosogatóprogramot.
6. Töltse fel a mosogatószer-adagolót a megfelelő mennyiségű mosogatószerrel.
7. Indítsa el a mosogatóprogramot.



Ha kombinált mosogatószer-tablettát használ („3 az 1-ben”, „4 az 1-ben”, „5 az 1-ben” stb.), olvassa el a „Multitab funkció” c. részt.

A vízlágyító beállítása

A vízlágyító eltávolítja a csapvízből az ásványi anyagokat és sókat. Az ásványi anyagok és sók negatívan befolyásolhatják a készülék működését. A vízkeménységet különböző mértékegységekkel méri:

- Német fok (dH°).
- Francia fok (°TH).
- mmol/l (millimol per liter, a vízkeménység nemzetközi mértékegysége).
- Clarke fok.

Állítsa be a vízlágyítót lakóhelye vízkeménységnek megfelelően. Szükség esetén kérjen tájékoztatást a helyi vízszolgáltatótól.

Vízkeménység				Vízkeménység beállítása	
°dH	°TH	mmol/l	Clarke	kézzel	elektronikusan
51–70	91–125	9,1–12,5	64–88	2 ¹⁾	10
43 – 50	76 – 90	7,6 – 9,0	53 – 63	2 ¹⁾	9
37 – 42	65 – 75	6,5 – 7,5	46 – 52	2 ¹⁾	8
29 – 36	51 – 64	5,1 – 6,4	36 – 45	2 ¹⁾	7
23 – 28	40 – 50	4,0 – 5,0	28 – 35	2 ¹⁾	6
19 – 22	33 – 39	3,3 – 3,9	23 – 27	2 ¹⁾	5 ¹⁾
15 – 18	26 – 32	2,6 – 3,2	18 – 22	1	4
11 – 14	19 – 25	1,9 – 2,5	13 – 17	1	3
4 – 10	7 – 18	0,7 – 1,8	5 – 12	1	2
< 4	< 7	< 0,7	< 5	1 ²⁾	1 ²⁾

1) Gyári helyzet.

2) Nem szükséges só használata.



Manuálisan és elektronikusan kell beállítania a vízlágyítót.

Manuális beállítás

A vízkeménység-tárcsát forgassa el az 1. vagy 2. állásba (lásd a táblázatot).

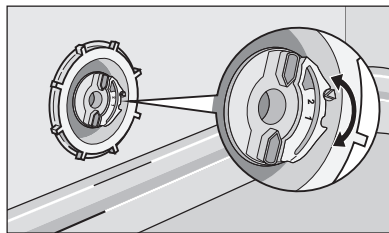

Elektronikus beállítás

1. Keresse meg az Opciók menüt.
2. Válassza a BEÁLLÍTÁSOK pontot.
3. A megerősítéshez nyomja meg az OK/Start gombot.
4. Válassza a VÍZKEMÉNYSÉG menüpontot.
5. A megerősítéshez nyomja meg az OK/Start gombot.
6. A vízlágyító szintjének beállításához használja a görgetőgombokat. A szükséges szint beállításához lásd a táblázatot.
7. A megerősítéshez nyomja meg az OK/Start gombot.

8. A menüből az Opciók gomb megnyomásával léphet ki.

i Ha a vízlágyító elektronikusan az 1. szintre van beállítva, akkor nem látható a sójelző üzenet.

Speciális só használata

A sótartály feltöltéséhez végezze el a következő lépéseket:

1. Csavarja le a kupakot az óramutató járásával ellenkező irányba a sótartály kinyitásához.
2. Töltsön 1 liter vizet a sótartályba (csak az első üzemeltetésénél).
3. Egy tölcsér használatával töltsse fel a sótartályt sóval.
4. Távolítsa el a sótartály nyílása körül lévő sót.
5. Csavarja vissza a kupakot az óramutató járásával megegyező irányba a sótartály bezárásához.

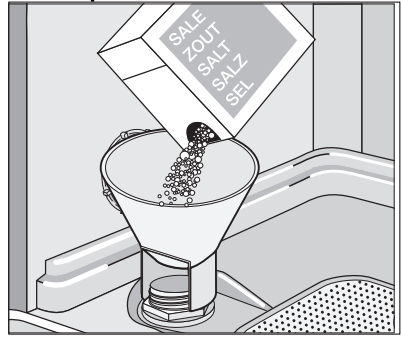

i Normális jelenség, ha a só betöltésekor víz folyik ki a sótartályból.

Ha a sótartály üres, a kijelzőn a következő üzenet jelenik meg: **SÓT KÉREK**
Az üzenet a mosogatóprogram futása közben nem látható.
Miután feltöltötte a sótartályt, ez az üzenet néhány óráig még tovább látható.
Ez nincs káros hatással a készülék működésére.

A mosogatószer és az öblítőszer használata

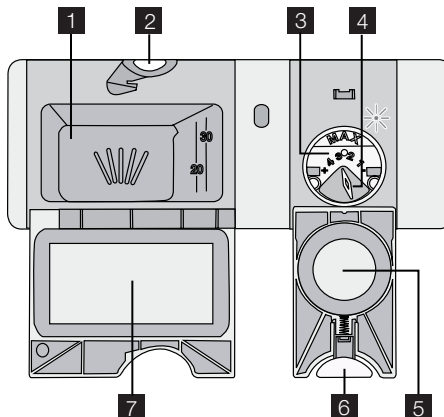

Mosogatószer használata



A környezet védelme érdekében ne használjon a szükségesnél több mosogatószer-t.

Kövesse a mosogatószer gyártójának a csomagoláson található utasításait.

A mosogatószer-adagolót a következőképp töltsse fel:

1. Nyomja meg a kioldógombot **2** fedelének felnyitásához **7** a mosogatószer-adagoló
2. Tegye a mosogatószer-t az adagolóba **1**.
3. Ha előmosogatási fázissal rendelkező mosogatóprogramot használ, tegyen egy kevés mosogatószer-t a készülék ajtajának belsejébe.
4. Ha mosogatószer-tablettát használ, tegye a mosogatószer-adagolóba **1**.
5. Zárja be a mosogatószer-adagolót. Nyomja le a fedelet, amíg a helyére nem kattán.



A különböző mosogatószer-márkák különböző idő alatt oldódnak fel. Egyes mosogatószer-tabletták a rövid mosogatóprogramok során nem fejtenek ki megfelelő tisztítóhatást. Mosogatószer-tabletták használata esetén a mosogatószer maradványok eltávolítása érdekében használjon hosszú mosogatóprogramokat.

Az öblítőszer használata



Az öblítőszer lehetővé teszi, hogy az edények folt- és csíkmentesen száradjanak.

Az öblítőszer-adagoló az utolsó öblítéskor automatikusan adagolja az öblítőszer-t.

Az öblítőszer-adagoló feltöltéséhez kövesse az alábbi lépéseket:

1. Nyomja meg a kioldógombot **6** fedelének kinyitásához. **5** az öblítőszer-adagoló
2. Töltsse fel az öblítőszer-adagolót **3** öblítőszerrel. A "max" jelzés a maximális szintet mutatja.
3. A kilötyönt öblítőszer-t nedvszívó törőlkendővel távolítsa el, hogy a mosogatóprogram alatt megakadályozza a túlzott habképződést.
4. Zárja be az öblítőszer-adagolót. Nyomja le a fedelet, amíg a helyére nem kattán.



Ha az öblítőszer-adagoló üres, a kijelzőn a következő üzenet jelenik meg: ÖBLÍTŐSZERT KÉREK .

Az üzenet a mosogatóprogram futása közben nem látható.

Állítsa be az öblítőszer adagolását

Gyári beállítás: 3. állás

Az adagolás 1. (legalacsonyabb adagolás) és 4. (legmagasabb adagolás) pozíció között állítható be.

Forgassa el az öblítőszer-adagoló kiválasztógombját **4** az adag növeléséhez vagy csökkentéséhez.

Multitab funkció

A Multitab funkció kombinált mosogatószer-tablettáknál alkalmazható. Ezek a termékek mosogatószert, öblítőszert és mosogatógéphez használandó só-tartalmaznak. A tabletták bizonyos típusai más vegyszereket is tartalmazhatnak.

Ellenőrizze, hogy ezek a tabletták megfelelőek-e a lakóhelyén használt víz keménységéhez. További információkért lásd a gyártó utasításait.

A Multitab funkció bekapcsolás után egészen a kikapcsolásáig aktív marad.

A Multitab funkció leállítja az öblítőszer és a só betöltését.

A Multitab funkció leállítja az öblítőszer és a só betöltésére vonatkozó üzeneteket.

A Multitab funkció használatakor a program időtartama megnövekedhet.



A Multitab funkciót a mosogatóprogram indítása előtt kapcsolja be.

A mosogatóprogram működése közben a Multitab funkciót nem lehet bekapcsolni.

A Multitab funkció bekapcsolása:

- Lépjen be az Opciók menübe, és kapcsolja be a Multitab funkciót. Lásd a „Kezelőpanel” részt.

A Multitab funkció kikapcsolásához és külön mosogatószer, só és öblítőszer használatához:

1. Lépjen be az Opciók menübe, és kapcsolja ki a Multitab funkciót. Lásd a „Kezelőpanel” részt.
2. Töltse fel a sótartályt és az öblítőszer-adagolót.
3. Állítsa a vízkeménységet a legmagasabb szintre.
4. Futtasson le egy mosogatóprogramot edények nélkül.
5. Állítsa be a vízlágyítót a lakóhelyén használt víz keménységének megfelelően.
6. Állítsa be az öblítőszer adagolását.

Evőeszközök és edények bepakolása



Lásd a " ProClean töltetek példái" c. kiadványt.

Javaslatok és tanácsok

Ne használja a készüléket olyan tárgyak tisztítására, amelyek vizet szívnak magukba (pl.: szivacs, konyharuha).

- Az evőeszközök és edények bepakolása előtt kövesse az alábbi lépéseket:
 - Távolítsa el az ételmaradékokat.
 - Lazítsa fel a lábosokon a leégett ételmaradékokat.
- Az evőeszközök és edények bepakolása során a következőkre figyeljen:
 - Az üreges tárgyakat (pl. csészék, poharak és lábosok) nyílásukkal lefele tegye be.

- Ügyeljen arra, hogy ne gyűlhessen össze víz a tartályban vagy valamilyen mélyedésben.
- Fontos, hogy az edények és evíeszközök ne legyenek egymásba csúsztva.
- Győződjön meg arról, hogy a poharak ne érjenek egymáshoz.
- A kisebb tárgyakat helyezze az evíeszközkosárba.
- A kanalakat más evíeszközökkel vegyesen pakolja be, hogy ne tapadjanak össze.
- Úgy rendezze el a darabokat, hogy a víz minden felületet elérhessen.
- Előfordulhat, hogy a tapadásmentes- és a teflonbevonatú edényeken vízcseppek maradnak.
- A könnyű darabokat helyezze a felső kosárba. Ügyeljen arra, hogy az eszközök ne mozdulhassanak el.

Söröspohártartók

Ezek a speciális tartók rögzítik a söröspoharakat.

Ha nem használja a söröspohártartókat:

- hajtsa fel a tartókat;
- vegye ki a tartókat és az állványt.

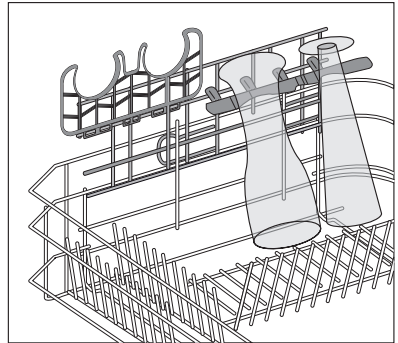

Vegye ki a tartókat, és nyomja hátra, majd vegye ki az állványt.

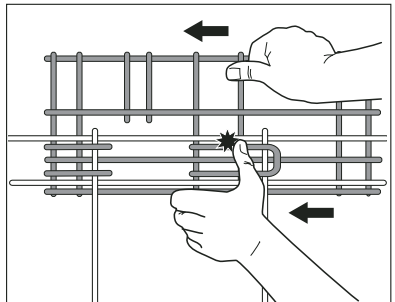

Ha újra használni kívánja a söröspohártartókat, nyomja be az állványt előlről, és szerelje be a tartókat.



VIGYÁZAT

Az állvány kivételekor vagy behelyezésekor legyen óvatos.

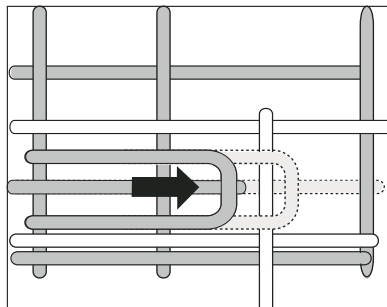

Mosogatóprogramok

Mosogatóprogramok

Program	Szennyezettség mértéke	Töltet típusa	Program leírása	EXTRA HYGIENE funkció
EXTRA SILENT	Normál szennyezettség	Edények és evőeszközök	Előmosogatás Főmosogatás 50°C 1 közbenső öblítés Utolsó öblítés Szárítás	Igen, de nincs hatása.
AUTOMATIKUS ¹⁾	Bármilyen	Edények, evőeszközök, lábasok és fazekak	Előmosogatás Főmosogatás 45°C vagy 70°C 1 vagy 2 közbenső öblítés Utolsó öblítés Szárítás	Igen, hatással van.
30 PERCES ²⁾	Normál vagy enyhe szennyezettség	Edények és evőeszközök	Főmosogatás 60°C Öblítések	Igen, hatással van.
INTENSIV PRO	Erős szennyezettség	Edények, evőeszközök, lábasok és fazekak	Előmosogatás Főmosogatás 70°C 1 közbenső öblítés Utolsó öblítés Szárítás	Ez a mosogatóprogram tartalmazza az EXTRA HYGIENE funkciót. A funkciót nem kell előre beállítani.
GAZDASÁGOS ³⁾	Normál szennyezettség	Edények és evőeszközök	Előmosogatás Főmosogatás 50°C 1 közbenső öblítés Befejező öblítés Szárítás	Igen, hatással van.

Program	Szennyezettség mértéke	Töltet típusa	Program leírása	EXTRA HYGIENE funkció
50 PERCES	Enyhe szennyezettség	Edények és evőeszközök	Főmosogatás 55°C 1 közbenső öblítés Utolsó öblítés	Igen, hatással van.
45° ÜVEG	Normál vagy enyhe szennyezettség	Kényes cserép- és üvegedények	Főmosogatás 45°C 1 közbenső öblítés Utolsó öblítés Szárítás	Igen, de nincs hatása.
MELEGEN TART	Ezzel a programmal felmelegítheti az edényeket használat előtt, vagy a rég nem használt edényeket megtisztíthatja a portól.		1 forró öblítés	Igen, de nincs hatása.
ELŐMOSOGATÁS	Ezzel a programmal gyorsan leöblítheti az edényeket, hogy eltávolítsa az ételmарadékokat és megakadályozza a kellemetlen szagok kialakulását. Ehhez a programhoz ne használjon mosogatószert.		1 hideg öblítés	Igen, de nincs hatása.

- 1) A készülék automatikusan beállítja a víz hőmérsékletét és mennyiségét. Ez a készülék töltetének mennyiségétől, valamint a szennyezettség mértékétől függ. A program időtartama és a program fogyasztási értékei változhatnak.
- 2) Kis mennyiségű töltet esetében ez a program időtakarékos, és tökéletes mosási eredményt biztosít.
- 3) Tesztprogram a bevizsgáló intézetek számára. A tesztadatok megtalálhatók kiadványunkban.

Fogyasztási értékek

Program ¹⁾	Energia (kWh)	Víz (liter)
EXTRA SILENT	1,1 - 1,2	9 - 11
AUTOMATIKUS	0,9 - 1,7	8 - 15
30 PERCES	0,8	9
INTENSIV PRO	1,5 - 1,7	13 - 15
GAZDASÁGOS	0,9 - 1,0	9 - 11
50 PERCES	1,0 - 1,1	10 - 11
45° ÜVEG	0,8 - 0,9	11 - 12
MELEGEN TART	0,8	4
ELŐMOSOGATÁS	0,1	4

- 1) A kijelző a program időtartamát mutatja.



A víz nyomása és hőmérséklete, az áramszolgáltatás ingadozásai és az edények mennyisége módosíthatják ezeket az értékeket.

Mosogatóprogram kiválasztása és elindítása

1. Kapcsolja be a készüléket.
2. Ha szükséges, válasszon további opciókat. Lásd a „Kezelőpanel” részt.
3. Válasszon ki egy mosogatóprogramot. Lásd a „Mosogatóprogramok” c. részt.
4. Nyomja meg az OK/Start gombot
 - Ha üres a sőtartály és/vagy az öblítőszer-adagoló, a kapcsolódó üzenetek megjelennek a kijelzőn. Ebben az esetben az ajtó becsukásakor a program nem indul el. Nyomja meg újra az OK/Start gombot.
5. Csukja be a készülék ajtaját. A mosogatóprogram vagy a késleltetett indítás visszaszámlálás automatikusan elindul.
 - Amikor a visszaszámlálás befejeződött, a mosogatóprogram automatikusan elindul.

i A sőtartályt és/vagy az öblítőszer-adagolót akkor töltsen meg, amikor a készülék üres, még a mosogatóprogram indítása előtt.

i Ha késleltetett indítás van beállítva, a készülék ajtajának kinyitása megszakítja a visszaszámlálást. Amikor ismét becsukja az ajtót, a visszaszámlálás a megszakítási ponttól folytatódik.

Mosogatóprogram megszakítása

- Nyissa ki a mosogatógép ajtaját.
 - A program leáll.
- Zárja be a készülék ajtaját.
 - A program a megszakítási ponttól folytatódik.

Hogyan törölhetünk egy mosogatóprogramot vagy egy késleltetett indítást?

i A mosogatóprogram vagy a késleltetett indítás megkezdése előtt módosíthatja a beállításokat.

Ha a mosogatóprogram vagy a késleltetett indítás már folyamatban van, a beállítások már nem módosíthatók. Új beállításokhoz törölni kell a programot vagy a késleltetett indítást.

i Ha törli a késleltetett indítást, a kiválasztott mosogatóprogram automatikusan törlődik. Ezután ismét ki kell választania a mosogatóprogramot.

1. Nyomja meg egyszerre és tartsa lenyomva az OK/Start gombot és az Opciók gombot.
2. Amikor a kijelzőn megjelenik a MEGSZAKÍTTA? üzenet, engedje el a gombokat.
3. A megerősítéshez és a mosogatóprogram törléséhez nyomja meg az OK/Start gombot.
4. Új mosogatóprogram elindítása előtt ellenőrizze, hogy van-e mosogatószer a mosogatószer-adagolóban.

A mosogatóprogram végén

- A készülék automatikusan leáll.
 - Hangjelzések hallhatók.
1. Nyissa ki a mosogatógép ajtaját.
 - A kijelzőn a PROGRAM VÉGE és KAPCSOLJA KI üzenet látható.



Ha üres a sőtartály és/vagy az öblítőszer-adagoló, a kapcsolódó üzenetek megjelennek a kijelzőn.

2. Kapcsolja ki a készüléket.
3. A jobb száradási eredmények érdekében hagyja résnyire nyitva az ajtót néhány percig.

Automatikus kikapcsolás

Az automatikus kikapcsolás funkció 10 perccel a mosóprogram befejezése után automatikusan kikapcsolja a készüléket.

Ez segít az energiafogyasztás csökkentésében.

Vegye ki belőle az eszközöket

- A kikapcsolás előtt várja meg, amíg az edények kihűlnek. A forró edények könnyebben megsérülnek.
- Először az alsó kosarat, majd a felső kosarat ürítse ki.
- Lehetséges, hogy víz van a készülék oldalfalain és ajtaján. A rozsdamentes acél hamarabb lehűl, mint az edények.

Ápolás és tisztítás

Szűrők eltávolítása és tisztítása

A piszkos szűrők ronthatják a mosogató hatékonyságát. Időnként ellenőrizze, és szükség esetén tisztítsa meg a szűrőket.

1. Az „A” szűrő kivételéhez fordítsa az óramutató járásával ellentétes irányba, és vegye ki a „B” szűrőből.

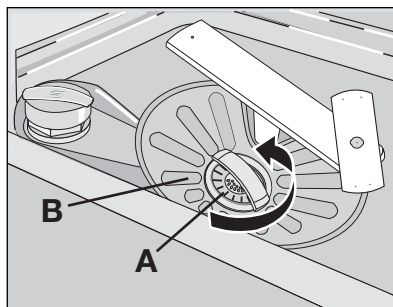

2. Az „A” szűrő 2 alkatrészből áll. A szűrő szétszereléséhez húzza szét ezeket.
 3. Teljesen tisztítsa meg az alkatrészeket folyó víz alatt.
 4. Illessze össze az „A” szűrő 2 alkatrészét, majd nyomja össze őket. Győződjön meg arról, hogy megfelelően illeszkednek-e egymásba.
 5. Vegye ki a „B” szűrőt.
 6. Teljesen tisztítsa meg a „B” szűrőt folyó víz alatt.
7. Tegye az eredeti helyére a „B” szűrőt. Győződjön meg arról, hogy megfelelően fekszik-e a két vezető (C) alatt.
 8. Tegye az „A” szűrőt a helyére a „B” szűrőben, és az óramutató járásával megegyező irányba ütközésig fordítsa el.

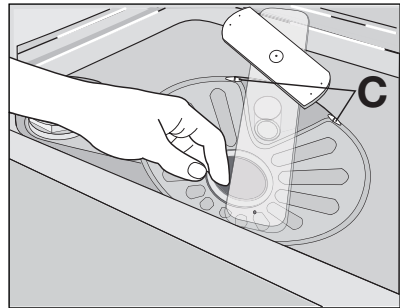

Szórókarok tisztítása

Ne távolítsa el a szórókarokat.

Ha a szórókarok furatai eltömődnének, a szennyeződéseket távolítsa el fogpiszkálóval.

Külső felületek tisztítása

A mosogatógép és a kezelősáv külső felületét törölje át egy puha, nedves ruhával. Csak semleges tisztítószer használjon. Ne használjon súrolószert, súrolószivacsot vagy oldószereket (pl.: acetont).

Mit tegyek, ha...

A készülék nem indul el, vagy működés közben leáll.

Először próbálja meg saját maga megoldani a problémát (Lásd a táblázatot).

Ha nem sikerül, forduljon szakszervizhez.

Probléma	Hibakód	Lehetséges ok	Lehetséges megoldás
A készülék nem tölt be vizet.	<ul style="list-style-type: none"> Egy hangjelzés hallható. A kijelzőn a VÍZCSAP NYITÁSA üzenet látható. 	A vízcsap zárva van.	Nyissa ki a vízcsapot.
		A víznyomás túl alacsony.	Forduljon a helyi vízszolgáltatóhoz.
		A vízcsap eltömődött vagy elvízkövesedett.	Tisztítsa ki a vízcsapot.
		Eltömődött a befolyócső szűrője.	Tisztítsa meg a szűrőt.
		A befolyócső csatlakozása nem megfelelő.	Biztosítsa, hogy a csatlakozás megfelelő legyen.
		A befolyócső sérült.	Biztosítsa, hogy a befolyócsövön ne legyen sérülés.
A készülék nem eresztí le a vizet.	<ul style="list-style-type: none"> Egy hangjelzés hallható. A kijelzőn a SZIVATTYÚ DUGULÁS üzenet látható. 	Eltömődött a szifon.	Tisztítsa ki a szifont.
		A kifolyócső csatlakozása nem megfelelő.	Biztosítsa, hogy a csatlakozás megfelelő legyen.
		Megsérült a kifolyócső.	Biztosítsa, hogy a kifolyócsövön ne legyen sérülés.
A kiömlésgátló eszköz üzemel.	<ul style="list-style-type: none"> Egy hangjelzés hallható. A kijelzőn a SZERVIZ KÓD  üzenet látható. 		Zárja el a vízcsapot, és forduljon a szakszervizhez.
A program nem indul el.		A készülék ajtaja nyitva van. A kijelzőn a ZÁRJA BE AZ AJTÓT üzenet látható.	Zárja be megfelelően a készülék ajtaját.

Probléma	Hibakód	Lehetséges ok	Lehetséges megoldás
		A hálózati kábel csatlakozódugója nincs csatlakoztatva.	Dugja be a csatlakozódugót.
		Kiégett a biztosíték a háztartási biztosítékdobozban.	Cserélje ki a biztosítékot.
		Késleltetett indítás van beállítva.	A késleltetett indítás törléséhez lásd a „Mosogatóprogram kiválasztása és elindítása” részt.

Az ellenőrzés után kapcsolja be a készüléket. A program a megszakítási ponttól folytatódik.

Ha a meghibásodás ismét jelentkezik, forduljon a szakszervizhez.

Ha a kijelzőn egyéb hibakódot lát, forduljon a szakszervizhez.

A szerviz számára szükséges adatok az adattáblán találhatóak.

Azt javasoljuk, hogy ide írja fel az adatokat:

Típus (MOD.)

Termékszám (PNC)

Sorozatszám (S.N.)

A mosogató és a szárítás eredménye nem kielégítő

Hibajelenség	Lehetséges ok	Lehetséges megoldás
Az edények nem tiszták.	A kiválasztott mosogatóprogram nem felel meg a töltet és a szennyeződés típusának.	Győződjön meg arról, hogy megfelelő-e a mosogatóprogram az ilyen típusú töltet és a szennyeződés esetében.
	Nem megfelelő a kosarak elhelyezése, nem ért víz minden felületet.	Pakolja meg megfelelően a kosarakat.
	A szórókarok nem forognak szabadon a töltet helytelen elrendezése miatt.	Győződjön meg arról, hogy a töltet helytelen elrendezése miatt nincsenek-e a szórókarok elakadva.
	A szűrők szennyezettek vagy nincsenek megfelelően behelyezve.	Győződjön meg arról, hogy tiszták-e a szűrők, és megfelelően vannak-e összerakva és betéve.

Hibajelenség	Lehetséges ok	Lehetséges megoldás
	Nem elegendő vagy hiányzik a mosogatószer.	Győződjön meg arról, hogy elegendő mosogatószerrel töltött be.
Vízkömaradványok vannak az edényeken.	A sótartály üres.	Töltse fel a sótartályt mosogatógépéhez használatos sóval.
	Helytelen a vízlágyító beállítása.	Állítsa be a vízlágyítót.
	A sótartály kupakja nincs megfelelően visszazárva.	Győződjön meg arról, hogy a sótartály kupakja megfelelően zár-e.
A poharakon és az edényeken csíkok, tejfehér foltok vagy kékes bevonat látható.	Túl sok öblítőszer adagol.	Csökkentse az adagolt öblítőszer mennyiségét.
Vízcseppek száradási nyomait észleli a poharakon és az edényeken.	Túl kevés öblítőszer adagol.	Növelje az adagolt öblítőszer mennyiségét.
	Lehet, hogy a mosogatószer az oka.	Használjon másik márkájú mosogatószer.
Nedvesek az edények.	Szárítási fázis nélküli vagy csökkentett hőmérsékletű szárítási fázisú mosogatóprogramot állított be.	Hagyja a mosogatógép ajtaját résnyire nyitva néhány percre, mielőtt kikapcsolja az edényeket.
Az edények nedvesek és homályosak.	Az öblítőszer-adagoló üres.	Töltse fel az öblítőszer-adagolót öblítőszerrel.
	Be van kapcsolva a Multitab funkció. (Ilyenkor az öblítőszer-adagoló automatikusan kikapcsol.)	Kapcsolja be az öblítőszer-adagolót. Nézze meg az „Öblítőszer-adagoló bekapcsolása” című részt.

Hogyan kapcsoljuk be az öblítőszer-adagolót?

- Lépjen az Opciók menübe, és kapcsolja be az öblítőszer-adagoló funkciót. Lásd a „Kezelőpanel” részt.

Műszaki adatok

Gyártó védjegye	AEG Electrolux
Forgalmazó	Electrolux Lehel Kft. Háztartási Készülékek, 1142 Budapest, Erzsébet kir.-né út 87.
Típusazonosító	FAVORIT 99000 VI

Energiahatékonysági osztály (skála A-tól G-ig, ahol A - hatékonyabb: G - kevésbé hatékony)	A
A szabvány ciklus gyártó általi megnevezése, amelyre a címkén és az adatlapon található információ vonatkozik	GAZDASÁGOS
Energiafelhasználás a szabvány ciklust alapul véve (a tényleges energiafelhasználás függ a készülék használatának a módjától) (kWh)	0,99
Tisztítási hatékonyság (skála A-tól G-ig, ahol A - magasabb: G - alacsonyabb)	A
Szárítási hatékonyság (skála A-tól G-ig, ahol A - magasabb: G - alacsonyabb)	A
A mosogatógép befogadó képessége szabványos teríték esetén	12 személyes
Vízfelhasználás a szabvány ciklus alapján (liter)	10
Szabvány ciklus programideje (perc)	160
Átlagos becsült évi energia- és vízfelhasználás 220 ciklusra kifejezve (kWh / liter)	217,8/ 2200
Szabvány ciklus alatti zajszint Db(A)	39
Méret Szélesség (mm)	596
Magasság munkafelülettel (mm)	818 - 898
Max. mélység (mm)	550
Összteljesítmény (W)	2200
Hálózati víznyomás Minimum (bar) - Maximum (bar)	0,5 8

i Az elektromos csatlakoztatásra vonatkozó adatok a készülék ajtajának belső szélén lévő adattáblán láthatók.

i Ha a meleg víz alternatív energiaforrásokból származik (pl. napelemek, fotovoltaikus panelek vagy szélenergia), akkor használja a melegvíz-vezetékét az energiafogyasztás csökkentése érdekében.

Környezetvédelmi tudnivalók

A terméken vagy a csomagoláson található  szimbólum azt jelzi, hogy a termék nem kezelhető háztartási hulladékként. Ehelyett a terméket el kell szállítani az elektromos és elektronikai készülékek újrahasznosítására szakosodott megfelelő begyűjtő helyre. Azzal, hogy gondoskodik ezen termék helyes hulladékba helyezéséről, segít megelőzni azokat, a környezetre és az

emberi egészségre gyakorolt potenciális kedvezőtlen következményeket, amelyeket ellenkező esetben a termék nem megfelelő hulladékkezelése okozhatna. Ha részletesebb tájékoztatásra van szüksége a termék újrahasznosítására vonatkozóan, kérjük, lépjen kapcsolatba a helyi önkormányzattal, a háztartási hulladékok kezelését végző szolgálattal vagy azzal a bolttal, ahol a terméket vásárolta.

A következő jelzéssel ellátott anyagokat hasznosítsa újra: ♻️ . A csomagolást helyezze a megfelelő konténerekbe.

Takk for at du valgte ett av våre høykvalitetsprodukter.

For å sørge for at dette produktet regelmessig yter optimalt, bør du lese denne bruksanvisningen grundig. Den vil hjelpe deg i å navigere gjennom alle prosessene på mest effektiv og lettest måte. For at du kan rådføre deg med denne håndboken når du måtte trenge det, anbefaler vi at du oppbevarer den på et trygt sted. Den bør følge med maskinen, dersom du gir den videre til en annen bruker.

Vi håper at du får mye glede av den nye maskinen din.

Innhold

Brukerveiledning	28	Bruk av oppvaskmiddel og skyllemiddel	37
Sikkerhetsinformasjon	28	Bruke vaskemiddel	37
Sikkerhet for barn og personer med reduserte evner	28	Bruke skyllemiddel	38
Generelt om sikkerhet	28	Juster skyllemiddeldoseringen	38
Bruk	28	Multitab-funksjon	38
Rengjøring og stell	29	Sette inn servise og bestikk	39
Montering	29	Generelle råd og tips	39
Forholdsregler ved frost	29	Holdere til ølglass	39
Vanntilkopling	29	Oppvaskprogram	40
Elektrisk tilkopling	30	Velge og starte et vaskeprogram	42
Innvendig belysning	30	Avbrudd av et oppvaskprogram	42
Servicesenter	30	Slik avbryter du et oppvaskprogram eller et tidsforvalg	42
Kassere maskinen	31	Når oppvaskprogrammet er slutt	43
Produktbeskrivelse	31	Automatisk av	43
Tidsstråle	32	Ta ut oppvasken.	43
Betjeningspanel	32	Stell og rengjøring	43
Bla gjennom-knapper	33	For å fjerne og rengjøre filterne	43
OK/Start-knapp	33	For å rengjøre spylearmene	44
Tilvalg-knapp	33	For å rengjøre de utvendige flatene	44
Tilvalg-meny	33	Hva må gjøres, hvis...	44
Display	34	Vaskeresultatene og tørkeresultatene er ikke tilfredsstillende	46
Før første gangs bruk	35	Slik aktiverer du skyllemiddelbeholderen	46
Slå på maskinen for første gang - velge språk i displayet	35	Tekniske data	47
Stille inn vannhardhet	35	Miljøvern	47
Manuell innstilling	36		
Elektronisk innstilling	36		
Bruke oppvaskmaskinsalt	36		

Med forbehold om endringer

Brukerveiledning

Sikkerhetsinformasjon

Les denne håndboken nøye før installasjon og bruk:

- For din personlige sikkerhet og sikkerhet til omgivelsene.
- Av hensyn til miljøet,
- For riktig bruk av maskinen.

Ta vare på denne bruksanvisningen og pass på at den følger med oppvaskmaskinen hvis du selger eller flytter den

Produsenten er ikke ansvarlig hvis feil installasjon og bruk fører til skade.

Sikkerhet for barn og personer med reduserte evner

- Ikke la personer, heller ikke barn, med redusert fysisk sensorisk, reduserte mentale funksjoner eller manglende erfaring og kunnskap, bruke maskinen. De må ha tilsyn og gis instruksjon om bruken av apparatet av en person som er ansvarlig for deres sikkerhet.
- La ikke barn leke med emballasjen. Det er risiko for kvelning eller fysisk skade.
- Oppbevar alle vaskemidler på et trygt sted La aldri barn få komme i berøring med vaskemidler.
- Hold barn og små dyr borte fra produktet når døren er åpen.

Generelt om sikkerhet

- Ikke endre spesifikasjonene for dette apparatet. Det er risiko for skade på apparatet
- Følg sikkerhetsanvisningene fra produsenten på oppvaskmidelets emballasje. Oppvaskmidelet er etsende og kan gi forbrenninger i øyne, munn og svelg.
- Drikk ikke vann fra oppvaskmaskinen. Det kan være rester av oppvaskmiddel i maskinen.
- Lukk alltid døren etter at du har tatt ut eller satt noe inn i maskinen for å forhindre skade og hindre at noen faller på en åpen dør.
- Ikke sitt eller stå på den åpne døren

Bruk

- Maskinen er beregnet for bruk i vanlig husholdning. Ikke bruk maskinen til kommersielt og industrielt formål eller for noe annet formål.
- Ikke bruk maskinen til annet enn det den er tiltenkt. Du vil forhindre fysisk skade av personer eller forhindre skade på eiendom.
- Bruk maskinen kun til å vaske husholdningsredskaper som kan vaskes i oppvaskmaskin
- Ikke la brannfarlige produkter eller gjenstander som er fuktet med brannfarlige produkter stå i eller i nærheten av maskinen. Risiko for eksplosjon eller brann.
- Sett kniver og alle skarpe redskaper med spissen ned i bestikkurven De kan også legges vannrett i den øvre kurven eller i bestikkurven. (Ikke alle modeller har knivkurv).
- Bruk kun spesifiserte produkter for oppvaskmaskiner (oppvaskmiddel, salt og skyllemiddel)
- Alle andre typer salt som ikke er spesielt beregnet for bruk i oppvaskmaskiner vil skade vannavherderen
- Fyll maskinen med salt før du starter et vaskeprogram. Saltkornene og saltvannet kan føre til korrosjon eller lage hull i bunnen av maskinen.

- Fyll aldri i andre stoffer enn skyllemiddel i skyllemiddelbeholderen (f. eks. oppvaskmiddel eller flytende oppvaskmiddel) Dette kan skade maskinen.
- Pass på at spylearmene kan bevege seg fritt før du starter et oppvaskprogram
- Hvis du åpner døren mens maskinen er i gang, kan det sive ut varm damp Det er fare for forbrenning.
- Ikke ta noe ut maskinen før oppvasksyklusen er slutt

Rengjøring og stell

- Slå av apparatet og trekk støpselet ut av stikkkontakten før vedlikeholds- eller rengjøringsarbeid.
- Ikke bruk brannfarlige produkter eller produkter som kan føre til korrosjon.
- Bruk ikke apparatet uten filtrene Forsikre deg om at filtrene er korrekt montert Ukorrekt installasjon vil føre til utilfredsstillende vaskeresultater og skader på apparatet
- Ikke bruk høytrykksspyler eller damp til å rengjøre maskinen. Risiko for elektrisk støt eller skade på produktet

Montering

- Kontroller at maskinen ikke har transportskader. Ikke kople til en skadet maskin. Kontakt leverandøren ved behov.
- Fjern all emballasje før apparatet tas i bruk.
- Strøm- og rørinstallasjon, montering og vedlikehold av maskinen må bare utføres av en faglært person. Dette for å hindre skade på konstruksjonen eller personskaade.
- Kontroller at støpselet er trukket ut av stikkkontakten under installasjon.
- Ikke bor hull i noen av sidene på maskinen. Dette for å hindre skade på hydrauliske og elektriske komponenter.
- **Viktig!** Overhold anvisningene i vedlagte mal:
 - For å montere maskinen.
 - For å montere innbyggningsdøren.
 - For å kople til vann og avløp.
- Sørg for at gulvet under og seksjonene ved siden av maskinen er forsvarlige.

Forholdsregler ved frost

- Unngå å sette oppvaskmaskinen et sted der temperaturen er under 0 °C.
- Produsenten kan ikke holdes ansvarlig for frostskaade.

Vanntilkopling

- Bruk nye slanger til å kople maskinen til vanntilførselen. Unngå brukte slanger.
- Kontroller rørene før tilkobling. La vannet renne i noen minutter før du kople til inntaksslangen.
- Pass på så du ikke klemmer eller på annen måte skader vannslangene når du installerer maskinen.
- Kontroller at vanntilkoplingene er tette, så du unngår vannlekkasjer.
- Første gang du bruker maskinen, må du kontrollere at det ikke lekker vann fra slangene.
- Vanninntaksslangen har doble vegger, innvendig strømkabel og sikkerhetsventil. Vanninntaksslangen er bare under trykk når vannet renner. Hvis det er lekkasje i vanninntaksslangen, avbryter sikkerhetsventilen det rennende vannet.
 - Vær forsiktig når du kople til vanninntaksslangen:

- Ikke legg vanninntaksslangen eller sikkerhetsventilen i vann.
- Hvis vanninntaksslangen eller sikkerhetsventilen blir skadet, må du straks trekke støpselet ut av stikkkontakten.
- Kontakt servicesenteret for å få skiftet vanninntaksslangen med sikkerhetsventil.

**ADVARSEL**

Farlig spenning.

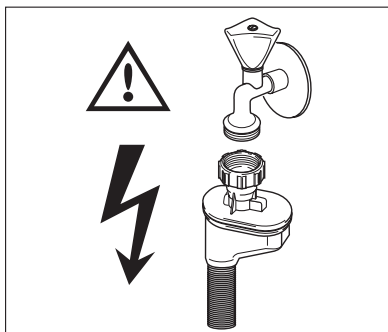

Elektrisk tilkøpling

- Apparatet må være jordet
- Pass på at de elektriske dataene på merkeplaten er i samsvar med strømforsyningen du bruker ellers.
- Bruk alltid korrekt installert, støtsikker stikkontakt.
- Ikke bruk doble stikkontakter, skjøteledninger eller lignende. Det er fare for brann.
- Ikke skift eller bytt nettkabelen. Ta kontakt med servicesentret.
- Pass på at du ikke klemmer eller skader nettstøpselet og kabelen bak maskinen.
- Forsikre deg om at kontakten er tilgjengelig etter installasjon
- Ikke trekk i kabelen når du trekker støpselet ut av stikkkontakten. Trekk alltid i selve støpselet.

Innvendig belysning

Denne oppvaskmaskinen er utstyrt med innvendig lys som slår seg på når døren åpnes og av når den lukkes.

**ADVARSEL**

Synlige led-stråler, ikke se direkte inn i strålen.

LED-lampen er KLASSE 2 i samsvar med IEC 60825-1: 1993 + A1:1997 + A2:2001.

Strålenes bølgelengde: 450 nm

Maksimum utsendt energi: 548 μ W



Ta kontakt med servicesentret for å bytte ut det innvendige lyset.

Trekk støpselet ut av strømuttaket før du skifter ut den innvendige lampen.

Servicesenter

- Bare godkjent teknikere kan reparere eller jobbe med maskinen. Ta kontakt med servicesentret.

- Bruk kun originale reservedeler

Kassere maskinen

- For å forhindre risikoen for fysisk skade eller skade på maskinen:
 - Trekk støpselet ut av stikkontakten
 - Kutt av strømkabelen og kast den.
 - Ødelegg dørlåsen. Dette forhindrer at barn eller små dyr stenges inne i maskinen. Det er fare for kvelning



ADVARSEL

Oppvaskmidlene er farlige og kan forårsake korrosjon!

- Hvis det skjer en ulykke med disse oppvaskmidlene, må du kontakte det lokale giftsenteret og lege.
- Hvis oppvaskmidlene kommer inn i munnen, må du kontakte det lokale giftsenteret og lege.
- Hvis oppvaskmidlene kommer inn i øynene, må du straks kontakte lege og skylle øynene med vann.
- Oppbevar oppvaskmidlene på et sikkert sted og utenfor barns rekkevidde.
- La ikke maskindøren stå åpen når det er oppvaskmidler i oppvaskmiddelbeholderen.
- Fyll først oppvaskmiddelbeholderen rett før du starter et oppvaskprogram.

Produktbeskrivelse

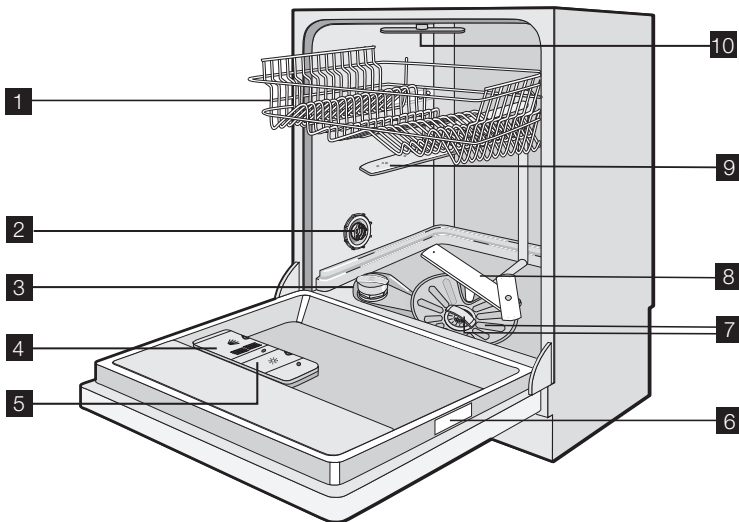

- 1 Øvre kurv
- 2 Justeringshjul for innstilling av vannhardheten
- 3 Saltbeholder
- 4 Oppvaskmiddelbeholder
- 5 Skylemiddelbeholder

- 6 Typeskilt
- 7 Filtre
- 8 Nedre spylearm
- 9 Øvre spylearm
- 10 Øverste spylearm

Tidsstråle

Ved hjelp av tidsstrålen vet du alltid hvor lang tid som gjenstår av oppvaskprogrammet og status til tidsforvalget.

En farget lysstråle på kjøkkengulvet viser hvor lang tid som gjenstår av oppvaskprogrammet eller nedtellingen til tidsforvalget.

Det er mulig å endre fargen på tidsstrålen slik at den har riktig kontrast i forhold til kjøkkengulvet og dermed synes best mulig. Du kan velge mellom ni forskjellige farger. Se betjeningspanelet når det gjelder å velge farge.

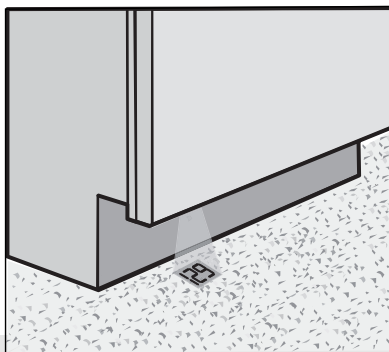

Hvis oppvaskmaskinen er montert i høyskap og har en fluktende dør under, vises ikke tidsstrålen.

Tid som gjenstår av vaskeprogrammet

- Tidsstrålen viser oppvaskprogrammets varighet.
- Tiden reduseres i trinn på 1 minutt.
- Når oppvaskprogrammet er fullført, vises en null på kjøkkengulvet.
- Tidsstrålen slukker automatisk 10 minutter etter at oppvaskprogrammet er ferdig, hvis enheten er utstyrt med automatisk utkoblingsfunksjon. Se "Velge og starte et vaskeprogram".

Tidsforvalg

- Tidsstrålen viser nedtellingen for tidsforvalget i trinn på 1 time (24 t, 23 t osv.).

Betjeningspanel

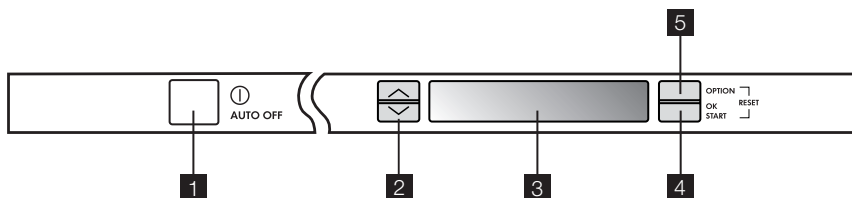

- 1 På/av-knapp
- 2 Bla gjennom-knapper
- 3 Display
- 4 OK/Start-knapp
- 5 Tilvalg-knapp



Meldingene i displayet og lydsignalene hjelper deg med å betjene maskinen.

Bla gjennom-knapper

Med disse knappene kan du:

- velge et oppvaskprogram i oppvaskprogram-menyen,
- velge tilvalg i tilvalg-menyen.

OK/Start-knapp

Bruk denne knappen til å:

- bekrefte eller lagre et tilvalg i minnet,
- starte et oppvaskprogram

Tilvalg-knapp

Bruk denne knappen til å velge tilvalg.

Slik velger du et tilvalg:

1. Slå på apparatet.
2. Trykk på tilvalgsknappen displayet viser menyen med mulige tilvalg.
3. Trykk på en av bla gjennom-knappene for å gå gjennom menyen og velge tilvalg.
4. Trykk på OK/Start-knappen for å bekrefte eller åpne undermenyen.
5. Trykk på en av bla gjennom-knappene for å velge innstilling i undermenyen.
6. Trykk på OK/Start-knappen for å bekrefte.
7. Trykk på tilvalg-knappen for å avslutte menyen.

Tilvalg-meny

Meny	Undermeny	Beskrivelse av tilvalget
TIDSFORVALG	Du kan velge fra 1 til 24 timer.	Med denne funksjonen kan du utsette starten på oppvaskprogrammet med et intervall på mellom 1 og 24 timer. Nedtellingen for tidsforvalget skjer i trinn på 1 time (24, 23, 22 osv.). Den siste timen skjer nedtellingen i trinn på 1 minutt (59, 58, 57 osv.).
EXTRA HYGIENE	PÅ AV	Denne funksjonen er mer hygienisk for tallerkener og glass. Under den siste skyllingen øker temperaturen til 68 °C og holder seg på minst 65 °C i 10 til 14 minutter. Denne funksjonen kan brukes i alle oppvaskprogrammer, men fungerer ikke i enkelte programmer. Se "Vaskeprogram".
MULTITAB	PÅ AV	Multitab-funksjonen er beregnet på kombinerte oppvaskmiddelbatter. Se "Multitab-funksjon".
INNSTILLINGER	SPRÅK NORSK	Du kan stille inn språket for meldingene i displayet. Du kan velge mellom forskjellige språk.
	VANNHARDHET	Du kan stille inn nivået på vannavherderen. Se "Stille inn vannhardhet". Du kan velge mellom 10 nivåer.
	SKYLLEMIDDEL	Du kan aktivere/deaktivere skyllemiddelbeholderen. Dette tilvalget er bare mulig når multitab-funksjonen er aktivert.

Meny	Undermeny	Beskrivelse av tilvalget
	LYDSTYRKE	Du kan justere lydstyrken for alle lydsignaler. Du kan velge mellom 5 nivåer. Fabrikkinnstilling: nivå 5. Nivå 0 = lyden er avslått
	FARGE	Du kan velge fargen på tidsstrålen slik at den har riktig kontrast i forhold til kjøkkengulvet ditt. Du kan velge farger mellom nivå 1 og 9. Nivå 0 = ingen lysstråle. Fabrikkinnstilling: nivå 1
	LYSSTYRKE	Du kan øke eller redusere lysstyrken i displayet. Du kan velge mellom 10 nivåer. Fabrikkinnstilling: nivå 10

Display

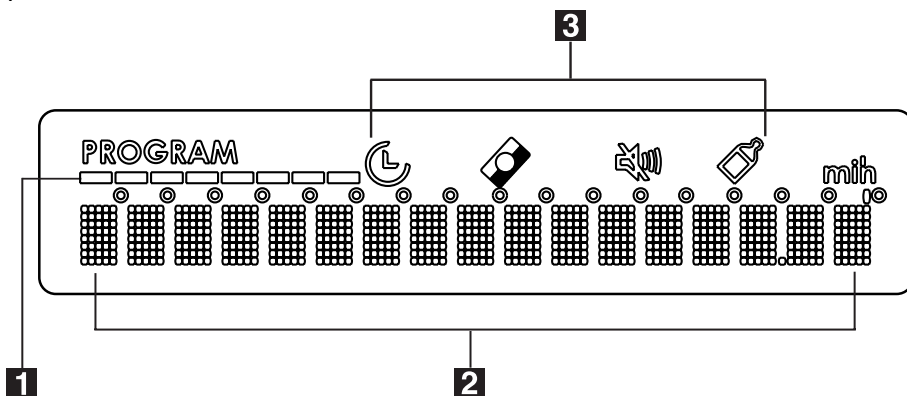

- 1** De små strekene viser fremdriften i oppvaskprogrammet.
- 2** Meldinger: oppvaskprogrammer, funksjoner og tilknyttede programfaser vises i denne delen av displayet.
- 3** Symboler

Symboler	
	TIDSFORVALG - tennes når det er valgt tidsforvalg og mens nedtellingen er i gang.
	MULTITAB - tennes når funksjonen er valgt.
	LYDSTYRKE - tennes når lydsignalene er deaktivert (nivå 0).
	EXTRA HYGIENE - tennes når den aktuelle funksjonen og/eller vaskeprogrammet INTENSIV PRO er valgt.

Før første gangs bruk

Slå på maskinen for første gang - velge språk i displayet

1. Slå på maskinen.
2. Når displayet viser LANGUAGE ENGLISH og ordet ENGLISH blinker, kan du bekrefte eller endre språk.
 - Trykk på OK/Start-knappen for å bekrefte.
 - Trykk på en av bla gjennom-knappene hvis du vil velge et annet språk, og trykk på OK/Start-knappen for å bekrefte.
3. Trykk på tilvalg-knappen for å avslutte menyen.

Se instruksjer for hvert trinn i prosedyren:

1. Kontroller at vannavherderen er justert i forhold til vannhardheten i området ditt. Juster vannavherderen ved behov.
2. Fyll saltbeholderen med spesialsalt for oppvaskenheter.
3. Fyll skyllemiddel i skyllemiddelbeholderen.
4. Sett inn servise og bestikk i maskinen.
5. Velg korrekt oppvaskprogram på bakgrunn av mengden servise og grad av smuss.
6. Fyll oppvaskmiddelbeholderen med riktig mengde oppvaskmiddel.
7. Start oppvaskprogrammet.



Hvis du bruker kombi-oppvaskmiddeltabletter ("3 i 1", "4 i 1", "5 i 1"), se "Multitab-funksjon".

Stille inn vannhardhet

Avherderen fjerner mineraler og salt fra vannet som tilføres maskinen. Mineraler og salt kan påvirke apparatets funksjon i negativ retning.

Tilsvarende skalaer måler vannets hardhet:

- Tyske grader (dH°)
- Franske grader (°TH)
- mmol/l (millimol for hver liter - internasjonal enhet for vannhardhet)
- Clarke-grader.

Still inn avherderen. Kontakt om nødvendig kommunen eller vannverket.

Vannhardhet				Innstilling av vannhardhet	
°dH	°TH	mmol/l	Clarke	manuelt	elektronisk
51 - 70	91 - 125	9,1 - 12,5	64 - 88	2 ¹⁾	10
43 - 50	76 - 90	7,6 - 9,0	53 - 63	2 ¹⁾	9
37 - 42	65 - 75	6,5 - 7,5	46 - 52	2 ¹⁾	8
29 - 36	51 - 64	5,1 - 6,4	36 - 45	2 ¹⁾	7
23 - 28	40 - 50	4,0 - 5,0	28 - 35	2 ¹⁾	6
19 - 22	33 - 39	3,3 - 3,9	23 - 27	2 ¹⁾	5 ¹⁾

Vannhardhet				Innstilling av vannhardhet	
°dH	°TH	mmol/l	Clarke	manuelt	elektronisk
15 - 18	26 - 32	2,6 - 3,2	18 - 22	1	4
11 - 14	19 - 25	1,9 - 2,5	13 - 17	1	3
4 - 10	7 - 18	0,7 - 1,8	5 - 12	1	2
< 4	< 7	< 0,7	< 5	1 ²⁾	1 ²⁾

1) Fabrikkinnstilt posisjon.

2) Ikke nødvendig å bruke salt.

i Du må justere avherderen manuelt og elektronisk

Manuell innstilling

Drei på innstillingshjulet for vannhardhet til posisjon 1 eller 2 (se tabell).

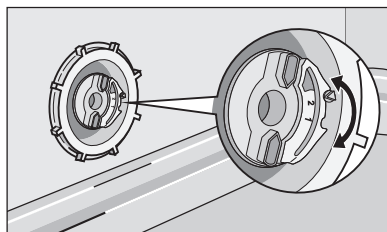

Elektronisk innstilling

1. Åpne tilvalg-menyen.
2. Gå til INNSTILLINGER .
3. Trykk på OK/Start-knappen for å bekrefte.
4. Gå til VANNHARDHET .
5. Trykk på OK/Start-knappen for å bekrefte.
6. Bruk bla gjennom-knappene til velge nivået på vannavherderen. Se tabellen for valg av riktig nivå
7. Trykk på OK/Start-knappen for å bekrefte.
8. Trykk på tilvalg-knappen for å avslutte menyen.

i Hvis vannavherderen stilles elektronisk til nivå 1, forblir saltindikatorlampen slukket.

Bruke oppvaskmaskinsalt

Slik fyller du saltbeholderen:

1. Drei lokket mot urviseren for å åpne saltbeholderen.
2. Hell 1 liter vann i saltbeholderen (bare første gang du fyller salt).
3. Bruk trakten til å fylle salt i saltbeholderen.
4. Fjern saltsøl rundt åpningen på beholderen.
5. Drei lokket med viserne for å lukke saltbeholderen.



i Det er normalt at det renner vann fra saltbeholderen når du fyller den.

Når saltbeholderen er tom, vises en melding i displayet: Fyll SALT

Meldingen vises ikke mens et oppvaskprogram går.

Etter at du har fylt saltbeholderen, kan meldingen fortsatt vises i noen timer. Dette har ingen ting å si for enheten.

Bruk av oppvaskmiddel og skyllemiddel

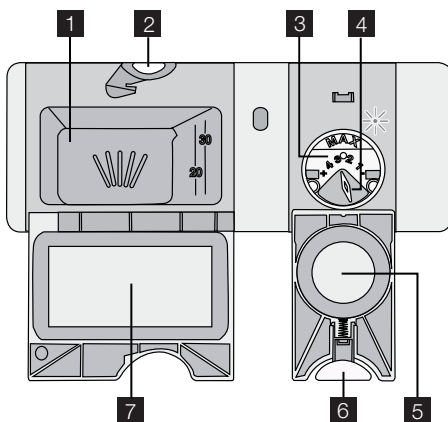

Bruke vaskemiddel

🌿 for å hjelpe miljøet, ikke bruk mer enn riktig mengde med oppvaskmiddel. Følg anbefalingene til produsenten av oppvaskmiddel på forpakningen.

Gå frem som følger for å fylle oppvaskmiddelbeholderen:

1. Trykk på utløserknappen **2** for å åpne lokket **7** i vaskemiddelskuffen.
2. Ha vaskemiddel i skuffen. **1**.
3. Hvis vaskeprogrammet har en forvaskesyklus, ha litt vaskemiddel i den innerste delen av døren.
4. Hvis du bruker oppvaskmiddeltabletter, legger du tablettene i oppvaskmiddelbeholderen **1**.

5. Lukk rengjøringsmiddeldispenseren. Trykk på lokket til det klikker på plass.

i Forskjellige oppvaskmiddelmerker vil ha forskjellig oppløsningsstid. Dette innebærer at noen typer tabletter ikke vil utnyttes helt i korte oppvaskprogrammer. Derfor bør du bruke lengre oppvaskprogrammer når du bruker oppvaskmiddeltabletter, for å sikre at alle rester etter oppvaskmiddelet blir fjernet.

Bruke skyllemiddel

i Skyllemiddelet gjør at serviset tørkes uten striper og flekker. Skyllemiddelbeholderen tilsetter automatisk skyllemiddel under den siste skyllefasten.

Gå fram på følgende måte for å fylle skyllemiddelbeholderen

1. Trykk på utløserknappen **6** for å åpne lokket **5** i skyllemiddelskuffen.
2. Fyll opp skyllemiddelbeholderen **3** med skyllemiddel. Merket "maks" viser maks-nivået.
3. Tørk bort skyllemiddelsøl med en absorberende klut for å unngå for mye skumdannelse under vaskeprogrammet.
4. Lukk skyllemiddelbeholderen. Trykk på lokket til det klikker på plass.

i Når skyllemiddelbeholderen er tom, vises en melding i displayet: FYLL SKYLLEMIDDEL. Meldingen vises ikke mens et oppvaskprogram går.

Juster skyllemiddeldoseringen

Fabrikkinnstilling posisjon 3.

Du kan stille inn skyllemiddeldoseringen på mellom posisjon 1 (lavest dosering) og posisjon 4 (høyest dosering).

Drei på skyllemiddelvelgeren **4** for å øke eller reduserer doseringen.

Multitab-funksjon

Multitab-funksjonen er beregnet på kombinerte oppvaskmiddeltabletter.

Disse tablettene inneholder oppvaskmiddel, skyllemiddel og salt for oppvaskmaskiner. Noen typer tabletter kan inneholde andre midler.

Kontroller om disse midlene er egnet for vannhardheten der du bor. Les anvisningene fra produsenten.

Hvis du stiller inn multitab-funksjonen, forblir den aktivert inntil du deaktiverer den.

Multitab-funksjonen deaktiverer tilførselen av skyllemiddel og salt.

Multitab-funksjonen deaktiverer meldingene vedrørende salt og skyllemiddel.

Hvis du bruker multitab-funksjonen, kan programtiden bli lengre.

i Aktiver multitab-funksjonen før du starter et oppvaskprogram. Du kan ikke aktivere multitab-funksjonen etter at programmet har startet.

Aktivere multitab-funksjonen

- Gå til tilvalg-menyen og aktiver multitab-funksjonen. Se "Betjeningspanel".

Slik deaktiverer du multitab-funksjonen og bruker separat oppvaskmiddel, salt og skyllemiddel:

1. Gå til tilvalg-menyen og deaktiver multitab-funksjonen. Se "Betjeningspanel".

2. Fyll saltbeholderen og skyllemiddelbeholderen.
3. Still vannhardheten til høyeste nivå.
4. Kjør et oppvaskprogram uten oppvask.
5. Still inn vannverderen i forhold til vannhardheten i området ditt.
6. Juster skyllemiddeldoseringen.

Sette inn servise og bestikk

i Se heftet "Eksempler på ProClean oppvask".

Generelle råd og tips

Bruk ikke apparatet til vasking av produkter som kan suge opp vann (f.eks. svamper, kjøkkenhåndklær.)

- Før du setter inn bestikk og servise må du gjøre følgende:
 - Fjern resten av matvarer.
 - Bløtgjør rester av fastbrent mat i panner.
- Når du setter inn servise og bestikk må du gjøre følgende
 - Sett dype gjenstander (f. eks. kopper, glass, kjeler osv.) med åpningen ned
 - Forsikre deg om at ikke vannet kan samle seg i hulrom og fordypninger
 - Pass på at bestikk og servise ikke klistrer seg sammen.
 - Forsikre deg om at ikke glassene står helt inntil andre glass
 - Legg små gjenstander i bestikkurven
 - Bland skjeer med andre bestikkdeler for å hindre at de legger seg i hverandre.
 - Plasser alle gjenstandene slik at vannet kan nå alle overflatene
- Plastredskaper og panner med teflonbelegg har en tendens til å samle vanndråper
- Plasser lette redskaper i den øvre kurven Forsikre deg om at gjenstandene ikke kan bevege seg

Holderne til ølglass

Disse spesialholderne gjør at ølglass står stødig i enheten.

Hvis du ikke bruker ølglassholderne, kan du:

- slå opp holderne,
- fjerne holderne og støtten.

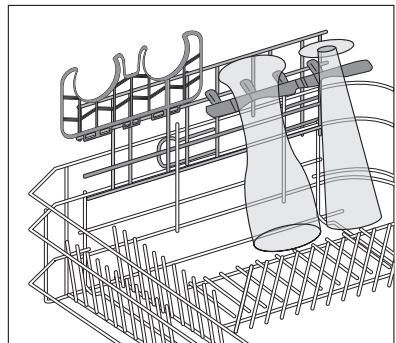

Fjerne holderne og skyve støtten bakover for å fjerne den.

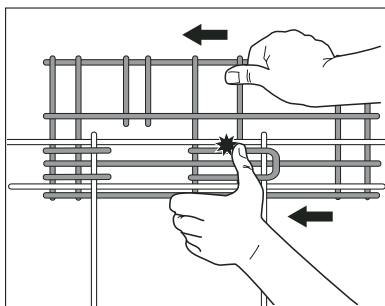

Hvis du trenger å bruke ølglassholderne igjen, skyver du støtten frem, fester den og monterer holderne.



ADVARSEL

Vær forsiktig når du fjerner eller fester støttene.

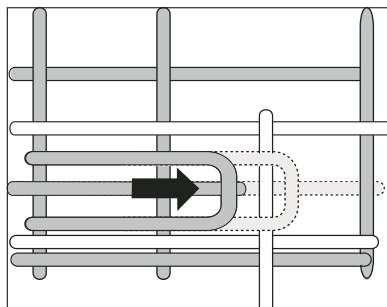

Oppvaskprogram

Oppvaskprogram

Program	Grad av smuss	Oppvasktype	Programbeskrivelse	EXTRA HYGIENE - funksjon
EXTRA SILENT	Normalt skittent	Servise og bestikk	Forvask Hovedvask 50 °C 1 mellomskylling Klarskylling Tørring	Ja, uten virkning.
AUTOMATIKK ¹⁾	Uavhengig av smussgrad	Servise, bestikk, gryter og panner	Forvask Hovedvask 45 °C eller 70 °C 1 eller 2 mellomskyllinger Klarskylling Tørring	Ja, med virkning.
30 MINUTTER ²⁾	Normalt eller litt skittent	Servise og bestikk	Hovedvask 60 °C Skylling	Ja, med virkning.

Program	Grad av smuss	Oppvasktype	Programbeskrivelse	EXTRA HYGIENE - funksjon
INTENSIV PRO	Meget skittent	Servise, bestikk, gryter og panner	Forvask Hovedvask 70 °C 1 mellomskylning Klarskylling Tøking	Dette oppvaskprogrammet omfatter EXTRA HYGIENE -funksjonen. Det er ikke nødvendig å velge funksjonen.
ENERGISPARING ³⁾	Normalt skittent	Servise og bestikk	Forvask Hovedvask 50 °C 1 mellomskylning Klarskylling Tøking	Ja, med virkning.
50 MINUTTER	Litt skittent	Servise og bestikk	Hovedvask 55 °C 1 mellomskylning Klarskylling	Ja, med virkning.
45° GLASS	Normalt eller litt skittent	Ømfintlig servise og bestikk	Hovedvask 45 °C 1 mellomskylning Klarskylling Tøking	Ja, uten virkning.
SERVISEV.	Med dette programmet kan du varme serviset før bruk eller fjerne støv fra servise som ikke er brukt på lang tid.		1 varm skylning	Ja, uten virkning.
FORSKYLLING	Med dette programmet får serviset en rask skylning for å hindre at matrester setter seg fast og det oppstår vond lukt i enheten. Ikke bruk oppvaskmiddel med dette programmet.		1 kaldskylning	Ja, uten virkning.

- 1) Enheten justerer temperaturen og vannmengden automatisk. Dette avhenger av om enheten er full eller ikke, samt hvor skitten oppvasken er. Programvarigheten og forbruket kan variere.
- 2) Når oppvasken er lite skitten, er dette programmet tidsbesparende og gir et perfekt vaskeresultat.
- 3) Testprogram for testinstitutter. Se medfølgende hefte når det gjelder testdata.

Forbruksverdier

Program ¹⁾	Energi (kWh)	Vann (liter)
EXTRA SILENT	1,1 - 1,2	9 - 11
AUTOMATIKK	0,9 - 1,7	8 - 15
30 MINUTTER	0,8	9
INTENSIV PRO	1,5 - 1,7	13 - 15
ENERGISPARING	0,9 - 1,0	9 - 11
50 MINUTTER	1,0 - 1,1	10 - 11
45° GLASS	0,8 - 0,9	11 - 12

Program ¹⁾	Energi (kWh)	Vann (liter)
SERVESEV.	0,8	4
FORSKYLLING	0,1	4

1) Displayet viser programvarigheten.

i Trykket og temperaturen på vannet, variasjoner i strømforsyningen og mengden som skal vaskes opp kan endre disse verdiene.

Velge og starte et vaskeprogram

1. Slå på enheten.
2. Velg tilvalg hvis det er nødvendig. Se "Betjeningspanel".
3. Velg et oppvaskprogram. Se tabellen "Oppvaskprogram".
4. Trykk på OK/Start-knappen.
 - Når salt- og/eller skyllemiddelbeholderen er tom, vises de aktuelle meldingene i displayet. Oppvaskprogrammet vil da ikke starte når du lukker døren. Trykk på OK/Start-knappen igjen.
5. Lukk døren. Oppvaskprogrammet eller nedtellingen for tidsforvalget starter automatisk.
 - Når nedtellingen for tidsforvalg er ferdig, starter oppvaskprogrammet automatisk.

i Fyll salt- og/eller skyllemiddelbeholderen når enheten er tom og før du starter et oppvaskprogram.

i Hvis du har valgt tidsforvalg og åpner døren til enheten, avbrytes nedtellingen. Når du lukker døren, vil nedtellingen begynne fra det punktet den ble avbrutt.

Avbrudd av et oppvaskprogram

- Åpne døren til oppvaskmaskinen.
 - Vaskeprogrammet vil stanse.
- Lukk døren.
 - Vaskeprogrammet fortsetter fra det stedet det ble avbrutt.

Slik avbryter du et oppvaskprogram eller et tidsforvalg

i Hvis et oppvaskprogram eller et tidsforvalg ikke er startet, kan du endre valget. Når et oppvaskprogram eller et tidsforvalg er i gang, er det ikke mulig å endre valget. Oppvaskprogrammet eller tidsforvalget må avbrytes og du må velge på nytt.

i Når du avbryter tidsforvalget, avbrytes også det valgte oppvaskprogrammet automatisk. Du må velge oppvaskprogrammet på nytt.

1. Hold OK/Start-knappen og funksjonsknappen for tilvalg inne samtidig.
2. Slipp knappene når displayet viser meldingen AVBRYTE ? .
3. Trykk på OK/Start-knappen for å bekrefte og avbryte oppvaskprogrammet.
4. Kontroller at det er oppvaskmiddel i oppvaskmiddelbeholderen før du starter et nytt oppvaskprogram.

Når oppvaskprogrammet er slutt

- Enheten stopper automatisk.
- Lydsignalene høres.
- 1. Åpne døren til enheten.
 - Displayet viser meldingene PROGRAM SLUTT og SLÅ AV .

i Hvis salt- og/eller skyllemiddelbeholderen er tom, vises de aktuelle meldingene i displayet.

2. Slå av enheten.
3. For bedre tørkeresultater, bør døren være åpen i noen minutter.

Automatisk av

Automatisk av-funksjonen slår av maskinen 10 minutter etter at vaskeprogrammet er ferdig.

Dette bidrar til å redusere energiforbruket.

Ta ut oppvasken.

- La serviset avkjøle seg før du tar det ut av oppvaskmaskinen. Varmt servise er ømfintlig mot støt.
- Tøm den nedre kurven først, og deretter den øvre.
- Det kan være vann på sidene og på døren til oppvaskmaskinen fordi det rustfrie stålet gradvis blir kaldere enn serviset.

Stell og rengjøring

For å fjerne og rengjøre filtrene

Skitne filtre fører til dårligere vaskeresultater. Selv om det er svært lite vedlikehold med disse filtrene, anbefaler vi at du sjekker dem regelmessig og rengjør dem om nødvendig.

1. For å fjerne filteret (A), må du vri det mot urviseren og deretter trekke det ut fra filteret (B).

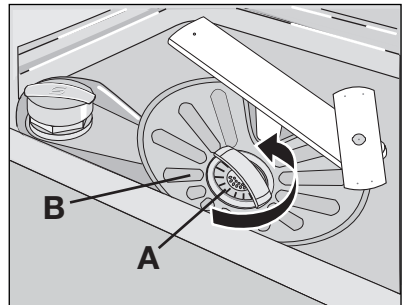

2. Filter (A) har to deler. For å demontere filteret, trekker du dem fra hverandre.
3. Rengjør delene grundig under rennende vann.
4. Sett sammen de 2 delene av filteret (A) og trykk. Pass på at de sitter inni hverandre som de skal.
5. Ta ut filteret (B).
6. Rengjør filteret (B) under rennende vann.

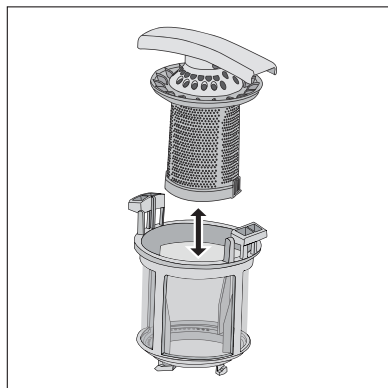

7. Sett filteret (B) tilbake på sin opprinnelige plass. Pass på at det er montert riktig under de to føringene (C).
8. Sett filteret (A) på plass i filter (B), og dreg det med urviserne til det er låst.

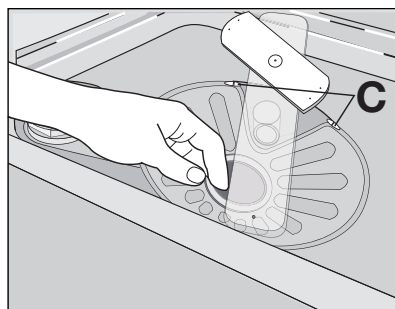

For å rengjøre spylearmene

Fjern ikke spylearmene

Hvis matrester blokkerer hullene i spylearmene, kan du fjerne dem med en tannpirker.

For å rengjøre de utvendige flatene

Rengjør de utvendige overflatene på oppvaskmaskinen og betjeningspanelet med en fuktig, myk klut. Bruk kun nøytrale rengjøringsmidler. Du må aldri bruke skurende vaskemidler, skuresvamber eller løsemidler (f.eks. acetone).

Hva må gjøres, hvis...

Oppvaskmaskinen vil ikke starte eller den stopper under drift.

Prøv først å finne en løsning på problemet (se tabellen). Hvis ikke må du ta kontakt med servicesentret.

Feilfunksjon	Feilkode	Mulig årsak	Mulig løsning
Enheten tar ikke inn vann.	<ul style="list-style-type: none"> • Et lydsignal varslr. • Displayet viser meldingen ÅPNE VANNKRANEN . 	Vannkranen er stengt.	Åpne vannkranen.

Feilfunksjon	Feilkode	Mulig årsak	Mulig løsning
		Vanntrykket er for lavt.	Kontakt det lokale vannverket.
		Vannkranen er blokkert eller full av kalk.	Rengjør vannkranen.
		Filteret i vanninntaksslangen er tett.	Rengjør filteret.
		Vanninntaksslangen er ikke korrekt tilkoblet.	Forsikre deg om at tilkoblingen er utført korrekt.
		Vanninntaksslangen er skadet.	Kontroller at vanninntaksslangen ikke er skadet.
Enheten tømmes ikke for vann.	<ul style="list-style-type: none"> • Et lydsignal varslar. • Displayet viser meldingen PUMPE BLOKKERT . 	Avløpsrøret på vasken er blokkert.	Rengjør avløpsrøret på vasken.
		Vannavløpsslangen er ikke korrekt tilkoblet.	Forsikre deg om at tilkoblingen er utført korrekt.
		Vannavløpsslangen er skadet.	Kontroller at vannavløpsslangen ikke er skadet.
Lekkasjestoppssystemet er aktivert.	<ul style="list-style-type: none"> • Et lydsignal varslar. • Displayet viser meldingen SERVICE 30 . 		Steng vannkranen og ta kontakt med servicesenteret.
Programmet starter ikke.		Døren er åpen. Displayet viser meldingen LUKK DØREN .	Lukk døren på riktig måte.
		Støpselet er ikke satt i.	Sett støpselet i stikkontakten.
		Sikring har gått i sikringsskapet.	Skift sikring.
		Du har valgt tidsforvalg.	Se "Velge og starte et vaskesprogram" hvis du vil avbryte tidsforvalget.

Etter at kontrollen er utført, starter du enheten. Programmet fortsetter fra det stedet det ble avbrutt.

Hvis feilfunksjonen eller feilkoden opptrer igjen, må du ta kontakt med et serviceverksted. Hvis displayet viser andre feilkoder, må du ta kontakt med servicesenteret.

Du finner dataene som servicesenteret trenger på typeskiltet.

Vi anbefaler at du skriver ned disse opplysningene her:

Modell (MOD.)
Produktnummer (PNC)
Serienummer (S.N.)

Vaskeresultatene og tørkeresultatene er ikke tilfredsstillende

Problem	Mulig årsak	Mulig løsning
Serviset er ikke rent.	Det valgte oppvaskprogrammet passer ikke til typen servise eller smuss.	Pass på at oppvaskprogrammet som er valgt passer til typen servise eller smuss.
	Kurvene ble ikke lastet riktig, vannet kom ikke i kontakt med alle flater.	Fyll kurvene på riktig måte.
	Spylearmen kunne ikke rotere fritt, fordi serviset var plassert feil	Pass på at feil oppsetting av lasten ikke fører til at spylearmene blokkeres.
	Filtrene er skitne eller ikke riktig montert og installert.	Sørg for at filtrene er rene og riktig installert og montert.
	Det ble brukt for lite eller ikke noe oppvaskmiddel	Pass på at nok oppvaskmiddel brukes.
Det er kalkflekker på serviset.	Saltbeholderen er tom.	Fyll saltbeholderen med spesialsalt for oppvaskenheter.
	Feil justering av vannmykner	Juster avherderen.
	Lokket til saltbeholderen er ikke skikkelig lukket.	Sørg for at saltbeholderdekelet er skikkelig lukket.
Det er striper, melkeaktige flekker eller blålig belegg på glass og servise.	Det er for mye skyllemiddel.	Reduser skyllemiddeldoseringen.
Vanndråper har tørket på glass og servise.	Det er for lite skyllemiddel.	Øk skyllemiddeldoseringen.
	Oppvaskmiddelet kan være årsaken.	Prøv en annen type oppvaskmiddel.
Serviset er vått.	Du har angitt et vaskeprogram uten tørkefase eller med korte tørkefase.	La døren stå på gløtt i et par minutter før du tar ut serviset.
Serviset er vått og matt.	Skyllemiddelbeholderen er tom.	Fyll skyllemiddel i skyllemiddelbeholderen.
	Multitab-funksjonen er på. (Skyllemiddelbeholderen er slått av automatisk).	Aktiver skyllemiddelbeholderen. Se "Hvordan aktivere/deaktivere skyllemiddelbeholderen".

Slik aktiverer du skyllemiddelbeholderen

- Gå til tilvalg-menyen og aktiver skyllemiddelbeholderen. Se "Betjeningspanel".

Tekniske data

Mål	Bredde	596 mm
	Høyde	818 - 898 mm
	Dybde	550 mm
Vanntrykk	Minimum	0,5 bar (0,05 MPa)
	Maksimum	8 bar (0,8 MPa)
Vanntilførsel ¹⁾	Kaldt vann eller varmt vann	maksimum 60 °C
Kapasitet	Antall kuverter	12

1) Koble vanninntaksslengen til en kran med 3/4-tommers gjenger.

 Typeskiltet på den indre kanten av døren viser informasjon om den elektriske tilkoplingen.

 Hvis varmtvannet kommer fra alternative energikilder som er mer miljøvennlige (for eksempel solcellepaneler, fotoelektriske paneler og vindkraft), benyttes en varmtvannstilførsel for å redusere apparatets energiforbruk.

Miljøvern

Symbolet  på produktet eller på emballasjen viser at dette produktet ikke må behandles som husholdningsavfall. Det skal derimot bringes til et mottak for resirkulering av elektrisk og elektronisk utstyr. Ved å sørge for korrekt avhending av apparatet, vil du bidra til å forebygge de negative konsekvenser for miljø og helse som gal håndtering kan medføre. For nærmere informasjon om resirkulering av dette produktet, vennligst kontakt kommunen, renovasjonsselskapet eller forretningen der du anskaffet det.

Resirkuler materialet med symbolet . Plasser emballasjen i riktige beholdere for resirkulering.

Благодарим вас за то, что выбрали одно из наших высококачественных изделий.

Чтобы обеспечить оптимальную и бесперебойную работу прибора, внимательно прочитайте настоящее Руководство. Это позволит выполнять все операции наиболее правильным и эффективным образом. Для того чтобы в нужный момент всегда можно было свериться с настоящим Руководством, рекомендуем хранить его в надежном месте. Просим также передать его новому владельцу прибора в случае продажи или уступки.

Надеемся, что новый прибор доставит вам много радости.

Содержание

Инструкции по эксплуатации	49	Использование соли для посудомоечных машин	60
Сведения по технике безопасности	49	Использование моющего средства и ополаскивателя	61
Безопасность детей и лиц с ограниченными возможностями	49	Использование моющих средств	61
Общие правила техники безопасности	49	Использование ополаскивателя	62
Эксплуатация	50	Отрегулируйте дозировку ополаскивателя.	62
Уход и чистка	50	Функция Multitab	62
Установка	51	Загрузка столовых приборов и посуды	63
Меры по предотвращению замерзания	51	Советы	63
Подключение к водопроводу	51	Держатели для пивных кружек	64
Подключение к электросети	52	Программы мойки	65
Лампочка внутреннего освещения	52	Выбор и запуск программы мойки	67
Сервисный центр	53	Прерывание программы мойки	67
Утилизация изделия	53	Отмена программы мойки или отложенного пуска	68
Описание изделия	54	При завершении программы мойки	68
Луч отсчета времени	54	Автоотключение	68
Панель управления	55	Выемка посуды	68
Кнопки прокрутки	55	Уход и чистка	69
Кнопка "ОК / Пуск"	56	Снятие и очистка фильтров	69
Кнопка "Функции"	56	Очистка разбрызгивателей	69
Меню "Функции"	56	Очистка внешних поверхностей	70
Дисплей	57	Что делать, если ...	70
Перед первым использованием	58		
Первое включение – установка языка дисплея	58		
Установка смягчителя воды	58		
Настройка вручную	59		
Электронная настройка	59		

Результаты мойки и сушки неудовлетворительны	72	Технические данные	73
Включение дозатора ополаскивателя	73	Охрана окружающей среды	73

Право на изменения сохраняется

Инструкции по эксплуатации



Сведения по технике безопасности

Прежде чем приступить к установке и использованию, прочтите внимательно данное руководство:

- для обеспечения личной безопасности и безопасности вашего имущества,
- для защиты окружающей среды,
- для обеспечения правильной работы прибора.

Всегда храните настоящие инструкции вместе с прибором, даже если передаете или продаете его.

Производитель не несет ответственности за повреждения, вызванные неправильной установкой и использованием.

Безопасность детей и лиц с ограниченными возможностями

- Не допускайте к эксплуатации прибора лиц, включая детей, с ограниченными физическими или психическими функциями, с недостаточным опытом или знаниями. Они должны находиться под присмотром или получать инструкции от лица, ответственного за их безопасность.
- Держите все упаковочные материалы вне досягаемости детей. Они могут задохнуться или получить травму.
- Храните все моющие средства в безопасном месте. Не позволяйте детям прикасаться к моющим средствам.
- Не подпускайте детей и мелких животных к прибору, когда его дверца открыта.

Общие правила техники безопасности

- Не изменяйте технические характеристики данного прибора. Существует риск травмы и повреждения прибора.
- Чтобы предотвратить ожоги глаз, рта и горла, соблюдайте инструкции по технике безопасности от производителя моющего средства для посудомоечных машин.
- Не пейте воду из прибора. В нем могут быть остатки моющего средства.
- Чтобы предотвратить травмы и не споткнуться об открытую дверцу, всегда закрывайте дверцу после загрузки или разгрузки прибора.
- Не садитесь и не вставайте на открытую дверцу.

Эксплуатация

- Данный прибор предназначена только для бытового применения. Не пользуйтесь прибором в коммерческих, промышленных или других целях.
- Не используйте прибор для целей, для которых он не предназначен. Это предотвратит получение травм и повреждение имущества.
- Используйте прибор только для мытья бытовой посуды, пригодной для посудомоечных машин.
- Не кладите на прибор, рядом с ним или внутрь его легковоспламеняющиеся материалы или изделия, пропитанные легковоспламеняющимися веществами. Существует опасность возгорания.
- Ножи и другие заостренные предметы кладите в корзину для столовых приборов острием вниз. Если это невозможно, кладите их горизонтально в верхнюю корзину или в корзину для ножей. (Корзина для ножей есть не во всех моделях.)
- Используйте только указанные средства для посудомоечных машин (моющее средство, соль, ополаскиватель).
- Соль, не предназначенная для посудомоечных машин, может повредить устройство для смягчения воды.
- Насыпайте соль в прибор до запуска программы мойки. Крупницы соли или соленая вода могут вызвать коррозию или привести к образованию отверстий в днище прибора.
- Ни в коем случае не заливайте в дозатор ополаскивателя другие составы (средство для чистки посудомоечных машин, жидкое моющее средство и т.п.). Это может привести к повреждению прибора.
- Прежде чем запустить программу мойки, убедитесь, что разбрызгиватели могут свободно вращаться.
- Если открыть дверцу прибора во время его работы, из него может вырваться горячий пар. Существует опасность ожога кожи.
- Не извлекайте посуду из прибора до окончания программы мойки.

Уход и чистка

- Перед выполнением операций по чистке и уходу за прибором выключите его и выньте вилку сетевого шнура из розетки.
- Не используйте легковоспламеняющиеся материалы или вещества, которые могут вызывать коррозию.
- Не используйте прибор без фильтров. Убедитесь, что фильтры установлены правильно. При неправильно установленных фильтрах результаты мойки будут неудовлетворительными и возможно повреждение прибора.
- Не используйте для очистки прибора распыляемую воду или пар. Это может привести к поражению электрическим током или повреждению прибора.

Установка

- Убедитесь, что прибор не получил никаких повреждений при транспортировке. Не подключайте поврежденный прибор. При необходимости обратитесь к поставщику.
- Перед тем как приступить к эксплуатации, снимите всю упаковку.
- Подключение к электрической и водопроводной сети, настройка и обслуживание должны выполняться только квалифицированным специалистом. Это предотвратит повреждение прибора и получение травмы.
- Убедитесь, что во время установки вилка сетевого шнура извлечена из розетки.
- Чтобы не повредить гидравлические и электрические компоненты, не сверлите боковые стенки прибора.
- **Внимание!** Соблюдайте указания на приложенной к машине листовке:
 - по установке прибора,
 - по сборке мебельной дверцы,
 - по подключению к водопроводу и канализации.
- Убедитесь, что мебель над и рядом с прибором надежно закреплена.

Меры по предотвращению замерзания

- Не устанавливайте прибор в местах с температурой ниже 0°C.
- Производитель не несет ответственность за повреждения, вызванные воздействием мороза.

Подключение к водопроводу

- Для подключения прибора к водопроводу используйте новые шланги. Не следует использовать бывшие в употреблении шланги.
- Не подключайте прибор к новым трубам или к трубам, которыми долго не пользовались. Спустите воду в течение нескольких минут, затем подключайте наливной шланг.
- Убедитесь, что при установке прибора шланги не были сдавлены или повреждены.
- Во избежание утечек воды проверьте герметичность всех гидравлических соединений.
- При первом использовании прибора убедитесь в отсутствии утечек воды в шлангах.
- Наливной шланг имеет двойную оболочку, внутренний электрический кабель и предохранительный клапан. Наливной шланг находится под давлением только во время подачи воды. В случае утечки воды из наливного шланга предохранительный клапан прерывает подачу воды.
 - Будьте осторожны при подключении наливного шланга:
 - Не погружайте наливной шланг или предохранительный клапан в воду.
 - Если наливной шланг или предохранительный клапан повреждены, немедленно выньте вилку сетевого шнура из розетки.
 - Для замены наливного шланга с предохранительным клапаном обращайтесь в сервисный центр.

**ВНИМАНИЕ!**

Опасное напряжение.

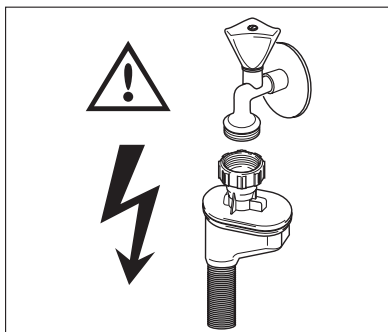
**Подключение к электросети**

- Прибор должен быть заземлен.
- Удостоверьтесь, что параметры электропитания, указанные на табличке с техническими характеристиками, соответствуют параметрам электросети у вас дома.
- Включайте прибор только в правильно установленную электророзетку с защитным контактом.
- Не пользуйтесь переходниками, соединителями и удлинителями. Существует опасность возгорания.
- Не заменяйте кабель электропитания. Обратитесь в сервисный центр.
- Убедитесь, что при установке машины сетевой кабель и кабель сзади прибора не были сдавлены или повреждены.
- Проверьте, чтобы после установки был обеспечен доступ к вилке сетевого кабеля.
- Для отключения прибора от электросети не тяните за кабель электропитания. Всегда беритесь за саму вилку.

Лампочка внутреннего освещения

В данном приборе имеется внутреннее освещение, которое включается при открывании и выключается при закрывании дверцы.

**ВНИМАНИЕ!**

Светодиодное излучение в видимой части спектра: не смотрите прямо на луч света.

Светодиодные лампы относятся к CLASS 2 в соответствии с нормативами IEC 60825-1: 1993 + A1:1997 + A2:2001.

Длина волны излучаемого света: 450 нм

Максимальная излучаемая мощность: 548 мкВт



Для замены лампы внутреннего освещения обращайтесь в сервисный центр.

Перед заменой лампы внутреннего освещения выньте вилку сетевого шнура из розетки.

Сервисный центр

- Ремонтировать прибор может только инженер, имеющий на это разрешение. Обратитесь в сервисный центр.
- Следует использовать только оригинальные запасные части.

Утилизация изделия

- Чтобы исключить опасность получения травмы или повреждения:
 - Выньте вилку сетевого шнура из розетки.
 - Обрежьте и выбросьте сетевой шнур.
 - Удалите замок дверцы. Это исключит возможность закрывания внутри прибора детей и мелких животных. Существует риск смерти от удушья.



ВНИМАНИЕ!

Моющие средства для посудомоечной машины опасны и могут вызывать раздражение!

- При несчастном случае с участием этих моющих средств немедленно обратитесь в региональный токсикологический центр и к врачу.
- Если моющее средство попало в рот, немедленно обратитесь в региональный токсикологический центр и к врачу.
- Если моющее средство попало в глаза, немедленно обратитесь к врачу и промойте глаза водой.
- Моющие средства для посудомоечной машины храните в безопасном и недоступном для детей месте.
- Не оставляйте дверцу прибора открытой, когда в дозаторе моющего средства находится моющее средство.
- Моющее средство следует помещать в дозатор только перед запуском программы мойки.

Описание изделия

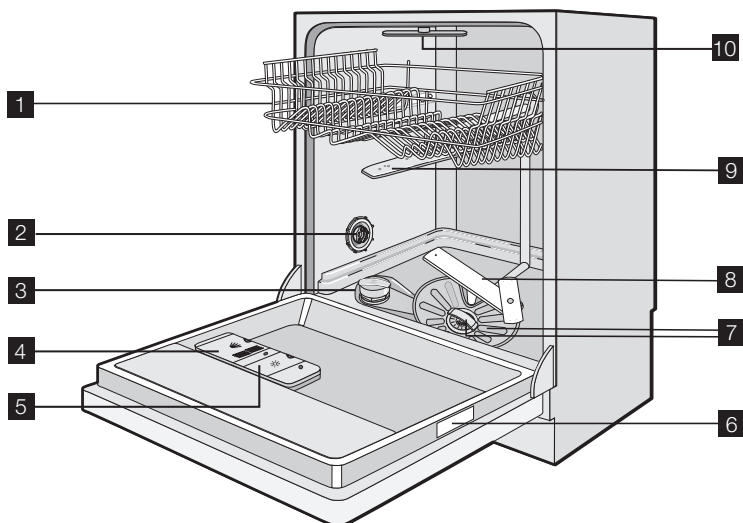

- 1** Верхняя корзина
- 2** Переключатель жесткости воды
- 3** Емкость для соли
- 4** Дозатор моющего средства
- 5** Дозатор ополаскивателя
- 6** Табличка с техническими данными
- 7** Фильтры
- 8** Нижний разбрызгиватель
- 9** Верхний разбрызгиватель
- 10** Потолочный разбрызгиватель

Луч отсчета времени

Благодаря лучу отсчета времени всегда можно узнать время до окончания программы мойки и состояние отложенного пуска.

Цветной луч света проецирует на пол кухни время до окончания программы мойки или обратный отсчет отложенного пуска.

Для обеспечения наилучшей видимости можно изменить цвет луча отсчета времени, чтобы получить необходимый контраст с полом кухни. Доступно 9 различных цветов. Для настройки цвета см. главу "Панель управления".

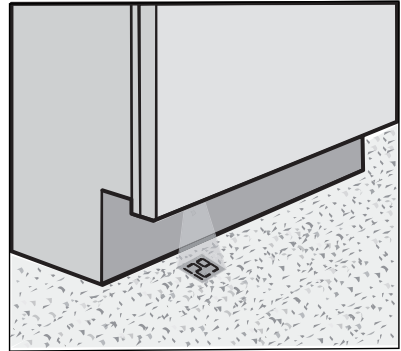

Если машина установлена на возвышении заподлицо с дверцей кухонной мебели, то луч отсчета времени не будет видно.

Время до окончания программы мойки

- Функция TimeBeat проецирует продолжительность программы мойки.
- Она уменьшается с шагом в 1 минуту.
- При окончании программы мойки на кухонном полу отображается ноль.
- Луч отсчета времени выключается автоматически через 10 минут после окончания программы мойки, если машина оснащена функцией автоматического выключения. См. главу "Выбор и запуск программы мойки".

Отложенный пуск

- Луч отсчета времени проецирует обратный отсчет отложенного пуска с шагом в 1 час (24 ч, 23 ч и т.д.).

Панель управления

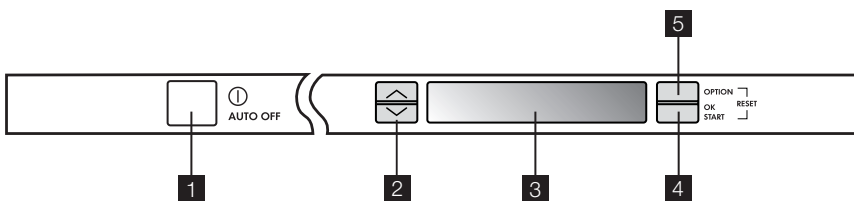

- 1** Кнопка "Вкл / Выкл"
- 2** Кнопки прокрутки
- 3** Дисплей
- 4** Кнопка "ОК / Пуск"
- 5** Кнопка "Функции"



Сообщения на дисплее и звуковые сигналы помогут в работе с машиной.

Кнопки прокрутки

С помощью этих кнопок можно:

- выбрать программу мойки в меню программ мойки;
- выбрать функции в меню функций.

Кнопка "ОК / Пуск"

Используйте эту кнопку, чтобы:

- подтвердить или сохранить функцию;
- запустить программу мойки.

Кнопка "Функции"

Используйте эту кнопку для выбора функций.

Процедура выбора функции

1. Включите машину.
2. Нажмите кнопку "Функции": на дисплее отобразится меню доступных функций.
3. Нажимайте одну из кнопок прокрутки для навигации по меню и выбора необходимой функции.
4. Нажмите кнопку "ОК / Пуск" для подтверждения или перехода в подменю.
5. Нажимайте одну из кнопок прокрутки для выбора настройки в подменю.
6. Для подтверждения нажмите кнопку "ОК / Пуск".
7. Нажмите кнопку "Функции" для выхода из меню.

Меню "Функции"



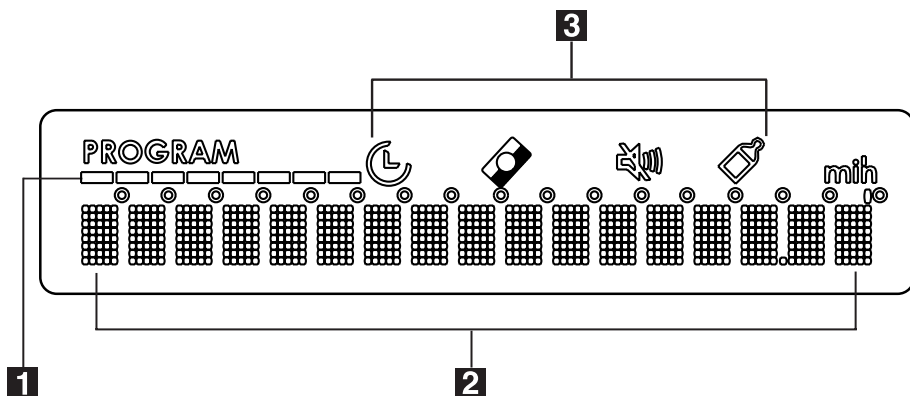

Меню	Подменю	Описание функции
ОТЛОЖИТЬ ПУСК	Доступны варианты от 1 до 24 часов.	Используйте эту функцию, чтобы отложить пуск программы мойки с интервалом от 1 до 24 часов. Шаг обратного отсчета отложенного пуска составляет 1 час (24, 23, 22 и т.д.). В течение последнего часа шаг обратного отсчета составляет 1 минуту (59, 58, 57 и т.д.).
EXTRA HYGIENE	ВКЛ ОТК	Эта функция обеспечивает повышенный уровень гигиены для посуды. Во время последнего ополаскивания температура повышается до 68°C и поддерживается на уровне выше 65°C в течение не менее 10–14 минут. Эта функция может быть выбрана для всех программ мойки, но не влияет на некоторые программы. См. главу "Программы мойки".
MULTITAB	ВКЛ ОТК	Функция Multitab предназначена для комбинированных таблетированных моющих средств. См. главу "Функция Multitab".
ПАРАМЕТРЫ	РУССКИЙ ЯЗЫК	Вы можете задать язык сообщений, отображаемых на дисплее. Для выбора доступны различные языки.

Меню	Подменю	Описание функции
	ЖЕСТКОСТЬ ВОДЫ	Вы можете настроить уровень смягчителя воды. См. главу "Установка смягчителя воды". Доступны 10 уровней.
	ОПОЛАСКИВАТЕЛЬ	Вы можете включить или отключить дозатор ополаскивателя. Данная функция доступна только при включенной функции Multitab.
	ГРОМКОСТЬ	Позволяет регулировать громкость всех звуковых сигналов. Доступны 5 уровней. Заводская настройка: уровень 5. Уровень 0 = звук выключен.
	ЦВЕТ	Позволяет выбрать цвет луча отсчета времени для обеспечения необходимого контраста с кухонным полом. Можно установить разный цвет от уровня 1 до уровня 9. Уровень 0 = луч отсчета времени выключен. Заводская настройка: уровень 1.
	ЯРКОСТЬ	Позволяет увеличить или уменьшить яркость подсветки дисплея. Доступны 10 уровней. Заводская настройка: уровень 10.

Дисплей



- 1** Короткие световые полосы показывают ход выполнения программы мойки.
- 2** Сообщения программ мойки, функций и соответствующих этапов программы отображаются в этой части дисплея.
- 3** Символы

Символы	
	ОТЛОЖИТЬ ПУСК – отображается при выборе отложенного пуска и во время выполнения обратного отсчета.
	MULTITAB – отображается при выборе функции.
	ГРОМКОСТЬ – отображается при выключении звуковых сигналов (уровень 0).
	EXTRA HYGIENE – отображается при выборе соответствующей функции и (или) программы мойки INTENSIV PRO .

Перед первым использованием

Первое включение – установка языка дисплея

1. Включите прибор.
2. Когда на дисплее отобразится LANGUAGE ENGLISH и замигает слово ENGLISH, можно подтвердить или изменить язык.
 - Для подтверждения нажмите кнопку "OK / Пуск".
 - Нажмите одну из кнопок прокрутки для выбора другого языка и нажмите кнопку "OK / Пуск" для подтверждения.
3. Нажмите кнопку "Функции" для выхода из меню.

При выполнении каждого шага процедуры соблюдайте приведенные ниже указания.

1. Проверьте, соответствует ли настройка смягчителя воды уровню жесткости воды в вашей водопроводной сети. При необходимости настройте смягчитель воды.
2. Насыпьте посудомоечную соль в емкость для соли.
3. Залейте ополаскиватель в дозатор ополаскивателя.
4. Загрузите в машину столовые приборы и посуду.
5. Выберите правильную программу мойки в соответствии с типом посуды и степенью загрязненности.
6. Заполните дозатор моющего средства надлежащим количеством моющего средства.
7. Запустите программу мойки.

 Если вы используете комбинированное таблетированное моющее средство («3 в 1», «4 в 1» или «5 в 1»), см. главу «Функция Multitab».

Установка смягчителя воды

Устройство смягчения воды удаляет минеральные вещества и соли из водопроводной воды, подаваемой в машину. Минеральные вещества и соли могут оказать вредное воздействие на работу машины.

Единицы измерения жесткости воды:

- градусы по немецкому стандарту (dH°)

- градусы по французскому стандарту (°TH)
- ммоль/л (миллимоль на литр - международная единица жесткости воды)
- градусы Кларка.

Настройте устройство для смягчения воды. При необходимости, обратитесь в местную службу водоснабжения.

Жесткость воды				Настройка жесткости воды	
°dH	°TH	ммоль/л	градусы Кларка	вручную	электронным способом
51 - 70	91 - 125	9,1 - 12,5	64 - 88	2 ¹⁾	10
43 - 50	76 - 90	7,6 - 9,0	53 - 63	2 ¹⁾	9
37 - 42	65 - 75	6,5 - 7,5	46 - 52	2 ¹⁾	8
29 - 36	51 - 64	5,1 - 6,4	36 - 45	2 ¹⁾	7
23 - 28	40 - 50	4,0 - 5,0	28 - 35	2 ¹⁾	6
19 - 22	33 - 39	3,3 - 3,9	23 - 27	2 ¹⁾	5 ¹⁾
15 - 18	26 - 32	2,6 - 3,2	18 - 22	1	4
11 - 14	19 - 25	1,9 - 2,5	13 - 17	1	3
4 - 10	7 - 18	0,7 - 1,8	5 - 12	1	2
< 4	< 7	< 0,7	< 5	1 ²⁾	1 ²⁾

1) Заводская установка.

2) Соль не требуется.



Устройство для смягчения воды необходимо настроить вручную и электронным способом.

Настройка вручную

Поверните переключатель жесткости воды в положение 1 или 2 (см. таблицу).

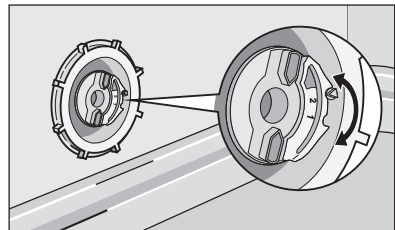

Электронная настройка

1. Перейдите в меню "Функции".
2. Перейдите к ПАРАМЕТРЫ .
3. Для подтверждения нажмите кнопку "ОК / Пуск".
4. Перейдите к ЖЕСТКОСТЬ ВОДЫ .
5. Для подтверждения нажмите кнопку "ОК / Пуск".

- Используйте кнопки прокрутки для настройки уровня смягчителя воды. См. таблицу для установки правильного уровня.
- Для подтверждения нажмите кнопку "ОК / Пуск".
- Нажмите кнопку "Функции" для выхода из меню.

i Если для смягчителя воды электронным способом установлен уровень 1, индикатор наличия соли останется выключенным.

Использование соли для посудомоечных машин

Чтобы наполнить емкость для соли, выполните приведенные ниже действия.

- Чтобы открыть емкость для соли, поверните крышку против часовой стрелки.
- Налейте в емкость для соли 1 л воды (только перед первым использованием).
- Чтобы засыпать в емкость соль, воспользуйтесь воронкой.
- Уберите соль вокруг отверстия емкости для соли.
- Чтобы закрыть емкость для соли, поверните крышку по часовой стрелке.

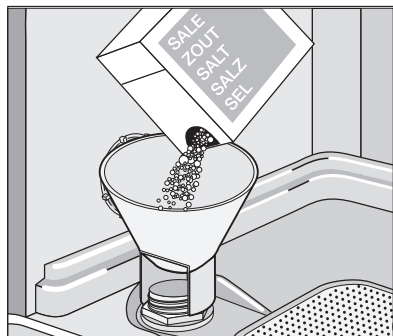

i То, что вода выливается из емкости для соли, когда туда насыпается соль, нормально.

Если емкость для соли пуста, на дисплее отобразится сообщение: **ДОБАВЬТЕ СОЛЬ**

Сообщение не отображается во время выполнения программы мойки. После наполнения емкости для соли сообщение может отображаться в течение нескольких часов. Это не оказывает нежелательного воздействия на работу машины.

Использование моющего средства и ополаскивателя

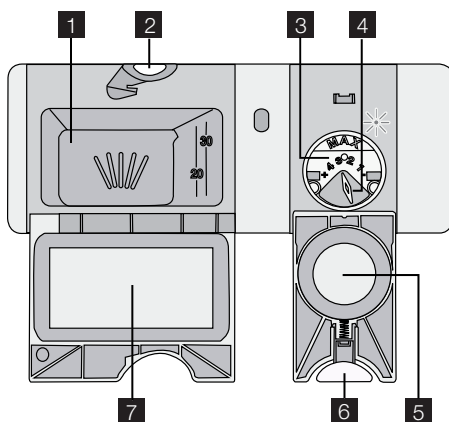

Использование моющих средств



Для защиты окружающей среды не используйте больше моющего средства, чем необходимо.

Следуйте рекомендациям производителя моющего средства, приведенным на упаковке.

Чтобы заполнить дозатор моющим средством, выполните следующие действия:

1. Нажмите кнопку фиксации **2**, чтобы открыть крышку **7** дозатора моющего средства.
2. Поместите моющее средство в дозатор. **1**.
3. Если используется программа с фазой предварительной мойки, поместите немного моющего средства во внутреннюю часть дверцы прибора.
4. Если используется таблетированное моющее средство, положите таблетку в дозатор моющего средства. **1**.
5. Закройте дозатор моющего средства. Надавите на крышку так, чтобы она зафиксировалась в своем положении.



Различные моющие средства растворяются за разное время. Поэтому некоторые таблетированные моющие средства не успевают полностью проявить свои чистящие свойства во время коротких программ мойки. При использовании таблетированных моющих средств выбирайте длинные программы мойки, чтобы моющее средство полностью растворилось.

Использование ополаскивателя

i Ополаскиватель позволяет сушить посуду без образования полос и пятен.

Дозатор ополаскивателя автоматически добавляет ополаскиватель во время последней фазы ополаскивания.

Чтобы наполнить дозатор ополаскивателя, выполните следующие действия:

1. Нажмите кнопку фиксации **6**, чтобы открыть крышку **5** дозатора ополаскивателя.
2. Заправьте дозатор ополаскивателя **3** ополаскивателем. Отметка «max» показывает максимальный уровень.
3. Во избежание избыточного пенообразования при мойке, вытрите пролившийся ополаскиватель салфеткой, хорошо впитывающей жидкость.
4. Закройте дозатор ополаскивателя. Надавите на крышку так, чтобы она зафиксировалась в своем положении.

i Если дозатор ополаскивателя пуст, на дисплее отобразится сообщение: Внесите ополас-ль .

Сообщение не отображается во время выполнения программы мойки.

Отрегулируйте дозировку ополаскивателя.

Заводская настройка: положение 3.

Дозировку ополаскивателя можно установить в пределах от 1 (минимум) до 4 (максимум).

Поверните селектор дозатора ополаскивателя **4**, чтобы уменьшить или увеличить дозировку.

Функция Multitab

Функция Multitab предназначена для комбинированных таблетированных моющих средств.

Такие средства объединяют в себе свойства моющего средства, ополаскивателя и посудомоечной соли для посудомоечных машин. Некоторые типы таблеток могут содержать другие вещества.

Проверьте, соответствуют ли эти моющие средства уровню жесткости воды в вашей водопроводной сети. См. инструкции изготовителя.

Если функция Multitab включена, то она будет оставаться включенной, пока вы ее не выключите.

Функция Multitab прекращает подачу ополаскивателя и соли.

Функция Multitab прекращает отображение сообщений о соли и ополаскивателе.

При использовании функции Multitab продолжительность программ может увеличиться.

i Функцию Multitab следует включать перед запуском программы мойки. В процессе выполнения программы мойки включение функции Multitab невозможно.

Процедура включения функции Multitab

- Перейдите в меню "Дополнительные функции" и включите функцию Multitab. См. главу "Панель управления".

Для выключения функции Multitab и использования моющего средства, соли и ополаскивателя по отдельности выполните приведенные ниже действия.

1. Перейдите в меню "Дополнительные функции" и выключите функцию Multitab. См. главу "Панель управления".
2. Наполните емкость для соли и дозатор ополаскивателя.
3. Установите максимальный уровень жесткости воды.
4. Выполните программу мойки без посуды.
5. Настройте смягчитель воды в соответствии с уровнем жесткости воды в вашем регионе.
6. Отрегулируйте дозировку подачи ополаскивателя.

Загрузка столовых приборов и посуды

i См. листовку «Примеры загрузки ProClean».

Советы

Не используйте машину для мытья предметов, которые могут поглощать воду (например, губки, кухонные салфетки).

- Перед загрузкой столовых приборов и тарелок выполните следующие действия:
 - Удалите остатки пищи.
 - Размягчите пригоревшие к сковородкам остатки пищи.
- При загрузке столовых приборов и тарелок выполните следующие действия:
 - Загружайте полые предметы (например, чашки, стаканы, сковороды) открытой стороной вниз.
 - Проверьте, чтобы вода не собиралась внутри посуды.
 - Убедитесь, что столовые приборы и тарелки не слиплись.
 - Проверьте, чтобы стаканы не соприкасались друг с другом.
 - Мелкие предметы укладывайте в корзину для столовых приборов.
 - Чтобы исключить слипание ложек, размещайте их вперемежку с другими приборами.
 - Расположите предметы так, чтобы вода попадала на все поверхности.
- Пластиковые предметы и сковороды с антипригарным покрытием способны удерживать капли воды.

- Легкие предметы укладывайте в верхнюю корзину. Убедитесь, что посуда не двигается.

Держатели для пивных кружек

Эти специальные держатели обеспечивают устойчивость пивных кружек.

Если держатели для пивных кружек не используются, то можно:

- сложить держатели;
- снять держатели и подставку.

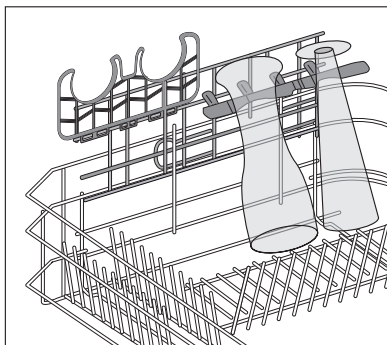

Снимите держатели и продвиньте подставку от себя, чтобы снять ее.

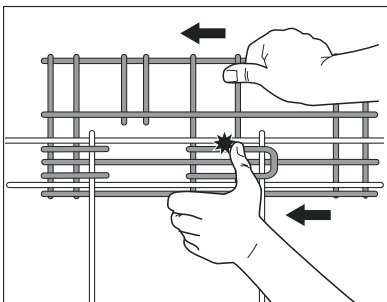

При необходимости повторного использования держателей для пивных кружек потяните подставку на себя, чтобы прикрепить ее, и повторно установите держатели.

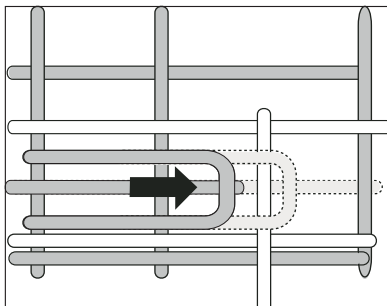

ВНИМАНИЕ!

Соблюдайте осторожность при снятии или установке подставки.

Программы мойки

Программы мойки

Программа	Степень загрязненности	Тип загрузки	Описание программы	Функция EXTRA HYGIENE
EXTRA SILENT	Обычное загрязнение	Фаянс и столовые приборы	Предварительная мойка Основная мойка 50°C 1 промежуточное ополаскивание Заключительное ополаскивание Сушка	Имеется, без воздействия.
АВТОМАТИКА ¹⁾	Любая	Фаянс, столовые приборы, кастрюли и сковороды	Предварительная мойка Основная мойка 45°C или 70°C 1 или 2 промежуточных ополаскивания Заключительное ополаскивание Сушка	Имеется, с воздействием.
30 МИНУТ ²⁾	Обычное или небольшое загрязнение	Фаянс и столовые приборы	Основная мойка 60°C Ополаскивание	Имеется, с воздействием.
INTENSIV PRO	Сильное загрязнение	Фаянс, столовые приборы, кастрюли и сковороды	Предварительная мойка Основная мойка 70°C 1 промежуточное ополаскивание Заключительное ополаскивание Сушка	Данная программа мойки включает функцию EXTRA HYGIENE. Установка функции необязательна.
ЭНЕРГОЭКО ³⁾	Обычное загрязнение	Фаянс и столовые приборы	Предварительная мойка Основная мойка 50°C 1 промежуточное ополаскивание Заключительное ополаскивание Сушка	Имеется, с воздействием.

Программа	Степень загрязненности	Тип загрузки	Описание программы	Функция EXTRA HYGIENE
50 МИНУТ	Слабое загрязнение	Фаянс и столовые приборы	Основная мойка 55°C 1 промежуточное ополаскивание Заключительное ополаскивание	Имеется, с воздействием.
45° СТЕКЛО	Обычное или небольшое загрязнение	Тонкий фаянс и стекло	Основная мойка 45°C 1 промежуточное ополаскивание Заключительное ополаскивание Сушка	Имеется, без воздействия.
НАГРЕВ ПОСУДЫ	Данная программа служит для подогрева посуды перед использованием или удаления пыли с посуды, которая долго не использовалась.		1 ополаскивание горячей водой	Имеется, без воздействия.
ПРЕДВ. ПОЛОСК.	В ходе этой программы происходит быстрое ополаскивание посуды, чтобы предотвратить прилипание к ней остатков пищи и появление неприятных запахов из машины. Не используйте моющее средство с данной программой.		1 холодное ополаскивание	Имеется, без воздействия.

- 1) Машина автоматически устанавливает температуру и количество воды. Это зависит от степени загрузки и от степени загрязненности посуды. Продолжительность выполнения программы, а также потребление воды и электроэнергии могут изменяться.
- 2) При небольшой загрузке эта программа позволяет выполнить процесс мойки быстрее с высоким качеством.
- 3) Проверочная программа для тестирующих организаций. Тестовые данные представлены в буклете, входящем в комплект поставки.

Показатели потребления

Программа ¹⁾	Электроэнергия (кВт·ч)	Вода (л)
EXTRA SILENT	1,1 - 1,2	9 - 11
АВТОМАТИКА	0,9 - 1,7	8 - 15
30 МИНУТ	0,8	9
INTENSIV PRO	1,5 - 1,7	13 - 15
ЭНЕРГОЭКО	0,9 - 1,0	9 - 11

Программа ¹⁾	Электроэнергия (кВт·ч)	Вода (л)
50 МИНУТ	1,0 - 1,1	10 - 11
45° СТЕКЛО	0,8 - 0,9	11 - 12
НАГРЕВ ПОСУДЫ	0,8	4
ПРЕДВ.ПОЛОСК.	0,1	4

1) На дисплее отображается продолжительность программы.

i В зависимости от давления и температуры воды, а также напряжения в сети и количества посуды, указанные значения могут изменяться.

Выбор и запуск программы мойки

1. Включите машину.
2. Выберите функции при необходимости. См. главу "Панель управления".
3. Выберите программу мойки. См. главу "Программы мойки".
4. Нажмите кнопку "ОК / Пуск".
 - Когда емкость для соли и (или) дозатор ополаскивателя пусты, на дисплее отобразятся соответствующие сообщения. В этом случае программа мойки не запустится при закрывании дверцы. Повторно нажмите кнопку "ОК / Пуск".
5. Закройте дверцу. Программа мойки или обратный отсчет отложенного пуска начнется автоматически.
 - При завершении обратного отсчета отложенного пуска программа мойки запустится автоматически.

i Наполните емкость для соли и (или) дозатор ополаскивателя, когда машина пуста, перед началом программы мойки.

i Если установлен отложенный пуск, открытие дверцы машины прерывает обратный отсчет. После того, как дверца снова будет закрыта, обратный отсчет продолжится с точки, в которой он был прерван.

Прерывание программы мойки

- Откройте дверцу машины.
 - Программа мойки остановится.
- Закройте дверцу.
 - Выполнение программы мойки продолжится с той точки, в которой она была прервана.

Отмена программы мойки или отложенного пуска

- i** Изменить выбор можно до начала программы мойки или отложенного пуска.
При выполнении программы мойки или отложенного пуска изменить выбор невозможно. Необходимо отменить программу мойки или отложенный пуск, чтобы задать новое значение.
- i** При отмене отложенного пуска происходит автоматическая отмена выбранной программы мойки. В этом случае необходимо повторно задать программу мойки.
1. Одновременно нажмите и удерживайте кнопку "ОК / Пуск" и кнопку "Дополнительные функции".
 2. Отпустите кнопки, когда на дисплее отобразится сообщение ПРЕКРАТИТЬ? .
 3. Нажмите кнопку "ОК / Пуск" для подтверждения и отмены программы мойки.
 4. Перед запуском новой программы мойки убедитесь в наличии моющего средства в дозаторе.

При завершении программы мойки

- Машина останавливается автоматически.
 - Подаются звуковые сигналы.
1. Откройте дверцу машины.
 - На дисплее отобразятся сообщения КОНЕЦ ПРОГРАММЫ и ОТКЛЮЧИТЕ .

- i** Когда емкость для соли и (или) дозатор ополаскивателя пусты, на дисплее отобразятся соответствующие сообщения.
2. Выключите машину.
 3. Чтобы посуда лучше просохла, оставьте дверцу приоткрытой на несколько минут.

Автоотключение

Функция автоотключения автоматически выключает прибор через 10 минут после окончания программы мойки.
Таким образом снижается энергопотребление.

Выемка посуды

- Прежде чем доставать посуду, дайте ей остыть. Горячую посуду легко повредить.
- Вначале вынимайте посуду из нижней корзины, потом — из верхней.
- На боковых стенках и дверце прибора может быть вода. Нержавеющая сталь охлаждается быстрее, чем посуда.

Уход и чистка

Снятие и очистка фильтров

Грязные фильтры ухудшают результат мойки. Хотя для этих фильтров требуется только минимальное обслуживание, рекомендуется периодически проверять их, и при необходимости очищать.

1. Чтобы извлечь фильтр (А), поверните его против часовой стрелки и извлеките из фильтра (В).

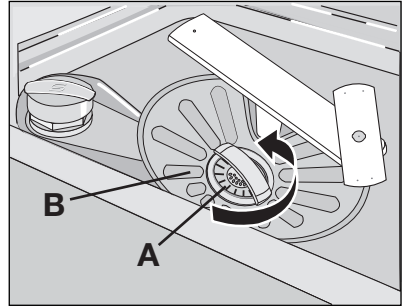

2. Фильтр (А) состоит из 2 частей. Чтобы разобрать фильтр, разъедините их.
3. Тщательно промойте части под проточной водой.
4. Сложите 2 части фильтра (А) вместе и надавите. Удостоверьтесь, что фильтр собран правильно.
5. Извлеките фильтр (В).
6. Тщательно промойте фильтр (В) под проточной водой.

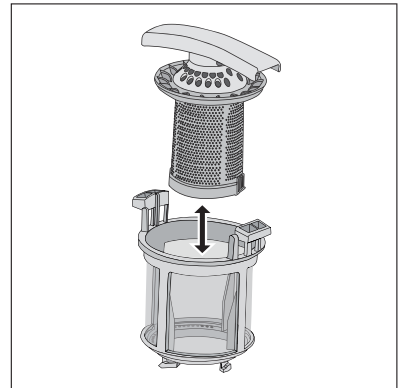

7. Установите фильтр (В) в исходное положение. Убедитесь, что он правильно установлен в две направляющих (С).
8. Установите фильтр (А) на его место в фильтре (В) и поверните против часовой стрелки, пока он не защелкнется.

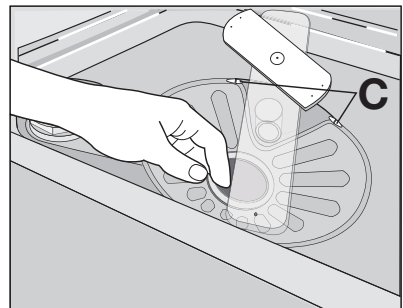

Очистка разбрызгивателей

Не снимайте разбрызгиватели.

Если отверстия разбрызгивателей засорились, удалите грязь с помощью тонкой палочки.

Очистка внешних поверхностей

Протрите мягкой влажной тряпкой наружные поверхности и панель управления прибора. Используйте только нейтральные моющие средства. Не используйте абразивные материалы, царапающие губки и растворители (например, ацетон).

Что делать, если ...

Прибор не запускается или останавливается во время работы. Сначала попытайтесь найти решение проблемы (см. таблицу). Если решение не найдено, обратитесь в сервисный центр.

Неисправность	Код неисправности	Возможная причина	Возможное решение
В машину не поступает вода.	<ul style="list-style-type: none"> • Раздается звуковой сигнал. • На дисплее отображается сообщение ОТКРОЙТЕ КРАН . 	Закрит водопроводный вентиль.	Откройте водопроводный вентиль.
		Слишком низкое давление воды.	Обратитесь в местную службу водоснабжения.
		Водопроводный вентиль забит грязью или накипью.	Прочистите водопроводный вентиль.
		Засорен фильтр в наливном шланге.	Прочистите фильтр.
		Неправильно подключен наливной шланг.	Убедитесь в правильности подключения шланга.
		Поврежден наливной шланг.	Убедитесь, что наливной шланг не поврежден.
Из машины не сливается вода.	<ul style="list-style-type: none"> • Раздается звуковой сигнал. • На дисплее отображается сообщение ОЧИСТИТЬ СЛИВ . 	Засорена сливная труба раковины.	Прочистите сливную трубу раковины.
		Неправильно подключен сливной шланг.	Убедитесь в правильности подключения шланга.

Неисправность	Код неисправности	Возможная причина	Возможное решение
		Поврежден сливной шланг.	Убедитесь, что сливной шланг не поврежден.
Сработало устройство защиты от перелива.	<ul style="list-style-type: none"> • Раздается звуковой сигнал. • На дисплее отображается сообщение СЕРВИСН. КОД ,E0 . 		Закройте водопроводный вентиль и обратитесь в сервисный центр.
Программа не запускается.		Открыта дверца машины. На дисплее отображается сообщение ЗАКРОЙТЕ ДВЕРЦУ .	Правильно закройте дверцу.
		Вилка сетевого шнура не вставлена в розетку.	Вставьте вилку в розетку.
		Перегорел предохранитель на домашнем распределительном щите.	Замените предохранитель.
		Установлен отложенный пуск.	Для отмены отложенного пуска см. главу "Выбор и запуск программы мойки".

После проверки включите машину. Выполнение программы продолжится с того момента, когда она была прервана.

Если неисправность появится снова, обратитесь в сервисный центр.

Если на дисплее отображаются другие коды ошибки, обратитесь в сервисный центр.

Необходимые данные для сервисных центров находятся на табличке с техническими данными.

Рекомендуем записать данные здесь:

Модель (MOD.)

Код изделия (PNC)

Серийный номер (S.N.)

Результаты мойки и сушки неудовлетворительны

Неполадка	Возможная причина	Возможное решение
Посуда остается грязной.	Выбранная программа мойки не соответствует типу посуды и степени ее загрязненности.	Убедитесь, что программа мойки соответствует типу посуды и степени ее загрязненности.
	Посуда загружена неправильно – вода не попадает на все поверхности.	Загрузите посуду в корзины правильно.
	Разбрызгиватели не могут свободно вращаться из-за неправильного расположения посуды.	Убедитесь, что расположение посуды не препятствует вращению разбрызгивателей.
	Фильтры засорены или неправильно собраны и установлены.	Удостоверьтесь, что фильтры чистые, собраны и установлены правильно.
	Недостаточно моющего средства, или его нет совсем.	Убедитесь, что в машине имеется необходимое количество моющего средства.
На посуде имеется известковый налет.	Емкость для соли пуста.	Насыпьте посудомоечную соль в емкость для соли.
	Неправильная настройка устройства смягчения воды	Настройте устройство для смягчения воды.
	Неплотно завинчена крышка емкости для соли.	Удостоверьтесь, что крышка емкости для соли закрыта надлежащим образом.
На стеклянной и фаянсовой посуде видны полосы, белесые пятна или голубоватая пленка.	Слишком много ополаскивателя.	Уменьшите дозировку ополаскивателя.
После высыхания капель воды на стекле и посуде остаются пятна.	Слишком мало ополаскивателя.	Увеличьте дозировку ополаскивателя.
	Причиной может быть качество моющего средства.	Используйте моющее средство другой марки.
Посуда остается влажной.	Установлена программа без фазы сушки или с сокращенной фазой сушки.	Оставьте дверцу приоткрытой и подождите несколько минут, прежде чем доставать посуду.

Неполадка	Возможная причина	Возможное решение
Посуда мокрая и тусклая.	Дозатор ополаскивателя пуст.	Залейте ополаскиватель в дозатор.
	Включена функция Multitab. (Дозатор ополаскивателя отключается автоматически.)	Включите дозатор ополаскивателя. См. раздел «Включение дозатора ополаскивателя».

Включение дозатора ополаскивателя

- Перейдите в меню "Функции" и включите дозатор ополаскивателя. См. главу "Панель управления".

Технические данные

Габариты	Ширина	596 мм
	Высота	818 - 898 мм
	Глубина	550 мм
Давление в водопроводной системе	Минимум	0,5 бар (0,05 МПа)
	Максимум	8 бар (0,8 МПа)
Подача воды ¹⁾	Холодная или горячая вода	максимум 60 °C
Вместимость	Комплектов посуды	12

1) Присоедините наливной шланг к водопроводному крану с резьбой 3/4".

i Параметры электропитания указаны на табличке с техническими данными на внутренней стороне дверцы прибора.

i Если горячая вода подается из системы, использующей альтернативные источники энергии (например, солнечные или фотогальванические панели, ветрогенераторы), подключайте машину к водопроводу горячей воды, чтобы снизить потребление энергии.

Охрана окружающей среды

Символ  на изделии или на его упаковке указывает, что оно не подлежит утилизации в качестве бытовых отходов. Вместо этого его следует сдать в соответствующий пункт приемки электронного и электрооборудования для последующей утилизации. Соблюдая правила утилизации изделия, Вы сможете предотвратить причинение окружающей среде и здоровью людей потенциального ущерба, который возможен в противном случае, вследствие неподобающего обращения с подобными отходами. За более подробной информацией об утилизации этого изделия просьба обращаться к местным властям, в службу по

вывозу и утилизации отходов или в магазин, в котором Вы приобрели изделие.

Материалы с символом  могут использоваться повторно. Помещайте упаковку в соответствующие контейнеры для сбора вторичного сырья.

www.electrolux.com



www.aeg-electrolux.hu

Besøk vår hjemmeside www.electrolux.no for bestilling av tilbehør og reservedeler:
www.aeg-electrolux.no

www.aeg-electrolux.ru