

FAVORIT 99019 M0P

RU Инструкция по эксплуатации



 **AEG**
perfekt in form und funktion

СОДЕРЖАНИЕ

1. УКАЗАНИЯ ПО БЕЗОПАСНОСТИ	3
2. ОПИСАНИЕ ИЗДЕЛИЯ	5
3. ПАНЕЛЬ УПРАВЛЕНИЯ	5
4. ПРОГРАММЫ	7
5. РЕЖИМЫ	9
6. ПЕРЕД ПЕРВЫМ ИСПОЛЬЗОВАНИЕМ	11
7. ЕЖЕДНЕВНОЕ ИСПОЛЬЗОВАНИЕ	14
8. УКАЗАНИЯ И РЕКОМЕНДАЦИИ	16
9. УХОД И ОЧИСТКА	17
10. ПОИСК И УСТРАНЕНИЕ НЕИСПРАВНОСТЕЙ	19
11. ТЕХНИЧЕСКИЕ ДАННЫЕ	20

ДЛЯ ОПТИМАЛЬНЫХ РЕЗУЛЬТАТОВ

Благодарим Вас за выбор данного продукта AEG. Этот продукт будет безупречно служить Вам долгие годы – ведь мы создали его с помощью инновационных технологий, которые облегчат Вашу жизнь и создадут качества, которые Вы не найдете в привычных приборах. Потратьте немного времени на чтение, чтобы получить максимальную пользу от своей покупки.

На нашем веб-сайте Вы сможете:



Найти рекомендации по использованию изделий, руководства по эксплуатации, мастер устранения неисправностей, информацию о техническом обслуживании:
www.aeg.com



Зарегистрировать свое изделия для улучшения обслуживания:
www.aeg.com/productregistration



Приобрести дополнительные принадлежности, расходные материалы и фирменные запасные части для своего прибора:
www.aeg.com/shop

ПОДДЕРЖКА ПОТРЕБИТЕЛЕЙ И СЕРВИСНОЕ ОБСЛУЖИВАНИЕ

Мы рекомендуем использовать оригинальные запчасти. При обращении в сервис-центр следует иметь под рукой следующую информацию. Данная информация находится на табличке с техническими данными. Модель, код изделия (PNC), серийный номер.



Внимание / Важные сведения по технике безопасности.



Общая информация и рекомендации



Информация по защите окружающей среды

Право на изменения сохраняется.

1. УКАЗАНИЯ ПО БЕЗОПАСНОСТИ

Перед установкой и эксплуатацией прибора внимательно ознакомьтесь с приложенным руководством. Производитель не несет ответственности за травмы и повреждения, полученные/вызванные неправильной установкой и эксплуатацией. Позаботьтесь о том, чтобы данное руководство было у Вас под рукой на протяжении всего срока службы прибора.

1.1 Безопасность детей и лиц с ограниченными возможностями



ВНИМАНИЕ!

Существует риск удушья, получения травм или стойких нарушений нетрудоспособности.

- Не допускайте лиц, включая детей, с ограниченной чувствительностью, умственными способностями или не обладающих необходимыми знаниями, к эксплуатации прибора. Они должны находиться под присмотром или получить инструкции от лица, ответственного за их безопасность.
- Не позволяйте детям играть с прибором.
- Храните все упаковочные материалы вне досягаемости детей.
- Храните все средства для стирки вне досягаемости детей.
- Не подпускайте детей и домашних животных к прибору, когда его дверца открыта.

1.2 Установка

- Удалите всю упаковку.
- Не устанавливайте и не подключайте прибор, если он имеет повреждения.
- Не устанавливайте и не эксплуатируйте прибор в помещениях с температурой ниже 0°C.
- Следуйте приложенным к прибору инструкциям по его установке.

Подключение к электросети



ВНИМАНИЕ!

Существует риск пожара и поражения электрическим током.

- Прибор должен быть заземлен.
- Убедитесь, что параметры электропитания, указанные на табличке с техническими данными, соответствуют параметрам электросети. В противном случае вызовите электрика.
- Включайте прибор только в установленную надлежащим образом электророзетку с защитным контактом.
- Не пользуйтесь тройниками и удлинителями.
- Следите за тем, чтобы не повредить вилку и сетевой кабель. В случае необходимости замены сетевого шнура она должна быть выполнена нашим сервисным центром.
- Вставляйте вилку сетевого кабеля в розетку только во конце установки прибора. Убедитесь, что после установки имеется доступ к вилке.
- Для отключения прибора от электросети не тяните за кабель электропитания. Всегда беритесь за саму вилку.
- Не беритесь за кабель электропитания или за его вилку мокрыми руками.
- Данный прибор соответствует директивам Е.Е.С.

Подключение к водопроводу

- Следите за тем, чтобы не повредить шланги для воды.
- Перед подключением прибора к новым или давно не использовавшимся трубам дайте воде стечь, пока она не станет чистой.
- Перед первым использованием прибора убедитесь в отсутствии протечек.
- Наливной шланг оснащен предохранительным клапаном и оболочкой с внутренним сетевым кабелем.

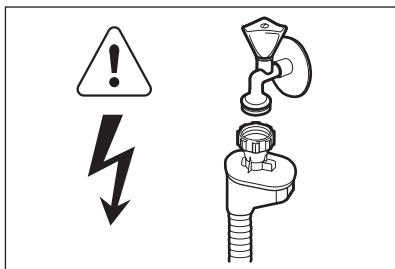
**ВНИМАНИЕ!**

Опасное напряжение.

- Если наливной шланг поврежден, немедленно выньте вилку сетевого шнура из розетки. Обратитесь в сервисный центр для замены наливного шланга.

1.3 Эксплуатация

- Прибор предназначен для бытового и аналогичного применения, например:
 - В помещениях, служащих кухнями для обслуживающего персонала в магазинах, офисах и на других рабочих местах.
 - В сельских жилых домах.
 - Для использования клиентами отелей, мотелей и других мест проживания
 - В мини-гостиницах типа «ночлег и завтрак».

**ВНИМАНИЕ!**

Существует риск травмы, ожога, поражения электрическим током или пожара.

- Не изменяйте параметры данного прибора.
- Размещайте ножи и столовые приборы с заостренными концами в корзину для столовых приборов либо острыми концами вниз, либо укладывайте их горизонтально.
- Не оставляйте прибор с открытой дверцей без присмотра во избежание падения на открытую дверцу.
- Не садитесь и не вставляйте на открытую дверцу.

- Мощные средства для посудомоечных машин представляют опасность. Следуйте правилам по безопасному обращению, приведенным на упаковке средства для стирки.
- Не пейте воду и не играйте с водой из прибора.
- Не извлекайте посуду из прибора до завершения программы. На посуде может оставаться моющее средство.
- Если открыть дверцу прибора во время выполнения программы, из него может вырваться горячий пар.
- Не кладите на прибор, рядом с ним или внутрь него легковоспламеняющиеся материалы или изделия, пропитанные легковоспламеняющимися веществами.
- Не используйте для очистки прибора подаваемую под давлением воду или пар.

1.4 Лампа внутреннего освещения

- В данном приборе имеется лампа внутреннего освещения, которая включается при открытии и выключается при закрытии дверцы.
- Установленная в приборе лампа не подходит для комнатного освещения.
- Для замены лампы обратитесь в сервисный центр.

1.5 Утилизация

**ВНИМАНИЕ!**

Существует опасность травмы или удушья.

- Отключите прибор от сети электропитания.
- Отрежьте кабель электропитания и утилизируйте его.
- Удалите защелку дверцы, чтобы предотвратить риск ее заперения на случай, если внутри прибора окажутся дети и домашние животные.

2. ОПИСАНИЕ ИЗДЕЛИЯ

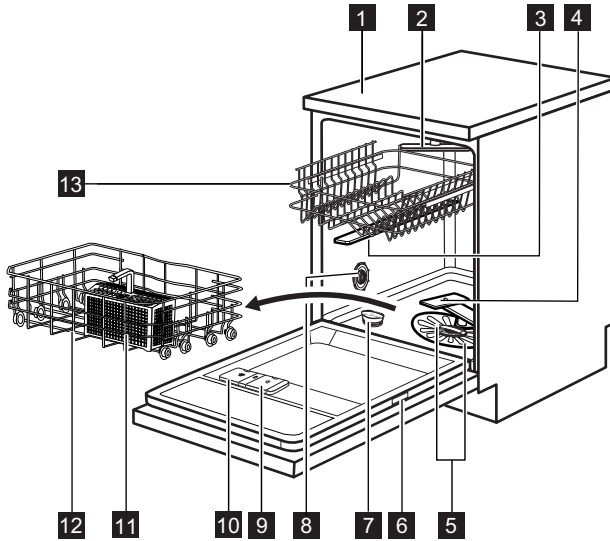

- | | |
|--|---|
| 1 Верхняя панель | 8 Переключатель жесткости воды |
| 2 Потолочный разбрызгиватель | 9 Дозатор ополаскивателя |
| 3 Верхний разбрызгиватель | 10 Дозатор моющего средства |
| 4 Нижний разбрызгиватель | 11 Корзина для столовых приборов |
| 5 Фильтры | 12 Нижняя корзина |
| 6 Табличка с техническими данными | 13 Верхняя корзина |
| 7 Емкость для соли | |

3. ПАНЕЛЬ УПРАВЛЕНИЯ



В работе с прибором Вам будут помогать сообщения на дисплее и звуковые сигналы.

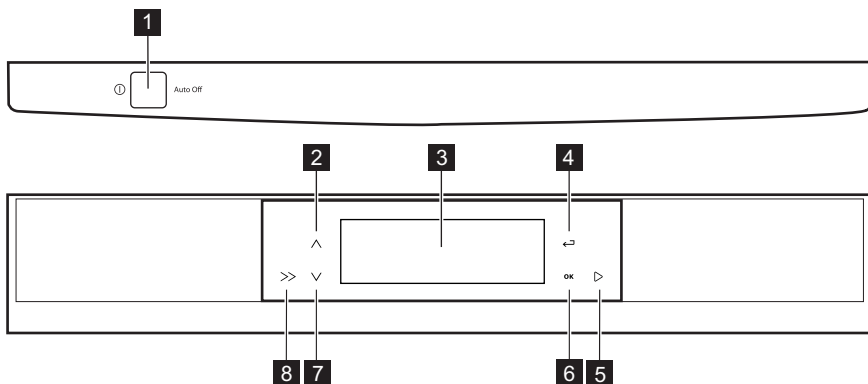

- | | |
|--------------------------------------|-------------------------------------|
| 1 Кнопка «Вкл/Выкл» | 5 Сенсорное поле пуска |
| 2 Сенсорное поле меню (вверх) | 6 Сенсорное поле OK |
| 3 Дисплей | 7 Сенсорное поле меню (вниз) |
| 4 Сенсорное поле возврата | 8 Сенсорное поле дисплея |

3.1 Дисплей

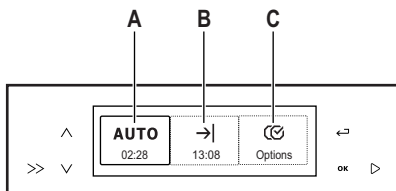

Дисплей разделен на три области. Для выбора нужной области нажимайте на сенсорное поле дисплея, пока не будет выделена нужная область.

Область Программы (A)

В этой области отображается меню с программами и продолжительность каждой программы.

Выбор программы

1. Нажмите на сенсорное поле дисплея для выбора данной области.
2. Нажмите на одно из сенсорных полей меню. Дисплей используется для отображения следующих сведений:
 - Меню программ
 - Продолжительность программы.

3. Нажмите на одно из сенсорных полей меню, чтобы выбрать программу.

4. Нажмите на **OK**. На дисплее снова высветятся три области:

- В области (A) отображается выбранная программа и ее продолжительность.
- В области (B) отображается приблизительное время конца программы.

Область Время конца (B)

Запуск программы можно отложить на срок от 1 до 24 часов.

Выбор отсрочки пуска

1. Нажмите на сенсорное поле дисплея для выбора данной области.
2. При помощи одного из сенсорных полей меню выберите время отсрочки пуска.

- В верхней части области отобразится время отсрочки пуска.
 - В нижней части области отобразится примерное время окончания программы.
3. Нажмите на **ОК**.
 4. Нажмите на сенсорное поле возврата, чтобы закрыть данный пункт меню и вернуться к области **(А)**.
2. Нажимая на одно из сенсорных полей меню, прокрутите меню функций.
 3. Для выбора функции или для того, чтобы открыть подменю, нажмите на сенсорное поле **ОК**.
 4. Нажмите на сенсорное поле возврата, чтобы закрыть данный пункт меню и вернуться к области **(А)**.

Область Функции (С)

Выбор дополнительной функции

1. Нажмите на сенсорное поле дисплея для выбора данной области.

4. ПРОГРАММЫ

Программа	Степень загрязненности Тип загрузки	Этапы программы	Функции
AutoSense ¹⁾	Все Посуда, столовые приборы, кастрюли и сковороды	Предварительная мойка Мойка от 45°C до 70°C Ополаскивания Сушка	Extra hygiene
70° Pro ²⁾	Сильное загрязнение Посуда, столовые приборы, кастрюли и сковороды	Предварительная мойка Мойка, 70°C Ополаскивания Сушка	ProBoost ³⁾ TimeSaver ³⁾
Extra silent ⁴⁾	Обычное загрязнение Посуда и столовые приборы	Предварительная мойка Мойка, 50°C Ополаскивания Сушка	
30 Минут ⁵⁾	Свежее загрязнение Посуда и столовые приборы	Мойка, 60°C Ополаскивание	Extra hygiene
50° ECO ⁶⁾	Обычное загрязнение Посуда и столовые приборы	Предварительная мойка Мойка, 50°C Ополаскивания Сушка	Extra hygiene ⁷⁾ TimeSaver ⁸⁾ AutoOpen

Программа	Степень загрязненности Тип загрузки	Этапы программы	Функции
60 Минут	Обычное загрязнение Посуда и столовые приборы	Мойка, 55°C Ополаскивания	Extra hygiene
ProZone ⁹⁾	Смешанная загрязненность Посуда, столовые приборы, кастрюли и сковороды	Предварительная мойка Мойка, 70°C Ополаскивания Сушка	TimeSaver
45° Стекло	Обычная или небольшая загрязненность Тонкий фаянс и стекло	Мойка, 45°C Ополаскивания Сушка	
Предварительная мойка ¹⁰⁾	Все	Предварительная мойка	

- 1) Прибор самостоятельно определяет степень загрязненности и количество посуды в корзинах. Он автоматически регулирует температуру и количество воды, энергопотребление и продолжительность программы.
- 2) Данная программа имеет фазу резкого повышения температуры для достижения повышенной гигиеничности. В ходе этапа ополаскивания температура достигает 70°C на период не менее 10 минут.
- 3) Одновременный выбор функций ProBoost и TimeSaver невозможен.
- 4) Это самая тихая программа. Насос работает на очень низкой скорости, чтобы понизить уровень шума. Из-за пониженной скорости насоса продолжительность программы увеличивается.
- 5) Данная программа позволяет вымыть посуду со свежими загрязнениями. Программа обеспечивает хорошие результаты за короткое время.
- 6) Данная программа обеспечивает наиболее практичное потребление воды и энергии при мытье посуды и столовых приборов обычного уровня загрязнения. (Это стандартная программа для тестирующих организаций).
- 7) Выбор функции Extra hygiene при включенной функции AutoOpen невозможен. Выключите функцию AutoOpen.
- 8) Выбор функции TimeSaver при включенной функции AutoOpen невозможен. Выключите функцию AutoOpen.
- 9) Данная программа позволяет вымыть посуду, степень загрязненности которой различается. В нижнюю корзину устанавливается посуда с высоким загрязнением, а в верхнюю – с обычным. Давление и температура воды в области нижней корзины выше, чем в области верхней корзины.
- 10) Используйте эту программу для быстрого ополаскивания посуды. Это предотвратит прилипание к посуде остатков пищи и появление неприятных запахов.
Не используйте моющее средство с этой программой.

Показатели потребления

Программа ¹⁾	Продолжительность (мин)	Энергопотребление (кВт·ч)	Вода (л)
AutoSense	40 - 150	0.6 - 1.4	7 - 14
70° Pro	150 - 160	1.4 - 1.6	13 - 14
Extra silent	200 - 220	1.1 - 1.2	9 - 10
30 Минут	30	0.8	9
50° ECO	195	0.82	10.2
60 Минут	55 - 65	1.0 - 1.2	10 - 11
ProZone	130 - 140	1.2 - 1.3	14 - 15
45° Стекло	70 - 80	0.7 - 0.9	11 - 12
Предварительная мойка	14	0.1	4

¹⁾ Указанные показатели могут изменяться в зависимости от давления и температуры воды, напряжения в электросети, выбранных функций и количества посуды.

Информация для тестирующих организаций

Для запроса всей информации, необходимой для тестирования производительности, обращайтесь по электронной почте:

info.test@dishwasher-production.com

Запишите номер изделия (PNC), который находится на табличке с техническими данными.

5. РЕЖИМЫ

5.1 Меню режимов



Включать или выключать режимы следует перед запуском программы. Режим невозможно включить или выключить, когда выполняется программа.

Меню	Подменю	Описание режима
Muiltitab	Вкл Выкл	Включайте данный режим только в случае использования комбинированного таблетированного моющего средства. Продолжительность работы программы может увеличиваться. При включении данного режима соответствующие сообщения о необходимости заполнения не будут появляться на дисплее.

Меню	Подменю	Описание режима
Extra hygiene	Вкл Выкл	Данный режим обеспечивает достижение повышенной гигиеничности. В ходе этапа ополаскивания температура достигает 70°C на период не менее 10 минут.
ProBoost	Вкл Выкл	Данный режим увеличивает давление воды в ходе предварительной мойки и основной мойки на 40%. Это дает очень хорошие результаты мойки даже при высокой загрязненности загрузки.
TimeSaver	Вкл Выкл	Данный режим увеличивает давление и температуру воды. Этапы мойки и сушки сокращаются. Общая продолжительность программы сокращается примерно на 50%. Результаты мойки соответствуют результатам программы со стандартной продолжительностью.
AutoOpen	Вкл Выкл	Этот режим дает хорошие результаты сушки при пониженном энергопотреблении. См. соответствующий раздел данной Главы.
Параметры	Русский Язык (Для выбора доступны несколько языков).	Выбор языка для сообщений, выводимых на дисплей.
	Громкость Вкл Выкл (Доступны 5 уровней).	Регулировка громкости звуковых сигналов. Уровень 0 = звук отключен
	Время	Задайте время.
	Яркость (Доступны 10 уровней).	Увеличение или уменьшение яркости подсветки дисплея.
	Контрастность (Доступны 10 уровней).	Увеличение или уменьшение контрастности сообщений на фоне дисплея.
	Сброс настроек	Возврат к заводским настройкам.
	Жесткость воды (Доступны 10 уровней).	Электронная регулировка уровня смягчителя для воды.
	Ополаскиватель Вкл Выкл	Включение дозатора ополаскивателя.

Меню	Подменю	Описание режима
	Назад	Возврат в меню функций.
Руководство	Обзор программ	Вывод на дисплей информации о программах.
	Обзор опций	Вывод на дисплей информации о программах.
	Деморежим Вкл Выкл	С помощью этой функции можно произвести имитацию программы. Если в левом верхнем углу дисплея высвечивается символ DEMO , значит, данная функция включена. При необходимости использовать прибор не забудьте выключить данную функцию. Заводская настройка: выключено.
	Назад	Возврат в меню функций.

AutoOpen

Функция включается автоматически при выборе программы 50° ECO.

Выбор этой функции одновременно с другими программами невозможен.

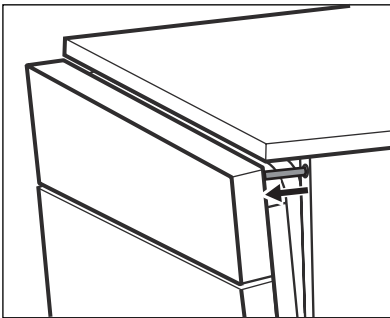

- В ходе этапа сушки прибор открывает дверцу и держит ее приоткрытой.
- По окончании программы дверца закрывается обратно. Прибор автоматически выключается.



ПРЕДУПРЕЖДЕНИЕ!

Не пытайтесь закрыть дверцу прибора, когда он держит ее приоткрытой. Это может привести к повреждению прибора.

При необходимости отключить функцию AutoOpen сделайте это, воспользовавшись меню режимов.

В этом случае энергопотребление данной программы возрастет.

6. ПЕРЕД ПЕРВЫМ ИСПОЛЬЗОВАНИЕМ

1. Включите прибор нажатием на кнопку «Вкл/Выкл».
 2. На дисплее отобразится название языка, установленного по умолчанию: Language English.
- Для того, чтобы подтвердить выбор английского языка, нажмите на **OK**.
 - Для выбора другого языка нажмите на одно из сенсорных полей для просмотра списка язы-

- ков, а затем нажмите на **OK** для подтверждения.
3. На дисплее появится сообщение, относящееся к процедуре установки времени. При помощи одного из сенсорных полей задайте текущее время.
 4. Чтобы подтвердить выбор, нажмите **OK**. На дисплее отобразится область « Программы ».
 5. Убедитесь, что установленные настройки смягчителя для воды соответствуют уровню жесткости воды в Вашем регионе. В противном случае настройте смягчитель для воды. Обратитесь в местную службу водоснабжения, чтобы узнать уровень жесткости воды в Вашей местности.
 6. Наполните емкость для соли.
 7. Наполните дозатор ополаскивателя.
 8. Откройте водопроводный вентиль.
 9. В приборе могут быть посторонние вещества, оставшиеся после его производства. Для их удаления следует запустить программу мойки. Не используйте моющее средство и не загружайте корзины.

6.1 Настройка устройства для смягчения воды

Жесткость воды			Настройка смягчителя для воды		
Градусы по немецкому стандарту (°dH)	Градусы по французскому стандарту (°fH)	ммоль/л	Градусы по шкале Кларка	Вручную	Электронная
47 - 50	84 - 90	8.4 - 9.0	58 - 63	2 1)	10
43 - 46	76 - 83	7.6 - 8.3	53 - 57	2 1)	9
37 - 42	65 - 75	6.5 - 7.5	46 - 52	2 1)	8
29 - 36	51 - 64	5.1 - 6.4	36 - 45	2 1)	7
23 - 28	40 - 50	4.0 - 5.0	28 - 35	2 1)	6
19 - 22	33 - 39	3.3 - 3.9	23 - 27	2 1)	5 1)
15 - 18	26 - 32	2.6 - 3.2	18 - 22	1	4
11 - 14	19 - 25	1.9 - 2.5	13 - 17	1	3
4 - 10	7 - 18	0.7 - 1.8	5 - 12	1	2
< 4	< 7	< 0.7	< 5	1 2)	1 2)

1) Заводская установка.

2) Не используйте соль при таком уровне.



Смягчитель для воды необходимо настроить вручную и электронным способом.

Настройка вручную

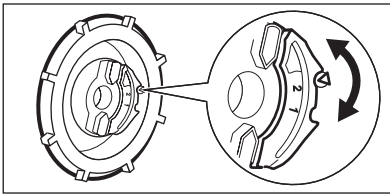

Переведите переключатель жесткости воды в положение 1 или 2.

Электронная настройка

Откройте меню функций и задайте настройку смягчителя для воды в соот-

ветствии с таблицей жесткости воды. См. Таблицу меню функций.

6.2 Заполнение емкости для соли

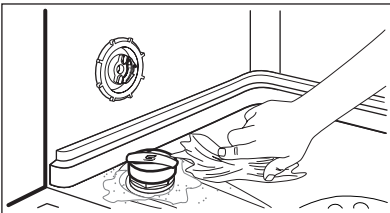
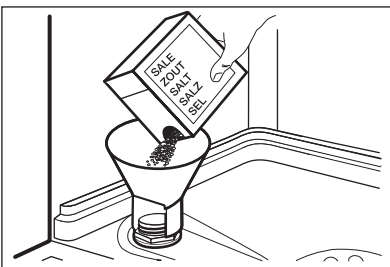

1. Поверните крышку против часовой стрелки и откройте емкость для соли.
2. Налейте в емкость для соли 1 л воды (только перед первым использованием).
3. Насыпьте посудомоечную соль в емкость для соли.
4. Уберите соль вокруг отверстия емкости для соли.
5. Чтобы закрыть емкость для соли, поверните крышку по часовой стрелке.



ПРЕДУПРЕЖДЕНИЕ!

При заполнении емкости для соли из нее может вылиться вода с солью. Существует опасность коррозии. Для того, чтобы ее предотвратить, после заполнения емкости для соли запустите любую программу.



Когда будет необходимо заполнить емкость для соли, на дисплее отобразится соответствующее сообщение. Во время работы программы сообщение пропадает с дисплея.

6.3 Заполнение дозатора ополаскивателя

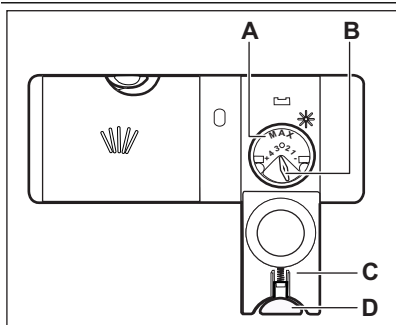

1. Нажмите на кнопку снятия блокировки (D), чтобы открыть крышку (C).
2. Наполните дозатор ополаскивателя (A), не превышая отметку «Макс».
3. Во избежание избыточного пенообразования удалите пролившийся ополаскиватель тканью, хорошо впитывающей жидкость.
4. Закройте крышку. Убедитесь, что кнопка блокировки защелкнулась.

i Селектор количества выдаваемого ополаскивателя (B) позволяет выбрать от 1 (минимальное количество) до 4 (максимальное количество).

i Когда будет необходимо заполнить дозатор ополаскивателя, на дисплее отобразится соответствующее сообщение. Во время работы программы сообщение пропадает с дисплея.

7. ЕЖЕДНЕВНОЕ ИСПОЛЬЗОВАНИЕ

1. Откройте водопроводный вентиль.
2. Включите прибор нажатием на кнопку «Вкл/Выкл».
 - Если на дисплее отображается сообщение о необходимости добавить соль, заполните емкость для соли.
 - Если на дисплее отображается сообщение о необходимости добавить ополаскиватель, заполните дозатор ополаскивателя.
3. Загрузите корзины.
4. Добавьте моющее средство.
 - В случае использования комбинированного таблетированного моющего средства включите функцию Multitab.
5. Выберите подходящую программу мойки в соответствии с типом загрузки и степенью ее загрязненности.

7.1 Использование моющего средства

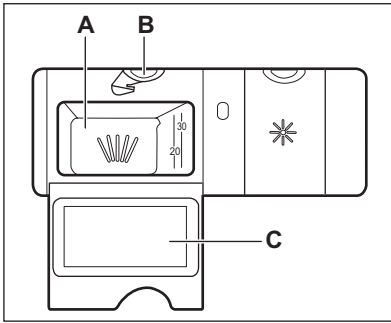

1. Нажмите на кнопку снятия блокировки (B), чтобы открыть крышку (C).
2. Заполните дозатор (A) моющим средством.
3. При использовании программы, включающей стадию предварительной мойки, поместите немного моющего средства на внутреннюю сторону дверцы прибора.
4. При использовании таблетированного моющего средства положите таблетку в дозатор моющего средства (A).
5. Закройте крышку. Убедитесь, что кнопка блокировки защелкнулась.

7.2 Настройка и запуск программы

Запуск программы без отсрочки пуска

1. Откройте водопроводный вентиль.
2. Включите прибор нажатием на кнопку «Вкл/Выкл».
3. Закройте дверцу прибора.
4. Задайте программу. Также можно задать применимые дополнительные функции.
5. Нажмите на сенсорное поле; начнется выполнение программы.
 - Если емкость для соли или дозатор ополаскивателя необходимо заполнить, на дисплей будет выведено соответствующее сообщение. В этом случае запуск программы невозможен. Для запуска программы мойки снова нажмите на сенсорное поле.

Запуск программы с использованием отсрочки пуска

1. Задайте программу. Также можно задать применимые дополнительные функции.
2. Задайте отсрочку пуска.

3. Нажмите на сенсорное поле; начнется обратный отсчет.
 - Если емкость для соли или дозатор ополаскивателя необходимо заполнить, на дисплей будет выведено соответствующее сообщение. В этом случае запустить обратный отсчет невозможно. Снова нажмите на сенсорное поле для запуска обратного отсчета.

После завершения обратного отсчета произойдет запуск программы.

Открывание дверцы во время работы прибора

Открывание дверцы приводит к остановке работы прибора. При закрывании дверцы работа продолжается с момента, на котором она была прервана.

Отмена программы

1. Нажмите на сенсорное поле пуска.
2. На дисплее появится сообщение. Для подтверждения отмены программы следуйте инструкциям.



Убедитесь в наличии моющего средства в дозаторе моющего средства перед запуском новой программы.

Отмена отсрочки пуска во время обратного отсчета

1. Нажмите на сенсорное поле пуска.
2. На дисплее появится сообщение. Для подтверждения отмены отсрочки пуска следуйте инструкциям.
3. После отмены отсрочки пуска нажмите на сенсорное поле «Пуск» для запуска программы.

По окончании программы

На дисплее отображается соответствующее сообщение, а также выдаются прерывистые звуковые сигналы.

1. Выключите прибор нажатием на кнопку «Вкл/Выкл».

2. Закройте водопроводный вентиль.



Если не нажать на кнопку «Вкл/Выкл», функция **Auto Off** автоматически отключит прибор через несколько минут. Таким образом снижается энергопотребление.

Важно

- Прежде чем доставать посуду из прибора, дайте ей остыть. Горячую посуду легко повредить.
- Вначале вынимайте посуду из нижней корзины, а затем из верхней.
- На боковых стенках и на дверце прибора может быть вода. Нержавеющая сталь охлаждается быстрее, чем посуда.

8. УКАЗАНИЯ И РЕКОМЕНДАЦИИ

8.1 Смягчитель для воды

Жесткая вода имеет высокое содержание минералов, которые могут привести к повреждению прибора и неудовлетворительным результатам мойки. Смягчитель для воды нейтрализует действие этих минералов.

Посудомоечная соль обеспечивает чистоту и хорошее состояние смягчителя для воды. Важно правильно выбрать уровень настройки для смягчителя для воды. Это гарантия того, что смягчитель для воды будет использоваться в верное соотношение посудомоечной соли и воды.

8.2 Использование соли, ополаскивателя и моющего средства

- Используйте только соль, ополаскиватель и моющее средство для посудомоечных машин. Другие продукты могут привести к повреждению прибора.
- На этапе сушки ополаскиватель помогает высушить посуду без потеков и пятен.

- Комбинированное таблетированное моющее средство содержит моющее средство, ополаскиватель и другие добавки. Убедитесь, что таблетированное средство подходит для жесткости воды в Вашем регионе. Воспользуйтесь инструкциями на упаковке продуктов.
- Таблетированные моющие средства не успевают полностью раствориться при использовании коротких программ. Для того, чтобы избежать образование на посуде осадка из моющего средства, рекомендуется использовать таблетки с длинными программами.



Не превышайте указанную дозировку моющего средства. См. инструкции на упаковке моющего средства.

8.3 Что делать, если необходимо прекратить использование комбинированного таблетированного моющего средства

1. Установите смягчитель для воды на максимальное значение.
2. Убедитесь, что емкость для соли и дозатор ополаскивателя заполнены.
3. Не загружая в прибор моющее средство и посуду, запустите самую короткую программу, включающую этап ополаскивания.
4. Настройте смягчитель для воды в соответствии с жесткостью воды в Вашем регионе.
5. Задайте дозировку ополаскивателя.

8.4 Загрузка корзин



Примеры загрузки корзин Вы найдете в прилагаемой брошюре.

- Используйте прибор только для мытья принадлежностей, пригодных для мытья в посудомоечных машинах.
- Не загружайте в прибор изделия из дерева, кости, алюминия, олова и меди.
- Не помещайте в прибор предметы, которые могут впитывать воду (губки, бытовые ткани).
- Удалите остатки пищи с посуды.
- Для более легкого удаления пригоревших продуктов оставьте кастрю-

ли и сковороды на некоторое время в воде перед тем, как загружать их в прибор.

- Загружайте полые предметы (чашки, стаканы и сковороды) отверстием вниз.
- Убедитесь, что столовые приборы и тарелки не слиплись. Размещайте ложки вперемежку с другими столовыми приборами.
- Проверьте, чтобы стаканы не соприкасались друг с другом
- Загружайте мелкие предметы в корзину для столовых приборов.
- Легкие предметы укладывайте в верхнюю корзину. Убедитесь, что они не двигаются.
- Прежде чем запускать программу, убедитесь, что разбрызгиватели могут свободно вращаться.

8.5 Перед запуском программы

Убедитесь, что:

- Фильтры очищены и установлены должным образом.
- Разбрызгиватели не засорены.
- Посуда правильно загружена в корзины.
- Выбранная программа соответствует типу посуды и степени ее загрязненности.
- Использовано подходящее количество моющего средства.
- Посудомоечная машина заправлена солью и ополаскивателем (если не используется комбинированное таблетированное моющее средство).
- Крышка емкости для соли плотно закрыта.

9. УХОД И ОЧИСТКА



ВНИМАНИЕ!

Перед выполнением операций по чистке и уходу выключите прибор и извлеките вилку сетевого шнура из розетки.



Грязные фильтры засоренность разбрызгивателей приводит к ухудшению качества мойки.

Периодически проверяйте состояние фильтров и, при необходимости, проводите их очистку.

9.1 Чистка фильтров

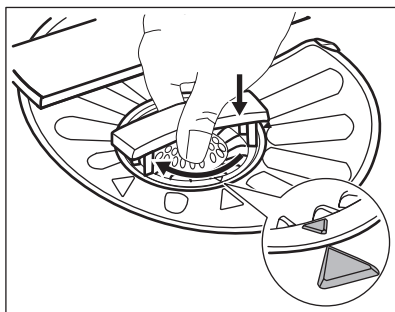
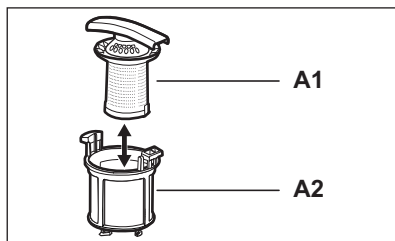
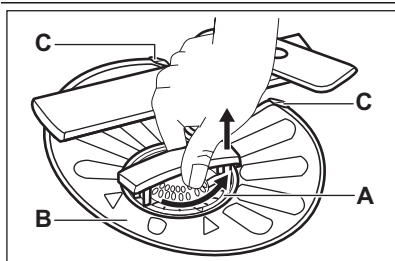

1. Поверните фильтр (A) против часовой стрелки и извлеките его.
2. Для разборки фильтра (A) потянув, разделите (A1) и (A2).
3. Извлеките фильтр (B).
4. Промойте фильтры водой.
5. Перед тем, как установить фильтр (B) на место, убедитесь, что внутри или по краям отстойника нет остатков пищи или других загрязнений.
6. Убедитесь, что фильтр (B) установлен правильно – под двумя направляющими (C).
7. Соберите фильтр (A) и установите его назад в фильтр (B). Поверните по часовой стрелке до щелчка.



Неверная установка фильтров может привести к неудовлетворительным результатам мойки и повреждению прибора.

9.2 Чистка разбрызгивателей

Не снимайте разбрызгиватели. Если отверстия разбрызгивателей засорились, удалите частицы грязи с помощью предмета с тонким кончиком (зубочисткой).

9.3 Очистка наружных поверхностей

Протрите прибор мягкой влажной тряпкой. Используйте только нейтральные моющие средства. Не используйте

абразивные средства, царапающие губки и растворители.

9.4 Чистка внутренних частей

При регулярном использовании программ с малой продолжительностью внутри прибора могут откладываться наслоения жира и накипи. Во избежание этого рекомендуется не реже 2 раз в месяц запускать программы с большой продолжительностью.

10. ПОИСК И УСТРАНЕНИЕ НЕИСПРАВНОСТЕЙ

Прибор не запускается или останавливается во время работы. Перед тем, как обратиться в сервисный центр, для разрешения проблемы воспользуйтесь данной информацией.

При некоторых неисправностях на дисплей выводится сообщение:

Дисплей	Неисправность
Внимание: залить воду невозможно. Убедитесь, что кран не закрыт, шланг не забит.	В прибор не поступает вода.
Внимание: машина не сливает воду. Проверьте, правильно ли подсоединен сливной шланг.	Прибор не сливает воду.
Внимание: сработала система защиты от перелива.	Сработала система защиты от перелива.



ВНИМАНИЕ!

Перед выполнением проверки выключите прибор.

Неисправность	Возможное решение
Прибор не включается.	Убедитесь, что вилка сетевого шнура вставлена в розетку электропитания.
	Убедитесь, что предохранитель на электрощите не поврежден.
Программа не запускается.	Убедитесь, что дверца прибора закрыта. Если дверца не закрыта, на дисплее появится соответствующее сообщение.
	Нажмите на сенсорное поле пуска.
	Если задана функция «Отсрочка пуска», отмените отсрочку или дождитесь окончания обратного отсчета.
В прибор не поступает вода.	Убедитесь, что водопроводный кран открыт.
	Убедитесь, что давление в водопроводной сети не понижено. Для получения сведений об этом обратитесь в местную службу водоснабжения.
	Убедитесь, что водопроводный кран не засорен.
	Убедитесь, что фильтр наливного шланга не засорен.
	Убедитесь, что наливной шланг не перекручен и не передавлен.
Прибор не сливает воду.	Убедитесь, что сливная труба не засорена.

Неисправность	Возможное решение
	Убедитесь, что сливной шланг не перекручен и не передавлен.
Сработала система защиты от перелива.	Закройте водопроводный вентиль и обратитесь в сервисный центр.

После выполнения проверки включите прибор. Выполнение программы продолжится с того момента, на котором она была прервана.

Если неисправность появится снова, обратитесь в сервисный центр.

Если на дисплее отображаются другие сообщения, обратитесь в сервисный центр.

10.1 Если результаты мойки и сушки неудовлетворительны

Белесые потеки или синеватый налет на стеклянной посуде и тарелках.

- Слишком большое количество выдаваемого ополаскивателя. Уменьшите уровень дозатора ополаскивателя.
- Было добавлено слишком большое количество моющего средства.

Пятна и потеки на стекле и посуде.

- Недостаточное количество выдаваемого ополаскивателя. Увеличьте уровень дозатора ополаскивателя.
- Причиной может быть качество моющего средства.

Посуда осталась мокрой

- Была выбрана программа без этапа сушки или с этапом сушки при низкой температуре.
- Дозатор ополаскивателя пуст.
- Причиной может быть качество ополаскивателя.
- Причиной может быть качество комбинированного таблетированного моющего средства. Попробуйте таблетки другого производителя или включите дозатор ополаскивателя и используйте ополаскиватель одновременно с комбинированным таблетированным моющим средством.



Другие возможные причины приведены в Главе «УКАЗАНИЯ И РЕКОМЕНДАЦИИ».

10.2 Включение дозатора ополаскивателя

Перейдите в меню функций и включите дозатор ополаскивателя. См. Таблицу меню функций.

11. ТЕХНИЧЕСКИЕ ДАННЫЕ

Габаритные размеры	Ширина / высота / глубина (мм):	596 / 850 / 610
Подключение к электросети	См. табличку с техническими данными.	
	Напряжение	220-240 В
	Частота	50 Гц
Давление в водопроводной сети	Мин. / макс. (бар / МПа)	(0.5 / 0.05) / (8 / 0.8)

Водоснабжение 1)	Холодная или горячая вода ²⁾	макс. 60°C
Вместимость	Комплектов посуды	12
Потребляемая мощность	При оставлении во включенном состоянии	0.10 Вт
	В выключенном состоянии	0.10 Вт

- 1) Присоедините наливной шланг к водопроводному крану с резьбой 3/4".
- 2) Если горячая вода подается из системы, использующей альтернативные источники энергии (например, солнечные панели или ветрогенераторы), подключайте прибор к водопроводу горячей воды, чтобы снизить потребление энергии.



12. ОХРАНА ОКРУЖАЮЩЕЙ СРЕДЫ

Материалы с символом ♻️ следует сдавать на переработку. Положите упаковку в соответствующие контейнеры для сбора вторичного сырья.

Принимая участие в переработке старого электробытового оборудования, Вы помогаете защитить окружающую среду и

здоровье человека. Не выбрасывайте вместе с бытовыми отходами бытовую технику, помеченную символом ⚡.

Доставьте изделие на местное предприятие по переработке вторичного сырья или обратитесь в свое муниципальное управление.

Дата производства данного изделия указана в серийном номере (serial number), где первая цифра номера соответствует последней цифре года производства, вторая и третья цифры номера – порядковому номеру недели. Например, серийный номер 11012345 означает, что изделие произведено на десятой неделе 2011 года.

www.aeg.com/shop



117908011-A-092013

