

# zelmer

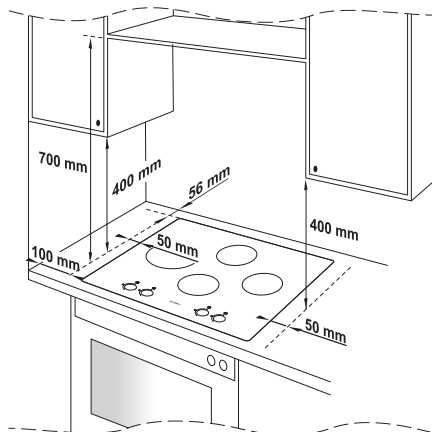
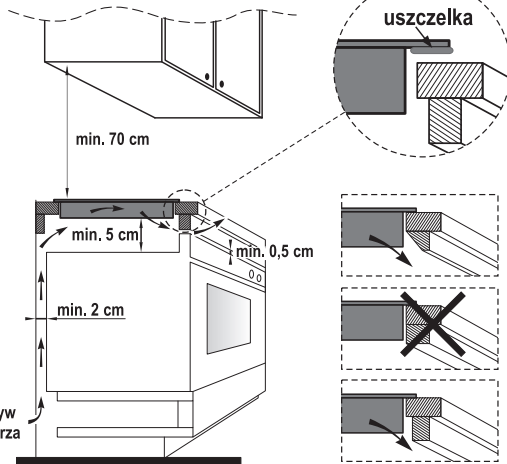
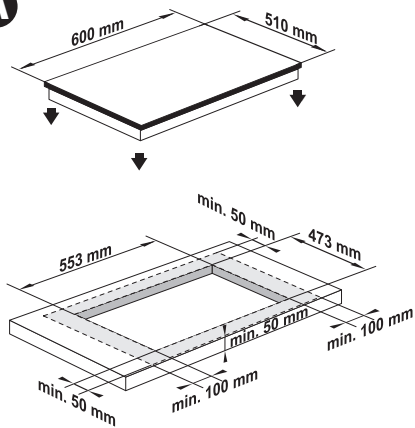
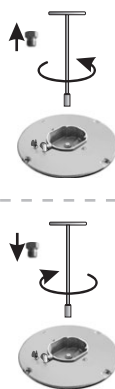
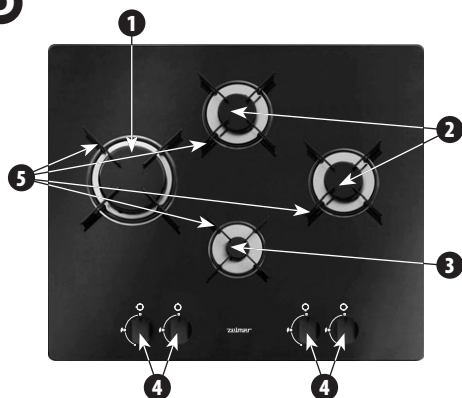

<b>PL</b>	INSTRUKCJA UŻYTKOWANIA Płyta gazowa Typ ZPG6004SZ	2-7
<b>CZ</b>	NÁVOD K POUŽITÍ Plynová varná deska Typ ZPG6004SZ	8-13
<b>SK</b>	NÁVOD NA OBSLUHU Plynová varná doska Typ ZPG6004SZ	14-19
<b>EN</b>	USER MANUAL Gas hob Type ZPG6004SZ	20-25

**PL****A****B****C****D**

Gratulujemy wyboru naszego urządzenia i witamy wśród użytkowników produktów ZELMER.

W celu uzyskania najlepszych rezultatów rekomendujemy używanie tylko oryginalnych akcesoriów firmy ZELMER. Zostały one zaprojektowane specjalnie dla tego produktu.

### Wskazówki dotyczące bezpieczeństwa

*Przed rozpoczęciem użytkowania urządzenia zapoznaj się z treścią całej instrukcji obsługi.*

*Upewnij się, że poniższe wskazówki zostały zrozumiane.*



#### Niebezpieczeństwo! / Ostrzeżenie! Nieprzestrzeganie grozi obrażeniami

- Nie używaj aerozoli w pobliżu płyty.
- Nie używaj płyty gazowej w celu ogrzewania pomieszczeń i podgrzewania płynów lub materiałów szkodliwych, lotnych itp.
- Nigdy nie używaj plastikowych lub aluminiowych naczyń na płycie.
- Jeżeli powierzchnia płyty jest uszkodzona, wyłącz prąd aby uniknąć możliwości porażenia prądem elektrycznym.
- Nie uruchamiaj urządzenia, jeśli przewód zasilający jest uszkodzony lub obudowa jest w sposób widoczny uszkodzona.
- Jeżeli przewód zasilający nieodłączalny ulegnie uszkodzeniu, to powinien on być wymieniony u wytwórcy lub w specjalistycznym zakładzie naprawczym albo przez wykwalifikowaną osobę w celu uniknięcia zagrożenia.
- Napraw urządzenia może dokonywać jedynie przeszkolony personel. Nieprawidłowo wykonana naprawa może spowodować poważne zagrożenie dla użytkownika.
- W razie wystąpienia usterek radzimy być zwrócić się do specjalistycznego punktu serwisowego ZELMER.
- Niektóre elementy nagrzewają się podczas pracy płyty.
- Nie dotykaj gorących części urządzenia. Istnieje ryzyko poparzenia! Pozostaw urządzenie do ochłodzenia przed czyszczeniem.
- Nienadzorowane przygotowywanie potraw z użyciem tłuszczu lub oleju może być niebezpieczne i może grozić pożarem. NIGDY nie należy gasić tego rodzaju pożaru wodą. Należy wyłączyć urządzenie i stłumić ogień przy użyciu pokrywy, koca pożarowego lub innego tym podobnego przedmiotu.
- Dzieci powyżej ósmego roku życia, osoby o ograniczonych zdolnościach psychicznych, sensorycznych lub mentalnych oraz osoby nieposiadające odpowiedniego doświadczenia i wiedzy mogą korzystać z urządzenia wyłącznie pod nadzorem lub po wcześniejszym

objaśnieniu możliwych zagrożeń i poinstruowaniu dotyczącym bezpiecznego korzystania z urządzenia. Nie należy pozwalać dzieciom bawić się urządzeniem. Dozwolone jest czyszczenie urządzenia oraz wykonywanie czynności konserwacyjnych przez dzieci powyżej ósmego roku życia, pod warunkiem odpowiedniego nadzoru.

- Użytkowanie płyty gazowej powoduje wydzielanie się ciepła i wilgoci w pomieszczeniu, w którym jest zainstalowane. Zapewnij dobrą wentylację pomieszczenia kuchennego: utrzymuj otwarte naturalne otwory wentylacyjne lub zainstaluj mechaniczne urządzenie wentylacyjne (okap z mechanicznym wyciągiem).



#### Uwaga!

#### Nieprzestrzeganie grozi uszkodzeniem mienia

- Przed pierwszym użyciem usuń elementy opakowania i folię zabezpieczającą z płyty grzejnej.
- Przedłużone intensywne używanie urządzenia może wymagać dodatkowej wentylacji, np. otwarcia okna lub bardziej efektywnej wentylacji np. zwiększenia poziomu wentylacji mechanicznej tam, gdzie taka występuje.
- Nie instaluj płyty w pobliżu urządzeń chłodniczych oraz materiałów łatwopalnych (np. firanek, ręczników itp.).
- Średnica dna naczynia powinna zawsze być większa od średnicy korony palnika, na którym ma być ono używane.
- Uważaj, by elektryczny przewód przyłączeniowy nie dotykał gorących części kucharki.
- Dysze, pokręta, ruszty stosuj tylko oryginalne, dostępne w autoryzowanych punktach serwisowych.
- Nie pozostawiaj urządzenia z zapalonymi palnikami bez nadzoru, zwłaszcza podczas smażenia, gdyż przegrzany tłuszcz może się zapalić.
- Do mycia płyty nie używaj agresywnych detergentów w postaci emulsji, mleczka, past itp. Mogą one między innymi usunąć naniesione informacyjne symbole graficzne, takie jak: oznaczenia, znaki ostrzegawcze itp.
- Urządzenie i jego elementy zewnętrzne nagrzewają się podczas pracy. Nie należy dotykać elementów grzejnych. Korzystanie z urządzenia przez dzieci poniżej ósmego roku życia jest dozwolone jedynie pod stałym nadzorem.
- Uważaj na moment zagotowania, by nie dopuścić do zalania palników.



#### Wskazówka

#### Informacje o produkcie i wskazówki dotyczące użytkowania

- Urządzenie jest przeznaczone do użytku domowego. W przypadku wykorzystywania go do celów biznesu gastronomicznego, warunki gwarancji zmieniają się.
- Urządzenie może być użytkowane wewnątrz pomieszczeń.

- Przy pierwszym uruchomieniu z płyty mogą wydobywać się nieznaczne ilości dymu oraz nieprzyjemny zapach.
- Ponieważ wysoka temperatura może źle wpływać na łatwo psującą się żywność, przedmioty z tworzyw sztucznych a także aerozole, nie przechowuj ich powyżej lub poniżej płyty.

## Instalacja

### WSKAZÓWKI OGÓLNE



**PRODUCENT NIE PONOSI ODPOWIEDZIALNOŚCI ZA EWENTUALNE SZKODY SPOWODOWANE NIEPRZESTRZEGANIEM OBOWIĄZUJĄCYCH NORM I PRZEPISÓW ORAZ PODŁĄCZENIEM PŁYTY PRZEZ NIEUPRAWNIONĄ OSOBĘ.**



**Montażu płyty może dokonać tylko uprawniony (autoryzowany) instalator posiadający odpowiednie uprawnienia.**

① Urządzenie musi być zamontowane w pomieszczeniu kuchennym, spełniającym wymagania określone przez przepisy Prawa Budowlanego (Dz. U. Nr 89 poz. 484).

Pomieszczenie kuchenne powinno mieć:

- odpowiednią kubaturę, która zapewni, że maksymalne obciążenie cieplne pochodzące od zainstalowanych urządzeń gazowych nie przekroczy 930 W/m<sup>2</sup>,
  - minimalną wysokość 2,2 m,
  - sprawną wentylację nawiewowo-wywiewną (co najmniej 1,5-krotną wymianę powietrza w ciągu godziny),
  - zapewniony dopływ powietrza (jeżeli nie posiada okna) poprzez otwory wykonane w ścianach zewnętrznych o powierzchni min 0,016 m<sup>2</sup>,
  - zapewnione odprowadzenie spalin, np. poprzez sprawny kanał kominowy o minimalnym boku 0,14 m.
- ② Ściana przylegająca do płyty powinna być wykonana z materiałów niepalnych.
- ③ W celu ograniczenia ujemnego wpływu przeciągów na pracę palników, płyty nie należy montować na linii okno-drzwi.
- ④ Zabrania się zawieszania szafek kuchennych bezpośrednio nad płytą. Odległość pomiędzy bocznymi krawędziami płyty a bocznymi krawędziami górnych szafek powinna wynosić min 50 mm.
- ⑤ Dla odpowiedniej absorpcji i odprowadzania oparów kuchennych zaleca się montaż okapu kuchennego. Odległość pomiędzy okapem i płytą powinna wynosić min 700 mm.

## Montaż płyty

(Rys. A)



**Montażu płyty może dokonać tylko uprawniony (autoryzowany) instalator posiadający odpowiednie kwalifikacje.**

Na rysunku przedstawione są niezbędne wymiary oraz sposób montowania płyty gazowej.

- ① Przed wycięciem otworu w blacie, upewnij się, czy odległość pomiędzy tylną krawędzią płyty a ścianą wynosi min 55 mm. Wykonaj otwór w blacie zgodnie z wymiarami.
- ② Zdejmij z płyty wszystkie nieprzymocowane elementy (ruszty, przykrywkę, korony palników itp.).
- ③ Obróć płytę. Odetnij z uszczelki 4 części o odpowiedniej długości, usuń taśmę zabezpieczającą klej i przyklej je wzdłuż krawędzi płyty.
- ④ Włóż płytę do otworu i dociśnij tak, aby uszczelka dobrze przylegała do blatu. Umocuj płytę w blacie od spodu za pomocą wsporników.

- Urządzenie musi być zamontowane zgodnie z aktualnie obowiązującym prawem budowlanym w zakresie instalacji urządzeń gazowych w pomieszczeniach mieszkalnych.
- Upewnij się, że blat stołu wykonany jest z materiału o odpowiedniej wytrzymałości cieplnej, by nie doszło do jego odkształcenia spowodowanego nagrzewaniem się płyty.

## Podłączenie płyty gazowej



**PRODUCENT NIE PONOSI ODPOWIEDZIALNOŚCI ZA EWENTUALNE SZKODY SPOWODOWANE NIEPRZESTRZEGANIEM OBOWIĄZUJĄCYCH NORM I PRZEPISÓW ORAZ PODŁĄCZENIEM PŁYTY PRZEZ NIEUPRAWNIONĄ OSOBĘ.**



**Przyłączenia płyty do instalacji gazowej może dokonać tylko wykwalifikowany instalator posiadający odpowiednie uprawnienia.**



**Przed przystąpieniem do czynności podłączenia do instalacji gazowej i elektrycznej zawór gazu powinien być zamknięty.**



**Przed przyłączeniem płyty do instalacji elektrycznej i gazowej zapoznaj się z informacjami na tabliczce znamionowej urządzenia oraz w niniejszej instrukcji.**

## PODŁĄCZANIE PŁYTY DO INSTALACJI GAZOWEJ

- Przed zainstalowaniem upewnij się, czy miejscowe warunki dystrybucji (rodzaj gazu i jego ciśnienie) oraz nastawienie urządzenia są odpowiednie.
- Warunki nastawienia gazu tego urządzenia podane są na tabliczce znamionowej.

- Urządzenie to nie jest podłączane do przewodów odprowadzających spaliny. Powinno być zainstalowane i przyłączone zgodnie z aktualnymi przepisami instalacyjnymi. W szczególności należy uwzględnić odpowiednie wymagania dotyczące wentylacji.
- Przewód giętki gazowy powinien być zamontowany w taki sposób, aby nie stykał się z częściami ruchomymi segmentu obudowy (np. szuflada) i nie przechodził przez przestrzeń, w której nie ma wystarczającego miejsca.
- Po zainstalowaniu płyty instalator ma obowiązek sprawdzić szczelność instalacji gazowej.

## PODŁĄCZANIE PŁYTY DO INSTALACJI ELEKTRYCZNEJ



**Gniazdo sieciowe, do którego będzie podłączone urządzenie powinno być łatwo dostępne dla użytkownika.**



**Zwróć uwagę, aby podczas użytkowania płyty przewód zasilający nie dotykał gorących palników.**



**Należy pamiętać o konieczności podłączenia obwodu ochronnego do zacisku listwy przyłączeniowej, oznaczonego znakiem  $\perp$ . Instalacja elektryczna zasilająca płytę powinna być zabezpieczona odpowiednio dobranym zabezpieczeniem a dodatkowo do zabezpieczenia linii zasilającej może posiadać odpowiedni wyłącznik umożliwiający odcięcie dopływu prądu w sytuacji awaryjnej.**

- Upewnij się, że napięcie w sieci odpowiada napięciu podanemu na tabliczce znamionowej znajdującej się na obudowie urządzenia.
- Płyta jest przystosowana do zasilania prądem przemiennym o napięciu 230 V, 50 Hz i powinna być podłączona do gniazda sieciowego wyposażonego w prawidłowo podłączony styk ochronny.
- W przypadku uszkodzenia instalacji elektrycznej, podłączenie płyty do gniazda bez styku ochronnego grozi porażeniem prądem elektrycznym.



**Instalator zobowiązany jest do wypełnienia karty gwarancyjnej, będącej podstawą do uwzględnienia gwarancji.**

## Zmiana dysz na inny rodzaj gazu (Rys. B)



**Zmiany dysz może dokonać tylko uprawniony (autoryzowany) instalator posiadający odpowiednie kwalifikacje.**

Fabrycznie płyta gazowa wyposażona jest w dysze przystosowane do gazu 2E (G20).

Rodzaj gazu, jego ciśnienie a także obciążenie cieplne i oznaczenie dyszy dla poszczególnych palników, przedstawia tabela poniżej:

PALNIK	GAZ	CIŚNIENIE	OZNACZENIE DYSZY	OBCIĄŻENIE CIEPLNE
DUŻY	2E (G20)	20 mbar	1.18	2500 W
	3B/P (G30)	37 mbar	0.72	
ŚREDNI	2E (G20)	20 mbar	0.92	1500 W
	3B/P (G30)	37 mbar	0.58	
MAŁY	2E (G20)	20 mbar	0.75	1000 W
	3B/P (G30)	37 mbar	0.49	

- 1 Zdejmij z palnika przykrywkę oraz koronę.
- 2 Wykręć dyszę za pomocą specjalnego klucza.
- 3 Wkręć odpowiednią dyszę w miejsce poprzedniej zgodnie z tabelą.

**Po wymianie dysz wyreguluj palniki (patrz „REGULACJA PŁOMIENIA”).**



**Po zmianie dysz naklej odpowiednią etykietę z rodzajem gazu przy króćcu przyłączeniowym kolektora kucharki.**

## Dane techniczne

Parametry techniczne podane są na tabliczce znamionowej. Płyta wyposażona jest w króciec gwintowany o średnicy G1/2" służący do podłączenia do instalacji gazowej. W przypadku podłączenia do butli na gaz płynny (propan-butan) na króciec nakręcana jest końcówka do węża  $\varnothing 8 \times 1$  mm.

Płyta gazowa jest urządzeniem klasy I wyposażonym w przewód przyłączeniowy z żyłą ochronną. Wymaga podłączenia do gniazda sieci wyposażonego w kolektor ochronny.

Urządzenie spełnia wymagania obowiązujących norm.

Urządzenie jest zgodne z wymaganiami dyrektyw:

- Urządzenia spalające paliwa gazowe – 90/396/EEC, 93/68/EEC.
- Urządzenie elektryczne niskonapięciowe (LVD) – 2006/95/EC.
- Kompatybilność elektromagnetyczna (EMC) – 2004/108/EC.

Wyrób oznaczono znakiem CE na tabliczce znamionowej. Deklaracja zgodności CE znajduje się na stronie [www.zelmer.pl](http://www.zelmer.pl)

## Budowa urządzenia

(Rys. D)

- 1 Palnik duży  $\varnothing 100$  mm 2,5 kW
- 2 Palnik średni  $\varnothing 75$  mm 1,5 kW
- 3 Palnik mały  $\varnothing 55$  mm 1,0 kW
- 4 Pokrętła palników z włącznikiem iskrownika
- 5 Ruszt palnika
- 6 Przykrywka palnika
- 7 Korona palnika
- 8 Korpus palnika
- 9 Iskrownik
- 10 Zabezpieczenie przeciwwyplywowe gazu

## Regulacja płomienia

(Rys. C)



**Regulację płomienia powinien wykonać uprawniony (autoryzowany) instalator posiadający odpowiednie kwalifikacje.**

- 1 Zapał palnik i ustaw minimalny płomień ■.
- 2 Zdejmij pokrętkę z trzpienia.
- 3 Za pomocą odpowiedniego śrubokręta wyreguluj płomień przekręcając śrubę wewnątrz trzpienia. W rezultacie otrzymasz mały, jednolity płomień dookoła palnika.

**W przypadku gazu 3B/P (G30) śruba musi być dokręcona zgodnie z ruchem wskazówek zegara.**

- 4 Załóż pokrętkę na trzpień.

**Sprawdź, czy płomień nie gaśnie w przypadku szybkiego przełączania z maksymalnego płomienia ■ na minimalny ■.**

- 5 Zgaś palnik, przekręcając pokrętkę w pozycję □.

## Praca z płytą

### ZAPALANIE

Przekręć odpowiednie pokrętkę (w kierunku przeciwnym do ruchu wskazówek zegara) do pozycji ⚡. Wciśnij je do oporu. Po zapaleniu palnika przytrzymaj wciśnięte pokrętkę przez ok. 10 sekund.

**Jeżeli po ok. 15 sekundach trzymania wciśniętego pokrętki w pozycji ⚡ palnik nie zapali się, odczekaj minimum 1 minutę przed ponowną próbą. Jeśli po kilku próbach nadal nie udało się odpalić palnika, sprawdź czy korona i pokrywka palnika są prawidłowo zamontowane.**

**Jeśli płomienie palnika zostały przypadkowo zgaszone, wyłącz palnik przekręcając pokrętkę w pozycję □ i odczekaj min. 1 minutę przed jego ponownym zapaleniem.**

**Aby zgasić płomień, przekręć pokrętkę w pozycję □.**

**Jeżeli nie używasz płyty, upewnij się, czy pokrętła znajdują się w pozycji zamkniętej □.**

### UŻYTKOWANIE



**Przed pierwszym użyciem usuń z płyty materiały i folie zabezpieczające.**

By uzyskać maksymalną wydajność przy jak najmniejszym zużyciu gazu stosuj się do poniższych wskazówek:

- stosuj naczynia o płaskim dnie i średnicy odpowiedniej dla danego palnika, patrz tabela poniżej:

PALNIK	ŚREDNICA NACZYNIA
DUŻY	∅ 180-260 mm
ŚREDNI	∅ 120-220 mm
MAŁY	∅ 80-160 mm

- po doprowadzeniu do wrzenia ustaw pokrętkę w pozycji minimum ■.
- w czasie gotowania zawsze przykrywaj naczynie pokrywką, zapobiega to gromadzeniu się nadmiernej ilości oparów w pomieszczeniu kuchennym.
- W przypadku korzystania z naczyń o średnicy mniejszej niż zalecana, płomień będzie rozprzestrzeniał się poza dno naczynia, powodując przegrzanie uchwyty a w niektórych przypadkach nawet przypalenie.



**Zachowaj szczególną ostrożność w trakcie gotowania z użyciem tłuszczu lub podczas smażenia, ponieważ przegrzany tłuszcz może się zapalić.**

- W przypadku przerwy w dostawie energii, palniki możesz zapalać przy użyciu zapalarki lub zapalek, zachowaj przy tym szczególną ostrożność.
- Nie stawiaj naczyń na dwóch palnikach jednocześnie.
- Używaj naczyń czystych i suchych oraz takich, których wysokość stanowi ok. 2/3 średnicy.
- Nie obsługuj płyty mokrymi rękami.
- Nigdy nie naprawiaj urządzenia samodzielnie.

## Czyszczenie i konserwacja



**Przed przystąpieniem do czyszczenia odłącz urządzenie od zasilania.**

Dla zachowania estetycznego wyglądu a także należytego stanu technicznego, czyść płytę systematycznie.

- Przed przystąpieniem do czyszczenia, zdejmij z płyty ruszty i wierzchnie elementy palników.
- Powierzchnię płyty, emaliowane powierzchnie i obudowy palników, czyść za pomocą wilgotnej szmatki zmoczonej w ciepłej wodzie z dodatkiem płynu do mycia naczyń, unikaj nadmiaru wody.
- Silne zabrudzenia można usuwać specjalnymi środkami do czyszczenia płyt ceramicznych i stali nierdzewnej.
- Do czyszczenia płyty i pokręteł nie stosuj gruboziarnistych środków rysujących powierzchnię, ostrych przedmiotów, druczianych gąbek, proszków i agresywnych środków chemicznych.
- Resztki potraw najlepiej usuwać za pomocą drewnianej łyżki lub specjalnego skrobaka, zwracaj uwagę, aby nie zarysować powierzchni płyty.
- Stopiony cukier, aluminium i tworzywa sztuczne usuwaj natychmiast (w stanie gorącym) z powierzchni płyty. Cukier topi się szybko na rozgrzanej powierzchni, czego skutkiem mogą być trwałe plamy.
- W trakcie czyszczenia nie dopuszczaj do przedostania się wody pod płytę.
- Zabrudzone ruszty wymocz w ciepłej wodzie z dodatkiem detergentu a następnie umyj i wytrzyj do sucha.

## CZYSZCZENIE PALNIKÓW

W przypadku zalania palników potrawą a także okresowo, usuwaj nalot i zanieczyszczenia z palników gazowych, iskrowników i zabezpieczeń przeciwwypływowych gazu.

Czyszczenie palników rozpocznij od zdjęcia korony palnika i przykrywki palnika.

- Koronę palnika i przykrywkę wymocz w ciepłej wodzie z dodatkiem detergentu a następnie umyj i wytrzyj do sucha.
- Do przetykania otworów w koronie palnika możesz użyć stalowego drucika. Po umyciu sprawdź czy otwory płomieniowe są drożne.
- Zwróć uwagę, aby korpus palnika w pobliżu dysz był utrzymany w czystości. Zabrudzenie dysz może spowodować ich zatykanie się. Skutkiem czego palnik będzie palił się słabym płomieniem lub w ogóle nie będzie się palił.
- Dysze należy czyścić przecierając je pędzelkiem zwilżonym w rozpuszczalniku.
- Wyczyszczone elementy dokładnie osusz, gdyż zawilgnione mogą nie zapalić gazu lub spowodować jego nieprawidłowe spalanie.
- Wysuszone elementy załóż w uprzednio zajmowane miejsce, zwróć uwagę aby nie uszkodzić iskrowników i zabezpieczeń przeciwwyływowych gazu.

### Przykładowe problemy podczas eksploatacji

PROBLEM	CO ROBIĆ
Płomień pali się nierówno	<ul style="list-style-type: none"> <li>● Upewnij się, czy dysza nie jest przytkana.</li> <li>● Sprawdź, czy otwory w koronie są drożne.</li> <li>● Sprawdź, czy korona i pokrywka palnika zostały prawidłowo zamontowane.</li> </ul>
Brak iskry	<ul style="list-style-type: none"> <li>● Upewnij się, że płyta podłączona jest do źródła zasilania.</li> <li>● Sprawdź, czy nie nastąpiła przerwa w dostawie prądu dla domu i okolicy.</li> <li>● Sprawdź, czy korona i pokrywka palnika zostały prawidłowo zamontowane.</li> </ul>

### Ekologia – zadbajmy o środowisko

Każdy użytkownik może przyczynić się do ochrony środowiska.

Nie jest to ani trudne, ani zbyt kosztowne. W tym celu: opakowanie kartonowe przekaż na makulaturę, worki z polietylenu (PE) wrzuć do kontenera na plastik.



Zużyte urządzenie oddaj do odpowiedniego punktu składowania, gdyż znajdujące się w urządzeniu niebezpieczne składniki mogą być zagrożeniem dla środowiska.

#### Nie wyrzucaj wraz z odpadami komunalnymi!!!

- Materiały opakowaniowe mogą być niebezpieczne dla dzieci!
- Proszę udać się do punktu recyklingu w celu usunięcia opakowania lub urządzenia. Należy odciąć kabel zasilający i zniszczyć urządzenie zamykające drzwiczki.
- Opakowanie kartonowe jest produkowane z papieru z recyklingu powinno zostać oddane do miejsca zbiórki makulatury do recyklingu.
- Zapewniając, że ten produkt został prawidłowo usunięty, pomagacie Państwo zapobiegać negatywnym skutkom dla środowiska i zdrowia ludzi, które mogłyby wystąpić w przypadku nieprawidłowego postępowania z odpadami tego produktu.
- W celu uzyskania bardziej szczegółowych informacji dotyczących recyklingu tego produktu, prosimy o kontakt z miejscowym urzędem lub firmą zajmującą się wywożeniem śmieci.

Importer: Zelmer Market Sp. z o.o. – Polska

#### DANE KONTAKTOWE:

- **zakup części eksploatacyjnych – akcesoriów**  
<http://www.zelmer.pl/akcesoria-agd/>
- **salon firmowy – sprzedaż internetowa**  
[salon@zelmer.pl](mailto:salon@zelmer.pl)
- **wykaz punktów serwisowych**  
[http://www.zelmer.pl/punkty\\_serwisowe/](http://www.zelmer.pl/punkty_serwisowe/)
- **infolinia (sprzedaż, reklamacje, serwis)**  
801 005 500

*Importer/producent nie odpowiada za ewentualne szkody spowodowane zastosowaniem urządzenia niezgodnym z jego przeznaczeniem lub niewłaściwą jego obsługą.*

*Importer/producent zastrzega sobie prawo modyfikacji wyrobu w każdej chwili, bez wcześniejszego powiadomienia, w celu dostosowania do przepisów prawnych, norm, dyrektyw albo z przyczyn konstrukcyjnych, handlowych, estetycznych i innych.*

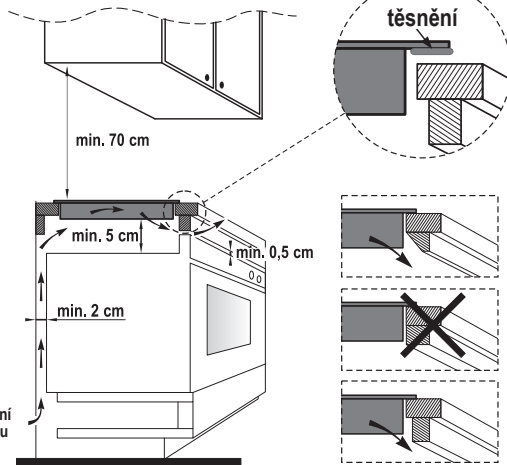
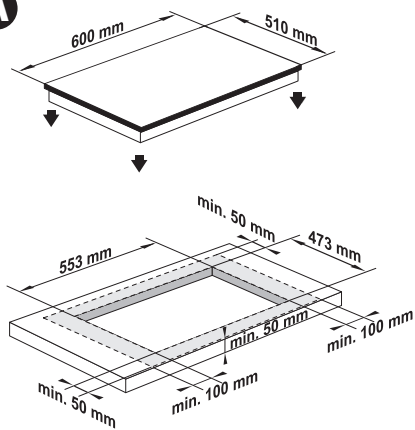
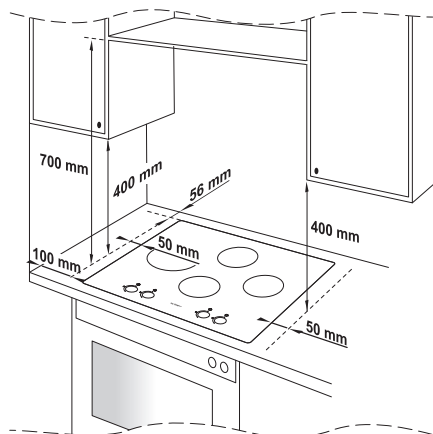
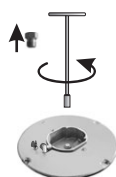
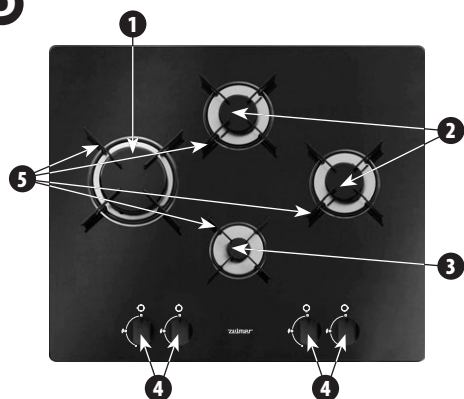
**CZ****A**proudění  
vzduchu**B****C****D**





## Vážení zákazníci!

Blahopřejeme Vám k nákupu našeho spotřebiče a vítáme vás mezi spotřebiteli výrobků Zelmer.

Pro dosažení co nejlepších výsledků vám doporučujeme používat pouze originální příslušenství firmy Zelmer, které bylo vyvinuto speciálně pro tento výrobek.

### Bezpečnostní pokyny

*Před prvním použitím si pečlivě přečtete celý návod k použití.*

*Ujistěte se, že jsou vám níže uvedené pokyny srozumitelné.*



### Nebezpečí! / Varování!

Nedodržením pokynů ohrožujete své zdraví

- Nepoužívejte aerosolové spreje v blízkosti desky.
- Nepoužívejte spotřebič k vytápění místnosti a ohřevu škodlivých a těkavých látek a materiálů atd.
- Na desce nikdy nepoužívejte plastové ani hliníkové nádoby.
- Jestliže je povrch desky poškozený, odpojte zástrčku z elektrické sítě. Vyhnete se tak nebezpečí úrazu elektrickým proudem.
- Nezapínejte spotřebič, pokud je přírodní kabel poškozený, nebo pokud je spotřebič jinak viditelně poškozen.
- Jestliže je neoddělitelný kabel poškozený, je nutné ho vyměnit u výrobce nebo ve specializovaném servisu proškoleným personálem, vyvarujete se tak nebezpečí úrazu.
- Provádět opravy na spotřebiči může pouze proškolený personál. Nesprávně provedená oprava hrozí uživateli velmi vážným nebezpečím úrazu.
- V případě vyskytu závad vám doporučujeme, abyste se obrátili na autorizovaný servis firmy ZELMER.
- Některé elementy se během provozu ohřívají
- Nedotýkejte horké části zařízení. Hrozí nebezpečí opaření! Nechte desku před čištěním dobře vychladnout.
- Příprava pokrmů s použitím tuku nebo oleje bez dozoru, může být nebezpečná a může dojít k požáru. NIKDY nehaste tento druh požáru vodou. Vypněte spotřebič a uhasete oheň pomocí poklice, požární deky nebo jiného podobného předmětu.
- Děti mladší osmi let, osoby s psychickým, sensorickým nebo mentálním omezením a osoby, jež nemají žádné zkušenosti a odborné znalosti, mohou používat spotřebič pouze pod dohledem, nebo po předchozím poučení o možném riziku a seznámení s bezpečným používáním spotřebiče. Malé děti by měly být pod dozorem, aby si se spotřebičem nehrály. Čistit a provádět údržbu na spotřebiči mohou pouze děti starší osmi let, za předpokladu, že budou pod přísným dohledem.

- Používáním plynové desky se vytváří teplo a vlhkost v místnosti, ve které je spotřebič instalován. Ujistěte se, zda je v takové místnosti řádná ventilace: mějte stále otevřené ventilační otvory, nebo nainstalujte mechanické ventilační zařízení. (digestoř s mechanickým odsavačem).



### Pozor!

Nedodržením těchto pokynů můžete spotřebič poškodit

- Před prvním použitím odstraňte všechny obaly a ochrannou fólii z varné desky.
- Prodloužené, intenzivní používání spotřebiče, může vyžadovat doplňující ventilaci, např. otevření okna, nebo efektivnější ventilaci, např. zvýšení úrovně mechanické ventilace tam, kde je taková digestoř nainstalovaná.
- Neinstalujte desku v blízkosti chladících spotřebičů a hořlavých materiálů (např. záclon, ručníků atd.).
- Průměr dna varné nádoby musí být vždy větší než průměr kounky hořáku, na které bude nádoba používána.
- Dbejte, aby se přírodní kabel nedotýkal horkých částí sporáku.
- Trysky, knoflíky a mřížky používejte pouze originální, jež jsou dostupné v autorizovaných servisech.
- Neponechávejte přístroj se zapálenými hořáky bez dozoru, zvláště během smažení. Přehřátý tuk se může vznítit.
- K mytí desky nepoužívejte agresivní čisticí přípravky v podobě emulsi, mléka, pasty atd. Mohou mimo jiné odstranit z povrchu informace a grafické symboly, jako jsou: stupnice, označení, výstražné znaky atd
- Spotřebič a jeho vnější elementy se během provozu ohřívají. Nedotýkejte se horkých varných zón. Děti mladší osmi let mohou používat spotřebič pouze pod stálým dohledem.
- Dejte si pozor na okamžik varu, aby se nedošlo k zalití hořáku.



### Pokyny

Informace o výrobku a pokyny k použití

- Spotřebič je určen pouze k domácímu použití. V případě, že bude používán k obchodním účelům, změní se podmínky záruky.
- Spotřebič je určený pro použití v uzavřených místnostech.
- Při prvním uvedení do provozu, se z desky může mírně kouřit a můžete ucítit nepříjemný zápach.
- Jelikož může mít vysoká teplota nepříznivý vliv na snadno kazitelné potraviny, předměty z umělé hmoty a také aerosoly, nepřechevávajte je nad, nebo pod deskou.

## Instalace

### VŠEOBECNÉ POKYNY



**VÝROBCE NENESE ODPOVĚDNOST ZA PŘÍPADNÉ ŠKODY ZPŮSOBENÉ NEDODRŽENÍM PLATNÝCH NOREM A PŘEDPISŮ A ZA PŘIPOJENÍ DESKY NEOPRÁVNĚNOU OSOBOU.**



**Montáž desky může provést pouze oprávněný (autorizovaný) technik s příslušnými kvalifikacemi.**

① Spotřebič musí být instalován v kuchyňské místnosti, která splňuje podmínky předpisů Stavebního zákona (Sb. zák. č. 89 poz. 484).

Kuchyň musí mít:

- požadovanou kubaturu, která zajistí, že maximální tepelná zátěž, pocházející z nainstalovaných plynových zařízení nepřekročí 930 W/m<sup>3</sup>,
- minimální výška 2,2 m,
- řádnou příváděcí a odváděcí ventilaci (výměna vzduchu nejméně 1,5 x během hodiny),
- zajištěný přísun vzduchu (jestliže místnost nemá okna) otvory, provedenými ve vnějších stěnách o ploše min. 0,016 m<sup>2</sup>,
- zajištěno odvádění spalin, např. vhodným komínem o minimálním rozměru strany 0,14 m.

② Přilehlá stěna k desce musí být vyhotovená s nehořlavých materiálů.

③ Za účelem omezení negativního vlivu na činnost hořáků, by varná deska neměla být instalována v průtahu mezi oknem a dveřmi.

④ Je zakázáno pověsit kuchyňské skříňky přímo nad deskou. Vzdálenost mezi bočními hranami desky a bočními hranami skříňky musí být min. 50 mm.

⑤ Doporučujeme instalovat nad varnou deskou digestoř, která bude absorbovat nebo odvádět tyto výpary. Vzdálenost mezi digestoří a deskou by měla být Nejman 700 mm.

### Montáž desky

(Obr. A)



**Montáž desky může provést pouze oprávněný (autorizovaný) technik s příslušnými kvalifikacemi.**

Na obrázku jsou představeny nezbytné rozměry a způsob montáže plynové desky.

① Před výřezem otvoru v pracovní desce s ujistěte, zda vzdálenost mezi okraji desky a stěnou je min. 55 mm. Vyřezávejte otvor v pracovní desce shodně s rozměry.

② Sejměte z desky všechny nepřipevněné elementy (mřížky, víčka, korunky hořáků atd.).

③ Otočte desku. Ustříhňte z těsnící pásky 4 části s příslušnou délkou, odstraňte pásku zabezpečující lepidlo a přilepte je podél hrany desky.

④ Vložte desku do otvoru a přitiskněte tak, aby těsnění dobře přiléhalo do pracovní desky. Připevněte desku v pracovní desce zespodu pomocí podpěrek.

- Spotřebič musí být motnovaný v souladu s platným stavebním zákonem pro instalaci plynových spotřebičů v bytových jednotkách.

- Ujistěte se, že pracovní deska je vyrobena z materiálu o příslušné tepelné odolnosti, aby nedošlo k její deformaci způsobené nahříváním desky.

### Připojení plynové desky



**VÝROBCE NENESE ODPOVĚDNOST ZA PŘÍPADNÉ ŠKODY ZPŮSOBENÉ NEDODRŽENÍM PLATNÝCH NOREM A PŘEDPISŮ A ZA PŘIPOJENÍ DESKY NEOPRÁVNĚNOU OSOBOU.**



**Připojení desky do plynové instalace, může provádět pouze odborný technik s příslušnými kvalifikacemi.**



**Před připojením spotřebiče k plynové a elektrické instalaci, musí být kohoutek uzavřeny plynu uzavřený.**



**Před připojením desky k elektrické a plynové instalaci, se seznamte s údaji na typovém štítku spotřebiče a v tomto návodu.**

### PŘIPOJENÍ DESKY K PLYNOVÉ INSTALACI

- Před instalací se ujistěte, že lokální podmínky distribuce (druh plynu a jeho tlak) jsou shodné s nastavením spotřebiče.

- Podmínky nastavení plynu u tohoto spotřebiče, jsou uvedeny na typovém štítku.

- Tento spotřebič není připojený k potrubí odvádějícímu spaliny. Mělo by být nainstalováno a připojeno v souladu s platnými předpisy o instalaci. Zvláště je nutné zohlednit příslušné požadavky týkající se ventilace.

- Ohebné plynové potrubí musí být montováno tak, aby se nedotýkalo pohyblivých elementů vnějšího krytu (např. zásuvka) a neprocházelo místem, ve kterém nemá dostatečné množství prostoru.

- Po instalaci desky má odborný technik povinnost zkontrolovat těsnost plynové instalace.

### PŘIPOJENÍ DESKY K ELEKTRICKÉ INSTALACI



**Elektrická zásuvka, ke které bude spotřebič připojen, musí být uživateli snadno dostupná.**



**Dejte pozor, aby se během používání desky napájecí kabel nedotýkal horkých hořáků.**



**Pamatujte o nutnosti připojení ochranného obvodu ke svorkovnici označené znakem .**

**Elektrická instalace napájecí desku musí být zabezpečena správně zvoleným zabezpečením a dodatečně může mít spínač k zabezpečení elektrického vedení, jež přeruší proud elektrického proudu v případě nouze.**

- Ujistěte se, že napětí v el. síti je shodné s napětím uvedeným na typovém štítku, jež se nachází na vnější straně spotřebiče.
- Deska je určena pro napájení střídavým proudem o napětí 230 V, 50 Hz a musí být připojena do elektrické zásuvky s řádně připojeným ochranným kontaktem.
- V případě, že je deska připojena k elektrické instalaci bez ochranného kontaktu, hrozí v případě poškození elektrické instalace úraz el. proudem.



**Odborný technik má povinnost vyplnit záruční list, který je podkladem pro uplatnění záruky.**

## Změna trysek na jiný druh plynu (Obr. B)



**Změny trysek může provést pouze oprávněný (autorizovaný) technik s příslušnými kvalifikacemi.**

Plynová deska má trysky přizpůsobené na plyn 2E (G20). Druh plynu, jeho tlak, tepelná zátěž a označení trysek pro jednotlivé hořáky, je znázorněno v níže uvedené tabulce:

HOŘÁK	PLYN	TLAK	OZNAČENÍ TRYSKY	TEPELNÉ ZATÍŽENÍ
VELKÝ	2E (G20)	20 mbar	1.18	2500 W
	3B/P (G30)	37 mbar	0.72	
STŘEDNÍ	2E (G20)	20 mbar	0.92	1500 W
	3B/P (G30)	37 mbar	0.58	
MALÝ	2E (G20)	20 mbar	0.75	1000 W
	3B/P (G30)	37 mbar	0.49	

- ① Sejměte z hořáku víčko a korunku.
- ② Vyšroubujte trysku pomocí speciálního klíče.
- ③ Zašroubujte příslušnou trysku na místo té předchozí shodně s tabulkou.

**Po výměně trysek seřídte hořáky (viz. „REGULACE PLAMENE”).**



**Po změně trysek nalepte příslušnou nálepku s druhem plynu na propojovacím potrubí kolektoru trouby.**

## Technické údaje

Technické parametry jsou uvedeny na typovém štítku. Varná deska je vybavena trubkovým přípojným hrdlem o průměru G1/2", jež slouží k připojení k plynové instalaci. V případě připojení k plynové láhvi na tekutý plyn (propanbutan), se na hrdlo přišroubuje násadka na pružné potrubí  $\varnothing 8 \times 1$  mm.

Varná plynová deska je spotřebič I třídy, vybavený přívodním kabelem s ochranným vodičem. Vyžaduje připojení do el. sítě s ochranným kolíkem.

Spotřebič splňuje požadavky platných norem

Přístroj je vyroben v souladu s požadovanými direktivami:

- Spotřebiče na plynná paliva – 90/396/EEC, 93/68/EEC.
- Elektrický přístroj nízkého napětí (LVD) – 2006/95/EC
- Elektromagnetická kompatibilita (EMC) – 2004/108/EC.

Výrobek je na typovém štítku označen značkou CE.

## Konstrukce spotřebiče (Obr. D)

- ① Velký hořák  $\varnothing 100$  mm 2,5 kW
- ② Střední hořák  $\varnothing 75$  mm 1,5 kW
- ③ Malý hořák  $\varnothing 55$  mm 1,0 kW
- ④ Knoflíky hořáků s elektrickou jiskrou
- ⑤ Mřížka hořáku
- ⑥ Víčko hořáku
- ⑦ Korunka hořáku
- ⑧ Tělo hořáku
- ⑨ Zapalovač
- ⑩ Pojistka proti úniku plynu

## Regulace plamene (Obr. C)



**Regulaci plamene může provést pouze oprávněný (autorizovaný) technik s příslušnými kvalifikacemi.**

- ① Zapalte hořák a nastavte na minimální plamen ■.
- ② Sejměte otočný knoflík z trnu.
- ③ Pomocí příslušného šroubováku seřídte plamen otáčením ventilu uvnitř trnu. Výsledkem obdržíte malý, rozvnoměrný plamen kolem hořáku.

**V případě plynu 3B/P (G30) musí být šroub přišroubovaný shodně ve směru hodinových ručiček.**

- ④ Nasadte otočný knoflík na trn.

**Zkontrolujte, zda plamen nezhasne v případě rychlého přechodu z maximálního plamene ■ na minimální ■.**

- ⑤ Vypněte hořík otočením knoflíku do pozice □.

## Práce s deskou

### ZAPÁLENÍ

Otočte knoflík (proti směru hodinových ručiček) do pozice ⚡. Stiskněte jej na doraz. Po zapálení hořáku přidržte stisknutý otočný knoflík cca 10 vteřin.

**Jestliže se po cca 15 vteřinách stisknutého knoflíku v poloze ⚡ hořák nezapálí, počkejte min. 1 minutu a činnost opakujte. Jestliže se vám po několika pokusech nepodařilo zapálit hořák, zkontrolujte, zda korunka a víčko hořáku jsou správně nainstalovány.**

**Jesliže plameny hořáku náhodně zhasly, vypněte hořák otočením knoflíku do pozice  a čekejte min. 1 minutu, před jeho opětovným zapálením.**

**Jestliže si přejete uhasit plamen, otočte knoflík do polohy .**

**Jestliže nepoužíváte desku, ujistěte se, že jsou všechny knoflíky v uzavřené poloze .**

## POUŽITÍ

 **Před prvním použitím odstraňte z desky ochranné obaly a fólie.**

Za účelem získat maximální výkon při co nejmenší spotřebě plynu, dodržujte níže uvedené pokyny:

- používejte varné nádoby s plochým dnem a průměru, jež odpovídá příslušnému hořáku, viz tabulka níže:

HOŘÁK	ŠPRŮMĚR NÁDOBY
VELKÝ	Ø 180-260 mm
STŘEDNÍ	Ø 120-220 mm
MALÝ	Ø 80-160 mm

- kdy objem nádoby dosáhne varu, nastavte otočný knoflík do pozice minimum .
- během vaření vždy přikryjte varnou nádobu poklicí, předcházíte tak hromazení nadměrného množství výparů v kuchyni.
- V případě používání varných nádob o průměru menším, než je doporučeno, bude se plamen šířit mimo dno nádoby, co způsobí nahřátí úchyty a v některých případech i jejich připálení.

 **Dbejte zvýšené opatrnosti během vaření při použití tuku, nebo během smažení. Přehřátý tuk se může vznítit.**

- V případě výpadku elektrického proudu, můžete hořáky zapálit pomocí zapalovače nebo zápalek. Při této činnosti dbejte zvýšené opatrnosti.
- Nestavte varnou nádobu současně na dva hořáky.
- Používejte čisté a suché varné nádoby, jejichž výška tvoří cca 2/3 průměru.
- Neobsluhujte desku mokřými rukama.
- Nikdy samostatně neopravujte spotřebič.

## Čištění a údržba

 **Před zahájením čištění odpojte spotřebič ze zdroje napájení.**

Pro zachování estetického vzhledu a jejího dobrého technického stavu, čistěte desku pravidelně.

- Před zahájením čištění, sejměte z desky mřížky, a vrchní části hořáků.
- Povrch desky, smaltované povrchy a kryty hořáků, čistěte pomocí vlhkého hadříku, namočeného do teplé vody se saponátem na nádobí. Nepoužívejte velké množství vody.

- Silné nečistoty lze odstranit speciálními prostředky, jež jsou určeny k čištění sklokeramických desek a nerezové oceli.
- K čištění desky a otočných knoflíků nepoužívejte hrubé čisticí prostředky, které mohou poškrábat povrch, ostré předměty, drátěnky, písek a jiné agresivní chemické prostředky.
- Zbytky potravin je nejlepší odstranit pomocí dřevěné lopatičky nebo speciální škrabky. Dávejte pozor, abyste nepoškrábali povrch desky.
- Roztavený cukr, hliník a umělou hmotu odstraňujte okamžitě (v horkém stavu) z povrchu desky. Cukr se rychle roztaví na rozpáleném povrchu a mohou vzniknout trvalé fleky.
- Během čištění dávejte pozor, aby voda nepronikla pod desku.
- Znečištěné mřížky namočte do teplé vody se seponátem a následně umyjte a vytřete dosucha.

## ČIŠTĚNÍ HOŘÁKŮ

V případě, že vám potraviny vykypí na hořáky, odstraňujte usazeniny a nečistoty z plynových hořáků, zapalovačů a pojistek proti úniku plynu.

Čištění hořáků začínějte od sejmutí korunky hořáku a víčka hořáku.

- Korunku hořáku a víčko namočte do teplé vody se saponátem a následně umyjte a vytřete dosucha.
- K protažení otvorů v korunce hořáku můžete použít ocelový drátek. Po umytí zkontrolujte, zda jsou otvory plamenů průchodné.
- Dbejte na to, aby tělo hořáku v blízkosti trysek bylo vždy čisté. Nečistoty mohou trysky ucpat, co může způsobit, že hořák bude mít velmi malý, anebo žádný plamen.
- Trysky čistěte štetěčkem navlhčeným v rozpouštědle.
- Vyčištěné elementy důkladně osušte. Kdyby zůstaly vlhké, mohou nezapálit plyn, nebo způsobit špatné spalování.
- Osušte elementy a vložte je na původní místo. Dbejte na to, abyste nepoškodili zapalovače a pojistky proti úniku plynu.

## Příklady problémů při provozu

PROBLÉM	ŘEŠENÍ
Plamen hoří nerovnoměrně	<ul style="list-style-type: none"> <li>• Ujistěte se, zda není ucpaná tryska.</li> <li>• Zkontrolujte, zda otvory v korunce jsou průchodné.</li> <li>• Zkontrolujte, zda korunka a víčko hořáku jsou správně nainstalovány.</li> </ul>
Nejjiskří	<ul style="list-style-type: none"> <li>• Ujistěte se, že je deska připojena do napájecího zdroje.</li> <li>• Zkontrolujte, zda nedošlo k výpadku el. proudu ve vašem domě a v okolí.</li> <li>• Zkontrolujte, zda korunka a víčko hořáku jsou správně nainstalovány.</li> </ul>

## Ekologicky vhodná likvidace

Obalový materiál jednoduše neodhodte. Obaly a balicí prostředky elektrospotřebičů Zelmer jsou recyklovatelné, a zásadně by měly být vráceny k novému zhodnocení. Obal z kartonu lze odevzdat do sběren starého papíru. Pytlík z polyetylénu (PE, PE-HD, PE-LD) odevzdejte do sběren PE k opětnému využití.

Po ukončení životnosti spotřebič zlikvidujte prostřednictvím k tomu určených recyklačních středisek. Pokud má být spotřebič definitivně vyřazen z provozu, doporučuje se po odpojení napájecího přívodu od elektrické sítě jeho odříznutí, přístroj tak bude nepoužitelný. Informujte se laskavě u Vaší obecní správy o recyklačním středisku, ke kterému příslušíte.



Toto elektrozařízení nepatří do komunálního odpadu. Spotřebitel přispívá na ekologickou likvidaci výrobku. ZELMER CENTRAL EUROPE s.r.o. je zapojena do kolektivního systému ekologické likvidace elektrozařízení u firmy Elektrowin a.s. Více na [www.elektrowin.cz](http://www.elektrowin.cz).

**Veškeré opravy svěřte odborníkům v servisních střediscích. Záruční i pozáruční opravy osobně doručené nebo zaslané poštou provádí servisní střediska ZELMER – viz. SEZNAM ZÁRUČNÍCH OPRAVEN.**

- Obalové materiály mohou být nebezpečné dětem!
- Obal a zařízení odevzdejte ve sběrně za účelem recyklace. Odstřihněte napájecí kabel a zničte zařízení uzavřou dvířek.
- Kartónový obal se vyrábí z recyklovaného papíru a je třeba jej odevzdat do sběrně k opětovné recyklaci.
- Správnou likvidací tohoto výrobku pomáháte zabránit negativním důsledkům pro životní prostředí a zdraví lidí, které by se mohly projevit v případě nesprávného zacházení s odpadem tohoto výrobku.
- Pro podrobné informace spojené s recyklací tohoto výrobku kontaktujte prosím místní úřad nebo firmu, která se zabývá vývozem odpadu.

*Dovozce/výrobce nezodpovídá za případné škody způsobené použitím zařízení v rozporu s jeho určením nebo chybnou obsluhou.*

*Dovozce/výrobce si vyhrazuje právo výrobek kdykoli, bez předchozího oznámení, upravit za účelem přizpůsobení výrobku právním předpisům, normám, směrnícím nebo z konstrukčních, obchodních, estetických nebo jiných důvodů.*

**SK**

**A**

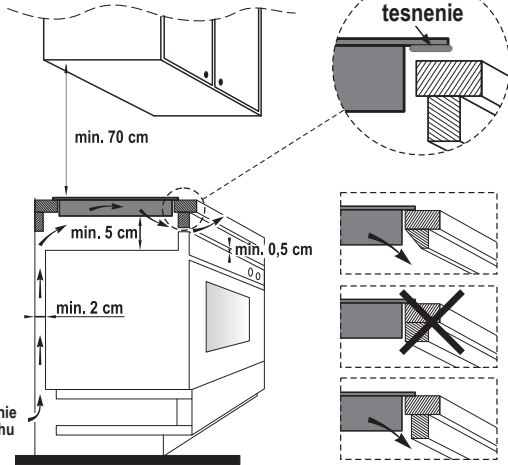
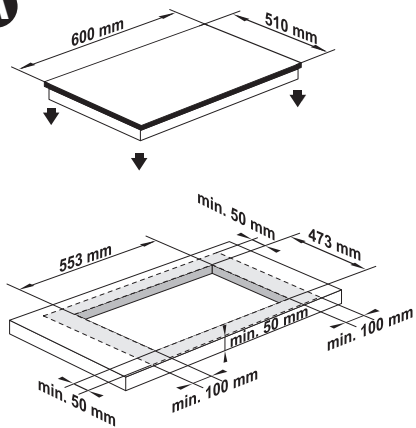

prúdenie vzduchu

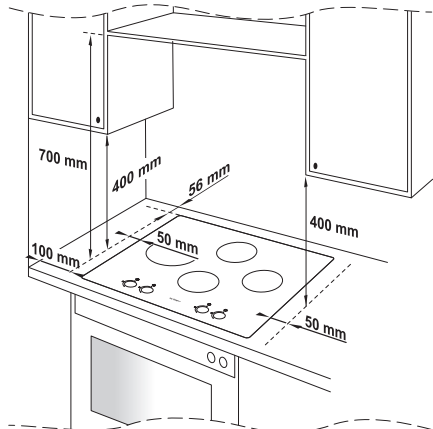

**B**



**C**



**D**

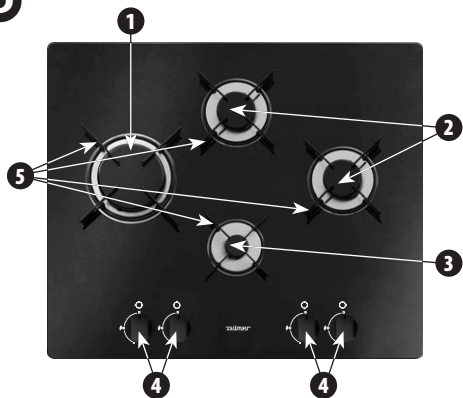

Blahoželáme Vám k výberu nášho zariadenia a vítame Vás medzi používateľmi výrobkov ZELMER.

Za účelom získania čo najlepších výsledkov odporúčame Vám používať výlučne originálne doplnky k spotrebičom spoločnosti ZELMER. Príslušenstvo bolo navrhnuté špeciálne pre tento výrobok.

## Bezpečnostné pokyny

*Pred prvým použitím zariadenie si starostlivo prečítajte tento návod.*

*Je potrebné, aby ste správne porozumeli všetkým nižšie uvedeným pokynom.*



### Nebezpečenstvo! / Varovanie!

Ak tieto pokyny nebudete dodržiavať, môžete zapríčiniť poranenie osôb

- Nepoužívajte aerosólové spreje v blízkosti varnej dosky.
- Nepoužívajte varnú dosku za účelom ohrievania priestorov a zohrievania plynov alebo škodlivých, prchavých látok, a pod.
- Na varnej doske nikdy nepoužívajte plastový alebo hliníkový riad.
- V prípade, že povrch varnej dosky bol poškodený, vypnite prívod elektrického prúdu, aby ste sa vyhli riziku poranenia elektrickým napätím.
- Spotrebič nezapínajte, ak je napájací kábel poškodený, alebo je viditeľne poškodená jeho izolácia.
- V prípade, že napájací kábel bude poškodený je potrebné, aby bol vymenený priamo u výrobcu spotrebiča alebo v špecializovanom stredisku opráv, resp. inou inou kvalifikovanou osobou, čím sa vyhnete riziku vzniku nebezpečenstva.
- Opravu zariadenia môžu vykonať výlučne kvalifikované osoby. Nesprávne vykonaná oprava zariadenia môže predstavovať vážne riziko pre jeho používateľa.
- V prípade výskytu poruchy kontaktuje špecializované servisné stredisko spoločnosti ZELMER.
- Niektoré súčasti spotrebiča sa počas činnosti platní zohrievajú.
- Nedotýkajte sa horúcich častí spotrebiča. Existuje nebezpečenstvo popálenia! Pre čistením spotrebič nechajte vychladnúť.
- Nekontrolovaná príprava pokrmov s použitím tuku alebo oleja môže predstavovať riziko vzniku požiaru. NIKDY nehaste takýto požiar vodou. V takomto prípade je potrebné spotrebič vypnúť stíšiť plameň a pri hasení použiť prikrývku, protipožiarňú deku alebo iný podobný predmet.
- Deti vo veku viac ako osem rokov, osoby s obmedzenými psychickými, zmyslovými alebo mentálnymi schopnosťami ako aj osoby, ktoré nemajú dostatočné skúsenosti alebo nie dostatočne oboznámené s pou-

žívaním tohto zariadenia, môžu tento spotrebič používať výlučne pod dohľadom zodpovednej osoby alebo po ich oboznámení s možným rizikom a so zásadami bezpečnosti pri práci so spotrebičom. Zabráňte deťom, aby sa hrali so spotrebičom. Čistenie zariadenia ako aj jeho konzerváciu môžu vykonávať deti vo veku viac ako osem rokov, s podmienkou stáleho dozoru zodpovednej osoby.

- Používaním plynovej platne sa do okolia, v ktorom je nainštalované emituje teplo a vlhkosť.
- Zabezpečte dostatočné vetranie kuchynského prostredia: dbajte na to, aby prirodzené ventilačné otvory boli otvorené alebo nainštalujte mechanické ventilačné zariadenie (digestor s ventilačným vývodom).



### Pozor!

Pri nedodržiavaní týchto zásad hrozí nebezpečenstvo poškodenia majetku

- Pred prvým použitím zo spotrebiča odstráňte obal a ochrannú fóliu, ktorou je zabezpečená varná doska.
- Dlhodobé a intenzívne používanie spotrebiča môže vyžadovať zabezpečenie dodatočnej ventilácie, napr. otvorenie okna alebo inej účinnej ventilácie napr. zvýšenie výkonu mechanickej ventilácie, ak je to možné.
- Varnú dosku neinštalujte v blízkosti chladiacich zariadení a ľahko horľavých materiáloch (napr. pri záclonách, ručníkoch a pod.).
- Priemer dna nádoby by mal byť vždy väčší ako priemer rozdeľovača horáku, na ktorom bude použité.
- Dbajte na to, aby sa prívodový elektrický kábel nedotýkal horúcich častí varnej dosky.
- Používajte iba originálne horáky, otočné regulátory a rošty, ktoré sú dostupné v autorizovaných servisných strediskách.
- Nenechávajte zariadenie s horiacimi horákmi bez dozoru, zvlášť počas vyprážania. Prehriaty tuk by mohol začať horieť.
- Pri umývaní pláštá nepoužívajte agresívne čistiace prostriedky ako sú rôzne emulzie, krémy, pasty a iné. Môžu okrem iného odstrániť aplikované informačné grafické ako sú: označenia, výstražné značky a pod.
- Zariadenie a jeho vonkajšie súčasti sa počas prevádzky spotrebiča nahrievajú. Nedotýkajte sa telies emitujúcich tepelnú energiu. Deti vo veku menej ako osem rokov môžu používať toto zariadenie výlučne pod stálym dozorom dospelého osoby.
- Dohľadnite na stav varenia, aby v prípade vyvretia tekutín nedošlo k zaliatu horákov.



### Pokyny

Informácie o výrobku a pokyny pre obsluhu

- Spotrebič je určený k použitiu v domácnosti. V prípade používania spotrebiča na podnikateľské účely v rámci poskytovania stravovacích služieb, záručné podmienky sa v takomto prípade podliehajú zmene.

- Spotrebič sa môže používať vo vnútorných priestoroch.
- Po prvom použití z varných platní môže vychádzať veľké množstvo dymu a môžete cítiť nepríjemný zápach.
- Zvýšená teplota môže mať negatívny vplyv na potraviny, ktoré podliehajú rýchlemu znehodnoteniu vplyvom tepla, rovnako ako na umelohmotné predmety a roztoky, preto vyššie uvedené predmety neuskladňujte nad alebo pod varnou doskou.

## Inštalácia

### VŠEOBECNÉ POKYNY



**VÝROBCA NEZODPOVEDÁ ZA PRÍPADNÉ ŠKODY SPÔSOBENÉ NEDODRŽIAVANÍM ZÁVÄZNÝCH NORIEM A PREDPISOV ALEBO ZAPRÍČINENÉ INŠTALÁCIOU SPOTREBIČA NEOPRÁVNENOU OSOBOU.**



**Inštaláciu varnej platne môže vykonať iba oprávnený (autorizovaný) technik, ktorý je držiteľom príslušného osvedčenia.**

① Zariadenie musí byť nainštalované v kuchynskom prostredí, ktoré vyhovuje požiadavkám podľa predpisov platného Stavebného zákona (Zbierka zákonov č. 89, čl. 484).

Kuchynské prostredie by malo mať:

- dostatočný objem priestoru, vďaka ktorému maximálne tepelné zataženie emitované z inštalovaného plynového spotrebiča, neprekročí hodnotu 930 W/m<sup>3</sup>,
  - minimálnu výšku 2,2 m, dostatočnú ventiláciu prívodu a odvodu vzduchu (minimálne 1,5 násobok výmeny vzduchu v priebehu jednej hodiny),
  - zabezpečený prívod vzduchu (v prípade, že kuchyňa nie je vybavená oknom) prostredníctvom otvorov v obvodovej stene s priemerom minimálne 0,016 m<sup>2</sup>,
  - zabezpečené odvádzanie spalín, napr. cez vyhovujúci komínový odvod s prierezom minimálne 0,14 m.
- ② Stena, ktorá prilieha k varnej doske by mala byť zhotovená z nehorľavých materiálov.
- ③ S cieľom zamedziť vplyvu prievanu na činnosť horákov, varnú dosku neinštalujte v úrovni medzi oknom a drevami.
- ④ Neodporúča sa umiestňovať kuchynské skrinky v tesnej blízkosti varnej dosky. Vzdialenosť bočných okrajov varnej dosky a bočných okrajov horných skriniek kuchynskej linky by mala byť minimálne 50 mm.
- ⑤ Pre správnu absorpciu a odvádzanie výparov z varnej dosky, odporúčame inštaláciu kuchynského digestora. Vzdialenosť digestora od varnej dosky by mala byť minimálne 700 mm.

## Inštalácia varnej dosky

(Obr. A)



**Inštaláciu varnej dosky môže vykonať iba oprávnený (autorizovaný) technik, ktorý je držiteľom príslušného osvedčenia.**

Na obrázku sú znázornené požadované rozmery a spôsob inštalácie plynovej varnej dosky.

- ① Pred vyrezaním otvoru do pracovnej dosky kuchynskej linky, sa presvedčte, či vzdialenosť medzi zadným okrajom varnej dosky a stenou je minimálne 55 mm. Otvor do pracovnej dosky vyrežte podľa uvedených rozmerov.
- ② Z varnej dosky odoberte všetky neupevnené časti (rošty, veká, rozdeľovače horákov a pod.).
- ③ Otočte varnú dosku. Odstrihnite z tesnenia 4 časti s dostatočnou dĺžkou, odstráňte pásku, ktorá je aplikovaná na lepiacej ploche a prilepte tesnenia pozdĺž okraja varnej dosky.
- ④ Varnú dosku vložte do otvoru a pritlačte ju tak aby dobre priliehala k pracovnej doske kuchynskej linky. Pomocou konzol pripievajte varnú dosku zospodu.

- Zariadenie musí byť nainštalované v súlade s platnými predpismi stavebného zákona pre oblasť inštalácie plynových zariadení v bytových priestoroch.
- Ubezpečte sa, že pracovná doska kuchynskej linky je vyhotovená z materiálu s dostatočnou tepelnou odolnosťou, aby nedošlo k jej deformácii vplyvom pôsobenia tepla z nahriatej varnej dosky.

## Zapojenie plynovej varnej dosky



**VÝROBCA NEZODPOVEDÁ ZA PRÍPADNÉ ŠKODY SPÔSOBENÉ NEDODRŽIAVANÍM ZÁVÄZNÝCH NORIEM A PREDPISOV ALEBO ZAPRÍČINENÉ INŠTALÁCIOU SPOTREBIČA NEOPRÁVNENOU OSOBOU.**



**Pripojenie varnej dosky k plynovému rozvodu môže vykonať výlučne kvalifikovaný inštalatér, ktorý je držiteľom príslušného oprávnenia.**



**Pred samotnou inštaláciou zariadenia k rozvodom elektrického napätia a plynovému rozvodu plynový uzáver musí byť uzavretý.**



**Pred pripojením varnej dosky k rozvodom elektrického napätia a plynovému rozvodu sa podrobne oboznámte s informáciami uvedenými na výrobnom štítku spotrebiča a tohto návodu na použitie.**

## PRIPOJENIE VARNEJ DOSKY K PLYNOVÉMU ROZVODU

- Pred zapojením varnej dosky sa presvedčte o lokálnych podmienkach rozvodu plynu (druh plynu a jeho tlak), ktoré by mali vyhovovať parametrom spotrebiča.
- Požadované parametre plynu pre tento spotrebič sú uvedené na výrobnom štítku.



- Spotrebič nie je pripojený k zariadenia pre odvádzanie spalín. Takéto zariadenie by malo byť nainštalované a pripojené v súlade s platnými predpismi vzťahujúcimi sa na podobné inštalácie. Osobitne je potrebné dbať na dodržiavanie príslušných predpisov týkajúcich sa ventilácie.
- Plynovú hadicovú spojku je potrebné napojiť tak, aby sa nedotýkala s pohyblivými časťami vonkajších stien (napr. zásuviek) a neprechádzala skrz priestor, v ktorom nie je zabezpečený dostatočný priestor.
- Po namontovaní varnej dosky príslušný technik je povinný overiť tesnenie plynového pripojenia.

## PRIPOJENIE VARNEJ DOSKY K ROZVODOM ELEKTRICKÉHO NAPÄTIA



**Zásuvka rozvodu elektrického napätia, ku ktorej pripojíte zariadenie by malo byť ľahko dostupné pre prácu s ním.**



**Dbajte na to, aby počas používania varnej dosky sa prívodný kábel nedotýkal horúcich horákov.**



**Je potrebné, aby ste nezabudli na pripojenie ochranného vodiča k svorke montážnej lišty, ktorý je označený symbolom  $\perp$ . Inštalácia prívodu elektrického napätia by mala byť zabezpečená starostlivo zvoleným bezpečnostným systémom a byť vybavená dodatočným bezpečnostným vypínačom, ktorý by umožnil prerušiť tok energie v prípade vzniku nebezpečenstva.**

- Ubezpečte sa, že napätie v elektrickej sieti vyhovuje napätiu podľa údajov na výrobnom štítku, ktorý je umiestnený na vonkajšom plášti zariadenia.
- Varná doska je prispôbená pre striedavý prúd s napätím 230 V, 50 Hz a má byť pripojená k zásuvke rozvodu elektrického napätia vybavenej vyhovujúcim ochranným kolíkom.
- V prípade poškodenia elektrického inštalácie, pripojenie varnej dosky k elektrickej zásuvke bez ochranného kolíka môže spôsobiť poranenie elektrickým prúdom.



**Technik je povinný vyplniť údaje v záručnom liste, ktorý je povinným dokladom pre akceptovanie záruky.**

## Výmena trysiek pre iný druh plynu (Obr. B)



**Výmenu trysiek môže vykonať iba oprávnený (autorizovaný) technik, ktorý je držiteľom príslušného osvedčenia.**

Plynová varná doska je vyrábaná s tryskami, ktoré sú prispôbené pre prácu s plynom 2E (G20).

Typ plynu, jeho tlak, tepelné zaťaženie a typové označenie jednotlivých horákov sú opísané v nižšie uvedenej tabuľke:

HORÁK	PLYN	TLAK	OZNAČENIE DÝZY	TEPELNÉ ZAŤAŽENIE
VEĽKÝ	2E (G20) 3B/P (G30)	20 mbar 37 mbar	1.18 0.72	2500 W
STREDNÝ	2E (G20) 3B/P (G30)	20 mbar 37 mbar	0.92 0.58	1500 W
MALÝ	2E (G20) 3B/P (G30)	20 mbar 37 mbar	0.75 0.49	1000 W

- ① Z varnej dosky odoberte veko a rozdeľovač.
- ② Vymeňte trysku pomocou špeciálneho kľúča.
- ③ Nasadte správnu trysku na predošlé miesto podľa údajov v tabuľke.

**Po výmene trysiek nastavte horáky (pozri „NASTAVENIE PLAMENA“).**



**Po výmene trysiek nalepte príslušnú etiketu s uvedeným druhom plynu na pripojovacie hrdlo prívodu k varnej doske.**

## Technické údaje

Technické údaje sú uvedené na typovom štítku.

Varná doska je vybavená pripojovacím hrdlom so závitom s priemerom G1/2", ktorý slúži na pripojenie prívodu plynu. V prípade pripojenia k tlakovým nádobám na plyn (propán-bután) na na pripojovacie hrdlo sa nainštaluje koncovka na trubicu s prierezom  $\varnothing 8 \times 1$  mm.

Plynová varná doska je spotrebičom I triedy, ktorý je vybavený prívodným káblom nulovým vodičom na uzemnenie. Vyžaduje si pripojenie k zásuvke rozvodu elektrickej energie vybavenej bezpečnostným kolíkom.

Spotrebič vyhovuje požiadavkám platných noriem.

Spotrebič vyhovuje požiadavkám nasledovných smerníc:

- Spotrebič na plynové palivo – 90/396/EEC, 93/68/EEC.
- Elektrické zariadenie nízkeho napätia (LVD) – 2006/95/EC.
- Elektromagnetická kompatibilita (EMC) – 2004/108/EC.

Výrobok je na typovom štítku označený značkou CE.

## Zloženie spotrebiča

(Obr. D)

- ① Veľký horák  $\varnothing 100$ mm 2,5 kW
- ② Stredný horák  $\varnothing 75$ mm 1,5 kW
- ③ Malý horák  $\varnothing 55$ mm 1,0 kW
- ④ Otočené regulátory horákov s elektronickým zapalovaním
- ⑤ Rošt horáka
- ⑥ Veko horáka
- ⑦ Rozdeľovač horáka
- ⑧ Teleso horáka
- ⑨ Elektronické zapalovanie
- ⑩ Termoelektrická poistka úniku plynu

## Nastavenie plameňa

(Obr. C)



**Nastavenie intenzity plameňa môže vykonať iba oprávnený (autorizovaný) technik, ktorý je držiteľom príslušného osvedčenia.**

- 1 Zapáľte horák a nastavte plameň na minimum ■.
- 2 Odoberte otočný regulátor zo strmeňa.
- 3 Pomocou príslušného skrutkovača nastavte plameň otočením skrutky vo vnútri strmeňa. Výsledkom by mal byť malý, neprerušovaný plameň okolo horáku.

**V prípade plynu typu 3B/P (G30) skrutka musí byť otočená v smere pohybu hodinových ručičiek.**

- 4 Nasadíte regulátor na strmeň.

**Skontrolujte, či plameň nezhasína v prípade rýchlej regulácie otočením z maximálneho plameňa ■ na minimálny ■.**

- 5 Zhasnite horák otočením regulátora do polohy □.

## Práca z varnou platňou

### ZAPÁLENIE HORÁKOV

Otočte príslušný regulátor (v smere proti chodu hodinových ručičiek) do polohy ⚡. Stlačte regulátor dovnútra. Po zapálení horáka pridržierte stlačený regulátor po dobu približne 10 sekúnd.

**Ak sa po približne 15 sekundách stlačeného otočného regulátora do polohy ⚡ horák nezapáli, pred ďalším pokusom počkajte minimálne 1 minútu. V prípade, že napriek niekoľkým pokusom sa Vám horák nepodarí zapáliť, skontrolujte, či hlavica a veko horáka sú založené správne.**

**Ak plameň horáka sa uhasil, vypnite horák otočením regulátora do polohy □ a počkajte minimálne 1 minútu pre jeho opätovným zapálením.**

**Ak chcete plameň zhasiť, otočte otočný regulátor do polohy □.**

**Ak nepoužívate varnú dosku, uistite sa, že otočné regulátory sú nastavené v zatvorenej polohe □.**

### POUŽITIE



**Pred prvým použitím z varnej dosky odstráňte ochranné predmety a fóliu.**

Abý ste získali čo najväčšiu výdatnosť spotrebiča pri najmenšej spotrebe plynu riadte sa nižšie uvedenými pokynmi:

- používajte nádoby s plochým dnom s priemerom, ktorý vyhovuje zvolenému horáku, pozri údaje v nižšie uvedenej tabuľke:

HORÁK	PRIEMER NÁDOBY
VEĽKÝ	Ø 180-260 mm
STREDNÝ	Ø 120-220 mm
MALÝ	Ø 80-160 mm

- po uvedení obsahu do varu nastavte regulátor do polohy na minimum ■.
- počas varenia majte nádobu stále prikrýtu pokrievkou, čím predídete nadmernému nahromadeniu výparov v priestoroch kuchyne.
- V prípade, že budete používať nádoby s priemerom menším ako je odporúčaný priemer, plameň sa dostane mimo okraje dna nádoby, čím môže dôjsť k zohriatiu držiakov nádoby alebo dokonca, v niektorých prípadoch, k ich zapáleniu.



**Bud'te zvlášť opatrný počas varenia s použitím tuku alebo počas vyprážania, prehriaty tuk by mohol začať horieť.**

- V prípade, prerušenia distribúcie elektrickej energie, horáky môžete zapáliť pomocou zápaliek, pričom dbajte na zachovanie bezpečnosti.
- Nekladte varnú nádobu súčasne na dvoch horákoch.
- Používajte čisté a suché nádoby, ktorých výška predstavuje približne 2/3 ich priemeru.
- Varnú dosku neobsluhujte mokrymi rukami.
- Nikdy neopravujte spotrebič sami.

## Čistenie a údržba



**Pred samotným čistením spotrebiča odpojte zariadenie zo zdroja elektrického napätia.**

Pre zachovanie estetického vzhľadu a dobrého technického stavu, vykonávajte čistenie spotrebiča pravidelne.

- Pred samotným začatím čistenia, odoberte z varnej dosky rošty a vrchné súčasti horákov.
- Povrch varnej dosky, smaltovaný povrch a obvod horákov, očistíte pomocou navlhčenej handričky, ktorú namočíte v teplej vode s pridaním prostriedku na umývanie kuchynského riadu, bez nadmerného použitia vody.
- Príliš znečistené plochy môžete umyť použitím špeciálnych mycích prostriedkov na umývanie keramických dosiek a nehrdzavejúcej ocele.
- Na čistenie dosky a otočných regulátorov nepoužívajte hrubozrnné čistiace prostriedky, ktoré by na ploche mohli spôsobiť rhyhy alebo ostré predmety, drôtené predmety, prášky a agresívne chemické prostriedky.
- Zvyšok jedál najlepšie odstránite pomocou drevenej varešky alebo špeciálnej škrabky, pričom dbajte nato, aby ste nepoškabali povrch dosky.
- Roztopený cukor, hliník a umelú hmotu odstráňte z povrchu hneď ako je to možné (ešte kým sú horúce). Cukor sa na horúcom povrchu roztápa rýchlo a môže spôsobiť trváce škvrny.
- Počas čistenia dbajte na to, aby sa pod varnú dosku nedostala voda.
- Znečistené rošty umyte v teplej vode s použitím čistiacieho prostriedku, potom ich opláchnite a utrite dosucha.

## ČISTENIE HORÁKOV

Vykonajte v prípade zatečenia horákov pripravovaným pokrmom alebo priebežne odstránením nanesej špiny a nečistôt na plynových horákoch, elektrických zapaľovačov a termoelektrických poistiek.

Čistenie horákov začnite odobratím rozdeľovača a veka horáku.

- Rozdeľovač a veko horáka namočte do teplej vody s pridaním čistiaceho prostriedku, potom ich opláchnite a utrite dosucha.
- Na pretláčanie otvorov v rozdeľovači horáka môžete použiť oceľový drôтик. Po umytí skontrolujte či plameňové otvory sú priechodné.
- Skontrolujte teleso horáka v blízkosti trysiek, či je dostatočne čisté. Znečistenie trysiek môže spôsobiť ich zablokovanie. Dôsledkom čoho horák bude horieť slabým plameňom alebo sa vôbec nezapáli.
- Trysky sa čistia štetcom namočeným do riedidla.
- Čisté súčasti horáka dôkladne vysušte, pretože vlhké predmety by mohli zabrániť horeniu plynu alebo byť príčinou jeho nedokonalého spaľovania.
- Vysušené súčasti založte na príslušné miesta, dajte na to, aby ste nepoškodili elektrické zapaľovače a termoelektrické poistky.

## Príklady porúch počas používania spotrebiteľa

PROBLÉM	ČO SPRAVIŤ
Plameň nehorí rovnomerne	<ul style="list-style-type: none"><li>● Uistite sa, či tryska nie je upchaná.</li><li>● Skontrolujte, či otvory v hlavici horáku sú priechodné.</li><li>● Skontrolujte, či hlavica a veko horáka sú založené správne.</li></ul>
Zapaľovač nevytvára iskru	<ul style="list-style-type: none"><li>● Skontrolujte, či varná doska je zapojená k prívodu elektrickej energie.</li><li>● Skontrolujte, či nedošlo k prerušeniu dodávky elektrickej energie v domácnosti alebo vo vašom okolí.</li><li>● Skontrolujte, či hlavica a veko horáka sú založené správne.</li></ul>

## Ekologicky vhodná likvidácia

Obalový materiál nevyhadzujte. Obaly a baliace prostriedky elektrospotrebiteľov ZELMER sú recyklovateľné a zásadne by mali byť vrátené na nové zhodnotenie. Kartónový obal odovzdajte do zberne starého papiera. Vrecká z polyetylénu (PE, PE-HD, PE-LD) odovzdajte do zberne PE na opätovné zužitkovanie.

Po ukončení životnosti spotrebiteľ zlikvidujte prostredníctvom na to určených recyklačných stredísk. Ak má byť prístroj definitívne vyradený z prevádzky, doporučuje sa po odpojení prívodnej šnúry od elektrickej siete jej odstránenie (odrezanie), prístroj tak bude nepoužiteľný.



Informujte sa láskavo na Vašej obecnej správe, ku ktorému recyklačnému stredisku patríte.

Tento elektrospotrebiteľ nepatrí do komunálneho odpadu. Spotrebiteľ prispieva na ekologickú likvidáciu výrobku. ZELMER SLOVAKIA spol. s r.o. je zapojená do systému ekologickej likvidácie elektrospotrebiteľov u firmy ENVIDOM – združenie výrobcov. Viac na [www.envidom.sk](http://www.envidom.sk).

**Opravy spotrebiteľov si uplatnite u odborníkov v servisných strediskách. Záručné a pozáručné opravy doručené osobne alebo zaslané poštou prevádzkujú servisné strediská firmy ZELMER – viď ZOZNAM ZÁRUČNÝCH SERVISOV.**

- Obalové materiály môžu byť nebezpečné pre deti!
- Prosím, choďte do recyklingového miesta, kde odstránia obal alebo zariadenia. Odstráňte elektrický pripojný kábel a zničte zariadenie zamykajúce dvierka.
- Kartónový obal je vyrábaný z recyklingového papiera. Musíte ho odovzdať na miesto zberu starého papiera.
- Zabezpečte správne odstránenie tohto výrobku. Pomáhate tak predchádzať negatívnym dôsledkom pre životné prostredie a zdravie ľudí, ktoré by sa mohli objaviť v prípade nesprávneho zaobchádzania s odpadmi tohto výrobku.
- Ak chcete získať viac podrobné informácie týkajúce sa recyklingu tohto výrobku, prosíme, skontaktujte sa s miestnym úradom alebo firmou, ktorá sa zaoberá vývozom smetí.

*Dovozca/výrobca nenesie zodpovednosť za prípadné škody vzniknuté vo výsledku použitia zariadenia v rozpore s jeho určením alebo vo výsledku nesprávnej obsluhy.*

*Dovozca/výrobca si vyhradzuje právo výrobok kedykoľvek upravovať bez predchádzajúceho oznámenia za účelom prispôbenia právny predpisom, normám, smerniciam alebo z konštrukčných, obchodných, dizajnových alebo iných dôvodov.*

A

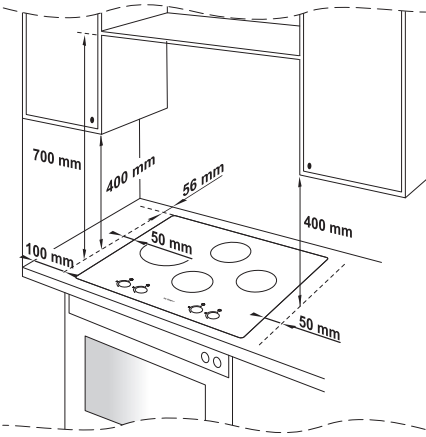
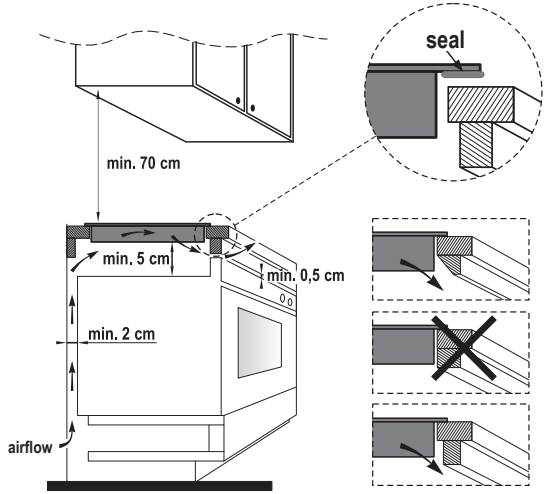
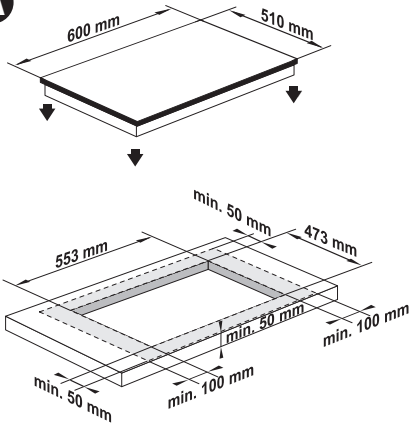

B

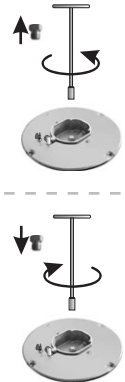

C



D

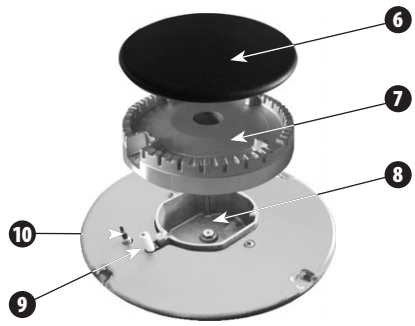
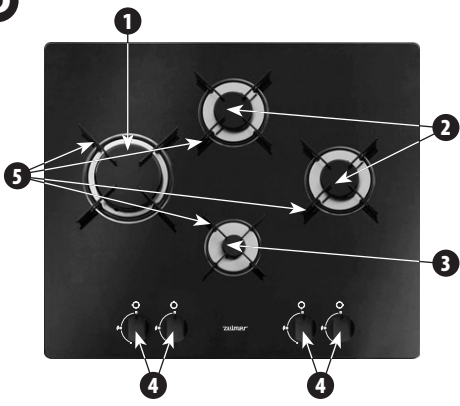

**Dear Customer,**

Congratulations on your choice of our appliance and welcome to the group of Zelmer product users.

In order to achieve the best possible results we recommend using exclusively original Zelmer accessories. They have been specially designed for this product.

**Safety instructions**

*Please read this user manual carefully and make sure you understand it.*

**Danger!**  
Risk of injury

- Do not use aerosols near the hob.
- Never use the appliance to heat rooms, or liquids and materials that are harmful or volatile.
- Never use any plastic or aluminium cookware on the hob.
- If the surface of the hob is damaged, immediately unplug the appliance to avoid the risk of electric shock.
- Do not operate the appliance if the power cord is damaged or if there is visible damage to the housing.
- If the supply cord is damaged, it must be replaced by the manufacturer, a service agent or a qualified person in order to avoid a hazard.
- The appliance can only be repaired by qualified service personnel. Improper servicing may pose serious hazard to the user.
- In case of defects please contact a qualified ZELMER service centre.
- Some elements become hot when the hob is operated.
- Do not touch hot surfaces of the appliance. Risk of burns! Allow the appliance to cool before cleaning.
- Unattended cooking on a hob with fat or oil can be dangerous and may result in fire. NEVER try to extinguish a fire with water. Switch off the appliance and then cover the flame with, e.g. a lid, fire blanket or similar item.
- This appliance is not intended for use by children under eight, or by persons with impaired physical, sensory or mental abilities, or those with lack of experience or knowledge, unless they are given supervision or instruction on how to use the appliance by a person responsible for their safety. Prevent children from playing with the appliance. Cleaning and user maintenance should not be done by children unless they are aged over 8 years and supervised.
- Using the gas hob causes heat and moisture in the room where it is installed. Ensure good ventilation of the kitchen – keep open natural ventilation holes, or install mechanical ventilation equipment (ventilation hood with mechanical exhaust).

**Warning!**  
Risk of property damage

- Before first use, remove all packaging material and protective film from the hob.
- Intensive or long-term use of the appliance may require additional ventilation, e.g. opening the windows or increasing the effectiveness of mechanical ventilation, if available.
- Do not install the hob in the vicinity of cooling devices and/or flammable materials (curtains, towels, etc.).
- Cookware base diameter should always be larger than the diameter of the burner crown on which the cookware is to be used.
- Do not let the power cord touch any hot surfaces.
- Always use original nozzles, knobs and pan supports, available from authorised service centres.
- Do not leave the appliance unattended with burners on, especially when frying, as overheated fat may catch fire.
- Do not use abrasive detergents such as emulsions, cream cleaners, polishes, etc. for cleaning the hob. They may remove the graphic information symbols, such as markings, warning signs, etc.
- The appliance and its external elements become hot when the hob is operated. Never touch any heating elements. Children under 8 may use the appliance only if constantly supervised.
- Watch out when water boils to prevent burners from flooding.

**Hint**  
Tips and Information about the Product and its Use

- This appliance is intended for household use only. The warranty conditions change if the appliance is used for catering business purposes.
- The appliance may only be used indoors.
- When operating the hob for the first time, a small amount of smoke and unpleasant odour may come out of the hob.
- Never store any perishable food, plastic objects or aerosols above or below the hob, because high temperature may affect their quality.

## Installation

### GENERAL INSTRUCTIONS



**THE MANUFACTURER IS NOT LIABLE FOR ANY DAMAGE CAUSED BY A FAILURE TO OBSERVE APPLICABLE STANDARDS AND REGULATIONS, OR BY INSTALLING THE HOB BY AN UNAUTHORISED PERSON.**



**The appliance may be installed only by a certified installation technician.**

① The appliance must be installed in a kitchen meeting the requirements specified by Building Law regulations (Journal of Law No. 89 item 484). The kitchen:

- should have appropriate volume, ensuring that the maximum thermal load from the installed gas appliances is not more than 930 W/m<sup>3</sup>,
- should have a minimum height of 2.2 m,
- should have supply and exhaust ventilation (allowing at least 1.5 times exchange of air in an hour),
- should have air inflow (if there is no window) through holes made in external walls, with a minimum area of 0.016 m<sup>2</sup>,
- should have fumes exhaust, e.g. through an operating chimney duct with a minimum size of 0.14 m.

② The wall adjacent to the hob should be made of inflammable materials.

③ In order to limit the negative impact of drafts on the burners, the hob should not be installed on the window-door line.

④ Kitchen cabinets must not be mounted directly above the hob. The distance between the side edges of the hob and the side edges of the cabinets should be at least 50 mm.

⑤ To ensure appropriate absorption and exhaust of kitchen fumes, it is recommended that a ventilation hood is installed. The distance between the hob and the ventilation hood mounted above it should be at least 700 mm.

### Installation of the hob

(Fig. A)



**The appliance may be installed only by a certified installation technician.**

The dimensions and assembling instructions are presented in the figures above.

① Before cutting an opening in the worktop, make sure that the distance between the rear edge of the hob and the wall is at least 55 mm. Cut out the opening in the worktop in accordance with the dimensions.

② Remove all unattached elements from the hob (pan supports, burner caps, crowns, etc.).

③ Turn the hob upside down. Cut off 4 pieces of the appropriate length from the seal, remove the protective tape and stick them along the hob edges.

④ Place the hob in the opening and press firmly so that the seal fits closely to the worktop. Fix the hob to the worktop from the bottom with the use of fixing clamps.

- The appliance must be installed in accordance with applicable building regulations regarding the installation of gas devices in residential facilities.
- Make sure the worktop is made of suitable heat resistant material to avoid deformation due to heat produced by the hob.

### Connecting the gas hob



**THE MANUFACTURER IS NOT LIABLE FOR ANY DAMAGE CAUSED BY A FAILURE TO OBSERVE APPLICABLE STANDARDS AND REGULATIONS, OR BY INSTALLING THE HOB BY AN UNAUTHORISED PERSON.**



**The hob must be connected to the gas system only by a certified installation technician.**



**Before proceeding with connecting the hob to the electrical and gas mains, make sure that the gas valve is closed.**



**Before connecting the appliance to the electrical and gas mains, read the information on the rating label and in this manual.**

### CONNECTING THE HOB TO THE GAS MAINS

- Before installation, make sure that the local distribution conditions (gas type and pressure) and appliance settings are appropriate.
- The gas setting conditions for this appliance are given on the rating label.
- This appliance is not to be connected to exhaust pipes. It should be installed and connected in accordance with applicable installation regulations. Especially, appropriate ventilation requirements should be met.
- The flexible gas pipe should be mounted in such a way as to not touch any moving parts of furniture (e.g. a drawer) and should not go through spaces with not enough room.
- After installing the hob, the technician is obliged to check the tightness of the gas installation.

### CONNECTING THE HOB TO THE ELECTRICAL MAINS



**The socket to which the appliance is to be connected should be easily accessible to the user.**



**Make sure that the power cable does not touch the hot burners when using the hob.**



The earthing wire must be connected to the terminal marked with the symbol . The electrical installation supplying the hob should be protected with a properly selected safety device and, in addition, it should be equipped with a suitable switch enabling the current to be cut off in an emergency situation.

- Make sure that the mains voltage corresponds to the voltage on the rating label located on the appliance casing.
- The hob is designed to be connected to a 230 V 50 Hz AC electricity supply and should be connected to a mains socket equipped with a properly connected earthing contact.
- If the electrical installation is damaged, connecting the hob to the socket without an earthing contact will create the risk of electric shock.



The installer is obliged to fill in the warranty card, which is the basis for warranty claims.

## Changing the nozzles for different type of gas

(Fig. B)



Nozzles can be changed only by a certified installation technician.

The gas hob is equipped with nozzles adapted for use with 2E (G20) gas.

Type of gas and gas pressure, as well as thermal power and designation of nozzles for particular burners are shown in the table below:

BURNER	GAS	PRESSURE	NOZZLE MARKING	THERMAL CAPACITY
LARGE	2E (G20)	20 mbar	1.18	2500 W
	3B/P (G30)	37 mbar	0.72	
MEDIUM	2E (G20)	20 mbar	0.92	1500 W
	3B/P (G30)	37 mbar	0.58	
SMALL	2E (G20)	20 mbar	0.75	1000 W
	3B/P (G30)	37 mbar	0.49	

- ① Remove the burner cap and crown.
- ② Unscrew the nozzle using a special spanner.
- ③ Replace the nozzle with that for a new type of gas according to the table.

After changing the nozzles, adjust the burners (see "FLAME ADJUSTMENT").



After changing the nozzles affix an appropriate label showing the new type of gas at the hob connecting pipe.

## Technical Parameters

The technical parameters are indicated on the rating label. The hob is equipped with a threaded connecting pipe G1/2" used for connecting to the gas mains. In the case of connecting the hob to liquid gas (propane-butane) tanks the fitting for  $\varnothing 8 \times 1$  mm hose must first be screwed onto the connecting pipe.

The gas hob is a class 1 appliance equipped with a power cord with an earthing wire. It must be connected to the mains socket equipped with an earthed pin.

The appliance satisfies the requirements of relevant standards.

The appliance complies with the following directives:

- Appliances burning gaseous fuels (GAD) – 90/396/EEC, 93/68/EEC.
- Low Voltage Directive (LVD) – 2006/95/EC.
- Electromagnetic Compatibility (EMC) – 2004/108/EC.

The product is marked with the CE symbol on the rating label.

## Appliance elements

(Fig. D)

- ① Large burner  $\varnothing 100$  mm 2.5 kW
- ② Medium burner  $\varnothing 75$  mm 1.5 kW
- ③ Small burner  $\varnothing 55$  mm 1.0 kW
- ④ Burner knobs with ignition switch
- ⑤ Pan support
- ⑥ Burner cap
- ⑦ Burner crown
- ⑧ Burner base
- ⑨ Ignitor
- ⑩ Flame failure safety device

## Flame adjustment

(Fig. C)





Flame adjustment should be performed by a certified installation technician.

- ① Light the burner and set it to the minimum flame .
- ② Remove the knob from the shaft.
- ③ Use a special screwdriver and adjust the flame by turning the screw inside the shaft. As a result you will obtain a small, uniform flame around the burner.

In the case of 3B/P (G30) gas the screw must be fully screwed in (clockwise).

- ④ Replace the knob

Make sure that when the knob is turned rapidly from maximum  to minimum , the flame does not go out.

- ⑤ Turn off the burner by turning the knob to position .

## Operating the hob

### LIGHTING

Turn the appropriate knob left to position . Press it all the way in. After the burner is lit, hold the knob pressed in for approx. 10 seconds.

*If after approx. 15 seconds of holding the knob pressed in the  position the burner is not lit, wait at least one minute and try again. If after a few attempts the burner still cannot be lit, check if the burner crown and the cap are put on correctly.*

*If the flame of the burner is accidentally put out, turn the burner off by turning the knob to position , and wait one minute before turning the burner on again.*

*To put out the flame, turn the knob to the  position.*

*When you are not using the hob, make sure that the knobs are in the closed position .*

### USING THE APPLIANCE



**Before first use, remove all packaging material and protective film from the hob.**

For maximum efficiency and best gas consumption, follow the recommendations below:

- use cookware with a flat bottom and a diameter appropriate for a given burner, see table below:

BURNER	COOKWARE DIAMETER
LARGE	∅ 180-260 mm
MEDIUM	∅ 120-220 mm
SMALL	∅ 80-160 mm

- after reaching the boiling temperature, set the knob to the minimum position .
- during cooking, always cover the dish with a lid. This prevents excessive vapour from accumulating in the room.
- If you use cookware with diameter lower than recommended, the flame will go around the sides of the dish causing the handles to overheat and in some cases to burn.



**Overheated fats and oils may easily catch fire. Therefore, dishes prepared with fat or oil should only be cooked under supervision.**

- In the case of power shortage, burners can be ignited using a gas lighter or matches. Take extra care when igniting burners with a gas lighter or matches.
- Do not put a dish on two burners at the same time.
- Use only clean, dry cookware with a height of approx. 2/3 of its diameter.
- Never operate the hob with wet hands.
- Never leave the appliance unattended with gas burners turned on.

## Cleaning and maintenance



**Before proceeding with cleaning, disconnect the hob from the power supply.**

In order to look nice and work properly the hob should be systematically cleaned.

- Before cleaning, remove pan supports and external burner elements from the hob.
- Hob surface, enamelled surfaces and burner casings should be cleaned using a damp cloth soaked in warm water with a washing-up liquid. Avoid using too much water.
- Strong dirt may be removed using special detergents for cleaning ceramic hobs and stainless steel.
- Do not use any coarse-grained abrasive agents, sharp objects, wire sponges, powders and/or aggressive chemicals for cleaning the hob and knobs.
- Residues of food can best be removed by using a wooden spatula or a special scraper, while being careful not to scratch the hob surface.
- Molten sugar, aluminium and plastics should be removed immediately (when warm) from the surface of the hob. Sugar melts quickly on hot surfaces and may result in permanent stains.
- When cleaning, do not let water get under the hob.
- Place dirty pan supports in warm water with a detergent, then wash and dry them.

### CLEANING THE BURNERS

In the case of food spillage, and periodically, remove tarnish and dirt from the gas burners, ignitors and flame failure safety devices.

Start cleaning burners by taking off the burner crowns and the burner caps.

- Put the burner crowns and caps in warm water with a detergent, then wash and dry them.
- Use a steel wire to unclog the holes in the burner crown. After washing, check if the flame holes are clear.
- Make sure that the burner base near the nozzles is always kept clean. Dirty nozzles may cause clogging and the burner's flame will be weak, or will not light at all.
- The nozzles should be cleaned by brushing them with a brush soaked in a solvent.
- Cleaned elements should be dried thoroughly, as wet elements may prevent the gas from being ignited, or may cause its incorrect burning.
- Replace the dried elements, being careful not to damage any of the ignitors or flame failure safety devices.



## Troubleshooting

PROBLEM	TIP
Flame is uneven	<ul style="list-style-type: none"><li>● Make sure that the nozzle is not clogged.</li><li>● Check if the holes in the crown are not blocked.</li><li>● Check if the burner crown and the cap are put on correctly.</li></ul>
No ignition	<ul style="list-style-type: none"><li>● Make sure the hob is plugged in.</li><li>● Check if there is a power outage at home or in the neighbourhood.</li><li>● Check if the burner crown and the cap are put on correctly</li></ul>

## Ecology – Protect the environment

Each user can contribute to protecting the environment. It is neither difficult nor too expensive. To this end:

Have the carton packaging recycled at the recycling centre, put the plastic bags into the plastic (PE) waste container.

When worn out, bring the appliance to the appropriate waste collection centre as some of its components can be hazardous to the environment.



**Do not dispose of together with household wastes!!!**

- Packaging materials may be hazardous for children!
- Please visit a recycling point to dispose of the packaging or the device. The power cable should be cut off and the door lock destroyed.
- The cardboard box is produced from recycled paper and should be handed over for recycling.
- By making sure the product was properly removed, you help to prevent any negative effects that may be hazardous the environment
- or human health caused by improper waste management of the product.
- For further information on recycling of our product, please contact your local government or waste disposal company.

*The manufacturer/importer does not accept any liability for any damages resulting from unintended use or improper handling. The manufacturer/importer reserves his rights to modify the product any time in order to adjust it to law regulations, norms, directives, or due to construction, trade, aesthetic or other reasons, without notifying in advance.*





