

# ZELMER

Typ 29Z020

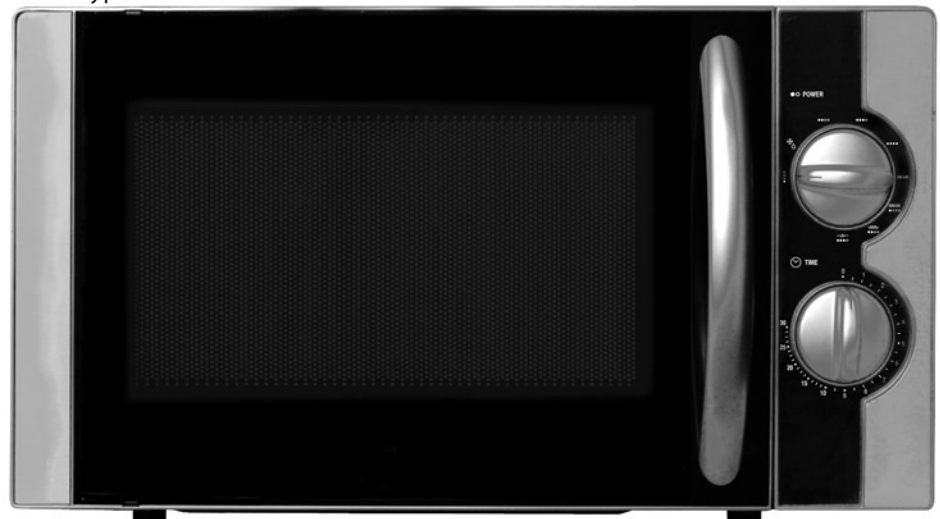

Typ 29Z021



**PL**

**1-4**

Instrukcja użytkowania  
Kuchenka mikrofalowa  
ZELMER Typ 29Z020; 29Z021

ZELMER S.A.  
35-016 Rzeszów,  
ul. Hoffmanowej 19, Polska  
www.zelmer.pl

**CZ**

**5-9**

Návod k obsluze  
Mikrovlánná trouba  
ZELMER Typ 29Z020; 29Z021

ZELMER BOHEMIA, s.r.o.  
Horní Těrlíčko 770, 735 42 Těrlíčko  
Tel.: 596 423 710, Fax: 596 423 713  
Mobilní telefon: 602 583 958  
e-mail: zelmer@zelmer.cz

**SK**

**10-13**

Návod na použitie  
Mikrovlnná rúra  
ZELMER Typ 29Z020; 29Z021

ZELMER SLOVAKIA, s.r.o.  
Bidovce 316, 044 45 Bidovce  
tel.: 055 / 720 40 10 fax: 055 / 720 40 40  
e-mail: zelmer@zelmer.sk; www.zelmer.sk

**H**

**14-17**

Kezelési utasítás  
Mikrohullámú sütő  
ZELMER 29Z020; 29Z021 Típus

ASPICO KFT  
H-9027 Győr, Puskás T. u. 4  
Tel. +36 96 511 291  
Fax. +36 96 511 293

**RO**

**18-21**

Instrucțiuni de folosire  
Cuptor cu microunde  
ZELMER Tip 29Z020; 29Z021

Zelmer Romania  
Popa Savu Street No.77,  
Office No1, First Floor  
District 1 Bucharest Romania  
Phone No / Fax: +40.21.22.22.173  
Mobil Phone :+40.726.110.701

**RU**

**22-25**

Инструкция по эксплуатации  
Микроволновая печь  
ZELMER Тип 29Z020; 29Z021

ООО "Зелмер Раша"  
Россия, Москва  
Краснопродная, 30/34  
ИНН 7708619872; КПП 770801001  
БИК 044525716; ИНН 7710353606

**BG**

**26-29**

Инструкция за експлоатация  
Микровълнова печка  
ZELMER Тип 29Z020; 29Z021

ДИСТРИБУТОР: ДЕНСИ-М ЕООД  
бул. "Акад. Ст. Младенов" №90  
1700 София БЪЛГАРИЯ  
Тел.: 02 / 960 12 01; Факс: 02 / 960 12 07

**UA**

**30-33**

Інструкція з експлуатації  
Мікрохвильова піч  
ZELMER Тип 29Z020; 29Z021

Представництво в Україні  
ТзОВ „Інтернаціонально-торгова компанія"  
м. Львів, Городоцька 367, ТМ Zelmer  
(032) 2951229 / (032) 2951066  
м. Київ (044) 4840631 / (044) 4840635

**GB**

**34-37**

Instruction for use  
Microwave oven  
ZELMER Type 29Z020; 29Z021

Uważnie przeczytaj niniejszą instrukcję obsługi. Szczególną uwagę poświęć wskazówkom bezpieczeństwa.

Instrukcję obsługi zachowaj, aby można było korzystać z niej również w trakcie późniejszego użytkowania wyrobu.

W wyznaczonym poniżej miejscu zapisz NUMER SERYJNY, który znajduje się na kuchence i zachowaj te informacje na przyszłość.

NUMER SERYJNY:

**ZASADY BEZPIECZEŃSTWA DOTYCZĄCE OCHRONY PRZED DZIAŁANIEM ENERGII MIKROFAL**

- Nie korzystaj z kuchenki przy otwartych drzwiczkach. Grozi to bezpośrednim kontaktem z promieniowaniem mikrofalowym. W żadnym przypadku nie wolno omijać ani samodzielnie modyfikować mechanizmów zabezpieczających.
- Nie umieszczaj żadnych przedmiotów między przednią częścią kuchenki a drzwiczkami, ani nie dopuszczaj do gromadzenia się brudu lub resztek środków czyszczących na powierzchniach styku.
- Nie korzystaj z uszkodzonego urządzenia. Bardzo ważne jest, aby drzwiczki zamykały się dokładnie i nie wykazywały żadnych uszkodzeń:
  - zawiasów i zatrzasków (brak pęknięć lub poluzowań),
  - uszczeltek drzwiczek oraz powierzchni styku,
  - „spaczenia”.
- Prace związane z regulacją lub naprawą kuchenki mogą przeprowadzać jedynie wykwalifikowani pracownicy serwisu.

**Spis treści**

Zasady bezpieczeństwa dotyczące ochrony przed działaniem energii mikrofal .....	2
Ważne zalecenia dotyczące bezpieczeństwa .....	2
Instalacja .....	2
Instrukcje dotyczące uziemienia .....	2
Zakłócenia radiowe .....	2
Czyszczenie – konserwacja i obsługa .....	2
Zanim wezwiesz SERWIS .....	3
Dane techniczne .....	3
Wymogi norm .....	3
Gotowanie mikrofalowe – wskazówki .....	3
Wskazówki dotyczące naczyń .....	4
Budowa kuchenki .....	4
Montaż szklanego talerza obrotowego .....	4
Panel sterowania .....	4
Włączanie kuchenki .....	5
Gotowanie mikrofalowe .....	5
Rozmrażanie .....	5
Grill .....	5
Gotowanie kombinacyjne .....	5
Zakończenie pracy kuchenki .....	5
Ekologia – zadbajmy o środowisko .....	5

**WAŻNE ZALECENIA DOTYCZĄCE BEZPIECZEŃSTWA**

W trakcie obsługi urządzenia elektrycznego przestrzegaj podstawowych zasad bezpieczeństwa, między innymi:

**OSTRZEŻENIE:** Aby zmniejszyć ryzyko poparzenia, porażenia prądem elektrycznym, pożaru, obrażeń lub narażenia na działanie energii mikrofal przestrzegaj zasad:

- Kuchenka mikrofalowa przeznaczona jest tylko do użytku domowego.
- Kuchenkę podłączaj jedynie do gniazdka sieci prądu przemianego 230V, wyposażonego w kołek ochronny.
- Z urządzenia korzystaj wyłącznie zgodnie z jego przeznaczeniem, w sposób opisany w niniejszej instrukcji. Nie korzystaj ze żrących substancji chemicznych lub oparów w urządzeniu. Ten typ kuchenki służy w szczególności do podgrzewania, gotowania i suszenia żywności. Kuchenka nie jest przeznaczona do celów przemysłowych lub laboratoryjnych.
- OSTRZEŻENIE:** Nie korzystaj z pustej kuchenki.

- Nigdy nie korzystaj z urządzenia z uszkodzonym przewodem sieciowym lub wtyczką, jak również w przypadku jego wadliwego działania lub jeżeli zostało upuszczone lub uszkodzone w inny sposób.

**Jeżeli przewód zasilający nieodłączalny ulegnie uszkodzeniu, to powinien on być wymieniony przez specjalistyczny zakład naprawczy w celu uniknięcia zagrożenia.**

**Napraw urządzenia może dokonywać jedynie przeszkolony personel. Nieprawidłowo wykonana naprawa może spowodować poważne zagrożenia dla użytkownika. W razie wystąpienia usterek zwróć się do specjalistycznego punktu serwisowego ZELMER.**

- OSTRZEŻENIE:** Dzieci mogą korzystać z kuchenki bez nadzoru wyłącznie po przekazaniu im odpowiednich instrukcji, które umożliwią dziecku skorzystanie z kuchenki w bezpieczny sposób i zrozumienie niebezpieczeństwa związanego z niewłaściwym jej użytkowaniem.
- Aby zmniejszyć ryzyko pożaru we wnętrzu kuchenki:
  - Podczas podgrzewania żywności w plastikowym lub papierowym pojemniku obserwowuj pracę kuchenki z uwagi na możliwość powstania zapłonu.
  - Przed włożeniem papierowych lub plastikowych toreb do kuchenki usuń z nich wszelkie druciane wiązadła.
  - W przypadku zauważenia dymu wyłącz urządzenie i odłącz od źródła zasilania. Nie otwieraj drzwiczek w celu stłumienia płomieni.
  - Nie używaj wnętrza kuchenki do przechowywania produktów. Nie zostawiaj papierowych produktów, naczyń i przyborów kuchennych lub żywności wewnątrz kuchenki, gdy urządzenie nie jest używane.
- OSTRZEŻENIE:** Płynu lub innych produktów żywnościowych nie podgrzewaj w szczelnie zamkniętych pojemnikach. Może to spowodować ich eksplozję.
- Przy podgrzewaniu napojów w kuchence mikrofalowej gotujący płyn może zostać wyrzucony z opóźnieniem, zachowaj więc szczególną ostrożność podczas przenoszenia pojemnika.
- Nie smaż żywności w kuchence. Gorący olej może zniszczyć części kuchenki lub przybory powodując nawet poparzenia skóry.
- W kuchence nie podgrzewaj jajek w skorupkach lub ugotowanych na twardo całych jajek. Mogą one wybuchnąć nawet po zakończeniu podgrzewania w kuchence mikrofalowej.
- Produkty żywnościowe pokryte grubą skórą, takie jak ziemniaki, kabaczki w całości, jabłka i kasztany przed gotowaniem nakłuj.
- Zawartość butelek do karmienia i słoiczek dla niemowląt zamieszaj i wstrząśnij. Przed podaniem sprawdź temperaturę w celu uniknięcia poparzeń.
- Naczynia kuchenne mogą nagrzać się w wyniku przepływu ciepła z podgrzanej żywności. Do przenoszenia naczyń stosuj odpowiednie uchwyty.
- Przed zastosowaniem sprawdź, czy urządzenia nadają się do użycia w kuchence mikrofalowej.
- OSTRZEŻENIE:** Prace związane z konserwacją lub naprawą kuchenki, które obejmują zdjęcie osłony zabezpieczającej przed działaniem energii mikrofal są niebezpieczne, w związku z czym powinny być przeprowadzane wyłącznie przez wykwalifikowaną osobę.
- Urządzenie nie jest przeznaczone do użycia przez dzieci oraz osoby z ograniczonymi zdolnościami fizycznymi, zmysłowymi oraz brakiem doświadczenia lub wiedzy, dopóki nie zostaną przeszkolone o sposobie użytkowania przez osobę odpowiedzialną za ich bezpieczeństwo. Nigdy nie zostawiaj urządzenia bez nadzoru podczas jego używania. Nie dopuszczaj dzieci do urządzenia. **Dzieci powinny znajdować się pod nadzorem aby upewnić się, że nie bawią się urządzeniem.**
- Pod żadnym pozorem nie usuwaj folii znajdującej się na wewnętrznej stronie drzwiczek. Może to doprowadzić do uszkodzenia urządzenia.

**INSTALACJA**

- Upewnij się, czy wszystkie opakowania zostały usunięte z wnętrza kuchenki.
- OSTRZEŻENIE:** Sprawdź, czy nie ma żadnych śladów uszkodzenia, takich jak skrzywione lub spalone drzwi, uszkodzone uszczelki drzwiczek oraz powierzchnia styku, pęknięte lub poluzowane zawiasy i zatrzaski drzwiczek, wgniecenia wewnątrz kuchenki lub w drzwiczkach. **W przypadku jakichkolwiek uszkodzeń nie korzystaj z urządzenia i skontaktuj się z wykwalifikowanymi pracownikami serwisu.**
- Kuchenkę mikrofalową postaw na równej, stabilnej powierzchni, która wytrzyma jej wagę oraz najcięższe możliwe produkty przeznaczone do gotowania w kuchence mikrofalowej.

- Kuchenki mikrofalowej nie narażaj na działanie wysokiej temperatury lub wilgotności oraz nie stawiaj w pobliżu materiałów łatwopalnych.
- Aby kuchenka działała prawidłowo, zapewnij odpowiedni przepływ powietrza. Nad kuchenką zostaw odstęp 20 cm. Między kuchenką, a bocznymi przylegającymi ścianami 5 cm, natomiast z tyłu kuchenki 10 cm. Z jednej strony musi być wolna przestrzeń. Nie zakrywaj lub zatykaj otworów wentylacyjnych urządzenia. Nie zdejmuj nóżek.
- Z kuchenki nie korzystaj bez szklanej tacy, podpory pierścienia obrotowego i wałka umieszczonych we właściwej pozycji.
- Sprawdź, czy przewód zasilający nie jest uszkodzony, nie przechodzi pod kuchenką lub nad jakąkolwiek gorącą lub ostrą powierzchnią.
- Zapewnij łatwy dostęp do gniazdka tak, aby w nagłych wypadkach możliwe było łatwe odłączenie urządzenia od źródła zasilania.
- Nie korzystaj z kuchenki na wolnym powietrzu.

### **INSTRUKCJE DOTYCZĄCE UZIEMIENIA**

Urządzenie należy uziemić. Kuchenka jest wyposażona w przewód przyłączeniowy z wtyczką uziemiającą.

Przewód podłącz do właściwie zainstalowanego i uziemionego ściennego gniazda zasilania.

W przypadku zwarcia uziemienie zmniejsza ryzyko porażenia prądem elektrycznym.

Kuchenka powinna być używana w osobnym obwodzie elektrycznym.

**OSTRZEŻENIE: W przypadku niewłaściwego podłączenia istnieje ryzyko porażenia prądem.**

**Uwagi:** W przypadku jakichkolwiek pytań dotyczących uziemienia lub instrukcji dotyczących podłączenia do zasilania elektrycznego skontaktuj się z wykwalifikowanym elektrykiem lub pracownikiem serwisu.

**OSTRZEŻENIE: Zarówno producent, jak i sprzedawca nie ponoszą odpowiedzialności za uszkodzenie kuchenki lub obrażenia powstałe w wyniku niezastosowania się do instrukcji dotyczących podłączenia do zasilania elektrycznego.**

### **ZAKŁÓCENIA RADIOWE**

Praca kuchenki mikrofalowej może spowodować zakłócenia odbiorników radiowych, telewizyjnych i podobnego sprzętu.

Zakłócenia można ograniczyć lub wyeliminować w następujący sposób:

- Wyczyść drzwiczki i powierzchnie stykowe kuchenki.
- Zmień ustawienia radiowej lub telewizyjnej anteny odbiorczej.
- Przestaw kuchenkę mikrofalową względem odbiornika.
- Odsuń kuchenkę mikrofalową od odbiornika.
- Podłącz kuchenkę mikrofalową do innego gniazdka elektrycznego tak, aby kuchenka i odbiornik były zasilane z innego obwodu sieci elektrycznej.

### **CZYSZCZENIE – KONSERWACJA I OBSŁUGA**

- Przed rozpoczęciem czyszczenia wyłącz kuchenkę i wyjmij wtyczkę przewodu przyłączeniowego z gniazda sieciowego.
- Wnętrze kuchenki należy utrzymywać w czystości. W razie zabrudzenia wewnętrznych ścianek kuchenki usuń kawałki pożywienia lub rozlaną ciecz wilgotną ściereczką. W przypadku silnego zabrudzenia użyj łagodnego detergentu. Nie używaj środków czyszczących w sprayu i innych silnych środków czyszczących, ponieważ mogą one poplamić, pokryć smugami lub zmatowić powierzchnię kuchenki i drzwiczek.
- Zewnętrzna powierzchnia kuchenki czyść za pomocą wilgotnej ściereczki. Aby uniknąć uszkodzenia podzespołów znajdujących się wewnątrz kuchenki uważaj, by woda nie skapywała przez otwory wentylacyjne do jej wnętrza.
- Obie strony drzwiczek, okienka, uszczelki drzwiczek i sąsiadujące części często przecieraj wilgotną szmatką, aby usunąć wszelkie pozostałości pożywienia lub rozlaną ciecz.  
**Nie stosuj środków czyszczących zawierających substancje ściernie.**
- Do mycia obudowy nie używaj agresywnych detergentów w postaci emulsji, młeczka, past, itp. Mogą one między innymi usunąć naniesione informacyjne symbole graficzne takie, jak: podziały, oznaczenia, znaki ostrzegawcze, itp.
- Nie dopuszczaj do zawilgocenia panelu sterowania. Do czyszczenia używaj wilgotnej, miękkiej ściereczki. Aby zapobiec przypadkowemu włączeniu kuchenki, panel sterujący czyść przy otwartych drzwiczkach.
- Jeśli skroplona para wodna zaczyna osiadać po wewnętrznej lub zewnętrznej stronie drzwiczek, zetrzyj ją za pomocą miękkiej ściereczki. Skraplanie może nastąpić, gdy kuchenka mikrofalowa działa w warunkach wysokiej wilgotności. W takiej sytuacji, jest to normalne zjawisko.

- Co pewien czas wyjmij i umyj szklany talerz. Myj go w ciepłej wodzie z dodatkiem płynu do mycia naczyń albo w zmywarce.
- Aby zapobiec powstawaniu hałasu, pierścień obrotowy i dno wnętrza kuchenki czyść regularnie. Dolną powierzchnię po prostu oczyść za pomocą łagodnego detergentu. Pierścień obrotowy myj w wodzie z dodatkiem płynu do mycia naczyń lub w zmywarce. Podczas ponownego montowania pierścienia obrotowego w kuchenke zwróć uwagę, aby umieścić go we właściwym miejscu.
- Aby pozbyć się nieprzyjemnego zapachu z kuchenki, przez 5 minut gotuj w kuchenke ok. 200 ml wody z sokiem i skórką z jednej cytryny w misce przystosowanej do podgrzewania w kuchenke mikrofalowej. Wnętrze dokładnie wytrzyj za pomocą suchej, miękkiej ściereczki.
- Jeśli konieczna jest wymiana wewnętrznej żarówki, **zwróć się w tej sprawie do SERWISU.**
- Regularnie czyść kuchenkę i usuwaj osady żywności. Niestosowanie się do powyższych wskazówek może prowadzić do uszkodzenia stanu powierzchni, co z kolei może niekorzystnie wpłynąć na żywotność i prowadzić do niebezpiecznych sytuacji.

### **ZANIM WEZWIESZ SERWIS**

**Jeżeli kuchenka nie działa:**

- Sprawdź, czy kuchenka jest odpowiednio podłączona do gniazda sieciowego. Jeśli nie, wyjmij wtyczkę z gniazda, odczekaj 10 sekund i włóż ją z powrotem.
- Sprawdź, czy bezpiecznik nie jest przepalony lub czy nie wyłączył się bezpiecznik automatyczny. Jeśli powyższe zabezpieczenia działają poprawnie, sprawdź gniazdko sieciowe, podłączając do niego inne urządzenie.
- Sprawdź, czy panel sterowania jest odpowiednio zaprogramowany oraz czy programator czasowy został ustawiony.
- Sprawdź, czy drzwiczki zostały dokładnie zamknięte poprzez blokady drzwiczek. W przeciwnym razie energia mikrofal nie zostanie dostarczona do kuchenki.

**JEŻELI PO WYKONANIU POWYŻSZYCH CZYNNOŚCI KUCHENKA NADAL NIE DZIAŁA NALEŻY SKONTAKTOWAĆ SIĘ Z SERWISEM. NIE NALEŻY SAMODZIELNIE REGULOWAĆ LUB NAPRAWIAĆ KUCHENKI.**

### **DANE TECHNICZNE**

Zużycie energii:	230V~50Hz, 1200W (Mikrofałe) 1000W (Grill)
Znamionowa moc wyjściowa mikrofała	800W
Częstotliwość	2450MHz
Wymiary zewnętrzne (mm)	262 (H) x 452 (W) x 386 (D)
Wymiary wnętrza kuchenki (mm)	220 (H) x 315 (W) x 314 (D)
Pojemność kuchenki	20 litrów
Talerz obrotowy	Średnica = 245 mm
Masa netto	Okolo 11,4 kg

\* Wyżej wymienione dane mogą ulec zmianie, w związku, z czym użytkownik powinien zweryfikować je z informacjami przedstawionymi na tabliczce znamionowej kuchenki. Jakiegokolwiek reklamacje dotyczące błędów w tych danych nie będą uwzględniane.

### **WYMOGI NORM**

Kuchenka mikrofalowa ZELMER spełnia wymagania obowiązujących norm.

Urządzenie jest zgodne z wymaganiami dyrektyw:

- Urządzenie elektryczne niskonapięciowe (LVD) – 2006/95/EC
- Kompatybilność elektromagnetyczna (EMC) – 2004/108/EC

Wyrób oznaczono znakiem CE na tabliczce znamionowej.

Deklaracja zgodności CE znajduje się na stronach [www.zelmer.pl](http://www.zelmer.pl).

### **GOTOWANIE MIKROFALOWE – WSKAZÓWKI**

- Dokładnie ułóż produkty żywnościowe. Najgrubsze części ułóż na obrzeżach naczynia.
- Sprawdź czas gotowania. Gotuj przez najkrótszy wskazany czas i jeżeli okaże się to konieczne, przedłużaj gotowanie. Mocno przypalone produkty mogą wytwarzać dym lub zapalić się.
- Produkty należy przykryć podczas gotowania. Przykrycie zabezpiecza przed „wychłapywaniem” i zapewnia równomierne gotowanie.
- Podczas gotowania należy obracać produkty, aby przyspieszyć proces gotowania takich produktów, jak kurczak czy hamburgery. Duże produkty takie, jak pieczeń należy obrócić co najmniej raz.

5. W połowie gotowania należy zmienić ułożenie produktów żywnościowych takich, jak klopsiki. Produkty ułożone na górze należy przenieść na dół a te ułożone po środku należy przesunąć na obrzeża.

### WSKAZÓWKI DOTYCZĄCE NACZYŃ

W kuchenke mikrofalowej używaj naczyń i „przyborów” do tego przystosowanych. Idealnym materiałem na naczynia nadające się do zastosowania w kuchenke mikrofalowej jest materiał przezroczysty umożliwiający przenikanie energii przez pojemnik w celu podgrzania żywności.

1. Nie stosuj metalowych narzędzi lub naczyń z metalowymi wykończeniami – mikrofałe nie przenikają przez metal.
2. Przed gotowaniem w kuchenke mikrofalowej usuń opakowania z papieru uzyskanego z recyklingu, ponieważ może on zawierać metalowe cząstki, mogące spowodować iskrzenie i/lub pożar.
3. Zaleca się stosowanie okrągłych/owalnych naczyń zamiast naczyń kwadratowych/podłużnych, gdyż żywność w rogach naczynia częściej się przypala.
4. Odsłonięte obszary chroń przed przypaleniem osłaniając je wąskimi paskami folii aluminiowej. Należy jednak pamiętać, aby nie stosować zbyt dużo folii i zachować odległość min. 3 cm między folią a ściankami wewnętrznymi kuchenki.

Przedstawiona poniżej lista ułatwi wybór właściwych naczyń i przyborów.

Przybory kuchenne	Mikrofałe	Gril	Gotowanie kombinacyjne
Szkoło żaroodporne	Tak	Tak	Tak
Szkoło nieodporne na ciepło	Nie	Nie	Nie
Żaroodporne wyroby ceramiczne	Tak	Tak	Tak
Plastikowe naczynia nadające się do stosowania w kuchenke mikrofalowej	Tak	Nie	Nie
Papier do pieczenia	Tak	Nie	Nie
Taca metalowa	Nie	Tak	Nie
Ruszt metalowy	Nie	Tak	Nie
Folia aluminiowa i pojemniki foliowe	Nie	Tak	Nie

### BUDOWA KUCHENKI TYP 29Z020; 29Z021

1. Blokada drzwiczek
2. Okno kuchenki
3. Oś obrotowa
4. Panel sterowania
5. Otwór wentylacyjny
6. Szklany talerz
7. Element grzewczy grilla
8. Ruszt metalowy

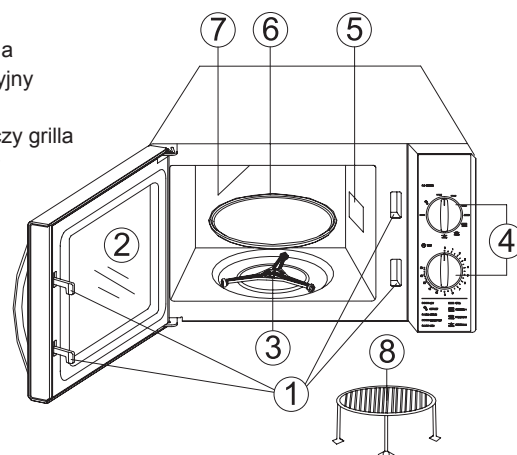

### MONTAŻ SZKLANEGO TALERZA OBROTOWEGO

1. Szklanego talerza nie należy stawiać w pozycji odwróconej. Nie należy ograniczać ruchu talerza.
2. Podczas gotowania w kuchenke powinien zawsze znajdować się szklany talerz jak i zestaw pierścienia obrotowego.
3. Podczas gotowania żywność, pojemniki z żywnością należy zawsze umieszczać na szklanym talerzu.
4. W przypadku pęknięcia lub uszkodzenia szklanego talerza, należy skontaktować się z najbliższym punktem serwisowym.

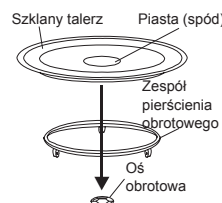

### PANEL STEROWANIA

- I. Pokrętko ●● POWER
- Służy do ustawiania programu mikrofalowego wraz z poziomem mocy (9 programów).
1. ●○○○ (Niski poziom mocy – 18%)
  2. \*○ (Rozmrażanie – 36%)
  3. ●●○○ (Średni poziom mocy – 58%)
  4. ●●●○ (Średnio wysoki poziom mocy – 81%)
  5. ●●●● (Wysoki poziom mocy – 100%)
  6. ~~~~~ GRILL (Grillowanie)
  7. ●○○○ PROGRAM 1 (Gotowanie kombinacyjne 1)
  8. ●○○○ PROGRAM 2 (Gotowanie kombinacyjne 2)
  9. ●○○○ PROGRAM 3 (Gotowanie kombinacyjne 3)
- II. Pokrętko ⌚ TIME
- Służy do ustawiania czasu działania wybranego programu. **Maksymalny czas dla jednego cyklu pracy wynosi 30 minut.**

**UWAGA!**  
Jeżeli czas wybranego programu ma być krótszy niż 2 min., najpierw przekręć pokrętko ⌚ Time (II) poza kreskę oznaczającą 2 minuty a następnie cofnij pokrętko ⌚ Time (II) do ustawienia właściwego czasu.

Typ 29Z020

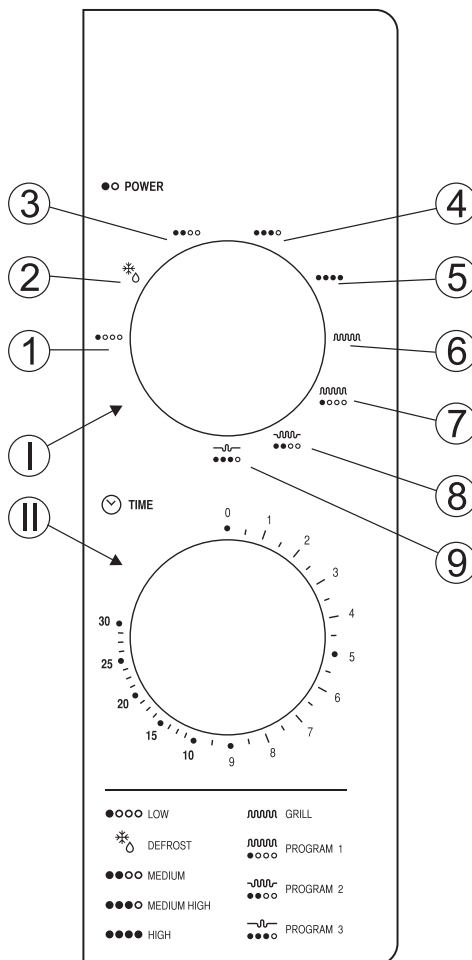

Typ 29Z021

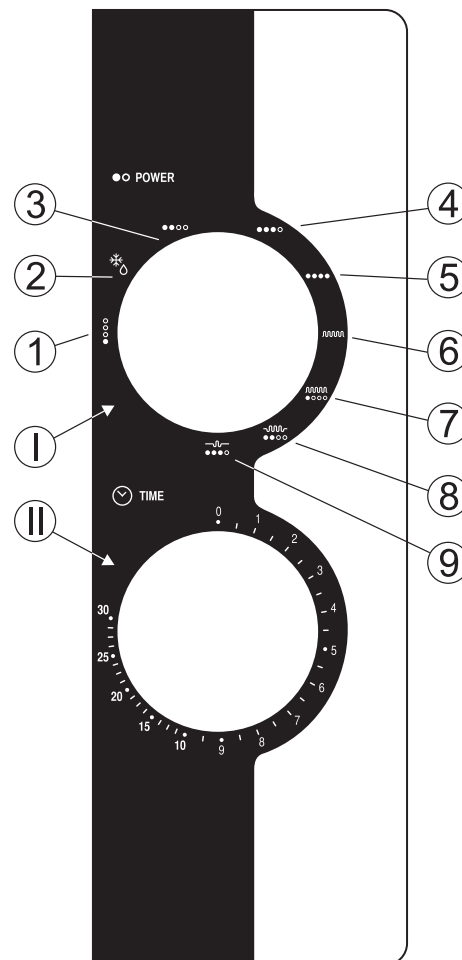

## WŁĄCZANIE KUCHENKI

Podłącz urządzenie do odpowiedniego źródła zasilania.

**Przed rozpoczęciem programowania kuchenki mikrofalowej najpierw umieść potrawę w jej komorze i zamknij drzwiczki.**

## GOTOWANIE MIKROFALOWE

Funkcja ta może odbywać się na 5 poziomach, które dobiera się zgodnie z wybraną potrawą.

Aby wybrać odpowiedni poziom mocy gotowania (tabela poniżej), przekręć pokrętkę **POWER (I)** zgodnie z ruchem wskazówek zegara, ustawiając na wybranym wcześniej symbolu.

Opis	Moc gotowania (poziom)
●○○○	18%
* <sub>0</sub>	36%
●●○○	58%
●●●○	81%
●●●●	100%

Następnie przekręć pokrętkę **Time (II)** zgodnie z ruchem wskazówek zegara, aby ustawić żądany czas pracy. **Maksymalny czas gotowania dla jednego cyklu pracy wynosi 30 minut.**

**UWAGA! Bezpośrednio po ustawieniu czasu, kuchenka rozpoczyna pracę.**

## ROZMRAŻANIE (Defrost)

Funkcja ta umożliwi rozmrażanie żywności uprzednio zamrożonej.

Aby wybrać funkcję rozmrażanie, przekręć pokrętkę ●○ **Power (I)** ustawiając je w pozycji \*<sub>0</sub> (2).

Następnie przekręć pokrętkę **TIME (II)** zgodnie z ruchem wskazówek zegara, aby ustawić żądany czas pracy lub odpowiednią wagę potrawy. **Maksymalny czas rozmrażania dla jednego cyklu pracy wynosi 30 minut.**

**UWAGA! Bezpośrednio po ustawieniu czasu, kuchenka rozpoczyna pracę.**

## GRILL

Funkcja grillowania jest szczególnie użyteczna do przygotowania cienkich plasterków mięsa, steków, kotletów, kebabów, kiełbasek lub kawałków kurczaka. Jest również przydatna do przygotowywania tostów i dań panierowanych.

Aby wybrać funkcję grillowanie, przekręć pokrętkę ●○ **Power (I)** zgodnie z ruchem wskazówek zegara ustawiając je w pozycji **GRILL (6)**.

Następnie przekręć pokrętkę **TIME (II)** zgodnie z ruchem wskazówek zegara, aby ustawić żądany czas grillowania. **Maksymalny czas grillowania dla jednego cyklu pracy wynosi 30 minut.**

**UWAGA! Bezpośrednio po ustawieniu czasu, kuchenka rozpoczyna pracę.**

## GOTOWANIE KOMBINACYJNE

Funkcja ta jest kombinacją (połączeniem) procesu gotowania mikrofalowego z grillowaniem.

Operacja ta ma trzy różne poziomy: **PROGRAM 1 (7)**, **PROGRAM 2 (8)** i **PROGRAM 3 (9)** (patrz tabela poniżej).

Są one szczególnie przydatne w przypadku pewnych potraw i działań kulinarnych. Pozwalają również zachować pożądaną chrupkość przetworzonej potrawy.

Program	Poziom mocy mikrofal	Poziom mocy grilla	Przykładowe potrawy
<b>PROGRAM 1</b>	Średnio niski (30%)	Wysoki (70%)	Ryby, ziemniaki
<b>PROGRAM 2</b>	Średni (49%)	Średni (51%)	Pieczone ziemniaki, pudding, omelety
<b>PROGRAM 3</b>	Średnio wysoki (67%)	Niski (33%)	Mięso drobiowe

Aby wybrać jeden z programów gotowania kombinacyjnego, przekręć pokrętkę ●○ **Power (I)** zgodnie z ruchem wskazówek zegara ustawiając je w pozycji **PROGRAM 1 (7)** lub **PROGRAM 2 (8)** lub **PROGRAM 3 (9)**. Następnie przekręć pokrętkę **TIME (II)** zgodnie z ruchem wskazówek zegara, aby ustawić żądany czas pracy. **Maksymalny czas gotowania kombinacyjnego dla jednego cyklu pracy wynosi 30 minut.**

**UWAGA! Bezpośrednio po ustawieniu czasu, kuchenka rozpoczyna pracę.**

## ZAKOŃCZENIE PRACY KUCHENKI

Po każdorazowym zakończeniu funkcji rozlegnie się sygnał dźwiękowy, oznajmujący koniec pracy.

Aby zatrzymać kuchenkę w trakcie pracy otwórz drzwiczki pociągając klamkę. Ponowne ich zamknięcie automatycznie uruchomi pracę kuchenki wg wcześniej wybranych ustawień.

Jeżeli potrawa została wyjęta z kuchenki zanim minął ustawiony czas programu, **BEZWZGLĘDNIIE COFNIJ POKRĘTKO DO POZYCJI ZERO-WEJ.**

**Włączanie kuchenki bez potrawy we wnętrzu jej komory grozi uszkodzeniem urządzenia.**

## EKOLOGIA – ZADBAJMY O ŚRODOWISKO

Każdy użytkownik może przyczynić się do ochrony środowiska. Nie jest to ani trudne, ani zbyt kosztowne. W tym celu:

Opakowania kartonowe przekaż na makulaturę. Worki z polietyleny (PE) wrzuc do kontenera na plastik. Zużyte urządzenie oddaj do odpowiedniego punktu składowania, gdyż znajdujące się w urządzeniu niebezpieczne składniki mogą być zagrożeniem dla środowiska.



**Nie wyrzucaj wraz z odpadami komunalnymi!!!**

Importer: Zelmer S.A. - Polska

## ZAKUP CZĘŚCI EKSPLOATACYJNYCH – AKCESORIÓW:

- w punktach serwisowych,
- sklep internetowy – jak poniżej.

## Telefony:

- Salon Sprzedaży Wysyłkowej Zelmer S.A.:
  - wyroby – sklep internetowy: [www.zelmer.pl](http://www.zelmer.pl)
  - e-mail: [salon@zelmer.pl](mailto:salon@zelmer.pl)
  - części zamienne: tel. 017-865-86-05, fax 017-865-82-47
- Zelmer S.A. – sprawy handlowe: tel. 017-865-81-02  
e-mail: [sprzedaz@zelmer.pl](mailto:sprzedaz@zelmer.pl)
- Zelmer S.A. – obsługa gwarancyjna: tel. 017-865-82-88  
e-mail: [obslugag@zelmer.pl](mailto:obslugag@zelmer.pl)

*Producent nie odpowiada za ewentualne szkody spowodowane zastosowaniem urządzenia niezgodnie z jego przeznaczeniem lub niewłaściwą jego obsługą. Producent zastrzega sobie prawo modyfikacji wyrobu w każdej chwili, bez wcześniejszego powiadomienia, w celu dostosowania do przepisów prawnych, norm, dyrektyw albo z przyczyn konstrukcyjnych, handlowych, estetycznych i innych.*

**Vážení zákazníci!**

Přečtěte si důkladně tento návod k použití. Zvláštní pozornost věnujte pokynům týkajícím se bezpečnosti.

Návod k použití si uschovejte pro pozdější použití v průběhu používání výrobku.

**Niže vepište SÉRIOVÉ ČÍSLO, které se nachází na přístroji a tento údaj uschovejte.**

**SÉRIOVÉ ČÍSLO:**

**BEZPEČNOSTNÍ ZÁSADY NA OCHRANU PROTI PŮSOBENÍ MIKROVLNNÉHO ZÁŘENÍ**

1. Neprovozujte přístroj s otevřenými dvířky. Vzniká nebezpečí kontaktu s mikrovlnným zářením. V žádném případě nelze odpojovat nebo měnit bezpečnostní mechanismy.
2. Mezi přední částí přístroje a dvířky neumísťujte žádné předměty, dbejte, aby se zde neshromažďovaly nečistoty nebo zbytky čistících přípravků na ve spojích.
3. Nepoužívejte přístroj, je-li poškozený. Je velmi důležité, aby se dvířka zavírala přesně a nevykazovala žádná poškození:
  - pantů a západek (prasknutí nebo uvolnění),
  - těsnění dvířek a povrchu spojů,
  - prohnutí.
4. Úkony spojené s regulací nebo opravou přístroje může provádět pouze kvalifikovaný personál servisu.

**Obsah**

Bezpečnostní zásady na ochranu proti působení mikrovlnného záření .....	6
Důležitá doporučení týkající se bezpečnosti .....	6
Instalace .....	6
Pokyny týkající se uzemnění .....	7
Rádiové rušení .....	7
Čištění – údržba a obsluha .....	7
Než zavoláte do servisu .....	7
Technické údaje .....	7
Požadavky norem .....	7
Mikrovlnné vaření – pokyny .....	7
Pokyny k nádobám .....	7
Konstrukce mikrovlnné trouby .....	8
Montáž skleněného rotačního talíře .....	8
Ovládací panel .....	8
Zapínání mikrovlnné trouby .....	8
Mikrovlnné vaření .....	8
Rozmrazování .....	8
Grilování .....	8
Kombinované vaření .....	9
Vypínání mikrovlnné trouby .....	9
Ekologie – péče o životní prostředí .....	9

**DŮLEŽITÁ DOPORUČENÍ TÝKAJÍCÍ SE BEZPEČNOSTI**

Při používání elektrospotřebičů dodržujte základní bezpečnostní pravidla.

**VAROVÁNÍ:** Pro snížení rizika popálení, poranění elektrickým proudem, vzniku požáru, poranění nebo vystavení se působení mikrovlnného záření **dodržíte tyto pokyny:**

1. Mikrovlnná trouba je určená pouze pro domácí použití.
2. Přístroj připojte pouze do zásuvky střídavého proudu 230V vybavené ochranným kolíkem.
3. Přístroj používejte výhradně v souladu s jeho určením, způsobem uvedeným v tomto návodu. Nepoužívejte v přístroji agresivní chemické látky nebo plyny. Tento typ mikrovlnné trouby je určen zejména k ohřívání, vaření a sušení potravin. Mikrovlnná trouba není určena pro průmyslové nebo laboratorní účely.
4. **VAROVÁNÍ:** **Nezapínejte prázdnou troubu.**
5. Nikdy nepoužívejte přístroj s poškozenou napájecí šňůrou nebo zástrčkou, v případně vadného fungování, poškozený pádem nebo jiným způsobem.

**Je-li neodpojitelná napájecí šňůra poškozená, musí být vyměněna ve specializovaném servisu, aby nedošlo k úrazu.**

**Opravy zařízení může provádět pouze proškolený personál. Neodborně provedena oprava může být pro uživatele příčinou vážného ohrožení. V případě poruchy se obraťte na specializovaný servis firmy ZELMER.**

**6. VAROVÁNÍ:** Děti mohou mikrovlnnou troubu používat bez dohledu výhradně na základě uvedených pokynů pro bezpečné používání mikrovlnné trouby a pochopení nebezpečí spojených s nesprávným používáním.

7. Pro snížení rizika vzniku požáru v mikrovlnné troubě dbejte následujících pokynů:

- Během ohřívání potravin v plastové nebo papírové nádobě, sledujte činnost mikrovlnné trouby, zda nedošlo k zahoření.
- Před vložením papírových nebo plastových tašek do mikrovlnné trouby odstraňte veškeré drátěné díly.
- Zjistíte-li dým, vypněte a odpojte přístroj ze zdroje napájení. Neotevírejte dveře, aby nedošlo k zesílení plamenů.
- Nepoužívejte vnitřku mikrovlnné trouby k přechovávání produktů. Neponechávejte papírové produkty, nádoby nebo kuchyňské přístroje a potraviny ve vnitřku mikrovlnné trouby, je-li zařízení používáno.

**8. VAROVÁNÍ:** Tekutiny a jiné potraviny neohřívajte v těsně uzavřených nádobách. Mohlo by dojít k explozi.

9. Při ohřívání nápojů v mikrovlnné troubě může být vařící se tekutina rozstříknutá se zpožděním; zachovejte proto zvláštní opatření při přenášení nádoby.

10. V mikrovlnné troubě potraviny nesmažte. Horký olej může zničit částí mikrovlnné trouby nebo přístroje a způsobit popálení.

11. V mikrovlnné troubě neohřívajte vejce ve skořápkách nebo celá, na tvrdo uvařená vejce. Mohou vybuchnout i po skončení ohřívání v mikrovlnné troubě.

12. Potraviny pokryté silnou kůrkou, jako jsou brambory, tykve v celku, jablka a kaštiny před vařením propíchejte.

13. Obsah láhví pro krmení dětí a sklenic pro nemluvnata vždy protřepejte. Před podáváním zkontrolujte preventivně teplotu pokrmu, aby nedošlo k popálení.

14. Kuchyňské nádobí se může nahřívát v důsledku pronikání tepla z ohřívání potravin. K přenášení nádob používejte vhodné chňapky.

15. Před použitím ověřte, zda jsou vhodné pro použití v mikrovlnné troubě.

**16. VAROVÁNÍ:** Činnosti související s údržbou nebo opravou mikrovlnné trouby, které zahrnují odnámání krytu chráničeho proti mikrovlnnému záření, jsou nebezpečné; z tohoto důvodu by je měla provádět pouze kvalifikovaná osoba.

17. Přístroj není určen, aby jej obsluhovaly děti nebo osoby s omezenými fyzickými, duševními schopnostmi nebo s nedostatkem zkušeností nebo znalostí, dokud nebudou o způsobu používání proškoleny osobou odpovědnou za jejich bezpečnost. Nikdy se neponechávejte zařízením bez dohledu, je-li v provozu.

**Neponechávejte přístroj zapnutý bez dohledu. Nedovolujte dětem přístroj obsluhovat.**

**18. Neodstraňujte za žádných okolností fólii na vnitřní straně dvířek. Mohlo by dojít k poškození zařízení.**

**INSTALACE**

1. Ověřte, zda z vnitřku mikrovlnné trouby byly odstraněny veškeré obaly.

**2. VAROVÁNÍ:** Ověřte, zda nejsou zjevné žádné známky poškození, jako jsou ohnuté nebo zborčené dveře, poškození těsnění dveří a dotykové povrchy, prasknutí nebo uvolnění panty a západky na dveřích, prohnutí uvnitř trouby nebo ve dveřích.

**V případě jakýchkoliv poškození nevyužívejte přístroj a kontaktujte kvalifikované zaměstnance servisního střediska.**

3. Mikrovlnnou troubu umístěte na rovné, stabilní ploše, která troubu udrží včetně nejtěžších výrobků určených k vaření v mikrovlnné troubě.

4. Mikrovlnnou troubu nevystavujte působení vysokých teplot nebo vlhka a nevystavujte ji v blízkosti hořlavých materiálů.

5. Pro správnou funkci přístroje zajistěte potřebné proudění vzduchu. Nad mikrovlnnou troubou ponechte odstup 20 cm. Mezi mikrovlnnou troubou a bočními stěnami 5 cm, naproti tomu v zadní části 10 cm. Z jedné strany musí být volný prostor. Nezakrývejte a nezacpávejte ventilační otvory přístroje. Neodnímejte nožky.

6. Přístroj nepoužívejte bez skleněného talíře, podpěr otočného límce a válečku umístěného ve správné poloze.

7. Ověřte, zda napájecí šňůra není poškozená, není vedená pod přístrojem nebo nad jakoukoliv horkou nebo ostrou plochou.

8. Zajistěte snadný přístup k zásuvce tak, aby v náhlých případech bylo možné odpojení přístroj od zdroje napájení.

9. Nepoužívejte přístroj na volném vzduchu.

## POKYNY TÝKAJÍCÍ SE UZEMNĚNÍ

Zařízení musí být uzemněné. Přístroj je vybaven napájecí šňůrou se zemnicí zástrčkou.

☞ Napájecí šňůru připojte k řádně nainstalované a uzemněné nástěnné zásuvce.

V případě vzniku zkratu snižuje uzemnění riziko poranění elektrickým proudem.

Přístroj musí být používán v samostatném elektrickém obvodu.

**VAROVÁNÍ:** V případě chybného připojení existuje riziko poranění elektrickým proudem.

**Poznámky:** V případě jakýchkoliv otázek týkajících se uzemnění nebo návodu k obsluze a připojení k napájení kontaktujte kvalifikovaného elektromontéra nebo zaměstnance servisního střediska.

**VAROVÁNÍ:** Výrobce a prodejce nenesou odpovědnost za poškození přístroje nebo úrazy vzniklé následkem nedodržení pokynů uvedených v návodu k obsluze a pokynů týkajících se připojení do elektrické sítě.

## RÁDIOVÉ RUŠENÍ

Provoz přístroje může rušit rádiové, televizní nebo podobné přístroje.

Rušení lze omezit nebo odstranit následujícím způsobem:

1. Vyčistěte dvířka a kontaktní plochy přístroje.
2. Změňte nastavení rádiové nebo televizní antény.
3. Změňte polohu přístrojů vůči sobě.
4. Odsuňte mikrovlnnou troubu od přijímače.
5. Zapojte mikrovlnnou troubu do jiné elektrické zásuvky tak, aby trouba a přijímač byly napájeny z jiné elektrického obvodu.

## ČIŠTĚNÍ – ÚDRŽBA A OBSLUHA

1. Před zahájením čištění vypněte mikrovlnnou troubu a vytáhněte napájecí šňůru ze síťové zásuvky.
2. Vnitřek mikrovlnné trouby udržujte čistý. Dojde-li k zašpinění vnitřních stěn mikrovlnné trouby, odstraňte zbytky jídel nebo rozlité tekutiny vlhkou utěrkou. V případě silného zašpinění použijte šetrných mycí přípravky. Nepoužívejte čisticí přípravky ve spreji nebo jiné silné čisticí přípravky – může dojít ke vzniku skvrn, šmouh nebo zmatnění povrchu přístroje a dvířek.
3. Vnější plochy přístroje čistěte vlhkou utěrkou. Dbejte, aby voda nepronikala ventilačními otvory dovnitř přístroje, mohlo by dojít k poškození dílů nacházejících se uvnitř.
4. Obě strany dvířek, okna, těsnění dvířek a přiléhající díly přetřete vlhkou utěrkou a odstraňte veškeré zbytky jídel a rozlité tekutiny.  
**Nepoužívejte čisticí přípravky obsahující abrazivní látky.**
5. K mytí krytu nepoužívejte agresivní čisticí přípravky ve formě emulzí, mléka, past apod. Mohlo by dojít k odstranění informačních grafických symbolů, jako jsou dílce, označení, výstražné symboly apod.
6. Dbejte, aby nedošlo k navlhnutí ovládacího panelu. K čištění použijte vlhkou utěrkou. Ovládací panel čistěte s otevřenými dvířky, aby nedošlo k náhodnému zapnutí.
7. Kondenzuje-li vodní pára na vnitřní nebo vnější straně dvířek, setřete ji měkkou utěrkou. Ke kondenzaci pár dochází je-li mikrovlnná trouba v provozu při vysoké vlhkosti. Za těchto okolností je jedná o běžný jev.
8. Pravidelně vytahujte a myjte skleněný talíř. Omývejte ho v teplé vodě s přidávkem přípravku na nádobí nebo v myčce.
9. Otočný límeček a dno mikrovlnné trouby pravidelně myjte, omezíte tak hluk přístroje. Dolní povrch čistěte pomocí jemného přípravku. Otočný límeček myjte v teplé vodě s přidávkem přípravku na nádobí nebo v myčce. Při opětovném usazování otočného límečku v mikrovlnné troubě dbejte na jeho řádné umístění.
10. Pro odstranění nepříjemných pachů v mikrovlnné troubě vařte po dobu 5 minut šťávu a slupku z citronu ve 200 ml vody. Vnitřek důkladně setřete suchou, měkkou utěrkou.
11. Je-li nutná výměna vnitřní žárovky, **obratte se s touto záležitostí na servis.**
12. Mikrovlnnou troubu pravidelně myjte a odstraňujte zbytky potravin. Nedodržování výše uvedených pokynů může vést k poškození povrchu a následnému omezení životnosti a vzniku nebezpečných situací.

## NEŽ ZAVOLÁTE DO SERVISU

**Mikrovlnná trouba nefunguje:**

1. Ověřte, zda mikrovlnná trouba je správně zapojena do síťové zásuvky. Pokud ne, vytáhněte zástrčku ze zásuvky, vyčkejte 10 sekund a zasuňte ji zpět.
2. Ověřte, zda nedošlo ke spálení pojistky nebo zda se neseplula automatická pojistka. Pracují-li výše uvedená zařízení správně, ověřte síťovou zásuvku zapojením jiného elektro zařízení.

3. Ověřte, zda je ovládací panel řádně naprogramován a zda byl nastaven časový spínač.
4. Ověřte, zda byly dobře zavřeny dvířka s jejich zajištěním. V opačném případě nebude energie mikrovln uvolňována do mikrovlnné trouby.

**POKUD PO PROVEDENÍ VÝŠE UVEDENÝCH ÚKONŮ MIKROVLNNÁ TROUBA I NADÁLE NEPRACUJE, OBRAŤTE SE NA SERVIS. MIKROVLNNOU TROUBU SAMOSTATNĚ NENASTAVUJTE A NEOPRAVUJTE.**

## TECHNICKÉ ÚDAJE

Spotřeba energie:	230 V~50 Hz, 1200 W (Mikrovlny) 1000 W (Gril)
Nominální výkon mikrovln	800 W
Kmitočet	2450 MHz
Vnější rozměry (mm)	262 (H) x 452 (W) x 386 (D)
Vnitřní rozměry trouby (mm)	220 (H) x 315 (W) x 314 (D)
Objem	20 litrů
Otočný talíř	Průměr = 245 mm
Hmotnost	Přibl. 11,4 kg

\* Výše uvedené údaje se mohou měnit. Uživatel by proto měl tyto údaje ověřit na výrobním štítku přístroje. Jakékoliv reklamace týkající se chyb výše uvedených údajů nebudou brány na zřetel.

## POŽADAVKY NOREM

Mikrovlnná trouba ZELMER splňuje požadavky platných norem.

Přístroj je shodný s požadavky směrnice:

- Elektrická nízkonapěťová zařízení (LVD) 2006/95/EC
- Elektromagnetická kompatibilita (EMC) – 2004/108/EC

Výrobek je označen symbolem CE na výrobním štítku.

## MIKROVLNNÉ VAŘENÍ – POKYNY

1. Potraviny důkladně rozložte. Největší části umístěte po okrajích nádoby.
2. Ověřujte v průběhu vaření. Vařte nejkratší uvedenou dobu, bude-li to nutné, vaření prodlužte. Silně připálené potraviny mohou vytvářet dým a vznítit se.
3. Potraviny během vaření přikryjte. Přikrytí chrání proti postříkání a zajišťuje rovnoměrné vaření.
4. V průběhu vaření potraviny otáčejte, aby se vaření u takových potravin, jako je kuře nebo hamburgery, zrychlilo. Velké kusy potravin, jako je pečeně, otočte alespoň jednou.
5. V polovině doby přípravy změňte polohu připravovaných potravin. Produkty umístěné nahoře přesuňte dolů a ty, které jsou umístěny uprostřed, přesuňte na okraj.

## POKYNY K NÁDOBÁM

V mikrovlnné troubě používejte nádoby a přístroje k tomu určené. Ideálním materiálem na nádoby vhodné pro použití v mikrovlnné troubě je průhledný materiál umožňující pronikání energie stěnami nádoby a ohřívání potravin.

1. Nepoužívejte kovové nástroje nebo nádoby z kovovými prvky. Mikrovlnny kovem neprocházejí.
2. Před vařením v mikrovlnné troubě odstraňte obaly z recyklovaného papíru, protože tento papír může obsahovat kovové částice, které mohou způsobit jiskření nebo dokonce požár.
3. Doporučujeme používat kulaté nebo oválné nádoby místo nádoby čtvercových nebo podélných, neboť potraviny se v rozích nádob častěji připalují.
4. Odkryté plochy chraňte před připálením úzkými proužky alobalu. Mějte však na paměti, abyste nepoužívali příliš mnoho alobalu a zachovávejte vzdálenost min 3 cm mezi fólií a vnitřními stěnami trouby.

Níže uvedený seznam vám usnadní výběr nádob a vybavení.

Kuchyňské vybavení	Mikrovlny	Gril	Kombinované vaření
Žárovzdorné sklo	Ano	Ano	Ano
Sklo náchylné na působení tepla	Ne	Ne	Ne
Žárovzdorná keramika	Ano	Ano	Ano
Plastové nádoby vhodné pro použití v mikrovlnných troubách	Ano	Ne	Ne
Papír na pečení	Ano	Ne	Ne
Kovový podnos	Ne	Ano	Ne
Kovový podnos	Ne	Ano	Ne
Alobal a fóliové nádoby	Ne	Ano	Ne

## KONSTRUKCE MIKROVLNNÉ TROUBY

- Pojistka dvířek
- Okno
- Otočná osa
- Ovládací panel
- Ventilační otvor
- Skleněný talíř
- Topné těleso grilu
- Kovový rošt

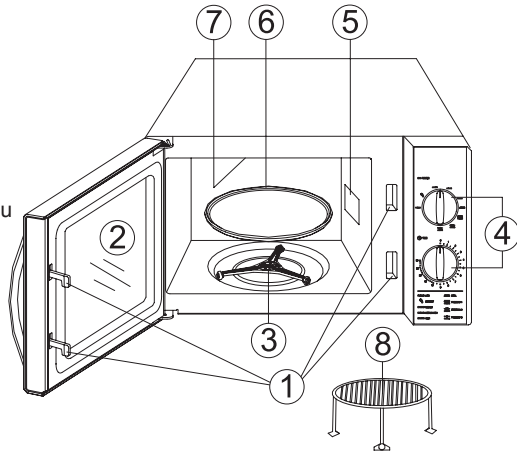

## MONTÁŽ SKLENĚNÉHO ROTAČNÍHO TALÍŘE

- Skleněný talíř nevkládejte otočený. Neomezujte pohyb talíře.
- Během přípravy jídel musí být v mikrovlnné troubě skleněný talíř a otočný límec.
- Nádobí s potravinami umísťte během přípravy na skleněném talíři.
- V případě prasknutí nebo poškození skleněné talíře kontaktujte nejbližší servis.

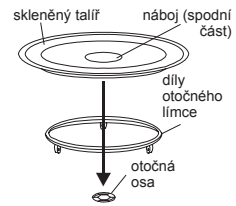

## OVLÁDACÍ PANEL

- Ovládací kolečko **POWER**
  - Určené k nastavování mikrovlnného programu s úrovní výkonu (9 programů).
- (Nízký výkon – 18%)
- \*○ (Rozmrazování – 36%)
- (Střední výkon – 58%)
- (Středně vysoký výkon – 81%)
- (Vysoký výkon – 100%)
- ~~~~~ **GRIL** (Grilování)
- ~~~~~ ●○○○ **PROGRAM 1** (Kombinované vaření 1)
- ~~~~~ ●●○○ **PROGRAM 2** (Kombinované vaření 2)
- ~~~~~ ●●●○ **PROGRAM 3** (Kombinované vaření 3)
- Ovládací kolečko **TIME**
  - Je určeno k nastavení délky trvání vybraného programu. **Maximální doba jednoho cyklu činí 30 minut.**

### UPOZORNĚNÍ!

Má-li být doba zvolného programu kratší než 2 min., otočte nejdříve ovládacím kolečkem **TIME (II)** mimo rysku označující 2 minuty a poté vraťte ovládací kolečko **TIME** na požadovaný čas.

Typ 29Z020

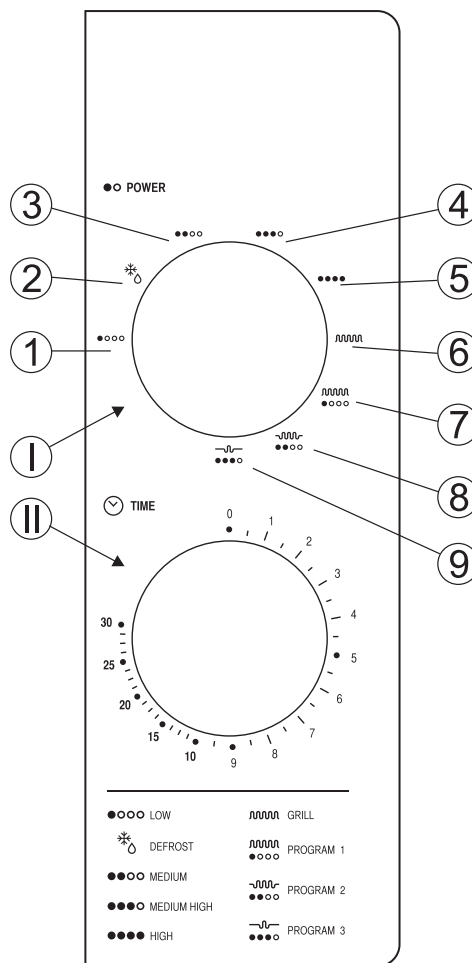

Typ 29Z021

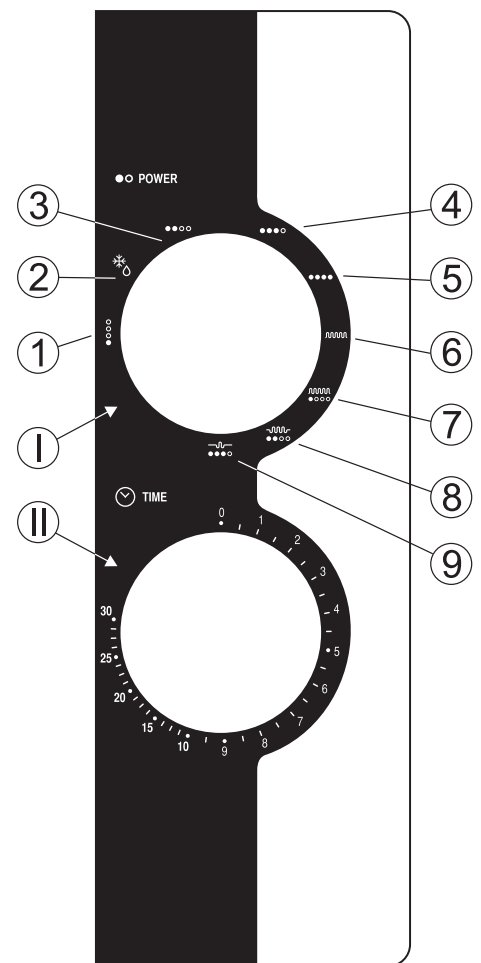

## ZAPÍNÁNÍ MIKROVLNNÉ TROUBY

Připojte přístroj k příslušnému napájecímu zdroji.

**Před nastavením programu mikrovlnné trouby vložte nejdříve pokrm do komory trouby a zavřete dvířka.**

## MIKROVLNNÉ VAŘENÍ

Tato funkce může pracovat na 5 úrovních, přizpůsobovaných podle připravovaného pokrmu.

Pro nastavení požadované úrovně vaření (viz tabulka níže), otočte ovládacím kolečkem **POWER (I)** ve směru hodinových ručiček na zvolený symbol.

Popis	Výkon vaření (úroveň)
●○○○○	18%
*○	36%
●●○○○	58%
●●●○○	81%
●●●●○	100%

Poté otočte kolečko **TIME (II)** ve směru hodinových ručiček a nastavte požadovanou délku funkce. **Maximální doba jednoho cyklu činí 30 minut.**

**UPOZORNĚNÍ!** Trouba začne pracovat ihned po nastavení času.

## ROZMRAZOVÁNÍ (Defrost)

Tato funkce je určena k rozmrazování zmražených potravin.

Pro zvolení funkce rozmrazování otočte ovládacím kolečkem **Power (I)** do polohy \*○ (2).

Poté otočte kolečko **TIME (II)** ve směru hodinových ručiček a nastavte požadovanou délku funkce nebo hmotnost potravin. **Maximální doba rozmrazování během jednoho cyklu činí 30 minut.**

**UPOZORNĚNÍ!** Trouba začne pracovat ihned po nastavení času.

## GRILOVÁNÍ

Funkce grilování je vhodná zvláště k přípravě tenkých plátků masa, steaků, kotlet, klobás nebo kousků kuřete. Je vhodná také k přípravě toustů nebo jídel obalovaných ve strouhance.



Pro zvolení funkce grilování otočte kolečkem ●○ **Power (I)** ve směru hodinových ručiček do polohy **GRILL (6)**.

Poté otočte kolečko ☺ **TIME (II)** ve směru hodinových ručiček a nastavte požadovanou délku grilování. **Maximální doba grilování jednoho cyklu činí 30 minut.**

**UPOZORNĚNÍ!** Trouba začne pracovat ihned po nastavení času.

### **KOMBINOVANÉ VAŘENÍ**

Tato funkce je spojením mikrovlnného vaření a grilování.

Funkce má tři úrovně: **PROGRAM 1 (7)**, **PROGRAM 2 (8)** a **PROGRAM 3 (9)** (viz tabulka níže).

Funkce je vhodné zejména pro některé druhy a způsoby přípravy potravin. Funkce umožňuje zachovat požadovanou křehkost připravovaných potravin.

Program	Výkon mikrovlnného záření	Výkon grilu	Příklady potravin
<b>PROGRAM 1</b>	Středně nízký (30%)	Vysoký (70%)	Ryby, brambory
<b>PROGRAM 2</b>	Střední (49%)	Střední (51%)	Pečené brambory, pudinky, omelety
<b>PROGRAM 3</b>	Středně vysoký (67%)	Nízký (33%)	Drůbeží maso

Pro zvolení jedné z funkcí kombinovaného vaření otočte kolečkem ●○ **Power (I)** ve směru hodinových ručiček do polohy **PROGRAM 1 (7)** nebo **PROGRAM 2 (8)** nebo **PROGRAM 3 (9)**.

Poté otočte kolečko ☺ **TIME (II)** ve směru hodinových ručiček a nastavte požadovanou délku funkce. **Maximální doba kombinovaného vaření u jednoho cyklu činí 30 minut.**

**UPOZORNĚNÍ!** Trouba začne pracovat ihned po nastavení času.

### **VYPÍNÁNÍ MIKROVLNNÉ TROUBY**

Po každém ukončení funkce zazní zvukový signál oznamující ukončení provozu mikrovlnné trouby.

Činnost mikrovlnné trouby v průběhu činnosti ukončíte otevřením dvířek. Po opětovném zavření dveří mikrovlnná trouba pokračuje automaticky v provozu dle zvoleného nastavení.

Vyjmete-li pokrm z mikrovlnné trouby před vypršením nastavené doby programu, **VRAŤTE OVLÁDACÍ KOLEČKO ZPĚT DO NULOVÉ POLOHY.**

Zapínání mikrovlnné trouby bez pokrmů může způsobit poškození zařízení.

### **EKOLOGICKY VHODNÁ LIKVIDACE**

Obalový materiál jednoduše neodhodte. Obaly a balicí prostředky elektrospotřebičů Twist jsou recyklovatelné, a zásadně by měly být vráceny k novému zhodnocení. Obal z kartonu lze odevzdat do sběren starého papíru. Pytlík z polyetylénu (PE, PE-HD, PE-LD) odevzdejte do sběren PE k opětovnému využití.

Po ukončení životnosti spotřebič zlikvidujte prostřednictvím k tomu určených recyklačních středisek. Pokud má být spotřebič definitivně vyřazen z provozu, doporučuje se po odpojení napájecího přívodu od elektrické sítě jeho odřiznutí, přístroj tak bude nepoužitelný. Informujte se laskavě u Vaší obecní správy o recyklačním středisku, ke kterému příslušíte.



Toto elektrozařízení nepatří do komunálního odpadu. Spotřebitel přispívá na ekologickou likvidaci výrobku. Zelmer Bohemia s.r.o. je zapojena do kolektivního systému ekologické likvidace elektrozařízení u firmy Elektrowin a.s. Více na [www.elektrowin.cz](http://www.elektrowin.cz).

**Veškeré opravy svěřte odborníkům v servisních střediscích. Záruční i pozáruční opravy osobně doručené nebo zaslané poštou provádí servisní střediska ZELMER – viz. SEZNAM ZÁRUČNÍCH OPRAVEN.**

*Výrobce nebere odpovědnost za nevhodné použití přístroje, za použití přístroje v rozporu z jeho určením nebo v rozporu z návodem k obsluze. Výrobce si vyhrazuje právo na provádění inovačních změn přístroje kdykoliv, bez předchozího upozornění, za účelem přizpůsobení přístroje požadavkům zákona, normám, nařízením nebo z důvodu konstrukčních, obchodních, estetických a jiných.*

Pozorne si prečítajte tento návod na obsluhu. Mimoriadnu pozornosť venujte bezpečnostným pokynom.

Návod na obsluhu si uchovajte pre prípadne neskoršie použitie počas prevádzky spotrebiča.

Na nižšie označenom mieste vpište **VÝROBNÉ ČÍSLO**, ktoré sa nachádza na spotrebiči a tieto informácie si uchovajte do budúcnosti.

**VÝROBNÉ ČÍSLO:**

### **BEZPEČNOSTNÉ ZÁSADY TÝKAJÚCE SA OCHRANY PROTI MIKROVLNNEJ ENERGII**

- Nepoužívajte rúru pri otvorených dverkách. Spája sa to s nebezpečenstvom účinku mikrovlnného žiarenia. V žiadnom prípade sa nesmú obchádzať ani upravovať zabezpečujúce mechanizmy.
- Medzi prednou časťou rúry a dverkami sa nesmú umiestňovať žiadne predmety, ani sa nesmú nechávať znečistenia či pozostatky čistiacich prostriedkov na styčných plochách.
- Nepoužívajte poškodené zariadenie. Je veľmi dôležité, aby sa dvierka zatvárali tesne a neboli poškodené:
  - pánty a zámky (nesmú byť prasknuté alebo uvoľnené),
  - tesnenia dvierok a styčné plochy,
  - dvierka nesmú byť vykrivené.
- Práce spojené s reguláciou a opravou rúry môžu realizovať iba odborné spôsobilé servisní technici.

### **Obsah**

Bezpečnostné zásady týkajúce sa ochrany proti pôsobeniu mikrovlnnej energie.....	10
Dôležité bezpečnostné pokyny.....	10
Inštalácia.....	10
Pokyny týkajúce sa uzemnenia.....	11
Rádiové rušenie.....	11
Čistenie – údržba a obsluha.....	11
Pred privolaním SERVISU.....	11
Technické údaje.....	11
Požiadavky noriem.....	11
Varenie v mikrovlnnej rúre – poznámky.....	11
Poznámky týkajúce sa nádob.....	11
Konštrukcia mikrovlnnej rúry.....	12
Montáž otočného skleneného taniera.....	12
Ovládaci panel.....	12
Zapínanie mikrovlnnej rúry.....	12
Varenie pomocou mikrovln.....	12
Rozmrazovanie.....	12
Gril.....	12
Kombinované varenie.....	13
Ukončenie práce mikrovlnnej rúry.....	13
Ekológia – chráňte životné prostredie.....	13

### **DÔLEŽITÉ BEZPEČNOSTNÉ POKYNY**

Počas obsluhy elektrického zariadenia dodržiavajte základné bezpečnostné pokyny, okrem iného:

**VÝSTRAHA:** Pre zamedzenie riziku popálenia, úrazu elektrickým prúdom, požiaru, zranenia alebo vystavenia pôsobeniu mikrovlnnej energie dodržiavajte tieto pokyny:

- Mikrovlnná rúra je určená iba na domáce použitie.
- Rúru pripájajte iba do zásuvky striedavého prúdu 230V s ochranným kolíkom.
- Zariadenie používajte iba v súlade s jeho určením, spôsobom uvedeným v tomto návode. Nepoužívajte v zariadení leptavé chemické látky alebo ich výpary. Tento typ mikrovlnnej rúry sa používa najmä na zohrievanie, varenie a sušenie potravín. Rúra nie je určená na priemyselné alebo laboratórne účely.
- VÝSTRAHA:** Prázdna rúra sa nesmie používať.
- Nikdy nepoužívajte zariadenie s poškodeným napájacím vodičom alebo zásuvkou, ako aj v prípade jeho nesprávneho fungovania alebo ak spadlo alebo sa poškodilo iným spôsobom.

Ak je stály napájací kábel poškodený, dajte ho vymeniť v špecializovanom servise, čím predídete nebezpečenstvu.

Zariadenie môžu opravovať iba preškolení zamestnanci. Nesprávne vykonaná oprava môže byť príčinou vážneho ohrozenia pre používateľa. V prípade poruchy sa obráťte na špecializovaný servis ZELMER.

- VÝSTRAHA:** Deti môžu používať rúru bez dohľadu, iba ak boli riadne zoznámené s príslušnými pokynmi, ktoré im umožnia používať rúru bezpečným spôsobom a uvedomiť si nebezpečenstvá spojené s jej nesprávnym používaním.
- Pre obmedzenie rizika vzniku požiaru vo vnútri rúry:
  - Počas ohrievania jedál v plastovej alebo papierovej nádobe pozorujte prácu rúry, pretože je nebezpečenstvo vznietenia nádoby.
  - Pred vložením papierových alebo plastových vreciek do rúry odstráňte z nich všetky drôtené viazacie prvky.
  - V prípade spozorovania dymu vypnite zariadenie a odpojte ho od zdroja napájania. Neotvárajte dvierka pre hasenie plameňov.
  - Rúru nepoužívajte na uchovávanie potravín. Nenechávajte papierové výrobky, riad a príbor alebo potraviny vo vnútri rúry, ak zariadenie nepoužívate.
- VÝSTRAHA:** Tekutiny alebo iné potraviny sa nesmú zohrievať v tesne uzatvorených nádobách. Toto môže zapríčiniť ich explóziu.
- Pri zohrievaní nápojov v mikrovlnnej rúre môže vriaca tekutina začať unikať s oneskorením, preto buďte mimoriadne opatrní pri prenášaní nádoby.
- V rúre sa nesmie vyprážať na oleji. Horúci olej môže zničiť časti rúry alebo príbor, môže dokonca popáliť pokožku.
- V rúre sa nesmú zohrievať vajcia v škrupinkách alebo uvarené natvrdo celé vajcia. Môžu vybuchnúť aj po ukončení zohrievania v mikrovlnnej rúre.
- Potraviny s hrubou kožou, ako napr. zemiaky, celé tekvice, jablká a gaštany je potrebné pred varením prepichnúť.
- Obsah kojeneckých fliaš a pohárov s detskou výživou vymiešajte a pretrepte. Pred podaním skontrolujte teplotu, čím predídete popáleniu.
- Kuchynský riad sa môže zohriať vo výsledku preniku tepla zo zohriatých potravín. Na prenášanie nádob používajte vhodné držadlá.
- Pred použitím skontrolujte, či sa riad môže používať v mikrovlnnej rúre.
- VÝSTRAHA:** Práce spojené s údržbou alebo opravou rúry, ktoré zahŕňujú sňatie krytu zabezpečujúceho proti účinku mikrovlnnej energie, sú nebezpečné, preto ich musia vykonávať iba odborne spôsobilé osoby.
- Toto zariadenie nie je určené na používanie deťmi a osobami fyzicky a psychicky postihnutými a takými, ktoré nedisponujú primeranými skúsenosťami a zručnosťami, až kým nebudú zaškolené podľa návodu na obsluhu osobami, ktoré nesú zodpovednosť za ich bezpečnosť. Zariadenie sa počas používania nikdy nesmie nechať bez dohľadu. Zariadenie sa počas prevádzky nesmie nechávať bez dohľadu. Zabráňte prístupu detí k zariadeniu.
- V žiadnom prípade neodstraňujte fóliu, ktorá sa nachádza na vnútornej strane dvierok. Týmto môžete poškodiť zariadenie.

### **INŠTALÁCIA**

- Uistite sa, že všetky obaly sú odstránené zvnútra rúry.
- VÝSTRAHA:** Uistite sa, že na rúre nie sú žiadne stopy po poškodení, ako napr. vykrivené alebo inak poškodené dvierka, poškodené tesnenia dvierok a styčné plochy, prasknuté alebo uvoľnené pánty alebo zámky dvierok, prehĺbenia vo vnútri rúry alebo v dverkách. V prípade akýchkoľvek poškodení sa zariadenie nesmie používať, obráťte sa na odborne spôsobilých servisných technikov.
- Mikrovlnnú rúru umiestnite na rovnom, pevnom povrchu, ktorý vydrží jej hmotnosť a hmotnosť najťažších potravín, ktoré je možné variť v mikrovlnnej rúre.
- Mikrovlnnú rúru nevystavujte pôsobeniu vysokej teploty alebo vlhkosti a neumiestňujte v blízkosti horľavých materiálov.
- Pre správne fungovanie rúry je potrebné zaistiť náležité prúdenie vzduchu. Nad rúrou nechajte priestor 20 cm. Medzi rúrou a bočnými stenami nechajte 5 cm, a za rúrou – 10 cm. Na jednej strane nechajte voľný priestor. Neprikrývajte a nezapchávejte vetracie otvory zariadenia. Nedemontujte nožičky.
- Rúra sa nesmie používať bez správne umiestneného skleneného taniera, podpery otočného prstenca a valčeka.
- Skontrolujte, či napájací vodič nie je poškodený, neprechádza pod rúrou alebo nad nejakým horúcim povrchom či ostrou hranou.
- Zaistite jednoduchý prístup ku zástrčke tak, aby v urgentných prípadoch bolo možné rýchlo odpojiť zariadenie od zdroja napájania.
- Nepoužívajte mikrovlnnú rúru vonku.

## POKYNY TÝKAJÚCE SA UZEMNENIA

Zariadenie je potrebné uzemniť. Mikrovlnná rúra je vybavená napájacím vodičom s uzemňujúcou zástrčkou.

F Vodič pripájajte do náležite nainštalovanej a uzemnenej nástennej napájacej zásuvky.

V prípade skratu znižuje uzemnenie riziko úrazu elektrickým prúdom.

Mikrovlnnú rúru napojte na samostatný elektrický obvod.

**VÝSTRAHA: V prípade nesprávneho pripojenia je riziko úrazu elektrickým prúdom.**

**Poznámky:** V prípade akýchkoľvek otázok týkajúcich sa uzemnenia alebo spôsobu pripojenia do elektrického napájania sa obráťte na odborne spôsobilého elektrikára alebo servisného technika.

**VÝSTRAHA: Výrobca a predávajúci nie sú zodpovední za poškodenie rúry alebo zranenia vo výsledku nedodržania pokynov týkajúcich sa pripojenia na elektrické napájanie.**

## RÁDIOVÉ RUŠENIE

Prevádzka mikrovlnnej rúry môže byť príčinou rušenia rádiových a televíznych prijímačov a podobných zariadení.

Rušenie je možné obmedziť alebo odstrániť týmto spôsobom:

1. Očistite dvierka a styčné plochy rúry.
2. Zmeňte nastavenia rádiovkej alebo televíznej prijímacej antény.
3. remiestnite mikrovlnnú rúru na iné miesto.
4. Odsuňte mikrovlnnú rúru od prijímača.
5. Pripojte mikrovlnnú rúru do inej elektrickej zásuvky, aby boli rúra a prijímač napájané z rôznych obvodov elektrickej siete.

## ČISTENIE – ÚDRŽBA A OBSLUHA

1. Pred začatím čistenia vypnite rúru a vyťahnite zástrčku napájacieho kábla zo sieťovej zásuvky.
2. Vnútro rúry udržiavajte čisté. V prípade znečistenia vnútorných stien rúry odstráňte ich alebo rozliatu tekutinu pomocou vlhkej utierky. V prípade silného znečistenia použite jemný čistiaci prostriedok. Nesmú sa používať čistiace prostriedky v rozprašovači a iné silné čistiace prostriedky, pretože môžu zapríčiniť vznik škvrn, šmúh alebo zmatnenie povrchu rúry a dvierok.
3. Vonkajšie povrchy rúry čistíte pomocou vlhkej utierky. Pre zamedzenie poškodeniu súčiastok, ktoré sa nachádzajú vo vnútri rúry, dávajte pozor, aby voda nestekala vetracími otvormi do jej vnútra.
4. Obidve strany dvierok, okienka, tesnenia dvierok a susediace prvky často utierajte vlhkou utierkou pre odstránenie všetkých pozostatkov potravín a tekutín.

**Nesmú sa používať abrazívne čistiace prostriedky.**

5. Na umývanie telesa sa nesmú používať agresívne čistiace prostriedky ako napr. emulzie, mliečka, pasty a pod. Tieto prostriedky môžu okrem iného zotrieť informačné grafické prvky, ako napr.: mierky, označenia, výstražné značky a pod.
6. Ovládací panel sa nesmie zvlhčovať. Na čistenie používajte vlhkú, jemnú prachovku. S cieľom predísť náhodnému zapnutiu rúry, ovládací panel čistíte pri otvorených dvierkach.
7. Pokiaľ sa na vnútornej alebo vonkajšej strane dvierok zráža vodná para, utrite ju pomocou mäkkej prachovky. K zrážaniu môže dôjsť, ak mikrovlnnú rúru prevádzkujete v podmienkach vysokej vlhkosti. V takomto prípade je to normálny jav.
8. Pravidelne vyberajte a čistite sklenený tanier. Umývajte ho v teplej vode s čistiacim prostriedkom alebo v umývačke riadu.
9. Pre zamedzenie vzniku hluku pravidelne čistíte otočný prstenec a dno vnútra rúry. Dolný povrch jednoducho vyčistíte pomocou jemného čistiaceho prostriedku. Otočný prstenec umývajte v teplej vode s čistiacim prostriedkom alebo v umývačke riadu. Pri opätovnom montovaní otočného prstenca dávajte pozor, aby zapadol do správnej polohy.
10. Pre odstránenie nepríjemného pachu zvnútra rúry, varte v rúre po dobu 5 min. cca. 200 ml vody so šťavou a kôrou z jedného citróna v miske vhodnej na použitie v mikrovlnnej rúre. Vnútro dôkladne utrite pomocou suchej, mäkkej prachovky.
11. Ak je potrebné vymeniť vnútornú žiarovku, **obráťte sa na SERVIS.**
12. Pravidelne čistite rúru a odstraňujte prilepené potraviny. Nedodržanie hore uvedených pokynov môže zapríčiniť poškodenie povrchov, čo zase môže skrátiť životnosť zariadenia a zapríčiniť vznik nebezpečných situácií.

## PRED PRIVOLANÍM SERVISU

**Ak mikrovlnná rúra nefunguje:**

1. Zistíte, či je rúra náležite pripojená do elektrickej zásuvky. Ak nie, vyťahnite zástrčku zo zásuvky, počkajte 10 sekúnd a opäť ju zasuňte.
2. Skontrolujte, či sa poistka neprepálila alebo či sa nevypla automa-

tická poistka. Ak hore uvedené poistky fungujú správne, skontrolujte sieťovú zásuvku pripojením do nej iného zariadenia.

3. Skontrolujte, či je ovládací panel správne naprogramovaný a či časový spínač je správne nastavený.
4. Skontrolujte, či dvierka boli dôkladne uzatvorené zámkami dvierok. V opačnom prípade sa v rúre nezapne mikrovlnná energia.

**AK NAPRIEK VYKONANIU HORE UVEDENÝCH ČINNOSTÍ RÚRA NĀĎALEJ NEFUNGUJE, OBRĀĎTE SA NA SERVIS. NENASTAVUJTE ANI NEOPRAVUJTE MIKROVLNNŤ RŮRU SAMI.**

## TECHNICKÉ ŮDAJE

Spotreba energie:	230V~50Hz, 1200W (Mikrovlny) 1000W (Gril)
Menovitý výstupný výkon mikrovln	800W
Frekvencia	2450 MHz
Vonkajšie rozmery (mm)	262 (H) x 452 (W) x 386 (D)
Rozmery vnútornej časti rúry (mm)	220 (H) x 315 (W) x 314 (D)
Objem rúry	20 litrov
Otočný tanier	Priemer = 245 mm
Hmotnosť bez obalu:	Cca. 11,4 kg

\* Hore uvedené údaje sa môžu zmeniť, užívateľ ich musí porovnať s informáciami uvedenými na výrobnom štítku rúry. Na žiadne reklamácie týkajúce sa chýb v týchto údajoch sa neprihladne.

## POŹIADAVKY NORIEM

Mikrovlnná rúra ZELMER vyhovuje požiadavkám platných noriem.

Zariadenie vyhovuje požiadavkám smerníc:

- Nízkonapäťové elektrické zariadenia (LVD) – 2006/95/EC
- Elektromagnetická kompatibilita (EMC) – 2004/108/EC

Výrobok je označený označením CE na výrobnom štítku.

## VARENIE V MIKROVLNNEJ RŮRE – POZNĀMKY

1. Dôkladne uložte potraviny. Najhrubšie časti uložte na okraji nádoby.
2. Skontrolujte dobu varenia. Varte najkratšiu možnú dobu a ak to bude potrebné, predĺžte dobu varenia. Silne pripálené potraviny môžu vytvárať dym alebo sa vznietiť.
3. Počas varenia je potrebné potraviny prikryť. Prikrytie zabezpečuje proti vylievaniu sa a zaisťuje rovnomerné varenie.
4. Počas varenia obracajte potraviny, aby ste urýchlili varenie takých jedál, ako napr. kurča alebo hamburgery. Väčšie kusy, ako napr. pečené mäso, je potrebné obrátiť aspoň jeden raz.
5. Po uplynutí polovice doby varenia zmeňte uloženie takých potravín ako napr. fašírky. Kusy nachádzajúce sa v hornej časti preneste dole, umiestnené v strede presuňte na okraje.

## POZNĀMKY TÝKAJÚCE SA NĀDOB

V mikrovlnnej rúre používajte riad a príbor, ktoré sú k tomu prispôsobené. Ideálnym materiálom na riad do mikrovlnnej rúry je materiál, ktorý umožňuje prenik mikrovlnnej energie cez nádobu za účelom zohriatia potravín.

1. Nepoužívajte kovové príbory alebo nádoby s kovovými prvkami – mikrovlny neprechádzajú cez kov.
2. Pred varením v mikrovlnnej rúre odstráňte obaly z recyklovaného papiera, pretože môžu obsahovať kovové častky, ktoré môžu byť príčinou vzniku iskier a/alebo požiaru.
3. Odporúča sa používanie oválnych/okrúhlych nádob namiesto štvorcových/obdĺžnikových nádob, pretože sa potraviny v rohoch najčastejšie pripaľujú.
4. Odkryté časti chráňte proti pripáleniu ich prikrytím úzkymi pásmi alobalu. Pamätajte sa však, aby ste nepoužívali priveľa alobalu a nechali vzdialenosť min. 3 cm medzi alobalom a vnútornými stenami rúry.

Nižšie uvedený zoznam zjednoduší výber správneho riadu a príboru.

Kuchynský riad a príbory	Mikrovlny	Gril	Kombinované varenie
Žiaruvzdorné sklo	Áno	Áno	Áno
Sklo, ktoré nie je odolné voči teplu	Nie	Nie	Nie
Žiaruvzdorné keramické výrobky	Áno	Áno	Áno
Plastové nádoby vhodné pre mikrovlnné rúry	Áno	Nie	Nie
Papier na pečenie	Áno	Nie	Nie
Kovová tácka	Nie	Áno	Nie
Kovový rošt	Nie	Áno	Nie
Alobal a nádoby z alobalu	Nie	Áno	Nie

## KONŠTRUKCIA MIKROVLNNEJ RÚRY

1. Zámok dvierok
2. Okno mikrovlnnej rúry
3. Otočná os
4. Ovládací panel
5. Vetrací otvor
6. Sklenený tanier
7. Ohrievacie teleso grilu
8. Kovový rošt

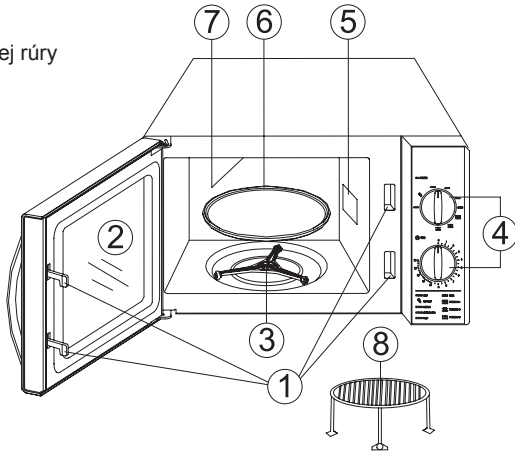

## MONTÁŽ OTOČNÉHO SKLENÉHO TANIERA

1. Sklenený tanier sa nesmie umiestňovať opačne. Nesmie sa obmedzovať pohyb taniera.
2. Počas varenia sa musia v mikrovlnnej rúre vždy nachádzať sklenený tanier a sada otočného prstenca.
3. Počas varenia potraviny alebo nádoby s potravinami vždy umiestňujte na sklenenom tanieri.
4. V prípade prasknutia alebo poškodenia skleneného taniera, obráťte sa na najbližší servis.

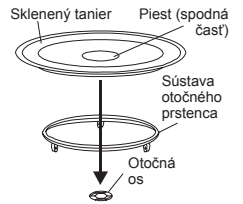

## OVLÁDACÍ PANEL

- Otočný regulátor ●○ POWER
  - Používa sa na nastavenie mikrovlnného programu spolu s úrovňou výkonu (9 programov).
- (Nízky výkon – 18%)
- \*○ (Rozmrazovanie – 36%)
- (Stredný výkon – 58%)
- (Stredne vysoký výkon – 81%)
- (Vysoký výkon – 100%)
- ~~~~ GRIL (Grilovanie)
- PROGRAM 1 (Kombinované varenie 1)
- PROGRAM 2 (Kombinované varenie 2)
- PROGRAM 3 (Kombinované varenie 3)
- Otočný regulátor ☺ TIME
  - Používa sa na nastavenie doby fungovania zvoleného programu. **Maximálny čas pre jeden cyklus je 30 minút.**

### POZOR!

Ak čas nastaveného programu má byť kratší ako 2 min., najprv otočte prepínač ☺ Time (II) poza čiaru označujúcu 2 minúty a potom otočte prepínač ☺ Time (II) opačným smerom, aby ste nastavili požadovaný čas.

Typ 29Z020

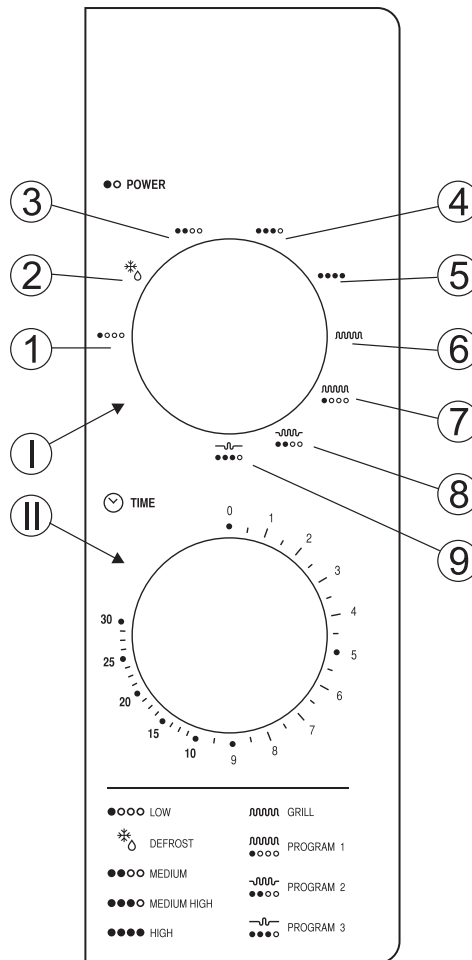

Typ 29Z021

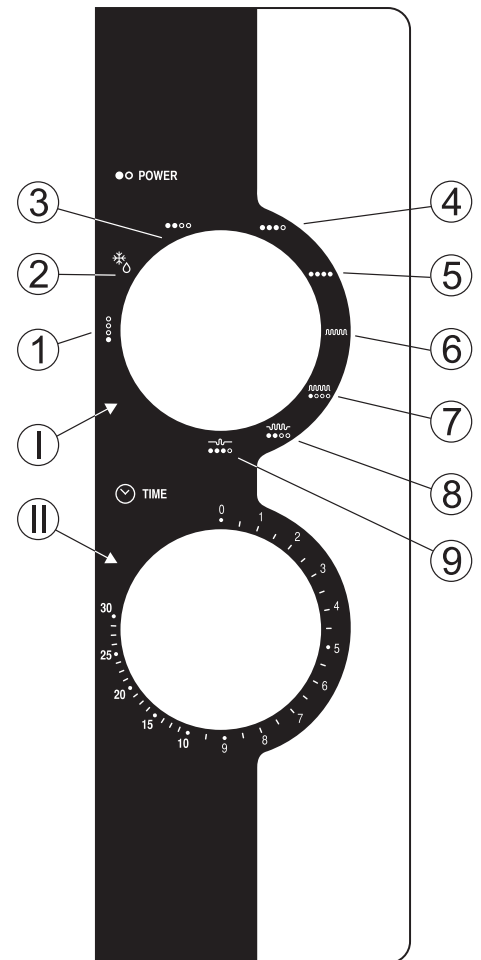

## ZAPÍNANIE MIKROVLNNEJ RÚRY

Pripojte zariadenie do vhodného zdroja napájania.

**Pred začatím programovania mikrovlnnej rúry najprv umiestnite pripravované jedlo v jej komore a zatvorte dvierka.**

## VARENIE POMOCOU MIKROVLŇN

Táto funkcia má 5 úrovní výkonu, ktoré je potrebné nastaviť v závislosti od pripravovaného jedla.

Pre nastavenie požadovanej úrovne výkonu (pozri nižšie uvedenú tabuľku), otočte regulátor POWER (I) v smere hodinových ručičiek, aby ste vybrali vhodný symbol.

Popis	Výkon varenia (úroveň)
●○○○○	18%
*○	36%
●●○○○	58%
●●●○○	81%
●●●●○	100%

Potom otočte prepínač ☺ Time (II) v smere hodinových ručičiek a nastavte požadovaný čas práce. **Maximálny čas pre jeden cyklus je 30 minút.**

**POZOR! Mikrovlnná rúra sa zapne hneď po nastavení času práce.**

## ROZMRAZOVANIE (Defrost)

Táto funkcia umožňuje rozmraziť zmrazené potraviny. Pre nastavenie funkcie rozmrazovania, otočte regulátor ●○ Power (I) do polohy \*○ (2).

Potom otočte prepínač ☺ TIME (II) v smere hodinových ručičiek a nastavte požadovaný čas práce alebo hmotnosť jedla. **Maximálny čas rozmrazovania pre jeden cyklus je 30 minút.**

**POZOR! Mikrovlnná rúra sa zapne hneď po nastavení času práce.**

## GRIL

Funkcia GRIL je mimoriadne vhodná pre prípravu tenkých plátkov mäsa, steakov, rezňov, kebabov, klobások alebo kúskov kurčaťa. Hodí sa aj na prípravu hriankov a obaľovaných jedál.

Pre nastavenie funkcie grilovania, otočte regulátor ●○ Power (I) v smere hodinových ručičiek do polohy GRIL (6).

Potom otočte prepínač ☺ **TIME (II)** v smere hodinových ručičiek a nastavte požadovaný čas grilovania. **Maximálny čas grilovania pre jeden cyklus je 30 minút.**

**POZOR! Mikrovlnná rúra sa zapne hneď po nastavení času práce.**

### **KOMBINOVANÉ VARENIE**

Táto funkcia je kombináciou (spojením) varenia pomocou mikrovln a grilovania.

Táto operácia má tri rôzne úrovne: **PROGRAM 1 (7)**, **PROGRAM 2 (8)** a **PROGRAM 3 (9)** (pozri nižšie uvedenú tabuľku).

Tieto programy sú vhodné pre rôzne jedlá a spôsoby tepelnej úpravy. Umožňujú zachovať chrumkavosť pripravovaného jedla.

Program	Úroveň výkonu mikrovln	Úroveň výkonu grilu	Niektoré jedlá
<b>PROGRAM 1</b>	Stredne nízky (30%)	Vysoký (70%)	Ryby, zemiaky
<b>PROGRAM 2</b>	Stredný (49%)	Stredný (51%)	Pečené zemiaky, pudinky, omelety
<b>PROGRAM 3</b>	Stredne vysoký (67%)	Nízky (33%)	Hydinové mäso

Pre nastavenie jedného z programov kombinovaného varenia, otočte regulátor ●○ **Power (I)** v smere hodinových ručičiek do polohy **PROGRAM 1 (7)** alebo **PROGRAM 2 (8)** alebo **PROGRAM 3 (9)**.

Potom otočte regulátor ☺ **TIME (II)** v smere hodinových ručičiek a nastavte požadovaný čas práce. **Maximálny čas kombinovaného varenia pre jeden cyklus je 30 minút.**

**POZOR! Mikrovlnná rúra sa zapne hneď po nastavení času práce.**

### **UKONČENIE PRÁCE MIKROVLNNEJ RÚRY**

Po každom ukončení funkcie sa zapne zvukový signál, ktorý oznamuje koniec práce.

Pre pozastavenie prevádzky mikrovlnnej rúry otvorte dverka ťahaním za držadlo. Ich opätovné zatvorenie automaticky zapne mikrovlnnú rúru podľa predchádzajúcich nastavení.

Ak ste vybrali jedlo z mikrovlnnej rúry pred uplynutím nastaveného času programu, **VŽDY OTOČTE REGULÁTOR DO POLOHY NULA.**

Zapnutie prázdnej mikrovlnnej rúry sa spája s nebezpečenstvom poškodenia zariadenia.

### **EKOLOGICKY VHODNÁ LIKVIDÁCIA**

Obalový materiál nevyhadzujte. Obaly a baliace prostriedky elektrospotrebičov ZELMER sú recyklovateľné a zásadne by mali byť vrátené na nové zhodnotenie. Kartónový obal odovzdajte do zberne starého papiera. Vrecká z polyetylénu (PE, PE-HD, PE-LD) odovzdajte do zberne PE na opätovné zužitkovanie.

Po ukončení životnosti spotrebič zlikvidujte prostredníctvom na to určených recyklačných stredísk. Ak má byť prístroj definitívne vyradený z prevádzky, doporučuje sa po odpojení prívodnej šnúry od elektrickej siete jej odstránenie (odrezanie), prístroj tak bude nepoužiteľný.



Informujte sa láskavo na Vašej obecnej správe, ku ktorému recyklačnému stredisku patríte.

Tento elektrospotrebič nepatrí do komunálneho odpadu. Spotrebiteľ prispieva na ekologickú likvidáciu výrobku. Zelmer Slovakia, s. r. o. je zapojená do systému ekologickej likvidácie elektrospotrebičov u firmy ENVIDOM – združenie výrobcov. Viac na [www.envidom.sk](http://www.envidom.sk).

**Opravy spotrebičov si uplatnite u odborníkov v servisných strediskách. Záručné a pozáručné opravy doručené osobne alebo zaslané poštou prevádzajú servisné strediská firmy ZELMER – vid' ZOZNAM ZÁRUČNÝCH SERVISOV.**

*Výrobca nezodpovedá za prípadné škody spôsobené použitím zariadenia, ktoré sa nezhoduje s jeho určením alebo v dôsledku jeho nesprávneho používania. Výrobca si vyhradzuje právo vykonať kedykoľvek zmeny na výrobku bez predchádzajúceho upovedomenia za účelom prispôbena právnym predpisom, normám, nariadeniam alebo z konštrukčných, obchodných, estetických dôvodov a iných dôvodov.*

Kérjük figyelmesen olvassa el a használati utasítást. Különös figyelmet kell szentelni a biztonsági előírásoknak.

A használati utasítást kérjük megőrizni, hogy a termék későbbi használata során is rendelkezésre álljon.

**Az alábbi kijelölt helyre írja be a mikrohullámú sütőn található SOROZATSZÁMOT és őrizze meg ezt az információt.**

SOROZAT  
SZÁM:

### A MIKROHULLÁMÚ ENERGIA HATÁSA ELLENI VÉDELEMRE VONATKOZÓ BIZTONSÁGI SZABÁLYOK

- Ne használja a sütőt, ha nyitva van az ajtaja.  
Az a mikrohullámú sugárzással való közvetlen érintkezés veszélyt hordozza magában. Semmiféleképpen nem szabad a biztosító mechanizmusokat megkerülni vagy azokat önállóan módosítani.
- A sütő eleje és az ajtaja közé ne tegyen semmiféle tárgyat és ne engedje meg, hogy a szenny vagy a tisztítószer maradványai az érintkezési felületeken gyűljenek össze.
- Ne használjon sérült készüléket. Nagyon fontos, hogy az ajtó pontosan záródjon és rajta semmiféle sérülés ne legyen:
  - a zsanérokra és zárszerkezetekre (repedések vagy lazulások),
  - az ajtó tömítéseire vagy az érintkezési felületeken,
  - „megvetemedés”.
- A sütő szabályozásával vagy javításával kapcsolatos munkákat csak a szerviz szakképzett dolgozói végezhetik.

### Tartalomjegyzék

A mikrohullámú energia hatása elleni védelemre vonatkozó biztonsági szabályok.....	14
Fontos biztonsági figyelmeztetések.....	14
Üzembehelyezés.....	14
A földelésre vonatkozó utasítások.....	15
Rádiós zavarok.....	15
Tisztítás – karbantartás és üzemeltetés.....	15
Mielőtt hívja a SZERVÍZT.....	15
Műszaki adatok.....	15
Szabványügyi előírások.....	15
Mikrohullámú főzés – útmutatás.....	15
Az edényekre vonatkozó útmutatások.....	16
A mikrohullámú sütő szerkezeti felépítése.....	16
Az üveg forgótányér felszerelése.....	16
Kezelőpanel.....	16
A sütő bekapcsolása.....	17
Mikrohullámú főzés.....	17
Felolvasztás.....	17
Grill.....	17
Kombinált üzemmód.....	17
A sütő üzemeltetésének a befejezése.....	17
Környezetvédelem – óvjuk környezetünket.....	17

### FONTOS BIZTONSÁGI FIGYELMEZTETÉSEK

Az elektromos készülék használata során tartsa be az alapvető biztonsági szabályokat, többek között:

**FIGYELMEZTETÉS: Az égési sérülések, áramütés, tűzveszély vagy a mikrohullámú energia hatása következtében bekövetkező sérülések elkerülése végett tartsa be az alábbi szabályokat:**

- A mikrohullámú sütő kizárólag háztartásbeli használatra készült.
- A sütőt kizárólag a 230V feszültségű váltóáramú, földelt konnektorhoz csatlakoztassa.
- A készüléket kizárólag a rendeltetésének megfelelően, a használati utasításában leírtak szerint használja. A készülékben ne használjon maró hatású vagy párolgó vegyszereket. A mikrohullámú sütőnek ez a típusa elsősorban az élelmiszerek melegítésére, főzésére és szárítására szolgál. A mikrohullámú sütő nem ipari vagy laboratóriumi célra készült.
- FIGYELMEZTETÉS: Ne működtesse a sütőt üresen.**
- Sohasem használja a sütőt, ha annak hálózati kábele vagy csatlakozó dugója sérült, ha nem megfelelő módon működik, leesett vagy más károsodás érte.

Amennyiben a hálózati csatlakozó kábel sérül meg, annak javítását, a balesetek elkerülése végett bizza szakemberre.

**A készülék javítását kizárólag csak arra kiképzett személy végezheti. A helytelenül elvégzett javítás a használó számára komoly veszélyt jelenthet. Meghibásodás esetén forduljon a ZELMER szakszervízhez.**

**6. FIGYELMEZTETÉS: A gyerekek a mikrohullámú sütőt csak akkor használhatják felügyelet nélkül, ha előtte a megfelelő kezelési utasításokkal megismerkedtek, ami lehetővé teszi, hogy a gyermek a sütőt biztonságosan használja, tudatában a helytelen használatából eredő veszélyeknek.**

7. A sütő belső terében keletkezhető tűz veszélyének az elkerülése céljából:

- Kísérje figyelemmel a sütő működését, ha az élelmiszert műanyagból vagy papírból készült edényben melegíti, mivel az meggyulladhat.
- Mielőtt a papír vagy műanyag zacskót behelyezi a sütőbe, távolítsa el róla a drótzárat.
- Ha a sütő füstölni kezd, azonnal kapcsolja ki a készüléket és a csatlakozó dugót húzza ki a konnektorból. A sütő ajtaját a lángok elfojtása céljából ne nyissa ki.
- A sütő belső terét ne használja tárolási célra. Ha a készüléket nem használja, a sütőben ne hagyjon papírból készült termékeket, edényeket és evőeszközöket vagy élelmiszert.

**8. FIGYELMEZTETÉS: Ne melegítsen folyadékot vagy más élelmiszert hermetikusan záródó edényekben. Azok szétrobbanhatnak.**

9. Az italok melegítésekor a mikrohullámú sütőben a folyadék forrása egy bizonyos időeltolódással történhet, így kiömlhet, ezért fokozottan ügyeljen, amikor az edényt viszi.

10. A mikrohullámú sütőben ne süssön zsiradékot élelmiszert. A forró olaj tönkretelheti a sütő részeit vagy a konyhai eszközöket, sőt a bőr égési sérüléseit is okozhatja.

11. A sütőben ne melegítsen tojást a héjában vagy a héjában főtt kemény tojást. A tojások a sütőben még a melegítés befejezése után is szétrobbanhatnak.

12. A vastag héjú élelmiszereket, mint pl. burgonyát, egész tököt, almát és gesztenyét, a főzés előtt villával szurkálja meg.

13. A bébiüvegek és bébitápszer üvegeinek tartalmát a melegítés előtt keverje meg és az üveget rázza fel. Az etetés előtt az égési sérülések elkerülése céljából ellenőrizze azok hőmérsékletét.

14. A konyhai edények az élelmiszer melegítése során a hő hatására felmelegedhetnek. Az edények kivételénél használjon megfelelő edényfogót.

15. A használat előtt ellenőrizze, hogy az edények alkalmasak-e a mikrohullámú sütőben való használatra.

**16. FIGYELMEZTETÉS: A karbantartással és javítással összefüggő műveletek, amikor a mikrohullámú energia elleni védelmet szolgáló védőburkolatot el kell távolítani, veszélyesek, ezért az ilyen jellegű munkát kizárólag csak szakképzett személy végezheti.**

17. A készülék nem a gyermekek valamint a fizikailag, szellemileg korlátozott személyek által való használatra készült, vagy olyan személyeknek, akik nem rendelkeznek a megfelelő tapasztalattal és ismeretekkel, hacsak a használat előtt a biztonságukért felelős személy ellátja őket a megfelelő kezelési utasításokkal. A készüléket a használata közben sohasem hagyja felügyelet nélkül.

**Működése közben ne hagyja a készüléket felügyelet nélkül. Gyermekeket ne engedjen a készülék közelébe.**

**18. Semmi esetre sem távolítsa el az ajtó belső oldalán található védőfóliát. Az a készülék sérülését okozhatja.**

### ÜZEMBEHELYEZÉS

- Ellenőrizze, hogy a sütő belsejében nem maradt-e csomagolóanyag.
- FIGYELMEZTETÉS: Ellenőrizze, hogy a készüléken nincsenek-e sérülési nyomok, mint például az ajtó megvetemedése vagy elferdülése, az ajtó tömítéseinek valamint az érintkezési felületeknek a sérülése, repedt vagy meglazult ajtózanérok és zárszerkezetek, horpadások a sütő belsejében vagy az ajtaján.**

**Ne használja a készüléket, ha azon bármilyen sérülést tapasztal és értesítse erről a szerviz szakképzett dolgozóját.**

- A mikrohullámú sütőt tegye egyenes, stabil felületre, amely kibírja a készülék valamint a benne készített legnehezebb ételek együttes súlyát.
- A mikrohullámú sütőt ne tegye ki magas hőmérséklet vagy nedveség hatásának és ne helyezze gyúlékony anyagok közelébe.
- A sütő helyes működésének a biztosítása céljából ügyeljen a készülék megfelelő szellőzésének a biztosítására. A sütő felett hagyjon legalább 20 cm-es távolságot. A mikrohullámú sütő és a mellette lévő fa-

lak között 5 cm, a sütő mögött pedig 10 cm. Az egyik oldalról szabad teret kell biztosítani. A szellőző nyílásokat ne fedje le és ne dugja be őket. Ne szerelje le a készülék lábait.

6. Ne használja a sütőt az üvegtálca nélkül, a forgógyűrűje nélkül és ha a tengelye a nem megfelelő helyzetben áll.
7. Ellenőrizze, hogy a hálózati csatlakozó kábel nincs-e megsérülve, nincs-e a sütő alatt vagy bármilyen forró vagy éles felületen.
8. Biztosítsa a konnektorhoz való hozzáférhetőséget, hogy sürgős esetben a készüléket a hálózati konnektorból gyorsan ki lehessen kapcsolni.
9. Ne használja a mikrohullámú sütőt a szabadban.

## A FÖLDELÉSRE VONATKOZÓ UTASÍTÁSOK

A készülék földelést igényel. A sütő földelt csatlakozó vezetékkel és dugóval rendelkezik.

F A hálózati kábelt a megfelelő fali földelt konnektorhoz csatlakoztassa.

Zárlat esetén a földelés csökkenti az áramütés veszélyét. A mikrohullámú sütőt ajánlatos külön áramkörre csatlakoztatni.

**FIGYELMEZTETÉS: A nem megfelelő csatlakoztatás esetén fennáll az áramütés veszélye.**

**Megjegyzés:** A földelésre vagy a hálózati konnektorhoz való csatlakoztatásra vonatkozó bármilyen kérdés esetén forduljon szakképzett villanyszerelőhöz vagy a szervíz dolgozójához.

**FIGYELMEZTETÉS: Úgy a gyártó, mint az eladó nem vállal magára felelősséget a mikrohullámú sütő sérüléséért vagy személyi sérülésekért, ha azokat a készüléknek a használati utasításban leírtakkal nem megegyező hálózati csatlakoztatása okozta.**

## RÁDIÓS ZAVAROK

A mikrohullámú sütő az üzemelése közben a rádió, televízió és hozzájuk hasonló készülékek működésében zavart okozhat.

Ezeket a zavarokat az alábbi módon lehet korlátozni vagy kizárni:

1. Tisztítsa meg a sütő ajtaját és érintkezési felületeit.
2. Változtassa meg a rádió- vagy TV-antenna beállítását.
3. Tegye át a mikrohullámú sütőt egy másik helyre.
4. Tolja el a mikrohullámú sütőt a vevőkészülék közeléből.
5. A mikrohullámú sütőt csatlakoztassa egy másik konnektorhoz, úgy, hogy a sütő és a vevőkészülék áramellátása különböző áramkörökről történjen.

## TISZTÍTÁS – KARBANTARTÁS ÉS ÜZEMELTETÉS

1. A tisztítás megkezdése előtt kapcsolja ki a sütőt és a hálózati csatlakozó dugót húzza ki a konnektorból.
2. A sütő belsejét tisztán kell tartani. A sütő belső falainak a szennyeződése esetén távolítsa el az ételdarabokat, a kiömlött folyadékot pedig törölje fel nedves ruhával. Erős szennyezés esetén használjon kímélő hatású mosogatószeret. Ne használjon spray jellegű tisztítószereket és más erős tisztítószereket, mert azok foltokat, csíkokat hagyhatnak maguk után, vagy a sütőnek és az ajtajának az elszíneződését okozhatják.
3. A sütő külső felületét nedves ruhával tisztítsa. A sütő belsejében lévő részegységek károsodásának az elkerülése céljából ügyeljen arra, hogy a készülék belsejébe a szellőző nyílásokon keresztül ne csepegjen víz.
4. Az ajtó mindkét oldalát, az üvegrészt, az ajtó tömítéseit és a velük szomszédos részeket gyakran törölje le nedves ruhával, hogy azokon ne legyenek ételmaradványok vagy kiömlött folyadékok.

**Ne használjon súroló hatású tisztítószereket.**

5. A külső borító tisztításához ne használjon erős detergenset, emulzió, folyékony súroló vagy tisztítópasztát stb. formájában. Azok, többek között eltávolíthatják a készüléken található információs grafikai jelzéseket, mint pl.: skálabeosztás, jelzések, figyelmeztető jelek, stb.
6. Ne engedje meg, hogy a kezelőpanel benedvesedjen. A tisztításához használjon nedves, puha törülőkendőket. A készülék véletlenszerű bekapcsolásának a megakadályozása céljából a kezelőpanel tisztítását a sütő nyitott ajtaja mellett végezze.
7. Ha a vízgőz az ajtó belső vagy külső oldalán kezd lecsapódni, törölje le puha ruhával. A pára lecsapódására akkor kerül sor, ha a mikrohullámú sütő magas páratartalmú környezetben működik. Ilyen esetben ez normális jelenség.
8. Bizonyos időközönként vegye ki és mosogassa el az üvegtányért. Mosogassa meleg, mosogatószeres vízben vagy mosogatógépben.
9. A zajos működés megakadályozása céljából rendszeresen tisztítsa a forgógyűrűt és a sütőrész alját. Az alsó részt kímélő hatású mosószerrel tisztítsa. A forgógyűrűt mosogatószeres vízben vagy mo-

sogatógépben mosogassa. A forgógyűrű ismételt beszerelése alatt ügyeljen arra, hogy az a megfelelő helyre kerüljön.

10. A sütőből jövő kellemetlen szagok eltüntetése céljából a sütőben főzön 5 percig kb. 200 ml mennyiségű ivólevés vizet egy citrom héjával, egy olyan tálnal, ami alkalmas a sütőben való használatra. A sütő belsejét törölje meg száraz, puha törülőkendővel.
11. Ha szükség van a belső térben lévő villanyégő cseréjére, **forduljon a SZERVÍZHEZ.**
12. A sütőt rendszeresen tisztítsa és távolítsa el az ételmaradványokat. A fenti utasítások be nem tartása a felületek állapotának a sérülését okozhatja, ami pedig kedvezőtlen hatással lehet a készülék élettartamára és veszélyes helyzeteket teremthet.

## MIELŐTT HÍVJA A SZERVÍZT

**Ha a készülék nem működik:**

1. Ellenőrizze, hogy a sütő a hálózati konnektorhoz megfelelő módon van-e csatlakoztatva. Ha nem, húzza ki a csatlakozó dugót a konnektorból, várjon 10 másodpercig és ismét dugja be.
2. Ellenőrizze, hogy nem égett-e ki a biztosíték vagy az automata nem vágott-e ki. Ha a fenti biztosítékok helyesen működnek, ellenőrizze a hálózati konnektort, ahhoz egy másik készüléket csatlakoztassa.
3. Ellenőrizze, hogy a kezelőpanel a megfelelő módon van-e beprogramozva valamint azt, hogy az időbeállító a megfelelő pozícióban van-e.
4. Ellenőrizze az ajtót, hogy az pontosan be legyen zárva az ajtózárral. Az ellenkező esetben a mikrohullámú energia nem jut be a sütőtérbe.

**AMENNYIBEN A FENTI MŰVELETEK ELVÉGZÉSE UTÁN A MIKROHULLÁMÚ SÜTŐ TOVÁBBRA SEM MŰKÖDIK, FORDULJON A SZERVÍZHEZ. A SÜTŐT NEM SZABAD ÖNÁLLÓAN SZABÁLYOZNI VAGY JAVÍTANI.**

## MŰSZAKI ADATOK

Energiafelhasználás:	230V~50Hz, 1200W (Mikrofales) 1000W (Gril)
A mikrohullámok névleges kimenő teljesítménye	800W
Frekvencia	2450 MHz
Külső méretek (mm)	262 (H) x 452 (W) x 386 (D)
A sütőtér méretei (mm)	220 (H) x 315 (W) x 314 (D)
A sütő űrtartalma	20 liter
Forgótányér	Átmérő = 245 mm
Nettó tömeg	Kb. 11,4 kg

\* A fenti adatok megváltozhatnak, aminek következtében a felhasználónak ellenőriznie kell a készülék névleges adattábláján feltüntetett információkat. Az ezen adatokban előforduló esetleges hibákat érintő reklamációk nem fogadhatók el.

## SZABVÁNYÜGYI ELŐÍRÁSOK

A ZELMER mikrohullámú sütő az érvényes szabványoknak megfelel.

A készülék az alábbi irányelveknek megfelelő:

- Kisfeszültségű elektromos berendezések (LVD) – 2006/95/EC
- Elektromágneses kompatibilitás (EMC) – 2004/108/EC

A készülék a névleges adattáblázon CE jelzéssel van ellátva.

## MIKROHULLÁMÚ FŐZÉS – ÚTMUTATÁS

1. Az élelmiszereket helyezze el pontosan. A legvastagabb részeket az edény szélső részére tegye.
2. Ellenőrizze a főzési időt. A főzést a megadott időtartomány alsó határértéke szerint végezze, és ha szükséges, hosszabbítsa meg a főzési időt. Az erősen odaégett termékek füstölhetnek, vagy meg is gyulladhatnak.
3. A termékeket a főzés során le kell ligenarnia. A lefedésük megelőzi a „kifröcskölődésüket” és biztosítja az egyenletes főzésüket.
4. A főzés során az anyagokat forgatni kell, hogy a főzési folyamat olyan ételek, mint csirke vagy hamburgerek esetében gyorsabb legyen. A nagyobb méretű ételeket, mint például sült hús, legalább egyszer meg kell fordítani.
5. A főzési idő felénél olyan élelmiszerek, mint húsgombócok elhelyezkedését meg kell változtatni. A fenti részeket alulra, az edény közepén elhelyezkedőket pedig az edény szélére kell tolni.

## AZ EDÉNYEKRE VONATKOZÓ ÚTMUTATÁSOK

A mikrohullámú sütőben használjon arra alkalmas edényeket és „eszközöket”. Az edény ideális anyaga a sütőben alkalmazható átlátszó műanyag, ami lehetővé teszi az energia áthatolását az edény falán az élelmiszer felmelegítése céljából.

1. Ne használjon fém eszközöket vagy edényeket, amelyeknek fémből készült részei vannak – a mikrohullámok a fémen nem hatolnak át.
2. A mikrohullámú sütőben történő főzés megkezdése előtt a készülékről távolítsa el a másodlagos felhasználásból eredő papír csomagolóanyagot, mivel abban fémrészecskék lehetnek, amelyek szikrázást és/vagy tüzet okozhatnak.
3. Javasoljuk kerek vagy ovális edényeket használni, a négyzetes/hosszúcsás edényekkel szemben, mivel az étel az edények sarkában gyakrabban ég oda.
4. Az étel nem fedett részeit az odaégtől védje vékony alufólia-csíkokkal. Nem szabad azonban elfelejteni, hogy ne használjon túl sok fóliát és tartsa be a min. 3 cm távolságot a fólia és a sütő belső falai között.

Az alábbi táblázat segítségül szolgálhat a megfelelő edények és eszközök megválasztásánál.

Konyhai eszközök	Mikrohullámok	Grill	Kombinált üzemmód
Hőálló üveg	Igen	Igen	Igen
Nem hőálló üveg	Nem	Nem	Nem
Hőálló kerámia-eszközök	Igen	Igen	Igen
A mikrohullámú sütőben való használatra alkalmas műanyag edények	Igen	Nem	Nem
Sütőpapír	Igen	Nem	Nem
Fémáltalca	Nem	Igen	Nem
Fémrács	Nem	Igen	Nem
Alufólia és fóliából készült edények	Nem	Igen	Nem

## A MIKROHULLÁMÚ SÜTŐ SZERKEZETI FELÉPÍTÉSE

1. Ajtózár
2. Sütőablak
3. Forgótengely
4. Kezelőpanel
5. Szellőző nyílás
6. Üvegtányér
7. A grill fűtőeleme
8. Fémrács

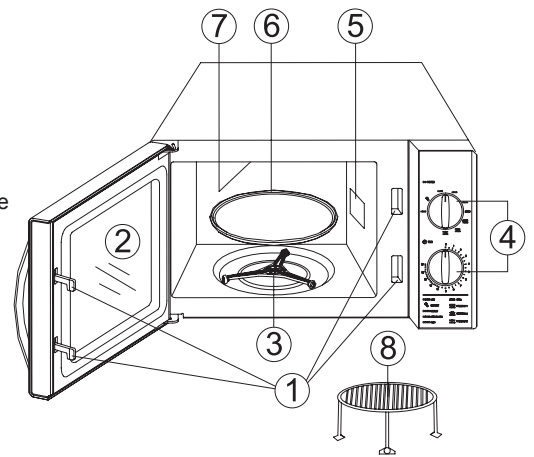

## AZ ÜVEG FORGÓTÁNYÉR FELSZERELÉSE

1. Az üvegtányért nem szabad felfordítva betenni. Nem szabad a tányér mozgását korlátozni.
2. A főzés során az üvegtányérnak és a forgógyűrűnek mindig a sütőrészben kell lenniük.
3. A főzés során az élelmiszert, az étel edényeit mindig az üvegtányérra kell tenni.
4. Az üvegtányér elrepedése vagy megsérülése esetén forduljon a legközelebbi szervízhez.

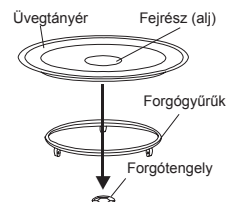

## KEZELŐPANEL

- I. ●○ POWER beállító gomb
  - A mikrohullámú program és teljesítmény szint beállítására szolgál (9 program).
1. ●○○○ (Alacsony teljesítmény szint – 18%)
2. \*○ (Felolvasztás – 36%)
3. ●●○○ (Közepes teljesítmény szint – 58%)
4. ●●●○ (Közepesen magas teljesítmény szint – 81%)
5. ●●●● (Magas teljesítmény szint – 100%)
6. ■■■■ GRILL (Grillezés)
7. ■○○○ PROGRAM 1 (Kombinált üzemmód 1)
8. ●■■■ PROGRAM 2 (Kombinált üzemmód 2)
9. ●●■■ PROGRAM 3 (Kombinált üzemmód 3)
- II. ☺ TIME beállító gomb
  - A kiválasztott program üzemidejének a kiválasztására szolgál. Egy ciklus maximális üzemelési ideje 30 perc.

### FIGYELEM!

Ha a kiválasztott program ideje 2 percnél rövidebb, előbb fordítsa el a ☺ Time (II) gombot a 2 percet jelentő második vonalon túlra, majd tekerje vissza a ☺ Time (II) gombot az idő megfelelő beállítási pontjára.

### 29Z020 Típus

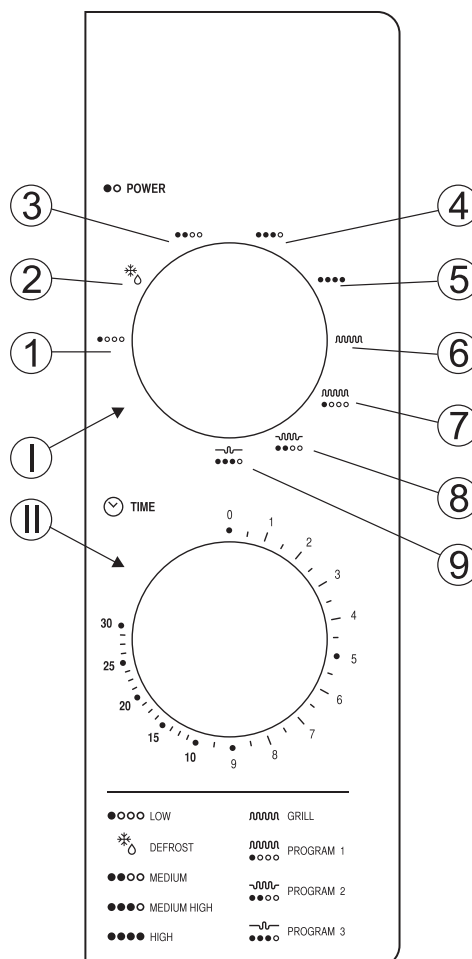

### 29Z021 Típus

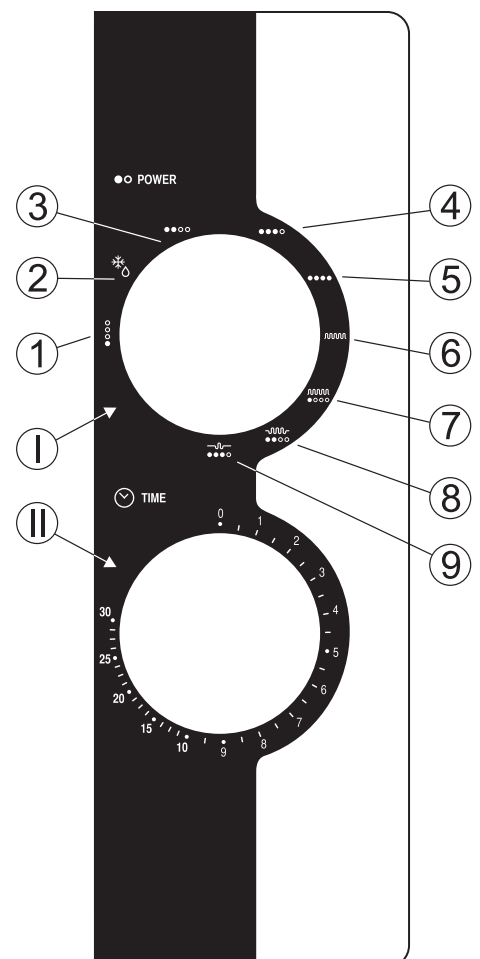

- LOW
- \*○ DEFROST
- MEDIUM
- MEDIUM HIGH
- HIGH
- GRILL
- PROGRAM 1
- PROGRAM 2
- PROGRAM 3



## A SÜTŐ BEKAPCSOLÁSA

A készüléket csatlakoztassa a megfelelő hálózati áramforráshoz.

**A készülék programozásának a megkezdése előtt előbb tegye be az ételt, majd csukja be az ajtót.**

## MIKROHULLÁMÚ FŐZÉS

Ez a funkció 5 szinten működhet, amelyeket a kiválasztott ételnek megfelelően lehet beállítani.

A megfelelő főzési teljesítmény kiválasztása céljából (ld. az alábbi táblázatot), fordítsa el a **POWER (I)** gombot az óramutató járásával megegyező irányban, a korábban kiválasztott jelre beállítva.

Leírás	Főzési teljesítmény (szint)
●○○○○	18%
* <sub>0</sub>	36%
●●○○○	58%
●●●○○	81%
●●●●○	100%

Ezután, a kívánt üzemidő beállítása céljából, fordítsa el a **Time (II)** gombot az óramutató járásával megegyező irányban. **Egy főzési ciklus maximális üzemideje 30 perc.**

**FIGYELEM!** Az idő beállítása után közvetlenül a készülék működésbe lép.

## FELOLVASZTÁS (Defrost)

Ez a funkció lehetővé teszi a korábban lefagyasztott élelmiszer felolvasztását.

A felolvasztás funkciójának a kiválasztása céljából, fordítsa el a **Power (I)** gombot a \*<sub>0</sub> (2) pozícióba állítva.

Ezután, a kívánt üzemidő beállítása céljából, fordítsa el a **TIME (II)** gombot az óramutató járásával megegyező irányban. **Egy felolvasztási ciklus maximális üzemideje 30 perc.**

**FIGYELEM!** Az idő beállítása után közvetlenül a készülék működésbe lép.

## GRILL

A grillezési funkciónak különösképpen a vékony húsdarabok, hússzeletek, fasírt, kebab, virsli vagy csirkedarabok elkészítésénél lehet hasznát venni. A pirítóskok és panírozott ételek elkészítésére is használható.

A grillezési funkció kiválasztása céljából fordítsa el a **Power (I)** gombot az óramutató járásával megegyező irányban a **GRILL (6)** pozícióba állítva.

Ezután, a grillezés kívánt idejének a beállítása céljából, fordítsa el a **TIME (II)** gombot az óramutató járásával megegyező irányban. **Egy grillezési ciklus maximális üzemideje 30 perc.**

**FIGYELEM!** Az idő beállítása után közvetlenül a készülék működésbe lép.

## KOMBINÁLT ÜZEMMÓD

Ez a funkció a mikrohullámú főzési folyamatot kombinálja (kapcsolja össze) a grillezéssel.

Ez a művelet három különböző szinten történik: **PROGRAM 1 (7)**, **PROGRAM 2 (8)** és **PROGRAM 3 (9)** (ld. az alábbi táblázatot).

Különösen hasznosak lehetnek bizonyos ételek és konyhai műveletek esetében. Lehetővé teszik a készített étel kívánt ropogóságának a megőrzését is.

Program	A mikrohullám teljesítmény szintje	A grill teljesítmény szintje	Javasolt ételek
PROGRAM 1	Közepesen alacsony (30%)	Magas (70%)	Hal, burgonya
PROGRAM 2	Közepes (49%)	Közepes (51%)	Sült burgonya, puding, omlett
PROGRAM 3	Közepesen magas (67%)	Alacsony (33%)	Baromfihús

A kombinált üzemidő egyikének a kiválasztása céljából fordítsa el a **Power (I)** gombot az óramutató járásával megegyező irányban a **PROGRAM 1 (7)** vagy **PROGRAM 2 (8)** vagy **PROGRAM 3 (9)** pozícióba állítva.

Ezután, a kívánt üzemidő beállítása céljából, fordítsa el a **TIME (II)** gombot az óramutató járásával megegyező irányban. **A kombinált üzemidő egy ciklusának maximális üzemideje 30 perc.**

**FIGYELEM!** Az idő beállítása után közvetlenül a készülék működésbe lép.

## A SÜTŐ ÜZEMELTETÉSÉNEK A BEFEJEZÉSE

Minden egyes funkció működésének a befejeztével hangjelzés hallható, ami az üzemmód végét jelzi.

Ha a sütőt a működése közben kívánja leállítani, nyissa ki az ajtót a kilincset meghúzva. Az újbóli bezárása a sütőt a korábbi beállításnak megfelelően automatikusan működésbe hozza.

Ha az ételt a sütőből kivette, mielőtt a program beállított ideje lejárt volna, **A GOMBOT FELTÉTLENÜL ÁLLÍTSA VISSZA A NULLA POZÍCIÓBA.**

A mikrohullámú sütő üres, terhelés nélküli bekapcsolása a készülék sérülését okozhatja.

## KÖRNYEZETVÉDELEM – ÓVJUK KÖRNYEZETÜNKET

A karton csomagolás javasoljuk leadni a hulladékgyűjtő helyre.

A polietilén (PE) zsákokat dobja műanyag gyűjtő konténerbe.

A hálózathoz való kikapcsolás után a használt készüléket szét-szerelni, a műanyag alkatrészeket leadni másodlagos nyersanyag felvásárló helyen.

A fém alkatrészeket leadni a MÉH-be.



**Nem dobható ki háztartási hulladékkal együtt!!!**

*Gyártó nem vállal felelősséget azon hibákért, amelyet a nem rendeltetésszerű, vagy helytelen használat eredményez. A garancia nem terjed ki arra a készülékre, amelyen fel nem jogosított személy általi javítás állapítható meg. Gyártó fenntartja magának a jogot a termék módosítására tetszőleges időpontban, előzetes értesítés nélkül az előírásoknak, szabványoknak, direktíváknak való megfelelés, vagy konstrukciós, kereskedelmi, esztétikai és egyéb okok miatt.*

## Stimați Clienți!

Vă rugăm să citiți cu atenție instrucțiunile de utilizare de față. Se cuvine să acordați o atenție deosebită indicațiilor privind siguranța. Vă rugăm să păstrați aceste instrucțiuni, pentru a le putea consulta și mai târziu, în timpul utilizării aparatului.

În locul indicat mai jos, scrieți **NUMĂRUL DE SERIE** care se găsește pe cuptorul cu microunde și păstrați această informație pentru viitor.

NUMĂR  
DE SERIE:

### INDICAȚII DE SIGURANȚĂ PRIVIND PROTECȚIA ÎMPOTRIVA ACȚIUNII ENERGIEI MICROUNDE

- Nu folosiți cuptorul cu ușița deschisă. Există pericolul contactului direct cu radiațiile microunde. Sub nici o formă nu este permisă neutilizarea mecanismelor de protecție sau modificarea lor de către utilizator.
- Nu așezați nici un obiect între partea din față a cuptorului și ușiță, nu permiteți depunerea de murdărie sau de resturi de substanțe de curățare pe suprafața contactului.
- Nu utilizați un aparat defect. Extrem de important este ca ușița să se închidă în mod corespunzător și să nu prezinte nici o defecțiune.
  - Închizătoarele și încuietorele de siguranță (să nu aibă distanțări, să nu fie slăbite)
  - Îmbinarea ușițelor și suprafața contactului;
  - „curbări”.
- Reglarea sau repararea cuptorului pot fi efectuate numai de către lucrători calificați ai serviciului.

### Cuprins

Indicații de siguranță privind protecția împotriva acțiunii energiei microunde .....	18
Recomandări importante privind siguranța .....	18
Instalarea .....	18
Instrucțiuni privind împământarea .....	19
Perturbări radio .....	19
Curățare – conservare și întreținere .....	19
Până la anunțarea SERVISULUI .....	19
Date tehnice .....	19
Norme în vigoare .....	19
Gătirea cu microunde – indicații .....	19
Indicații privitoare la veselă .....	20
Structura cuptorului .....	20
Montarea platoului de sticlă rotitor .....	20
Panou de comandă .....	20
Punerea în funcțiune a cuptorului .....	21
Gătirea cu microunde .....	21
Decongelarea .....	21
Grill .....	21
Gătire combinată .....	21
Încheierea utilizării cuptorului .....	21
Ecologia – să avem grijă de mediu .....	21

### RECOMANDĂRI IMPORTANTE PRIVIND SIGURANȚA

În timpul utilizării aparatului electric, respectați regulile de bază privind siguranța, printre care:

**AVERTISMENT: Pentru a reduce pericolul de arsuri, de electrocutare, de incendiu, rănire sau de îmbolnăvire din cauza energiei microunde, respectați următoarele reguli:**

- Cuptorul cu microunde este destinat numai folosirii casnice.
- Cuptorul cu microunde se conectează numai la priza electrică a rețelei de curent electric alternativ, prevăzută cu contact de protecție.
- Folosiți aparatul numai potrivit destinației sale, așa cum este descrisă în instrucțiunile de față. Nu folosiți substanțe chimice corozive sau care emit vapori în acest aparat. Acest tip de cuptor este destinat încălzirii, gătirii și uscării hranei. Cuptorul nu este destinat utilizării industriale sau de laborator.
- AVERTISMENT: Nu puneți în funcțiune cuptorul gol.**
- Nu folosiți niciodată aparatul dacă are cablul de alimentare sau ștecărul deteriorate, precum și în cazul unei funcționări defectuoase sau dacă a căzut sau a fost deteriorat într-un alt mod.

Pentru a evita orice pericol, dacă cablul de alimentare montat la aparat a suferit deteriorări, acesta trebuie schimbat într-un centru specializat în reparații. Repararea aparatului poate fi efectuată numai de către personalul calificat.

Reparațiile efectuate în mod necorespunzător pot pune în mod serios în pericol viața utilizatorului.

În cazul în care apar defecțiuni, adresați-vă punctului special de servis ZELMER.

**6. AVERTISMENT: Copiii pot folosi cuptorul cu microunde fără a fi spravegheați numai după ce li s-a făcut instructajul corespunzător care să le permită să utilizeze cuptorul într-un mod sigur, cu înțelegerea exactă a pericolelor ce decurg din folosirea sa incorectă.**

7. Pentru a micșora riscul de incendiu în interiorul cuptorului:

- În timpul încălzirii mâncărilor în recipiente de plastic sau de hârtie, observați modul în care funcționează cuptorul, fiind atenți la posibilitatea de aprindere.
- Înainte de a introduce în cuptor pungi de plastic sau de hârtie, scoateți din ele toate elementele de prindere din metal.
- În cazul în care observați că iese fum, închideți aparatul și decuplați-l de la sursa de alimentare. Nu deschideți ușița pentru a stinge flăcările.
- Nu folosiți spațiul din interiorul cuptorului pentru a depozita produse. Nu lăsați obiecte de hârtie, veselă sau ustensile de bucătărie în interiorul cuptorului când aparatul nu este folosit.

**AVERTISMENT: Nu încălziți lichidele sau alte produse alimentare în vase închise ermetic. Acest lucru poate provoca explozia lor.**

- În timpul încălzirii băuturilor în cuptorul cu microunde, lichidele pot să stropescă cu întârziere, de aceea aveți deosebită grijă când scoateți recipientul.
  - Nu prăjiți alimente în cuptorul cu microunde. Uleiul fierbinte poate distruge părți ale cuptorului sau ale ustensilelor și poate cauza chiar arsuri ale pielii.
  - Nu încălziți în cuptorul cu microunde ouă în coajă, nici ouă fierțe tari, întregi. Acestea pot exploda chiar și după ce s-a terminat încălzirea în cuptorul cu microunde.
  - Produsele alimentare acoperite cu o coajă groasă – precum cartofii, dovleceii întregi, merele și castanele – trebuie înțepate în mai multe locuri înainte de a fi gătite.
  - Conținutul sticlețelor pentru hrănirea sugarilor și al borcănașelor trebuie amestecat și agitat. Înainte de hrănire, verificați temperatura, pentru a evita arsurile.
  - Vesela de bucătărie se poate înfierbânta de la mâncarea fierbinte. Pentru a lua vasele, folosiți mânerul adecvat.
  - Înainte de utilizare, verificați dacă ustensilele sunt potrivite folosirii în cuptorul cu microunde.
  - AVERTISMENT: Operațiunile legate de întreținerea sau repararea cuptorului cu microunde care necesită scoaterea carcasei de protecție împotriva acțiunii energiei microunde sunt periculoase și, de aceea, trebuie efectuate de către o persoană calificată.**
  - Aparatul nu este destinat utilizării de către copii, persoane cu abilități fizice reduse sau cu deficiențe, nici de către persoanele lipsite de experiență sau de cunoștințele necesare folosirii aparatului, până nu sunt instruite de către cei răspunzători de siguranța lor. Nu lăsați niciodată aparatul fără supraveghere în timpul utilizării sale.
- Nu lăsați niciodată aparatul în funcțiune, fără supraveghere. Nu permiteți accesul copiilor la acest aparat.**
- Este interzisă îndepărtarea foliei care se află pe partea interioară a ușiței. Acest fapt ar putea conduce la deteriorarea aparatului.

### INSTALAREA

- Asigurați-vă că toate ambalajele au fost scoase din interiorul cuptorului cu microunde.
- AVERTISMENT: Verificați dacă nu există vreo urmă de deteriorare, precum îndoiri, deformări ale ușiței, deteriorări ale îmbinărilor ușiței sau ale suprafeței contactului, închizători și încuietori de siguranță slăbite, denivelări în interiorul cuptorului cu microunde sau ale suprafeței ușiței.**  
**În cazul observării oricărei deteriorări, nu folosiți aparatul și contactați lucrătorii calificați ai unui servis.**
- Așezați cuptorul cu microunde pe o suprafață plană, stabilă, care poate să îi susțină atât greutatea cât și pe cea a celor mai grele produse destinate gătirii în cuptorul cu microunde.
- Nu expuneți cuptorul cu microunde acțiunii temperaturii înalte sau a umidității, nu-l plasați în apropierea materialelor ușor inflamabile.

- Pentru o funcționare corespunzătoare a cuptorului cu microunde, asigurați o circulație corespunzătoare a aerului. Lăsați deasupra cuptorului cu microunde un spațiu de 20 cm. Între cuptorul cu microunde și pereții adiacenți laterali se păstrează o distanță de 5 cm, iar până la partea din spate a cuptorului cu microunde – 10 cm. O parte trebuie să fie liberă. Nu scoateți picioarele aparatului.
- Nu folosiți cuptorul cu microunde fără platoul de sticlă, suportul inelar rotativ și ruloul așezate în poziția adecvată.
- Verificați dacă cablul de alimentare nu este deteriorat, nu este trecut pe sub cuptorul cu microunde sau peste orice suprafață fierbinte sau tăioasă.
- Asigurați accesul ușor la priza electrică pentru ca, în cazul unor accidente, să fie posibilă decuplarea rapidă și facilă a aparatului de la sursa de alimentare.
- Nu folosiți cuptorul cu microunde în aer liber.

### **INSTRUCȚIUNI PRIVIND ÎMPĂMÂNTAREA**

Aparatul trebuie împământat. Cuptorul cu microunde este dotat cu cablu de alimentare prevăzut cu ștecăr de împământare.

F Conectați cablul la priza de alimentare cu energie electrică corect instalată și împământată.

În cazul unui scurt-circuit, împământarea micșorează riscul de electrocutare.

Cuptorul electric trebuie folosit în circuit electric separat.

**AVERTISMENT: În cazul conectării incorecte la rețeaua de alimentare, există riscul electrocutării.**

**Observații:** În cazul în care aveți orice întrebare referitoare la împământare sau la instrucțiunile referitoare la conectarea la rețeaua de alimentare, contactați un electrician calificat sau un lucrător la servis.

**AVERTISMENT: Atât producătorul, cât și vânzătorul nu sunt răspunzători de deteriorările cuptorului sau de rănilile provocate de nerespectarea instrucțiunilor privind conectarea la rețeaua de alimentare cu energie electrică.**

### **PERTURBĂRI RADIO**

Funcționarea cuptorului cu microunde poate provoca perturbări receptoarelor radio, tv sau echipamentelor similare.

Puteți limita sau elimina perturbările în modul următor:

- Curățați ușița și suprafața de contact a cuptorului cu microunde.
- Schimbați reglajele radio sau ale antenei tv receptoare.
- Deplasați cuptorul cu microunde față de stația de recepție.
- Luați cuptorul cu microunde de lângă stația de recepție.
- Conectați cuptorul cu microunde la altă priză electrică, astfel încât cuptorul și stația de recepție să fie alimentate fiecare la alt circuit electric.

### **CURĂȚARE – CONSERVARE ȘI ÎNTREȚINERE**

- Înainte de începerea curățării cuptorului, scoateți ștecărul din priza electrică.
- Trebuie să păstrați curat interiorul cuptorului. În cazul în care pereții interiori ai cuptorului se murdăresc, ștergeți bucățile de alimente sau lichidul vărsat cu o cârpă umedă. În cazul unei acumulări mai mari de murdărie, folosiți un detergent ușor. Nu folosiți mijloace de curățare sub formă de spray sau alte mijloace de curățare puternice, pentru că acestea pot păta, lăsa urme sau șterge luciul suprafeței cuptorului cu microunde și al ușiței.
- Curățați suprafața interioară a cuptorului cu ajutorul unei cârpe umede. Pentru a evita deteriorarea subsistemelor din interiorul cuptorului cu microunde, aveți grijă să nu pătrundă apa prin orificiile de ventilare, în interiorul său.
- Ștergeți frecvent cu o cârpă umedă ambele părți ale ușiței, geamul, îmbinările ușiței și părțile dimprejur, pentru a elimina orice rămășiță de mâncare sau de lichid vărsat.

**Nu utilizați substanțe de curățare care conțin elemente abrazive.**

- Pentru spălarea carcasei nu folosiți detergenți agresivi, sub formă de emulsii, lichid, paste etc. Acestea pot, printre altele, să șteargă simbolurile grafice înscrise pe ea, precum: standardele, marcajele, semnele de avertizare ș.a.
- Nu lăsați să se umezească panoul de comandă. Pentru curățarea sa, folosiți o cârpă udă, moale. Pentru a preveni punerea în funcțiune accidentală a cuptorului cu microunde, curățați panoul de comandă cu ușița deschisă.
- Dacă se aburește ușița pe partea interioară sau exterioară, ștergeți-o cu o cârpă moale. Aburirea se poate produce atunci când cuptorul cu microunde funcționează în condiții de umezeală crescută. Într-o asemenea situație, aburirea este un fenomen normal.

- La anumite intervale de timp, scoateți platoul de sticlă și spălați-l. Spălați-l cu apă caldă și detergent lichid pentru vase sau în mașina de spălat vase.
- Pentru a preveni apariția zgomotului, spălați cu regularitate inelul rotativ și partea interioară din spate a cuptorului cu microunde. Suprafața inferioară curățați-o cu un detergent ușor. Inelul rotativ spălați-l în apă cu detergent pentru vase sau în mașina de spălat vase. În timpul montării inelului rotativ, aveți grijă să-l așezați la locul său.
- Pentru a elimina mirosul neplăcut din cuptorul cu microunde, fierbeți timp de cinci minute în el cca. 220 l de apă cu zeama și coaja de la o lămâie, în vasul pentru încălzirea hranei în cuptorul cu microunde. Ștergeți interiorul bine cu o cârpă moale, uscată.
- Dacă este necesară schimbarea becului din interior, **adresați-vă pentru acest lucru SERVISULUI.**
- Curățați cu regularitate cuptorul cu microunde și ștergeți depunerile de mâncare. Nerespectarea regulilor de mai sus poate conduce la deteriorarea suprafeței, ceea ce poate avea o influență negativă asupra produselor alimentare preparate și poate conduce la situații periculoase.

### **ÎNAINTE DE A ANUNȚA SERVISUL**

**Dacă nu funcționează cuptorul cu microunde:**

- Verificați dacă cuptorul este corect conectat la priza electrică. Dacă nu, scoateți ștecărul din priză, așteptați zece secunde și reintroduceți-l la loc.
- Verificați dacă siguranța nu este arsă sau dacă nu s-a decuplat în mod automat siguranța. Dacă siguranța de mai înainte funcționează corect, verificați priza electrică conectând la ea un alt aparat.
- Verificați dacă panoul de comandă este corect programat și dacă programatorul de timp a fost reglat.
- Verificați dacă ușița a fost închisă în mod corespunzător cu ajutorul sistemului închidere-blocare. În caz contrar, nu se furnizează energie microunde cuptorului.

**DACĂ, DUPĂ EXECUTAREA ACESTOR OPERAȚIUNI, CUPTORUL CU MICROUNDĂ ÎN CONTINUARE NU FUNCȚIONEAZĂ, CONTACTAȚI SERVISUL. NU TREBUIE SĂ REGLAȚI SINGUR (Ă) SAU SĂ REPARAȚI SINGUR (Ă) CUPTORUL CU MICROUNDĂ.**

### **DATE TEHNICE**

Energia utilizată	230V~50Hz, 1200W (Microunde) 1000V (Grill)
Puterea nominală de ieșire microunde	800W
Frecvența	2450 MHz
Dimensiuni exterioare ale cuptorului cu microunde (mm)	262 (H) x 452 (W) x 386 (D)
Dimensiuni interioare ale cuptorului cu microunde (mm)	220 (H) x 315 (W) x 314 (D)
Capacitatea cuptorului cu microunde	20 litri
Platou rotativ	diametru = 245 mm
Masa neto	Cca. 11,4 kg

\* Datele enumerate mai sus pot suferi modificări; de aceea, utilizatorul va trebui să le verifice pe eticheta cu specificații tehnice. Orice reclamație privitoare la erori prezente în aceste date nu va fi luată în considerație.

### **NORME ÎN VIGOARE**

Cuptorul cu microunde ZELMER îndeplinește cerințele normelor în vigoare.

Aparatul corespunde cerințelor directivelor:

- Aparatură electrică de joasă tensiune (LVD) – 2006/95/EC
- Compatibilitate electromagnetică (EMC) – 2004/108/EC

Produsul este marcat cu semnul CE pe eticheta de specificații tehnice.

### **GĂTIREA CU MICROUNDĂ – INDICAȚII**

- Așezați adecvat produsele alimentare. Părțile cele mai groase așezați-le la marginile vasului.
- Verificați timpul pentru gătit. Gătiți în timpul cel mai scurt recomandat și, dacă se dovedește necesar, prelungiți gătirea. Produsele prea prăjite pot scoate fum sau se pot aprinde.
- Produsele trebuie acoperite în timpul gătirii. Acoperirea asigură împotriva „stropirii” și asigură gătirea în mod egal.
- În timpul gătirii, trebuie să întoarceți produsele, pentru a grăbi procesul de gătire a unor produse precum puilul sau hamburgerii. Produsele mai mari, precum friptura, trebuie întoarse cel puțin o dată.
- La jumătatea gătitului, trebuie să schimbați așezarea produselor alimentare precum chiflele. Produsele așezate sus trebuie aduse jos, iar cele aflate la mijloc trebuie împinse la margine.

## INDICAȚII PRIVIND VESELA

Folosiți în cuptorul cu microunde vasele și „ustensilele” destinate acestei utilizări. Materialul ideal pentru vasele potrivite utilizării în cuptorul cu microunde este materialul transparent, care face posibilă pătrunderea energiei prin recipient, pentru a încălzi alimentele.

1. Nu folosiți ustensilele de metal sau vase cu terminații metalice – microundele nu trec prin metal.
2. Înainte de a găti în cuptorul cu microunde, îndepărtați ambalajul din hârtie reciclată, pentru că ar putea conține așchii de metal care pot provoca scânteii și/sau incendiu.
3. Se recomandă folosirea unor vase rotunde/ovale în locul celor pătrate/dreptunghiulare, deoarece în colțuri, de obicei, mâncarea se arde.
4. Protejați părțile descoperite de ardere prin acoperire cu fâșii de folie de aluminiu. Trebuie totuși să vă amintiți să nu utilizați prea multă folie și să păstrați o distanță de minimum 3 cm. între folie și pereții interni ai cuptorului cu microunde.

Lista prezentată mai în continuare face mai ușoară alegerea vasei și a ustensilelor adecvate

Ustensile de bucătărie	Micro-unde	Grill	Gătire combinată
Sticlă rezistentă la foc	Da	Da	Da
Sticlă nerezistentă la temperaturi ridicate	Nu	Nu	Nu
Produse ceramice rezistente la foc	Da	Da	Da
Ustensile din plastic indicate utilizării în cuptorul cu microunde	Da	Nu	Nu
Hârtie pentru copt	Da	Nu	Nu
Placă metalică	Nu	Da	Nu
Grătar	Nu	Da	Nu
Folia de aluminiu și recipiente din folie	Nu	Da	Nu

## STRUCTURA CUPTORULUI CU MICROUND

1. Sistem de închidere-blocare a ușii
2. Geamul cuptorului cu microunde
3. Ax de rotație
4. Panou de comandă
5. Orificiu de ventilație
6. Platou de sticlă
7. Element de încălzire a grătarului
8. Grătar

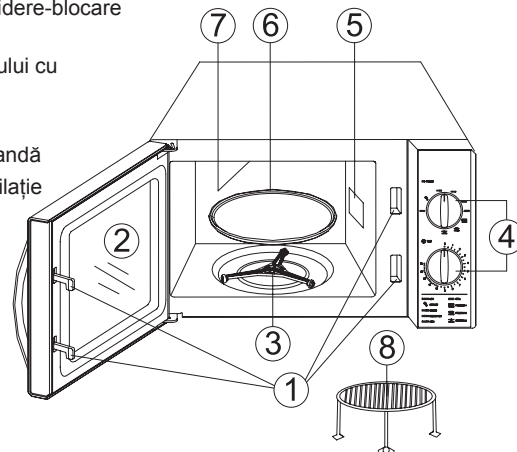

## MONTAREA PLATOUUI DE STICLĂ ROTATIV

1. Platoul de sticlă nu trebuie pus în poziție inversă. Nu trebuie să limitați mișcarea platoului.
2. În timpul gătirii, întotdeauna trebuie să se afle în cuptor platoul de sticlă precum și ansamblul inelului rotativ.
3. În timpul gătirii alimentelor, recipientele cu alimente trebuie întotdeauna așezate pe platoul de sticlă.
4. În cazul în care platoul de sticlă crapă sau se deteriorează, trebuie să contactați cel mai apropiat punct servis.

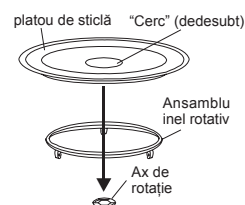

## PANOU DE COMANDĂ

### I. Buton ●○ POWER

– Servește la reglarea programului cuptorului cu microunde împreună cu nivelul de putere (9 programe).

1. ●○○○ (Nivel scăzut de putere – 18%)
2. \*○ (Decongelare – 36%)
3. ●●○○ (Nivel de putere – 58%)
4. ●●●○ (Nivel mediu înalt de putere – 81%)
5. ●●●● (Nivel înalt de putere – 100%)

### 6. ■■■■■ GRILL (Grill)

### 7. ●○○○ PROGRAM 1 (Gătire combinată 1)

### 8. ●●○○ PROGRAM 2 (Gătire combinată 2)

### 9. ●●●○ PROGRAM 3 (Gătire combinată 3)

### II. Buton ⌚ TIME

– Servește la reglarea timpului de funcționare al programului ales. **Timpul maxim pentru un singur ciclu de lucru se ridică la 30 de minute.**

### ATENȚIE!

Dacă timpul pentru programul ales trebuie să fie mai mic de două minute, mai întâi rotiți butonul ⌚ Time (II) dincolo de linia care marchează 2 min., pe urmă readuceți butonul ⌚ Time (II) la reglajul timpului adecvat.

Tip 29Z020

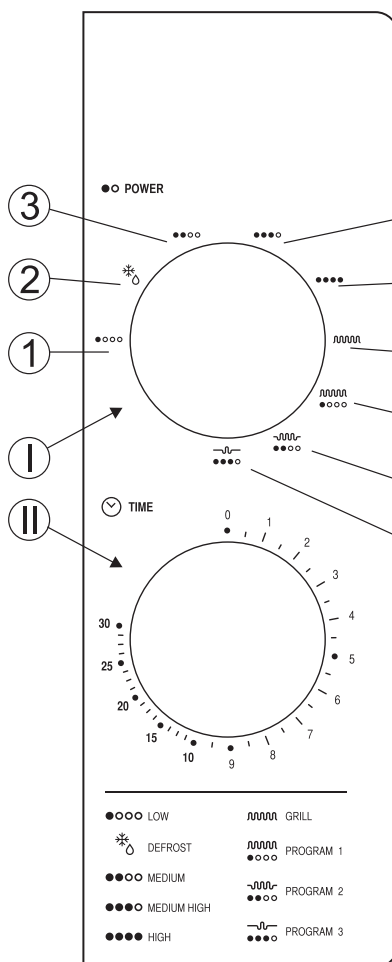

Tip 29Z021

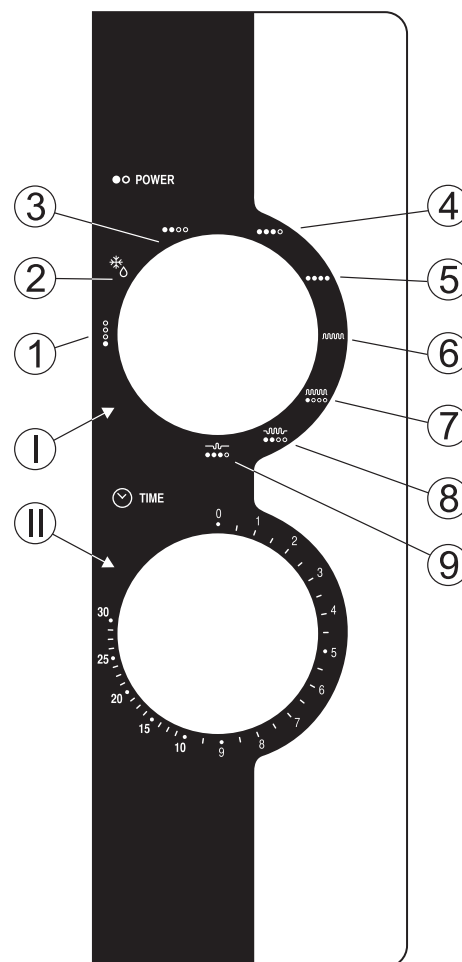

## PUNEREA ÎN FUNCȚIUNE A CUPTORULUI CU MICROUNDDE

Conectați aparatul la sursa de alimentare cu energie electrică adecvată.  
Înainte de a începe programarea cuptorului cu microundde, mai întâi așezați alimentele în interiorul său și închideți ușa.

### GĂTIREA CU MICROUNDDE

Această funcție poate fi executată la 5 nivele, care vor fi selectate în funcție de felul ce urmează a fi preparat.

Pentru a alege nivelul adecvat al puterii de gătit (tabelul următor), rotiți butonul **POWER (I)** în sensul acelor de ceasornic, reglându-l la simbolul ales mai devreme.

Descriere	Putere de gătit (nivel)
●○○○○	18%
* <sub>0</sub>	36%
●●●○○	58%
●●●●○	81%
●●●●●	100%

Pe urmă rotiți butonul ☺ **Time (II)** în sensul acelor de ceasornic, pentru a regla timpul dorit de utilizare. **Timpul maxim de gătit pentru un singur ciclu de utilizare se ridică la 30 de minute.**

**ATENȚIE!** Imediat după reglarea timpului, cuptorul cu microundde începe să funcționeze.

### DECONGELARE (Defrost)

Funcția aceasta face posibilă decongelarea produselor alimentare congelate în prealabil.

Pentru a alege funcția decongelare, rotiți butonul ●○ **Power (I)**, fixându-l în poziția \*<sub>0</sub> (2).

Pe urmă rotiți butonul ☺ **TIME (II)** în sensul acelor de ceasornic, pentru a regla timpul dorit sau greutatea adecvată a produsului.

**Timpul maxim de decongelare pentru un singur ciclu de utilizare se ridică la 30 de minute.**

**ATENȚIE!** Imediat după reglarea timpului, cuptorul cu microundde începe să funcționeze.

### GRILL

Funcția grill este în mod special utilă pentru prepararea feliilor subțiri de carne, a steak-urilor, a cotletelor, a kebab-urilor, a cârnaților sau a bucăților de pui. Este de asemenea utilă pentru pregătirea toast-urilor și a felurilor pane.

Pentru a alege funcția grill, rotiți butonul ●○ **Power (I)** în sensul acelor de ceasornic, fixându-l în poziția **GRILL (6)**.

Pe urmă rotiți butonul ☺ **TIME (II)** în sensul acelor de ceasornic, pentru a regla timpul dorit pentru prepararea grill-ului. **Timpul maxim de preparare a grill-ului pentru un singur ciclu de utilizare se ridică la 30 de minute.**

**ATENȚIE!** Imediat după reglarea timpului, cuptorul cu microundde începe să funcționeze.

### GĂTIRE COMBINATĂ

Funcția aceasta este o combinație (o legătură) între procesul de gătit cu microundde și prepararea grill-ului.

Operația aceasta are trei niveluri diferite: **PROGRAM 1 (7)**, **PROGRAM 2 (8)** și **PROGRAM 3 (9)** (a se vedea tabelul în continuare).

Sunt în special utile în cazul preparării unor anumite feluri și a altor activități culinare. Permit de asemenea păstrarea caracterului crocant dorit al felurilor preparate.

Program	Nivel putere microundde	Nivel putere grill	Feluri (exemple)
PROGRAM 1	Mediu scăzut (30%)	Înalt (70%)	Pește, cartofi
PROGRAM 2	Mediu (49%)	Mediu (51%)	Cartofi copti, pudding, omlete
PROGRAM 3	Mediu înaltă (67%)	Scăzut (33%)	Carne de pasăre

Pentru a alege unul dintre programele de gătit combinată, rotiți butonul ●○ **Power (I)** în sensul acelor de ceasornic și reglați-l în poziția **PROGRAM 1 (7)** sau **PROGRAM 2 (8)** sau **PROGRAM 3 (9)**.

Pe urmă rotiți butonul ☺ **Time (II)** în sensul acelor de ceasornic, pentru a regla timpul dorit de utilizare. **Timpul maxim de gătit pentru un singur ciclu de utilizare se ridică la 30 de minute.**

**ATENȚIE!** Imediat după reglarea timpului, cuptorul cu microundde începe să funcționeze.

## ÎNCHEIEREA UTILIZĂRII CUPTORULUI CU MICROUNDDE

După fiecare încheiere a funcției, cuptorul emite un semnal sonor, care anunță încheierea funcționării.

Pentru a opri cuptorul cu microundde în timpul funcționării sale, deschideți ușa trăgând de mâner. După reînchiderea sa, cuptorul începe să funcționeze din nou, potrivit reglajelor stabilite mai devreme.

**Dacă ați scos preparatul din cuptorul cu microundde, IMEDIAT ROTIȚI BUTONUL ÎN POZIȚIA ZERO.**

**Punerea în funcțiune a cuptorului fără produse de preparat în interiorul său poate conduce la deteriorarea aparatului.**

### ECOLOGIA – AI GRIJĂ DE MEDIUL ÎNCONJURĂTOR

Fiecare consumator poate contribui la protecția mediului înconjurător. Acest lucru nu este nici dificil nici scump. În acest scop: cutia de carton duceți-o la maculatură, pungile din polietilen (PE) aruncați-le în container pentru plastic.

Aparatul folosit duceți-l la punctul de colectare corespunzător deoarece componentele periculoase care se găsesc în aparat pot fi periculoase pentru mediul înconjurător.



**Nu aruncați aparatul împreună cu gunoiul menajer!!!**

*Producătorul nu este responsabil pentru eventualele daune cauzate de o întrebuințare necorespunzătoare sau de nerespectarea regulilor de întrebuințare. Producătorul are dreptul să modifice produsul în orice moment, fără un anunț prealabil, în scopul adaptării lui la noile ordonanțe, norme, directive sau din motive de construcție, comerciale, estetice sau alte motive.*

Просим внимательно ознакомиться с настоящей инструкцией по обслуживанию. Особое внимание необходимо обратить на правила техники безопасности. Просим сохранить инструкцию, чтобы ею можно было пользоваться в ходе дальнейшей эксплуатации прибора.

**В обозначенном ниже месте запишите СЕРИЙНЫЙ НОМЕР микроволновой печи и сохраните эту информацию на будущее.**

**СЕРИЙНЫЙ  
НОМЕР:**

**ПРАВИЛА БЕЗОПАСНОСТИ И ЗАЩИТЫ ОТ ВОЗДЕЙСТВИЯ  
МИКРОВОЛНОВОЙ ЭНЕРГИИ**

1. Не пытайтесь пользоваться микроволновой печью при открытой дверце, т.к. Вы можете подвергнуть себя воздействию микроволновой энергии. Категорически запрещается обходить или самостоятельно модифицировать механизмы защиты.
2. Не помещайте посторонние предметы между дверцей и торцевой частью печи. Следите за тем, чтобы на внутренней поверхности дверцы и на уплотнительной прокладке не скапливалась грязь и остатки чистящих средств.
3. Не пользуйтесь поврежденной микроволновой печью. Особенно важно, чтобы дверца плотно закрывалась и не имела каких-либо повреждений. Не пользуйтесь печью, если:
  - шарниры дверцы разболтаны или на них имеются заметные трещины и вмятины,
  - повреждены уплотнения и уплотняющие поверхности дверцы,
  - дверца прибора погнута.
4. Ремонт и регулировку прибора могут выполнять только квалифицированные специалисты сервиса.

**Содержание**

Правила безопасности и защиты от воздействия микроволновой энергии .....	22
Указания по технике безопасности.....	22
Установка.....	22
Указания по заземлению.....	23
Радиопомехи .....	23
Очистка – консервация и обслуживание .....	23
Перед тем, как обратиться в сервисную службу.....	23
Техническая характеристика .....	23
Соответствие нормам.....	23
Указания по приготовлению пищи в микроволновой печи.....	24
Выбор посуды .....	24
Устройство микроволновой печи .....	24
Установка вращающегося стеклянного блюда .....	24
Панель управления .....	24
Включение микроволновой печи .....	25
Микроволновой режим .....	25
Размораживание.....	25
Гриль.....	25
Комбинированное приготовление .....	25
Окончание работы.....	25
Экология – забота о окружающей среде.....	25

**УКАЗАНИЯ ПО ТЕХНИКЕ БЕЗОПАСНОСТИ**

Во время использования прибора всегда соблюдайте нижеприведенные основные правила техники безопасности:

**ВНИМАНИЕ:** Во избежание ожогов, пожара, поражения электрическим током, получения травм, а также подвергания себя воздействию микроволновой энергии, необходимо строго соблюдать следующие правила:

1. Микроволновая печь предназначена исключительно для домашнего пользования.
2. Подключайте печь только к сети переменного тока 230V с заземлением.
3. Используйте печь только в целях, предусмотренных инструкцией. Не помещайте в печь какие-либо агрессивные и химические вещества. Данный тип микроволновой печи предназначен только для подогрева, приготовления пищи и сушки. Запрещается использовать печь в промышленных или лабораторных целях.
4. **ВНИМАНИЕ:** Не включайте микроволновую печь, когда она пуста.

5. Запрещается пользоваться печью с поврежденным сетевым электропроводом или вилкой, а также, если печь упала или имеет повреждения иного характера.

**Если питающий провод будет поврежден, то, чтобы избежать аварийных ситуаций, его замену необходимо поручить специалистам.**

**Ремонт прибора могут выполнять только квалифицированные специалисты. Неправильно выполненный ремонт может создать серьезную угрозу для пользователя. В случае появления неполадок рекомендуем обратиться в специализированный сервисный пункт ZELMER.**

6. **ВНИМАНИЕ:** Дети могут пользоваться печью только под надзором взрослых или если им объяснят, как пользоваться печью, и они смогут безопасно пользоваться ею, осознавая возможную опасность в случае неправильного использования микроволновой печи.

7. Для того, чтобы снизить риск возгорания внутри микроволновой печи:

- Разогревая продукты в пластиковых или бумажных упаковках, периодически контролируйте процесс, т.к. пластик или бумага могут загореться.
- Снимите закрепляющую проволоку и скрепки с бумажных и пластиковых пакетов перед тем, как поместить их внутрь печи.
- В случае, если заметите дым, не открывайте дверцу, чтобы не дать огню возможность распространиться, а выключите печь и отсоедините ее от питающей сети.
- Микроволновая печь не может использоваться как место для хранения каких-либо предметов. Если Вы не используете печь, не оставляйте внутри бумажную посуду, кухонные принадлежности или продукты питания.

8. **ВНИМАНИЕ:** Не разрешается разогревать продукты в закрытых консервных банках или закупоренных бутылках. Плотно закрытые емкости могут взорваться.

9. При подогреве напитков или воды в микроволновой печи может произойти перегрев жидкости выше точки кипения без выделения пузырьков. При извлечении нагретой жидкости может произойти всплеск кипятка. Вынимайте посуду с напитками аккуратно, с соблюдением особой осторожности.

10. Не используйте микроволновую печь для поджаривания. Горячее масло может повредить части изделия и посуду или даже обжечь кожу.

11. Не разогревайте в печи яйца в скорлупе и целые яйца, сваренные вкрутую, т.к. они могут взорваться.

12. Продукты с плотной кожурой, такие как картофель, целые кабачки, яблоки и каштаны рекомендуется при приготовлении в микроволновой печи предварительно прокалывать.

13. Размешивайте или взбалтывайте содержимое бутылочек с детским питанием. Во избежание ожогов перед кормлением проверьте его температуру.

14. Кухонная посуда может нагреваться в микроволновой печи. Вынимайте ее осторожно, пользуйтесь кухонными прихватками.

15. Перед использованием проверьте посуду, чтобы убедиться, что она подходит для микроволновой печи.

16. **ВНИМАНИЕ:** Все работы, связанные с ремонтом или техническим обслуживанием микроволновой печи, требующие снятия кожуха излучателя микроволн, являются опасными для здоровья. Ремонт должен осуществлять только квалифицированный специалист по ремонту микроволновой техники.

17. Не разрешайте пользоваться прибором детям и лицам с ограниченными физическими и умственными возможностями, не имеющим опыта и умения, до тех пор, пока они не будут обучены и ознакомлены с инструкцией по эксплуатации прибора.

**Не оставляйте включенный прибор без присмотра. Не позволяйте детям пользоваться или играть прибором.**

18. Категорически запрещается удалять защитную пленку с внутренней стороны дверцы микроволновой печи. Этот может привести к повреждению прибора.

**УСТАНОВКА**

1. Убедитесь, что при распаковке в печи не остались поставляемые с ней принадлежности и упаковочные материалы.

2. **ВНИМАНИЕ:** Убедитесь, что печь не имеет каких-либо дефектов, например, деформации или перекоса дверцы, повреждения уплотнений или уплотнительных поверхностей дверцы, поломанных петель и защелок дверцы, а также вмятин на дверцах и внутренних поверхностях печи.

**При обнаружении каких-либо дефектов не включайте печь и обратитесь в службу сервиса.**

- Установите печь на ровной стабильной поверхности, которая должна выдержать собственный вес печи и вес самых тяжелых продуктов, которые будут использоваться в процессе приготовления в микроволновой печи.
- Не подвергайте печь воздействию высоких температур и влажности, а также не устанавливайте рядом с легковоспламеняющимися предметами.
- Обеспечьте доступ воздуха для вентиляции, а также не закрывайте и не блокируйте вентиляционные отверстия печи. Свободное расстояние над печью должно составлять не менее 20 см. Свободное расстояние с правой и левой стороны микроволновой печи должно составлять не менее 5 см. С задней стороны печи – не менее 10 см. С одной стороны должно быть свободное пространство. Не снимайте ножки печи.
- Не пользуйтесь печью без стеклянного блюда или если блюдо и другие комплектующие установлены неправильно.
- Убедитесь, что питающий электропровод печи не поврежден, не касается внешней поверхности корпуса и не соприкасается с какой-либо горячей или острой поверхностью.
- Розетка должна находиться в непосредственной близости от микроволновой печи, чтобы в случае необходимости можно было немедленно отключить печь от питающей сети.
- Запрещается пользоваться печью вне помещения.

### **УКАЗАНИЯ ПО ЗАЗЕМЛЕНИЮ**

Микроволновая печь должна быть заземлена. Питающий электропровод и вилка печи имеют заземление.

Подсоедините электропровод к правильно установленной розетке с заземлением.

При коротком замыкании заземление снижает риск поражения электрическим током.

Рекомендуем, чтобы питание микроволновой печи осуществлялось от отдельной цепи.

**ВНИМАНИЕ: Неправильное подсоединение микроволновой печи может привести к поражению электрическим током.**

**Замечание:** Если инструкция по заземлению и установке микроволновой печи Вам не до конца понятна и у Вас возникли какие-либо вопросы, просим пригласить квалифицированного электрика или обратиться в службу сервиса.

**ВНИМАНИЕ: Как изготовитель, так и продавец не несут ответственности за повреждение микроволновой печи и возможный ущерб, причиненный в результате несоблюдения указаний по подсоединению печи к питающей сети.**

### **РАДИОПОМЕХИ**

Микроволновая печь может быть источником радиопомех, влияющих на работу радиоприемников, телевизоров и других подобных приборов.

Помехи можно ограничить или предотвратить следующим образом:

- Перед началом эксплуатации внутреннюю поверхность печи, дверцу и уплотнение следует протереть влажной тряпкой.
- Установите принимающую антенну радиоприемника или телевизора в другом месте.
- Измените расположение печи по отношению к этим приборам.
- Отодвиньте микроволновую печь от прибора.
- Включите микроволновую печь и прибор в разные розетки таким образом, чтобы приборы не мешали в эксплуатации друг другу.

### **ОЧИСТКА – КОНСЕРВАЦИЯ И ОБСЛУЖИВАНИЕ**

- Перед очисткой микроволновую печь следует выключить и вынуть вилку питающего электропровода из розетки.
- Микроволновую печь необходимо содержать в чистоте. Загрязненную внутреннюю поверхность печи, дверцу и уплотнения следует протирать влажной тряпкой. В случае сильного загрязнения используйте мягкие детергенты. Не используйте аэрозоли и концентрированные чистящие средства, т.к. они могут повредить поверхность дверцы или печи либо оставить на ней пятна и разводы, а также сделать поверхность матовой.
- Наружную поверхность микроволновой печи протирайте влажной тряпкой. Избегайте повреждения элементов, находящихся внутри печи. Следите за тем, чтобы вода не попадала в вентиляционные отверстия печи.
- Дверцы с обеих сторон, смотровое окно печи и соседние элементы регулярно протирайте влажной тряпкой, чтобы удалить остатки пищи и вытереть разлитую жидкость.

**Запрещается использовать абразивные чистящие средства.**

- Не рекомендуется использовать для мытья корпуса агрессивные детергенты в виде молочка, пасты, эмульсии и т.п., которые могут поцарапать очищаемую поверхность и стереть надписи: графические символы, деления, предупреждающие знаки и т.п.
- Нельзя допускать до попадания влаги на панель управления. Протирайте панель мягкой влажной тряпкой. При чистке панели управления оставьте дверцу печи открытой во избежание случайного включения печи.
- Если внутри или снаружи печи образуется конденсат, удалите его с помощью мягкой тряпочки. Появление конденсата может быть обусловлено использованием печи в условиях повышенной влажности. В данном случае это нормальное явление.
- Регулярно вынимайте и мойте стеклянное блюдо в теплой воде с добавлением жидкости для мытья посуды или в посудомоечной машине.
- Для обеспечения бесшумной работы необходимо регулярно очищать роликовую подставку и дно печи. Дно печи вымойте с помощью мягкого чистящего средства, а роликовую подставку можно мыть с добавлением средства для мытья посуды или в посудомоечной машине. При установке роликовой подставки следите за тем, чтобы установить ее в нужном месте.
- Если в камере микроволновой печи появился неприятный запах, необходимо вскипятить в ней в течение ок. 5 минут ок. 200 мл воды с соком из одного лимона и лимонной цедрой. Затем внутренние поверхности необходимо вытереть насухо мягкой тряпкой.
- В случае, если возникнет необходимость замены лампочки внутри печи, **следует обратиться в службу сервиса.**
- Регулярно очищайте печь и удаляйте из нее остатки пищи. Невыполнение приведенных выше правил может привести к повреждению поверхности печи, а тем самым уменьшить срок ее службы и привести к опасным ситуациям.

### **ПЕРЕД ТЕМ, КАК ОБРАТИТЬСЯ В СЕРВИСНУЮ СЛУЖБУ**

**Если печь не работает:**

- Убедитесь, что печь включена в сеть правильно. Если нет, выньте вилку питающего электропровода из розетки, подождите 10 секунд и вложите еще раз.
- Проверьте предохранитель печи. Убедитесь, что предохранитель исправный и не включился автоматический предохранитель. Если данная защита работает правильно, проверьте подачу напряжения в сетевую розетку, включая в нее какой-либо другой электроприбор.
- Убедитесь, что панель управления и таймер запрограммированы правильно.
- Убедитесь, что дверцы плотно прилегают к корпусу. В противном случае произойдет утечка микроволновой энергии.

**ЕСЛИ ВЫ ВЫПОЛНИЛИ ОПИСАННЫЕ ВЫШЕ ОПЕРАЦИИ, А ПЕЧЬ ВСЕ-ТАКИ НЕ РАБОТАЕТ, ОБРАТИТЕСЬ В СЛУЖБУ СЕРВИСА. ЗАПРЕЩАЕТСЯ САМОСТОЯТЕЛЬНО РЕГУЛИРОВАТЬ ИЛИ РЕМОНТИРОВАТЬ МИКРОВОЛНОВУЮ ПЕЧЬ.**

### **ТЕХНИЧЕСКАЯ ХАРАКТЕРИСТИКА**

Потребляемая энергия	230V~50Hz, 1200W (Микроволны) 1000W (Гриль)
Номинальная выходная мощность (микроволны)	800W
Частота	2450 MHz
Внешние габаритные размеры (мм)	262 (H) x 452 (W) x 386 (D)
Внутренние размеры (мм)	220 (H) x 315 (W) x 314 (D)
Объем	20 литров
Диаметр поворотного стола	диаметр = 245 мм
Вес нетто	ок. 11,4 кг

\* Приведенные выше данные могут быть изменены, в связи с чем пользователь должен сравнить их с параметрами, указанными на заводском щитке микроволновой печи. Какие-либо претензии в отношении ошибок в этих данных рассматриваться не будут.

### **СООТВЕТСТВИЕ НОРМАМ**

Микроволновая печь ZELMER отвечает требованиям действующих норм.

Прибор отвечает требованиям директив:

- Директива по низковольтному оборудованию (LVD) – 2006/95/EC
- Директива по электромагнитной совместимости (EMC) – 2004/108/EC

Прибор маркирован знаком соответствия CE.



## УКАЗАНИЯ ПО ПРИГОТОВЛЕНИЮ ПИЩИ В МИКРОВОЛНОВОЙ ПЕЧИ

- Поместите продукты в печь. Чтобы добиться равномерного приготовления, рекомендуется класть продукт толстой стороной к внешнему краю поддона.
- Проверьте время приготовления. Установите наименьшее время приготовления. В случае необходимости время приготовления можно продлить. Пригоревшие продукты могут стать причиной задымления или возгорания.
- Для ускорения процесса приготовления, а также для предотвращения разбрызгивания рекомендуется накрывать продукты крышкой или пленкой.
- Такие продукты, как целые цыплята или гамбургеры, необходимо переворачивать, чтобы верх и низ прожаривались равномерно. Крупные куски мяса необходимо перевернуть, по крайней мере, один раз.
- В половине процесса приготовления необходимо перемешать такие продукты, как тефтели. Те, которые были сверху, должны оказаться снизу, а те, которые были в центре – переложите на край.

### ВЫБОР ПОСУДЫ

Для приготовления пищи в микроволновой печи необходимо пользоваться посудой и кухонными принадлежностями, подходящими для микроволновых печей. Идеальным материалом для посуды являются прозрачные материалы, т.к. обеспечивают быстрое проникновение микроволн.

- Нельзя использовать металлические кухонные принадлежности и металлическую посуду, а также посуду с рисунком, нанесенным металлосодержащими красками – микроволны не проникают сквозь металл.
- Не помещайте в печь продукты, упакованные в бумагу из вторсырья, т.к. упаковка может содержать металлические примеси, которые могут вызвать искрение и/или возгорание.
- Рекомендуется использовать круглую или овальную посуду, вместо квадратных или прямоугольных, т.к. пища в углах посуды чаще пригорает.
- Во избежание чрезмерного воздействия микроволн открытые части приготавливаемой пищи можно прикрыть тонкими полосками алюминиевой фольги. Будьте осторожны- не используйте слишком много фольги и следите за тем, чтобы расстояние между фольгой и внутренними поверхностями печи составляло не менее 3 см.

### ПАНЕЛЬ УПРАВЛЕНИЯ

- Регулятор ●○ **POWER**
  - Предназначен для выбора мощности микроволн и режима работы (9 программ).
- (Низкий уровень мощности – 18%)
- \*○ (Размораживание – 36%)
- (Средний уровень мощности – 58%)
- (Средне-высокий уровень мощности – 81%)
- (Высокий уровень мощности – 100%)
- lllll **GRILL** (Гриль)
- lllll PROGRAM 1 (Комбинированное приготовление 1)
- ~lllll PROGRAM 2 (Комбинированное приготовление 2)
- ~lllll PROGRAM 3 (Комбинированное приготовление 3)
- II Таймер ⌚ **TIME**
  - Предназначен для выбора времени приготовления в выбранном режиме. Максимальное время одного рабочего цикла составляет 30 минут.

#### ВНИМАНИЕ!

Если продолжительность выбранного режима должна быть менее 2 минут, сначала переведите таймер ⌚ Time (II) на какое-либо время, превышающее 2 минуты, а затем верните таймер ⌚ Time (II) на необходимое время.

Представленная ниже таблица поможет Вам правильно выбрать посуду.

Кухонная посуда	Обычный режим микроволновой печи	Гриль	Комбинированное приготовление
Жаропрочная стеклянная	Да	Да	Да
Обычная стеклянная	Нет	Нет	Нет
Жаропрочная керамическая	Да	Да	Да
Пластиковая посуда, пригодная для микроволновой печи	Да	Нет	Нет
Кухонная бумага	Да	Нет	Нет
Металлические лотки	Нет	Да	Нет
Решетка для гриля	Нет	Да	Нет
Алюминиевая фольга и алюминиевые лотки	Нет	Да	Нет

### УСТРОЙСТВО МИКРОВОЛНОВОЙ ПЕЧИ

- Блокада дверцы
- Окно печи
- Ось вращения
- Панель управления
- Вентиляционное отверстие
- Стеклоанное блюдо
- Нагревательный элемент гриля
- Решетка для гриля

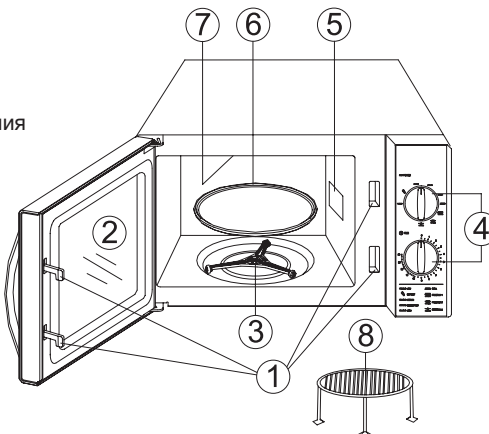

### УСТАНОВКА ВРАЩАЮЩЕГОСЯ СТЕКЛЯННОГО БЛЮДА

- Никогда не размещайте стеклянное блюдо вверх дном и не ограничивайте его вращение.
- Во время приготовления пищи всегда должны использоваться как стеклянное блюдо, так и роликовая подставка.
- Всю пищу и разогреваемые упаковки с пищей необходимо всегда размещать на стеклянном блюде.
- В случае поломки вращающегося блюда или если оно лопнет, необходимо обратиться в ближайший сервисный пункт.

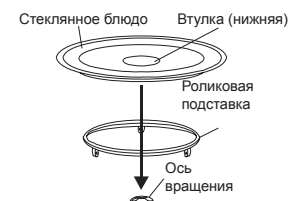

Тип 29Z020

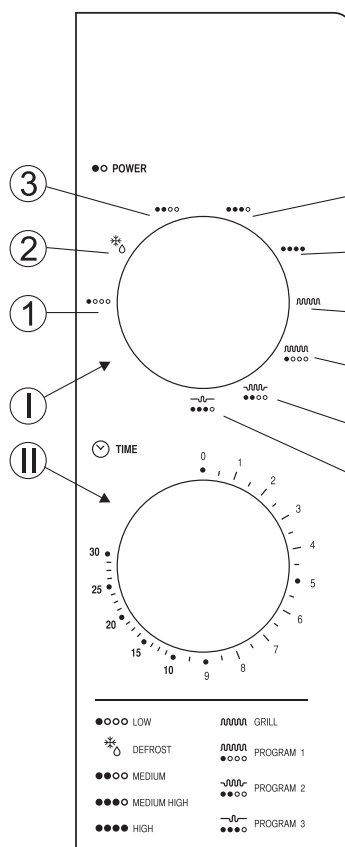

Тип 29Z021

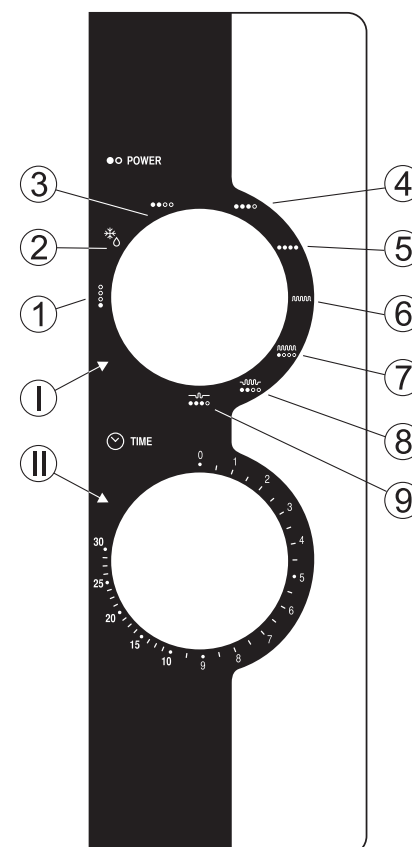



## **ВКЛЮЧЕНИЕ МИКРОВОЛНОВОЙ ПЕЧИ**

Подсоедините прибор к соответствующей питающей сети.

**Перед тем, как начать программирование микроволновой печи, поместите продукты в печь и закройте дверцу.**

### **МИКРОВОЛНОВОЙ РЕЖИМ**

Приготовление пищи в микроволновом режиме может осуществляться на 5 уровнях, которые выбираются в соответствии с приготовляемым блюдом.

Для того, чтобы выбрать необходимый Вам уровень мощности микроволн (как показано в таблице ниже) нужно установить регулятор **POWER (I)** на соответствующий символ (вращая в направлении по часовой стрелке).

Символ	Мощность микроволн (уровень)
●○○○○	18%
* <sub>0</sub>	36%
●●○○○	58%
●●●○○	81%
●●●●●	100%

Затем установите на таймере ☹ **Time (II)** необходимое время приготовления (вращая в направлении по часовой стрелке). **Максимальное время одного рабочего цикла составляет 30 минут.**

**ВНИМАНИЕ!** Микроволновая печь начнет работать немедленно после установки времени приготовления.

### **РАЗМОРАЖИВАНИЕ (Defrost)**

Благодаря этой функции можно размораживать ранее замороженные пищевые продукты.

Для того, чтобы выбрать функцию размораживания установите регулятор ●○ **Power (I)** в положение \*<sub>0</sub> (2).

Затем установите на таймере ☹ **TIME (II)** необходимое время размораживания или вес приготовляемых продуктов (вращая в направлении по часовой стрелке).

**Максимальное время одного цикла размораживания составляет 30 минут.**

**ВНИМАНИЕ!** Микроволновая печь начнет работать немедленно после установки времени приготовления.

### **ГРИЛЬ**

Функция гриля идеальна для приготовления тонких кусков мяса, стейков, котлет, кебабов, колбасок или мяса птицы. Также на гриле можно готовить тосты и панированные продукты.

Чтобы выбрать функцию гриля, установите регулятор ●● **Power (I)** в положение **GRILL (6)** (вращая в направлении по часовой стрелке).

Затем установите на таймере ☹ **TIME (II)** необходимое время приготовления (вращая в направлении по часовой стрелке). **Максимальное время одного рабочего цикла гриля составляет 30 минут.**

**ВНИМАНИЕ!** Микроволновая печь начнет работать немедленно после установки времени приготовления.

### **КОМБИНИРОВАННОЕ ПРИГОТОВЛЕНИЕ**

Эта функция позволяет при приготовлении пищи комбинировать микроволновой режим с грилем.

Имеет три различных программы: **PROGRAM 1 (7)**, **PROGRAM 2 (8)** и **PROGRAM 3 (9)** (см. таблицу ниже).

Данные программы особенно пригодны в случае отдельных кулинарных рецептов и некоторых блюд. Позволяют запекать продукты с сохранением хрустящей корочки.

Программа	Уровень мощности микроволн	Мощность гриля	Продукты
<b>PROGRAM 1</b>	Средне-низкий (30%)	Высокий (70%)	Рыба, картофель
<b>PROGRAM 2</b>	Средний (49%)	Средний (51%)	Печеный картофель, пудинги, омлеты
<b>PROGRAM 3</b>	Средне-высокий (67%)	Низкий (33%)	Мясо птицы

Для того, чтобы выбрать одну из программ комбинированного приготовления, установите регулятор ●○ **Power (I)** в положение **PROGRAM 1 (7)** или **PROGRAM 2 (8)**, или **PROGRAM 3 (9)** (вращая в направлении по часовой стрелке).

Затем установите на таймере ☹ **TIME (II)** необходимое время приготовления (вращая в направлении по часовой стрелке). **Максимальное время одного цикла комбинированного приготовления составляет 30 минут.**

**ВНИМАНИЕ!** Микроволновая печь начнет работать немедленно после установки времени приготовления.

### **ОКОНЧАНИЕ РАБОТЫ МИКРОВОЛНОВОЙ ПЕЧИ**

Каждый раз после окончания процесса приготовления раздается звуковой сигнал, сигнализирующий окончание работы печи.

Если Вы хотите проверить продукты во время приготовления, просто откройте дверцу. Для продолжения приготовления закройте дверцу. Печь продолжит работу в ранее установленном режиме.

Если Вы прекратили приготовление раньше, чем предусматривает установленное время, **ОБЯЗАТЕЛЬНО ПЕРЕВЕДИТЕ ТАЙМЕР В ПОЛОЖЕНИЕ «0».**

Включение пустой микроволновой печи может привести к повреждению прибора.

### **ЭКОЛОГИЯ – ЗАБОТА О ОКРУЖАЮЩЕЙ СРЕДЕ**

Каждый пользователь может внести свой вклад в охрану окружающей среды. Это не требует особенных усилий.

С этой целью:

- Картонные упаковки сдавайте в макулатуру.
- Полиэтиленовые мешки (PE) выбрасывайте в контейнер, предназначенный для пластика.
- Непригодный прибор отдайте в соответствующий пункт по утилизации, т.к. содержащиеся в приборе вредные компоненты могут создавать угрозу для окружающей среды.



**Не выбрасывайте прибор вместе с коммунальными отходами!!!**

*Изготовитель не несет ответственности за возможный ущерб, причиненный в результате использования прибора не по назначению или неправильного обращения с ним.*

*Изготовитель сохраняет за собой право на модификацию прибора в любой момент без предварительного уведомления, с целью соблюдения правовых норм, нормативных актов, директив или введения конструктивных изменений, а также по коммерческим, эстетическим и другим причинам.*

Прочетете внимателно тази инструкция за употреба. Особено внимание обърнете на препоръките за безопасност.

Запазете инструкцията за употреба, за да можете да я ползвате и по време на по-нататъшното използване на уреда.

На определеното за целта място по-долу напишете СЕРИЙНИЯ НОМЕР, който се намира на печката, и го запазете за в бъдеще.

СЕРИЕН  
НОМЕР:

**ПРАВИЛА ЗА БЕЗОПАСНОСТ ЗА ПРЕДПАЗВАНЕ ОТ  
ВЪЗДЕЙСТВИЕТО НА МИКРОВЪЛНОВАТА ЕНЕРГИЯ**

1. Не използвайте печката с отворена врата.  
Има опасност от пряк контакт с микровълновото лъчение. В никакъв случай не бива да се свалят или самостоятелно да се преправят предпазните механизми.
2. Не слагайте никакви предмети между предната част на печката и вратичката, не допускайте да се събират замърсявания или остатъци от почистващи препарати на допирната повърхност.
3. Не използвайте уреда, ако е повреден. Много е важно вратата да се затваря добре и да няма никакви повреди:
  - на пантите и затварящите механизми (да няма пукнатини и прекалено хлабави връзки),
  - уплътнителите на вратата и допирните повърхности,
  - изкривявания.
4. Регулирането и поправянето на печката могат да извършват само квалифицирани сервизни служители.

**Съдържание**

Правила за безопасност за предпазване от въздействието на микровълновата енергия.....	26
Важни препоръки за безопасност.....	26
Инсталиране .....	26
Инструкция за заземяване .....	27
Смущения на радиосигнала .....	27
Почистване – поддръжка и употреба .....	27
Преди да се обърнете към СЕРВИЗА .....	27
Технически данни .....	27
Изисквания на стандартите .....	27
Готвене с микровълни – упътвания.....	27
Препоръки относно съдовете .....	28
Устройство на печката.....	28
Монтаж на стъклената въртяща чиния .....	28
Контролен панел.....	28
Включване на печката .....	29
Готвене с микровълни .....	29
Размразяване.....	29
Грил.....	29
Комбинирано готвене .....	29
Приключване на работата с печката .....	29
Екология – грижа за околната среда.....	29

**ВАЖНИ ПРЕПОРЪКИ ЗА БЕЗОПАСНОСТ**

**ПРЕДУПРЕЖДЕНИЕ:** За намаляване на риска от изгаряне, токов удар, пожар, наранявания или излагане на въздействието на микровълновата енергия, спазвайте следните правила:

1. Микровълновата печка е предназначена само за домашно използване.
2. Включвайте печката само към мрежа с променлив ток 230V, към контакт със заземяване.
3. Ползвайте уреда само съгласно предназначението му, по начина, описан в настоящата инструкция. Не използвайте разяждащи химически вещества или изпарения в уреда. Този тип печки служат най-вече за подгръване, готвене и сушене на храни. Печката не е предназначена за промишлени и лабораторни цели.
4. **ПРЕДУПРЕЖДЕНИЕ:** Не използвайте печката празна.
5. В никакъв случай не използвайте уреда, ако захранващият кабел или щепселът му е повреден, когато не работи както трябва, паднал е или е повреден по друг начин.

Ако неотделимият захранващ кабел се повреди, той трябва да бъде сменен в специализиран сервиз, за да се избегне евентуалната опасност.

Уредът може да бъде поправян само от обучени специалисти. Неправилно извършените поправки могат да причинят сериозна опасност за потребителя. В случай на неизправност се обърнете към специализиран сервиз на ZELMER.

6. **ПРЕДУПРЕЖДЕНИЕ:** Децата могат да използват печката без наблюдение само след като са получили съответните упътвания, които им дават възможност да използват печката по безопасен начин и да осъзнават опасностите, свързани с неправилното ѝ използване.
7. За да ограничите риска от пожар във вътрешността на печката:
  - По време на подгръване на храните в пластмасови и хартиени съдове внимателно наблюдавайте работата на печката, тъй като има вероятност от възпламеняване.
  - Преди да сложите хартиени или пластмасови торбички в печката, махнете от тях всички телчета.
  - В случай че забележите дим, изключете уреда и го изключете от източника на захранване. Не отваряйте вратата, за да гасите пламъците.
  - Не използвайте вътрешността на печката за съхраняване на продукти. Не оставяйте хартиени материали, съдове, кухненски прибори или храна вътре в печката, когато уредът не се използва.
8. **ПРЕДУПРЕЖДЕНИЕ:** Не подгръвайте течности или други хранителни продукти в плътно затворени съдове. Това може да доведе до експлодирането им.
9. При подгръване на напитки в микровълновата печка врящата течност може да изкипи със закъснение, затова бъдете особено внимателни при пренасяне на съда с течността.
10. Не пържете храни в печката. Горещото олио може да повреди частите на печката или приборите и да доведе до изгаряния на кожата.
11. Не подгръвайте в печката яйца с черупка или твърдо сварени цели яйца. Те могат да избухнат дори след изключване на подгръването в микровълновата печка.
12. Хранителните продукти, покрити с дебела обелка, като напр. картофи, цели тиквички, ябълки и кестени, трябва да се продупчат преди готвене.
13. Разбъркайте и разклатете съдържанието на бутилките и бурканчетата за бебета. Преди хранене проверете температурата, за да избегнете изгарянията.
14. Кухненските съдове могат да се нагряят в резултат от топлообмена с подгрънатата храна. За пренасяне на съдовете използвайте подходящи принадлежности за хващане.
15. Преди използване проверете дали съдовете са подходящи за използване в микровълнова печка.
16. **ПРЕДУПРЕЖДЕНИЕ:** Поддръжката и поправката на печката, свързани със сваляне на екрана, предпазващ от въздействието на микровълновата енергия, са опасни, затова трябва да се извършват само от квалифицирани специалисти.
17. Уредът не е предназначен за използване от деца или лица с ограничени физически или умствени възможности, без опит или познания, докато не бъдат запознати с начина на използване от лицата, отговорни за тяхната безопасност. В никакъв случай не оставяйте уреда без наблюдение по време на употреба.  
**Не оставяйте уреда по време на работа без наблюдение. Не позволявайте на деца да се приближават до уреда.**
18. В никакъв случай не отстранявайте фолиото, намиращо се от вътрешната страна на вратата. Това може да доведе до повреда на уреда.

**ИНСТАЛИРАНЕ**

1. Уверете се, че всички опаковъчни материали са отстранени от вътрешността на печката.
2. **ПРЕДУПРЕЖДЕНИЕ:** Проверете дали няма никакви следи от повреди, като напр. изкривена или огъната врата, повредени уплътнители на вратата или допирната повърхност, пукнати или разхлабени панти и затварящи механизми на вратата, вдлъбнатини вътре в печката или на вратата.  
**В случай на каквито и да било повреди не използвайте уреда и се обърнете към квалифициран сервизен служител.**
3. Поставете микровълновата печка върху равна, стабилна повърхност, която ще издържи теллото ѝ и възможно най-тежките продукти, предназначени за готвене в микровълновата печка.
4. Не излагайте микровълновата печка на въздействието на висока температура или влага и не я поставяйте близо до леснозапалими материали.

5. За да работи печката правилно, осигурете свободно движение на въздуха. Над печката оставете разстояние от 20 см, между печката и страничните стени – 5 см, зад печката – 10 см. От една-та страна трябва да има свободно пространство. Не покривайте и не запушвайте вентилационните отвори на уреда. Не сваляйте крачетата.
6. Не използвайте печката без стъклената чиния, подпорите на въртящия се пръстен и вала, разположени правилно.
7. Проверете дали захранващият кабел не е повреден, не минава под печката или над някаква гореща повърхност или остър ръб.
8. Осигурете лесен достъп до контакта така, че при спешен случай да бъде възможно лесното изключване на уреда от източника на захранване.
9. Не използвайте печката на открито.

### **ИНСТРУКЦИЯ ЗА ЗАЗЕМЯВАНЕ**

Уредът трябва да бъде заземен. Печката има захранващ кабел с щепсел със заземяване.

☞ Включете кабела към правилно инсталиран и заземен стенов контакт за захранване.

В случай на късо съединение заземяването намалява риска от токов удар.

Печката трябва да се използва в отделна електрическа верига.

**ПРЕДУПРЕЖДЕНИЕ: В случай на неправилно свързване има риск от токов удар.**

**Забележки:** Ако имате някакви въпроси относно заземяването или упътванията за свързване към електрическото захранване, обърнете се към квалифициран електротехник или сервизен служител.

**ПРЕДУПРЕЖДЕНИЕ: Както производителят, така и продавачът не носят отговорност за повреда на печката или наранявания, възникнали в резултат от неспазване на упътванията относно свързването към електрическото захранване.**

### **СМУЩЕНИЯ НА РАДИОСИГНАЛА**

Работата на микровълновата печка може да доведе до смущения на сигнала на радио- и телевизионните приемници и др. подобни уреди.

Смущенията могат да се ограничат или елиминират по следния начин:

1. Почистете вратата и допирните повърхности на печката.
2. Сменете настройките на радио- и телевизионната приемна антена.
3. Преместете микровълновата печка спрямо приемника.
4. Отдалечете микровълновата печка от приемника.
5. Свържете микровълновата печка към друг електрически контакт така, че печката и приемникът да бъдат захранвани от различни електрически вериги.

### **ПОЧИСТВАНЕ – ПОДДРЪЖКА И УПОТРЕБА**

1. Преди започване на почистването изключете печката и извадете щепсела на захранващия кабел от електрическия контакт.
2. Вътрешността на печката трябва да се поддържа чиста. В случай на замърсяване на вътрешните стени на печката отстранете парчетата храна или разлените течности с влажна кърпа. В случай на силно замърсяване използвайте слаб миеш препарат. Не използвайте почистващи препарати в спрей и други силни почистващи препарати, тъй като те могат да направят петна или следи по повърхността на печката и вратата или да я направят матова.
3. Външната повърхност на печката почиствайте с помощта на влажна кърпа. За да избегнете повредата на модулите, намиращи се вътре в печката, внимавайте във вътрешността ѝ да не проникне вода през вентилационните отвори.
4. Двете страни на вратата, прозорчето, уплътнителите на вратата и прилежащите им части претрийте с влажна кърпа, за да отстраните всички остатъци от храна или разлени течности.

**Не използвайте абразивни почистващи препарати.**

5. За миене на корпуса не използвайте прекалено силни миешки препарати – емулсии, млека, пасти и др. Те могат да отстранят нанесените информационни символи като напр.: скали, обозначения, предупредителни знаци и др.
6. Не позволявайте контролният панел да се навлажни. За почистване използвайте влажна, мека кърпа. За да не включите случайно печката, почиствайте контролния панел при отворена врата.
7. Ако кондензираната водна пара започне да се събира от вътрешната или външната страна на вратата, изтрийте я с мека кърпа. Може да се стигне до кондензиране, ако микровълновата печка работи при висока влажност. В такъв случай това е нормално явление.

8. От време на време изваждайте и мийте стъклената чиния. Мийте я с топла вода с препарат за миене на съдове или в съдомиялна машина.
9. За да не работи печката прекалено шумно, почиствайте редовно въртящия се пръстен и дъното на вътрешността на печката. Долната повърхност претрийте със слаб миеш препарат. Въртящия се пръстен мийте с топла вода с препарат за миене на съдове или в съдомиялна машина. При повторно монтиране на въртящия се пръстен в печката обърнете внимание да бъде разположен правилно.
10. За да отстраните неприятната миризма от печката, варете 5 минути в печката около 200 мл вода със сок и кората на един лимон в купичка, подходяща за използване в микровълнова печка. Внимателно изтрийте вътрешността със суха, мека кърпа.
11. Ако е необходимо да се смени вътрешната крушка, **обърнете се към СЕРВИЗА.**
12. Редовно почиствайте печката и отстранявайте остатъците от храна. Неспазването на горепосочените препоръки може да доведе до повреда на повърхността, което пък може неблагоприятно да повлияе на състоянието на уреда и да доведе до опасни ситуации.

### **ПРЕДИ ДА СЕ ОБЪРНЕТЕ КЪМ СЕРВИЗА**

**Ако печката не работи:**

1. Проверете дали печката е правилно включена към електрическия контакт. Ако не е, извадете щепсела от контакта, изчакайте 10 секунди и го включете отново.
2. Проверете дали предпазителят не е изгорял или не се е изключил автоматичният предпазител. Ако всичко работи правилно, проверете електрическия контакт, като включите в него друг уред.
3. Проверете дали контролният панел е програмиран както трябва и дали програматорът е настроен.
4. Проверете дали вратата е добре затворена със затварящия ѝ механизъм. В противен случай микровълновата енергия няма да бъде пренесена до вътрешността на печката.

**АКО СЛЕД ВЗЕМАНЕ НА ТЕЗИ МЕРКИ ПЕЧКАТА ПРОДЪЛЖАВА ДА НЕ РАБОТИ, ОБЪРНЕТЕ СЕ КЪМ СЕРВИЗА. НЕ БИВА ДА РЕГУЛИРАТЕ ИЛИ ПОПРАВЯТЕ ПЕЧКАТА САМОСТОЯТЕЛНО.**

### **ТЕХНИЧЕСКИ ДАННИ**

Разход на енергия:	230V~50Hz, 1200W (Микровълни) 1000W (Грил)
Номинална изходна мощност на микровълните	800W
Честота	2450 MHz
Външни размери (мм)	262 (H) x 452 (W) x 386 (D)
Размери на вътрешността на печката (мм)	220 (H) x 315 (W) x 314 (D)
Вместимост на печката	20 литра
Въртяща се чиния	Диаметър = 245 мм
Нетно тегло	Около 11,4 кг

\* Горепосочените данни могат да се променят, затова потребителят трябва да ги сравни с информацията, дадена на информационната табелка на печката. Каквито и да било рекламации, отнасящи се за грешки в тези данни, няма да бъдат разглеждани.

### **ИЗИСКВАНИЯ НА СТАНДАРТИТЕ**

Микровълновата печка ZELMER отговаря на изискванията на действащите стандарти.

Уредът отговаря на изискванията на директивите:

- Нисковолтови съоръжения (LVD) – 2006/95/EC
- Електромагнитна съвместимост (EMC) – 2004/108/EC

Уредът е обозначен със знак CE на информационната табелка.

### **ГОТВЕНЕ С МИКРОВЪЛНИ – УПЪТВАНИЯ**

1. Внимателно подредете хранителните продукти. Най-дебелите части подредете по краищата на съда.
2. Проверете времето на готвене. Готвене в продължение на най-краткото посочено време и ако се окаже необходимо, удължете готвенето. От силно прегорелите продукти може да излиза дим и те могат да се запалят.
3. Продуктите трябва да се покрият преди готвене. Капакът предпазва от пръскане и осигурява равномерно готвене.

- По време на готвене продуктите трябва да се обръщат, за да се ускори процесът на готвене на продукти като напр. пиле или хамбургер. Големите продукти като напр. парчета месо трябва да се обърнат поне веднъж.
- В средата на готвеното сменете подреждането на хранителни продукти като напр. кюфтета. Продуктите, подредени отгоре, преместете надолу, а тези, които са били по средата, преместете в краищата.

### ПРЕПОРЪКИ ОТНОСНО СЪДОВЕТЕ

В микровълновата печка използвайте съдове и помощни материали, предназначени за тази цел. Идеален материал за съдове, подходящи за използване в микровълновата печка, е прозрачният материал, даващ възможност за проникване на енергията през съда с цел подгряване на храната.

- Не използвайте метални прибори или съдове с метален ръб – микровълните не проникват през метала.
- Преди готвене в микровълновата печка отстранете опаковките от рециклирана хартия, тъй като те могат да съдържат метални частици, които могат да предизвикат искрене и дори пожар.
- Препоръчва се използване на кръгли/овални съдове вместо квадратните или правоъгълните, тъй като храната в ъглите на съдовете най-често прегаря.
- Откритите места предпазвайте от прегаряне, като ги обвийте с тънки парчета алуминиево фолио. Внимавайте обаче да не използвате прекалено много фолио и да запазите разстояние поне 3 см между фолиото и вътрешните стени на печката.

Представеният по-долу списък ще улесни избора на подходящи съдове и помощни материали.

Кухненски съдове и материали	Микровълни	Грил	Комбинирано готвене
Огнеупорно стъкло	Да	Да	Да
Стъкло, неустойчиво на топлина	Не	Не	Не
Огнеупорни керамични съдове	Да	Да	Да
Пластмасови съдове за използване в микровълнови печки	Да	Не	Не
Хартия за печене	Да	Не	Не
Метален поднос	Не	Да	Не
Метална скара	Не	Да	Не
Алуминиево фолио и съдове от фолио	Не	Да	Не

### УСТРОЙСТВО НА ПЕЧКАТА

- Блокировка на вратата
- Прозорче на печката
- Въртяща ос
- Контролен панел
- Вентилационен отвор
- Стъклена чиния
- Нагревателен елемент на грила
- Метална скара

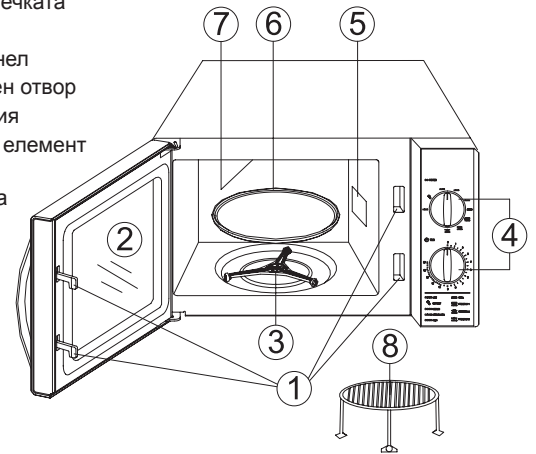

### МОНТАЖ НА СТЪКЛЕНАТА ВЪРТЯЩА ЧИНИЯ

- Стъклената чиния не бива да се слага обратно. Не ограничавайте движението на чинията.
- По време на готвене в печката трябва винаги да бъде поставена стъклената чиния, както и комплектът на въртящата се пръстен.
- По време на готвене съдовете с храна трябва винаги да се слагат върху стъклената чиния.
- В случай че стъклената чиния се напука или се повреди, обърнете се към най-близкия сервис.

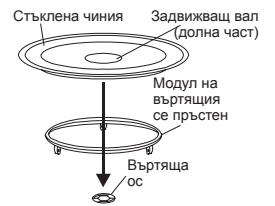

### КОНТРОЛЕН ПАНЕЛ

#### I. Регулатор ●○ POWER

– Служи за настройка на програмата за микровълни заедно с нивото на мощност (9 програми).

- (Ниско ниво на мощност – 18%)
- \*○ (Размразяване – 36%)
- (Средно ниво на мощност – 58%)
- (Средно високо ниво на мощност – 81%)
- (Високо ниво на мощност – 100%)
- lllll GRILL (Грил)

- lllll PROGRAM 1 (Комбинирано готвене 1)
- lllll PROGRAM 2 (Комбинирано готвене 2)
- lllll PROGRAM 3 (Комбинирано готвене 3)

#### II. Регулатор ☺ TIME

– Служи за настройка на времето на действие на избраната програма. **Максималното време за един цикъл на работа е 30 минути.**

#### ВНИМАНИЕ!

Ако искате времето на избраната програма да бъде по-кратко от 2 мин., първо завъртете регулатора ☺ Time (II) след чертата, която означава 2 минути, а след това върнете регулатора ☺ Time (II) за настройка на желаното време.

Тип 29Z020

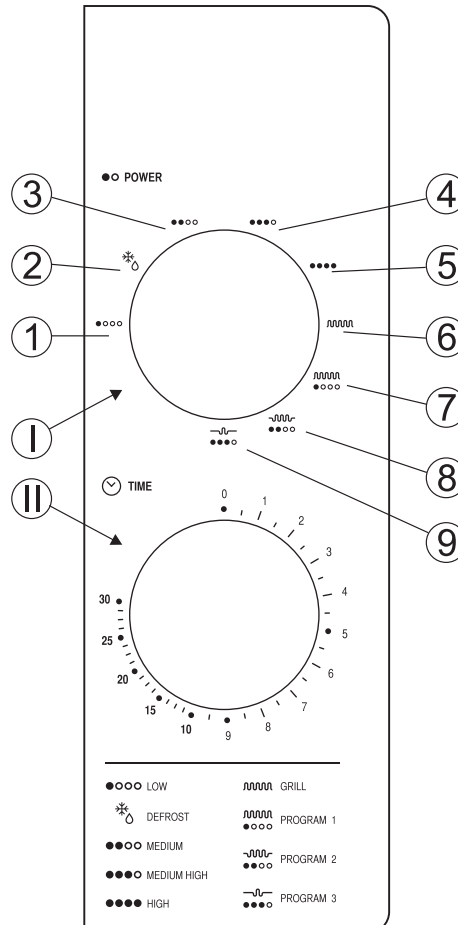

Тип 29Z021

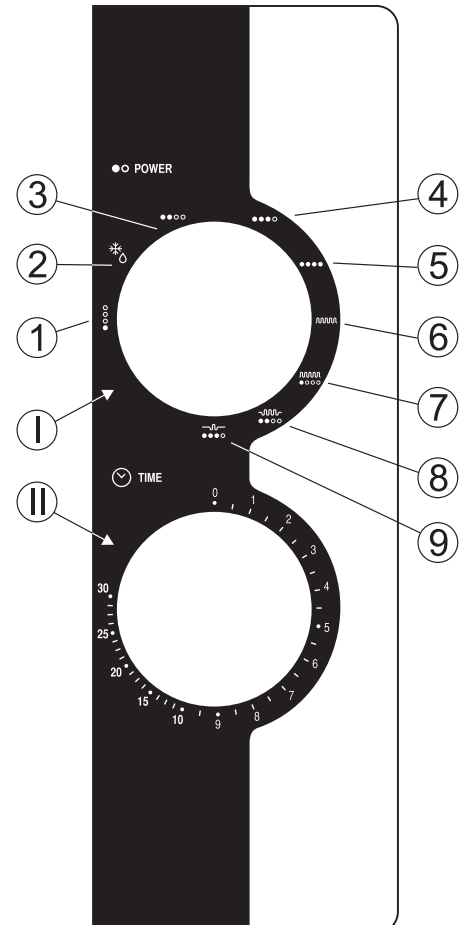

## ВКЛЮЧВАНЕ НА ПЕЧКАТА

Включете уреда към подходящ източник на захранване.

Преди започване на програмирането на микровълновата печка първо сложете храната във вътрешността ѝ и затворете вратата.

## ГОТВЕНЕ С МИКРОВЪЛНИ

Тази функция може да се използва на 5 степени, които се подбират в зависимост от избраната рецепта.

За да изберете съответното ниво на мощност на готвене (виж таблицата по-долу), завъртете регулатора **POWER (I)** по посока на часовниковата стрелка, като настроите на предварително избрания символ.

Описание	Мощност на готвене (ниво)
●○○○○	18%
*⊙	36%
●●○○○	58%
●●●○○	81%
●●●●○	100%

След това завъртете регулатора ☺ **Time (II)** по посока на часовниковата стрелка, за да настроите желаното време на работа. **Максималното време на готвене за един цикъл на работа е 30 минути.**

**ВНИМАНИЕ!** Веднага след настройка на времето печката започва работа.

## РАЗМРАЗЯВАНЕ (Defrost)

Тази функция дава възможност за размразяване на замразена преди това храна.

За да изберете функцията размразяване, завъртете регулатора ●○ **Power (I)** на положение \*⊙ (2).

След това завъртете регулатора ☺ **TIME (II)** по посока на часовниковата стрелка, за да настроите желаното време на работа или съответното тегло на храната. **Максималното време на размразяване за един цикъл на работа е 30 минути.**

**ВНИМАНИЕ!** Веднага след настройка на времето печката започва работа.

## ГРИЛ

Функцията за препичане (грил) е особено подходяща за приготвяне на тънки парчета месо, стекове, котлети, кебапи, наденици или парчета пиле. Подходяща е също за приготвяне на сандвичи и панирани ястия.

За да изберете функцията грил, завъртете регулатора ●○ **Power (I)** по посока на часовниковата стрелка, като го настроите на положение **GRILL (6)**.

След това завъртете регулатора ☺ **TIME (II)** по посока на часовниковата стрелка, за да настроите желаното време на препичане на грил. **Максималното време на готвене за един цикъл на работа е 30 минути.**

**ВНИМАНИЕ!** Веднага след настройка на времето печката започва работа.

## КОМБИНИРАНО ГОТВЕНЕ

Тази функция е комбинация (съчетание) на процеса на готвене с микровълни и функцията грил.

То има три различни нива: **PROGRAM 1 (7)**, **PROGRAM 2 (8)** и **PROGRAM 3 (9)** (виж таблицата по-долу).

Те са особено подходящи за някои ястия и кулинарни процеси. Благодарение на нея приготвяните ястия стават хрупкави.

Програма	Ниво на мощност на микровълните	Ниво на мощност на грила	Примерни ястия
<b>PROGRAM 1</b>	Средно ниско (30%)	Високо (70%)	Риба, картофи
<b>PROGRAM 2</b>	Средно (49%)	Средно (51%)	Печени картофи, пудинги, омлети
<b>PROGRAM 3</b>	Средно високо (67%)	Ниско (33%)	Птиче месо

За да изберете една от програмите за комбинирано готвене, завъртете регулатора ●○ **Power (I)** по посока на часовниковата стрелка на положение **PROGRAM 1 (7)** или **PROGRAM 2 (8)** или **PROGRAM 3 (9)**.

След това завъртете регулатора ☺ **TIME (II)** по посока на часовниковата стрелка, за да настроите желаното време на работа. **Максималното време на комбинирано готвене за един цикъл на работа е 30 минути.**

**ВНИМАНИЕ!** Веднага след настройка на времето печката започва работа.

## ПРИКЛЮЧВАНЕ НА РАБОТАТА НА ПЕЧКАТА

След всяко приключване на работата се чува звуков сигнал, който означава края на работата.

За да спрете печката по време на работа, отворете вратата, като дръпнете за дръжката. Повторното ѝ затваряне автоматично включва печката съгласно предварително избраните настройки.

Ако ястието е било извадено от печката преди да е изтекло настроеното време на програмата, **НЕПРЕМЕННО ЗАВЪРТЕТЕ РЕГУЛАТОРА ДО НУЛЕВО ПОЛОЖЕНИЕ.**

При включване на печката без храна вътре в нея има опасност от повреда на уреда.

## ЕКОЛОГИЯ – ГРИЖА ЗА ОКОЛНАТА СРЕДА

Всеки ползвател може да допринесе за опазването на околната среда. Това не е трудно, нито скъпо. За да го постигнете: изхвърлете картонената опаковка в контейнер за рециклиране на хартиени отпадъци; полиетиленовите пликове изхвърлете в контейнер за пластмаса.



Когато стане непригоден, занесете уреда в подходящ център за унищожаване, защото съдържа опасни елементи, които могат да навредят на околната среда.

**Не изхвърляйте в кофи за битови отпадъци!!!**

*Производителят не носи отговорност за каквито и да е повреди, които са резултат от неволна или неправилна употреба. Производителят си запазва правото да видоизменя продукта по всяко време, за да отговори на закононите регулации, норми, директиви или поради конструктивни, търговски, естетически или други основания, без да съобщава за това предварително.*

Старанно прочитайте цю інструкцію з обслуговування. Особливу увагу зверніть на вказівки з безпеки.

Інструкцію просимо зберегти, щоб, за необхідністю, скористатися нею під час користування у майбутньому.

У визначеному нижче місці запишіть **СЕРІЙНИЙ НОМЕР**, що вказується на печі і збережіть цю інформацію.

СЕРІЙНИЙ  
НОМЕР:

**ПРАВИЛА З БЕЗПЕКИ, ЩО СТОСУЮТЬСЯ ЗАХИСТУ ВІД ДІЇ  
МІКРОХВИЛЬОВОЇ ЕНЕРГІЇ**

1. Не користуйтеся піччю при відкритих дверцях. Це несе ризик безпосереднього контакту з мікрохвильовим випромінюванням. Забороняється обминати та самотійно модифікувати захисні механізми.
2. Не покладайте будь-які предмети між передньою частиною печі та дверцями, а також не допускайте нагромадження бруду або залишків миючих засобів на поверхнях контакту.
3. Не користуйтеся пошкодженим обладнанням. Дуже важливе, щоб дверці щільно закривалися і не виявляли будь-яке пошкодження:
  - петель і затисків (відсутність тріщин або послаблень),
  - прокладок дверців та поверхні контакту,
  - „викривлення”.
4. Роботи, пов’язані з налагодкою або ремонтом печі, можуть проводитися тільки кваліфікованими працівниками сервісного центру.

**Зміст**

Правила з безпеки, що стосуються захисту від дії енергії мікрохвиль ...	30
Важливі вказівки, що стосуються безпеки .....	30
Установлення .....	30
Вказівки, що стосуються заземлення .....	31
Радіозавади.....	31
Очищення – зберігання та обслуговування .....	31
Перед тим, як викликати СЕРВІСНУ СЛУЖБУ .....	31
Технічні дані .....	31
Вимоги стандартів.....	31
Мікрохвильове готування – вказівки.....	31
Вказівки щодо посуду .....	32
Складові частини печі.....	32
Монтаж скляної обертальної тарілки .....	32
Панель управління.....	32
Уключення печі.....	33
Мікрохвильове готування .....	33
Розморожування .....	33
Гріль.....	33
Комбіноване готування.....	33
Закінчення праці печі.....	33
Екологія – дбаймо про навколишнє середовище .....	33

**ВАЖЛИВІ ВКАЗІВКИ З БЕЗПЕКИ**

Під час обслуговування електрообладнання, необхідно дотримуватися основних правил з безпеки, між іншими:

**ПОПЕРЕДЖЕННЯ** Для зменшення небезпеки опіку, ураження електричним струмом, пожежі, поранення або надмірного впливу мікрохвильової енергії, треба дотримуватися правил:

1. Мікрохвильова піч призначена виключно для домашнього використання.
2. Піч підключаєте тільки до розетки перемінного струму 230V, оснащеної захисним штифтом.
3. Користуйтеся обладнанням виключно за його призначенням, у спосіб вказаний у цій інструкції. Не застосовуйте їдкі хімічні речовини або випари в обладнанні. Цей тип печі служить особливо для підігріву, готування і сушіння харчових продуктів. Піч не призначена для промислових або лабораторійних цілей.
4. **ПОПЕРЕДЖЕННЯ:** Не користуйтеся порожньою піччю.
5. Не користуйтеся обладнанням з пошкодженим електропроводом або пошкодженою вилкою, а також після виявлення його дефектної роботи та інших пошкоджень, у т.ч. що виникли внаслідок падіння.

Якщо невід’ємний живильний провід буде пошкоджений, треба його замінити у спеціалістичному ремонтному центрі для попередження небезпеки.

Ремонт обладнання може виконуватися тільки підготовленим персоналом. Неправильно проведений ремонт може привести до виникнення серйозної небезпеки для користувача. У разі виявлення дефектів, треба звернутися за порадою до спеціалізованого сервісного центру ZELMER.

6. **ПОПЕРЕДЖЕННЯ:** Діти можуть користуватися піччю без нагляду виключно після ознайомлення з відповідною інструкцією і вказівками, що забезпечують безпечне користування і розуміння небезпеки, що виникає в результаті невідповідного користування.
7. Для зменшення небезпеки виникнення пожежі усередині печі:
  - Під час підігрівання харчових продуктів у пластиковій або паперовій посуді, спостерігайте за роботою печі, ураховуючи можливість займання.
  - Перед покладенням паперових або пластикових торбинок усередину печі, необхідно усунути з них будь-які дріт’яні зав’язки.
  - Якщо помітите дим, вимкніть обладнання і відключіть від джерела живлення. Не відкривайте дверці для придушення полум’я.
  - Не використовуйте піч для зберігання продуктів. Не залишайте паперові речі, посуд та кухонні прилади або харчові продукти усередині печі, якщо не користуєтеся обладнанням.
8. **ПОПЕРЕДЖЕННЯ:** Не рекомендується підігрівати речовини або інші харчові продукти у щільно закритих ємностях. Це може привести до вибуху.
9. Під час підігрівання напоїв у мікрохвильовій печі кипляча рідина може вибризнати з затримкою, тому необхідно дотримуватися особливої обережності під час переносу посудини.
10. Не допускається смажити продукти у печі. Гаряче масло може пошкодити частини печі або прилади, може привести навіть до опіків шкіри.
11. Не рекомендується підігрівати у печі яйця в шкаралупах або цілі круті яйця. Вони можуть вибухнути навіть після закінчення підігрівання у мікрохвильовій печі.
12. Харчові продукти з товстою шкуркою, тобто картопля, кабачки повністю, яблука і каштани перед готування потрібно наколювати.
13. Уміст пляшок для годування та банок для немовлят перемішати і встряхнути. Перед подачею, перевірте температуру для попередження опіків.
14. Кухонні посудини можуть також підігрітися внаслідок тепловіддачі продуктів. Для переносу посудин користуйтеся відповідними ручками.
15. Перед застосуванням перевірте, чи обладнання припадає для використання у мікрохвильовій печі.
16. **ПОПЕРЕДЖЕННЯ:** Роботи, пов’язані з консервацією або ремонтом печі, що включають знімання захисту від дії мікрохвильової енергії є небезпечними, у зв’язку з чим повинні виконуватися виключно кваліфікованою особою.
17. Обладнання не призначене для користування дітьми та особами з обмеженими фізичними, чуттєвими здібностями, які не мають досвіду або знання, доки вони не пройдуть навчання щодо способу користування, яке ведеться особою відповідальною за їхню безпеку. Не залишайте працююче обладнання без нагляду.  
Не залишайте обладнання у робочому режимі без нагляду. Не дозволяйте дітям користуватися обладнанням.
18. У жодному разі не усувайте плівку, що знаходиться на внутрішньому боці дверців. Це може привести до пошкодження обладнання.

**УСТАНОВЛЕННЯ**

1. Упевніться, що із середини печі були взяті будь-які рештки упаковок.
2. **ПОПЕРЕДЖЕННЯ:** Перевірте, чи немає жодних слідів пошкоджень, тобто викривлені дверці, пошкоджені прокладки дверців та поверхні контакту, ослаблені петлі і затиски дверців, наявність тріщин, вдавнення усередині печі або у дверцях.  
У випадку будь-яких пошкоджень, не користуйтеся обладнанням і зверніться до кваліфікованих працівників сервісного центру.
3. Мікрохвильову піч установіть на рівній, стабільній поверхні, що витримає її вагу та найбільш важкі можливі продукти призначені для готування у мікрохвильовій печі.
4. Не піддавайте мікрохвильову піч дії високої температури або вологості, не встановлюйте її поблизу легкозаймистих матеріалів.

- Для правильної роботи печі, забезпечіть відповідний прохід повітря. Над піччю залишіть відстань 20 см. Між піччю та бічними прилягаючими стінками 5 см, натомість із-заду печі 10 см. З одного боку забезпечити вільний простір. Не закривайте отвори вентиляційні обладнання. Не знімайте ножки.
- Не користуйтеся піччю без скляної тарілки, опори обертального кільця і валика, встановленого у відповідному положенні.
- Перевірте, чи живильний кабель не пошкоджений, не прокладений під піччю або над будь-якою гарячою або гострою поверхнею.
- Забезпечіть легкий доступ до розетки, щоб у разі надзвичайних ситуацій була можливість негайно відключити обладнання від джерела живлення.
- Не користуйтеся піччю на вільному повітрі.

### **ВКАЗІВКИ, ЩО СТОСУЮТЬСЯ ЗАЗЕМЛЕННЯ**

Обладнання потрібно заземлити. Піч оснащена приєднувальним проводом із заземлюючою вилкою.

Кабель підключіть до встановленої належним чином і заземленої розетки живлення.

У разі короткого замикання заземлення зменшує ризик ураження електричним струмом.

Піч повинна використовуватися в окремому електричному контурі.

**ПОПЕРЕДЖЕННЯ:** У разі невідповідного підключення, існує небезпека ураження електричним струмом.

**Примітки:** У разі будь-яких запитів, що стосуються заземлення або вказівок відносно підключення до електричного живлення, зверніться до кваліфікованого електрика або працівника сервісного центру.

**ПОПЕРЕДЖЕННЯ:** Як виробник, так і продавець не несуть відповідальності за пошкодження печі або тілесні пошкодження, що виникли в результаті недотримання вказівок щодо підключення до електричного живлення.

### **РАДІОЗАВАДИЕ**

Робота мікрохвильової печі може привести до завад радіоприймачів чи телевізійних приймачів та інших приладів.

Завади можна обмежити або виключити таким способом:

- Очистити дверці і контактні поверхні печі.
- Змінити настроювання радіотелевізійної антени.
- Переустановити мікрохвильову піч відносно приймача.
- Відсунути мікрохвильову піч від приймача.
- Підключити мікрохвильову піч до іншої розетки таким чином, щоб піч і приймач жилися від іншого електричного кола.

### **ОЧИЩЕННЯ – ЗБЕРІГАННЯ ТА ОБСЛУГОВУВАННЯ**

- Перед початком очищення виключіть мікрохвильову піч і вийміть вилку приєднувального кабелю з розетки.
- Зберігайте піч у чистоті. У разі забруднення внутрішніх стінок печі усуньте шматки продуктів або розливу рідини зволоженою ганчіркою. У разі сильного забруднення застосуйте м'який миючий засіб. Не застосовуйте очищувальні засоби у вигляді спрею та інші сильні миючі засоби, тому, що вони можуть привести до утворення плям, смуг або матовості поверхні печі і дверців.**
- Зовнішні поверхні печі очищувати за допомогою зволоженої ганчірки. Для попередження пошкодження блоків, що знаходяться усередині печі, зверніть увагу, щоб вода не проходила через вентиляційні отвори усередину печі.
- Обидві сторони дверців, віконця, прокладки дверців та інші частини біля них часто протирайте зволоженою ганчіркою, щоб видалити залишки харчових продуктів і розливу рідини.

**Не застосовуйте миючі засоби, що містять абразивні речовини.**

- Для миття корпусу не використовувати агресивні миючі засоби у вигляді емульсії, молочка, пасти та ін. Вони можуть між ін. усунути нанесені інформаційні графічні символи, тобто: шкалу, позначення, попереджувальні знаки та ін.
- Не допускайте зволоження панелі управління. Для очищення обладнання, користуватися м'якою, зволоженою ганчіркою. Для попередження випадкового включення печі, панель управління очищайте при відкритих дверцях.
- Якщо конденсована водна пара починає осідати на внутрішній або зовнішній частині дверців, зітріть її за допомогою м'якої ганчірки. Конденсація можлива, якщо піч працює в умовах високої вологості. У даній ситуації це нормальне явище.
- Через деякий час, вийміть і очистіть скляну тарілку. Вимийте її у теплій воді з додаванням засобу для миття кухонної посуду або у посудомийній машині.

- Для попередження шуму, необхідно регулярно очищувати обертальне кільце і днище інтер'єру печі. Нижню поверхню очищувати при застосуванні м'якого миючого засобу. Обертальне кільце вимийте у воді з додаванням засобу для миття кухонної посуду або у посудомийній машині. Під час повторного монтажу обертального кільця у печі зверніть увагу, щоб помістити його у відповідному місці.
- Для усунення неприємного запаху із печі, протягом 5 хвилин кип'ятить близько 200 мл води з лимонною коркою і соком у мисці, пристосованій для підігріву у мікрохвильовій печі. Старанно витерти камеру печі за допомогою сухої, м'якої ганчірки.
- За необхідністю заміни внутрішньої лампи розжарювання, **зверніться з цією метою до СЕРВІСНОГО ЦЕНТРУ.**
- Регулярно очищувати піч і усувати осад харчових продуктів. Недотримання вищевказаних правил може привести до пошкодження стану поверхні, що може негативно вплинути на живучість і нести ризик виникнення небезпечних ситуацій.

### **ПЕРЕД ТИМ, ЯК ВИКЛИКАТИ СЕРВІСНУ СЛУЖБУ**

**Якщо піч не працює:**

- Перевірте, чи піч правильно підключена до мережної розетки. Якщо ні, треба витягнути вилку з розетки, зачекати 10 секунд, а потім вставити її повторно.
- Перевірте, чи запобіжник не перегорів або чи не виключився автоматичний запобіжник. Якщо вищевказані запобіжники діють правильно, перевірте мережну розетку шляхом підключення іншого обладнання.
- Перевірте, чи панель управління встановлений відповідним чином, а також чи був встановлений програматор часу.
- Упевніться, що дверці були щільно закриті шляхом вживання блоку дверців. У протилежному разі мікрохвильова енергія не буде направлена у піч.

**ЯКЩО ПІСЛЯ ВИКОНАННЯ ВИЩЕВКАЗАНИХ ДІЙ, ПІЧ ВСЕ ТАКИ НЕ ПРАЦЮЄ, НЕОБХІДНО ЗВЕРНУТИСЯ ДО СЕРВІСНОГО ЦЕНТРУ. ЗАБОРОНЯЄТЬСЯ САМОСТІЙНО ПРОВІДИТИ НАЛАДКУ АБО РЕМОНТ ПЕЧІ.**

### **ТЕХНІЧНІ ДАНІ**

Витрата енергії:	230V~50Hz, 1200W (Мікрохвилі) 1000W (Гріль)
Номінальна вихідна потужність мікрохвиль	800W
Частота	2 450 MHz
Зовнішні розміри (мм)	262 (H) x 452 (W) x 386 (D)
Розміри камери печі (мм)	220 (H) x 315 (W) x 314 (D)
Ємність печі:	20 літрів
Обертальна тарілка	Діаметр = 245 мм
Маса нетто	Близько 11,4 кг

\* Вищевказані дані можуть змінитися, у зв'язку з чим користувач повинен перевірити їх з інформацією, вказаною на щитку печі. Будь-які рекламатії щодо помилок у цих даних не приймаються.

### **ВИМОГИ СТАНДАРТІВ**

Мікрохвильова піч ZELMER виконує вимоги діючих стандартів.

Обладнання відповідає вимогам директив:

- Електрообладнання низької напруги (LVD) – 2006/95/EC
- Електромагнітна сумісність (EMC) – 2004/108/EC

Продукт позначен знаком CE на щитку.

### **МІКРОХВИЛЬОВЕ ГОТУВАННЯ – ВКАЗІВКИ**

- Старанно розмістіть харчові продукти. Найбільш товсті частини покладіть на краях посудини.
- Перевірте час готування. Готуйте протягом найбільш короткого часу і за необхідністю, продовжуйте готування. Сильно пригорілі продукти можуть витворювати дим або запалюватися.
- Продукти потрібно закрити під час готування. Кришка захищає від "виплескування" і забезпечує рівномірне готування.
- Під час готування перевертайте продукти, щоб прискорити процес готування продуктів, напр. курча чи гамбургери. Великі порції, такі як печеня, перевертайте не менше одного разу.
- У половині часу готування необхідно змінити розміщення продуктів, таких як тюфтельки. Продукти розміщені наверху треба перенести вниз, а розміщені посередині пересунути на край.

## ВКАЗІВКИ ЩОДО ПОСУДУ

У мікрохвильовій печі використовуйте посуд і „прибори” для того пристосовані. Ідеальним матеріалом для посуду, що використовується у мікрохвильовій печі є прозорий матеріал, що уможливило проникання енергії через ємність для підігріву харчових продуктів.

1. Не застосовуйте металеві інструменти або посуд з металевою обробкою – мікрохвилі не проникають через метал.
2. Перед готуванням у мікрохвильовій печі потрібно усунути упаковання з паперу, що отримується в результаті утилізації, тому що воно може містити металеві частинки, які приведуть до виникнення іскор і/або пожежі.
3. Рекомендується вживати круглі/овальні посудини замість квадратних/поздовжніх, тому що продукти у кутах посудини часто пригорають.
4. Відкриті зони захищайте від пригорання, закриваючи їх вузькими полосами алюмінієвої плівки. Однак, необхідно пам'ятати, щоб не вживати надмірної кількості плівки, забезпечити відстань не менш, як 3 см між плівкою та внутрішніми стінками печі.

Нижчеказаний список полегшить вибір відповідного посуду і приборів.

Кухонні прибори	Мікрохвилі	Гріль	Комбіноване готування
Жаростійке скло	так	так	так
Скло нестійке до тепла	ні	ні	ні
Жаростійкі керамічні вироби	так	так	так
Пластикові посудини для використання у мікрохвильовій печі	так	ні	ні
Папір для випічки	так	ні	ні
Металевий піднос	ні	так	ні
Металева решітка	ні	так	ні
Алюмінієва плівка і плівковий посуд	ні	так	ні

## СКЛАДОВІ ЧАСТИНИ ПЕЧІ

1. Блокада дверців
2. Віконце печі
3. Обертальна вісь
4. Панель управління
5. Вентиляційний отвір
6. Скляна тарілка
7. Нагрівний елемент гріля
8. Металева решітка

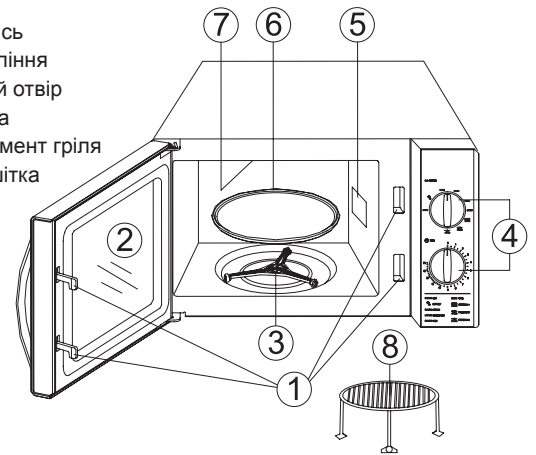

## МОНТАЖ СКЛЯНОЇ ОБЕРТАЛЬНОЇ ТАРИЛКИ

1. Не встановлювати скляну тарілку в відвернутому положенні. Не обмежуйте руху тарілки.
2. Під час готування у печі повинна знаходитися скляна тарілка і блок обертального кільця.
3. Під час готування продукти, посудини з продуктами завжди покладайте на скляній тарілці.
4. У разі виникнення тріщин або пошкодження скляної тарілки, потрібно звернутися до найближчого сервісного центру.



## ПАНЕЛЬ УПРАВЛІННЯ

### I. Регулятор ●○ POWER

– Служить для встановлення мікрохвильової програми разом з рівнем потужності (9 програм).

1. ●○○○ (Низький рівень потужності – 18%)
2. \*○ (Розморожування – 36%)
3. ●●○○ (Середній рівень потужності – 58%)
4. ●●●○ (Середньо високий рівень потужності – 81%)
5. ●●●● (Високий рівень потужності – 100%)

### 6. лллл ГРІЛЬ (Грілювання)

7. лллл ●○○○ ПРОГРАМА 1 (Комбіноване готування 1)

8. ●●○○ лллл ПРОГРАМА 2 (Комбіноване готування 2)

9. лллл ●●○○ ПРОГРАМА 3 (Комбіноване готування 3)

### II. Регулятор ⌚ TIME

– Служить для встановлення часу дії вибраної програми. **Максимальний час для одного робочого циклу складає 30 хвилин.**

### УВАГА!

Якщо час вибраної програми має складати менш як 2 хв., зпочатку поверніть регулятором ⌚ Time (II) за ризику, що позначас 2 хвилини, а потім поверніть назад регулятором ⌚ Time (II) для встановлення відповідного часу.

### Тип 29Z020

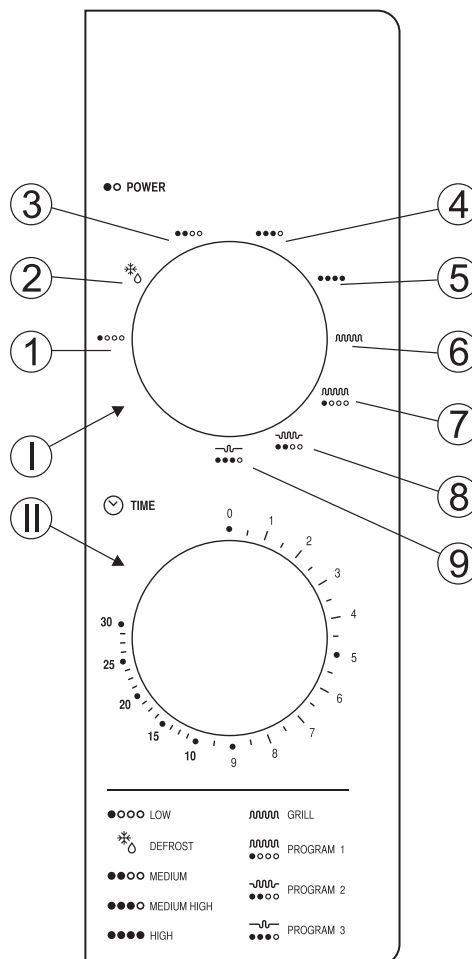

### Тип 29Z021

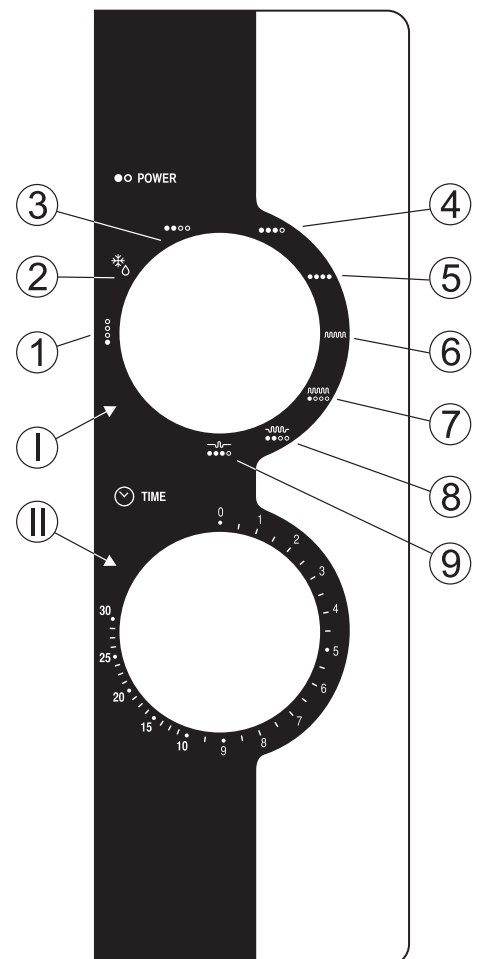



## УКЛЮЧЕННЯ ПЕЧІ

Підключіть обладнання до відповідного джерела живлення.

Перед початком встановлення мікрохвильової печі, зпочатку помістіть страву у камеру і закрийте дверці.

### МІКРОХВИЛЬОВЕ ГОТУВАННЯ

Ця функція може виконуватися на 5 рівнях, що підбираються згідно з вибраною стравою.

Щоб вибрати відповідний рівень потужності готування (таблиця нижче), поверніть регулятор **POWER (I)** згідно з рухом годинникових стрілок, встановлюючи на попередньо вибраному символі.

Опис	Потужність готування (рівень)
●○○○○	18%
* 	36%
●●○○○	58%
●●●○○	81%
●●●●○	100%

Далі поверніть регулятор  **Time (II)** згідно з рухом годинникових стрілок, щоб встановити потрібний робочий час. **Максимальний час готування для одного робочого циклу складає 30 хвилин.**

**УВАГА!** Безпосередньо після встановлення часу, піч починає роботу.

### РОЗМОРОЖУВАННЯ (Defrost)

Ця функція надає можливість розморожувати попередньо заморожені харчові продукти.

Щоб вибрати функцію розморожування, поверніть регулятор ●○ **Power (I)** встановлюючи його у положенні \* (2).

Далі поверніть регулятор  **TIME (II)** згідно з рухом годинникових стрілок, щоб встановити потрібний робочий час або відповідну вагу страви. **Максимальний час розморожування для одного робочого циклу складає 30 хвилин.**

**УВАГА!** Безпосередньо після встановлення часу, піч починає роботу.

### ГРІЛЬ

Функція грілювання є особливо корисною для приготування тонких шматків м'яса, стейків, котлет, кебабів, ковбасок або шматків курчати. Використовується також для приготування тостів і панірованих страв.

Щоб вибрати функцію грілювання, поверніть регулятор ●○ **Power (I)** згідно з рухом годинникових стрілок, встановлюючи його у положення **ГРІЛЬ (6)**.

Далі поверніть регулятор  **TIME (II)** згідно з рухом годинникових стрілок, щоб встановити потрібний робочий час грілювання. **Максимальний час грілювання для одного робочого циклу складає 30 хвилин.**

**УВАГА!** Безпосередньо після встановлення часу, піч починає роботу.

### КОМБІНОВАНЕ ГОТУВАННЯ

Ця функція є комбінацією (поєднанням) процесу мікрохвильового готування з грілюванням.

Ця операція має три різні рівні: **PROGRAM 1 (7)**, **PROGRAM 2 (8)** і **PROGRAM 3 (9)** (дивись таблиця нижче).

Вони особливо придатні у випадку деяких страв і кулінарних дій. Дозволяють також зберегти бажану хрупкість обробленої страви.

Програма	Рівень потужності мікрохвиль	Рівень потужності гріля	Прикладові страви
ПРОГРАМА 1	Середньо низький (30%)	Високий (70%)	Риби, картопля
ПРОГРАМА 2	Середній (49%)	Середній (51%)	Печена картопля, пудинги, омлети
ПРОГРАМА 3	Середньо високий (67%)	Низький (33%)	М'ясо домашньої птиці

Щоб вибрати одну з програм комбінованого готування, поверніть регулятор ●○ **Power (I)** згідно з рухом годинникових стрілок, встановлюючи його у положенні **PROGRAM 1 (7)** або **PROGRAM 2 (8)** або **PROGRAM 3 (9)**.

Далі поверніть регулятор  **TIME (II)** згідно з рухом годинникових стрілок, щоб встановити потрібний робочий час. **Максимальний час комбінованого готування для одного робочого циклу складає 30 хвилин.**

**УВАГА!** Безпосередньо після встановлення часу, піч починає роботу.

## ЗАКІНЧЕННЯ ПРАЦІ ПЕЧІ

Після закінчення функції почуєте звуковий сигнал, що вказує на кінець праці.

Для припинення роботи печі протягом робочого режиму, відкрийте дверці тягнувши за клямку. Повторне закриття дверців автоматично запустить роботу печі відповідно до попередніх налаштувань.

Якщо страва була вийнята з печі до закінчення встановленого часу програми, **АБСОЛЮТНО ПОВЕРНІТЬ РЕГУЛЯТОРОМ НАЗАД У НУЛЬОВЕ ПОЛОЖЕННЯ.**

Уключення печі без страви усередині камери несе ризик пошкодження обладнання.

### ЕКОЛОГІЯ – ДАВАЙТЕ ДБАТИ ПРО НАВКОЛИШНЄ СЕРЕДОВИЩЕ

Кожна людина може зробити свій внесок у справу охорони природи. Це зовсім не складно і не потребує витрат. Для цього слід: здати картонну упаковку у пункт прийому макулатури, а поліетиленові пакети викинути у контейнер для пластику.

Зношений пристрій слід віддати у відповідний пункт прийому, адже його конструктивні елементи можуть бути небезпечними для навколишнього середовища.



**Не викидайте пристрій разом з побутовими відходами!!!**

*Виробник не відповідає за можливі пошкодження, спричинені застосуванням приладу не за призначенням або неправильною експлуатацією. Виробник залишає за собою право у будь-який момент, без попереднього повідомлення, змінювати конструкцію приладу з метою забезпечення його відповідності нормативним актам, стандартам, директивам, а також з конструкційних, комерційних та інших причин.*



Dear customers!

Please read these instructions carefully. Pay special attention to important safety instructions.

Keep this User's Guide for future reference.

Write the serial number indicated on the oven in the box below and keep for future reference.

SERIAL NUMBER:

**PRECAUTIONS TO AVOID POSSIBLE EXPOSURE TO EXCESSIVE MICROWAVE ENERGY**

1. Do not attempt to operate this oven with the door open since open-door operation can result in harmful exposure to microwave energy. It is important not to defeat or tamper with the safety interlocks.
2. Do not place any objects between the oven front face and the door or allow soil or cleaner residue to accumulate on sealing surfaces.
3. Do not operate the oven if it is damaged. It is particularly important that the oven door close properly and there is no damage to the:
  - hinges and latches (broken or loosened),
  - door seals and sealing surfaces,
  - "deformities"
4. The oven can be adjusted or repaired only by properly qualified service personnel

**Table of contents**

Precautions to avoid possible exposure to excessive microwave energy..... 34

Important safety instructions..... 34

Installation ..... 34

Grounding instructions..... 34

Radio interference ..... 35

Cleaning and maintenance..... 35

Before you contact the service center ..... 35

Technical parameters ..... 35

Norm requirements..... 35

Microwave cooking – tips ..... 35

Kitchen utensils – tips..... 35

Microwave oven features..... 36

Turntable installation ..... 36

Control panel ..... 36

Switching on the oven ..... 36

Microwave cooking ..... 36

Defrosting ..... 36

Grill ..... 37

Combination mode ..... 37

After operating..... 37

Ecology – environmental protection ..... 37

**IMPORTANT SAFETY INSTRUCTIONS**

**WARNING: To reduce the risk of burns, electric shock, fire, injury to persons or exposure to excessive microwave energy follow the precautions:**

1. The microwave oven is intended for household use only.
2. Plug the oven only to a grounded 230 V electrical outlet.
3. Use this appliance only for its intended use as described in the manual. Do not use corrosive chemicals or vapors in this appliance. This oven is especially designed to heat, cook and dry food. It is not designed for industrial or laboratory use.
4. **WARNING: Do not operate an empty oven.**
5. Do not operate the microwave oven if it has a damaged cord or plug, if it is not working properly or if it has been damaged or dropped.

If the supply cord is damaged, it must be replaced by a qualified service agent in order to avoid a hazard.

The appliance can only be repaired by qualified service personnel. Improper servicing may cause a serious hazard to the user. In case of defects please contact a qualified ZELMER service center.

6. **WARNING: Only allow children to use the oven without supervision when adequate instructions have been given so that the child is able to use the oven in a safe way and understand the hazards of improper use.**

7. To reduce the risk of fire inside the oven:
  - While heating food in plastic or paper containers, carefully attend the oven due to the possibility of ignition.
  - Remove wire twist-ties from paper or plastic bags before placing them in the oven.
  - If smoke is observed, switch off and unplug the appliance. Do not open the door in order to stifle any flames.
  - Do not use the oven cavity for storage purposes Do not leave paper products, dishes and kitchen utensils or food inside the oven when it is not used.

**8. WARNING: Liquids and other foods must not be heated in tightly sealed containers since they are liable to explode.**

9. Microwave heating of beverages can result in delayed eruptive boiling; therefore take care when handling the container.
10. Do not use the oven to fry food. Hot oil may damage the oven parts or accessories and even cause skin burns.
11. Eggs in shell and whole hard-boiled eggs should not be heated in the microwave oven since they may explode even after microwave heating has ended.
12. Prick food covered with thick skin such as potatoes, whole marrows, apples and chestnuts before cooking.
13. Stir and shake the contents of feeding bottles and baby food jars. Check the temperature before consumption in order to avoid burns.
14. Kitchen utensils may become hot due to the heat from the food. Use appropriate handles while handling them.
15. Before using check if the utensils are suitable for use in microwave ovens.

**16. WARNING: Microwave oven maintenance and repair which involves removing the cover which gives protection against exposure to microwave energy is dangerous, therefore it can only be performed by a qualified person.**

17. People (including children), who because of their physical, sensory or intellectual capabilities or their inexperience or lack of knowledge are unable to use the appliance safely, should not use this appliance unless under supervision or instructed to do so by a responsible person. Do not leave the appliance unattended during operation.

Do not leave the appliance unattended during operation. Do not allow children into any contact with the appliance.

**Children should be supervised to ensure that do not play with the appliance.**

**18. It is strictly forbidden to remove the foil located at the inner side of the door. It can result in damage of the appliance.**

**INSTALLATION**

1. Make sure all wrappings have been removed from the inside of the oven.
2. **WARNING: Check for damage such as a door that is not lined up correctly, damage to door seals and sealing surfaces, broken or loosened hinges or latches, dents inside the oven or on the door.**

**In case of any damage do not operate the appliance and contact the qualified service personnel.**

3. Place the microwave oven on an even and stable surface that is strong enough to hold the oven and the heaviest foods you put in it.
4. Do not expose the microwave oven to high temperatures and humidity. Do not place the oven near flammable materials.
5. For the oven to work properly provide an appropriate airflow. Leave a clearance of 20 cm above the oven. Leave a clearance of 5 cm between the oven and the side walls and a clearance of 10 cm at the back of the oven. One side must be open. Do not cover or block the ventilation openings. Do not remove the legs.
6. Do not operate without the glass tray, turntable shaft and turntable ring properly installed.
7. Make sure the cord is not damaged, is not placed under the oven or above any hot or sharp surface.
8. Ensure an easy access to the outlet so that it is possible to easily unplug the appliance in case of emergency.
9. Do not use the oven outdoors.

**GROUNDING INSTRUCTIONS**

The appliance must be grounded. The oven is equipped with a cord having a grounding wire with a grounding plug.

 The plug must be plugged into an outlet that is properly installed and grounded.

In the event of an electrical short circuit, grounding reduces the risk of electric shock by providing an escape wire for the electric current.

The oven should be used in a separate electric circuit.

**WARNING: Improper plugging can result in the risk of an electric shock.**

**Notice:** In case of any doubts concerning the grounding or plugging instructions contact a qualified electrician or serviceman.

**WARNING: Both the manufacturer and the seller do not accept any liability for any oven damages or injuries resulting from not following the plugging instructions.**

### RADIO INTERFERENCE

Operating the microwave oven may cause interference to the radio, TV or similar equipment.

Interference can be reduced or removed in the following way:

1. Clean the door and sealing surfaces of the oven.
2. Adjust the receiving antenna of the radio and television.
3. Move the microwave oven so that it changes its position towards the receiver.
4. Move the microwave oven away from the receiver.
5. Plug the microwave oven into a different outlet so that the microwave oven and the receiver are on different branch circuits.

### CLEANING AND MAINTAINENCE

1. Switch off and unplug the oven before cleaning.
2. Keep the inside of the oven clean. If necessary remove the food deposits or spilled liquid from the oven walls with a damp cloth. Use a mild detergent to remove heavier soil. Do not use spray cleaners and other strong cleaning agents as they may stain, tarnish or leave streaks on the surface of the oven and door.
3. Clean the outside surface with a damp cloth. To avoid damaging the subassemblies inside the oven make sure that water does not leak to the inside of the oven ventilation openings.
4. Regularly wipe both sides of the door and window, the door seals and neighboring parts with a damp cloth to remove food deposits or spilled liquid.

#### Do not use abrasive cleaners.

5. Do not use abrasive detergents such as emulsions, cream cleaners, polishes, etc. to clean the housing. They may remove the graphic information symbols such as scales, marks, warning signs etc.
6. Do not allow the control panel to moisten. To clean use only a soft, damp cloth. In order to avoid accidental starting of the oven open the door before cleaning the control panel.
7. If condensed water vapor begins to appear on the inside or outside of the door, wipe it with a soft cloth. Condensation may occur when the microwave oven is operating under high humidity conditions. In such a case it is a normal situation.
8. Take out and clean the glass tray every once in a while. Wash it in warm water with dishwashing liquid or in the dishwasher.
9. Regularly clean the turntable ring and the bottom of the oven to avoid noise. Clean the bottom surface with a mild detergent. Wash the turntable ring in water with dishwashing liquid or in the dishwasher. While installing the turntable ring make sure to place it properly.
10. To get rid of odors inside the oven boil about 200 ml of water with lemon juice and lemon peel in a microwave safe bowl for 5 minutes. Thoroughly dry the inside of the oven with a dry, soft cloth.
11. If it is necessary to replace the inside light bulb, **turn to a service center.**
12. Regularly clean the oven and remove food deposits. Failure to follow these instructions may lead to a degradation of the surface which may affect the lifespan of the appliance and lead to a dangerous situation.

### BEFORE YOU CONTACT THE SERVICE CENTER

**If the oven does not work:**

1. Make sure the oven is properly plugged in. If not, unplug the appliance, wait 10 seconds and plug it in again.
2. Check if the fuse is not blown or the circuit breaker tripped. If the above function properly check the electrical outlet by plugging a different electrical appliance.
3. Check if the control panel is properly programmed and the time set.
4. Check if the door is properly closed and latched. The microwave energy shall not be otherwise supplied to the oven.

**IF AFTER PERFORMING THE ABOVE ACTIONS THE OVEN STILL DOES NOT WORK CONTACT THE SERVICE CENTER. A MICROWAVE OVEN SHOULD NEVER BE ADJUSTED OR REPAIRED BY A 'DO-IT-YOURSELF' REPAIR PERSON.**

### TECHNICAL PARAMETERS

Energy consumption	230V~50Hz, 1200W (Microwaves) 1000W (Grill)
Rated input power (microwaves)	800W
Frequency	2450 MHz
External dimensions (mm)	262 (H) x 452 (W) x 386 (D)
Internal dimensions (mm)	220 (H) x 315 (W) x 314 (D)
Oven capacity	20 liters
Turntable	Diameter = 245 mm
Net weight	About 11.4 kg

\* The above parameters are subject to change therefore the user should verify them with the information on the rating label. Any customer complaints regarding errors in these parameters shall not be considered.

### NORM REQUIREMENTS

ZELMER microwave oven fulfills the requirements of the existing norms.

The appliance is in conformity with the requirements of the directives:

- Low voltage appliance (LVD) – 2006/95/EC
- Electromagnetic compatibility (EMC) – 2004/108/EC

The appliance was marked by the CE sign on the rating label.

### MICROWAVE COOKING – TIPS

1. Carefully arrange the food. Place the thickest pieces next to the edges of the dish.
2. Check the cooking time. Cook for the shortest indicated time and if necessary prolong cooking. Heavily burned products may generate smoke or ignite.
3. Cover food while cooking. The cover shall prevent the food from "splashing out" and ensure even cooking.
4. During cooking turn products in order to speed up the cooking process of food such as chicken or hamburgers. Turn large products such as roast meat at least once.
5. Change the arrangement of food products such as meatballs in the middle of the cooking period. Products placed on the top should be moved to the bottom and those in the middle should be moved towards the edges of the dish.

### KITCHEN UTENSILS- TIPS

Use only microwave safe dishes and kitchen utensils. The ideal material to use in the microwave oven is a transparent one, as it allows energy to infiltrate through the container and heat the food.

1. Do not use metal utensils or dishes with metal trims – microwaves do not infiltrate through metal.
2. Before cooking remove wrappings made of recycled paper, as it may contain metal particles which may cause arcing and/or fire.
3. We advise you to use oval/round dishes instead of square/rectangular ones as food in the corners of the dish burns more often.
4. Protect exposed areas by covering them with narrow stripes of aluminum foil. Remember, however, not to use too much foil and to keep the foil at least 3 cm away from the oven walls.

The list below shall make the choice of the right dishes and kitchen utensils easier:

Kitchen utensils	Microwaves	Grill	Combination mode
Heat-resistant glass	Yes	Yes	Yes
Non-heat-resistant glass	No	No	No
Heat-resistant ceramic utensils	Yes	Yes	Yes
Microwave safe plastic dishes	Yes	No	No
Parchment paper	Yes	No	No
Metal tray	No	Yes	No
Metal gridiron	No	Yes	No
Aluminum foil and foil containers	No	Yes	No

## MICROWAVE OVEN FEATURES

1. Door safety lock
2. Oven window
3. Turntable shaft
4. Control panel
5. Ventilation opening
6. Glass turntable
7. Grill heating element
8. Metal gridiron

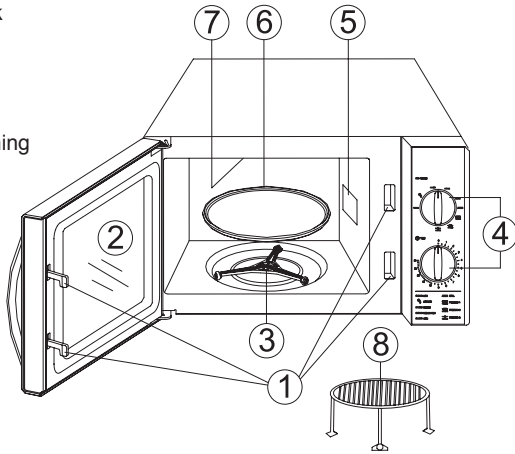

## TURNTABLE INSTALLATION

1. Never place the glass tray upside down. The glass tray should never be restricted.
2. Both glass tray and turntable ring assembly must always be used during cooking.
3. All food and food containers should always be placed on the glass tray.
4. If glass tray cracks or breaks contact your nearest service center.

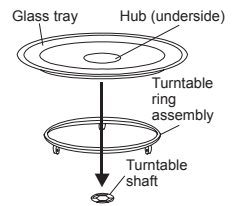

## CONTROL PANEL

- POWER knob**
  - Is used to set the microwave program together with the power level (9 programs).
- (Low power – 18%)
- \*⊙ (Defrosting – 36%)
- (Medium power – 58%)
- (Medium high power – 81%)
- (High power – 100%)
- GRILL**
- PROGRAM 1** (Combination mode 1)
- PROGRAM 2** (Combination mode 2)
- PROGRAM 3** (Combination mode 3)
- TIME knob**
  - Is used to set the time for a given program. **The maximum time of one operating cycle is 30 minutes.**

### ATTENTION

If the cooking time is to be shorter than 2 minutes, first turn the **Time (II)** knob beyond the mark indicating 2 minutes and next move back the **Time (II)** knob to set the desired time.

Type 29Z020

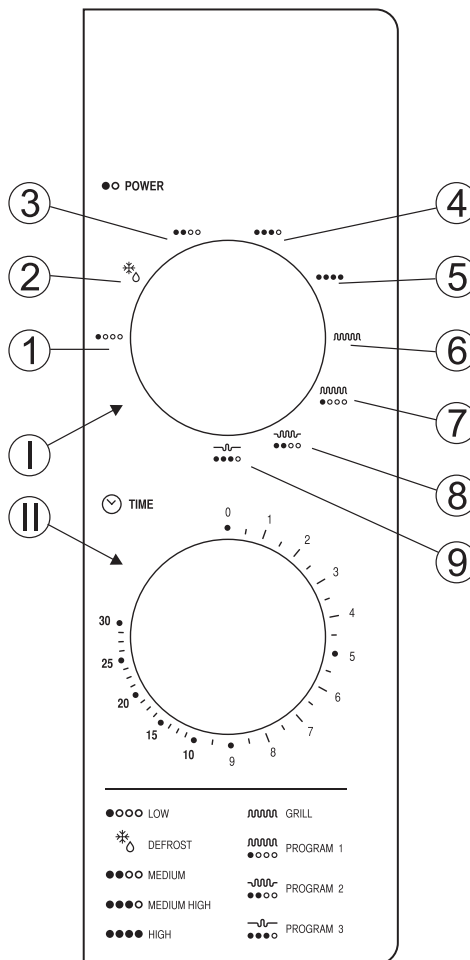

Type 29Z021

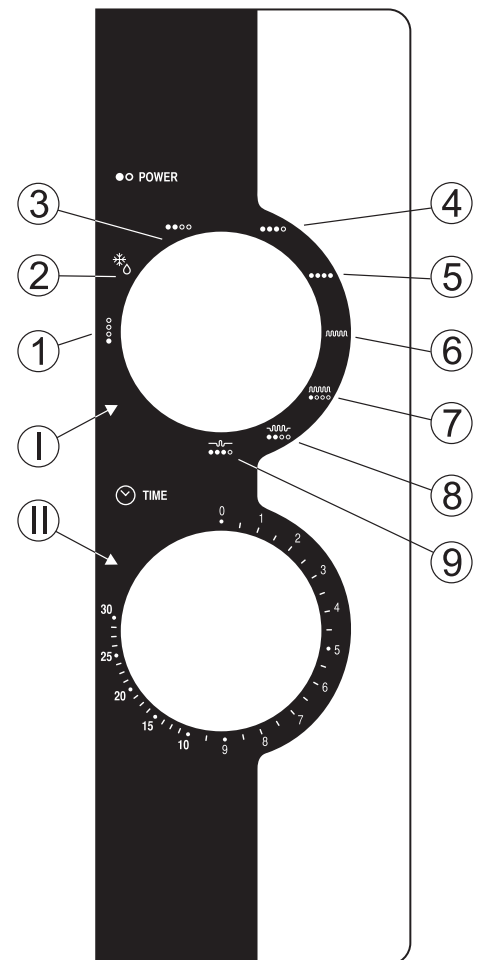

## SWITCHING ON THE OVEN

Plug the appliance into an appropriate outlet.

Place the food in the microwave oven and close the door before programming.

## MICROWAVE COOKING

There are 5 levels of microwave cooking which are to be selected according to a given dish.

In order to choose the right cooking power (see table below), turn the **POWER (I)** knob clockwise and set it on the selected symbol.

Description	Cooking power (level)
●○○○○	18%
*⊙	36%
●●○○○	58%
●●●○○	81%
●●●●●	100%

Next, turn the **Time (II)** knob clockwise to set the desired time. **The maximum microwave cooking time of one operating cycle is 30 minutes.**

**CAUTION!** The oven starts to operate immediately after setting the time.

## DEFROSTING

This function allows defrosting frozen food.

To select defrosting turn the **●○ Power (I)** knob setting it in position \*⊙ (2). Next turn the **TIME (II)** knob clockwise to set the desired time or the appropriate weight. **The maximum defrosting time for one operating cycle is 30 minutes.**

**CAUTION!** The oven starts to operate immediately after setting the time.

## GRILL

The grill function is especially useful to prepare thin slices of meat, steaks, chops, kebabs, sausages or chicken pieces. It's also useful to prepare toasts and dishes coated with breadcrumbs.

To select the grill function turn the ●○ **Power (I)** knob clockwise and set it in the **GRILL (6)** position.

Next, turn the ☺ **TIME (II)** knob clockwise to set the desired grill time. **The maximum grilling time for one operating cycle is 30 minutes.**

**CAUTION! The oven starts to operate immediately after setting the time.**

## COMBINATION MODE

This function is a combination of microwave cooking and grilling.

This option has three different levels: **PROGRAM 1 (7)**, **PROGRAM 2 (8)** and **PROGRAM 3 (9)** (see table below).

The combination mode is especially useful while preparing certain dishes. It allows to keep the desired crispiness of the processed food.

Program	Microwave power	Grill power	Exemplary dishes
<b>PROGRAM 1</b>	Medium low (30%)	High (70%)	Fish, potatoes
<b>PROGRAM 2</b>	Medium (49%)	Medium (51%)	Baked potatoes, puddings, omelets
<b>PROGRAM 3</b>	Medium high (67%)	Low (33%)	Poultry

To select one of the combination mode programs, turn the ●○ **Power (I)** knob clockwise setting it in the **PROGRAM 1 (7)** or **PROGRAM 2 (8)** or **PROGRAM 3 (9)** position.

Next, turn the ☺ **TIME (II)** knob clockwise to set the desired time. **The maximum combination mode cooking time for one operating cycle is 30 minutes.**

**CAUTION! The oven starts to operate immediately after setting the time.**

## AFTER OPERATING

Each time when a given function ends, you will hear a beep, indicating that the oven finished operating.

To stop the oven during operation, open the door by pulling the handle. Closing the door once again will automatically start the oven according to the previously selected settings.

If the food is taken out from the oven before the set program time elapses **ALWAYS TURN THE KNOB TO ZERO POSITION**

Operating the microwave oven without food inside may damage the appliance.

## ECOLOGY – ENVIRONMENT PROTECTION

Each user can protect the natural environment. It is neither difficult nor expensive.

In order to do it: put the cardboard packing into recycling paper container; put the polyethylene (PE) bags into container for plastic.

When worn out, dispose the appliance to particular disposal centre, because of the dangerous elements of this appliance, which can be hazardous for natural environment.



**Do not dispose into the domestic waste disposal!!!**

*The manufacturer does not accept any liability for any damages resulting from unintended use or inappropriate handling. The manufacturer reserves his rights for modifying the product any time in order to adjust it to law regulations, norms, directives, or due to construction, trade aesthetic or other reasons, without notifying it in advance.*





