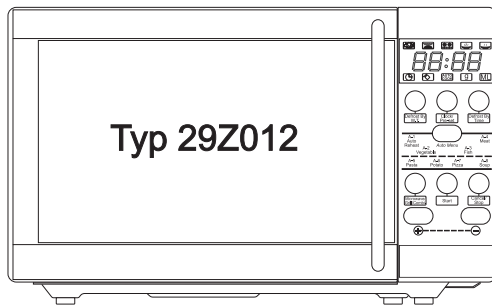
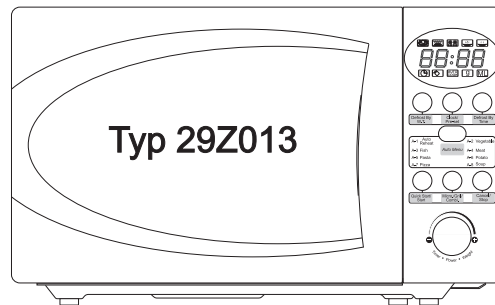

# ZELMER

**PL****1-8**

Instrukcja użytkowania  
Kuchenka mikrofalowa  
ZELMER 29Z012 i 29Z013

**Typ 29Z012****Typ 29Z013****CZ****9-15**

Návod k obsluze  
Mikrovlnná trouba  
ZELMER 29Z012 i 29Z013

**SK****16-23**

Návod na použitie  
Mikrovlnná rúra  
ZELMER 29Z012 i 29Z013

**HU****24-31**

Kezelési utasítás  
Mikrohullámú sütő  
ZELMER 29Z012 i 29Z013

**RO****32-38**

Instrucțiuni de folosire  
Cuptor cu microunde  
ZELMER 29Z012 i 29Z013

**RU****39-46**

Инструкция по эксплуатации  
Микроволновая печь  
ZELMER 29Z012 i 29Z013

**BG****47-54**

Инструкция за експлоатация  
Микровълнова печка  
ZELMER 29Z012 i 29Z013

**UA****55-62**

Інструкція з експлуатації  
Мікрохвильова піч  
ZELMER 29Z012 i 29Z013

**EN****63-69**

User manual  
Microwave oven  
ZELMER 29Z012 i 29Z013

**PL**

## Szanowni Klienci!

Gratulujemy wyboru naszego urządzenia i witamy wśród użytkowników produktów Zelmer.

W celu uzyskania najlepszych rezultatów rekomendujemy używanie tylko oryginalnych akcesoriów firmy Zelmer. Zostały one zaprojektowane specjalnie dla tego produktu.

Prosimy o uważne przeczytanie niniejszej instrukcji obsługi. Szczególną uwagę należy poświęcić wskazówkom bezpieczeństwa. Instrukcję obsługi prosimy zachować, aby mogli Państwo z niej korzystać również w trakcie późniejszego użytkowania.

W wyznaczonym poniżej miejscu zapisz **NUMER SERYJNY**, który znajduje się na kuchenke i zachowaj te informacje na przyszłość.

NUMER  
SERYJNY:

### ZASADY BEZPIECZEŃSTWA DOTYCZĄCE OCHRONY PRZED DZIAŁANIEM ENERGII MIKROFAL

- Nie korzystaj z kuchenki przy otwartych drzwiczkach.  
Grozi to bezpośrednim kontaktem z promieniowaniem mikrofalowym. W żadnym przypadku nie wolno omijać ani samodzielnie modyfikować mechanizmów zabezpieczających.
- Nie umieszczaj żadnych przedmiotów między przednią częścią kuchenki a drzwiczkami, ani nie dopuszczaj do gromadzenia się brudu lub resztek środków czyszczących na powierzchniach styku.
- Nie korzystaj z uszkodzonego urządzenia. Bardzo ważne jest, aby drzwiczki zamykały się dokładnie i nie wykazywały żadnych uszkodzeń:

- zawiasów i zatrzasków (brak pęknięć lub poluzowań),
- uszczelek drzwiczek oraz powierzchni styku,
- „spaczenia”.

- Prace związane z regulacją lub naprawą kuchenki mogą przeprowadzać jedynie wykwalifikowani pracownicy serwisu.

### Spis treści

Zasady bezpieczeństwa dotyczące ochrony przed działaniem energii mikrofal	1
Ważne zalecenia dotyczące bezpieczeństwa	2
Instalacja	2
Instrukcje dotyczące uziemienia	3
Zakłócenia radiowe	3
Czyszczenie – konserwacja i obsługa	3
Gotowanie mikrofalowe – wskazówki	3
Funkcje ochronne	3
Przedłużenie działania wentylatora	3
Automatyczne wyłączenie oświetlenia wewnętrznego	3
Blokada rodzicielska	3
Wskazówki dotyczące naczyń	3
Zanim wezwiesz SERWIS	3
Montaż szklanego talerza obrotowego	4
<b>KUCHENKA MIKROFALOWA TYP 29Z012</b>	<b>4</b>
Budowa kuchenki TYP 29Z012	4
Panel sterowania	4
Ustawianie funkcji kuchenki mikrofalowej:	
Ustawianie zegara (Clock/Pre-Set)	4
Gotowanie mikrofalowe	4
Grilowanie	5
Gotowanie kombinacyjne (Mikrofałe + Grill)	5

Rozmrażanie wg wagi (Defrost By W.T.) .....	5
Rozmrażanie czasowe (Defrost By Time) .....	5
Szybkie rozpoczęcie gotowania (Start) .....	5
Menu automatyczne (Auto Menu) .....	5
Tabela menu automatycznego .....	5
Sprawdzanie funkcji .....	6
Ustawianie programu o zadanej godzinie .....	6
Gotowanie wieloetapowe .....	6
<b>KUCHENKA MIKROFALOWA TYP 29Z013 .....</b>	<b>6</b>
Budowa kuchenki TYP 29Z013 .....	6
Panel sterowania .....	6
Ustawianie funkcji kuchenki mikrofalowej:	
Ustawianie zegara (Clock/Pre-Set) .....	6
Gotowanie mikrofalowe .....	7
Grilowanie .....	7
Gotowanie kombinacyjne (Mikrofałe + Gril) .....	7
Szybkie rozpoczęcie gotowania (Quick Start/Start) .....	7
Ustawianie programu o zadanej godzinie .....	7
Rozmrażanie wg wagi (Defrost By W.T.) .....	7
Rozmrażanie czasowe (Defrost By Time) .....	7
Sprawdzanie funkcji .....	7
Menu automatyczne (Auto Menu) .....	8
Tabela menu automatycznego .....	8
Gotowanie wieloetapowe .....	8
Wymogi norm .....	8
Ekologia – zadбайmy o środowisko .....	8

### WAŻNE ZALECENIA DOTYCZĄCE BEZPIECZEŃSTWA

W trakcie obsługi urządzenia elektrycznego przestrzegaj podstawowych zasad bezpieczeństwa, między innymi:

**OSTRZEŻENIE:** Aby zmniejszyć ryzyko poparzenia, porażenia prądem elektrycznym, pożaru, obrażeń lub narażenia na działanie energii mikrofal przestrzegaj zasad:

1. Kuchenka mikrofalowa Typ 29Z012 i Typ 29Z013 przeznaczone są tylko do użytku domowego.
2. Kuchenkę podłączaj jedynie do gniazdka sieci prądu przemiennego 230 V, wyposażonego w kolektor ochronny.
3. Z urządzenia korzystaj wyłącznie zgodnie z jego przeznaczeniem, w sposób opisany w niniejszej instrukcji. Nie korzystaj ze żrących substancji chemicznych lub oparów w urządzeniu. Ten typ kuchenki służy w szczególności do podgrzewania, gotowania i suszenia żywności. Kuchenka nie jest przeznaczona do celów przemysłowych lub laboratoryjnych.
4. **OSTRZEŻENIE:** Nie uruchamiaj pustej kuchenki.
5. Nigdy nie korzystaj z urządzenia z uszkodzonym przewodem sieciowym lub wtyczką, jak również w przypadku jego wadliwego działania lub, jeżeli zostało upuszczone lub uszkodzone w inny sposób.

Jeżeli przewód zasilający nieodłączalny ulegnie uszkodzeniu, to powinien on być wymieniony u wytwórcy lub w specjalistycznym zakładzie naprawczym albo przez wykwalifikowaną osobę w celu uniknięcia zagrożenia.

Napraw urządzenia może dokonywać jedynie przeszkolony personel. Nieprawidłowo wykonana naprawa może spowodować poważne zagrożenia dla użytkownika. W razie wystąpienia usterek radzimy zwrócić się do specjalistycznego punktu serwisowego ZELMER.

6. **OSTRZEŻENIE:** Dzieci mogą korzystać z kuchenki bez nadzoru wyłącznie po przekazaniu im odpowiednich instrukcji, które umożliwią dziecku skorzystanie z kuchenki w bezpieczny sposób i zrozumienie niebezpieczeństwa związanego z niewłaściwym jej użytkowaniem.
7. Aby zmniejszyć ryzyko pożaru we wnętrzu kuchenki:
  - podczas podgrzewania żywności w plastikowym lub papierowym pojemniku obserwuj pracę kuchenki z uwagi na możliwość powstania zapłonu,
  - przed włożeniem papierowych lub plastikowych toreb do kuchenki usuń z nich wszelkie druciane wiązadła,
  - w przypadku zauważenia dymu wyłącz urządzenie i odłącz od źródła zasilania. Nie otwieraj drzwiczek w celu stłumienia płomieni,
  - nie zostawiaj papierowych produktów, naczyń i przyborów kuchennych lub żywności wewnątrz kuchenki, gdy urządzenie nie jest używane.
8. **OSTRZEŻENIE:** Cieczy i innych artykułów żywnościowych nie wolno ogrzewać w szczelnych pojemnikach, gdyż mogą eksplodować.
9. Przy podgrzewaniu napojów w kuchenke mikrofalowej gotujący płyn może zostać wyrzucony z opóźnieniem, zachowaj więc szczególną ostrożność podczas przenoszenia pojemnika. Nie smaż żywności w kuchenke. Gorący olej może zniszczyć części kuchenki lub przybory powodując nawet poparzenia skóry.
10. W kuchenke nie podgrzewaj jajek w skorupkach lub ugotowanych na twardo całych jajek. Mogą one wybuchnąć nawet po zakończeniu podgrzewania w kuchenke mikrofalowej.

11. Produkty żywnościowe pokryte grubą skórą takie, jak ziemniaki, kabaczki w całości, jabłka i kasztany przed gotowaniem nakłuj.
12. Nie doprowadzaj do rozgotowania żywności.
13. **OSTRZEŻENIE:** Gdy kuchenka jest włączona nie dotykaj dostępnych powierzchni. Temperatura ich może być wysoka – grozi poparzeniem.
14. Zawartość butelek do karmienia i słoiczek dla niemowląt zamieszaj i wstrząśnij. Przed podaniem sprawdź temperaturę w celu uniknięcia poparzeń.
15. Naczynia kuchenne mogą nagrzać się w wyniku przepływu ciepła z podgrzanej żywności. Do przenoszenia naczyń stosuj odpowiednie uchwyty.
16. Przed zastosowaniem sprawdź, czy naczynia nadają się do użycia w kuchenke mikrofalowej.
 

**Test naczyń kuchennych:**

  - a. Do pojemnika/naczynia wlej 1 szklankę zimnej wody (250 ml) i umieść go w kuchenke mikrofalowej.
  - b. Gotuj przy maksymalnej mocy przez jedną minutę.
  - c. Po upływie zadanego czasu, ostrożnie sprawdź temp. pojemnika/naczynia. Jeżeli będzie ciepły w dotyku, nie używaj go do gotowania w kuchenke mikrofalowej.

**UWAGA!** Nie gotuj dłużej niż przez jedną minutę.
17. **OSTRZEŻENIE:** Prace związane z konserwacją lub naprawą kuchenki, które obejmują zdjęcie osłony zabezpieczającej przed działaniem energii mikrofal są niebezpieczne, w związku z czym powinny być przeprowadzane wyłącznie przez wykwalifikowaną osobę.
18. Dzieci powyżej ósmego roku życia, osoby o ograniczonych zdolnościach psychicznych, sensorycznych lub mentalnych oraz osoby nieposiadające odpowiedniego doświadczenia i wiedzy mogą korzystać z urządzenia wyłącznie pod nadzorem lub po wcześniejszym objaśnieniu możliwych zagrożeń i poinstruowaniu dotyczącym bezpiecznego korzystania z urządzenia. Nie należy pozwalać dzieciom bawić się urządzeniem. Dozwolone jest czyszczenie urządzenia oraz wykonywanie czynności konserwacyjnych przez dzieci powyżej ósmego roku życia, pod warunkiem odpowiedniego nadzoru.
19. Sprzęt nie jest przeznaczony do pracy z użyciem zewnętrznych wyłączników czasowych lub oddzielnego układu zdalnej regulacji.
20. **OSTRZEŻENIE:** Pod żadnym pozorem nie usuwaj folii znajdującej się na wewnętrznej stronie drzwiczek. Może to doprowadzić do uszkodzenia urządzenia.

### INSTALACJA

1. Upewnij się, czy wszystkie opakowania zostały usunięte z wnętrza kuchenki.
2. Zdejmij folię ochronną z obudowy kuchenki mikrofalowej.
 

**OSTRZEŻENIE:** Nie usuwaj jasnobrązowej powłoki mikowej zabezpieczającej magnetron.

**OSTRZEŻENIE:** Sprawdź, czy nie ma żadnych śladów uszkodzenia takich, jak skrzywione lub spalone drzwi, uszkodzone uszczelki drzwiczek oraz powierzchnia styku, pęknięte lub poluzowane zawiasy i zatrzaski drzwiczek, wgniecenia wewnątrz kuchenki lub w drzwiczkach.
3. W przypadku jakichkolwiek uszkodzeń, nie korzystaj z urządzenia i skontaktuj się z wykwalifikowanymi pracownikami serwisu.
4. Kuchenkę mikrofalową postaw na równej, stabilnej powierzchni, która wytrzyma jej wagę oraz najcięższe możliwe produkty przeznaczone do gotowania w kuchenke mikrofalowej.
5. Kuchenki mikrofalowej nie narażaj na działanie wilgotności oraz nie stawiaj w pobliżu materiałów łatwopalnych, jak również nad lub w pobliżu urządzeń wytwarzających ciepło.
6. Aby kuchenka działała prawidłowo, zapewnij odpowiedni przepływ powietrza. Nad kuchenką zostaw odstęp min. 30 cm oraz 7,5 cm za i po jej bokach. Jedna strona powinna pozostać otwarta.
7. Nie zakrywaj lub zatykaj otworów wentylacyjnych urządzenia. Nie zdejmuj nóżek.
8. Z kuchenki nie korzystaj bez szklanego talerza i zespołu pierścienia obrotowego umieszczonych we właściwej pozycji.
9. Sprawdź, czy przewód zasilający nie jest uszkodzony, czy nie przechodzi pod kuchenką lub nad jakąkolwiek gorącą lub ostrą powierzchnią oraz czy nie zwisa poza krawędź stołu czy blatu.
10. Zapewnij łatwy dostęp do gniazdka tak, aby w nagłych wypadkach możliwe było łatwe odłączenie urządzenia od źródła zasilania.
11. Nie korzystaj i nie przechowuj kuchenki na wolnym powietrzu.

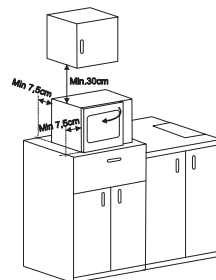

## INSTRUKCJE DOTYCZĄCE UZIEMIENIA

Urządzenie należy uziemić. Kuchenka jest wyposażona w przewód przyłączeniowy z wtyczką uziemiającą.

Przewód podłącz do właściwie zainstalowanego i uziemionego ściennego gniazda zasilania.

W przypadku zwarcia uziemienie zmniejsza ryzyko porażenia prądem elektrycznym.

Kuchenka powinna być używana w osobnym obwodzie elektrycznym.

W przypadku stosowania przedłużacza:

1. Przedłużacz musi być trójżyłowy i uziemiony.
2. Przedłużacz ułóż z dala od gorących i ostrych powierzchni tak, aby nie mógł być przypadkowo pociągnięty lub zaczepiony.

**OSTRZEŻENIE: W przypadku niewłaściwego podłączenia istnieje ryzyko porażenia prądem.**

**Uwagi:** W przypadku jakichkolwiek pytań dotyczących uziemienia lub instrukcji dotyczących podłączenia do zasilania elektrycznego skontaktuj się z wykwalifikowanym elektrykiem lub pracownikiem serwisu.

**OSTRZEŻENIE: Zarówno producent, jak i sprzedawca nie ponoszą odpowiedzialności za uszkodzenie kuchenki lub obrażenia powstałe w wyniku niezastosowania się do instrukcji dotyczących podłączenia do zasilania elektrycznego.**

## ZAKŁÓCENIA RADIOWE

Praca kuchenki mikrofalowej może spowodować zakłócenia odbiorników radiowych, telewizyjnych i podobnego sprzętu.

Zakłócenia można ograniczyć lub wyeliminować w następujący sposób:

1. Wyczyść drzwiczki i powierzchnie stykowe kuchenki.
2. Zmień ustawienia radiowej lub telewizyjnej anteny odbiorczej.
3. Przetwórz kuchenkę mikrofalową względem odbiornika.
4. Odsuń kuchenkę mikrofalową od odbiornika.
5. Podłącz kuchenkę mikrofalową do innego gniazdka elektrycznego tak, aby kuchenka i odbiornik były zasilane z innego obwodu sieci elektrycznej.

## CZYSZCZENIE – KONSERWACJA I OBSŁUGA

1. Przed rozpoczęciem czyszczenia wyłącz kuchenkę i wyjmij wtyczkę przewodu przyłączeniowego z gniazda sieciowego.
2. Wnętrze kuchenki należy utrzymywać w czystości. W razie zabrudzenia wewnętrznych ścianek kuchenki usuń kawałki pożywienia lub rozlaną ciecz wilgotną ściereczką. W przypadku silnego zabrudzenia użyj łagodnego detergentu. Nie używaj środków czyszczących w sprayu i innych silnych środków czyszczących, ponieważ mogą one poplamić, pokryć smugami lub zmatowić powierzchnię kuchenki i drzwiczek.
3. Zewnętrzną powierzchnię kuchenki czyść za pomocą wilgotnej ściereczki. Aby uniknąć uszkodzenia podzespołów znajdujących się wewnątrz kuchenki uważaj, by woda nie skapywała przez otwory wentylacyjne do jej wnętrza.
4. Obie strony drzwiczek, okienka, uszczelki drzwiczek i sąsiadujące części często przecieraj wilgotną szmatką, aby usunąć wszelkie pozostałości pożywienia lub rozlaną ciecz.

**Nie stosuj środków czyszczących zawierających substancje ściernie.**

5. Do mycia obudowy nie używaj agresywnych detergentów w postaci emulsji, młeczka, past, itp. Mogą one między innymi usunąć naniesione informacyjne symbole graficzne takie, jak: podziałki, oznaczenia, znaki ostrzegawcze, itp.
6. Nie dopuszczaj do zawiłocenia panelu sterowania. Do czyszczenia używaj wilgotnej, miękkiej ściereczki. Aby zapobiec przypadkowemu włączeniu kuchenki, panel sterujący czyść przy otwartych drzwiczkach.
7. Jeśli skroplona para wodna zaczyna osiadać po wewnętrznej lub zewnętrznej stronie drzwiczek, zetrzyj ją za pomocą miękkiej ściereczki. Skraplanie może nastąpić, gdy kuchenka mikrofalowa działa w warunkach wysokiej wilgotności. W takiej sytuacji jest to normalne zjawisko.
8. Co pewien czas wyjmij i umyj szklany talerz. Myj go w ciepłej wodzie z dodatkiem płynu do mycia naczyń albo w zmywarce.
9. Aby zapobiec powstawaniu hałasu, pierścienia obrotowy i dno wnętrza kuchenki czyść regularnie. Dolną powierzchnię po prostu oczyść za pomocą łagodnego detergentu. Pierścień obrotowy myj w wodzie z dodatkiem płynu do mycia naczyń lub w zmywarce. Podczas ponownego montowania pierścienia obrotowego w kuchenke zwróć uwagę, aby umieścić go we właściwym miejscu.
10. Aby pozbyć się nieprzyjemnego zapachu z kuchenki, przez 5 minut gotuj w kuchenke ok. 200 ml wody z sokiem i skórką z jednej cytryny w misce przystosowanej do podgrzewania w kuchenke mikrofalowej. Wnętrze dokładnie wytrzyj za pomocą suchej, miękkiej ściereczki.
11. Jeśli konieczna jest wymiana wewnętrznej żarówki, zwróć się w tej sprawie do SERWISU.

12. Regularnie czyść kuchenkę i usuwaj osady żywności.

Niestosowanie się do powyższych wskazówek może prowadzić do uszkodzenia stanu powierzchni, co z kolei może niekorzystnie wpływać na żywotność i prowadzić do niebezpiecznych sytuacji.

## GOTOWANIE MIKROFALOWE – WSKAZÓWKI

1. Dokładnie ułóż produkty żywnościowe. Najgrubsze części ułóż na obrzeżach naczynia.
2. Sprawdź czas gotowania. Gotuj przez najkrótszy wskazany czas i jeżeli okaże się to konieczne, przedłużaj gotowanie. Mocno przypalone produkty mogą wytwarzać dym lub zapalić się.
3. Produkty należy przykryć podczas gotowania. Przykrycie zabezpiecza przed „wychłapywaniem” i zapewnia równomierne gotowanie.
4. Podczas gotowania należy obracać produkty, aby przyspieszyć proces gotowania takich produktów, jak kurczak czy hamburgery. Duże produkty takie, jak pieczeń należy obrócić co najmniej raz.
5. W połowie gotowania należy zmienić ułożenie produktów żywnościowych takich, jak klopsiki. Produkty ułożone na górze należy przenieść na dół a te ułożone po środku należy przesunąć na obrzeża.

## FUNKCJE OCHRONNE

### 1. Przedłużone działanie wentylatora

W przypadku gotowania przez 5 lub więcej minut, po zakończeniu gotowania kuchenka mikrofalowa wyłączy się automatycznie, natomiast wentylator będzie działał przez dodatkowe 15 sekund.

### 2. Automatyczne wyłączenie oświetlenia wewnętrznego

Po otwarciu drzwiczek w kuchenke zapala się oświetlenie wewnętrzne. Jeżeli drzwiczki są otwarte przez dłużej niż 10 minut bez wykonywania żadnych czynności, oświetlenie zostanie automatycznie wyłączone.

### 3. BLOKADA RODZICIELSKA – zabezpieczenie przed dostępem dzieci

**Blokada:** W stanie oczekiwania, naciśnij i przytrzymaj przez 3 sekundy przycisk Cancel/Stop. Rozlegnie się długi sygnał dźwiękowy sygnalizujący uruchomienie blokady zabezpieczającej przed dostępem dzieci, a na ekranie pojawi się symbol .

**Zwalnianie blokady:** Przy włączonej blokadzie, naciśnij i przytrzymaj przez 3 sekundy przycisk **Cancel/Stop**. Rozlegnie się długi sygnał dźwiękowy sygnalizujący zwolnienie blokady.

## WSKAZÓWKI DOTYCZĄCE NACZYŃ

W kuchenke mikrofalowej używaj naczyń i „przyborów” do tego przystosowanych. Idealnym materiałem na naczynia nadające się do zastosowania w kuchenke mikrofalowej jest materiał przezroczysty umożliwiający przenikanie energii przez pojemnik w celu podgrzania żywności.

1. Nie stosuj metalowych narzędzi lub naczyń z metalowymi wykończeniami - mikrofałe nie przenikają przez metal.
2. Przed gotowaniem w kuchenke mikrofalowej usuń opakowania z papieru uzyskanego z recyklingu, ponieważ może on zawierać metalowe cząstki, mogące spowodować iskrzenie i/lub pożar.
3. Zaleca się stosowanie okrągłych/owalnych naczyń zamiast naczyń kwadratowych/podłużnych, gdyż żywność w rogach naczynia częściej się przypala.
4. Odstonięte obszary chroń przed przypaleniem osłaniając je wąskimi paskami folii aluminiowej. Należy jednak pamiętać, aby nie stosować zbyt dużo folii i zachować odległość min. 3 cm między folią a ściankami wewnętrznymi kuchenki.

Przedstawiona poniżej lista ułatwi wybór właściwych naczyń i przyborów.

Przybory kuchenne	Mikrofałe	Gril	Gotowanie kombinacyjne
Szkoło żaroodporne	Tak	Tak	Tak
Szkoło nieodporne na ciepło	Nie	Nie	Nie
Żaroodporne wyroby ceramiczne	Tak	Tak	Tak
Plastikowe naczynia nadające się do stosowania w kuchenke mikrofalowej	Tak	Nie	Nie
Papier do pieczenia	Tak	Nie	Nie
Taca metalowa	Nie	Tak	Nie
Ruszt metalowy	Nie	Tak	Nie
Folia aluminiowa i pojemniki foliowe	Nie	Tak	Nie

## ZANIM WEZWIESZ SERWIS

### Stan normalny:

1. Praca kuchenki mikrofalowej może spowodować zakłócenia odbiorników radiowych i telewizyjnych. Zakłócenia te są podobne do zakłóceń wywołanych przez małe urządzenia elektryczne takie, jak mikser, wentylator, odkurzacz, itp.
2. Podczas gotowania przy niskiej mocy mikrofałe wewnętrzne oświetlenie kuchenki może zostać przyćmione.

- Podczas gotowania z żywności wydobywa się para wodna. Większość pary odprowadzana jest przez otwory wentylacyjne. Jednak część skroplonej pary wodnej może osadzać się na chłodnych częściach kuchenki (np. na drzwiczkach).

#### Jeżeli kuchenka nie działa:

- Sprawdź, czy kuchenka jest odpowiednio podłączona do gniazda sieciowego. Jeśli nie, wyjmij wtyczkę z gniazda, odczekaj 10 sekund i włóż ją z powrotem.
- Sprawdź, czy bezpiecznik nie jest przepalony lub czy nie wyłączył się bezpiecznik automatyczny. Jeśli powyższe zabezpieczenia działają poprawnie, sprawdź gniazdko sieciowe, podłączając do niego inne urządzenie.
- Sprawdź, czy panel sterowania jest odpowiednio zaprogramowany oraz czy programator czasowy został ustawiony.
- Sprawdź, czy drzwiczki zostały dokładnie zamknięte poprzez blokady drzwiczek. W przeciwnym razie energia mikrofal nie zostanie dostarczona do kuchenki.
- Jeśli szklany talerz hałasuje podczas pracy sprawdź czystość dna kuchenki i zespołu pierścienia obrotowego. Czyść zgodnie z informacjami podanymi w rozdziale „CZYSZCZENIE – KONSERWACJA I OBSŁUGA”.

macjami podanymi w rozdziale „CZYSZCZENIE – KONSERWACJA I OBSŁUGA”.

**Jeżeli po wykonaniu powyższych czynności kuchenka nadal nie działa należy skontaktować się z serwisem. Nie należy samodzielnie regulować lub naprawiać kuchenki.**

#### MONTAŻ SZKLANEGO TALERZA OBROTOWEGO

- Szklanego talerza nie należy stawiać w pozycji odwróconej. Nie należy ograniczać ruchu talerza.
- Podczas gotowania w kuchenke powinny zawsze znajdować się szklany talerz jak i zestaw pierścienia obrotowego.
- Podczas gotowania żywność i pojemniki z żywnością należy zawsze umieszczać na szklanym talerzu.
- W przypadku pęknięcia lub uszkodzenia szklanego talerza należy skontaktować się z najbliższym punktem serwisowym.

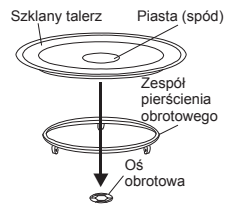

### KUCHENKA MIKROFALOWA TYP 29Z012

Napięcie znamionowe: 230-240 V~ 50 Hz	Częstotliwość mikrofal: 2450 MHz	Wym. zewn. (mm) [wys. x szer. x gł.]: 287 x 485 x 410
Pobór mocy: 1200-1250 W (Mikrofałe); 950-1000 W (Grill)	Pojemność: 23 l	Wym. komory (mm) [wys. x szer. x gł.]: 221 x 314 x 347
Moc znamionowa mikrofal: 800 W	Szklany talerz: Ø 270 mm	Waga netto: około 13,2 kg

#### Ekran wyświetlacza: wskaźniki – sygnalizacja

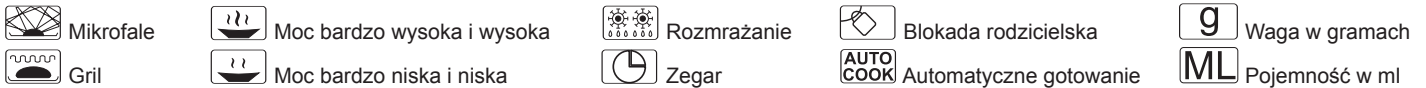

#### BUDOWA KUCHENKI TYP 29Z012

- Panel sterowania
- Oś obrotowa
- Zespół pierścienia obrotowego
- Szklany talerz obrotowy
- Okienko
- Drzwiczki
- Blokada bezpieczeństwa – odcina zasilanie w momencie otwarcia drzwiczek w trakcie pracy kuchenki
- Ruszt metalowy

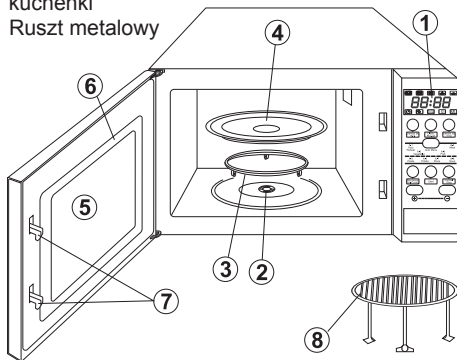

#### PANEL STEROWANIA

- Ekran wyświetlacza: zegar + wskaźniki
  - Defrost By Time** (Rozmrażanie czasowe)
  - Clock/Pre-Set** (Ustawianie zegara)
  - Defrost By W.T.** (Rozmrażanie wg wagi)
  - Auto Menu** (Automatyczne menu)
    - A-1: Auto Reheat** (Automatyczne podgrzewanie)
    - A-2: Vegetable** (Warzywa)
    - A-3: Fish** (Ryba)
    - A-4: Meat** (Mięso)
    - A-5: Pasta** (Makaron)
    - A-6: Potato** (Ziemniaki)
    - A-7: Pizza** (Pizza)
    - A-8: Soup** (Zupa/Kawa)
  - Cancel/Stop** (Anulowanie/Zatrzymanie)
  - Start** (Start)
  - Microwave/Grill/Combi.** (Mikrofałe/Grill/Gotowanie kombinacyjne)
  - Przyciski:
    - ⊕ zwiększanie wartości,
    - ⊖ zmniejszenie wartości.
- Skokowo poprzez kilkakrotne naciśnięcie lub płynnie poprzez przytrzymanie przycisku.

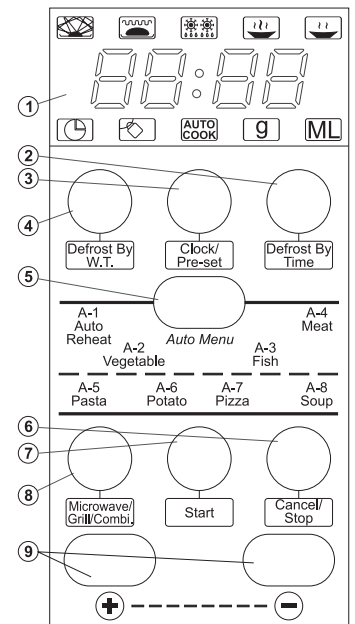

#### USTAWIENIE ZEGARA (Clock/Pre-Set)

Po podłączeniu kuchenki mikrofalowej do zasilania na wyświetlaczu pojawi się napis „0:00” i rozlegnie się pojedynczy sygnał dźwiękowy.

- Naciśnij przycisk **Clock/Pre-Set**. Cyfry godziny zaczną migać i na wyświetlaczu pojawi się lampka kontrolna zegara (🕒).
- Naciśnij przycisk ⊕ lub ⊖, aby ustawić godzinę. Można ustawić cyfry od 0 do 23. Naciśnij przycisk ⊕, na wyświetlaczu pojawią się cyfry od 0 do 23. Naciśnij przycisk ⊖, na wyświetlaczu pojawią się cyfry od 23 do 0.
- Naciśnij przycisk **Clock/Pre-Set**. Cyfry minut zaczną migać.
- Naciśnij przycisk ⊕ lub ⊖, aby ustawić minuty. Można ustawić cyfry od 0 do 59. Naciśnij przycisk ⊕. Na wyświetlaczu pojawią się cyfry od 1 do 59.
- Naciśnij przycisk **Clock/Pre-Set**, aby zakończyć ustawianie czasu. Lampka kontrolna zegara zgaśnie „:” a na wyświetlaczu pojawi się ustawiony czas.



#### GOTOWANIE MIKROFALOWE

- Naciśnij kilkakrotnie przycisk **Microwave/Grill/Combi.**, aby wybrać wymagany poziom mocy. Na wyświetlaczu pojawią się napisy **P100, P80, P50, P30, P10** – patrz tabela. Zaświeci się lampka kontrolna (🔥) oraz symbol gotowania w zależności od wybranej mocy mikrofal (🍲 lub 🍷).
- Naciśnij przycisk ⊕ lub ⊖, aby ustawić czas gotowania. Czas gotowania można ustawić od 0:05 (5 sekund) i zwiększać naciskając przycisk ⊕ lub zmniejszać czas gotowania naciskając przycisk ⊖. Zmniejszanie zaczyna od wartości 95:00. Maksymalny czas gotowania wynosi 95 minut.
- Naciśnij przycisk **Start**, aby rozpocząć gotowanie.

#### PRZYKŁAD

Aby ustawić gotowanie na 20 minut przy mocy mikrofal 80%, wykonaj następujące czynności:

- Naciśnij dwa razy przycisk **Microwave/Grill/Combi.** Na wyświetlaczu pojawi się napis **P80** oraz symbole (🔥 i 🍷).
- Aby ustawić czas gotowania, naciskaj przycisk ⊕ do momentu, aż na wyświetlaczu pojawi się napis „20:00”.





- Naciśnij przycisk **Start**, aby rozpocząć gotowanie. Rozlegnie się sygnał dźwiękowy i uruchomiony zostanie program gotowania. W tym samym czasie na wyświetlaczu migają symbole  i  oraz pozostały czas gotowania.



Tabela mocy mikrofalni

Moc	Bardzo wysoka	Wysoka	Średnia	Niska	Bardzo niska
Wyświetlacz	P100	P80	P50	P30	P10



**Uwaga:**

Obok podano ilości sekund / minut, o jakie można zmieniać ustawienie czasu przy poszczególnych wartościach czasowych.

0 – 1 minuty	co 5 sekund
1 – 5 minut	co 10 sekund
5 – 10 minut	co 30 sekund
10 – 30 minut	co 1 minutę
30 – 95 minut	co 5 minut



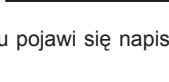

**OSTRZEŻENIE:** Do gotowania mikrofalowego nie używaj rusztu! Przed gotowaniem mikrofalowym zawsze wyjmij ruszt z wnętrza kuchenki.

**GRILOWANIE**

- Naciśnij kilkakrotnie przycisk **Microwave/Grill/Combi.**, aby wybrać wymagany poziom mocy. Na wyświetlaczu będą pojawiały się następujące napisy: **P100, P80, P50, P30, P10, G, C-1, C-2.** Naciskaj przycisk do momentu, aż na wyświetlaczu pojawi się napis „G” oraz symbol .
- Naciśnij przycisk  $\oplus$  lub  $\ominus$ , aby ustawić czas grilowania. Czas grilowania można ustawić od 0:05 (5 sekund) i zwiększać naciskając przycisk  $\oplus$ . Czas grilowania można zmniejszać od wartości 95:00 naciskając przycisk  $\ominus$ . Maksymalny czas grilowania wynosi 95 minut.
- Naciśnij przycisk **Start**, aby rozpocząć grilowanie. Rozlegnie się sygnał dźwiękowy i uruchomiony zostanie program grilowania. W tym samym czasie na wyświetlaczu migać będzie symbol  oraz pozostały czas grilowania.







**GOTOWANIE KOMBINACYJNE (MIKROFALE + GRIL)**

- Naciśnij kilkakrotnie przycisk **Microwave/Grill/Combi.**, aby wybrać wymagany poziom mocy. Na wyświetlaczu będą pojawiały się następujące napisy: **P100, P80, P50, P30, P10, G, C-1, C-2.** Naciskaj przycisk do momentu, aż na wyświetlaczu ukaże się napis **C-1** lub **C-2.** Pojawi się symbol  i .
- C-1** = 55% czasu – gotowanie mikrofalowe  
45% czasu – grilowanie
- C-2** = 36% czasu – gotowanie mikrofalowe  
64% czasu – grilowanie
- Naciśnij przycisk  $\oplus$  lub  $\ominus$ , aby ustawić czas gotowania. Czas gotowania można ustawić od 0:05 (5 sekund) i zwiększać naciskając przycisk  $\oplus$ . Czas gotowania można zmniejszać od wartości 95:00 naciskając przycisk  $\ominus$ . Maksymalny czas gotowania wynosi 95 minut.
  - Naciśnij przycisk **Start**, aby rozpocząć gotowanie. Rozlegnie się sygnał dźwiękowy i uruchomiony zostanie program gotowania. W tym samym czasie na wyświetlaczu migają będą symbole  i  oraz pozostały czas gotowania.





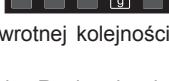

**OSTRZEŻENIE:** W przypadku stosowania urządzenia w trybie gotowania kombinacyjnego dzieci mogą korzystać z kuchenki wyłącznie pod nadzorem osoby dorosłej, ponieważ urządzenie nagrzewa się do wysokiej temperatury.

**ROZMRAŻANIE WG WAGI (Defrost By W.T.)**

- Naciśnij przycisk **Defrost By W.T.** Na wyświetlaczu pojawi się napis **DEF1** i zaświecą się lampki kontrolne  i .
- Naciśnij przycisk  $\oplus$  lub  $\ominus$ , aby ustawić ciężar żywności do rozmrożenia. Na wyświetlaczu pojawi się litera „g”. Naciśnij przycisk  $\oplus$ . Na wyświetlaczu pojawią się liczby w kolejności 100 – 200 – 300...1900 – 2000. Aby liczby pojawiły się w odwrotnej kolejności naciśnij przycisk  $\ominus$ .
- Naciśnij przycisk **Start**, aby rozpocząć rozmrażanie. Rozlegnie się sygnał dźwiękowy i uruchomiony zostanie program rozmrażania. W tym samym czasie na wyświetlaczu migają będą symbole  i  oraz pozostały czas rozmrażania.



**ROZMRAŻANIE CZASOWE (Defrost By Time)**

- Naciśnij przycisk **Defrost By Time.** Na wyświetlaczu pojawi się napis **DEF2** i zaświecą się lampki kontrolne  i .
- Naciśnij przycisk  $\oplus$  lub  $\ominus$ , aby ustawić czas rozmrażania. Czas rozmrażania można ustawić od 0:05 (5 sekund) i zwiększać naciskając przycisk  $\oplus$  lub zmniejszać od wartości 95:00, naciskając przycisk  $\ominus$ . Maksymalny czas rozmrażania wynosi 95 minut.
- Naciśnij przycisk **Start**, aby rozpocząć rozmrażanie. Zaświecą się lampki kontrolne  i .



**SZYBKE ROZPOCZĘCIE GOTOWANIA (Start)**

Jeżeli kuchenka znajduje się w trybie oczekiwania, naciśnij przycisk **Start**, aby włączyć gotowanie na 1 minutę przy pełnej mocy. Po każdym naciśnięciu przycisku czas gotowania zostanie wydłużony jedną minutę. Maksymalny czas gotowania wynosi 95 minut.

**MENU AUTOMATYCZNE (Auto Menu)**

- Naciśnij przycisk **Auto Menu** kilka razy, aby wybrać menu gotowania. Na wyświetlaczu pojawią się lampki kontrolne  i . Menu można wybrać wg poniższej tabeli w następujący sposób:
- Automatyczne podgrzewanie – Warzywa – Ryba – Mięso – Makaron – Ziemniaki – Pizza – Zupa/Kawa**, a na wyświetlaczu pojawi się napis **A-1, ..., A-8.**
- Naciśnij przycisk  $\oplus$  lub  $\ominus$ , aby wybrać wagę żywności do gotowania. Na wyświetlaczu pojawią się następujące symbole  lub .
  - Naciśnij przycisk **Start**, aby rozpocząć gotowanie. Rozlegnie się sygnał dźwiękowy i uruchomiony zostanie program gotowania. W tym samym czasie wyłączone zostaną napisy  lub , a na wyświetlaczu migają będą symbole  i  oraz pozostały czas gotowania.



Tabela menu automatycznego

Menu	Ilość naciśnień	Masa	Wyświetlacz
A-1 Automatyczne podgrzewanie	1	200 g	
		400 g	
		600 g	
A-2 Warzywa	2	200 g	
		300 g	
		400 g	
A-3 Ryba	3	250 g	
		350 g	
		450 g	
		A-4 Mięso	4
350 g			
450 g			
A-5 Makaron	5	50 g	
		100 g	
A-6 Ziemniaki	6	200 g	
		400 g	
		600 g	
A-7 Pizza	7	200 g	
		400 g	
		600 g	
A-8 Zupa	8	200 ml	
		400 ml	

## SPRAWDZANIE FUNKCJI

W przypadku gotowania z wykorzystaniem funkcji **Microwave/Grill /Combi.**, naciśnij przycisk **Microwave/Grill /Combi.** Bieżąca moc mikrofalowa pojawi się na wyświetlaczu na 4 sekundy. Po 4 sekundach wskazania powrócą do poprzedniego stanu.

## USTAWIANIE PROGRAMU O ZADANEJ GODZINIE

1. Ustaw zegar (patrz pkt.: **Ustawianie zegara.**).
2. Wprowadź program gotowania (patrz pkt.: **Gotowanie mikrofalowe.**)  
Można ustawić maksymalnie trzy etapy. Program rozmrażanie należy zawsze ustawiać jako pierwszy.
3. Naciśnij przycisk **Clock/Pre-Set.** Cyfry godziny zaczną migać i na wyświetlaczu pojawi się lampka kontrolna zegara (🕒).
4. Naciśnij przycisk **+** lub **-**, aby ustawić godzinę. Można wybrać cyfry od 0 do 23.
5. Naciśnij przycisk **Clock/Pre-Set.** Cyfry minut zaczną migać.
6. Naciśnij przycisk **+** lub **-**, aby ustawić minuty. Można wybrać cyfry od 0 do 59.
7. Naciśnij przycisk **Start**, aby zakończyć ustawianie. Lampka kontrolna zegara (🕒) zacznie migać. Jeżeli drzwi są zamknięte, po osiągnięciu



ustawionego czasu rozlegnie się dwukrotny sygnał dźwiękowy. Gotowanie uruchomi się automatycznie i zgaśnie lampka kontrolna zegara (🕒). Zaświecą się lampki kontrolne gotowania (🔥) i np. (🍷).

## GOTOWANIE WIELOETAPOWE

Można ustawić maksymalnie 3 etapy gotowania. W przypadku gotowania wieloetapowego, jeżeli rozmrażanie jest jednym z etapów gotowania, program rozmrażania zostanie włączony automatycznie jako pierwszy. Po zakończeniu jednego etapu rozlegnie się sygnał dźwiękowy i rozpocznie się kolejny etap.

**Uwaga: Gotowanie automatyczne nie może być jednym z programów gotowania wieloetapowego.**

### PRZYKŁAD

Chcesz ustawić gotowanie na 10 minut przy mocy mikrofalowej 100% oraz 15 minut przy mocy mikrofalowej 80%. Wykonaj następujące czynności:

1. Naciśnij przycisk **Microwave/Grill/Combi.**, aby wybrać 100% mocy mikrofalowej – **P100.**
2. Naciśnij przycisk **+** lub **-**, aby ustawić czas gotowania na 10 minut.
3. Naciśnij dwukrotnie **Microwave/Grill/Combi.**, aby ustawić moc mikrofalowej 80% – **P80.** Na wyświetlaczu pojawi się napis **P80** i symbole (🔥) i (🍷).
4. Naciśnij przycisk **+** lub **-**, aby ustawić czas gotowania na 15 minut.
5. Naciśnij przycisk **Start**, aby rozpocząć gotowanie.

Po każdorazowym zakończeniu funkcji rozlegnie się sygnał dźwiękowy oznajmiający koniec pracy.

## KUCHENKA MIKROFALOWA TYP 29Z013

Napięcie znamionowe: 230-240 V~ 50 Hz	Częstotliwość mikrofal: 2450 MHz	Wym. zewn. (mm) [wys. x szer. x gł.]: 287 x 485 x 390
Pobór mocy: 1200-1250 W (Mikrofała); 950-1000 W (Gril)	Pojemność: 23 l	Wym. komory (mm) [wys. x szer. x gł.]: 221 x 314 x 347
Moc znamionowa mikrofal: 800 W	Szklany talerz: Ø 270 mm	Waga netto: około 13,3 kg

### Ekran wyświetlacza: wskaźniki – sygnalizacja

Mikrofała	Moc bardzo wysoka i wysoka	Rozmrażanie	Blokada rodzicielska	Waga w gramach
Gril	Moc bardzo niska i niska	Zegar	Automatyczne gotowanie	Pojemność w ml

## BUDOWA KUCHENKI TYP 29Z013

1. Panel sterowania
2. Oś obrotowa
3. Zespół pierścienia obrotowego
4. Szklany talerz obrotowy
5. Okienko
6. Drzwiczki
7. Blokada bezpieczeństwa – odcina zasilanie w momencie otwarcia drzwiczek w trakcie pracy kuchenki
8. Ruszt metalowy

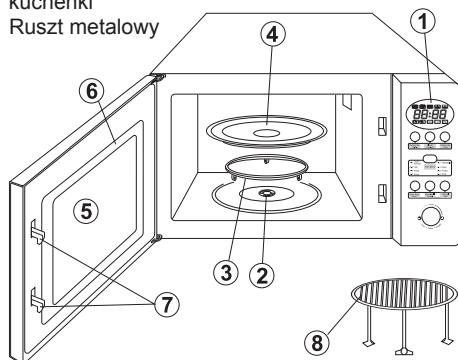

## PANEL STEROWANIA

1. Ekran wyświetlacza: zegar + wskaźniki
2. **Defrost By Time** (Rozmrażanie czasowe)
3. **Clock/Pre-Set** (Ustawianie zegara)
4. **Defrost By W.T.** (Rozmrażanie wg wagi)
5. **Auto Menu** (Automatyczne menu)
  - A-1: Auto Reheat** (Automatyczne podgrzewanie)
  - A-2: Vegetable** (Warzywa)
  - A-3: Fish** (Ryba)
  - A-4: Meat** (Mięso)
  - A-5: Pasta** (Makaron)
  - A-6: Potato** (Ziemniaki)
  - A-7: Pizza** (Pizza)
  - A-8: Soup** (Zupa/Kawa)
6. **Cancel/Stop** (Anulowanie/Zatrzymanie)
7. **Microwave/Grill/Combi.** (Mikrofała/Gril/Gotowanie kombinacyjne)
8. **Quick Start/Start** (Szybki Start/Start)
9. Pokrętko:
  - zwiększanie wartości w kierunku symbolu **+**, zgodnie z ruchem wskazówek zegara,
  - zmniejszenie wartości w kierunku symbolu **-**, przeciwnie do ruchu wskazówek zegara.

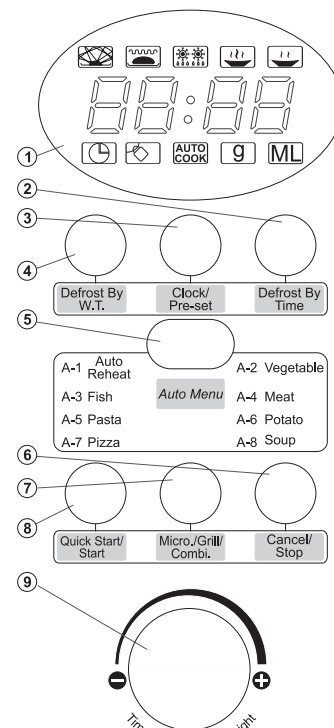

## USTAWIENIE ZEGARA

Po podłączeniu kuchenki mikrofalowej do zasilania, na wyświetlaczu pojawi się napis „0:00” i rozlegnie się pojedynczy sygnał dźwiękowy.

1. Naciśnij przycisk **Clock/Pre-Set.** Cyfry godziny zaczną migać i na wyświetlaczu pojawi się lampka kontrolna zegara (🕒).
2. Aby ustawić godzinę, przekręć pokrętko. Można ustawić cyfry od 0 do 23 w kierunku **+** lub od 23 do 0 w kierunku **-**. Na wyświetlaczu pojawiają się cyfry od 0 do 23 lub od 23 do 0.



3. Naciśnij przycisk **Clock/Pre-Set.** Cyfry minut zaczną migać.
4. Aby ustawić minuty, przekręć pokrętko w kierunku **+** lub **-**. Można ustawić cyfry od 0 do 59 (w kierunku **+**) lub od 59 do 0 (w kierunku **-**). Na wyświetlaczu pojawią się cyfry od 1 do 59 lub od 59 do 1.
5. Naciśnij przycisk **Clock/Pre-Set**, aby zakończyć ustawianie czasu. Lampka kontrolna zegara zgaśnie. Zaświeci się symbol „:” i na wyświetlaczu pojawi się czas.



## GOTOWANIE MIKROFALOWE

- Naciśnij przycisk **Micro./Grill/Combi.**, aby wybrać wymaganą moc mikrofal. Na wyświetlaczu pojawi się napis **P100**. Zaświecą się lampki kontrolne i .
- Aby wybrać wymaganą inną moc mikrofal, np. **P80**, przekręcaj pokrętkę w kierunku lub , aż na wyświetlaczu pojawi się napis **P80** oraz symbol .
- Naciśnij **Micro./Grill/Combi.** i przekręć pokrętkę w kierunku lub , aby ustawić czas gotowania. Przekręcając odpowiednio pokrętkę czas gotowania można ustawić od 0:05 (5 sekund) i zwiększać w kierunku lub zmniejszać w kierunku . Zmniejszanie zaczynać od wartości 95:00. Maksymalny czas gotowania wynosi 95 minut.
- Naciśnij przycisk **Quick Start/Start**, aby rozpocząć gotowanie.

### PRZYKŁAD

Aby ustawić gotowanie na 20 minut przy mocy mikrofal 80%, wykonaj następujące czynności:

- Naciśnij przycisk **Micro./Grill/Combi.** Na wyświetlaczu pojawi się napis **P100** i symbole i .
- Aby wybrać wymaganą moc mikrofal **P80**, przekręcaj pokrętkę w kierunku lub , aż na wyświetlaczu pojawi się napis **P80** oraz symbole i .
- Naciśnij **Micro./Grill/Combi.** i przekręć pokrętkę w kierunku lub , aby ustawić czas 20 min. Na wyświetlaczu pojawi się zadany czas.
- Naciśnij przycisk **Quick Start/Start**, aby rozpocząć gotowanie.



Tabela mocy mikrofal

Moc	Bardzo wysoka	Wysoka	Średnia	Niska	Bardzo niska
Wyświetlacz	P100	P80	P50	P30	P10

### Uwaga:

Obok podano ilości sekund / minut, o jakie można zmieniać ustawienie czasu przy poszczególnych wartościach czasowych.

0 – 1 minut	co 5 sekund
1 – 5 minut	co 10 sekund
5 – 10 minut	co 30 sekund
10 – 30 minut	co 1 minutę
30 – 95 minut	co 5 minut

**OSTRZEŻENIE:** Do gotowania mikrofalowego nie używaj rusztu! Przed gotowaniem mikrofalowym zawsze wyjmij ruszt z wnętrza kuchenki.

## GRILOWANIE

- Naciśnij **Micro./Grill/Combi.** Na wyświetlaczu pojawi napis **P100**.
- Aby wybrać wymaganą funkcję grilowania **G**, przekręcaj pokrętkę w kierunku lub , aż na wyświetlaczu pojawi się napis **G** oraz symbol .
- Naciśnij **Micro./Grill/Combi.** i przekręć pokrętkę w kierunku lub , aby ustawić czas grilowania. Czas grilowania można ustawić od 0:05 (5 sekund) i zwiększać w kierunku lub zmniejszać w kierunku . Zmniejszanie zaczynać od wartości 95:00. Maksymalny czas grilowania wynosi 95 minut.
- Naciśnij przycisk **Quick Start/Start**, aby rozpocząć grilowanie. Rozlegnie się sygnał dźwiękowy i uruchomiony zostanie program grilowania. W tym samym czasie na wyświetlaczu widoczny będzie symbol oraz pozostały czas grilowania.



**Uwaga:** Po upływie połowy czasu grillowania, kuchenka zatrzyma się i rozlegnie się dwukrotny sygnał dźwiękowy. Jest to normalne zjawisko. W takiej sytuacji należy obrócić żywność. W przypadku niewykonania żadnych czynności w ciągu 1 minuty, kuchenka zostanie ponownie uruchomiona i rozlegnie się jednokrotny sygnał dźwiękowy.

## GOTOWANIE KOMBINACYJNE (MIKROFALE + GRIL)

- Naciśnij **Micro./Grill/Combi.** Na wyświetlaczu pojawi się napis **P100**.
  - Aby wybrać wymaganą funkcję przekręcaj pokrętkę w kierunku lub . Na wyświetlaczu będą pojawiały się następujące napisy: **P80**, **P50**, **P30**, **P10**, **G**, **C-1**, **C-2** oraz symbol i .
- C-1** = 55% czasu – gotowanie mikrofalowe  
45% czasu – grilowanie
- C-2** = 30% czasu – gotowanie mikrofalowe  
70% czasu – grilowanie
- Po wybraniu odpowiedniej funkcji naciśnij **Micro./Grill/Combi.** i przekręć pokrętkę w kierunku lub , aby ustawić czas gotowania.



Przekręcając odpowiednio pokrętkę, czas gotowania można ustawić od 0:05 (5 sekund) i zwiększać w kierunku lub zmniejszać w kierunku . Zmniejszanie zaczynać od wartości 95:00. Maksymalny czas gotowania wynosi 95 minut.

- Naciśnij przycisk **Quick Start/Start**, aby rozpocząć gotowanie. Rozlegnie się sygnał dźwiękowy i uruchomiony zostanie program gotowania. W tym samym czasie na wyświetlaczu migać będą symbole i .

**OSTRZEŻENIE:** W przypadku stosowania urządzenia w trybie gotowania kombinacyjnego dzieci mogą korzystać z kuchenki wyłącznie pod nadzorem osoby dorosłej, ponieważ urządzenie nagrzewa się do wysokiej temperatury.

## SZYBKIE ROZPOCZĘCIE GOTOWANIA (Quick Start/Start)

Jeżeli kuchenka znajduje się w trybie oczekiwania, naciśnij przycisk **Quick Start/Start**, aby włączyć gotowanie na 1 minutę przy pełnej mocy. Po każdym naciśnięciu przycisku czas gotowania zostanie wydłużony o jedną minutę. Maksymalny czas gotowania wynosi 95 minut.

## USTAWIANIE PROGRAMU O ZADANEJ GODZINIE

- Ustaw zegar (Patrz pkt.: **Ustawianie zegara.**)
- Wprowadź program gotowania (patrz pkt.: **Gotowanie mikrofalowe.**). Można ustawić maksymalnie trzy etapy. Program rozmrażania należy zawsze ustawiać jako pierwszy.
- Naciśnij przycisk **Clock/Pre-Set**. Cyfry godziny zaczynają migać i na wyświetlaczu pojawi się lampka kontrolna zegara .
- Przekręć pokrętkę w kierunku lub , aby ustawić godzinę. Można wybrać cyfry od 0 do 23 (kierunek ) lub 23 do 0 (kierunek ).
- Naciśnij przycisk **Clock/Pre-Set**. Cyfry minut zaczynają migać.
- Przekręć pokrętkę w kierunku lub , aby ustawić minuty. Można wybrać cyfry od 0 do 59 (kierunek ) lub od 59 do 0 (kierunek ).
- Naciśnij przycisk **Quick Start/Start**, aby zakończyć ustawianie. Lampka kontrolna zegara zacznie migać. Jeżeli drzwiczki są zamknięte, po osiągnięciu ustawionego czasu rozlegnie się dwukrotny sygnał dźwiękowy, gotowanie uruchomi się automatycznie i zgaśnie lampka kontrolna zegara . Zaświecą się lampki kontrolne gotowania i np. .



## ROZMRAŻANIE WG WAGI (Defrost By W.T.)

- Naciśnij przycisk **Defrost By W.T.** Na wyświetlaczu pojawi się napis **dEF1** i zaświecą się lampki kontrolne i .
- Przekręć pokrętkę w kierunku lub , aby ustawić ciężar żywności do rozmrożenia. Na wyświetlaczu pojawi się litera **g** oraz liczby w kolejności 100–200 ... 1900–2000 (kierunek ) lub liczby w odwrotnej kolejności (kierunek ).
- Naciśnij przycisk **Quick Start/Start**, aby rozpocząć rozmrażanie. Rozlegnie się sygnał dźwiękowy i uruchomiony zostanie program rozmrażania. W tym samym czasie na wyświetlaczu migać będą symbole i oraz pozostały czas rozmrażania.



## ROZMRAŻANIE CZASOWE (Defrost By Time)

- Naciśnij przycisk **Defrost By Time**. Na wyświetlaczu pojawi się napis **dEF2** i zaświecą się lampki kontrolne i .
- Przekręć pokrętkę w kierunku lub , aby ustawić czas rozmrażania. Czas rozmrażania można ustawić od 0:05 (5 sekund) i zwiększać w kierunku lub zmniejszać czas rozmrażania przekręcając pokrętkę w kierunku . Zmniejszanie zaczynać od wartości 95:00. Maksymalny czas rozmrażania wynosi 95 minut.
- Naciśnij przycisk **Quick Start/Start**, aby rozpocząć rozmrażanie. Zaświecą się lampki kontrolne i .





## SPRAWDZANIE FUNKCJI

W przypadku gotowania z wykorzystaniem funkcji **Micro./Grill/Combi.** naciśnij przycisk **Micro./Grill/Combi.** Bieżąca moc mikrofal pojawi się na wyświetlaczu na 4 sekundy.

Podobnie, naciskając przycisk **Clock/Pre-Set**, na wyświetlaczu pojawi się aktualna godzina.

Po 4 sekundach wskazania powrócą do poprzedniego stanu.





## MENU AUTOMATYCZNE (Auto Menu)

- Naciśnij przycisk **Auto Menu**, aby wybrać menu gotowania. Na wyświetlaczu pojawią się lampki kontrolne  i . Menu można wybrać wg poniższej tabeli w następujący sposób:

Przekręcając pokrętkę wybierz: **Automatyczne podgrzewanie – Warzywa – Ryba – Mięso – Makaron – Ziemniaki – Pizza – Zupa/Kawa**, a na wyświetlaczu pojawi się napis **A-1**, ..., **A-8**.



- Po wybraniu menu zatwierdź je naciskając przycisk **Auto Menu**.

- Przekręć pokrętkę w kierunku  lub , aby wybrać wagę żywności do gotowania. Na wyświetlaczu pojawią się następujące napisy: **[ML]** lub **[g]**. Wagę lub wartość można zwiększyć przekręcając pokrętkę w kierunku  lub zmniejszyć w kierunku .





- Naciśnij przycisk **Quick Start/Start**, aby rozpocząć gotowanie. Rozlegnie się sygnał dźwiękowy i uruchomiony zostanie program gotowania. W tym samym czasie wyłączone zostaną napisy **[ML]** i **[g]**, a na wyświetlaczu widoczne będą symbole  i  oraz pozostały czas gotowania.

Tabela menu automatycznego

Menu	Masa	Wyświetlacz
A-1 Automatyczne podgrzewanie	200 g	
	400 g	
	600 g	
A-2 Warzywa	200 g	
	300 g	
	400 g	
A-3 Ryba	250 g	
	350 g	
	450 g	
A-4 Mięso	250 g	
	350 g	
	450 g	
A-5 Makaron	50 g	
	100 g	
A-6 Ziemniaki	200 g	
	400 g	
	600 g	
A-7 Pizza	200 g	
	400 g	
A-8 Zupa	200 ml	
	400 ml	

## GOTOWANIE WIELOETAPOWE









Można ustawić maksymalnie 3 etapy gotowania. W przypadku gotowania wieloetapowego, jeżeli rozmrażanie jest jednym z etapów gotowania, program rozmrażania zostanie włączony automatycznie jako pierwszy. Po zakończeniu jednego etapu rozlegnie się sygnał dźwiękowy i rozpocznie się kolejny etap.

**Uwaga: Gotowanie automatyczne nie może być jednym z programów gotowania wieloetapowego.**

### PRZYKŁAD

Chcesz ustawić gotowanie na 10 minut przy mocy mikrofal 100% oraz 15 minut przy mocy mikrofal 80%. Wykonaj następujące czynności:

- Dwa razy naciśnij przycisk **Micro./Grill/Combi.**, aby wybrać 100% mocy mikrofal – **P100**.

- Przekręć pokrętkę w kierunku  lub , aby ustawić czas gotowania na 10 minut i zatwierdź go naciskając **Micro./Grill/Combi**. Na wyświetlaczu pojawi się napis **P100** i symbole  i .
- Przekręć pokrętkę w kierunku  lub , aby ustawić moc mikrofal 80% – **P80** i zatwierdź ją naciskając **Micro./Grill/Combi**.
- Przekręć pokrętkę w kierunku  lub , aby ustawić czas gotowania na 15 minut i zatwierdź go naciskając **Micro./Grill/Combi**.
- Naciśnij przycisk **Quick Start/Start**, aby rozpocząć gotowanie.

**Po każdorazowym zakończeniu funkcji rozlegnie się sygnał dźwiękowy oznajmiający koniec pracy.**

## WYMOGI NORM

Kuchenki mikrofalowe ZELMER spełniają wymagania obowiązujących norm.

Urządzenie jest zgodne z wymaganiami dyrektyw:

- Urządzenie elektryczne niskonapięciowe (LVD) – 2006/95/EC.
- Kompatybilność elektromagnetyczna (EMC) – 2004/108/EC.

Wyrób oznaczono znakiem CE na tabliczce znamionowej.

Deklaracja zgodności CE znajduje się na stronach [www.zelmer.pl](http://www.zelmer.pl).

## EKOLOGIA – ZADBAJMY O ŚRODOWISKO

Każdy użytkownik może przyczynić się do ochrony środowiska. Nie jest to ani trudne, ani zbyt kosztowne.

W tym celu:

Opakowania kartonowe przekaż na makulaturę. Worki z polietylenu (PE) wrzuć do kontenera na plastik.

Zużyte urządzenie oddaj do odpowiedniego punktu składowania, gdyż znajdujące się w urządzeniu niebezpieczne składniki mogą być zagrożeniem dla środowiska.

**Nie wyrzucaj wraz z odpadami komunalnymi!!!**



Importer: Zelmer Market Sp. z o.o. – Polska

### DANE KONTAKTOWE:

- zakup części eksploatacyjnych – akcesoriów  
<http://www.zelmer.pl/akcesoria-agd/>
- salon firmowy – sprzedaż internetowa  
[salon@zelmer.pl](mailto:salon@zelmer.pl)
- wykaz punktów serwisowych  
[http://www.zelmer.pl/punkty\\_serwisowe/](http://www.zelmer.pl/punkty_serwisowe/)
- infolinia (sprzedaż, reklamacje, serwis)  
801 005 500

Importer/producent nie odpowiada za ewentualne szkody spowodowane zastosowaniem urządzenia niezgodnym z jego przeznaczeniem lub niewłaściwą jego obsługą.

Importer/producent zastrzega sobie prawo modyfikacji wyrobu w każdej chwili, bez wcześniejszego powiadomienia, w celu dostosowania do przepisów prawnych, norm, dyrektyw albo z przyczyn konstrukcyjnych, handlowych, estetycznych i innych.



Blahopřejeme Vám k nákupu našeho spotřebiče a vítáme vás mezi spotřebiteli výrobků Zelmer.

Pro dosažení co nejlepších výsledků vám doporučujeme používat pouze originální příslušenství firmy Zelmer, které bylo vyvinuto speciálně pro tento výrobek.

Přečtěte si, prosím, pečlivě tento návod k použití. Zvláštní pozornost věnujte bezpečnostním pokynům. Návod k použití si prosím uschovejte, abyste jej mohli použít i během pozdějšího používání přístroje.

Na tomto místě si poznamenejte VÝROBNÍ ČÍSLO, které je na typovém štítku mikrovlnné trouby.

VÝROBNÍ ČÍSLO:

### BEZPEČNOSTNÍ PODMÍNKY TYKAJÍCÍ SE OCHRANY PŘED MIKROVLNNÝM ZÁŘENÍM

- Nepoužívejte mikrovlnnou troubu s otevřenými dvířky. Vedlo by to k přímému kontaktu s mikrovlnným zářením. V žádném případě není dovoleno upravovat nebo jakkoli zasahovat do konstrukce mikrovlnné trouby, zejména pak zabezpečovacích prvků.
- Neumísťujte jakékoliv předměty mezi dvířka a troubu, plochu mezi dvířky a troubou udržujte čistou.
- Nepoužívejte poškozenou troubu. Velmi důležité je, aby se dvířka bez obtíží zavírala a nejevila známky poškození jako např.:
  - závěsů a západek (žádné praskliny a uvolnění),
  - těsnění dvířek a kontaktní plochy,
  - „vypáčení“.
- Veškeré opravy a servisní zásahy může provádět pouze kvalifikovaná osoba.

#### Obsah

Bezpečnostní podmínky tykající se ochrany před mikrovlnným zářením .....	9
Bezpečnostní pokyny .....	9
Instalace .....	10
Rádiová rušení .....	10
Čištění, údržba a provoz .....	10
Pokyny k používání mikrovlnné trouby .....	10
Bezpečnostní funkce .....	10
Prodloužený chod ventilátoru .....	10
Automatické vypnutí vnitřního osvětlení .....	10
Dětský zámek .....	10
Nádoby vhodné do mikrovlnné trouby .....	10
Dříve než zavoláte servis .....	10
Montáž skleněného otočného talíře .....	11
<b>MIKROVLNNÁ TROUBA TYP 29Z012 .....</b>	<b>11</b>
Popis mikrovlnné trouby TYP 29Z012 .....	11
Ovládací panel .....	11
Nastavení hodin (Clock/Pre-Set) .....	11
Mikrovlnný ohřev .....	11
Grilování .....	12
Kombinovaný ohřev .....	12
Rozmrazování podle váhy (Defrost By W.T.) .....	12
Rozmrazování podle času (Defrost By Time) .....	12
Okamžitý start (Start) .....	12
Automatické funkce (Auto Menu) .....	12
Tabulka automatických funkcí .....	12
Kontrola funkcí .....	12
Nastavení odloženého startu .....	12
Vícestupňové vaření .....	13
<b>MIKROVLNNÁ TROUBA TYP 29Z013 .....</b>	<b>13</b>
Popis mikrovlnné trouby TYP 29Z013 .....	13
Ovládací panel .....	13
Nastavení hodin (Clock/Pre-Set) .....	13
Mikrovlnný ohřev .....	13
Grilování .....	14
Kombinovaný ohřev .....	14
Rychlý start (Quick Start/Start) .....	14
Nastavení odloženého startu .....	14
Rozmrazování podle váhy (Defrost By W.T.) .....	14
Rozmrazování podle času (Defrost By Time) .....	14
Kontrola funkcí .....	14
Automatické funkce (Auto Menu) .....	14
Tabulka automatických funkcí .....	14
Vícestupňové vaření .....	15
Požadavky norem .....	15
Ekologicky vhodná likvidace .....	15

### BEZPEČNOSTNÍ POKYNY

Při obsluze elektrického zařízení dodržujte základní bezpečnostní pokyny.

**UPOZORNĚNÍ:** Pro eliminaci rizika opaření, úrazu elektrickým proudem, poranění, nebo vystavení mikrovlnnému záření dodržujte tyto pravidla:

- Mikrovlnné trouby typ 29Z012 a typ 29Z013 jsou určeny pouze k použití v domácnosti.
- Mikrovlnnou troubu připojujte pouze k elektrické síti střídavého napětí 230-240 V s ochranným kolíčkem.
- Mikrovlnnou troubu používejte v souladu s pokyny uvedenými tomto návodu k použití. Tato trouba je určena zejména pro ohřev, přípravu a sušení potravin. Není určena pro průmyslové nebo laboratorní účely.
- UPOZORNĚNÍ:** Nepoužívejte prázdnou troubu.
- Nikdy nepoužívejte poškozenou mikrovlnnou troubu, např. tehdy, je-li poškozena přívodní šňůra, trouba spadla nebo byla jinak poškozena a také v případech, kdy jeví známky poruchy.

**Pokud dojde k poškození neoddělitelné přívodní šňůry, musí jej vyměnit výrobce, specializovaný servis nebo jiná kvalifikovaná osoba, aby nedošlo k ohrožení.**

**Opravy vysavačů může provádět pouze odborný pracovník. Neodborně provedená oprava může být příčinou vážných zranění a dokonce ohrozit váš život. V případě jakýchkoliv pochybností o správné funkci vysavače, doporučujeme obrátit se na kterýkoliv zručný servis.**

- UPOZORNĚNÍ:** Děti smějí používat mikrovlnnou troubu bez dozoru pouze po důkladném seznámení s obsluhou, pravidly používání trouby a nebezpečím, které hrozí v případě nevhodného používání trouby.
- Za účelem snížení rizika požáru uvnitř mikrovlnné trouby:
  - při ohřívání potravin v plastové, nebo papírové nádobě, sledujte práci trouby z důvodu možnosti vzniku vznícení,
  - před vložením papírových nebo plastových sáčků do mikrovlnné trouby, odstraňte všechny kovové elementy a svorky z obalů,
  - v případě, že si povšimnete kouře, vypněte spotřebič a odpojte jej ze zásuvky. Neotvírejte dvířka za účelem likvidace ohně,
  - neponechávejte papírové produkty, nádoby, kuchyňské přístroje a potraviny uvnitř mikrovlnné trouby, kdy spotřebič nepoužíváte.

**UPOZORNĚNÍ:** Tekutiny a jiné potraviny neohřívajte v hermeticky uzavřených nádobách. Může to způsobit výbuch.

- Při ohřevu tekutin může dojít k varu tekutin s určitým zpožděním, proto dbejte zvýšené opatrnosti při vyjímání a přenášení tekutin. Nepoužívejte mikrovlnnou troubu k smažení. Rozpálený olej by mohl zničit součásti trouby a také ohrozit uživatele a způsobit popálení.
- V mikrovlnné troubě neohřívajte čerstvá ani již uvařená vejčička ve skořápce, Mohou explodovat dokonce i po vyjmutí z mikrovlnné trouby.
- Pokud ohříváte potraviny s tvrdou slupkou (brambory, jablka, kaštiny apod.) propíchejte je před vložením do trouby.
- Nerozvařujte potraviny.

**UPOZORNĚNÍ:** Pokud je mikrovlnná trouba zapnuta, nedotýkejte se jejího povrchu. Některé části mohou být horké.



- Obsah ohřátých láhv s pokrmem pro nemluvnata důkladně promíchejte a protřepte, dříve než začnete dítě krmit zkontrolujte teplotu pokrmu.
- Nádoby s ohříványými pokrmy se mohou od těchto pokrmů zahřát na vysokou teplotu, proto pro přenášení těchto nádob používejte vhodné kuchyňské rukavice.
- Před použitím zkontrolujte, jestli je nádoby vhodné k použití v mikrovlnné troubě.

#### Test kuchyňského nádobí:

- Do nádob, nalejte 1 sklenici studené vody (250 ml) a vložte toto náčiní nebo nádobu do mikrovlnné trouby.
- Vařte na nejvyšším výkonu po dobu 1 minuty.
- Po uplynutí zadané doby opatrně zkontrolujte teplotu nádoby/náčiní. Jestliže bude na dotyk teplé, nepoužívejte ho k vaření v mikrovlnné troubě.

**UPOZORNĚNÍ:** Nevařte déle než jednu minutu.

- UPOZORNĚNÍ:** Práce související s údržbou a čištěním a vyžadují sejmutí krytu chráničeho před mikrovlnným zářením jsou nebezpečné a tudíž musí být provedeny kvalifikovanou osobou.
- Děti mladší osmi let, osoby s psychickým, senzoryckým nebo mentálním omezením a osoby, jež nemají žádné zkušenosti a odborné znalosti, mohou používat spotřebič pouze pod dohledem, nebo po předchozím vysvětlení možných ohrožení a poučení bezpečného používání spotřebiče. Nedovolte dětem hrát si se spotřebičem. Čistit a provádět údržbu na spotřebiči mohou pouze děti starší osmi let, za předpokladu, že budou pod přísným dohledem.
- Spotřebič není určen k provozu s použitím vnějších časových vypínačů nebo zvláštního systému dálkového ovládání.
- VAROVÁNÍ:** Neodstraňujte za žádných okolností fólii na vnitřní straně dvířek. Mohlo by dojít k poškození zařízení.

## INSTALACE

1. Ujistěte se zda li byly odstraněny veškeré obalové materiály z vnitřku trouby.
2. Sejměte ochrannou folii z mikrovlnné trouby.  
**UPOZORNĚNÍ: Neodstraňujte světlehnědou pásku zajišťující megatron.**  
**UPOZORNĚNÍ: Zkontrolujte mikrovlnnou troubu nejeví-li známky poškození. Je velmi důležité, aby dvířka správně těsnily, nebyly poškozené panty a zámek dvířek, aby části trouby nebyly promáčknuté.**
3. V případě jakéhokoliv poškození trouby nezapínejte a kontaktujte příslušný servis.
4. Mikrovlnnou troubu postavte na rovném stabilním povrchu, který udrží její hmotnost včetně případných ohřívacích produktů.
5. Mikrovlnnou troubu nevystavujte působení páry nebo vlhkosti, trouba nesmí být instalována v blízkosti hořlavých materiálů a zároveň v blízkosti materiálů produkujících teplo.
6. Pro správný provoz mikrovlnné trouby zajistěte aby nad mikrovlnnou troubou byl volný prostor min. 30 cm a po stranách a zezadu min. 7,5 cm. Jedná stana by měla zůstat otevřena.
7. Nezakrývejte ani neucpávejte ventilační otvory, neodstraňujte nožky.
8. Nepoužívejte mikrovlnnou troubu bez otočného skleněného talíře a jeho součástí, dbejte aby tyto části byly správně složeny.
9. Zkontrolujte přívodní šňůru, aby nebyla oškozena, neležela pod mikrovlnnou troubou, nebyla v blízkosti horčících ploch, neležela na ostré hraně apod.
10. Přístup k zásuvce by měl být snadný, aby v případě nutnosti bylo možné snadno vytáhnout zástrčku.
11. Nepoužívejte mikrovlnnou troubu mimo domácnost.

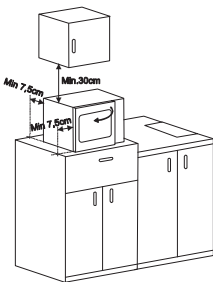

## RÁDIOVÁ RUŠENÍ

Provoz přístroje může rušit rádiové, televizní nebo podobné přístroje.

Rušení lze omezit nebo odstranit následujícími způsoby:

1. Vyčistěte dvířka a kontaktní plochy přístroje.
2. Změňte nastavení rádiové nebo televizní antény.
3. Změňte polohu přístrojů vůči sobě.
4. Odsuňte mikrovlnnou troubu od přijímače.
5. Zapojte mikrovlnnou troubu do jiné elektrické zásuvky tak, aby trouba a přijímač byly napájeny z jiného elektrického obvodu.

## ČIŠTĚNÍ, ÚDRŽBA A PROVOZ

1. Dříve než přistoupíte k čištění mikrovlnné trouby vyjměte zástrčku ze zásuvky.
2. Udržujte vnitřní prostor trouby v čistotě. Případné znečištění odstraňte vlhkým hadříkem. Silnější nečistoty odstraňte vlhkým hadříkem s použitím jemných čisticích prostředků na nádobí. Nepoužívejte agresivní čisticí prostředky, mohlo by dojít k poškození čistěného povrchu.
3. Povrch mikrovlnné trouby čistěte vlhkým hadříkem s použitím jemných čisticích prostředků na nádobí. Dbejte aby se voda nedostala dovnitř ventilačními otvory.
4. Dvířka, kontaktní plochy a těsnění pravidelně čistěte.  
**Nepoužívejte agresivní čisticí prostředky.**
5. K čištění nikdy nepoužívejte agresivní čisticí prostředky jako jsou emulze, čisticí pasty a krémy. Mohlo by dojít přinejmenším k odstranění informačních grafických symbolů a značek.
6. Ovládací panel čistěte jemným vlhkým hadříkem.
7. Pokud se na vnitřní nebo vnější straně dvířek sráží voda, setřete ji jemným hadříkem nebo utěrkou. Tento jev se může vyskytovat při provozu mikrovlnné trouby v prostoru s velkou vlhkostí, v tomto případě je to jev zcela normální.
8. Pravidelně čistěte otočný skleněný talíř, můžete jej umýt běžným přípravkem na mytí nádobí nebo v myčce na nádobí.
9. Znečištění prstene otočného talíře může způsobovat nerovnoměrný pohyb a zvýšenou hlučnost, myjte jej proto pravidelně běžným přípravkem na mytí nádobí nebo v myčce na nádobí. Dbejte aby byl prsten otočného talíře správně umístěn v mikrovlnné troubě.
10. Pokud chcete odstranit případný nepříjemný pach z mikrovlnné trouby, vložte do ní nádobku s obsahem 200 ml vody, kůrkou a šťávou z jednoho citrónu a vařte po dobu 5 minut. Vnitřek trouby pak utřete suchým jemným hadříkem.
11. Výměnu žárovky světle příslušnému servisu nebo kvalifikované osobě.
12. Pravidelně odstraňujte zbytky jídel a čistěte mikrovlnnou troubu.

## POKYNY K POUŽÍVÁNÍ MIKROVLNNÉ TROUBY

1. Rovnoměrně rozložte produkty určené pro ohřev v mikrovlnné troubě, ty největší rozmístěte na krajích nádoby.
2. Zjistěte dobu nutnou k ohřevu potravin, nastavte nejkratší možnou dobu a v případě nutnosti tuto dobu pak prodlužte. Připálené potraviny mohou vytvářet dým nebo dokonce začít hořet.
3. Ohřívání potravin přikryjte vhodnou pokrývkou, zamezíte rozstříkávání potravin a zajistíte rovnoměrný ohřev.
4. V průběhu ohřevu doporučujeme produkty obracet, zvláště velké kusy potravin je nutno obrátit alespoň jednou.
5. V polovině doby ohřevu je vhodné potraviny promíchat.

## BEZPEČNOSTÍ FUNKCE

### 1. Prodloužený chod ventilátoru

V případech kdy mikrovlnná trouba byla v provozu déle než 5 minut, ventilátor zůstává v chodu ještě 15 vteřin po vypnutí trouby.

### 2. Automatické vypnutí vnitřního osvětlení

Po otevření dvířek se automaticky rozsvítí vnitřní osvětlení trouby, pokud budou dvířka otevřená déle než 10 minut bez jakéhokoliv zásahu, osvětlení se automaticky vypne.

### 3. Dětský zámek

Pro aktivaci dětského zámku zmáčkněte a přidržte tlačítko **Cancel/Stop**, ozve se zvukový signál a na displeji se zobrazí symbol .

Pro deaktivaci dětského zámku zmáčkněte a přidržte tlačítko **Cancel/Stop** po dobu cca 3 vteřin, ozve se zvukový signál a dětský zámek bude odblokován.

## NÁDOBY VHODNÉ DO MIKROVLNNÉ TROUBY

Používejte pouze nádoby a kuchyňské potřeby určené pro použití v mikrovlnných troubách.

1. Nepoužívejte kovové předměty ani předměty obsahující kov. Mikrovlnny neprocházejí kovem.
2. Do mikrovlnné trouby nevkládejte výrobky z recyklovaného papíru, ten může obsahovat kovové částice, došlo by k jiskření nebo vznícení papíru.
3. Vhodnější jsou kulaté nádoby než nádoby hranaté, v rozích těchto nádob dochází k připalování potravin.

Možnost použití nádob a předmětů v mikrovlnné troubě.

Kuchyňské vybavení	Mikrovlny	Gril	Kombinované vaření
Varné sklo	Ano	Ano	Ano
Obyčejné sklo	Ne	Ne	Ne
Keramické varné nádoby	Ano	Ano	Ano
Plastové nádoby určené pro použití v mikrovlnné troubě	Ano	Ne	Ne
Papírová kuchyňská utěrka	Ano	Ne	Ne
Kovový tácek	Ne	Ano	Ne
Kovový rošt	Ne	Ano	Ne
Alobal a tácky z hliníkové fólie	Ne	Ano	Ne

## DŘÍVE NEŽ ZAVOLÁTE SERVIS

### Normální stav:

1. Provoz mikrovlnné trouby může způsobit rušení rádiového a televizního signálu – stejně jako např. provoz mixéru nebo ventilátoru apod.
2. Při ohřevu nastaveném na nízkou úroveň může být vnitřní osvětlení méně intenzivní.
3. V průběhu ohřevu je většina vodní páry odváděna ventilačními otvory, malé množství páry se však může srazit na studených částech mikrovlnné trouby, např. na dvířkách.

### Pokud mikrovlnná trouba nefunguje:

1. Zkontrolujte zapojení přívodní šňůry.
2. Zkontrolujte jistič, případně pojistky. Zásuvku můžete zkontrolovat tím, že k ní připojíte jiný spotřebič, např. lampičku.
3. Zkontrolujte nastavení trouby a nastavení časovače.
4. Zkontrolujte dvířka, mikrovlnná trouba nebude uvedena do provozu pokud dvířka nebudou důkladně uzavřena.
5. Pokud otočný talíř způsobuje nadměrný hluk, vyčistěte prsten otočného talíře a prostor pod ním.

**Pokud zkontrolujete všechny výše uvedené body a mikrovlnná trouba i nadále nefunguje, kontaktujte příslušný servis. V žádném případě se nepokoušejte troubu opravovat samostatně.**

## MONTÁŽ SKLENĚNÉHO OTOČNÉHO TALÍŘE

1. Neotáčejte skleněný talíř ani neblokuje jeho otáčení.
2. Otočný skleněný talíř musí být vždy za provozu v mikrovlnné troubě.
3. Veškeré ohřívání potravin a nádoby s potravinami umísťujte vždy na skleněný talíř.
4. V případě prasknutí nebo poškození skleněného otočného talíře kontaktujte příslušný servis.

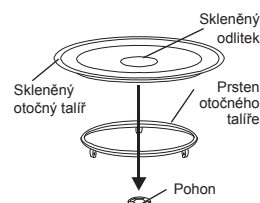

## MIKROVLNNÁ TROUBA TYP 29Z012

Jmenovité napětí: 230-240 V~ 50 Hz	Frekvence mikrovln: 2450 MHz	Vnější rozměry (mm) [w x š x h]: 287 x 485 x 410
Příkon: 1200-1250 W (Mikrovlny); 950-1000 W (Gril)	Objem: 23 litrů	Vnitřní rozměry (mm) [w x š x h]: 221 x 314 x 347
Jmenovitý výkon mikrovln: 800 W	Průměr otočného talíře: 270 mm	Hmotnost: 13,2 kg

### Displej

Mikrovlny	Velmi vysoký a vysoký výkon	Rozmrazování	Dětský zámek	Hmotnost v gramech
Gril	Nizký a velmi malý výkon	Hodiny	Automatický program	Objem v ml.

### POPIS MIKROVLNNÉ TROUBY TYP 29Z012

1. Ovládací panel
2. Pohon otočného talíře
3. Prsten otočného talíře
4. Skleněný otočný talíř
5. Průzor
6. Dvířka
7. Bezpečnostní zámek - vypne troubu v okamžiku otevření dvířek
8. Kovový rošt

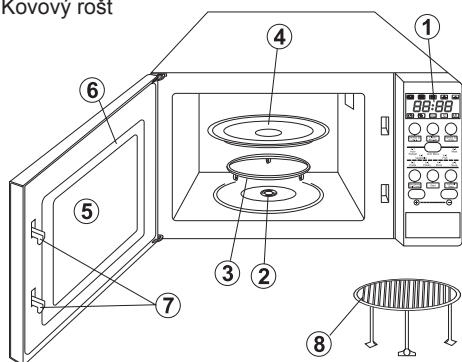

### OVLÁDACÍ PANEĽ

1. Displej: hodiny + symboly
2. **Defrost By Time** (Rozmrazování podle času)
3. **Clock/Pre-Set** (Nastavení hodin)
4. **Defrost By W.T.** (Rozmrazování podle hmotnosti)
5. **Auto Menu** (Automatické menu)
  - A-1: Auto Reheat (Automatický ohřev)
  - A-2: Vegetable (Zelenina)
  - A-3: Fish (Ryby)
  - A-4: Meat (Maso)
  - A-5: Pasta (Těstoviny)
  - A-6: Potato (Brambory)
  - A-7: Pizza (Pizza)
  - A-8: Soup (Polévky)
6. **Cancel/Stop** (Vynulování/Stop)
7. **Start** (Start)
8. **Microwave/Grill/Combi.** (Mikrovlny/Gril/Kombinovaný ohřev)
9. Tlačítka:
  - ⊕ zvyšování hodnoty,
  - ⊖ snižování hodnoty.

Lze mačkat nebo přidržet pro plynulé nastavení.

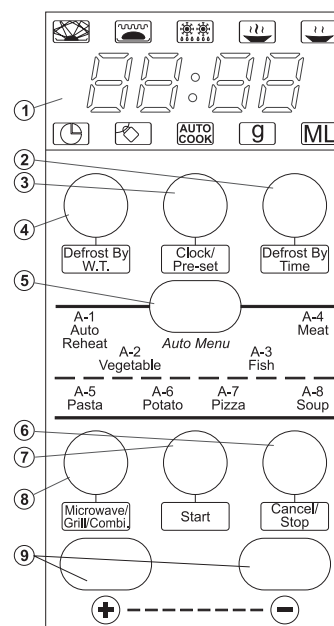

### NASTAVENÍ HODIN (Clock/Pre-Set)

Po připojení trouby k síti se na displeji zobrazí hodnota „0:00“ a zazní zvukový signál.

1. Zmáčknete tlačítko **Clock/Pre-Set**, číslice hodin začnou blikat a na displeji se zobrazí symbol hodin (🕒).
2. Zmáčknete tlačítko ⊕ nebo ⊖, a nastavíte hodiny. Lze nastavovat hodnotu od 0 do 23. Zmáčknete tlačítko ⊕, na displeji se zobrazí čísla od 0 do 23. Zmáčknete tlačítko ⊖, na displeji se zobrazí čísla od 23 do 0.
3. Zmáčknete tlačítko **Clock/Pre-Set**, číslice minut začnou blikat.
4. Zmáčknete tlačítko ⊕ nebo ⊖, a nastavíte minuty. Lze nastavovat hodnotu od 0 do 59. Zmáčknete tlačítko ⊕ na displeji se zobrazí čísla od 0 do 59.
5. Zmáčknete tlačítko **Clock/Pre-Set**, nastavování je ukončeno. Symbol hodin zhasne a začne blikat „:“, na displeji je nastavený čas.



### MIKROVLNNÝ OHŘEV

1. Několikrát zmáčknete tlačítko **Microwave/Grill/Combi.** a zvolte požadovaný výkon. Na displeji se zobrazí nápisy **P100**, **P80**, **P30**, **P10** – viz. tabulka. Rozsvítí se symbol 🍲 a symbol ohřevu podle nastaveného výkonu mikrovln – 🔥 nebo 🔥🔥.
2. Zmáčknete tlačítko ⊕ nebo ⊖ a nastavíte požadovanou dobu ohřevu. Dobu ohřevu lze nastavit od 0:05 a zvyšovat postupným mačkáním tlačítka ⊕, pro snížení doby ohřevu zmáčknete tlačítko ⊖. Maximální nastavitelná doba ohřevu je 95 minut.

3. Pro spouštění ohřevu zmáčknete tlačítko **Start**.

### PŘÍKLAD

Pro nastavení doby ohřevu na 20 minut při 80% výkonu mikrovln postupujte takto:

1. Dvakrát zmáčknete tlačítko **Microwave/Grill/Combi.** Na displeji se zobrazí nápis **P80** a symboly 🍲 a 🔥.
2. Pro nastavení doby ohřevu mačkejte tlačítko ⊕ až do okamžiku, kdy se na displeji zobrazí čas „20:00“.
3. Zmáčknete tlačítko **Start**, ozve se zvukový signál a spustí se ohřev. V tomto okamžiku na displeji budou blikat symboly 🍲 a 🔥 a zbývající čas ohřevu.



Tabulka výkonu mikrovln

Výkon	Velmi vysoký	Vysoký	Střední	Malý	Velmi malý
Displej	P100	P80	P50	P30	P10

### Pozor:

V tabulce jsou uvedené časové skoky v závislosti na časové hodnotě.

0 – 1 minuta	po 5 vteřinách
1 – 5 minut	po 10 vteřinách
5 – 10 minut	po 30 vteřinách
10 – 30 minut	po 1 minutě
30 – 95 minut	po 5 minutách

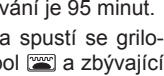

**UPOZORNĚNÍ:** Při mikrovlnném ohřevu je nutno vyjmout kovový rošt!

## GRILOVÁNÍ

- Několikrát zmáčkněte tlačítko **Microwave/Grill/Combi**. a zvolte požadovaný výkon. Na displeji se zobrazí nápisy **P100, P80, P30, P10, G, C-1, C-2**. Mačkejte tlačítko až do okamžiku, kdy se zobrazí nápis „G“ a zároveň symbol .
- Zmáčkněte tlačítko  $\oplus$  nebo  $\ominus$ , a nastavte požadovanou dobu grilování. Doba grilování lze nastavit od 0:05 a zvyšovat postupným mačkáním tlačítka  $\oplus$ . Doba grilování lze snižovat od hodnoty 95:00 mačkáním tlačítka  $\ominus$ . Maximální nastavitelná doba grilování je 95 minut.
- Zmáčkněte tlačítko **Start**, ozve se zvukový signál a spustí se grilování. V tomto okamžiku na displeji bude blikat symbol  a zbývajcí čas grilování.





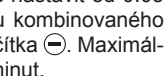
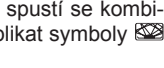

## KOMBINOVANÝ OHŘEV

- Několikrát zmáčkněte tlačítko **Microwave/Grill/Combi**. a zvolte požadovaný výkon. Na displeji se zobrazí nápisy **P100, P80, P30, P10, G, C-1, C-2**. Mačkejte tlačítko až do okamžiku, kdy se zobrazí nápis **C-1** nebo **C-2**. Zobrazí se symbol  a .
  - C-1** = 55% času – mikrovlnný ohřev  
45% času – grilování
  - C-2** = 36% času – mikrovlnný ohřev  
64% času – grilování
- Zmáčkněte tlačítko  $\oplus$  nebo  $\ominus$ , a nastavte požadovanou dobu kombinovaného ohřevu. Doba kombinovaného ohřevu lze nastavit od 0:05 a zvyšovat postupným mačkáním tlačítka  $\oplus$ . Doba kombinovaného ohřevu lze snižovat od hodnoty 95:00 mačkáním tlačítka  $\ominus$ . Maximální nastavitelná doba kombinovaného ohřevu je 95 minut.
- Zmáčkněte tlačítko **Start**, ozve se zvukový signál a spustí se kombinovaný ohřev. V tomto okamžiku na displeji budou blikat symboly  a  a zbývajcí čas kombinovaného ohřevu.



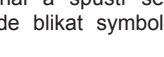

**UPOZORNĚNÍ:** V případě kombinovaného ohřevu se mikrovlnná trouba nahřívá na vysokou teplotu, dbejte proto aby nedošlo k popálení. Zvýšenou pozornost věnujte dětem pohybujícím se v blízkosti trouby.

## ROZMRAZOVÁNÍ PODLE VÁHY (Defrost By W.T.)

- Zmáčkněte tlačítko **Defrost By W.T.** Na displeji se zobrazí nápis **dEF1** a symboly  a .
- Zmáčkněte tlačítko  $\oplus$  nebo  $\ominus$ , pro nastavení hmotnosti potravin určených k rozmrazení. Na displeji se zobrazí písmeno „g“. Zmáčkněte tlačítko  $\oplus$ , na displeji se zobrazí čísla: 100 – 200 – 300...1900 – 2000 nebo  $\ominus$  a zobrazí se v opačném pořadí.
- Zmáčkněte tlačítko **Start**, ozve se zvukový signál a spustí se rozmrazování. V tomto okamžiku na displeji bude blikat symbol  a  a zbývajcí čas rozmrazování.

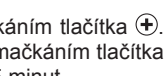

## ROZMRAZOVÁNÍ PODLE ČASU (Defrost By Time)

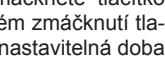

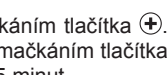
- Zmáčkněte tlačítko **Defrost By Time**. Na displeji se zobrazí nápis **dEF2** a symboly  a .
- Zmáčkněte tlačítko  $\oplus$  nebo  $\ominus$ , a nastavte požadovanou dobu rozmrazování. Doba rozmrazování lze nastavit od 0:05 a zvyšovat postupným mačkáním tlačítka  $\oplus$ . Doba rozmrazování lze snižovat od hodnoty 95:00 mačkáním tlačítka  $\ominus$ . Maximální nastavitelná doba rozmrazování je 95 minut.
- Zmáčkněte tlačítko **Start**, spustí se rozmrazování. V tomto okamžiku na displeji zobrazí symboly  a .



## OKAMŽITÝ START (Start)

Pokud je mikrovlnná trouba připravená k provozu, zmáčkněte tlačítko **Start**, spustí se ohřívání na dobu jedné minuty. Po každém zmáčknutí tlačítka **Start** se doba prodlouží o jednu minutu. Maximální nastavitelná doba je 95 minut.

## AUTOMATICKÉ FUNKCE (Auto Menu)







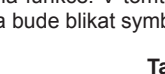
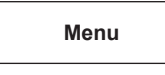















- Několikrát zmáčkněte tlačítko **Auto Menu** a zvolte požadovanou funkci. Na displeji se zobrazí symboly  a . Požadovanou funkci zvolte podle níže uvedené tabulky následujícím způsobem: **Automatický ohřev – Zelenina – Ryby – Těstoviny – Brambory – Pizza – Polévky**, a na displeji se zobrazí nápis **A-1, ..., A-8**.
- Zmáčkněte tlačítko  $\oplus$  nebo  $\ominus$ , a nastavte hmotnost potravin určených k ohřevu. Na displeji se objeví nápis **ML** lub **g**.



Hmotnost nebo objem lze nastavit opakovaným zmáčknutím tlačítka  $\oplus$  nebo  $\ominus$ .

- Zmáčkněte tlačítko **Start**, ozve se zvukový signál a spustí se zvolená funkce. V tomto okamžiku nápis **g** nebo **ML**, na displeji zhasne a bude blikat symbol  a  a zbývajcí čas ohřevu.



Tabulka automatických funkcí

Menu	Počet zmáčknutí	Hmotnost	Displej
A-1 Automatický ohřev	1	200 g	
		400 g	
		600 g	
A-2 Zelenina	2	200 g	
		300 g	
		400 g	
A-3 Ryby	3	250 g	
		350 g	
		450 g	
A-4 Maso	4	250 g	
		350 g	
		450 g	
A-5 Těstoviny	5	50 g	
		100 g	
A-6 Brambory	6	200 g	
		400 g	
		600 g	
A-7 Pizza	7	200 g	
		400 g	
		600 g	
A-8 Polévky	8	200 ml	
		400 ml	

## KONTROLA FUNKCÍ

Pokud připravujete potraviny s využitím funkce **Microwave/Grill/Combi**., zmáčkněte tlačítko **Microwave/Grill/Combi**., na displeji se na 4 vteřiny zobrazí aktuálně nastavený výkon mikrovln. Po 4 vteřinách se displej vrátí do původního zobrazení.

## NASTAVENÍ ODLOŽENÉHO STARTU

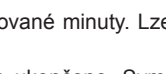
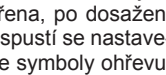
- Nastavte hodiny (viz. odst. **Nastavení hodin**).
- Nastavte program ohřevu (viz. odst. **Mikrovlnný ohřev**). Lze nastavit tři kroky, program rozmrazování je nutno nastavit jako první.
- Zmáčkněte tlačítko **Clock/Pre-Set**, číslice hodin začnou blikat a na displeji se zobrazí symbol hodin .
- Zmáčkněte tlačítko  $\oplus$  nebo  $\ominus$ , a nastavte požadovanou hodinu. Lze nastavovat hodnotu od 0 do 23.
- Zmáčkněte tlačítko **Clock/Pre-Set**, číslice minut začnou blikat.
- Zmáčkněte tlačítko  $\oplus$  nebo  $\ominus$ , a nastavte požadované minuty. Lze nastavovat hodnotu od 0 do 59.
- Zmáčkněte tlačítko **Clock/Pre-Set**, nastavování je ukončeno. Symbol hodin  začne blikat. Pokud jsou dvířka zavřena, po dosažení nastaveného času se dvakrát ozve zvukový signál, spustí se nastavený program a zhasne symbol hodin . Zobrazí se symboly ohřevu:  a např. .



## VÍCESTUPŇOVÉ VAŘENÍ

Lze nastavit maximálně 3 stupně přípravy pokrmů. V případě, že jeden ze stupňů je rozmrazování, bude tato funkce automaticky spuštěna jako první. Po ukončení jednoho stupně se ozve zvukový signál a spustí se další stupeň.

**Upozornění:** Automatická funkce nemůže být zařazená do nastavení vícestupňového vaření.

### PŘÍKLAD

Pokud chcete nastavit ohřev na 10 minut při výkonu mikrovln na 100% a 15 minut při výkonu mikrovln 80%, postupujte následovně:

1. Zmáčkněte tlačítko **Microwave/Grill/Combi.** a zvolte 100% výkonu mikrovln – **P100**.
2. Zmáčkněte tlačítko **+** nebo **-**, a nastavte čas ohřevu na 10 minut.
3. Dvakrát zmáčkněte tlačítko **Microwave/Grill/Combi.** a zvolte 80% výkonu mikrovln – **P80**. Na displeji se zobrazí nápis **P80** a symboly a .
4. Zmáčkněte tlačítko **+** nebo **-**, a nastavte čas ohřevu na 15 minut.
5. Zmáčkněte tlačítko **Start**, spustí se nastavený program.

**Po ukončení kterékoliv funkce se vždy ozve zvukový signál.**

## MIKROVLNNÁ TROUBA TYP 29Z013

Jmenovité napětí: 230-240 V~ 50 Hz	Frekvence mikrovln: 2450M Hz	Vnější rozměry (mm) [w x š x h]: 287 x 485 x 390
Příkon: 1200-1250 W (Mikrovlny); 950-1000 W (Gril)	Objem: 23 litrů	Vnitřní rozměry (mm) [w x š x h]: 221 x 314 x 347
Jmenovitý výkon mikrovln: 800 W	Průměr otočného talíře: 270 mm	Hmotnost: 13,3 kg

### Displej

Mikrovlny	Velmi vysoký a vysoký výkon	Rozmrazování	Dětský zámek	<b>g</b> Hmotnost v gramech
Gril	Nízký a velmi malý výkon	Hodiny	<b>AUTO COOK</b> Automatický program	<b>ML</b> Objem v ml.

## POPIS MIKROVLNNÉ TROUBY TYP 29Z013

1. Ovládací panel
2. Pohon otočného talíře
3. Prsten otočného talíře
4. Skleněný otočný talíř
5. Průzor
6. Dvířka
7. Bezpečnostní zámek - vypne troubu v okamžiku otevření dvířek
8. Kovový rošt

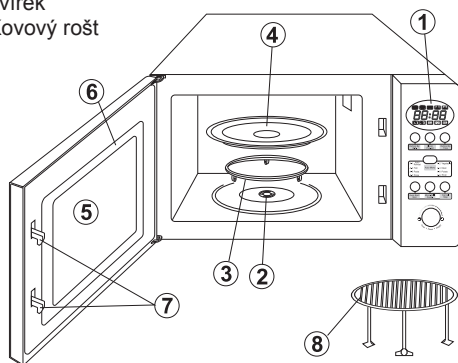

## OVĽADACÍ PANEL

1. Displej: hodiny + symboly
2. **Defrost By Time** (Rozmrazování podle času)
3. **Clock/Pre-Set** (Nastavení hodin)
4. **Defrost By W.T.** (Rozmrazování podle hmotnosti)
5. **Auto Menu** (Automaticzne menu)
  - A-1: Auto Reheat** (Automatický ohřev)
  - A-2: Vegetable** (Zelenina)
  - A-3: Fish** (Ryby)
  - A-4: Meat** (Maso)
  - A-5: Pasta** (Těstoviny)
  - A-6: Potato** (Brambory)
  - A-7: Pizza** (Pizza)
  - A-8: Soup** (Polévky)
6. **Cancel/Stop** (Vynulování/Stop)
7. **Microwave/Grill/Combi.** (Mikrovlny/Gril/ Kombinovaný ohřev)
8. **Quick Start/Start** (Rychlý Start /Start)
9. Knoflík:
  - zvyšování hodnoty otáčením k symbolu **+**, ve směru pohybu hodinových ručiček,
  - snižování hodnoty otáčením k symbolu **-**, směru pohybu hodinových ručiček.

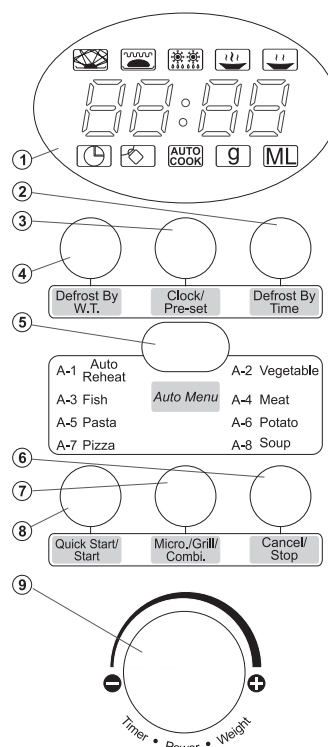

## NASTAVENÍ HODIN (Clock/Pre-Set)

Po připojení trouby k síti se na displeji zobrazí hodnota „0:00“ a zazní zvukový signál.

1. Zmáčkněte tlačítko Clock/Pre-Set, číslice hodin začnou blikat a na displeji se zobrazí symbol hodin .
2. Otočte knoflík a nastavte hodiny. Lze nastavovat hodnotu od 0 do 23. Otočte knoflík k symbolu **+** na displeji se zobrazí čísla od 0 do 23. Otočte knoflík k symbolu **-**, na displeji se zobrazí čísla od 23 do 0.
3. Zmáčkněte tlačítko Clock/Pre-Set, číslice minut začnou blikat.
4. Otočte knoflík a nastavte minuty. Lze nastavovat hodnotu od 0 do 59. Otočte knoflík k symbolu **+** na displeji se zobrazí čísla od 0 do 59.
5. Zmáčkněte tlačítko **Clock/Pre-Set**, nastavování je ukončeno. Symbol hodin zhasne a začne blikat „:“, na displeji je nastavený čas.



## MIKROVLNNÝ OHŘEV

1. Zmáčkněte tlačítko **Microwave/Grill/Combi.** Na displeji se zobrazí nápis **P100**. Rozsvítí se symbol a .
2. Pro zvolení jiného výkonu mikrovln např. **P80** otočte knoflík k symbolu

lu **+** nebo **-**, až se na displeji zobrazí nápis **P80** a symbol .

3. Zmáčkněte tlačítko **Microwave/Grill/Combi.**, otočte knoflík k symbolu **+** nebo **-**, a nastavte požadovaný čas. Otáčením knoflíku lze nastavit čas v rozsahu od 0:05 do 95:00. Maximální doba nastavení je 95 minut.
4. Zmáčkněte tlačítko **Quick Start/Start** pro spuštění ohřevu.

### PŘÍKLAD

Pro nastavení doby ohřevu na 20 minut při 80% výkonu mikrovln postupujte takto:

1. Zmáčkněte tlačítko **Microwave/Grill/Combi.** Na displeji se zobrazí nápis **P100** a symboly a .
2. Pro zvolení výkonu mikrovln **P80** otočte knoflík k symbolu **+** nebo **-**, až se na displeji zobrazí nápis **P80** a symboly a .
3. Zmáčkněte tlačítko **Microwave/Grill/Combi.**, otočte knoflík k symbolu **+** nebo **-**, a nastavte čas 20 minut. Na displeji se zobrazí zvolený čas.
4. Zmáčkněte tlačítko **Quick Start/Start** pro spuštění ohřevu.



Tabulka výkonu mikrovln

Výkon	Velmi vysoký	Vysoký	Střední	Malý	Velmi malý
Displej	P100	P80	P50	P30	P10

**Pozor:**

V tabulce jsou uvedené časové skoky v závislosti na časové hodnotě.

0 – 1 minuta	po 5 vteřinách
1 – 5 minut	po 10 vteřinách
5 – 10 minut	po 30 vteřinách
10 – 30 minut	po 1 minutě
30 – 95 minut	po 5 minutách

**UPOZORNĚNÍ:**

Při mikrovlnném ohřevu je nutno vyjmout kovový rošť!

**GRILOVÁNÍ**

- Zmáčkněte tlačítko **Micro./Grill/Combi**. Na displeji se zobrazí nápis **P100**.
- Pro zvolení funkce grilování **G** otočte knoflík k symbolu **+** nebo **-**, až se na displeji zobrazí nápis **G** a symbol
- Zmáčkněte tlačítko **Micro./Grill/Combi**, otočte knoflík k symbolu **+** nebo **-**, a nastavte čas grilování. Otáčením knoflíku lze nastavit čas grilování v rozsahu od 0:05 do 95:00. Maximální doba nastavení je 95 minut.
- Zmáčkněte tlačítko **Quick Start/Start** pro spuštění grilování. Ozve se zvukový signál a spustí se grilování. V tomto okamžiku se na displeji zobrazí symbol a zbývající čas grilování.



**Upozornění:** Po uplynutí poloviny nastavené doby grilování se mikrovlnná trouba vypne a dvakrát zazní zvukový signál. Je to normální stav. V tomto okamžiku otočte ohřívané potraviny. Pokud v průběhu jedné minuty neprovedete žádný úkon, mikrovlnná trouba se opět spustí a zazní zvukový signál.

**KOMBINOVANÝ OHŘEV**

- Zmáčkněte tlačítko **Micro./Grill/Combi**. Na displeji se zobrazí nápis **P100**.
- Pro nastavení požadované funkce otočte knoflík k symbolu **+** nebo **-**. Na displeji se zobrazí postupně symboly **P80, P50, P30, P10, G, C-1, C-2** a symbol a .  
**C-1** = 55% času – mikrovlnný ohřev  
 45% času – grilování  
**C-2** = 30% času – mikrovlnný ohřev  
 70% času – grilování
- Jakmile zvolíte požadovanou funkci, zmáčkněte tlačítko **Micro./Grill/Combi**, otočte knoflík k symbolu **+** nebo **-**, a nastavte čas kombinovaného ohřevu.  
 Otáčením knoflíku lze nastavit čas kombinovaného ohřevu v rozsahu od 0:05 do 95:00. Maximální doba nastavení je 95 minut.
- Zmáčkněte tlačítko **Quick Start/Start** pro spuštění kombinovaného ohřevu. Ozve se zvukový signál a spustí se kombinovaný ohřev. V tomto okamžiku budou na displeji blikat symboly a .



**UPOZORNĚNÍ:** V případě kombinovaného ohřevu se mikrovlnná trouba nahřívá na vysokou teplotu, dbejte proto aby nedošlo k popálení. Zvýšenou pozornost věnujte dětem pohybujícím se v blízkosti trouby.

**RYCHLÝ START (Quick Start/Start)**

Pokud je mikrovlnná trouba připravená k provozu, zmáčkněte tlačítko **Quick Start/Start**, spustí se ohřívání na dobu jedné minuty. Po každém zmáčknutí tlačítka **Quick Start/Start** se doba prodlouží o jednu minutu. Maximální nastavitelná doba je 95 minut.

**NASTAVENÍ ODLOŽENÉHO STARTU**

- Nastavte hodiny (viz. odst. **Nastavení hodin**).
- Nastavte program ohřevu (viz. odst. **Mikrovlnný ohřev**). Lze nastavit tři kroky, program rozmrazování je nutno nastavit jako první.
- Zmáčkněte tlačítko **Clock/Pre-Set**. Číslice hodin začnou blikat a na displeji se zobrazí symbol hodin .
- Otočte knoflík ve směru **+** nebo **-**, a nastavte požadovanou hodinu. Lze nastavovat hodnotu od 0 do 23.
- Zmáčkněte tlačítko **Clock/Pre-Set**. Číslice minut začnou blikat.
- Otočte knoflík ve směru **+** nebo **-**, a nastavte požadované minuty.



Lze nastavovat hodnotu od 0 do 59.

- Zmáčkněte tlačítko **Quick Start/Start**, nastavování je ukončeno. Symbol hodin začne blikat. Pokud jsou dvířka zavřena, po dosažení nastaveného času se dvakrát ozve zvukový signál, spustí se nastavený program a zhasne symbol hodin . Zobrazí se symboly ohřevu: a např. .



**ROZMRAZOVÁNÍ PODLE VÁHY (Defrost By W.T.)**

- Zmáčkněte tlačítko **Defrost By W.T.** Na displeji se zobrazí nápis **dEF1** a symboly a .
- Otočte knoflík ve směru **+** nebo **-**, a nastavte hmotnost potravin určených k rozmrazení. Na displeji se zobrazí písmeno „g“. Otočte knoflík ve směru **+**, na displeji se zobrazí čísla: **100 – 200 – 300...1900 – 2000** nebo **-** a zobrazí se v opačném pořadí.
- Zmáčkněte tlačítko **Quick Start/Start**, ozve se zvukový signál a spustí se rozmrazování. V tomto okamžiku na displeji bude blikat symbol a a zbývající čas rozmrazování.

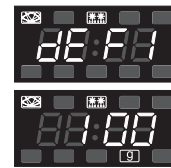

**ROZMRAZOVÁNÍ PODLE ČASU (Defrost By Time)**

- Zmáčkněte tlačítko **Defrost By Time**. Na displeji se zobrazí nápis **dEF2** a symboly a .
- Otočte knoflík ve směru **+** nebo **-**, pro nastavení požadované doby rozmrazování. Dobu rozmrazování lze nastavit od 0:05 a zvyšovat postupným mačkáním tlačítka **+**. Dobu rozmrazování lze snižovat od hodnoty 95:00 mačkáním tlačítka **-**. Maximální nastavitelná doba rozmrazování je 95 minut.
- Zmáčkněte tlačítko **Quick Start/Start**, spustí se rozmrazování. V tomto okamžiku na displeji zobrazí symboly a .



**KONTROLA FUNKCÍ**

Pokud připravujete potraviny s využitím funkce **Micro./Grill/Combi**, zmáčkněte tlačítko **Micro./Grill/Combi**. Na displeji se na 4 vteřiny zobrazí aktuálně nastavený výkon mikrovln.

Pokud zmáčknete tlačítko **Clock/Pre-Set**, na displeji se zobrazí aktuální čas. Po 4 vteřinách se displej vrátí do původního zobrazení.

**AUTOMATICKÉ FUNKCE (Auto Menu)**

- Zmáčkněte tlačítko **Auto Menu** a zvolte požadovanou funkci. Na displeji se zobrazí symboly a . Požadovanou funkci zvolte podle níže uvedené tabulky následujícím způsobem:  
 Otáčením knoflíku zvolte: **Automatický ohřev – Zelenina – Ryby – Maso – Těstoviny – Brambory – Pizza – Polévky**, na displeji se zobrazí nápis **A-1, ..., A-8**.
- Jakmile zvolíte funkci, potvrďte svou volbu zmáčknutím tlačítka **Auto Menu**.
- Otočte knoflík ve směru **+** nebo **-**, a nastavte hmotnost potravin určených k ohřevu. Na displeji se objeví nápis nebo . Hmotnost nebo objem lze nastavit otáčením knoflíku ve směru **+** nebo **-**.
- Zmáčkněte tlačítko **Quick Start/Start**, ozve se zvukový signál a spustí se zvolená funkce. V tomto okamžiku nápisy a , na displeji zhasnou a bude blikat symboly a a zbývající čas ohřevu.



Tabulka automatických funkcí

Funkce	Hmotnost	Displej
A-1 Automatický ohřev	200 g	
	400 g	
	600 g	
A-2 Zelenina	200 g	
	300 g	
	400 g	
A-3 Ryby	250 g	
	350 g	
	450 g	

Funkce	Hmotnost	Displej
A-4 Maso	250 g	
	350 g	
	450 g	
A-5 Těstoviny	50 g	
	100 g	
A-6 Brambory	200 g	
	400 g	
	600 g	
A-7 Pizza	200 g	
	400 g	
A-8 Polévky	200 ml	
	400 ml	

### VÍCESTUPŇOVÉ VAŘENÍ

Lze nastavit maximálně 3 stupně přípravy pokrmů. V případě, že jeden ze stupňů je rozmrazování, bude tato funkce automaticky spuštěna jako první. Po ukončení jednoho stupně se ozve zvukový signál a spustí se další stupeň.

**Upozornění:** Automatická funkce nemůže být zařazená do nastavení vícestupňového vaření.

#### PŘÍKLAD

Pokud chcete nastavit ohřev na 10 minut při výkonu mikrovln na 100% a 15 minut při výkonu mikrovln 80%, postupujte následovně:

- Dvakrát zmáčkněte tlačítko **Micro/Grill/Combi**, pro zvolení 100% výkonu mikrovln – **P100**.
- Otočte knoflík ve směru **+** nebo **-**, a nastavte čas ohřevu na 10 minut a potvrďte tuto hodnotu zmáčknutím tlačítka **Micro/Grill/Combi**. Na displeji se zobrazí nápis **P100** a symboly a .
- Otočte knoflík ve směru **+** nebo **-**, pro nastavení výkonu mikrovln na 80% - **P80** a potvrďte tuto hodnotu zmáčknutím tlačítka **Micro/Grill/Combi**.
- Otočte knoflík ve směru **+** nebo **-**, a nastavte čas ohřevu na 15 minut a potvrďte tuto hodnotu zmáčknutím tlačítka **Micro/Grill/Combi**.
- Zmáčkněte tlačítko Quick Start/Start, spustí se nastavený program.

**Po ukončení kterékoliv funkce se vždy ozve zvukový signál.**

### POŽADAVKY NOREM

Mikrovlnné trouby ZELMER splňují požadavky platných norem.

Zařízení splňuje podmínky nařízení:

Urządzenie jest zgodne z wymaganiami dyrektyw:

- Nízkonapěťové elektrické zařízení (LVD) – 2006/95/EC.
- Elektromagnetická kompatibilita (EMC) – 2004/108/EC.

Výrobek je označen značkou CE na výrobním štítku.

### EKOLOGICKY VHODNÁ LIKVIDACE

Obalový materiál jednoduše neodhoďte. Obaly a balicí prostředky elektrospotřebičů Zelmer jsou recyklovatelné, a zásadně by měly být vráceny k novému zhodnocení. Obal z kartonu lze odevzdat do sběren starého papíru. Pytlík z polyetylenu (PE, PE-HD, PE-LD) odevzdejte do sběren PE k opětovnému využití.

Po ukončení životnosti spotřebič zlikvidujte prostřednictvím k tomu určených recyklačních středisek. Pokud má být spotřebič definitivně vyřazen z provozu, doporučuje se po odpojení napájecího přívodu od elektrické sítě jeho odřiznutí, přístroj tak bude nepoužitelný. Informujte se laskavě u Vaší obecní správy o recyklačním středisku, ke kterému příslušíte.



Toto elektrozařízení nepatří do komunálního odpadu. Spotřebitel přispívá na ekologickou likvidaci výrobku. ZELMER CENTRAL EUROPE s.r.o. je zapojena do kolektivního systému ekologické likvidace elektrozařízení u firmy Elektrowin a.s. Více na [www.elektrowin.cz](http://www.elektrowin.cz).

**Veškeré opravy svěřte odborníkům v servisních střediscích. Záruční i pozáruční opravy osobně doručené nebo zaslané poštou provádí servisní střediska ZELMER – viz. SEZNAM ZÁRUČNÍCH OPRAVEN.**

*Dovozce/výrobce nezodpovídá za případné škody způsobené použitím zařízení v rozporu s jeho určením nebo chybnou obsluhou.*

*Dovozce/výrobce si vyhrazuje právo výrobek kdykoli, bez předchozího oznámení, upravovat za účelem přizpůsobení výrobku právním předpisům, normám, směrnícím nebo z konstrukčních, obchodních, estetických nebo jiných důvodů.*

Blahoželáme Vám k výberu nášho zariadenia a vítame Vás medzi používateľmi výrobkov Zelmer.

Za účelom získania čo najlepších výsledkov odporúčame Vám používať výlučne originálne doplnky k spotrebičom spoločnosti Zelmer. Príslušenstvo bolo navrhnuté špeciálne pre tento výrobok.

Prosíme, pozorne si prečítajte tento návod na obsluhu. Mimoriadnu pozornosť venujte bezpečnostným pokynom. Návod na obsluhu si uschovajte pre jeho ďalšie použitie, počas neskoršieho používania spotrebiča.

Na nižšie vyznačenom mieste zapíšte **SÉRIOVÉ ČÍSLO**, ktoré sa nachádza na mikrovlnnej rúre a uschovajte túto informáciu pre budúcnosť.

SÉRIOVÉ ČÍSLO:

**BEZPEČNOSTNÉ ZÁSADY TÝKAJÚCE SA OCHRANY  
PROTI PÔSOBIENIU MIKROVLNEJ ENERGIE**

- Nepoužívaj mikrovlnnú rúru pri otvorených dverkách.  
Hrozí bezprostredný kontakt s mikrovlnným žiarením. Bezpečnostné mechanizmy nesmú byť v žiadnom prípade vynechané alebo modifikované.
- Neumiestňujte žiadne predmety medzi prednú časť mikrovlnnej rúry i dvierka, ani nedopúšťajte, aby sa na styčných plochách hromadila špina alebo zvyšky čistiacich prostriedkov.
- Nepoužívajte poškodené zariadenie. Je veľmi dôležité, aby sa dvierka zatvárali veľmi dôkladne a aby nevykazovali žiadne poškodenie:
  - poškodenie závesov a záklôpiek (bez prasklín alebo ich uvoľnenia),
  - poškodenie tesnenia dvierok a kontaktnej plochy,
  - „deformácie“.
- Práce spojené s nastavením alebo opravou mikrovlnnej rúry môžu vykonávať iba kvalifikovaní servisní pracovníci.

**Obsah**

Bezpečnostné zásady týkajúce sa ochrany proti pôsobeniu mikrovlnnej energie .....	16
Dôležité odporúčania týkajúce sa bezpečnosti .....	16
Inštalovanie .....	17
Inštrukcie týkajúce sa uzemnenia .....	17
Rádiové rušenie .....	17
Čistenie – konzervovanie a obsluha .....	17
Mikrovlné varenie – pokyny .....	17
Ochranné funkcie .....	17
Predĺženie funkcie ventilátora .....	17
Automatické vypínanie vnútorného osvetlenia .....	17
Rodičovská blokáda .....	17
Pokyny týkajúce sa riadu .....	18
Než zoberiete SERVIS .....	18
Montáž skleneného taniera .....	18
<b>MIKROVLNÁ RÚRA TYP 29Z012</b> .....	<b>18</b>
STAVBA rúry TYP 29Z012 .....	18
Riadiaci panel – popis .....	18
Nastavenie funkcií mikrovlnnej rúry:	
Nastavenie hodín (Clock/Pre-Set) .....	19
Mikrovlné varenie .....	19
Grilovanie .....	19
Kombinačné varenie (Mikrovlny + Gril) .....	19
Rozmrazovanie podľa váhy (Defrost By W.T.) .....	19
Časové rozmrazovanie (Defrost By Time) .....	19
Rýchle začatie varenia (Start) .....	19
Automatické menu (Auto Menu) .....	19
Tabuľka automatického menu .....	20
Overovanie funkcií .....	20
Nastavovanie programu v zadanej hodine .....	20
Viacetapové varenie .....	20
<b>MIKROVLNÁ RÚRA TYP 29Z013</b> .....	<b>21</b>
STAVBA rúry TYP 29Z013 .....	21
Riadiaci panel – popis .....	21
Nastavenie funkcií mikrovlnnej rúry:	
Nastavenie hodín (Clock/Pre-Set) .....	21
Mikrovlné varenie .....	21
Grilovanie .....	21
Kombinačné varenie (Mikrovlny + Gril) .....	22
Rýchle začatie varenia (Quick Start/Start) .....	22
Nastavovanie programu v zadanej hodine .....	22
Rozmrazovanie podľa váhy (Defrost By W.T.) .....	22
Časové rozmrazovanie (Defrost By Time) .....	22
Overovanie funkcií .....	22
Automatické menu (Auto Menu) .....	22
Tabuľka automatického menu .....	22
Viacetapové varenie .....	23
Požiadavky noriem .....	23
Ekologicky vhodná likvidácia .....	23

**DÔLEŽITÉ ODPORÚČANIA TÝKAJÚCE SA BEZPEČNOSTI**

Počas obsluhy elektrického zariadenia dodržujte základné bezpečnostné zásady, okrem iných:

**VAROVANIE:** Aby sa zmenšilo riziko popálenia, zásahu elektrickým prúdom, požiaru, úrazom alebo zasiahnutia mikrovlnným žiarením, **dodržujte zásady:**

- Mikrovlné rúry Typ 29Z012 a Typ 29Z013 sú určené len pre domáce použitie.
- Rúru zapájajte iba do zásuvky striedavého prúdu 230-240 V, vybavejnej ochranným kolíkom.
- Zariadenie používajte výlučne podľa jeho určenia, spôsobom uvedeným v tomto návode. V zariadení nepoužívajte žieravé chemické látky alebo pary. Tento typ rúry slúži najmä na ohrievanie, varenie a sušenie potravín. Rúra nie je určená na priemyselné ani laboratórne účely.
- VAROVANIE:** Neuvádzajte mikrovlnnú rúru do činnosti v prípade, že je prázdna.
- Nikdy nepoužívajte zariadenie s poškodeným sieťovým vedením alebo zástrčkou, alebo v prípade jeho nesprávnej funkčnosti, alebo keď bolo poškodené iným spôsobom.

**Ak sa neodpojiteľný elektrický kábel poškodí, musí ho vymeniť výrobca alebo špecializovaný opravárenský podnik alebo vyškolená osoba, aby ste predišli nebezpečenstvu.**

**Opravy zariadenia môže prevádzať len vyškolený personál. Nesprávne prevedená oprava môže spôsobiť vážne ohrozenia užívateľa. V prípade výskytu porúch je potrebné obrátiť sa na špecializované servisné stredisko.**

- VAROVANIE:** Deti môžu rúru používať bez dozoru výlučne po ich patričnom poučení, ktoré deťom umožní používať rúru bezpečným spôsobom a pochopiť ohrozenie súvisiace s jej nesprávnym používaním.
- Aby ste znížili riziko vzniku požiaru vo vnútri mikrovlnnej rúry:
  - počas zohrievania potravín v plastových alebo papierových obaloch, pozorujte činnosť mikrovlnnej rúry vzhľadom na fakt, že môže dôjsť k ich splanutiu,
  - pred vložením papierových alebo plastových obalov do mikrovlnnej rúry, odstráňte z nich všetky kovové svorky,
  - ak sa v mikrovlnnej rúre vytvára dym, vytiahnite zo zásuvky prívodový kábel a dvierka nechajte zatvorené, čím dôjde k stlmeniu plameňa,
  - vo vnútri mikrovlnnej rúry nenechávajte papierové výrobky, nádoby a iné kuchynské predmety alebo potraviny, v prípade, že ju nepoužívate.
- VAROVANIE:** Tekutiny a iné potravinové produkty nezohrievajte v uzavretých nádobách, ktoré by mohli explodovať.
- Pri ohrievaní nápojov v mikrovlnnej rúre vriaca tekutina môže byť vyhodnená s oneskorením, počas prenášania nádoby teda dodržujte zvláštnu opatrosť.
- V rúre neohrievajte vajcia v škrupinkách alebo celé vajcia uvarené natvrdo. Tieto môžu vybuchnúť aj po ukončení ohrievania v mikrovlnnej rúre.
- Potravinárske výrobky pokryté hrubou šupkou, ako zemiaky, tekvice v celku, jablká a gaštany pred varením napichnite.
- Nepripustite rozvarenie potravín.

**13. VAROVANIE:** Keď je rúra zapnutá, **nedotýkajte sa dostupných plôch. Ich teplota môže byť vysoká – hrozí to popálením.**



- Obsah fliaš na kŕmenie a konzervových fliaš pre dojčatá zamiešajte a potraсте. Pred podávaním prekontrolujte teplotu kvôli prevencii oparenia.
- Kuchynské nádoby sa môžu ohriať v dôsledku prietoku tepla z ohriatych potravín. Na prenášanie nádob používajte príslušné úchytky.
- Pred použitím kuchynských nádob skontrolujte, či sú vhodné na varenie v mikrovlnnej rúre.

**Test kuchynských nádob:**

- Do nádoby/riadu nalejte 1 pohár studenej vody (250 ml) a vložte ju do mikrovlnnej rúry.
- Varte s nastavenou maximálnou hodnotou po dobu jednej minúty.
- Po uplynutí zvoleného času, opatrne skontrolujte teplotu nádoby/riadu. V prípade, že nádoba pri dotyku bude teplá, nepoužívajte ju na varenie v mikrovlnnej rúre.

**VAROVANIE:** Nevarte dlhšie ako jednu minútu.

- VAROVANIE:** Práce spojené s konzervovaním alebo opravou rúry, ktoré sú spojené s odobratím bezpečnostného krytu proti pôsobeniu mikrovlnnej energie sú nebezpečné, a preto majú byť robené výlučne kvalifikovanou osobou.
- Deti vo veku viac ako osem rokov, osoby s ohraničenými psychickými, zmyslovými alebo mentálnymi schopnosťami ako aj osoby, ktoré nemajú dostatočne skúsenosti alebo nie sú dostatočne oboznámené



s používaním tohto zariadenia, môžu vykonávať prácu so zariadením pod dohľadom alebo po dôkladnom oboznámení s možnými rizikami a pravidlami bezpečnosti pri práci so zariadením. Zabráňte deťom, aby sa hrali so spotrebičom. Spotrebič môžu čistiť alebo konzervovať iba deti vo veku viac ako osem rokov a iba v prítomnosti zodpovednej osoby.

19. Prístroj nie je určený na prácu s použitím vonkajších časových vypínačov alebo samostatného systému diaľkovej regulácie.
20. **VÝSTRAHA:** V žiadnom prípade neodstraňujte fóliu, ktorá sa nachádza na vnútornej strane dvierok. Týmto môžete poškodiť zariadenie.

### INŠTALOVANIE

1. Presvedčte sa, či z vnútra rúry boli odstránené všetky obaly.
2. Odoberte ochrannú fóliu z obalu mikrovlnnej rúry.

**VAROVANIE:** Neodstraňujte svetlohnedý sľudový chrániaci magnetron.

**VAROVANIE:** Preverte, či nie sú viditeľné žiadne stopy poškodenia, ako skrivené a deformované dvierka, poškodené tesnenia dvierok a styčných plôch, prasknuté a uvoľnené pánty a západky dvierok, zatlačenia vo vnútri rúry alebo na dvierkach.

3. V prípade akýchkoľvek poškodení zariadenie nepoužívajte a kontaktujte kvalifikovaných pracovníkov servisu.
4. Mikrovlnnú rúru postavte na rovnej stabilnej ploche, ktorá vydrží jej váhu a najťažšie možné výrobky určené na varenie v mikrovlnnej rúre.
5. Mikrovlnnú rúru nevystavujte pôsobeniu vysokej teploty alebo vlhkosti a nestavajte v blízkosti horľavých látok, ani nad alebo v blízkosti zariadení vytvárajúcich teplo.
6. Aby rúra fungovala správne, zabezpečte príslušný prietok vzduchu. Nad rúrou ponechajte odstup min. 30 cm, a 7,5 cm za rúrou a po jej bokoch. Jedna strana má ostať otvorená.
7. Nezakrývajte alebo nezapchávajte ventilačné otvory zariadenia. Neodoberajte nožičky.
8. Rúru nepoužívajte bez skleného podnosu, otočného prsteňa a valčeka umiestnených v správnej polohe.
9. Preverte, či napájací kábel nie je poškodený, neprechádza pod rúrou alebo nad akoukoľvek horúcou alebo ostrou plochou, a či neprevyšuje za hranu stola alebo inej plochy.
10. Zabezpečte ľahký prístup k zásuvke tak, aby v náhlych prípadoch bol možné ľahké odpojenie zariadenia od napájacieho zdroja.
11. Nepoužívajte rúru na voľnom priestranstve.

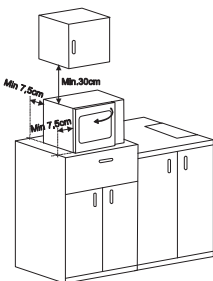

### INŠTRUKCIE TÝKAJÚCE SA UZEMNENIA

Zariadenie treba uzemniť. Rúra je vybavená vedením na pripojenie k uzemňujúcej zástrčke.

Vedenie pripojte k správne nainštalovanej a uzemnenej stenovej zásuvke napájania. V prípade skratu uzemnenie znižuje riziko zasiahnutia elektrickým prúdom. Mikrovlnná rúra má byť používaná v osobitnom elektrickom obvode.

V prípade použitia predlžovacieho kábla:

1. Predlžovací kábel má byť trojžilový a uzemnený.
2. Predlžovací kábel uložte mimo horúcich a ostrých predmetov tak, aby nemohol byť náhodne potiahnutý alebo zachytený.

**VAROVANIE:** V prípade nesprávneho pripojenia existuje riziko zasiahnutia elektrickým prúdom.

**Poznámky:** V prípade akýchkoľvek otázok týkajúcich sa uzemnenia alebo inštrukcií týkajúcich sa pripojenia k napájaniu elektrickým prúdom sa kontaktujte s kvalifikovaným elektrikárom alebo pracovníkom servisu.

**VAROVANIE:** Tak výrobca ako aj predajca nenesú zodpovednosť za poškodenie rúry alebo úrazy, ktoré vzniknú v dôsledku nezohľadnenia inštrukcií týkajúcich sa pripojenia k elektrickému napájaniu.

### RÁDIOVÉ PORUCHY

Práca mikrovlnnej rúry môže spôsobiť poruchy rádioprijímačov, televízorov a podobných zariadení.

Poruchy možno obmedziť alebo odstrániť nasledovným spôsobom:

1. Vyčistite dvierka a styčné plochy rúry.
2. Zmeňte nastavenie rádiovkej alebo televíznej prijímacej antény.
3. Presuňte mikrovlnnú rúru do inej polohy voči prijímaču.
4. Odsuňte mikrovlnnú rúru od prijímača.
5. Pripojte mikrovlnnú rúru do inej elektrickej zásuvky tak, aby rúra a prijímač boli napájané každý z iného obvodu elektrickej siete.

### ČISTENIE – KONZERVOVANIE A OBSLUHA

1. Pred zahájením čistenia vypnite rúru a vytiahnite zástrčku prípojného kábla zo sieťovej zásuvky.
2. Vnútro rúry treba udržiavať v čistote. V prípade zašpinenia vnútorných stien rúry odstráňte zvyšky potravín alebo rozliatu tekutinu vlhkou handričkou. V prípade silného zašpinenia použite jemný detergent. Nepoužívajte čistiace prostriedky v spreji ani iné silné čistiace prostriedky, pretože tieto môžu na povrchu rúry a dvierok spôsobiť škvrny, čiary, matnosť.
3. Vonkajšie plochy rúry čistite pomocou vlhkej utierky aby sa zabránilo poškodeniu agregátov nachádzajúcich sa vo vnútri rúry, dávajte pozor na to, aby voda nekvapkala do jej vnútra cez ventilačné otvory.
4. Obidve strany dvierok, okienka, tesnenia dvierok a susedné časti často pretierajte vlhkou handričkou, aby sa odstránil každý zvyšok potravín alebo rozliata tekutina.  
**Nepoužívajte čistiace prostriedky obsahujúce brúsne zložky.**
5. Na umývanie obalu nepoužívajte agresívne detergenty v podobe emulzií, mliečka, pást atď. Tieto môžu okrem iného zotrieť nanosené informačné grafické symboly, akými sú: stupnice, označenia, výstražné značky a pod.
6. Nepripustte navlhnutie radiaceho panelu. Na čistenie používajte vlhkú, mäkkú utierku. Kvôli zabráneniu náhodnému zapnutiu rúry treba radiaci panel čistiť pri otvorených dvierkach.
7. Ak sa na vnútornej alebo vonkajšej strane dvierok začína usadzovať kondenzovaná vodná para, utrite ju pomocou mäkkej utierky. Kondenzovanie môže nastať, ak mikrovlnná rúra pracuje v podmienkach vysokej vlhkosti. V takejto situácii je to normálny jav.
8. Raz za nejaký čas vyberte a utrite sklený tanier. Umývajte ho v teplej vode s prídavkom tekutého prostriedku na umývanie riadu alebo v umývačke.
9. Kvôli predchádzaniu huku treba otočný prsteň i dno vnútra rúry pravidelne čistiť. Spodnú plochu jednoducho očistíte pomocou jemného detergentu. Otočný prsteň umývajte s prídavkom tekutého prostriedku na umývanie riadu alebo v umývačke. Pri opätovnom nasadzovaní otočného prsteňa v rúre dbajte na to, aby bol nasadený na správne miesto.
10. Kvôli odstráneniu nepríjemného pachu z rúry, počas 5 minút varte v rúre asi 200 ml vody so šľavou so šupkou z jedného citróna v miske prispôsobenej na ohrievanie v mikrovlnnej rúre. Vnútro dôkladne vytrite pomocou suchej mäkkej handričky.
11. Pokiaľ je nutná výmena vnútornej žiarovky, v tejto veci sa obráťte na **SERVIS**.
12. Rúru čistite pravidelne a odstraňujte nánosy potravín. Nerešpektovanie uvedených pokynov môže viesť k poškodeniu stavu povrchu, čo zase môže nepriaznivo vplyvať na životnosť a viesť k vzniku nebezpečných situácií.

### MIKROVLNNÉ VARENIE - POKYNY

1. Potraviny správne uložte. Najhrubšie časti uložte na okrajoch riadu.
2. Preverte čas varenia. Varte najkratší uvedený čas a pokiaľ sa to ukáže ako nutné, predĺžte varenie. Silne pripálené výrobky môžu vytvárať dym alebo sa zapáliť.
3. Výrobky počas varenia treba prikryť. Prikrytie chráni proti vyprskávaniu a zabezpečuje rovnomerné varenie.
4. Počas varenia treba výrobky obracať, aby sa urýchlil proces varenia takých výrobkov ako kurča či hamburgery. Veľké produkty, také ako pečienka treba obrátiť aspoň raz.
5. V polovici varenia treba zmeniť polohu potravinárskych produktov takých, ako karbonátky. Produkty položené hore treba dať dole, a tie uložené v strede treba dať na okraje.

### OCHRANNÉ FUNKCIE

#### 1. Predĺžená činnosť ventilátora

V prípade varenia 5 alebo viac minút po ukončení varenia sa mikrovlnná rúra automaticky vypne, ale ventilátor bude pracovať ešte ďalších 15 sekúnd.

#### 2. Automatické vypnutie vnútorného osvetlenia

Po otvorení dvierok v rúre sa zapína vnútorné osvetlenie. Pokiaľ sú dvierka otvorené viac než 10 minút bez vykonávania nejakých úkonov, osvetlenie sa automaticky vypne.

#### 3. RODIČOVSKÁ BLOKÁDA – ochrana proti prístupu detí

**Blokáda:** V stave pohotovosti stlačte a podržte na 3 sekundy tlačidlo **Cancel/Stop**. Ozve sa dlhý zvukový signál oznamujúci zapnutie blokády chrániacej proti prístupu detí a na obrazovke sa objaví symbol .

**Vypnutie blokády:** Pri zapnutej blokáde stlačte a na 3 sekundy podržte tlačidlo **Cancel/Stop**. Ozve sa dlhý zvukový signál oznamujúci vypnutie blokády.

## POKYNY TÝKAJÚCE SA RIADU

V mikrovlnnej rúre používajte riad a „príslušenstvo“ sa to usposobené. Ideálnym materiálom vhodným na používanie v mikrovlnnej rúre je priesvitný, umožňujúci prenikanie energie cez nádobu za účelom ohriatia potravín.

1. Nepoužívajte kovové náradie alebo riad s kovovými časťami – mikrovlny cez kov neprenikajú.
2. Pred varením v mikrovlnnej rúre odstráňte obaly z recyklovaného papiera, pretože tento môže obsahovať kovové čiastočky, ktoré môžu spôsobiť iskrenie alebo požiar.
3. Odporúča sa používanie okrúhlych/oválnych nádob namiesto štvorcových/pozdĺžnych, keďže potraviny v rohoch sa pripália častejšie.
4. Otvorené časti chráňte proti pripáleniu zakrývajúc ich úzkymi páskami hliníkovej fólie. Treba však mať na pamäti, aby ste nepoužili príliš veľa fólie a dodržali vzdialenosť min. 3 cm medzi fóliou a vnútornými stenami rúry.

Nižšie uvedená tabuľka umožní voľbu správneho riadu a príslušenstva.

Kuchynské pomôcky	Mikrovlny	Gril	Kombinované varenie
Žiaruvzdorné sklo	Áno	Áno	Áno
Sklo neodolné proti teplu	Nie	Nie	Nie
Žiaruvzdorné keramické výrobky	Áno	Áno	Áno
Riad z umelej hmoty vhodný na použitie v mikrovlnnej rúre	Áno	Nie	Nie
Jednorázový uterák	Áno	Nie	Nie
Kovová tácka	Nie	Áno	Nie
Kovový rošt	Nie	Áno	Nie
Hliníková fólia a obaly	Nie	Áno	Nie

## NEŽ ZAVOLÁTE SERVIS

### Normálny stav:

1. Práca mikrovlnnej rúry môže spôsobiť poruchy rádiových a televíznych prijímačov. Tieto poruchy sú podobné ako poruchy vyvolané malými elektrickými zariadeniami takými ako: mixér, ventilátor, vysávač atď.
2. Počas varenia pri nízkom výkone mikrovlnn vnútorné osvetlenie rúry môže byť oslabené.

3. Počas varenia sa z potravín uvoľňuje vodná para. Väčšina pary sa odvádza cez ventilačné otvory. Avšak časť kondenzovanej vodnej pary sa môže usadzovať na chladných častiach rúry (napr. na dvierkach).

### Ak rúra nefunguje:

1. Preverte, či je rúra správne pripojená k sieťovej zásuvke. Pokiaľ nie, vyberte zástrčku zo zásuvky, počkajte 10 sekúnd a opätovne ju vložte.
2. Preverte, či poistka nie je prepálená alebo či sa nevypol automaticky istič. Pokiaľ uvedené poistky fungujú správne, preverte sieťovú zásuvku, zapájajúc iné zariadenie.
3. Preverte, či riadiaci panel je správne naprogramovaný a či bol nastavený časový programátor.
4. Preverte, či boli dvierka dôkladne uzavreté blokádou dvierok. V opačnom prípade energia mikrovlnn nebude do rúry dodaná.
5. Pokiaľ je sklenený tanier počas práce hlučný, treba preveriť čistotu dna rúry a systému otočného prsteňa. Vyčistite podľa pokynov uvedených v kapitole „ČISTENIE – KONZERVOVANIE A OBSLUHA“.

**Pokiaľ po vykonaní uvedených úkonov rúra naďalej nefunguje, treba sa skontaktovať so servisom. Rúru netreba samostatne nastavovať alebo opravovať.**

## MONTÁŽ SKLENÉHO OTOČNÉHO TANIERA

1. Sklenený tanier netreba umiestňovať v obrátenej polohe. Netreba obmedzovať pohyb taniera.
2. Počas varenia sa sklenený tanier ako aj systém otočného prsteňa má vždy nachádzať v rúre.
3. Počas varenia treba potraviny a nádoby s potravinami vždy položiť na sklenený tanier.
4. V prípade, že sklenený tanier je prasknutý alebo poškodený, treba sa kontaktovať s najbližším servisným miestom.

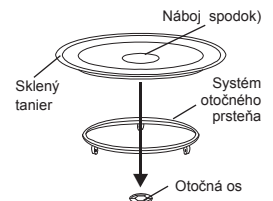

## MIKROVLNÁ RÚRA TYP 29Z012

Menovité napätie: 230-240 V~ 50 Hz	Frekvencia mikrovlnn: 2450 MHz	Vonkajšie rozmery (mm) [výš. x šír. x hl.]: 287 x 485 x 410
Príkion: 1200-1250 W (Mikrovlny); 950-1000 W (Gril)	Objem: 23 l	Rozmery komory (mm) [výš. x šír. x hl.]: 221 x 314 x 347
Menovitý výkon mikrovlnn: 800 W	Sklenený tanier: Ø 270 mm	Váha netto: asi 13,2 kg

### Obrazovka: ukazovatele – signalizácia

Mikrovlny	Výkon veľmi vysoký a vysoký	Rozmrazovanie	Rodičovská blokáda	g Váha v gramoch
Gril	Výkon veľmi nízky a nízky	Hodiny	Automatické varenie	ML Objem v ml

## STAVBA RÚRY TYP 29Z012

1. Riadiaci panel
2. Otočná os
3. Systém otočného prsteňa
4. Sklenený otočný tanier
5. Okienko
6. Dvierka
7. Bezpečnostná blokáda - vypína napájanie v momente otvorenia dvierok počas činnosti rúry
8. Kovový rošt

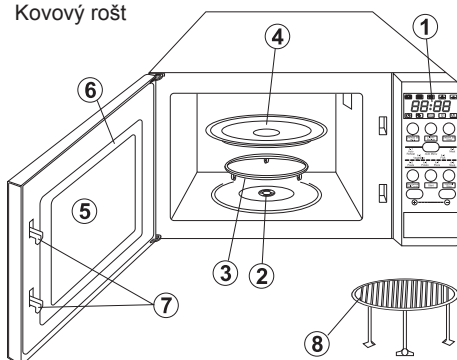

## RIADIACI PANEL

1. Obrazovka: hodiny + ukazovatele
2. **Defrost By Time** (Časové rozmrazovanie)
3. **Clock/Pre-Set** (Nastavovanie hodín)
4. **Defrost By W.T.** (Rozmrazovanie podľa váhy)
5. **Auto Menu** (Automatické menu)
  - A-1: Auto Reheat** (Automatické ohrievanie)
  - A-2: Vegetable** (Zelenina)
  - A-3: Fish** (Ryba)
  - A-4: Meat** (Mäso)
  - A-5: Pasta** (Cestoviny)
  - A-6: Potato** (Zemiaky)
  - A-7: Pizza** (Pizza)
  - A-8: Soup** (Polievka/Káva)
6. **Cancel/Stop** (Anulovanie/Zastavenie)
7. **Start** (Štart)
8. **Microwave/Grill/Combi.** (Mikrovlny/Gril/Kombinované varenie)
9. Tlačidlá:
  - + zvýšenie hodnoty,
  - zníženie hodnoty

Skokovo niekoľkonásobným stlačením, alebo plynule pridržením tlačidla.

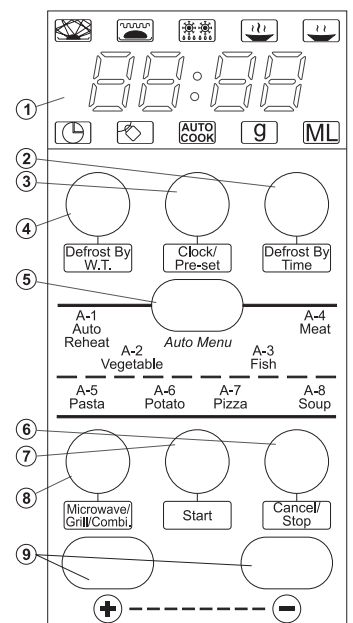



## NASTAVOVANIE HODÍN (Clock/Pre-Set)

Po pripojení rúry k napájaniu sa na ukazovateli objaví nápis „0:00“ a ozve sa jeden zvukový signál.

1. Stlačte tlačidlo Clock/Pre-Set, číslice hodín začnú kmitať a na ukazovateli sa objaví kontrolné svetlo hodín .
2. Stlačte tlačidlo  $\oplus$  alebo  $\ominus$ , aby ste nastavili hodinu. Nastaviť možno číslice od 0 do 23. Stlačte tlačidlo  $\oplus$ , na ukazovateli sa objaví číslice od 0 do 23. Stlačte tlačidlo  $\ominus$ , na ukazovateli sa objaví číslice od 23 do 0.
3. Stlačte tlačidlo Clock/Pre-Set, číslice minút začnú kmitať.
4. Stlačte tlačidlo  $\oplus$  alebo  $\ominus$ , aby ste nastavili minúty. Nastaviť možno číslice od 0-59. Stlačte tlačidlo  $\oplus$  na ukazovateli sa objaví číslice od 1 do 59.
5. Stlačte tlačidlo Clock/Pre-Set, aby ste ukončili nastavovanie času. Kontrolné svetlo hodín zhasne. Začne kmitať „:“ a na ukazovateli sa objaví nastavený čas.



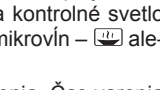
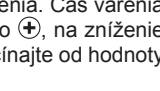

## MIKROVLNNÉ VARENIE

1. Stlačte niekoľkokrát tlačidlo Microwave/Grill/Combi., aby ste zvolili požadovanú hladinu výkonu. Na ukazovateli sa objaví nápisy **P100, P80, P50, P30, P10** – pozrite tabuľku. Rozsvieti sa kontrolné svetlo  ako aj symbol varenia podľa zvoleného výkonu mikrovln –  alebo .
2. Stlačte tlačidlo  $\oplus$  alebo  $\ominus$  aby ste nastavili čas varenia. Čas varenia možno nastaviť od 0:05 a zvyšovať stláčajúc tlačidlo  $\oplus$ , na zníženie času varenia treba stlačiť tlačidlo  $\ominus$ . Znižovanie začínajte od hodnoty 95:00. Maximálny čas varenia dosahuje 95 minút.
3. Pro spouštění ohřevu zmáčkněte tlačítko Start.

### PRÍKLAD

Aby ste nastavili varenie na 20 minút pri výkone mikrovln 80 %, urobte tieto úkony:

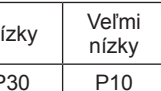
1. Stlačte dvakrát tlačidlo Microwave/Grill/Combi., na ukazovateli sa objaví nápis **P80**, a symboly  a .
2. Pre nastavenie času varenia stlačte tlačidlo  $\oplus$  do momentu, keď sa na ukazovateli objaví nápis „20:00“.
3. Stlačte tlačidlo Start, aby ste začali varenie, ozve sa zvukový signál a spustí sa program varenia. V tom istom čase budú na ukazovateli kmitať symboly  a  a zostávajúci čas varenia.



Tabuľka výkonu mikrovln

Výkon	Veľmi vysoký	Vysoký	Stredný	Nízky	Veľmi nízky
Ukazovateľ	P100	P80	P50	P30	P10

Poznámka:

Vedľa sú uvedené sekundy/ minúty, o ktoré možno nastaviť čas pri jednotlivých časových hodnotách.

0 – 1 minúta	každých 5 sekúnd
1 – 5 minút	každých 10 sekúnd
5 – 10 minút	každých 30 sekúnd
10 – 30 minút	každých 1 minútu
30 – 95 minút	každých 5 minút

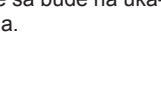

**VAROVANIE:** Na mikrovlnné varenie nepoužívajte rošť! Pred mikrovlnným varením rošť z rúry vždy vyberte.

## GRILOVANIE

1. Stlačte niekoľkokrát tlačidlo Microwave/Grill/Combi., aby ste zvolili požadovanú hladinu výkonu. Na ukazovateli sa budú objavovať nápisy **P100, P80, P50, P30, P10, G, C-1, C-2**. Tlačidlo stláčajte do momentu, keď sa na ukazovateli objaví nápis „G“, a symbol .
2. Stlačte tlačidlo  $\oplus$  alebo  $\ominus$ , aby ste nastavili čas grilovania. Čas grilovania možno nastaviť od 0:05 (5 sekúnd) a zvyšovať stláčajúc tlačidlo  $\oplus$ . Čas grilovania možno znížiť od hodnoty 95:00 stláčajúc tlačidlo  $\ominus$ . Maximálny čas grilovania je 95 minút.
3. Stlačte tlačidlo Start, aby ste začali grilovanie. Ozve sa zvukový signál a začne sa program grilovania. V tom istom čase sa bude na ukazovateli kmitať symbol  a ostávajúci čas grilovania.



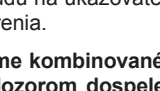
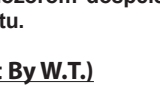

## KOMBINOVANÉ VARENIE (MIKROVLNY + GRIL)

1. Stlačte niekoľkokrát tlačidlo Microwave/Grill/Combi., aby ste zvolili požadovanú hladinu výkonu. Na ukazovateli sa budú objavovať tieto nápisy: **P100, P80, P50, P30, P10, G, C-1, C-2**. Tlačidlo stláčajte do momentu, keď sa na ukazovateli objaví nápis C-1 alebo C-2. Objaví sa symbol  a .
- C-1** = 55% času – mikrovlnné varenie  
45% času – grilovanie
- C-2** = 36% času – mikrovlnné varenie  
64% času – grilovanie
2. Stlačte tlačidlo  $\oplus$  alebo  $\ominus$ , aby ste nastavili čas varenia. Čas varenia možno nastaviť od 0:05 (5 sekúnd) a zvyšovať stláčajúc tlačidlo  $\oplus$ . Čas varenia možno znížiť od hodnoty 95:00 stláčajúc tlačidlo  $\ominus$ . Maximálny čas varenia je 95 minút.
3. Stlačte tlačidlo Start, aby ste začali varenie, ozve sa zvukový signál a začne sa program varenia. V tom istom čase sa budú na ukazovateli kmitať symboly  a , ako aj ostávajúci čas varenia.



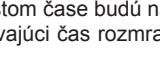
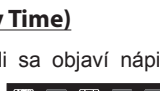

**VAROVANIE:** V prípade použitia zariadenia v programe kombinovaného varenia, deti môžu rúru používať výlučne pod dozorom dospelých osôb, pretože zariadenie sa ohrieva na vysokú teplotu.

## ROZMRAZOVANIE PODĽA VÁHY (Defrost By W.T.)

1. Stlačte tlačidlo Defrost By W.T. Na ukazovateli sa objaví nápis **DEF1** a rozsvietia sa kontrolné svetlá  a .
2. Stlačte tlačidlo  $\oplus$  alebo  $\ominus$ , aby ste nastavili váhu potraviny na rozmrazovanie. Na ukazovateli sa objaví písmeno „g“. Stlačte tlačidlo  $\oplus$ , na ukazovateli sa objaví čísla: **100 – 200 – 300 ... 1900 – 2000** alebo  $\ominus$ , aby sa objavili v opačnom poradí.
3. Stlačte tlačidlo Start, aby sa začalo rozmrazovanie. Ozve sa zvukový signál a zaháji sa program rozmrazovania. V tom istom čase budú na ukazovateli kmitať symboly  a  ako aj zostávajúci čas rozmrazovania.

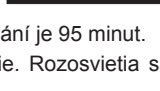

## ČASOVÉ ROZMRAZOVANIE (Defrost By Time)

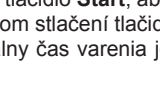





1. Stlačte tlačidlo Defrost By Time. Na ukazovateli sa objaví nápis **DEF2** a rozsvietia sa kontrolné svetlá  a .
2. Stlačte tlačidlo  $\oplus$  alebo  $\ominus$ , aby ste nastavili čas rozmrazovania. Čas rozmrazovania možno nastaviť od 0:05 (5 sekúnd) – zvyšovať stláčajúc tlačidlo  $\oplus$ . Maximálna nastavitelná doba rozmrazovania je 95 minút.
3. Stlačte tlačidlo Start, aby sa začalo rozmrazovanie. Rozsvietia sa kontrolné svetlá  a .

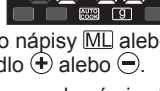
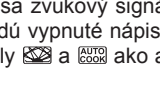

## RÝCHLE ZAČATIE VARENIA (Start)

Pokiaľ sa rúra nachádza v pohotovostnom stave, stlačte tlačidlo Start, aby sa zaplo varenie na 1 minútu pri plnom výkone. Po každom stlačení tlačidla bude čas varenia predĺžený o jednu minútu. Maximálny čas varenia je 95 minút.

## AUTOMATICKÉ MENU (Auto Menu)

1. Stlačte tlačidlo Auto menu niekoľkokrát, aby ste zvolili menu varenia. Na ukazovateli sa objaví kontrolné svetlá  a . Menu si možno zvoliť podľa tabuľky ďalej nasledujúcim spôsobom:
- Automatické ohrievanie – Zelenina – Ryby – Mäso – Cestoviny – Zemiaky – Pizza – Polievka/Káva**, a na ukazovateli sa objaví nápis **A-1, ..., A-8**.
2. Stlačte tlačidlo  $\oplus$  alebo  $\ominus$ , aby ste zvolili váhu potraviny na varenie. Na ukazovateli sa objaví tieto nápisy  alebo . Váhu alebo objem možno zvýšiť stláčajúc tlačidlo  $\oplus$  alebo  $\ominus$ .
3. Stlačte tlačidlo Start, aby ste začali varenie, ozve sa zvukový signál a začne sa program varenia. V tom istom čase budú vypnuté nápisy  alebo , a na ukazovateli budú kmitať symboly  a  ako aj zostávajúci čas varenia.

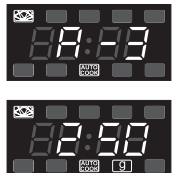

Tabuľka automatického menu

Menu	Počet stlačení	Hmotnosť	Ukazovateľ
A-1 Automatické ohrevanie	1	200 g	
		400 g	
		600 g	
A-2 Zelenina	2	200 g	
		300 g	
		400 g	
A-3 Ryba	3	250 g	
		350 g	
		450 g	
A-4 Mäso	4	250 g	
		350 g	
		450 g	
A-5 Cestoviny	5	50 g	
		100 g	
A-6 Zemiaky	6	200 g	
		400 g	
		600 g	
A-7 Pizza	7	200 g	
		400 g	
		600 g	
A-8 Polievka	8	200 ml	
		400 ml	

### OVEROVANIE FUNKCIÍ

V prípade varenia s použitím funkcie **Microwave/Grill/Combi.**, stlačte tlačidlo **Microwave/Grill/Combi.**, aktuálny výkon mikrovlní sa objaví na ukazovateli na 4 sekundy. Po 4 sekundách sa údaje vrátia do pôvodného stavu.

### NASTAVOVANIE PROGRAMU NA ZADANÚ HODINU

- Nastavte hodiny (pozrite bod: Nastavovanie hodín).
- Otvorte program varenia (pozrite bod: Mikrovlné varenie). Nastaviť možno maximálne tri etapy. Program rozmrazovania treba vždy nastaviť ako prvý.
- Stlačte tlačidlo Clock/Pre-Set, číslice hodín začnú kmitať a na ukazovateli sa objaví kontrolné svetlo hodín
- Stlačte tlačidlo  $\oplus$  alebo  $\ominus$ , aby ste nastavili hodinu. Možno si zvoliť číslice od 0 do 23.
- Stlačte tlačidlo Clock/Pre-Set, číslice hodín začnú kmitať.
- Stlačte tlačidlo  $\oplus$  alebo  $\ominus$ , aby ste nastavili minúty. Možno si zvoliť od 0 do 59.
- Stlačte tlačidlo Štart, aby ste ukončili nastavovanie. Kontrolné svetlo hodín začne kmitať. Pokiaľ sú dvierka zatvorené, po dosiahnutí nastaveného času sa dvakrát ozve zvukový signál, varenie sa automaticky začne a kontrolné svetlo hodín zhasne. Rozsvietia sa kontrolné svetlá varenia a napr. .



### VIACETAPOVÉ VARENIE

Nastaviť možno maximálne 3 etapy varenia. V prípade viacetapového varenia, pokiaľ je rozmrazovanie jednou z etáp varenia, program rozmrazovania bude automaticky zapojený ako prvý. Po ukončení jednej etapy sa ozve zvukový signál a začne sa ďalšia etapa.

**Pozor:** Automatické varenie nemôže byť jedným z programov viacetapového varenia.

### PRÍKLAD

Chcete nastaviť varenie na 10 minút pri výkone mikrovlny 100 %, a 15 minút pri výkone mikrovlny 80%. Urobte nasledujúce úkony:

- Stlačte tlačidlo Microwave/Grill/Combi., aby ste zvolili 100% výkon mikrovlní – **P100**.
- Stlačte tlačidlo  $\oplus$  alebo  $\ominus$ , aby ste nastavili čas varenia na 10 minút.
- Stlačte dvakrát tlačidlo Microwave/Grill/Combi., aby ste nastavili výkon mikrovlní 80% – **P80**. Na ukazovateli sa objaví nápis **P80** a symboly a .
- Stlačte tlačidlo  $\oplus$  alebo  $\ominus$ , aby ste nastavili čas varenia na 15 minút.
- Stlačte tlačidlo **Start**, aby ste začali varenie.

**Po každom ukončení funkcie sa ozve zvukový signál označujúci koniec práce.**

# MIKROVLNÁ RÚRA TYP 29Z013

Menovité napätie: 230-240 V~ 50 Hz	Frekvencia mikrovln: 2450 MHz	Vonkajšie rozmery (mm) [výš. x šír. x hl.]: 287 x 485 x 390
Príkonný výkon: 1200-1250 W (Mikrovlny); 950-1000 W (Gril)	Objem: 23 l	Rozmery komory (mm) [výš. x šír. x hl.]: 221 x 314 x 347
Menovitý výkon mikrovln: 800 W	Sklenený tanier: Ø 270 mm	Váha netto: asi 13,3 kg

## Obrazovka: ukazovatele – signalizácia

Mikrovlny	Výkon veľmi vysoký a vysoký	Rozmrazovanie	Rodičovská blokáda	g Váha v gramoch
Gril	Výkon veľmi nízky a nízky	Hodiny	Automatické varenie	ML Objem v ml

## STAVBA RÚRY 29Z013

- Riadiaci panel
- Otočná os
- Systém otočného prsteňa
- Sklenený otočný tanier
- Okienko
- Dvierka
- Bezpečnostná blokáda - vypína napájanie v momente otvorenia dvierok počas činnosti rúry
- Kovový rošt

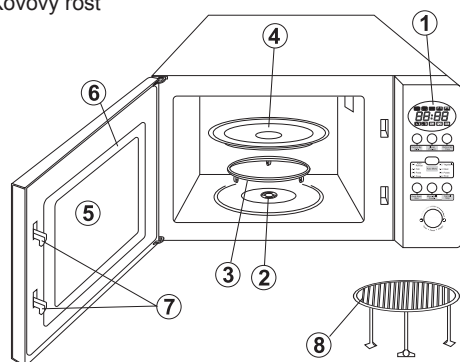

## RIADIACI PANEL

- Obrazovka: hodiny + ukazovatele
- Defrost By Time** (Časové rozmrazovanie)
- Clock/Pre-Set** (Nastavovanie hodín)
- Defrost By W.T.** (Rozmrazovanie podľa váhy)
- Auto Menu** (Automatické menu)
  - A-1: Auto Reheat** (Automatické ohrievanie)
  - A-2: Vegetable** (Zelenina)
  - A-3: Fish** (Ryba)
  - A-4: Meat** (Mäso)
  - A-5: Pasta** (Cestoviny)
  - A-6: Potato** (Zemiaky)
  - A-7: Pizza** (Pizza)
  - A-8: Soup** (Polievka/Káva)
- Cancel/Stop** (Anulovanie/Zastavenie)
- Micro./Grill/Combi.** (Mikrovlny Gril/Kombinované varenie)
- Quick Start/Start** (Rýchly štart/štart)
- Otočný gombík:
  - zvýšenie hodnoty v smere symbolu **+**, podľa smeru hodinových ručičiek,
  - zníženie hodnoty v smere symbolu **-**, proti smeru hodinových ručičiek.

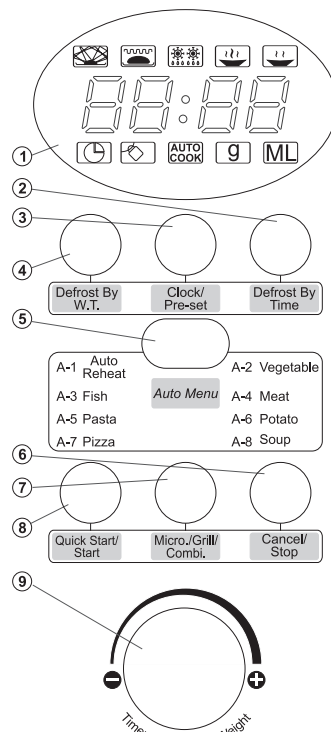

## NASTAVENIE HODÍN (Clock/Pre-Set)

Po pripojení mikrovlnnej rúry k napájaniu sa na ukazovateli objaví nápis „0:00“ a ozve sa jeden zvukový signál.

- Stlačte tlačidlo **Clock/Pre-Set**, číslice hodín začnú kmitať a na ukazovateli sa objaví kontrolné svetlo hodín .
- Na nastavenie hodiny otočte gombíkom. Nastaviť možno číslice od 0 do 23 v smere **+** alebo od 23 do 0 v smere **-**. Na ukazovateli sa objavia číslice od 0 do 23 alebo od 23 do 0.
- Stlačte tlačidlo **Clock/Pre-Set**, číslice minút začnú kmitať.
- Otočte gombíkom smerom **+** alebo **-** aby ste nastavili minúty. Nastaviť možno číslice od 0–59 a od 59–0. Na ukazovateli sa objavia číslice od 1 do 59 alebo od 59 do 1.
- Stlačte tlačidlo **Clock/Pre-Set**, aby ste ukončili nastavovanie času. Kontrolné svetlo hodín zhasne. Rozsvieti sa symbol „:“ a na ukazovateli sa objaví čas.



## MIKROVLNNÉ VARENIE

- Stlačte tlačidlo **Micro./Grill/Combi.**, aby ste zvolili požadovaný výkon mikrovlny. Na ukazovateli sa objaví nápis **P100**. Rozsvietia sa kontrolné svetlá a .
- Aby ste zvolili vyžadovaný iný výkon mikrovln, napr. **P80**, otáčajte gombíkom smerom **+** alebo **-**, až sa na ukazovateli objaví nápis **P80** a symbol .
- Stlačte **Micro./Grill/Combi.**, a otáčajte gombík smerom **+** alebo **-**, aby ste nastavili čas varenia. Pretáčajúc príslušne gombík varenia možno nastaviť od 0:05 (5 sekúnd) a zvyšovať smerom **+** alebo znižovať smerom **-**. Znižovanie začínajte od hodnoty 95:00. Maximálny čas varenia dosahuje 95 minút.
- Stlačte tlačidlo **Quick Start/Štart**, aby ste začali varenie.

## PRÍKLAD

Aby ste nastavili varenie na 20 minút pri výkone mikrovln 80%, urobte tieto úkony:

- Stlačte dvakrát tlačidlo **Micro./Grill/Combi.** Na ukazovateli sa objaví nápis **P100** a symboly a .
- Pre nastavenie zvoleného výkonu mikrovln **P80** otáčajte gombíkom smerom **+** alebo **-**, až sa na ukazovateli objaví nápis **P80** a symboly a .
- Stlačte tlačidlo **Micro./Grill/Combi.**, a pretočte gombík smerom **+** alebo **-**, aby ste nastavili čas 20 min. Na ukazovateli sa objaví zvolený čas.
- Stlačte tlačidlo **Quick Start/Štart**, aby ste začali varenie.

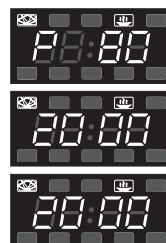

Tabuľka výkonu mikrovln

Výkon	Veľmi vysoký	Vysoký	Stredný	Nízky	Veľmi nízky
Ukazovateľ	P100	P80	P50	P30	P10

### Poznámka:

Vedľa sú uvedené sekundy/ minúty, o ktoré možno meniť nastavenie času pri jednotlivých časových hodnotách.

0 – 1 minúta	každých 5 sekúnd
1 – 5 minút	každých 10 sekúnd
5 – 10 minút	každých 30 sekúnd
10 – 30 minút	každých 1 minútu
30 – 95 minút	každých 5 minút

**VAROVANIE:** Na mikrovlnné varenie nepoužívajte rošt! Pred mikrovlnným varením rošt z rúry vždy vyberte.

## GRILOVANIE

- Stlačte **Micro./Grill/Combi.** Na ukazovateli sa objaví nápis **P100**.
- Aby ste zvolili požadovanú funkciu grilovania **G**, pretáčajte gombíkom smerom **+** alebo **-**, až sa na ukazovateli objaví nápis **G** a symbol .
- Stlačte **Micro./Grill/Combi.**, a pretočte gombík



kom smerom **+** alebo **-**, aby ste nastavili čas grilovania. Čas grilovania možno nastaviť od 0:05 (5 sekúnd) a zvyšovať smerom **+** alebo znížiť smerom **-**. Znižovanie začnite od hodnoty 95:00. Maximálny čas grilovania je 95 minút.

4. Stlačte tlačidlo **Quick Start/Start**, aby ste začali grilovanie. Ozve sa zvukový signál a začne sa program grilovania. V tom istom čase sa bude na ukazovateli kmitať symbol  a ostávajúci čas grilovania.

**Upozornenie:** Po uplynutí polovice času grilovania sa mikrovlnná rúra zastaví a ozve sa dvakrát zvukový signál. Je to normálny jav. V takejto situácii je potrebné pokrm otočiť. Ak sa v priebehu minúty nevykonajú žiadne činnosti, mikrovlnná rúra sa opäť zapne a jedenkrát sa ozve zvukový signál.

### KOMBINOVANÉ VARENIE (MIKROVLNÝ + GRIL)





1. Stlačte **Micro./Grill/Combi**. Na ukazovateli sa objaví nápis **P100**. 
2. Pre voľbu požadovanej funkcie pretáčajte gombíkom smerom **+** alebo **-**. Na ukazovateli sa budú objavovať tieto nápisy: **P80, P50, P30, P10, G, C-1, C-2** a symbol  a .  
**C-1** = 55% času – mikrovlnné varenie  
 45% času – grilovanie  
**C-2** = 30% času – mikrovlnné varenie  
 70% času – grilovanie
3. Po zvolení príslušnej funkcie stlačte tlačidlo **Micro./Grill/Combi**, a pretočte gombík smerom **+** alebo **-**, aby ste nastavili čas varenia. Príslušne pretáčajúc gombíkom možno čas varenia nastaviť od 0:05 (5 sekúnd) a zvyšovať smerom **+** alebo znižovať smerom **-**. Znižovanie začnite od hodnoty 95:00. Maximálny čas varenia je 95 minút.
4. Stlačte tlačidlo **Quick Start/Start**, aby ste začali varenie, ozve sa zvukový signál a začne sa program varenia. V tom istom čase budú na ukazovateli kmitať symboly  a .

**VAROVANIE:** V prípade použitia zariadenia v programe kombinovaného varenia, deti môžu rúru používať výlučne pod dozorom dospelých osoby, pretože zariadenie sa ohrieva na vysokú teplotu.







### RÝCHLY ŠTART (Quick Start/Start)

Pokiaľ sa rúra nachádza v pohotovostnom stave, stlačte tlačidlo **Quick Start/Start**, aby sa zaplo varenie na 1 minútu pri plnom výkone. Po každom stlačení tlačidla bude čas varenia predĺžený o jednu minútu. Maximálny čas varenia je 95 minút.





### NASTAVOVANIE PROGRAMU NA ZADANÚ HODINU

1. Nastavte hodiny (pozrite bod: Nastavovanie hodín).
2. Otvorte program varenia (pozrite bod: Mikrovlnné varenie). Nastaviť možno maximálne tri etapy. Program rozmrazovania treba vždy nastaviť ako prvý. 
3. Stlačte tlačidlo **Clock/Pre-Set**, číslice hodín začnú kmitať a na ukazovateli sa objaví kontrolné svetlo hodín . 
4. Pretočte gombík v smere **+** alebo **-**. Možno si zvoliť číslice od 0 do 23 – smer **+** alebo 23 do 0 – smer **-**.
5. Stlačte tlačidlo **Clock/Pre-Set**, číslice minút začnú kmitať. 
6. Pretočte gombík v smere **+** alebo **-**, aby ste nastavili minúty. Možno si zvoliť číslice od 0 do 59 – smer **+** alebo od 59 do 0 – smer **-**.
7. Stlačte tlačidlo **Quick Start/Start**, aby ste ukončili nastavovanie. Kontrolné svetlo hodín  začne kmitať. Pokiaľ sú dvierka zatvorené, po dosiahnutí nastaveného času sa dvakrát ozve zvukový signál, varenie sa automaticky začne a kontrolné svetlo hodín  zhasne. Rozsvietenia sa kontrolné svetlá varenia  a napr. .

### ROZMRAZOVANIE PODĽA VÁHY (Defrost By W.T.)

1. Stlačte tlačidlo **Defrost By W.T.** Na ukazovateli sa objaví nápis **dEF1** a rozsvietenia sa kontrolné svetlá  a . 
2. Pretočte gombík v smere **+** alebo **-**, aby ste nastavili váhu potraviny na rozmrazovanie. Na ukazovateli sa objaví písmeno g. Na ukazovateli sa objavia nápisy 100–200 ... 1900–2000 (alebo v opačnom poradí) – smer **-**. 
3. Stlačte tlačidlo **Quick Start/Start**, aby sa začalo rozmrazovanie. Ozve sa zvukový signál a zaháji sa program rozmrazovania. V tom istom čase budú na ukazovateli kmitať symboly  a  ako aj zostávajúci čas rozmrazovania.

### ČASOVÉ ROZMRAZOVANIE (Defrost By Time)

1. Stlačte tlačidlo **Defrost By Time**. Na ukazovateli sa objaví nápis **dEF2** a rozsvietenia sa kontrolné svetlá  a . 
2. Pretočte gombík smerom **+** alebo **-**, aby ste nastavili čas rozmrazovania. Čas rozmrazovania možno nastaviť od 0:05 (5 sekúnd) a zvyšovať smerom **+**. Na zmenšenie času rozmrazovania treba gombík pretočiť smerom **-**. Zmenšovanie začínajte od hodnoty 95:00. Maximálny čas rozmrazovania je 95 minút.
3. Stlačte tlačidlo **Quick Start/Start**, aby sa začalo rozmrazovanie. Rozsvietenia sa kontrolné svetlá  a .

### OVEROVANIE FUNKCIÍ



















V prípade varenia s využitím funkcie **Micro./Grill/Combi**, stlačte tlačidlo **Micro./Grill/Combi**. Aktuálny výkon mikrovlnn sa na ukazovateli objaví na 4 sekundy.

Podobne stláčajúc tlačidlo **Clock/Pre-Set** sa na ukazovateli objaví aktuálny čas. Po 4 sekundách sa informácie vrátia do pôvodného stavu.

### AUTOMATICKÉ MENU (Auto Menu)

1. Stlačte tlačidlo **Auto Menu**, aby ste zvolili menu varenia. Na ukazovateli sa objavia kontrolné svetlá  a . Menu si možno zvoliť podľa tabuľky ďalej nasledujúcim spôsobom: 
2. Pretáčajúc gombík zvolte: **Automatické ohrievanie – Zelenina – Ryby – Mäso – Cestoviny – Zemiaky – Pizza – Polievka/Káva**, a na ukazovateli sa objaví nápis **A-1, ..., A-8**.
3. Po zvolení menu potvrdte stláčajúc tlačidlo **Auto Menu**. Pretočte gombík smerom **+** alebo **-**, aby ste zvolili váhu potraviny na varenie. Na ukazovateli sa objavia nápisy **M** alebo **g**. Váhu alebo hodnotu možno zvýšiť pretáčajúc gombíkom smerom **+** alebo znížiť smerom **-**. 
4. Stlačte tlačidlo **Quick Start/Start**, aby sa varenie začalo, vtedy sa ozve zvukový signál a zaháji sa program varenia. V tom istom čase budú vypnuté nápisy **M** a **g**, a na ukazovateli budú viditeľné symboly  a  ako aj zostávajúci čas varenia.

Tabuľka automatického menu

Menu	Hmotnosť	Ukazovateľ
A-1 Automatické ohrievanie	200 g	
	400 g	
	600 g	
A-2 Zelenina	200 g	
	300 g	
	400 g	
A-3 Ryba	250 g	
	350 g	
	450 g	
A-4 Mäso	250 g	
	350 g	
	450 g	
A-5 Cestoviny	50 g	
	100 g	
A-6 Zemiaky	200 g	
	400 g	
	600 g	
A-7 Pizza	200 g	
	400 g	

Menu	Hmotnosť	Ukazovateľ
A-8 Polievka	200 ml	
	400 ml	

### VIACETAPOVÉ VARENIE

Nastaviť možno maximálne 3 etapy varenia. V prípade viacetapového varenia, pokiaľ je rozmrazovanie jednou z etáp varenia, program rozmrazovania bude automaticky zapojený ako prvý. Po ukončení jednej etapy sa ozve zvukový signál a začne sa ďalšia etapa.

**Pozor:** Automatické varenie nemôže byť jedným z programov viacetapového varenia.

#### PRÍKLAD:

Chcete nastaviť varenie na 10 minút pri výkone mikrovlny 100% + 15 minút pri výkone mikrovlny 80%. Urobte nasledujúce úkony:

- Dvakrát stlačte tlačidlo Micro./Grill/Combi., aby ste zvolili 100% výkon mikrovln – **P100**.
- Pretočte gombík smerom alebo , aby ste nastavili čas varenia na 10 minút a potvrdte stlačením **Micro./Grill/Combi.** Na ukazovateli sa objaví nápis **P100** a symboly a .
- Pretočte gombík smerom alebo , aby ste nastavili výkon mikrovln 80% – **P80** a potvrdte stlačením **Micro./Grill/Combi.**
- Pretočte gombík smerom alebo , aby ste nastavili čas varenia na 15 minút a potvrdte stlačením **Micro./Grill/Combi.**
- Stlačte tlačidlo **Quick Start/Start**, aby ste začali varenie.

**Po každom ukončení funkcie sa ozve zvukový signál oznamujúci koniec práce.**

### POŽIADAVKY NORIEM

Mikrovlné rúry ZELMER vyhovujú požiadavkam platných noriem.

Zariadenie vyhovuje požiadavkám direktív:

- Nízkonapäťové elektrické zariadenie (LVD) – 2006/95/EC.
- Elektromagnetická kompatibilita (EMC) – 2004/108/EC.

Výrobok je označený značkou CE na výrobnom štítku.

### EKOLOGICKY VHODNÁ LIKVIDÁCIA

Obalový materiál nevyhadzujte. Obaly a baliace prostriedky elektrospotrebičov ZELMER sú recyklovateľné a zásadne by mali byť vrátené na nové zhodnotenie. Kartónový obal odovzdajte do zberne starého papiera. Vrecká z polyetylénu (PE, PE-HD, PE-LD) odovzdajte do zberne PE na opätovné zužitkovanie.

Po ukončení životnosti spotrebič zlikvidujte prostredníctvom na to určených recyklačných stredísk. Ak má byť prístroj definitívne vyradený z prevádzky, doporučuje sa po odpojení prírodnej šnúry od elektrickej siete jej odstránenie (odrezanie), prístroj tak bude nepoužiteľný.

Informujte sa láskavo na Vašej obecnej správe, ku ktorému recyklačnému stredisku patríte.

Tento elektrospotrebič nepatrí do komunálneho odpadu. Spotrebiteľ prispieva na ekologickú likvidáciu výrobku. ZELMER SLOVAKIA spol. s.r.o. je zapojená do systému ekologickej likvidácie elektrospotrebičov u firmy ENVIDOM – združenie výrobcov. Viac na [www.envidom.sk](http://www.envidom.sk).

**Opravy spotrebičov si uplatnite u odborníkov v servisných strediskách. Záručné a pozáručné opravy doručené osobne alebo zaslané poštou prevádzajú servisné strediská firmy ZELMER – vid' ZOZNAM ZÁRUČNÝCH SERVISOV.**



Dovozca/výrobca nenesie zodpovednosť za prípadné škody vzniknuté vo výsledku použitia zariadenia v rozpore s jeho určením alebo vo výsledku nesprávnej obsluhy.

Dovozca/výrobca si vyhradzuje právo výrobok kedykoľvek upravovať bez predchádzajúceho oznámenia za účelom prispôsobenia právnym predpisom, normám, smerniciam alebo z konštrukčných, obchodných, dizajnových alebo iných dôvodov.

Gratulálunk, hogy a mi készülékünket választotta, és köszöntjük a Zelmer termékek használói között.

A legjobb eredmény elérése érdekében javasoljuk, hogy kizárólag a Zelmer cég eredeti alkatrészeit használja. Ezeket kifejezetten ehhez a készülékhez tervezték.

Kérjük, olvassa el figyelmesen az alábbi kezelési utasítást. Fordítsanak különös figyelmet a biztonsági utasításokra. A kezelési utasítást, kérjük, úgy őrizze meg, hogy a későbbi használat közben is bele tudjanak nézni.

Az alább megjelölt helyre írja be a mikrohullámú sütő **SOROZATSZÁMÁT** és őrizze meg ezt az adatot a továbbiakban is.

**SOROZATSZÁMÁT:**

**A MIKROHULLÁMÚ SUGÁRZÁS ELLENI VÉDELEMMEL KAPCSOLATOS BIZTONSÁGI ELŐÍRÁSOK**

- Ne használja nyitott ajtó mellett a mikrohullámú sütőt.  
A mikrohullámú sugárzással való közvetlen érintkezés veszélye áll fenn. A biztonsági szerkezeteket sohasem szabad figyelmen kívül hagyni vagy megváltoztatni.
- Ne helyezzen a mikrohullámú sütő eleje és ajtaja közé semmiféle tárgyakat, és akadályozza meg, hogy az érintkező felületeken szennyeződések vagy tisztítószer-maradványok halmozódjanak fel.
- Tartózkodjon meghibásodott szerkezet használatától. Igen fontos, hogy az ajtó alaposan záródjon és ne legyen rajta még egy apró sérülés sem:
  - a pántok és csapózárak (ne legyen repedés vagy kilazulás),
  - az ajtó tömítései és az érintkező felületek,
  - ne legyen „vetemedés”.
- A mikrohullámú sütő beállítását vagy javítását csak képzett szervizszakemberek végezhetik el.

**Tartalom**

A mikrohullámú sugárzás elleni védelemmel kapcsolatos biztonsági előírások .....	24
Fontos biztonsági tudnivalók .....	24
Beüzemelés .....	25
Földeléssel kapcsolatos utasítások .....	25
Rádióadás zavarása (interferencia) .....	25
Tisztítás – tartósítás és kezelés .....	25
Mikrohullámú főzés – utasítások .....	25
Biztonsági funkciók .....	25
A ventilátor működésének meghosszabbítása .....	25
A belső világítás automatikus kikapcsolása .....	25
Szülői zár .....	25
Edényekkel kapcsolatos utasítások .....	25
Mielőtt SZERVIZHEZ fordulna .....	26
Az üveg forgótányér behelyezése .....	26
<b>29Z012 típusú MIKROHULLÁMÚ SÜTŐ</b> .....	<b>26</b>
A sütő szerkezete .....	26
Vezérlőtábla .....	26
A mikrohullámú sütő funkcióinak beállítása:	
Óra beállítás (Clock/Pre-Set) .....	27
Mikrohullámú főzés .....	27
Grillezés .....	27
Kombinált főzés (Mikrohullám + Grill) .....	27
Felengedés súly szerint (Defrost By W.T.) .....	27
Időzített felengedés (Defrost By Time) .....	27
Főzés gyors indítása (Start) .....	27
Automata menü (Auto Menu) .....	27
Automata menü táblázat .....	28
Funkciók vizsgálata .....	28
Programbeállítás egy megadott órában .....	28
Többfázisú főzés .....	28
<b>29Z013 típusú MIKROHULLÁMÚ SÜTŐ</b> .....	<b>29</b>
A sütő szerkezete .....	29
Vezérlőtábla .....	29
A mikrohullámú sütő funkcióinak beállítása:	
Óra beállítás (Clock/Pre-Set) .....	29
Mikrohullámú főzés .....	29
Grillezés .....	30
Kombinált főzés (Mikrohullám + Grill) .....	30
Főzés gyors indítása (Quick Start/Start) .....	30
Programbeállítás egy megadott órában .....	30
Felengedés súly szerint (Defrost By W.T.) .....	30
Időzített felengedés (Defrost By Time) .....	30
Funkciók vizsgálata .....	30
Automata menü (Auto Menu) .....	30
Automata menü táblázat .....	30
Többfázisú főzés .....	31
Szabványokkal kapcsolatos követelmények .....	31
Környezetvédelem – Óvjuk környezetünket .....	31

**FONTOS BIZTONSÁGI TUDNIVALÓK**

A villamos berendezés használata során tartsa be az alapvető biztonsági előírásokat, többek között ezeket:

**FIGYELMEZTETÉS: Égési sérülés, áramütés, tűz, baleset vagy mikrohullámú sugárzás kockázatának megelőzése érdekében tartsa be az alábbi elveket:**

- A 29Z012 és 29Z013 típusú mikrohullámú sütők csak otthoni használatra valók.
- A sütőt 230-240 V váltóáram üzemmódu, védődugóval felszerelt konnektorba csatlakoztassa.
- A berendezést kizárólag rendeltetésszerűen, a használati utasításban leírtakkal összhangban használja. Tartsa távol a berendezést maró vegyszerektől és gőzöktől. A sütő nem szolgál sem ipari, sem laboratóriumi célokra.
- FIGYELMEZTETÉS: Ne indítsa be a sütőt üresen.**
- Tartózkodjon a berendezés használatától, amennyiben a hálózati vezeték vagy a konnektor meghibásodott, nem működik rendesen, illetve más módon megrongálódott.

**Ha a tápkábel sérült, a cserét a készülék gyártójának vagy a szakértőnek ajánljuk megbízni a veszedelem kikerülése céljából.**

**A készülék javítását kizárólag csak arra kiképzett szakember végezheti. A helytelenül elvégzett javítás a használó számára komoly veszélyt jelenthet. Meghibásodás esetén hívja a szakszerviz dolgozóit.**

**6. FIGYELMEZTETÉS: Gyermek csak megfelelő előzetes kioktatás után kezelhetik a sütőt, hogy kellő ismeretekkel felvértezve biztonságosan használhassák azt, és tudatosítsák a berendezés helytelen használatából adódó veszélyeket.**

- A tűzveszély csökkentése érdekében a konyhában:
  - ha műanyag vagy papír edényben melegíti az ételt, figyelje az üzemelő sütőt, mert meggyulladhat,
  - mielőtt beteszi a műanyag vagy papírzacskót a mikrohullámú sütőbe, távolítsa el róla minden drótból készült kapcsolót.
  - ha füst keletkezik, kapcsolja ki a mikrohullámú sütőt, vagy húzza ki a dugaszt a hálózati dugaszolóaljzatból, és hagyja zárva az ajtót, hogy elfojtsa a tüzet,
  - ne hagyjon papír terméket, edényt és evőeszközt vagy élelmiszert a sütő belsejében, ha nem használja a készüléket.

**8. FIGYELMEZTETÉS: Folyadékot és más élelmiszert nem szabad légmentesen lezárt edényben melegíteni, mivel felrobbanhat.**

9. Italok melegítése esetén a forrásban levő folyadék megkésve is kiszökíthet, ezért az edény szállítása során legyen nagyon óvatos.

10. Ne melegítsen a sütőben héjba zárt vagy egész főtt tojást. Ez utóbbi a melegítést követően is felrobbanhat.

11. A vastag héjú élelmiszeripari termékeket, mint például burgonyát, egész tököt, almát vagy gesztenyét főzés előtt szurkálja meg.

12. Ne engedje meg, hogy az élelmiszer szétfőjön.

**13. FIGYELMEZTETÉS: Tartózkodjon a hozzáférhető felületek érintésétől, ha a berendezés be van kapcsolva. Magas hőmérsékletük égési sérüléseket okozhat.**



14. Cumis üvegek, és csecsemőknek való ételkonzervek tartalmát keverje meg és rázza fel. Etetés előtt ellenőrizze a bétájp hőmérsékletét, hogy elejét vegye a kisdud esetleges leforrzásának.

15. A konyhaedények a bennük tárolt élelmiszertől a melegítés során fellépő hőátvitel során felhevülhetnek. Ezért használjon szállításukra megfelelő edényfogót.

16. Mielőtt igénybe veszi, győződjön meg róla, hogy az edény mikrohullámú sütőben használható.

**Konyhaedények tesztelése:**

- Az edénybe öntsön 1 pohár (250 ml) hideg vizet, és tegye be a mikrohullámú sütőbe.
- Melegítse teljes teljesítménnyel egy perccig.
- A megadott idő letelte után óvatosan ellenőrizze az edény hőmérsékletét. Ha érintésre forró, ne használja melegítésre mikrohullámú sütőben.

**FIGYELMEZTETÉS: Ne melegítse tovább egy percnél.**

**17. FIGYELMEZTETÉS: A mikrohullámok kiszabadulását gátló biztonsági fedél levételével együtt járó tartósítási és javítási munkálatok sütnön veszélyesek, ezért elvégzésüket kizárólag szakemberre kell bízni.**

18. Nyolc évnél idősebb gyerekek, pszichikai, érzékelési vagy mentális képességeikben korlátozott személyek, valamint azok, akik nem rendelkeznek kellő tapasztalattal és tudással, a berendezést kizárólag felügyelettel, vagy a lehetséges veszélyek előzetes ismertetése, és a biztonságra vonatkozó szabályokra történő kioktatás után használhatják. Nem szabad megengedni, hogy gyermekek játszanak a berendezéssel. Nyolc év feletti gyermekek, megfelelő felügyelettel, tisztíthatják és karbantarthatják a berendezést.

19. A készülék működtetéséhez nem szabad külső időzítő kapcsolót vagy külön távvezérlő rendszert csatlakoztatni.

**20. FIGYELMEZTETÉS: Semmi esetre sem távolítsa el az ajtó belső oldalán található védőfóliát. Az a készülék sérülését okozhatja.**



## BEÜZEMELÉS

1. Győződjön meg arról, hogy a sütő belsejéből a csomagolás maradéktalanul el lett-e távolítva.
2. Vegye le a védőfóliát a mikrohullámú sütő csomagolásáról.  
**FIGYELMEZTETÉS:** Ne távolítsa el a világosbarna védő csillám magnetront.  
**FIGYELMEZTETÉS:** Ellenőrizze, hogy a sütőn nincsenek-e látható sérülési nyomai, például az ajtó nem ferde-e vagy deformálódott, a tömítés nem sérült-e meg, az ajtó pántjai és kilincsei nem repedtek-e meg és nem lazultak-e meg, valamint hogy a sütő belseje vagy ajtaja nem nyomódott-e meg.
3. Bármilyen hiba észlelése esetén ne használja tovább a berendezést és forduljon képzett szervizszakemberhez.
4. Helyezze a sütő olyan sík és stabil felületre, ami elbírja a sütő és az abba majdan behelyezendő legnehezebb termékek súlyát.
5. Ne tegye ki a sütőt magas hőmérsékletűnek, nedvességnek, és ne helyezze el gyúlékony anyagok közelében, hőforrások fölé, illetve mellé.
6. A sütő rendeltetésszerű működése érdekében gondoskodjon a levegő megfelelő cirkulálásáról. Hagyjon felette legalább 30 cm-nyi, mögötte és az oldalakon egyaránt 7,5 cm-nyi helyet. Az egyik oldalt hagyja szabadon.
7. Ne takarja és ne tömje be a berendezés szellőzőnyílásait. Ne vegye le a sütő lábait.
8. Szabályosan elhelyezett üvegtányér, forgógyűrű és forgóhenger nélkül ne használja a sütőt.
9. Ellenőrizze, hogy a hálózati tápkábel nem sérült-e meg, nem halad-e át a sütő alatt, illetve forró vagy éles felület felett, illetve, hogy nem lóg-e át az asztal élén vagy más felületen.
10. A konnektor könnyen hozzáférhető legyen, hogy szükség esetén a vilásdugót könnyen ki lehessen húzni.
11. Ne használja a sütőt szabad ég alatt.

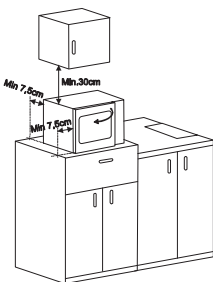

## FÖLDELÉSEL KAPCSOLATOS UTASÍTÁSOK

A berendezést le kell földelni. A sütő földelő kábellel van ellátva, amely a földelő dugóhoz való csatlakozást biztosítja.

Csatlakoztassa a vezetékét a helyesen beszerelt és leföldelt tápdugóra. Rövidzárlat esetén a földelés csökkenti az áramütés veszélyét. A mikrohullámú sütőt külön áramkörben kell üzemeltetni.

Hosszabbító kábel használata esetén:

1. A kábel legyen háromerős és le legyen földelve.
2. Helyezze el a kábelt forró és éles tárgyaktól kellő távolságban, úgy, hogy elejét vegye a kábel esetleges meghúzódnásának vagy beakadásának.

**FIGYELMEZTETÉS:** Helytelen csatlakoztatás esetén áramütés következhet be.

**Megjegyzés:** A földeléssel vagy a villamos hálózathoz való csatlakozással kapcsolatban bármilyen kérdés esetén forduljon szakképzett villanyszerelőhöz vagy a szerviz munkatársához.

**FIGYELMEZTETÉS:** Sem a gyártó, sem a forgalmazó nem felelős a sütő semminemű sérüléséért vagy balesetért, amelyet az okozott, hogy a felhasználó elmulasztotta betartani a villamos hálózathoz való csatlakozással kapcsolatos utasításokat.

## RÁDIÓADÁS ZAVARÁSA (INTERFERENCIA)

A mikrohullámú sütő interferenciát okozhat a rádió- TV- és ezekhez hasonló készülékeknél.

A zavarást az alábbi módon korlátozhatja, ill. szünteti meg:

1. Tisztítsa meg a sütő ajtaját és érintkezési felületeit.
2. Módosítsa a rádió- illetve TV-antenna beállítását.
3. Helyezze a mikrohullámú sütőt más pozícióba a készülékkel szemben.
4. Helyezze el a sütőt nagyobb távolságban a készüléktől.
5. Csatlakoztassa a mikrohullámú sütőt egy másik konnektorba, úgy, hogy a sütő és a rádió-ill. TV-készülék más-más áramkörbe legyen bekötve.

## TISZTÍTÁS – TARTÓSÍTÁS ÉS KEZELÉS

1. A tisztítás megkezdése előtt kapcsolja ki a sütőt és húzza ki a hálózati tápkábel villásdugóját a konnektorból.
2. Tartsa a sütőt tisztán. A beltér szennyeződése esetén nedves ruhadarab segítségével távolítsa el az ételmaradékokat vagy a kiömlött folyadékot. Erős szennyeződés esetén használjon enyhe tisztítószert. Tartózkodjon spray, illetve egyéb erős tisztítószerek használatától, mivel ezek foltokat, karcolásokat, elhomályosodást okozhatnak a sütő felületén és ajtaján.
3. A külső felületeket tisztítsa meg nedves ruhadarab segítségével, úgy, hogy a sütő belsejében levő aggregátok ne sérüljenek meg, valamint a szellőzőnyílásokon keresztül ne hatolhasson be a víz.

4. Az ajtó mindkét oldalát, az ablakokat, az ajtó tömítését, valamint a szomszédos részeket gyakran törölje le nedves ruhadarabbal, hogy ne maradjon rajtuk élelmiszermaradék, illetve kiömlött folyadék.

**Tartózkodjon karcoló összetevőket tartalmazó tisztítószer használatától.**

5. Ne használjon edénymosásra agresszív emulzió, tej, paszta, stb. alakjában forgalmazott szerves szintetikus tisztítószereket. Ezek többek között letörölhetik a felvitt tájékoztató grafikai jeleket, ezen belül pld. skálákat, jelöléseket, figyelmeztető jelzéseket és ehhez hasonlókat.
6. Akadályozza meg a vezérlőtábla benedvesedését. Tisztítására használjon nedves, puha törülőrongyot. A sütő akaratlan bekapcsolásának elkerülése érdekében a vezérlőtábla tisztítását nyitott ajtó mellett végezze el.
7. Az ajtó külső és belső részén esetleg meglepedett lecsapódott vizgőzt törölje le puha törülőronggyal. Kicsapódás abban az esetben következhet be, ha a mikrohullámú sütő magas páratartalom mellett működik. Ebben az esetben egy teljesen normális jelenségről van szó.
8. Időről időre vegye ki és tisztítsa meg a forgótányért melegvízben, mosogató-, vagy mosogatógépbe való szer hozzáadásával.
9. Zajképződés elkerülése érdekében a forgógyűrűt és a sütő belterének alját rendszeresen tisztítani kell. Az utóbbi részt egyszerűen tisztítsa meg finom detergens segítségével. A forgógyűrűt mosogató- vagy mosogatógépbe való szer hozzáadásával szabadítsa meg a szennyeződésektől. A forgógyűrű visszahelyezése során ügyeljen arra, hogy a rész az eredeti helyére kerüljön vissza.
10. A beltérben felgyülemltet kellemetlen szagok eltávolítására tegyen egy mikrohullámú sütésre alkalmas edénybe 200 ml vizet, adjon hozzá egy citrom meghámozott héját és az egészet 5 percig főzze. A beltérrel alaposan törölje ki száraz puha ruhadarabbal.
11. Beltéri égő kicserélése ügyében forduljon SZERVIZHEZ.
12. Rendszeresen tisztítsa a sütőt és távolítsa el a lerakódott ételmaradékokat. A fenti utasítások be nem tartása esetén romolhat a felszín állapota, ami kedvezőtlenül befolyásolhatja a sütő élettartamát és veszélyes helyzetek kialakulásához vezethet.

## MIKROHULLÁMÚ FŐZÉS – UTASÍTÁSOK

1. Tegye bele szabályosan az élelmiszert a sütőbe. A legvastagabb részeket az edény szélénél helyezze el.
2. Ellenőrizze a főzési időt. A megadott időszám alsó értékének megfelelő ideig főzzön, szükség esetén hosszabbítsa meg a főzési időt. Az erősen odaégett termékek füstölhetnek, sőt meg is gyulladhatnak.
3. Főzés közben az ételt le kell takarni. Ezáltal elejét veszi a kispriccelésnek és az étel egyenletesen fog főni.
4. Főzés közben az ételeket forgatni kell, hogy a csirke, hamburger és az azokhoz hasonló ételek hamarabb elkészüljenek. A nagyméretű ételeket, mint pld. a pecsenye, legalább egyszer meg kell forgatni.
5. A főzési idő felénél meg kell változtatni a faszirt és a hasonló jellegű ételek helyzetét. A fent levő darabokat le kell csúsztatni, a középen levőket pedig a szélekre kell helyezni.

## BIZTONSÁGI FUNKCIÓK

1. **A ventilátor működésének meghosszabbítása**  
Az 5 percig vagy annál tovább tartó főzési folyamat befejeződését követően a mikrohullámú sütő automatikusan kikapcsol, a ventilátor azonban további 15 másodpercig még működni fog.
2. **A belső világítás automatikus kikapcsolása**  
Az ajtó kinyitását követően kigyullad a beltéri világítás. Amennyiben az ajtó 10 percnél tovább van nyitva bármiféle művelet elvégzése nélkül, a világítás automatikusan kikapcsolódik.
3. **SZÜLŐI ZÁR – gyermekek hozzáférése elleni védelem**  
**Zár:** Készenléti helyzetben nyomja meg és 3 másodpercig lenyomva a **Cancel/Stop** gombot. Hosszú hangjelzés csendül fel, amely a szülői zár bekapcsolódását jelzi, a képernyőn megjelenik az ehhez tartozó jel .  
**A zár kikapcsolása:** Bekapcsolt zár esetén nyomja meg és hagyja 3 másodpercig lenyomva a **Cancel/Stop** gombot. Hosszú hangjelzés csendül fel, amely a szülői zár kikapcsolódását jelzi.

## EDÉNYEKEL KAPCSOLATOS UTASÍTÁSOK

A sütőbe mikrohullámú sütésre alkalmas edényt és „tartozékokat” használjon. Ideális anyagként az átlátszó edények jönnek számításba, amelyeken keresztül szabadon áthatol az energia, s ez lehetővé teszi az ételek melegítését.

1. Tartózkodjon fémedények vagy fémrészeket tartalmazó edények használatától – a mikrohullámok nem hatolnak át fémen.
2. Mikrohullámú főzés előtt távolítsa el az újrahasznosított papírból készült csomagolást, ez ugyanis fémrészecskéket tartalmazhat, melyek szikraképződést vagy tűzvész okozhatnak.
3. Szögletes/megnyújtott edények helyett kerek/ovális edények használatát ajánljuk, ugyanis az ételek leghamarabb az edény sarkában égnek le. Možnost použiť nádob a předmětů v mikrovlnné troubě.

- A nyílt részeket alumíniumfólia-csíkokkal védje az odaégetéstől. Ne felejtse azonban el, hogy nem szabad túl nagy mennyiségű fóliát használni, valamint ügyelni kell a fólia és a sütő belső falai közötti 3 cm-es távolság betartására.

Az alábbi táblázat alapján válassza ki a megfelelő edényeket és tartozékokat.

Konyhai segédeszközök	Mikrohullámok	Grill	Kombinált főzés
Hőálló üveg	Igen	Igen	Igen
Nem hőálló üveg	Nem	Nem	Nem
Hőálló kerámiatermékek	Igen	Igen	Igen
Műanyag, mikrohullámú sütőbe való edény	Igen	Nem	Nem
Egyszeri használatra való törülköző	Igen	Nem	Nem
Fémálca	Nem	Igen	Nem
Fémrost	Nem	Igen	Nem
Alumíniumfólia és alumíniumcsomagolás	Nem	Igen	Nem

### MIELŐTT SZERVIZHEZ FORDULNA

#### Normális állapot:

- A mikrohullámú sütő zavarhatja rádió- és TV-készülékek működését. Ezek a zavarok hasonló természetűek, mint a kisméretű villamos berendezések, mint például a mixer, ventilátor, porszívó stb. keltette zavarok.
- Alacsony mikrohullámú teljesítménynél való főzés esetén a sütő belső megvilágítása a megszokottnál gyengébb lehet.
- Főzés közben vízgőz áramlik ki az élelmiszerből. Ennek nagy része a szellőző nyílásokon keresztül távozik. A kondenzált gőz egy része azonban lecsapódhat a sütő hidegebb részein (pld. az ajtón).

#### Ha a sütő nem működik:

- Ellenőrizze, hogy a sütő helyesen rá van-e csatlakozva a hálózatra. Ha nem, akkor húzza ki a villásdugót a konnektorból, várjon 10 másodpercet, majd újra csatlakoztassa rá a sütőt a hálózatra.
- Ellenőrizze, hogy a biztosíték nincs-e kiégtve vagy nem kapcsolódott-e ki az automatikus gyorsmegszakító. Amennyiben mindezek rendesen működnek, egy másik villamos berendezés segítségével ellenőrizze, hogy a konnektor nincs-e meghibásodva.
- Ellenőrizze, hogy a vezérlőtábla helyesen be van-e programozva, és hogy be lett-e állítva az időprogram gomb.
- Ellenőrizze, hogy az ajtó alaposan be van-e zárva az ajtóblokkolás közreműködésével. Ellenkező esetben a mikrohullámú energia nem fog beáramlani a sütőbe.
- Amennyiben a forgóajtó működés közben zörög, ellenőrizze a sütő aljának és a forgógyűrű-rendszernek a tisztaságát. A tisztítás során járjon el a „TISZTÍTÁS – TARTÓSÍTÁS ÉS KEZELÉS – c. fejezetben leírtak szerint.

Amennyiben a sütő a fenti műveletek elvégzése után sem indul be, forduljon szervizhez. A sütőt nem kell önállóan beállítani vagy javítani.

### AZ ÜVEG FORGÓTÁNYÉR BEHELYEZÉSE

- Ne tegye be a tányért aljával fölfelé. Ne korlátozza a tányér mozgását.
- Főzés közben az üvegtányérnak és a forgógyűrű rendszernek mindig a sütőben kell lennie.
- Főzőskor az élelmiszert és az élelmiszert tartalmazó edényeket mindig az üvegtányérra kell helyezni.
- Az üvegtányér megrepedése vagy károsodása esetén forduljon a legközelebbi szervizhez.

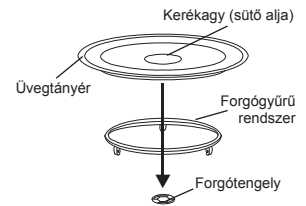

## 29Z012 TÍPUSÚ MIKROHULLÁMÚ SÜTŐ

Névleges feszültség: 230-240 V~ 50 Hz	A mikrohullámok frekvenciája: 2450 MHz	Külső méretek (mm) [mag. x szél. x mély.]: 287 x 485 x 410
Bemenő teljesítmény: 1200-1250 W (Mikrohullámok); 950-1000 W (Grill)	Térfogat: 23 l	A kamra méretei (mm) [mag. x szél. x mély.]: 221 x 314 x 347
Mikrohullámok névleges teljesítmény: 800 W	Üveg forgótányér: Ø 270 mm	Nettó súly: 13,2 kg

#### Képernyő: kijelzők – szignalizáció

Mikrohullámok	Igen magas és magas teljesítmény	Felengedés	Szülői zár	Tömeg (g-ban)
Grill	Igen alacsony és alacsony teljesítmény	Óra	Automata főzés	Térfogat (ml-ben)

### A SÜTŐ SZERKEZETE

- Vezérlőtábla
- Forgótengely
- Forgógyűrű-rendszer
- Üveg forgótányér
- Ablak
- Ajtó
- Biztonsági leállítás - kikapcsolja az áramszolgáltatást, amint a működésben levő sütő ajtaja kinyílik
- Fémrost

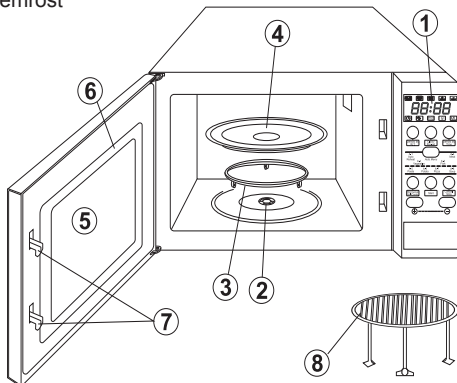

### VEZÉRLŐTÁBLA

- Képernyő: óra + kijelzők**
- Defrost By Time** (Időzített felengedés)
- Clock/Pre-Set** (Óra beállítás)
- Defrost By W.T.** (Felengedés súly szerint)
- Auto Menu** (Automata menü)  
**A-1: Auto Reheat** (Automatikus melegítés)  
**A-2: Vegetable** (Zöldség)  
**A-3: Fish** (Hal)  
**A-4: Meat** (Hús)  
**A-5: Pasta** (Tészta)  
**A-6: Potato** (Burgonya)  
**A-7: Pizza** (Pizza)  
**A-8: Soup** (Leves/Kávé)
- Cancel/Stop** (Törlés/Leállítás)
- Start** (Indítás)
- Microwave/Grill/Combi.** (Mikrohullámok/Grill/Kombinált főzés)
- Nyomógombok:  
 érték növelése,  
 érték csökkentése.

Ugrásszerűen, a gomb ismételt megnyomásával, vagy folyamatosan, a gomb lenyomásával.

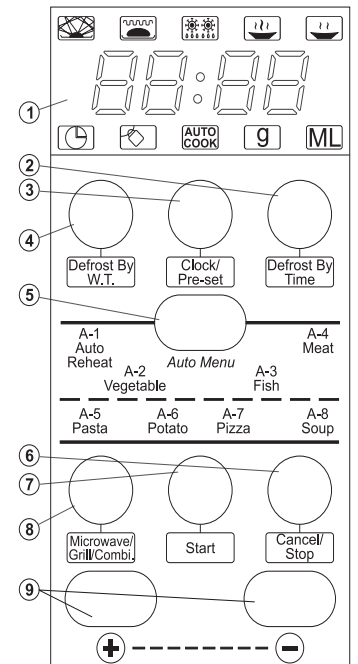

## ÓRA BEÁLLÍTÁS (Clock/Pre-Set)

A hálózatra való bekapcsolást követően a kijelzőn egy hangjelzés kíséretében megjelenik a „0:00” felirat.

1. Nyomja meg a Clock/Pre-Set gombot, az óra számértékei villogni kezdenek, és a mutatón megjelenik az óra jelzőlámpája.
2. Nyomja meg a  $\oplus$  vagy a  $\ominus$  gombot, és állítsa be az órát. A 0-tól 23-ig terjedő számok közül választhat. Nyomja meg a  $\oplus$  gombot, a kijelzőn megjelennek a 0-tól 23-ig terjedő számok.
3. Nyomja meg a **Clock/Pre-Set** gombot, a percek számadatai villogni kezdenek.
4. A  $\oplus$  vagy a  $\ominus$  gomb megnyomásával állítsa be a perceket. A 0-tól 59-ig terjedő számok közül választhat. Nyomja meg a  $\oplus$  gombot, a kijelzőn megjelennek a 0-tól 59-ig terjedő számok.
5. A **Clock/Pre-Set** gomb megnyomásával fejezze be az idő beállítását. Az óra jelzőlámpája kialszik. Elkezd villogni a „:”, a kijelzőn megjelenik a beállított idő.



## MIKROHULLÁMÚ FŐZÉS

1. Nyomja meg néhány alkalommal a Microwave/Grill/Combi. gombot, és válassza ki a kívánt teljesítményszintet. A kijelzőn megjelennek a **P100, P80, P50, P30, P10** feliratok – lásd a táblázatot. Kigyullad a jelzőlámpa, valamint a mikrohullám-teljesítmény kiválasztott értéke szerint a főzés jele –  $\left[ \text{M} \right]$  vagy a  $\left[ \text{G} \right]$ .
2. A  $\oplus$  vagy a  $\ominus$  gomb megnyomásával állítsa be a főzés időtartamát. Ennek hosszát 0:05-től kezdve lehet beállítani, az időtartam meghosszabbítását a  $\oplus$  gombbal, csökkentését a  $\ominus$  gombbal kell beállítani. A csökkentést a 95:00 értéken kezdje. A maximális főzési időtartam 95 perc.
3. Az **(Start)** gomb megnyomásával kezdje el a főzést.

### PÉLDA

Ahhoz, hogy a főzés időtartamát 80%-os mikrohullám-teljesítmény mellett 20 percre állítsa be, a következő lépéseket kell megtenni:

1. Nyomja meg néhány alkalommal a Microwave/Grill/Combi. gombot, a kijelzőn megjelenik a P80, valamint a következő jelek:  $\left[ \text{M} \right]$  és a  $\left[ \text{M} \right]$ .
2. A főzés időtartamának beállításához hagyja a  $\oplus$  gombot megnyomva addig, amíg a kijelzőn nem jelenik meg a „20:00” felirat.
3. A főzés elindításához nyomja meg az **(Start)** gombot, felcsendül a hangjelzés és beindul a főző program. A kijelzőn ugyanakkor villogni kezdenek az  $\left[ \text{M} \right]$  és a  $\left[ \text{M} \right]$  jelek, valamint a főzés fennmaradó ideje.



Mikrohullámú teljesítmények táblázata

Teljesítmény	Igen magas	Magas	Közepes	Alacsony	Igen alacsony
Kijelző	P100	P80	P50	P30	P10

### Megjegyzés:

Az alábbi táblázatban azok a másodpercek / percek szerepelnek, amelyek értékével meg lehet változtatni az idő beállítását az egyes időpontok mellett.

0 – 1 perc	5 másodpercenként
1 – 5 perc	10 másodpercenként
5 – 10 perc	30 másodpercenként
10 – 30 perc	1 percenként
30 – 95 perc	5 percenként

**FIGYELMEZTETÉS:** Mikrohullámú főzéshez soha ne használjon rostot. Előtte mindig vegye ki rostot a sütőből.

## GRILLEZÉS

1. Nyomja meg néhány alkalommal a Microwave/Grill/Combi. gombot, és válassza ki a kívánt teljesítményszintet. A kijelzőn megjelennek a **P100, P80, P50, P30, P10, G, C-1, C-2** feliratok. Hagyja a gombot megnyomva addig, amíg a kijelzőn nem jelenik meg a „G” felirat és a  $\left[ \text{G} \right]$  jel.
2. A  $\oplus$  vagy a  $\ominus$  gomb megnyomásával állítsa be a grillezés időtartamát. Ez utóbbit 0:05 másodperctől kezdve lehet beállítani, majd az értéket a  $\oplus$  gomb megnyomásával lehet növelni. A grillezés időtartamát 95:00 értéktől kezdve lehet csökkenteni, a  $\ominus$  gomb megnyomásával. A grillezés maximális időtartama 95 perc.
3. Zmáčkneť tlačítko **Start**, o zve se zvukový signál a spustí se grilování. V tomto okamžiku na displeji bude blíkat symbol  $\left[ \text{G} \right]$  a zbývající čas grilování.



## KOMBINÁLT FŐZÉS (MIKROHULLÁM + GRILL)

1. Nyomja meg néhány alkalommal a Microwave/Grill/Combi. gombot, és válassza ki a kívánt teljesítményszintet. A kijelzőn a következő feliratok jelennek meg: **P100, P80, P50, P30, P10, G, C-1, C-2**. Hagyja a gombot lenyomva egészen addig, amíg a kijelzőn nem jelenik meg a **C-1** vagy **C-2** felirat. Megjelenik a  $\left[ \text{M} \right]$  és a  $\left[ \text{G} \right]$ .

**C-1** = 55% idő – mikrohullámú főzés  
45% idő – grillezés

**C-2** = 36% idő – mikrohullámú főzés  
64% idő – grillezés

2. A  $\oplus$  vagy a  $\ominus$  gomb megnyomásával állítsa be a főzés időtartamát. Ennek hosszát 0:05-től kezdve lehet beállítani, az időtartam meghosszabbítását a  $\oplus$  gombbal, csökkentését a  $\ominus$  gombbal kell beállítani. A csökkentést a 95:00 értéken kezdje. A maximális főzési időtartam 95 perc.
3. A főzés elindításához nyomja meg az **(Start)** gombot, felcsendül a hangjelzés és beindul a főző program. A kijelzőn ugyanakkor villogni kezdenek a  $\left[ \text{M} \right]$  és a  $\left[ \text{G} \right]$  jelek, valamint a főzés fennmaradó ideje.



**FIGYELMEZTETÉS:** Kombinált program esetén gyermekek a berendezést csupán felnőtt személy felügyelete alatt használhatják, mivel a berendezés igen erősen felmelegszik.

## FELENGEDÉS SZERINT (Defrost By W.T.)

1. Nyomja meg a Defrost By W.T. gombot. A kijelzőn megjelenik a dEF1 felirat, és kigyulladnak a  $\left[ \text{M} \right]$  és a  $\left[ \text{M} \right]$  jelzőlámpák.
2. A  $\oplus$  vagy a  $\ominus$  gomb megnyomásával állítsa be az élelmiszer súlyát felengedésre. A kijelzőn megjelenik a „g” betű. Nyomja meg a  $\oplus$  gombot, a kijelzőn a következő számok jelennek meg: **100 – 200 – 300 ... 1900 – 2000** vagy  $\ominus$  hogy fordított sorrendben jelenjenek meg.
3. Az **(Start)** gomb megnyomásával indítsa el a felengedést. A hangjelzés felcsendülése után beindul a felengedés program. Ugyanakkor a kijelzőn villogni kezdenek a  $\left[ \text{M} \right]$  és a  $\left[ \text{M} \right]$  jelek, valamint a felengedés fennmaradó ideje.

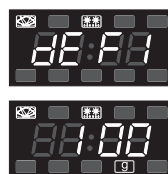

## IDŐZÍTETT FELENGEDÉS (Defrost By Time)

1. Nyomja meg a Defrost By Time gombot. A kijelzőn megjelenik a dEF2 és kigyulladnak a  $\left[ \text{M} \right]$  és a  $\left[ \text{M} \right]$  jelzőlámpák.
2. A  $\oplus$  vagy a  $\ominus$  gomb megnyomásával állítsa a felengedés időpontját. Ez utóbbit 0:05 másodperctől kezdve lehet beállítani – az időtartam növelését a  $\oplus$  gombbal kell beállítani. A felengedés maximális időtartama 95 perc.
3. Az **(Start)** gomb megnyomásával indítsa el a felengedést. Kigyulladnak a  $\left[ \text{M} \right]$  és a  $\left[ \text{M} \right]$  kijelző lámpák.



## FŐZÉS GYORS INDÍTÁSA (Start)

Készenléti állapot esetén nyomja meg az **(Start)** gombot, hogy a főzés 1 percre, maximális teljesítmény mellett kapcsolódjon be. A gomb minden további megnyomásával a főzés időtartama 1 perccel megnövekszik. A főzés maximális időtartama 95 perc.

## AUTOMATA MENÜ (Auto Menu)

1. Nyomja meg néhány alkalommal az Auto menu gombot, s ennek során válassza ki a főzés menüt. A kijelzőn kigyulladnak a  $\left[ \text{M} \right]$  és a  $\left[ \text{M} \right]$  jelzőlámpák. A menüt a táblázat alapján a továbbiakban következő módon válassza ki: **Automatikus melegítés – Zöldség – Hal – Hús – Tészta – Burgonya – Pizza – Leves/Kávé** a kijelzőn megjelenik az **A-1, ..., A-8** felirat.
2. A  $\oplus$  vagy a  $\ominus$  gomb megnyomásával válassza ki a főzésre szánt élelmiszer súlyát. A kijelzőn a  $\left[ \text{M} \right]$  vagy a  $\left[ \text{M} \right]$  feliratok jelennek meg. A tömeget vagy a térfogatot a  $\oplus$  vagy a  $\ominus$  gomb megnyomásával lehet növelni.
3. A főzés elindításához nyomja meg az **(Start)** gombot, felcsendül a hangjelzés és beindul a főző program. Ugyanakkor ki lesznek kapcsolva a  $\left[ \text{M} \right]$  és a  $\left[ \text{M} \right]$  jelek, és a kijelzőn kezdenek a  $\left[ \text{M} \right]$  és a  $\left[ \text{M} \right]$  jelek, valamint a főzés fennmaradó ideje.



### Automata menü táblázat

Menü	Megnyomások száma	Súly	Kijelző
A-1 Automatikus melegítés	1	200 g	
		400 g	
		600 g	
A-2 Zöldség	2	200 g	
		300 g	
		400 g	
A-3 Hal	3	250 g	
		350 g	
		450 g	
A-4 Hús	4	250 g	
		350 g	
		450 g	
A-5 Tészta	5	50 g	
		100 g	
A-6 Burgonya	6	200 g	
		400 g	
		600 g	
A-7 Pizza	7	200 g	
		400 g	
		600 g	
A-8 Leves	8	200 ml	
		400 ml	

### FUNKCIÓK VIZSGÁLATA

A **Microwave/Grill/Combi.** funkció működtetése mellett végzett főzés esetén nyomja meg a **Microwave/Grill/Combi.** gombot, a mikrohullámok aktuális teljesítménye 4 másodpercre megjelenik a kijelzőn. 4 másodperc után az adatok visszatérnek az eredeti állapotba.

### PROGRAMBEÁLLÍTÁS EGY MEGADOTT ÓRÁBAN

- Állítsa be az órát (ld. az Óra beállítás pontot).
- Nyissa meg a főző programot (ld. a Mikrohullámú főzés c. pontot). Legfeljebb 3 fázist lehet beállítani, ezen belül a felengedési programot mindig elsőként kell beiktatni.
- Nyomja meg a Clock/Pre-Set gombot, az óra számértékei villogni kezdenek, és a kijelzőn megjelenik az óra jelzőlámpája
- A vagy a gomb megnyomásával állítsa be az órát. A 0-tól 23-ig terjedő számok közül választhat.
- Nyomja meg a **Clock/Pre-Set** gombot, a percek számadatai villogni kezdenek.
- A vagy a gomb benyomásával állítsa be a perceket. A 0-tól 59-ig terjedő számok közül választhat.
- Az **Start** gomb megnyomásával fejezze be a beállítást. Az óra jelzőlámpája villogni kezd. Csukott ajtó mellett, a beállított idő elérését követően kétszer felcsendül a hangjelzés, a főzés automatikusan beindul, és az óra jelzőlámpája kialszik. Kigyulladnak a főzés jelzőlámpái és pld. .



### TÖBBFÁZISÚ FŐZÉS

Legfeljebb 3 fázis beállítására van lehetőség. Többfázisú főzés esetén, amennyiben a felengedés a főzés egyik fázisát képezi, a felengedés automatikusan elsőként fog sorra kerülni. Minden egyes szakasz befejeződését követően felcsendül a hangjelzés, és kezdetét veszi a következő fázis.

**Figyelem:** Az automatikus főzés nem lehet a többfázisú főzés egyik programja.

### PÉLDA:

Ahhoz, hogy 100%-os mikrohullámú teljesítmény mellett 10 perces főzést állítson be, s ehhez ráadásként még + 15 percnyi főzést iktasson be 80 %-os teljesítmény mellett, a következő lépéseket kell megtennie:

- Nyomja meg a **Microwave/Grill/Combi.** gombot, és válassza ki a 100%-os mikrohullámú teljesítményt – a **P100**-at.
- Nyomja meg a vagy a gombot, és állítsa be a főzés időtartamát 10 percre.
- Kétszer nyomja meg a **Microwave/Grill/Combi.** gombot, és állítsa be a mikrohullámú teljesítményt 80 %-ra, azaz **P80**-ra. A kijelzőn megjelenik a **P80**-as felirat, valamint a és a jelzések.
- Nyomja meg a vagy a gombot, és állítsa be a főzés időtartamát 15 percre.
- Az **Start** gomb megnyomásával indítsa el a főzést.

**A program lefutását követően felcsendül a munkafolyamat végét bejelentő hangjelzés.**

# 29Z013 TÍPUSÚ MIKROHULLÁMÚ SÜTŐ

Névleges feszültség: 230-240 V~ 50 Hz	A mikrohullámok frekvenciája: 2450 MHz	Külső méretek (mm) [mag. x szél. x mély.]: 287 x 485 x 390
Bemenő teljesítmény: 1200-1250 W (Mikrohullámok); 950-1000 W (Grill)	Térfogat: 23 l	A kamra méretei (mm) [mag. x szél. x mély.]: 221 x 314 x 347
Mikrohullámok névleges teljesítmény: 800 W	Üveg forgótányér: Ø 270 mm	Nettó súly: 13,3 kg

## Képernyő: kijelzők – szignalizáció

Mikrohullámok	Igen magas és magas teljesítmény	Felengedés	Szülői zár	Tömeg (g-ban)
Grill	Igen alacsony és alacsony teljesítmény	Óra	Automata főzés	Térfogat (ml-ben)

## A SÜTŐ SZERKEZETE

- Vezérlőtábla
- Forgótengely
- Forgógyűrű-rendszer
- Üveg forgótányér
- Ablak
- Ajtó
- Biztonsági leállítás - kikapcsolja az áramszolgáltatást, amint a működésben levő sütő ajtaja kinyílik
- Fémrost

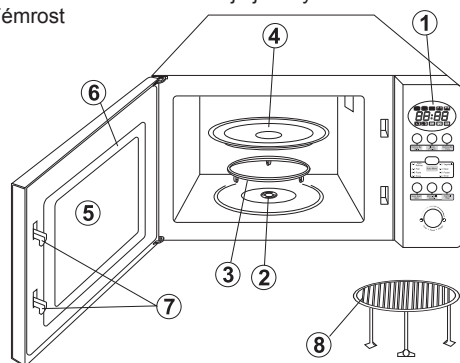

## VEZÉRLŐTÁBLA

- Képernyő: óra + kijelzők
- Defrost By Time** (Időzített felengedés)
- Clock/Pre-Set** (Óra beállítás)
- Defrost By W.T.** (Felengedés súly szerint)
- Auto Menu** (Automata menü)
  - A-1: Auto Reheat** (Automatikus melegítés)
  - A-2: Vegetable** (Zöldség)
  - A-3: Fish** (Hal)
  - A-4: Meat** (Hús)
  - A-5: Pasta** (Tészta)
  - A-6: Potato** (Burgonya)
  - A-7: Pizza** (Pizza)
  - A-8: Soup** (Leves/Kávé)
- Cancel/Stop** (Törlés/Leállítás)
- Micro./Grill/Combi.** (Mikrohullámok/Grill/Kombinált főzés)
- Quick Start/Start** (Gyors indítás/Indítás)
- Forgógomb:
  - az érték megnövelése a **+** jel irányában, az óramutató járásával megegyezően
  - az érték csökkentése a **-** jel irányában, az óramutató irányával ellentétesen.

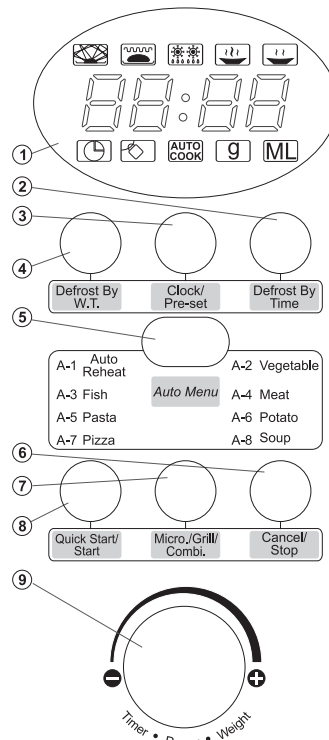

## ÓRA BEÁLLÍTÁS (Clock/Pre-Set)

A hálózatra való bekapcsolást követően a kijelzőn egy hangjelzés kíséretében megjelenik a „0:00” felirat.

- Nyomja meg a **Clock/Pre-Set** gombot, az óra számértékei villogni kezdenek, és a mutatón megjelenik az óra jelzőlámpája .
- Nyomja meg a **+** vagy a **-** gombot, és állítsa be az órát. A **+** irányban a 0-tól 23-ig terjedő számokat, a **-** irányban pedig a 23-tól 0-ig terjedő számokat állíthatja be.
- Nyomja meg a **Clock/Pre-Set** gombot, a percek számadatai villogni kezdenek.
- A gomb **+** vagy **-** irányban való elcsavarásával állítsa be a perceket. A 0-tól 59-ig vagy az 59-től 0-ig terjedő számokat állíthatja be. A kijelzőn megjelennek az 1-től 59-ig, vagy az 59-től 1-ig terjedő számok.
- A **Clock/Pre-Set** gomb megnyomásával fejezze be az idő beállítását. Az óra jelzőlámpája kialszik. Elkezd villogni a „:”, a kijelzőn megjelenik a beállított idő.

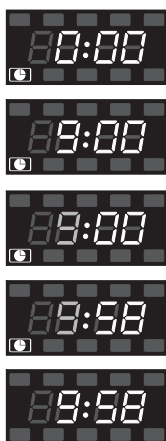

## MIKROHULLÁMÚ FŐZÉS

- Nyomja meg néhányszor a **Micro./Grill/Combi.** gombot, és válassza ki a kívánt teljesítményszintet. A kijelzőn megjelenik a **P100** felirat. Kigyullad a jelzőlámpa, és .
- Ahhoz, hogy más mikrohullámú teljesítményt vagy jelet válasszthasson, .
- Nyomja meg a **Micro./Grill/Combi** gombot, és forgassa el **+** vagy **-** irányban, majd állítsa be a főzés időtartamát. Ennek hosszát 0:05-től kezdve lehet beállítani, és **+** irányban növelni, vagy **-** irányban csökkenteni. A csökkentést a 95:00 értéken kezdje. A maximális főzési időtartam 95 perc.
- A **QuickStart/Start** gomb megnyomásával kezdje el a főzést.

## PÉLDA

Ahhoz, hogy a főzés időtartamát 80%-os mikrohullám-teljesítmény mellett 20 percre állítsa be, a következő lépéseket kell megtenni:

- Nyomja meg kétszer a **Micro./Grill/Combi.** gombot, a kijelzőn megjelenik a **P100** felirat, valamint a következő jelek: és a .
- A kiválasztott **P80** mikrohullám teljesítmény beállításához csavarja el a gombot **+** vagy **-** irányban, amíg a kijelzőn nem jelenik meg a **P80** felirat és a jelzések és .
- Nyomja meg a **Micro./Grill/Combi.** gombot, és csavarja el a **+** vagy **-** irányban, hogy a beállított időtartam 20 perc legyen. A kijelzőn megjelenik a kiválasztott idő.
- A **QuickStart/Start** gomb benyomásával indítsa el a főzést.

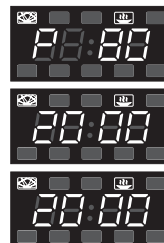

## Mikrohullámú teljesítmények táblázata

Teljesítmény	Igen magas	Magas	Közepes	Alacsony	Igen alacsony
Kijelző	P100	P80	P50	P30	P10

## Megjegyzés:

Az alábbi táblázatban azok a másodpercek / percek szerepelnek, amelyek értékével meg lehet változtatni az idő beállítását az egyes időpontok mellett.

0 – 1 perc	5 másodpercenként
1 – 5 perc	10 másodpercenként
5 – 10 perc	30 másodpercenként
10 – 30 perc	1 percenként
30 – 95 perc	5 percenként

## FIGYELMEZTETÉS:

Mikrohullámú főzéshez soha ne használjon rostot. Előtte mindig vegye ki rostot a sütőből.

## GRILLEZÉS

1. Nyomja meg **Micro./Grill/Combi**. A kijelzőn megjelenik a **P100**-as felirat.
2. Állítsa be a kívánt G grillezést, forgassa el a gombot **+** vagy **-**, felé, míg a kijelzőn nem jelenik meg a G felirat és a jelképe.
3. Nyomja meg a **Micro./Grill/Combi** gombot és csavarja el a gombot **+** vagy **-**, irányban, és állítsa be a grillezés időtartamát. Ez utóbbit 0:05 másodperctől kezdve lehet beállítani, és **+** irányba növelni, vagy **-** irányban csökkenteni. Kezdje a csökkentést 95:00 értéktől. A grillezés maximális időtartama 95 perc.
4. Nyomja meg a Quick Start/Start gombot, hogy elkezdhesse a grillezést. Felcsendül a hangjelzés és beindul a grillezés. A kijelzőn abban az időben a következő jelzés fog villogni a grillezés időtartamával.



**Figyelem:** Amikor a grillezés a féldejéhez ér, a mikrohullámú sütő leáll és kétszeres hangjelzés szólal meg. Ez normális jelenség. Ebben az esetben az élelmiszert meg kell forgatni. Ha 1 percen keresztül semmiféle műveletre nem kerül sor, a mikrohullámú sütő ismét működésbe lép és egyszeres hangjelzés hallható.

## KOMBINÁLT FŐZÉS (MIKROHULLÁM + GRILL)

1. Nyomja meg **Micro./Grill/Combi** gombot. A kijelzőn a **P100** felirat jelenik meg.
  2. Válassza meg a kívánt funkciót a gomb elcsavarásával **+** vagy **-** irányban. A kijelzőn a következő feliratok jelennek meg: **P80, P50, P30, P10, G, C-1, C-2**, a jelzés .
- C-1** = 55% idő – mikrohullámú főzés  
45% idő – grillezés
- C-2** = 30% idő – mikrohullámú főzés  
70% idő – grillezés
3. A kívánt funkció megválasztása után nyomja meg a **Micro./Grill/Combi**, és a gomb **+** vagy **-**, irányban való elcsavarásával állítsa be a főzés időtartamát. Ennek hosszát 0:05-től kezdve lehet beállítani, az időtartam meghosszabbítását a **+** gombbal, csökkentését a **-** gombbal kell beállítani. A csökkentést a 95:00 értéken kezdje. A maximális főzési időtartam 95 perc.
  4. A QuickStart/Start gomb megnyomásával kezdje el a főzést, felcsendül a hangjelzés és beindul a főző program. A kijelzőn abban az időben a következő jelzések fognak villogni: és .



**FIGYELMEZTETÉS:** Kombinált program esetén gyermekek a berendezést csupán felnőtt személy felügyelete alatt használhatják, mivel a berendezés igen erősen felmelegszik.

## FŐZÉS GYORS INDÍTÁSA (Quick Start/Start)

Készenléti állapot esetén nyomja meg a QuickStart/Start gombot, hogy a főzés 1 percre, maximális teljesítmény mellett kapcsolódjon be. A gomb minden további megnyomásával a főzés időtartama 1 perccel megnövekszik. A főzés maximális időtartama 95 perc.

## PROGRAMBEÁLLÍTÁS EGY MEGADOTT ÓRÁBAN

1. Állítsa be az órát (ld. az Óra beállítás pontot).
2. Nyissa meg a főző programot (ld. a **Mikrohullámú főzés** c. pontot). Legfeljebb 3 fázist lehet beállítani, ezen belül a felengedési programot mindig elsőként kell beiktatni.
3. Nyomja meg a **Clock/Pre-Set** gombot, az óra számértékei villogni kezdenek, és a kijelzőn megjelenik az óra jelzőlámpája .
4. Csavarja el a gombot **+** vagy **-** irányban, és állítsa be az órát. A 0-tól 23-ig terjedő számok közül választhat **+** irányban, vagy a 23-tól 0-ig terjedő számok közül **-** irányban.
5. Nyomja meg a **Clock/Pre-Set** gombot, a percek számadatai villogni kezdenek.
6. Csavarja el a gombot **+** vagy **-**, irányban, és állítsa be a percet. A 0-tól 59-ig terjedő számok közül választhat **+** irányban, vagy a 59-től 0-ig terjedő számok közül **-** irányban.
7. A QuickStart/Start gomb megnyomásával fejezze be a beállítást. Az óra jelzőlámpája villogni kezd. Csukott ajtó mellett, a beállított idő elérését követően kétszer felcsendül a hangjelzés, a főzés automatikusan beindul, és az óra jelzőlámpája kialszik. Kigyulladnak a főzés jelzőlámpái és pld .



## FELENGEDÉS SZŰLY SZERINT (Defrost By W.T.)

1. Nyomja meg a **Defrost By W.T** gombot. A kijelzőn megjelenik a **DEF1** felirat, és kigyulladnak a és a jelzőlámpák.
2. A **+** vagy a **-** gomb elcsavarásával állítsa be az élelmiszer súlyát felengedésre. A kijelzőn megjelenik a g betű. A kijelzőn a következő számok jelennek meg: **100 – 200 – 300 ... 1900 – 2000** vagy (fordított sorrendben) – az **-** irány.



3. A **QuickStart/Start** gomb megnyomásával indítsa el a felengedést. A hangjelzés felcsendülése után beindul a felengedés program. Ugyanakkor a kijelzőn villogni kezdenek a és a jelek, valamint a felengedés fennmaradó ideje.

## IDŐZÍTETT FELENGEDÉS (Defrost By Time)

1. Nyomja meg a **Defrost By Time** gombot. A kijelzőn megjelenik a **dEF2** és kigyulladnak a és a jelzőlámpák.
2. A **+** vagy a **-** gomb elcsavarásával állítsa a felengedés időpontját. Ez utóbbit 0:05 másodperctől kezdve lehet beállítani **+** irányban, csökkenti a gomb **-** irányú elforgatásával. A csökkentést 95:00 percnél kezdje. A felengedés maximális időtartama 95 perc.
3. Az **QuickStart/Start** gomb megnyomásával indítsa el a felengedést. Kigyulladnak a és a kijelző lámpák.



## FUNKCIÓK VIZSGÁLATA

A **Micro./Grill/Combi** funkció működtetése mellett végzett főzés esetén nyomja meg a **Micro./Grill/Combi** gombot, a mikrohullámok aktuális teljesítménye 4 másodpercre megjelenik a kijelzőn.

Hasonlóképpen a **Clock/Pre-Set** megnyomása után megjelenik az aktuális idő. 4 másodperc után az adatok visszatérnek az eredeti állapotba.

## AUTOMATA MENÜ (Auto Menu)

1. Nyomja meg az Auto Menu nyomógombot, a főzési menü kiválasztása céljából. A kijelzőn kigyulladnak a és a jelzőlámpák. A menüt a táblázat alapján a továbbiakban következő módon választhatja ki:  
A gomb elcsavarása során a következő lehetőségek közül választhat: **Automatikus melegítés – Zöldség – Hal – Hús – Tészta – Burgonya – Pizza – Leves/Kávé**, a kijelzőn megjelenik az **A-1, ..., A-8** felirat.
2. A kiválasztott menüt erősítse meg az **Auto Menu** gombbal.
3. A gomb elcsavarásával válassza ki a főzésre szánt élelmiszer súlyát. A kijelzőn a **+** vagy a **-** feliratok jelennek meg. A tömeget vagy az értéket a **[M]** vagy a **[9]** gomb elcsavarásával lehet növelni **+** irányban, és csökkenteni **-** irányban.
4. A főzés elindításához nyomja meg a QuickStart/Start gombot, ekkor felcsendül a hangjelzés és beindul a főző program. Ugyanakkor ki lesznek kapcsolva a **[M]** és a **[9]** feliratok, a kijelzőn megjelennek a jelek, valamint a főzés fennmaradó ideje .



## Automata menü táblázat

Menü	Tömeg	Kijelző
A-1 Automatikus melegítés	200 g	
	400 g	
	600 g	
A-2 Zöldség	200 g	
	300 g	
	400 g	
A-3 Hal	250 g	
	350 g	
	450 g	
A-4 Hús	250 g	
	350 g	
	450 g	
A-5 Tészta	50 g	
	100 g	
A-6 Burgonya	200 g	
	400 g	
	600 g	

Menü	Tömeg	Kijelző
A-7 Pizza	200 g	
	400 g	
A-8 Leves	200 ml	
	400 ml	

### TÖBBFÁZISÚ FŐZÉS

Legfeljebb 3 fázis beállítására van lehetőség. Többfázisú főzés esetén, amennyiben a felengedés a főzés egyik fázisát képezi, a felengedés automatikusan elsőként fog sorra kerülni. Minden egyes szakasz befejeződését követően felcsendül a hangjelzés, és kezdetét veszi a következő fázis.

**Figyelem:** Az automatikus főzés nem lehet a többfázisú főzés egyik programja.

#### PÉLDA:

Ahhoz, hogy 100%-os mikrohullámú teljesítmény mellett 10 perces főzést állítson be, s ehhez ráadásként még + 15 percnyi főzést iktasson be 80%-os teljesítmény mellett, a következő lépéseket kell megtennie:

1. Nyomja meg kétszer a **Micro./Grill/Combi** gombot, és válassza ki a 100%-os mikrohullámú teljesítményt – a **P100**-at.
2. A gomb **+** vagy **-**, irányba való elcsavarásával állítsa be a főzés időtartamát 10 percre, s ezt erősítse meg a **Micro./Grill/Combi** gomb megnyomásával. A kijelzőn megjelenik a **P100** felirat, valamint a és a jelek.
3. A gomb **+** vagy **-**, irányba való elcsavarásával állítsa be a mikrohullámú teljesítményt 80 %-ra, azaz **P80**-ra, s ezt erősítse meg a **Micro./Grill/Combi**. gomb megnyomásával.
4. A gomb **+** vagy **-**, irányba való elcsavarásával állítsa be a főzés időtartamát 15 percre, s ezt erősítse meg a **Micro./Grill/Combi**. gomb megnyomásával.
5. **Zmáčkněte tlačítko Quick Start/Start, spustí se nastavený program.**

**A program lefutását követően felcsendül a munkafolyamat végét bejelentő hangjelzés.**

### SZABVÁNYOKKAL KAPCSOLATOS KÖVETELMÉNYEK

A Zelmer mikrohullámú sütők megfelelnek a következő szabványoknak.

A berendezés megfelel az alábbi irányelveknek:

- Kíszfeszültségű elektromos berendezések (LVD) – 2006/95/EC.
- Elektromágneses kompatibilitás (EMC) – 2004/108/EC.

A termék adattábláján CE jelöléssel lett ellátva.

### KÖRNYEZETVÉDELEM - ÓVJUK KÖRNYEZETÜNKET

A karton csomagolást javasoljuk leadni a hulladékgyűjtő helyre.

A polietilén (PE) zsákot dobja műanyag gyűjtő konténerbe. A hálózathoz való kikapcsolás után a használt készüléket szétszerelni, a műanyag alkatrészeket leadni másodlagos nyersanyag felvásárló helyen.

A fém alkatrészeket leadni a MÉH-be.



**Nem doborható ki háztartási hulladékkal együtt!!!**

*Az Importőr/gyártó nem vállal magára felelősséget a készülék nem rendeltetésszerű használatából vagy a használati utasításban foglaltaktól eltérő felhasználásából eredő esetleges károkért.*

*Az Importőr/gyártó fenntartja magának a jogot a termék bármikori, előzetes bejelentés nélküli megváltoztatására, annak az érvényes jogszabályokhoz, szabványokhoz, irányelvekhez való igazítására, vagy a konstrukciós, kereskedelmi, esztétikai és egyéb okokból történő módosítására.*

Vă felicităm pentru alegerea dispozitivului nostru și vă urăm bun găsit printre beneficiarii produselor Zelmer.

Pentru a putea obține cele mai bune rezultate vă recomandăm să folosiți numai accesoriile originale ale companiei Zelmer. Acestea au fost proiectate special pentru acest produs.

Vă rugăm să citiți cu atenție această instrucțiune de utilizare. O atenție deosebită trebuie acordată indicațiilor cu privire la siguranță. Vă sfătuim să păstrați aceste instrucțiuni de utilizare astfel încât să le puteți folosi, de asemenea, în timpul utilizării ulterioare a produsului.

În locul indicat mai jos, scrieți **NUMĂRUL DE SERIE** care se găsește pe cuptorul cu microunde și păstrați această informație pentru viitor.

NUMĂR DE  
SERIE:

### INDICAȚII DE SIGURANȚĂ PRIVIND PROTECȚIA ÎMPOTRIVA ACȚIUNII ENERGIEI MICROUNDE

1. Nu folosiți cuptorul cu ușița deschisă. Există pericolul contactului direct cu radiațiile microunde. Sub nici o formă nu este permisă neutilizarea mecanismelor de protecție sau modificarea lor de către utilizator.
2. Nu așezați nici un obiect între partea din față a cuptorului și ușița, nu permiteți depunerea de murdărie sau de resturi de substanțe de curățare pe suprafața contactului.
3. Nu utilizați un aparat defect. Extrem de important este ca ușița să se închidă în mod corespunzător și să nu prezinte nici o defecțiune.
  - ale balamalelor și zăvoarelor (lipsuri sau slăbiri),
  - a garniturilor ușii și suprafețelor de contact,
  - „denaturări”.
4. Reglarea sau repararea cuptorului pot fi efectuate numai de către lucrători calificați ai serviciului.

### Cuprins

Indicații de siguranță privind protecția împotriva acțiunii energiei microunde .....	32
Recomandări importante privind siguranța .....	32
Instalarea .....	33
Instrucțiuni privind împământarea .....	33
Perturbări radio .....	33
Curățare – conservare și întreținere .....	33
Gătirea cu microunde – indicații .....	33
Funcții de protecție .....	33
Prelungirea funcționării ventilatorului .....	33
Închiderea automată a luminii interioare .....	33
Blocarea accesului copiilor .....	34
Indicații privitoare la veselă .....	34
Până la anunțarea SERVISULUI .....	34
Montarea platoului de sticlă .....	34
<b>Cuptor cu microunde Tip 29Z012 .....</b>	<b>34</b>
Structura cuptorului cu microunde .....	34
Panou de comandă - descriere .....	34
Reglarea funcțiilor cuptorului cu microunde:	
Reglarea ceasului .....	35
Gătire cu microunde .....	35
Grill .....	35
Gătire combinată (Microunde + Grill) .....	35
Decongelare potrivit greutatei produsului .....	35
Decongelare temporară .....	35
Pornire rapidă a gătirii .....	35
Meniu automat .....	35
Tabel pentru meniul automat .....	35
Verificarea funcțiilor .....	36
Gătirea în mai multe etape .....	36
<b>Cuptor cu microunde Tip 29Z013 .....</b>	<b>36</b>
Structura cuptorului cu microunde .....	36
Panou de comandă .....	36
Reglarea ceasului .....	37
Gătirea cu microunde .....	37
Grill .....	37
Gătire combinată (Microunde + Grill) .....	37
Începerea rapidă a gătirii .....	37
Reglarea programului la ora dorită .....	37
Decongelare conform greutatei produsului .....	37
Decongelare temporară .....	37
Verificarea funcțiilor .....	38
Meniu automat .....	38
Tabel pentru meniul automat .....	38
Gătirea în mai multe etape .....	38
Norme în vigoare .....	38
Ecologia – Ai grijă de mediul înconjurător .....	38

### RECOMANDĂRI IMPORTANTE PRIVIND SIGURANȚĂ

În timpul utilizării aparatului electrice, respectați regulile de bază privind siguranța, printre care:

**AVERTISMENT:** Pentru a reduce pericolul de arsuri, de electrocutare, de incendiu, de rănire sau de îmbolnăvire din cauza energiei microunde, respectați următoarele reguli:

1. Cuptoarele cu microunde de Tip 29Z012 și Tip 29Z013 sunt destinate numai folosirii casnice.
2. Cuptorul cu microunde se conectează numai la priza electrică a rețelei de curent electric alternativ de 230-240 V, prevăzută cu contact de protecție.
3. Folosiți aparatul numai potrivit destinației sale, așa cum este ea descrisă în instrucțiunile de față. Nu folosiți substanțe chimice corozive sau care emit vapori în acest aparat. Acest tip de cuptor este destinat încălzirii, gătirii și uscării hranei. Cuptorul nu este destinat utilizării industriale sau de laborator.
4. **AVERTISMENT:** Nu puneți în funcțiune cuptorul gol.
5. Nu folosiți niciodată aparatul dacă are cablul de alimentare sau ștecherul deteriorate, precum și în cazul unei funcționări defectuoase sau dacă a căzut sau a fost deteriorat într-un alt mod.

**Dacă cablul de alimentare al mașinii se va defecta, va trebui să fie înlocuit cu un cablu nou la producător sau la un punct de servis specializat sau de către personal calificat pentru a evita situații periculoase.**

**Reparațiile executate în mod necorespunzător pot reprezenta un real pericol pentru utilizator. În cazul în care apar defecțiuni, adresați-vă unui punct specializat de servis.**

6. **AVERTISMENT:** Copiii pot folosi cuptorul cu microunde fără a fi supravegheați numai după ce li s-a făcut instructajul corespunzător care să le permită să utilizeze cuptorul într-un mod sigur, cu înțelegerea exactă a pericolelor ce decurg din folosirea sa incorectă.

7. Pentru a reduce riscul de incendiu în interiorul cuptorului:
  - în timpul încălzirii produselor alimentare în recipientele din plastic sau hârtie observați cu atenție modul de funcționare a cuptorului datorită posibilității de aprindere a acestor recipiente,
  - înainte de introducerea în cuptor a pungilor de hârtie sau din plastic îndepărtați de pe acestea toate elementele cu conținut de metal,
  - în cazul în care veți observa fum, opriți cuptorul sau scoateți ștecherul din priză și nu deschideți ușa pentru a înăbuși flăcările,
  - nu lăsați produse din hârtie, vase de bucătărie și accesorii de bucătărie sau alimente în interiorul cuptorului atunci când acesta nu este folosit.

8. **AVERTISMENT:** Lichidele și alte produse alimentare nu trebuie încălzite în recipiente închise ermetic, deoarece acestea pot exploda.

9. În timpul încălzirii băuturilor în cuptorul cu microunde, lichidele pot să stropescă cu întârziere, de aceea aveți deosebită grijă când scoateți recipientul.

Nu prăjiți alimente în cuptorul cu microunde. Uleiul fierbinte poate distruge părți ale cuptorului sau ale ustensilelor și poate cauza chiar arsuri ale pielii.

10. Nu încălziți în cuptorul cu microunde ouă în coajă, nici ouă fierte tari, întregi. Acestea pot exploda chiar și după ce s-a terminat încălzirea în cuptorul cu microunde.

11. Produsele alimentare acoperite cu o coajă groasă – precum cartofii, dovleceii întregi, merele și castanele – trebuie înțepate în mai multe locuri înainte de a fi gătite.

12. Nu lăsați produsele să se sfărâmițeze.

13. **AVERTISMENT:** Când cuptorul cu microunde este în funcțiune, nu atingeți suprafețele de la intrare. Temperatura lor poate fi ridicată – există riscul de arsuri.



14. Conținutul sticlețelor pentru hrănirea sugarilor și al borcănașelor trebuie amestecat și agitat. Înainte de hrănire, verificați temperatura, pentru a evita arsurile.

15. Vesela de bucătărie se poate înfierbânta de la mâncarea fierbinte. Pentru a lua vasele, folosiți mânerul adecvat.

16. Înainte de folosire verificați dacă vasele sunt corespunzătoare pentru a fi folosite în cuptorul cu microunde.

#### Test pentru vasele de bucătărie:

a. În recipient/vas turnați 1 pahar de apă rece (250 ml) și introduceți-l în cuptorul cu microunde.

b. Fierbeți apa la puterea maximă timp de 1 minut.

c. După scurgerea timpului setat, verificați temp. recipientului/vasului. Dacă acesta va fi cald la atingere nu îl folosiți pentru gătitul în cuptorul cu microunde.

**AVERTISMENT:** Nu gătiți mai mult de un minut.

17. **AVERTISMENT:** Operațiunile legate de conservarea sau repararea cuptorului cu microunde, care presupun scoaterea carcasei de protecție împotriva acțiunii energiei microunde sunt periculoase și, de aceea, trebuie realizate numai de către o persoană calificată.



- Copii care au depășit vârsta de opt ani, persoanele cu capacități psihice, senzoriale sau mentale limitate cât și persoanele fără experiență și competențe relevante pot utiliza acest dispozitiv numai sub supraveghere sau după ce le-au fost explicate pericolele utilizării greșite și după ce au fost instruite cu privire la utilizarea în siguranță a echipamentelor. Nu lăsați copii să se joace cu dispozitivul. Se permite ca dispozitivul să fie curățat și întreținut de către copii care au depășit vârsta de opt ani, cu condiția că aceștia vor fi supravegheați.
- Dispozitivul nu este conceput pentru a funcționa cu comutatoari de timp externi sau cu un sistem separat de control de la distanță.
- AVERTISMENT:** Este interzisă îndepărtarea foliei care se află pe partea interioară a ușiței. Acest fapt ar putea conduce la deteriorarea aparatului.

### INSTALAREA

- Asigurați-vă că toate ambalajele au fost scoase din interiorul cuptorului cu microunde.
- Scoateți folia protectoare de pe carcasa cuptorului cu microunde.  
**AVERTISMENT:** Nu îndepărtați învelișul cafeniu, de mică, care protejează împotriva magnetronilor.  
**AVERTISMENT:** Verificați dacă nu există vreo urmă de deteriorare, precum îndoiri, deformări ale ușiței, deteriorări ale îmbinărilor ușiței sau ale suprafeței contactului, închizători și încuietori de siguranță slăbite, denivelări în interiorul cuptorului cu microunde sau ale suprafeței ușiței.
- În cazul observării oricărei deteriorări, nu folosiți aparatul și contactați lucrătorii calificați ai unui servis.
- Așezați cuptorul cu microunde pe o suprafață plană, stabilă, care poate să îi susțină atât greutatea cât și pe cea a celor mai grele produse destinate gătirii în cuptorul cu microunde.
- Nu expuneți cuptorul cu microunde acțiunii temperaturii înalte sau a umidității, nu-l plasați în apropierea materialelor ușor inflamabile.
- Pentru o funcționare corespunzătoare a cuptorului cu microunde, asigurați o circulație corespunzătoare a aerului. Lăsați deasupra cuptorului cu microunde un spațiu de 30 cm. Între cuptor și pereți, pe toate laturile, lăsați o distanță de 7,5 cm. O parte trebuie să fie liberă. Nu scoateți picioarele aparatului.
- Nu folosiți cuptorul cu microunde fără platoul de sticlă, suportul inelar rotativ și ruloul așezate în poziția adecvată.
- Verificați dacă cablul de alimentare nu este deteriorat, nu este trecut pe sub cuptorul cu microunde sau peste orice suprafață fierbinte sau tăioasă.
- Asigurați accesul ușor la priza electrică pentru ca, în cazul unor accidente, să fie posibilă decuplarea rapidă și facilă a aparatului de la sursa de alimentare.
- Nu folosiți cuptorul cu microunde în aer liber.

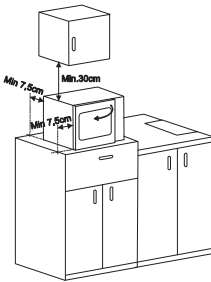

### INSTRUCȚIUNI PRIVIND ÎMPĂMÂNTAREA

Aparatul trebuie împământat. Cuptorul cu microunde este dotat cu cablu de alimentare prevăzut cu ștecăr de împământare.

Conectați cablul la priza de alimentare cu energie electrică corect instalată și împământată.

În cazul unui scurt-circuit, împământarea micșorează riscul de electrocutare. Cuptorul electric trebuie folosit în circuit electric separat.

În cazul folosirii unui prelungitor:

- Prelungitorul trebuie să fie trifazic și cu contact de protecție.
- Prelungitorul trebuie așezat departe de suprafețe fierbinți și ascuțite, astfel încât să nu poată fi, în mod accidental, agățat și tras.

**AVERTISMENT:** În cazul conectării incorecte la rețeaua de alimentare, există riscul electrocutării.

**Observații:** În cazul în care aveți orice întrebare referitoare la împământare sau la instrucțiunile privind conectarea la rețeaua de alimentare, contactați un electrician calificat sau un lucrător la servis.

**AVERTISMENT:** Atât producătorul, cât și vânzătorul nu sunt răspunzători de deteriorările cuptorului sau de rănilile provocate de nerespectarea instrucțiunilor privind conectarea la rețeaua de alimentare cu curent electric.

### PERTURBĂRI RADIO

Funcționarea cuptorului cu microunde poate provoca perturbări receptoarelor radio, tv. sau echipamentelor similare.

Puteți limita sau elimina perturbările în modul următor:

- Curățați ușița și suprafața de contact a cuptorului cu microunde.
- Schimbați reglajele radio sau ale antenei tv receptoare.

- Deplasați cuptorul cu microunde față de stația de recepție.
- Luați cuptorul cu microunde de lângă stația de recepție.
- Conectați cuptorul cu microunde la altă priză electrică, astfel încât cuptorul și stația de recepție să fie alimentate fiecare la alt circuit electric.

### CURĂȚARE – CONSERVARE ȘI ÎNTREȚINERE

- Înainte de începerea curățării cuptorului, scoateți ștecărul din priza electrică.
- Trebuie să păstrați curat interiorul cuptorului. În cazul în care pereții interiori ai cuptorului se murdăresc, ștergeți bucățile de alimente sau lichidul vărsat cu o cârpă umedă. În cazul unei acumulări mai mari de murdărie, folosiți un detergent ușor. Nu folosiți mijloace de curățare sub formă de spray sau alte mijloace de curățare puternice, pentru că acestea pot păta, lăsa urme sau șterge luciul suprafeței cuptorului cu microunde și al ușiței.
- Curățați suprafața interioară a cuptorului cu ajutorul unei cârpe umede. Pentru a evita deteriorarea subsistemelor din interiorul cuptorului cu microunde, aveți grijă să nu pătrundă apa prin orificiile de ventilație, în interiorul său.
- Ștergeți frecvent cu o cârpă umedă ambele părți ale ușiței, geamul, îmbinăările ușiței și părțile dimprejur, pentru a elimina orice rămășiță de mâncare sau de lichid vărsat.

**Nu utilizați substanțe de curățare care conțin elemente abrazive.**

- Pentru spălarea carcasei nu folosiți detergenți agresivi, sub formă de emulsii, lichid, paste etc. Acestea pot, printre altele, să ștergă simbolurile grafice înscrise pe ea, precum: standardele, marcajele, semnele de avertizare ș.a.
- Nu lăsați să se umezească panoul de comandă. Pentru curățarea sa, folosiți o cârpă udă, moale. Pentru a preveni punerea în funcțiune accidentală a cuptorului cu microunde, curățați panoul de comandă cu ușița deschisă.
- Dacă se aburește ușița pe partea interioară sau exterioară, ștergeți-o cu o cârpă moale. Aburirea se poate produce atunci când cuptorul cu microunde funcționează în condiții de umezeală crescută. Într-o asemenea situație, aburirea este un fenomen normal.
- La anumite intervale de timp, scoateți platoul de sticlă și spălați-l. Spălați-l cu apă caldă și detergent lichid pentru vase sau în mașina de spălat vase.
- Pentru a preveni apariția zgomotului, spălați cu regularitate inelul rotativ și partea interioară din spate a cuptorului cu microunde. Suprafața inferioară curățați-o cu un detergent ușor. Inelul rotativ spălați-l în apă cu detergent pentru vase sau în mașina de spălat vase. În timpul montării inelului rotativ, aveți grijă să-l așezați la locul său.
- Pentru a elimina mirosul neplăcut din cuptorul cu microunde, fierbeți timp de cinci minute în el cca. 220 l de apă cu zeama și coaja de la o lămâie, în vasul pentru încălzirea hranei în cuptorul cu microunde. Ștergeți interiorul bine cu o cârpă moale, uscată.
- Dacă este necesară schimbarea becului din interior, **adresați-vă pentru acest lucru SERVISULUI.**
- Curățați cu regularitate cuptorul cu microunde și ștergeți depunerile de mâncare. Nerespectarea regulilor de mai sus poate conduce la deteriorarea suprafeței, ceea ce poate avea o influență negativă asupra produselor alimentare preparate și poate conduce la situații periculoase.

### GĂTIREA CU MICROUND – INDICAȚII

- Așezați adecvat produsele alimentare. Părțile cele mai groase așezați-le la marginile vasului.
- Verificați timpul pentru gătit. Gătiți în timpul cel mai scurt recomandat și, dacă se dovedește necesar, prelungiți gătirea. Produsele prea prăjite pot scoate fum sau se pot aprinde.
- Produsele trebuie acoperite în timpul gătirii. Acoperirea asigură împotriva „stropirii” și asigură gătirea în mod egal.
- În timpul gătirii, trebuie să întoarceți produsele, pentru a grăbi procesul de gătire a unor produse precum piul sau hamburgerii. Produsele mai mari, precum friptura, trebuie întoarse cel puțin o dată.
- La jumătatea gătitului, trebuie să schimbați așezarea produselor alimentare precum chiflele. Produsele așezate sus trebuie aduse jos, iar cele aflate la mijloc trebuie împinse la margine.

### FUNȚII DE PROTECȚIE

- Funcționarea prelungită a ventilatorului**  
În cazul funcționării timp de cinci minute sau mai mult, după încheierea gătirii, cuptorul cu microunde se deconectează în mod automat, iar ventilatorul va funcționa încă 15 secunde suplimentare.
- Oprirea automată a luminii din interior**  
După deschiderea ușiței, în cuptorul cu microunde se aprinde lumina interioară. Dacă ușița rămâne deschisă mai mult de zece minute, fără efectuarea nici unei operațiuni, lumina interioară se oprește în mod automat.

### 3. BLOCAREA ACCESULUI COPIILOR – SISTEM DE PROTECȚIE împotriva accesului copiilor la aparat

**Blocarea:** Când cuptorul cu microunde este în stand by, apăsați și mențineți apăsat timp de trei secunde butonul **Cancel/Stop**. Se va auzi un semnal sonor, care semnalizează instalarea sistemului de protecție împotriva accesului copiilor, iar pe ecran apare afișat simbolul ☒.

**Anularea blocării:** Pentru anularea blocării, apăsați și mențineți apăsat timp de trei secunde butonul **Cancel/Stop**. Se aude un semnal sonor mai lung, care semnalizează anularea blocării.

### INDICAȚII PRIVIND VESELA

Folosiiți în cuptorul cu microunde vesela și „ustensilele” destinate acestei utilizări. Materialul ideal pentru vesela potrivită utilizării în cuptorul cu microunde este materialul transparent, care face posibilă pătrunderea energiei prin recipient, pentru a încălzi alimentele.

1. Nu folosiți ustensile de metal sau vase cu terminații metalice – microundele nu trec prin metal.
2. Înainte de a găti în cuptorul cu microunde, îndepărtați ambalajul din hârtie reciclată, pentru că ar putea conține așchii de metal care pot provoca scânteii și / sau incendiu.
3. Se recomandă folosirea unor vase rotunde / ovale în locul celor pătrate / dreptunghiulare, deoarece în colțuri, de obicei, mâncarea se arde.
4. Protejați părțile descoperite de ardere prin acoperire cu fâșii de folie de aluminiu. **Trebuie totuși să vă amintiți să nu utilizați prea multă folie și să păstrați o distanță de minimum 3 cm. între folie și pereții interni ai cuptorului cu microunde.**

Lista prezentată în continuare face mai ușoară alegerea veselei și a ustensilelor adecvate.

Ustensile de bucătărie	Microunde	Grill	Gătire combinată
Sticlă rezistentă la temperaturi ridicate	Da	Da	Da
Sticlă nerezistentă la temperaturi ridicate	Nu	Nu	Nu
Produse ceramice rezistente la temperaturi ridicate	Da	Da	Da
Ustensile din plastic indicate utilizării în cuptorul cu microunde	Nu	Nu	Nu
Șervețel de unică folosință	Da	Nu	Nu
Placă metalică	Nu	Nu	Nu
Grătar	Nu	Da	Nu
Folia de aluminiu și recipiente din folie	Nu	Da	Nu

### ÎNAINTE DE A ANUNȚA SERVISUL

#### Funcționare normală:

1. Funcționarea cuptorului cu microunde poate provoca perturbări ale receptorilor radio și tv. Aceste perturbări sunt similare celor produse de aparatură electrocasnică precum mikserele, ventilatoarele, aspiratoarele ș.a.
2. În timpul gătirii la putere mică a microundelor, lumina interioară a cuptorului poate scădea în intensitate.
3. În timpul gătirii produselor, se degajă aburi. Cea mai mare parte a aburului este captată de sistemul de ventilație. Totuși, o parte din abur poate rămâne în interior, depunându-se sub formă de picături pe suprafețele mai reci ale cuptorului (de pildă pe ușiță).

#### Dacă nu funcționează cuptorul cu microunde:

1. Verificați dacă cuptorul este corect conectat la priza electrică. Dacă nu, scoateți ștecărul din priză, așteptați zece secunde și reintroduceți-l la loc.
2. Verificați dacă siguranța nu este arsă sau dacă nu s-a decuplat în mod automat siguranța. Dacă siguranța de mai înainte funcționează corect, verificați priza electrică conectând la ea un alt aparat.
3. Verificați dacă panoul de comandă este corect programat și dacă programatorul de timp a fost reglat.
4. Verificați dacă ușița a fost închisă în mod corespunzător cu ajutorul sistemului închidere-blocare. În caz contrar, nu se furnizează energie microunde cuptorului.
5. Dacă platoul rotativ scoate zgomot în timpul utilizării, verificați dacă partea inferioară a cuptorului și ansamblul inelului rotativ sunt curate. Curățați-le potrivit indicațiilor de la secțiunea “Curățare – păstrare și întreținere”.

**DACĂ, DUPĂ EXECUTAREA ACESTOR OPERAȚIUNI, CUPTORUL CU MICROUNDĂ ÎN CONTINUARE NU FUNCȚIONEAZĂ, CONTACTAȚI SERVISUL. NU TREBUIE SĂ REGLAȚI SINGUR(Ă) SAU SĂ REPARAȚI SINGUR(Ă) CUPTORUL CU MICROUNDĂ.**

### MONTAREA PLATOULUI DE STICLĂ ROTATIV

1. Platoul de sticlă nu trebuie pus în poziție inversă. Nu trebuie să limitați mișcarea platoului.
2. În timpul gătirii, în cuptor trebuie să se afle întotdeauna platoul de sticlă precum și ansamblul inelului rotativ.
3. În timpul gătirii alimentelor, recipientele cu alimente trebuie întotdeauna așezate pe platoul de sticlă.
4. În timpul gătirii alimentelor, recipientele cu alimente trebuie întotdeauna așezate pe platoul de sticlă.

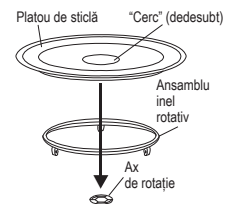

### CUPTOR CU MICROUNDĂ TIP 29Z012

Tensiunea nominală: 230-240 V~ 50 Hz	Frecvență microunde: 2450 MHz	Dim. ext. (Înălțime x lățime x adâncime.): 287 mm x 485 mm x 410 mm
Puterea de alimentare: 1200-1250 W–Microunde 950-1000 W–Grill	Capacitate: 23 l	Dim. compartimentului. (Înălțime x lățime x adâncime.): 221 mm x 314 mm x 347 mm
Putere nom. microunde: 800 W	Platou de sticlă: Ø 270 mm	Greutatea neto: about 13,2 kg

#### Display: indicatori – semnalizare

Microunde	Putere mare și foarte mare	Decongelare	Blocarea accesului copiilor	9 Greutatea în grame
Grill	Putere mică și foarte mică	Ceas	Gătirea automată	ML Capacitatea în ml

### STRUCTURA CUPTORULUI

1. Panou de comandă
2. Ax de rotație
3. Ansamblul inelului rotativ
4. Platou de sticlă rotativ
5. Geamul cuptorului
6. Ușiță
7. Sistem de blocare pentru siguranță – sistem care întrerupe alimentarea în momentul în care ușița este deschisă în timpul funcționării.
8. Grătar

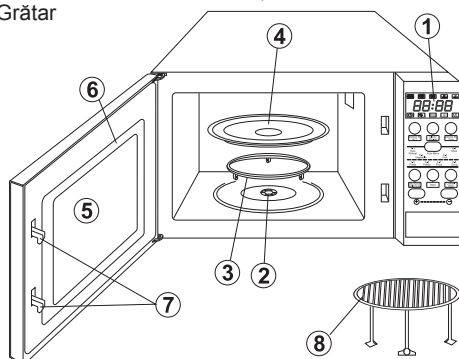

### PANOU DE COMANDĂ

1. Display – ceas și indicatori
2. **Defrost By Time** (Decongelare în timp)
3. **Clock/Pre-Set** (Reglarea ceasului)
4. **Defrost By W.T.** (Decongelare potrivit greutateii)
5. **Auto Menu** (Meniu automat)

**A-1: Auto Reheat** (Încălzire automată)

**A-2: Vegetable** (Legume)

**A-3: Fish** (Pește)

**A-4: Meat** (Carne)

**A-5: Pasta** (Macaroane)

**A-6: Potato** (Cartofi)

**A-7: Pizza** (Pizza)

**A-8: Soup** (Supă/Cafea)

6. **Cancel/Stop** (Anulare/Oprire)
7. **Start** (Start)
8. **Micro/Grill/Combi.** (Microunde/ Grill/Gătire combinată)
9. Butoane:

– Mărirea valorii ⊕

– Micșorarea valorii ⊖

Se apasă de câteva ori la rând butonul sau se menține apăsat.

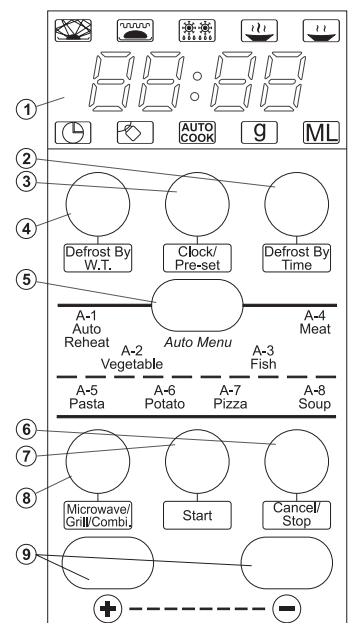

## REGLAREA CEASULUI

După conectarea cuptorului cu microunde la rețeaua electrică, pe display apare afișajul „0:00” și este emis un semnal sonor.

1. Apăsăți butonul **Clock/Pre-Set**, cifrele pentru oră începe să clipească și pe display va apărea indicatorul de control pentru ceas .
2. Apăsăți butonul  $\oplus$  sau butonul  $\ominus$  pentru a regla ora. Puteți folosi cifre de la 0 la 23. Apăsăți butonul  $\oplus$ , pe display apar cifre de la 0 la 23. Apăsăți butonul  $\ominus$ , tpe display apar cifre de la 23 la 0.
3. Apăsăți butonul **Clock/Pre-Set**, cifrele pentru minute vor începe să clipească.
4. Apăsăți butonul  $\oplus$  sau butonul  $\ominus$  pentru a regla minutele. Puteți folosi cifre de la 0 la 59. Apăsăți butonul  $\oplus$ , pe ecran vor fi afișate cifre de la 1 la 59.
5. Apăsăți butonul **Clock/Pre-Set**, pentru a încheia reglarea timpului. Indicatorul de control pentru timp mai este afișat pe display. Începe să clipească „:” și pe ecran este afișat timpul stabilit.



## GĂTIREA CU MICROUND

1. Apăsăți de câteva ori butonul **Microwave/Grill/Combi.**, pentru a alege nivelul de putere necesar. Pe display vor fi afișate **P100, P80, P50, P30, P10** – a se vedea. Se vor aprinde lampa de control și simbolul pentru gătire, în funcție de puterea microundelor selectată – sau .
2. Apăsăți butonul  $\oplus$  sau butonul  $\ominus$  pentru a regla timpul de gătire. Timpul de gătire poate fi reglat de la 0:05 și mărit prin apăsarea butonului  $\oplus$ ; pentru a micșora timpul de gătire, trebuie să apăsați butonul  $\ominus$ . Micșorarea începe de la nivelul 95:00. Timpul maxim de gătire se ridică la 95 de minute.
3. Apăsăți butonul **Start**, pentru a începe gătitul.

### EXEMPLU:

Pentru a fixa timpul de gătire la 20 de minute, la puterea microunde de 80%, efectuați următoarele:

1. Apăsăți de două ori butonul **Microwave/Grill/Combi.**, display-ul afișează **P80** și simbolurile: și .
2. Pentru a regla timpul de gătire, apăsați butonul  $\oplus$  până în momentul în care apare afișat „20:00”.
3. Apăsăți **Start** pentru a începe gătitul; se va auzi un semnal sonor și începe derularea programului de gătit. Concomitent, pe display încep să clipească simbolurile și și timpul de gătit stabilizat.



Tabel al nivelurilor de putere microunde

Putere	Foarte mare	Mare	Medie	Scăzută	Foarte scăzută
Display	P100	P80	P50	P30	P10

### Atenție:

Alături de numărul dat de secunde / minute, la ce interval poate fi modificată reglarea timpului, pentru valori determinate de timp.

0 – 1 minute	La fiecare 5 secunde
1 – 5 minute	La fiecare 10 sec.
5 – 10 minute	La fiecare 30 sec.
10 – 30 minute	La fiecare 1 minut
30 – 95 minute	La fiecare 5 minute

**ACERTISMENT:** Pentru gătitul cu microunde, nu folosiți niciodată grătarul! Întotdeauna scoateți grătarul din cuptor înainte de gătitul cu microunde.

## GRILL

1. Apăsăți de câteva ori butonul **Microwave/Grill/Combi.**, pentru a alege nivelul cerut al puterii. Pe ecran vor fi afișate următoarele: **P100, P80, P50, P30, P10, G, C-1, C-2**. Apăsăți butonul până când pe display apar afișajul „G” și simbolul .
2. Apăsăți butonul  $\oplus$  sau butonul  $\ominus$  pentru a regla timpul pentru grill. Durata pentru grill poate fi reglată începând de la 0:05 secunde și mărită apăsând butonul  $\oplus$ . Durata pentru grill poate fi micșorată de la valoarea de 95:00 prin apăsarea butonului  $\ominus$ . Timpul maxim de gătit se ridică la 95 de minute.
3. Apăsăți butonul **Start** pentru a începe prepararea grill-ului. Se va auzi un semnal sonor și va începe derularea programului pentru grill. Concomitent, pe display va începe să clipească simbolul și afișajul timpului stabilit pentru grill.



## GĂTIRE COMBINATĂ (Microunde + Grill)

1. Apăsăți de câteva ori butonul **Microwave/Grill/Combi.** pentru a alege nivelul dorit al puterii. Pe display vor apărea următoarele afișaje: **P100, P80, P50, P30, P10, G, C-1, C-2**.

Apăsăți butonul până în momentul în care pe display vor apărea afișajele **C-1** sau **C-2**. Vor fi afișate simbolurile și .

**C-1** = 55% din timp – gătit cu microunde, 45% din timp – grill.

**C-2** = 36% din timp – gătit cu microunde, 64% din timp – grill.

2. Apăsăți butonul  $\oplus$  sau  $\ominus$  pentru a fixa timpul de gătit. Timpul de gătit poate fi reglat de la 0:05 sec. Și mărit prin apăsarea butonului  $\oplus$ . Timpul de gătit poate fi micșorat de la 95:00 apăsând butonul  $\ominus$ . Timpul maxim de gătit se ridică la 95 de minute.
3. Apăsăți butonul **Start** pentru a începe gătitul, se va auzi un semnal sonor și va începe derularea programului de gătit. Concomitent, pe display vor începe să clipească și afișajul cu timpul de gătit rămas.

**AVERTISMENT:** În cazul reglării cuptorului cu microunde în regim gătit combinat, copiii pot utiliza cuptorul numai sub supravegherea persoanelor adulte, deoarece aparatul se înfierbântă.



## DECONGELARE POTRIVIT GREUTĂȚII

1. Apăsăți butonul **Defrost By W.T.** Pe display va fi afișat **dEF1** și se vor aprinde indicatorii de control și .
2. Apăsăți butonul  $\oplus$  sau  $\ominus$  pentru a regla greutatea produsului de decongelat. Pe display va apărea litera „g”. Apăsăți butonul  $\oplus$ , pe display vor fi afișate numerele: 100 – 200 – 300...1900 – 2000 sau  $\ominus$ , pentru a fi afișate în ordine descrescătoare.
3. Apăsăți butonul **Start**, pentru a începe decongelarea. Se va auzi un semnal sonor și va începe derularea programului de decongelare. Concomitent, pe display va începe să clipească și și va fi afișat timpul de decongelare rămas.



## DECONGELARE ÎN TIMP

1. Apăsăți butonul **Defrost By Time.** Pe display va apărea afișajul **dEF2** și se vor aprinde indicatorii de control și .
2. Apăsăți butonul  $\oplus$  sau butonul  $\ominus$  pentru a regla timpul de decongelare. Timpul de decongelare poate fi reglat de la 0:05. secunde – mărit prin apăsarea butonului  $\oplus$  și micșorat de la valoarea de 95:00 prin apăsarea butonului  $\ominus$ . Timpul maxim de decongelare se ridică la 95 de minute.
3. Apăsăți butonul **Start** pentru a începe decongelarea. Se vor aprinde indicatorii de control și .



## PORNIRE RAPIDĂ A GĂTIRII

Dacă cuptorul cu microunde este în regim stand by, apăsați butonul **Start**, pentru a porni gătitul timp de un minut, la puterea maximă. Cu fiecare apăsare de buton, timpul de gătit este prelungit cu un minut. Timpul maxim de gătit se ridică la 95 de minute.

## MENIU AUTOMAT

1. Apăsăți butonul **Auto menu** (Meniu automat) de câteva ori, pentru a alege meniul gătit. Pe display vor apărea indicatorul de control și . Meniul poate fi ales potrivit tabelului din continuare și în modul următor:
- Încălzirea automată – Legume – Pește – Carne – Macaroane – Cartofi – Pizza – Supă/ Cafea** și a pe display vor fi afișate **A-1, ..., A-8**.
2. Apăsăți butonul  $\oplus$  sau butonul  $\ominus$ , pentru a alege greutatea produsului ce urmează a fi preparat. Pe display apar afișate **ML** sau **G** greutatea sau capacitatea; pot fi modificate apăsând  $\oplus$  sau  $\ominus$ .
  3. Apăsăți butonul **Start** pentru a începe gătitul, se aude un semnal sonor și începe derularea programului de gătit. Concomitent, dispar afișajele **G** sau **ML** și pe display încep să clipească simbolurile și și durata rămasă din timpul de gătit.



Tabel meniu automat

Meniu	Cantitatea	Masa	Display
A-1 Încălzire automată	1	200 g	
		400 g	
		600 g	
A-2 legume	2	200 g	
		300 g	
		400 g	

Meniu	Cantitatea	Masa	Display
A-3 Pește	3	250 g	
		350 g	
		450 g	
A-4 Carne	4	250 g	
		350 g	
		450 g	
A-5 Macaroane	5	50 g	
		100 g	
A-6 Cartofi	6	200 g	
		400 g	
		600 g	
A-7 Pizza	7	200 g	
		400 g	
		600 g	
A-8 Supă	8	200 ml	
		400 ml	

### VERIFICAREA FUNCȚIEI

În cazul în care se gătește folosind funcția **Microwave/Grill /Combi.**, apăsați butonul **Microwave/Grill /Combi.**, puterea microunde utilizată în acel moment va fi afișată pe display timp de 4 secunde. După 4 secunde de afișaj se revine la starea anterioară.

**După fiecare încheiere a unei funcții, cuptorul cu microunde emite un semnal sonor care semnalizează terminarea activității sale.**

### CUPTOR CU MICROUNDĂ TIP 29Z013

Tensiunea nominală: 230-240V~ 50 Hz	Frecvență microunde: 2450 MHz	Dim. ext. (Înălțime x lățime. x adâncime.): 287 mm x 485 mm x 390 mm
Puterea de alimentare: 1200-1250 W–Microunde 950-1000 W–Grill	Capacitate: 23 l	Dim. compartimentului. (Înălțime x lățime. x adâncime.): 221 mm x 314 mm x 347 mm
Putere nom. microunde: 800 W	Platou de sticlă: Ø 270 mm	Greutatea neto : about 13,3 kg

### Display: indicatori – semnalizare

Microunde	Putere mare și foarte mare	Decongelare	Blocarea accesului copiilor	Greutatea în grame
Grill	Putere mică și foarte mică	Ceas	Gătirea automată	Capacitatea în ml

### STRUCTURA CUPTORULUI

- Panou de comandă
- Ax de rotație
- Ansamblul inelului rotativ
- Platou de sticlă rotativ
- Geamul cuptorului
- Ușiță
- Sistem de blocare pentru siguranță – sistem care întrerupe alimentarea în momentul în care ușița este deschisă în timpul funcționării.
- Grătar

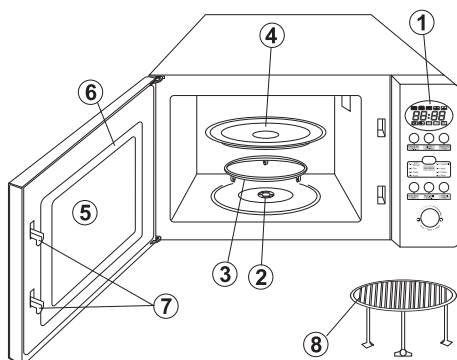

### PANOU DE COMANDĂ

- Display – ceas și indicatori
- Defrost By Time** (Decongelare în timp)
- Clock/Pre-Set** (Reglarea ceasului)
- Defrost By W.T.** (Decongelare potrivit greutatei)
- Auto Menu** (Meniu automat)
  - A-1: Auto Reheat** (Încălzire automată)
  - A-2: Vegetable** (Legume)
  - A-3: Fish** (Pește)
  - A-4: Meat** (Carne)
  - A-5: Pasta** (Macaroane)
  - A-6: Potato** (Cartofi)
  - A-7: Pizza** (Pizza)
  - A-8: Soup** (Supă/Cafea)
- Cancel/Stop** (Anulare/Oprire)
- Start** (Start)
- Microwave/Grill/Combi.** (Microunde/ Grill/Gătire combinată)
- Butoane:
  - Mărirea valorii **+**, în sensul acelor de ceasornic
  - Micșorarea valorii **-**, în sens invers acelor de ceasornic

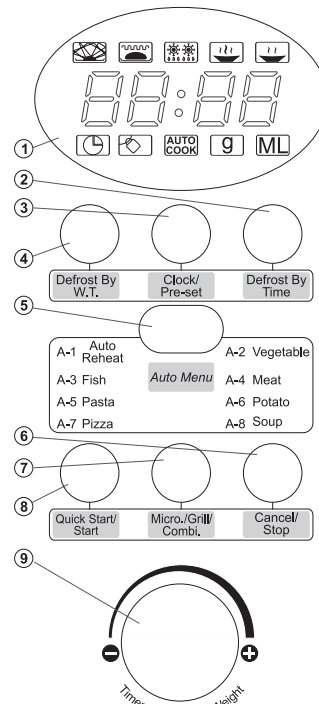

### REGLAREA PROGRAMULUI LA ORA DORITĂ

- Reglați ceasul (a se vedea pct. **Reglarea ceasului**).
- Inițiați programul de gătire (a se vedea pct.: **Gătirea cu microunde**). Pot fi stabilite maximum trei etape. Programul de decongelare trebuie întotdeauna stabilit primul.
- Apăsați butonul **Clock/Pre-Set**, cifrele pentru oră încep să clipească și pe display este afișat indicatorul de control al ceasului
- Apăsați butonul **+** sau **-** pentru a regla ora. Puteți alege cifre de la 0 la 23.
- Apăsați butonul **Clock/Pre-Set**, cifrele pentru minute încep să clipească.
- Apăsați butonul **+** sau **-** pentru a regla minutele. Puteți alege cifre de la 0 la 59.
- Apăsați butonul **Start** pentru a încheia reglarea. Indicatorul de control al ceasului începe să clipească. Dacă ușița este închisă, după ce se ajunge la timpul stabilit, se aud două semnale sonore, programul de gătire începe în mod automat și se stinge indicatorul de control al ceasului . Se aprinde indicatorul de control pentru gătire: și, de exemplu .



### GĂTIREA ÎN MAI MULTE ETAPE

Puteți regla cel mult trei etape de gătire. În cazul gătirii în mai multe etape, dacă decongelarea este una dintre etape, programul de decongelare va fi automat programat cel dintâi. După încheierea unei etape, se aude un semnal sonor și începe etapa următoare.

**Atenție: Gătirea automată nu poate fi unul dintre programele de gătire în mai multe etape.**

**EXEMPLU:** Vreți să reglați gătitura în modul următor: 10 minute la puterea microunde 100% și 15 minute la puterea microunde 80%.

- Apăsați butonul **Microwave/Grill /Combi.**, pentru a alege 100% putere microunde – **P100**.
- Apăsați butonul **+** sau **-** pentru a regla timpul de gătire la 10 minute.
- Apăsați de două ori **Microwave/Grill /Combi.** pentru a regla puterea microunde la 80% – **P80**. Pe display apare afișaj **P80** și simbolul i .
- Apăsați butonul **+** sau **-** pentru a regla timpul de gătire la 15 minute.
- Apăsați butonul **Start** pentru a începe gătitura.

## REGLAREA CEASULUI

După conectarea cuptorului cu microunde la rețeaua electrică, pe display apare afișajul „0:00” și este emis un semnal sonor.

1. Apăsăți butonul **Clock/Pre-Set**, cifrele pentru oră începe să clipească și pe display va apărea indicatorul de control pentru ceas (☰).
2. Apăsăți butonul **+** sau butonul **-**, pentru a regla ora. Puteți folosi cifre de la 0 la 23. Apăsăți butonul **+**, pe display apar cifre de la 0 la 23. Apăsăți butonul **-**, pe display apar cifre de la 23 la 0.
3. Apăsăți butonul **Clock/Pre-Set**, cifrele pentru minute vor începe să clipească.
4. Apăsăți butonul **+** sau butonul **-**, pentru a regla minutele. Puteți folosi cifre de la 0 la 59. Apăsăți butonul **+**, pe ecran vor fi afișate cifre de la 1 la 59.
5. Apăsăți butonul **Clock/Pre-Set**, pentru a încheia reglarea timpului. Indicatorul de control pentru timp mai este afișat pe display. Începe să clipească „:” și pe ecran este afișat timpul stabilit.



## GĂTIRE CU MICROUNDRE

1. Apăsăți butonul **Micro./Grill/Combi.** pentru a regla puterea dorită a microundelor. Pe display apare afișajul „P100”. Se aprind indicatorii de control (☰ și ☱).
2. Pentru a alege o altă putere a microundelor, de ex. **P80**, rotiți potențiometrul în direcția **+** sau **-** până pe display apare afișajul **P80** și simbolul (☱).
3. Apăsăți **Micro./Grill/Combi.** și rotiți potențiometrul în direcția **+** sau **-** pentru a regla timpul de gătire. Rotind în mod corespunzător potențiometrul pentru timpul de gătire, puteți să-l reglați începând cu 0:05 și să-l măriți rotind potențiometrul în direcția **+** sau să-l micșorați în direcția **-**. Micșorarea începe de la valoarea 95:00. Timpul maxim de gătire se ridică la 95 minut.
4. Apăsăți butonul **QuickStart/Start** pentru a începe gătitul.

**EXEMPLU:** Pentru a regla gătitul la 20 de minute la puterea microundelor de 80%, efectuați următoarele:

1. Apăsăți butonul **Micro./Grill/Combi.**, pe display apar afișajul **P100** și simbolul (☰ și ☱).
2. Pentru a alege puterea microundelor dorită, **P80**, rotiți potențiometrul în direcția **+** sau **-**, până pe display apare afișajul **P80** și simbolurile (☱ și ☱).
3. Apăsăți **Micro./Grill/Combi.** și rotiți potențiometrul în direcția **+** sau **-**, pentru a regla timpul la 20 de min. Pe display va apărea timpul stabilit.
4. Apăsăți butonul **QuickStart/Start** pentru a începe gătitul.



Tabel al nivelurilor de putere microunde

Putere	Foarte înaltă	Înaltă	Medie	Joasă	Foarte joasă
Display	P100	P80	P50	P30	P10

### Atenție:

Alături de numărul dat de secunde / minute, la ce interval poate fi modificată reglarea timpului, pentru valori determinate de timp.

0 – 1 minute	La fiecare 5 secunde
1 – 5 minute	La fiecare 10 sec.
5 – 10 minute	La fiecare 30 sec.
10 – 30 minute	La fiecare 1 minut
30 – 95 minute	La fiecare 5 minute

**ACERTISMENT:** Pentru gătitul cu microunde, nu folosiți niciodată grătarul! Întotdeauna scoateți grătarul din cuptor înainte de gătitul cu microunde.

## GRILL

1. Apăsăți **Micro./Grill/Combi.** Pe display va apărea afișajul **P100**.
2. Pentru a alege funcția dorită, grill **G.**, rotiți potențiometrul în direcția **+** sau **-**, până ce pe display apar afișajul **G** și simbolul (☱).
3. Apăsăți **Micro./Grill/Combi.** Și rotiți potențiometrul în direcția **+** sau **-** pentru a regla timpul pentru grill. Timpul pentru grill poate fi reglat începând cu 0:05 și mărit în direcția **+** micșorat în direcția **-**. Micșorarea începe de la valoarea de 95:00. Timpul maxim pentru grill se ridică la 95 de minute.
4. Apăsăți butonul **QuickStart/Start** pentru a începe prepararea grilului. Se aude un semnal sonor și începe derularea programului. Concomitent, display-ul va afișa simbolul (☱) și timpul pentru grill rămas.



**Atenție:** După jumătate din timpul de prăjire, cuptorul se oprește și se emite un dublu semnal sonor. Acesta este un fenomen normal. În această situație, trebuie să întoarceți produsul de preparat. În cazul în care, în intervalul de un minut, nu se efectuează nici o operațiune, cuptorul se pune din nou în funcțiune și se va auzi un semnal sonor.

## GĂTIRE COMBINATĂ (MICROUNDRE + GRILL)

1. Apăsăți **Micro./Grill/Combi.** Pe display va apărea afișajul **P100**.
2. Pentru a alege funcția dorită, rotiți potențiometrul în direcția **+** sau **-**. Pe display apar următoarele afișaje: **P80, P50, P30, P10, G, C-1, C-2** și simbolurile (☱ și ☱).  
**C-1** = 55% din timp – gătire cu microunde,  
45% din timp – grill  
**C-2** = 30% din timp – gătire cu microunde,  
70% din timp – grill
3. După alegerea funcției adecvate, apăsăți **Micro./Grill/Combi.** Și rotiți potențiometrul în direcția **+** sau **-**, pentru a regla timpul de gătire. Rotind în mod corespunzător potențiometrul, puteți regla timpul de gătire începând cu 0:05 și mărit în direcția **+** sau micșorând în direcția **-**. Începeți micșorarea de la valoarea de 95:00. Timpul maxim de gătire se ridică la 95 de minute.
4. Apăsăți butonul **QuickStart/Start** pentru a începe gătitul, se va auzi un semnal sonor și va începe derularea programului de gătire. Concomitent, pe display vor începe să clipească simbolurile (☱ și ☱).

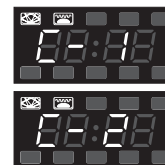

**AVERTISMENT:** În cazul reglării cuptorului cu microunde în regim gătit combinat, copiii pot utiliza cuptorul numai sub supravegherea persoanelor adulte, deoarece aparatul se înfierbântă.

## START (START RAPID)

Dacă cuptorul cu microunde este în regim stand by, apăsăți butonul **QuickStart/Start** pentru a porni gătitul timp de un minut, la puterea maximă. Cu fiecare apăsare de buton, timpul de gătire este prelungit cu un minut. Timpul maxim de gătire se ridică la 95 de minute.

## REGLAREA PROGRAMULUI LA ORA DORITĂ

1. Reglați ceasul. (A se vedea pct.: **Reglarea ceasului**).
2. Porniți derularea programului de gătit (a se vedea pct.: **Gătit cu microunde**). Pot fi reglate maximum trei etape. Întotdeauna, în reglarea, programul de decongelare trebuie să fie cel dintâi.
3. Apăsăți butonul **Clock/Pre-Set**, cifrele pentru oră încep să clipească și pe display apare afișat indicatorul de control pentru ceas (☰).
4. Rotiți potențiometrul în direcția **+** sau direcția **-** pentru a regla ora. Puteți alege cifre de la 0 la 23 – direcția **+** sau de la 23 la 0 – direcția **-**.
5. Apăsăți butonul **Clock/Pre-Set**, cifrele care indică minutele încep să clipească.
6. Rotiți potențiometrul în direcția **+** sau **-** pentru a regla minutele. Puteți alege cifre de la 0 la 59 – direcția **+**, sau de la 59 la 0 – direcția **-**.
7. Apăsăți butonul **QuickStart/Start** pentru a încheia reglarea. Indicatorul de control pentru ceas (☰) începe să clipească. Dacă ușița este închisă, după ce s-a ajuns la timpul stabilit, se aude un dublu semnal sonor, programul de gătit începe să se deruleze în mod automat; dispăre afișajul cu indicatorul de control pentru timp. Se aprind indicatoarele pentru gătit: (☱ și ☱), de ex., (☱).



## DECONGELARE POTRIVIT GREUTĂȚII

1. Apăsăți butonul **Defrost By W.T.** Pe display apare afișajul **dEF1** și se aprind indicatoarele de control (☱ și ☱).
2. Rotiți potențiometrul în direcția **+** sau **-** pentru a regla greutatea produsului de decongelat. Pe display apar afișajul litera **g** și 100-200...1900-2000 (sau în ordine inversă) – direcția **-**.
3. Apăsăți butonul **QuickStart/Start** pentru a începe decongelarea. Se aude un semnal sonor și începe derularea programului de decongelare. Concomitent, pe display vor începe să clipească simbolurile (☱ și ☱) și timpul de decongelare rămas.

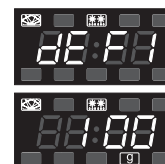

## DECONGELARE ÎN TIMP

1. Apăsăți butonul **Defrost By Time.** Pe display apare afișajul **dEF2** și se aprind indicatoarele de control (☱ și ☱).
2. Rotiți potențiometrul în direcția **+** sau **-**, pentru a regla timpul de decongelare. Timpul de decongelare poate fi reglat de la 0:05 și mărit în direcția **+**; pentru a micșora timpul de decongelare, rotiți potențiometrul în direcția **-**. Timpul maxim pentru decongelare se ridică la 95 de minute.
3. Apăsăți butonul **QuickStart/Start** pentru a începe decongelarea. Se aprind indicatorii de control (☱ și ☱).





## VERIFICAREA FUNCȚIEI

În cazul în care se gătește folosind funcția **Microwave/Grill /Combi.**, apăsați butonul **Microwave/Grill /Combi.**, puterea microunde utilizată în acel moment va fi afișată pe display timp de 4 secunde.



La fel, apăsând butonul **Clock/Pre-set**, pe display apare ora exactă. După 4 secunde de afișaj se revine la starea anterioară.

## MENIU AUTOMAT

1. Apăsați butonul **Auto** menu de câteva ori pentru a alege meniul. Pe display se aprind indicatorii de control  și . Meniul puteți să-l stabiliți în funcție de tabelul din continuare, în felul următor:

Rotind potențiometrul, alegeți: **Încălzire automată – Legume – Pește – Carne – Macaroane – Cartofii – Pizza – Supă/Cafea**, și pe display apar afișajele **A-1, ..., A-8**.



2. După alegerea meniului, confirmați-l apăsând butonul **Auto** menu.
3. Rotiți butonul în direcția **+** sau **-**, pentru a alege greutatea produsului ce urmează a fi gătit. Pe display vor apărea următoarele afișaje  sau . Greutatea sau valoarea pot fi mărite rotind potențiometrul în direcția **+** sau micșorate – în direcția **-**.
4. Apăsați butonul **QuickStart/Start** pentru a începe gătit; se aude un semnal sonor și programul de gătit începe să se deruleze. În același timp, dispar afișajele  și , iar pe display vor apărea simbolurile  și  și timpul de gătit rămas.



Tabel meniu automat

Menu	Masa	Display
A-1 Încălzire automată	200 g	
	400 g	
	600 g	
A-2 Legume	200 g	
	300 g	
	400 g	
A-3 Pește	250 g	
	350 g	
	450 g	
A-4 Carne	250 g	
	350 g	
	450 g	
A-5 Macaroane	50 g	
	100 g	
A-6 Cartofi	200 g	
	400 g	
	600 g	
A-7 Pizza	200 g	
	400 g	
A-8 Supă	200 ml	
	400 ml	

## GĂTIREA ÎN MAI MULTE ETAPE

Puteți regla cel mult trei etape de gătit. În cazul gătirii în mai multe etape, dacă decongelarea este una dintre etape, programul de decongelare va fi automat programat cel dintâi. După încheierea unei etape, se aude un semnal sonor și începe etapa următoare.

**Atenție: Gătirea automată nu poate fi unul dintre programele de gătit în mai multe etape.**

**EXEMPLU:** Vreți să reglați gătit în modul următor: 10 minute la putere microunde 100% și 15 minute la putere microunde 80%.

1. Apăsați de două ori butonul **Microwave/Grill /Combi.**, pentru a alege 100% putere microunde – **P100**.
2. Rotiți potențiometrul în direcția **+** sau **-**, pentru a regla timpul de gătit la 10 minute și confirmați-l apăsând **Micro./Grill /Combi**. Pe display vor apărea afișajul „P100” și simbolurile  și .
3. Apăsați de două ori **Microwave/Grill /Combi**, pentru a regla puterea microunde la 80% – P80. Pe display apare afișat P80 și simbolul buton  și .
4. Rotiți potențiometrul în direcția **+** sau **-** pentru a regla puterea microunde la 80% și confirmați-l apăsând **Micro./Grill /Combi - P80**.
5. Apăsați butonul **QuickStart/ Start** pentru a începe gătit.

**După fiecare încheiere a unei funcții, cuptorul cu microunde emite un semnal sonor care semnalizează terminarea activității sale.**

## NORME ÎN VIGOARE

Cuptoarele cu microunde ZELMER îndeplinesc cerințele următoarelor norme:

Aparatura este în conformitate cu cerințele normelor:

- Aparatură electrică de joasă tensiune (LVD) – 2006/95/EC.
- Compatibilitate electromagnetă (EMC) – 2004/108/EC.

Produs ce poartă înscrisul CE pe eticheta de specificații tehnice.

## ECOLOGIA – AI GRIJĂ DE MEDIUL ÎNCONJURĂTOR

Fiecare utilizator trebuie să se îngrijească de apărarea mediului. Nu este nici greu, nici costisitor. În acest scop:

Ambalajul de carton trebuie predat la maculatură.

Sacii de polietilenă (PE) trebuie duși la containerele pentru plastic.

Aparatura uzată trebuie predată la punctul de colectare adecvat, deoarece anumite elemente periculoase din componența sa pot constitui o amenințare pentru mediu.

**Nu aruncați împreună cu gunoii menajeri!!!**



Importatorul/producătorul nu răspunde de eventualele defecțiuni apărute ca urmare a utilizării aparatului în neconformitate cu destinația sa sau ca urmare a întreținerii sale necorespunzătoare.

Importatorul/producătorul își rezervă dreptul de a modifica produsul în orice moment – fără o informare prealabilă – în scopul adaptării la prevederile legale, la norme și directive sau din motive ce țin de construcție, de vânzare, de aspectul estetic ș.a.

Поздравляем с выбором нашего устройства и приветствуем среди пользователей продуктов Zelmer.

С целью получения наилучших результатов рекомендуем использование исключительно оригинальных аксессуаров фирмы Zelmer. Они были проектированы специально для этого продукта.

Просим внимательно прочитать эту инструкцию по эксплуатации. Особое внимание следует посвятить указаниям по безопасности. Инструкцию по эксплуатации просим сохранить, чтобы Вы могли использовать ее также во время дальнейшего использования.

В обозначенном ниже месте запишите **СЕРИЙНЫЙ НОМЕР** микроволновой печи и сохраните эту информацию на будущее.

**СЕРИЙНЫЙ НОМЕР:**

**Содержание**

Правила безопасности и защиты от воздействия микроволновой энергии .....	39
Указания по технике безопасности .....	39
Установка .....	40
Указания по заземлению .....	40
Радиопомехи .....	40
Очистка – консервация и обслуживание .....	40
Указания по приготовлению пищи в микроволновой печи .....	41
Функции защиты .....	41
Продленная работа вентилятора .....	41
Автоматическое выключение внутреннего освещения .....	41
Блокада для защиты от детей .....	41
Выбор посуды .....	41
Перед тем, как обратиться в сервисную службу .....	41
Установка стеклянного блюда .....	41
<b>МИКРОВОЛНОВАЯ ПЕЧЬ Тип 29Z012</b> .....	<b>42</b>
Устройство микроволновой печи .....	42
Панель управления .....	42
Установка времени .....	42
Микроволновой режим .....	42
Гриль .....	42
Комбинированное приготовление (Микроволны + Гриль) .....	43
Размораживание по весу продукта .....	43
Размораживание по времени .....	43
Быстрый старт .....	43
Автоменю .....	43
Таблица автоменю .....	43
Функция запроса .....	43
Программирование приготовления на заданное время .....	43
Многоэтапное приготовление .....	43
<b>МИКРОВОЛНОВАЯ ПЕЧЬ Тип 29Z013</b> .....	<b>44</b>
Устройство микроволновой печи .....	44
Панель управления .....	44
Установка времени .....	44
Микроволновой режим .....	44
Гриль .....	45
Комбинированное приготовление (Микроволны + Гриль) .....	45
Быстрый старт .....	45
Программирование приготовления на заданное время .....	45
Размораживание по весу продукта .....	45
Размораживание по времени .....	45
Функция запроса .....	45
Автоменю .....	45
Таблица автоменю .....	46
Многоэтапное приготовление .....	46
Соответствие нормам .....	46
Экология – забота о окружающей среде .....	46

**ПРАВИЛА БЕЗОПАСНОСТИ И ЗАЩИТЫ ОТ ВОЗДЕЙСТВИЯ МИКРОВОЛНОВОЙ ЭНЕРГИИ**

1. Не пытайтесь пользоваться микроволновой печью при открытой дверце, т. к. Вы можете подвергнуть себя воздействию микроволновой энергии. Категорически запрещается обходить или самостоятельно модифицировать механизмы защиты.
2. Не помещайте посторонние предметы между дверцей и торцевой частью печи. Следите за тем, чтобы на внутренней поверхности дверцы и на уплотнительной прокладке не скапливалась грязь и остатки чистящих средств.
3. Не пользуйтесь поврежденной микроволновой печью. Особенно важно, чтобы дверца плотно закрывалась и не имела каких-либо повреждений. Не пользуйтесь печью, если:
  - завесы и защелки (отсутствие трещин или послабление),
  - уплотнителей дверц, а также поверхностей стыка,
  - „спачения”.

4. Ремонт и регулировку прибора могут выполнять только квалифицированные специалисты сервиса.

**УКАЗАНИЯ ПО ТЕХНИКЕ БЕЗОПАСНОСТИ**

Во время использования прибора всегда соблюдайте нижеприведенные основные правила техники безопасности:

**ВНИМАНИЕ:** Во избежание ожогов, пожара, поражения электрическим током, получения травм, а также подвергания себя воздействию микроволновой энергии, необходимо строго соблюдать следующие правила:

1. Микроволновые печи Тип 29Z012 и Тип 29Z013 предназначены исключительно для домашнего пользования.
2. Подключайте печь только к сети переменного тока 230-240 V с заземлением.
3. Используйте печь только в целях, предусмотренных инструкцией. Не помещайте в печь какие-либо агрессивные и химические вещества. Данный тип микроволновой печи предназначен только для подогрева, приготовления пищи и сушки. Запрещается использовать печь в промышленных или лабораторных целях.
4. **ВНИМАНИЕ:** Не включайте пустую печь.
5. Запрещается пользоваться печью с поврежденным сетевым электропроводом или вилок, а также, если печь упала или имеет повреждения иного характера.

Если будет поврежден неотделяемый кабель питания, то его должен заменить производитель или специализированная ремонтная мастерская либо квалифицированное лицо во избежание возникновения опасности.

Ремонт прибора могут выполнять только квалифицированные специалисты. Неправильно выполненный ремонт может создать серьезную угрозу для пользователя. В случае появления неполадок рекомендуем обратиться в специализированный сервисный пункт.

6. **ВНИМАНИЕ:** Дети могут пользоваться печью только под надзором взрослых или если им объяснят, как пользоваться печью, и они смогут безопасно пользоваться ею, осознавая возможную опасность в случае неправильного использования микроволновой печи.
7. Чтобы уменьшить риск пожара внутри печи:
  - во время подогрева пищи в пластиковом или бумажном контейнере наблюдайте за работой печи в связи с возможностью возникновения искры,
  - перед вложением бумажных или пластиковых пакетов в печь уберите из них всяческие содержащие металл завязки,
  - в случае выделения дыма выключите печь или вытяните штепсель кабеля из гнезда и оставьте дверцы закрытыми в целях затухания пламени,
  - не оставляйте бумажных продуктов, посуды и кухонных приборов или пищи внутри печи, когда прибор не используется.
8. **ВНИМАНИЕ:** Жидкости и другие продукты питания нельзя разогревать в закрытых контейнерах, потому что они могут взорваться.
9. При подогреве напитков или воды в микроволновой печи может произойти перегрев жидкости выше точки кипения без выделения пузырьков. При извлечении нагретой жидкости может произойти всплеск кипятка. Вынимайте посуду с напитками аккуратно, с соблюдением особой осторожности. Не используйте микроволновую печь для поджаривания. Горячее масло может повредить части изделия и посуду или даже обжечь кожу.
10. Не разогревайте в печи яйца в скорлупе и целые яйца, сваренные вкрутую, т.к. они могут взорваться.
11. Продукты с плотной кожурой, такие как картофель, целые кабачки, яблоки и каштаны рекомендуется при приготовлении в микроволновой печи предварительно прокалывать.
12. Следите за тем, чтобы не разварить пищу.
13. **ВНИМАНИЕ:** Будьте осторожны. Во избежание ожогов избегайте прикосновения к горячим поверхностям микроволновой печи во время ее работы.



14. Размещивайте или взбалтывайте содержимое бутылочек с детским питанием. Во избежание ожогов перед кормлением проверяйте его температуру.
15. Кухонная посуда может нагреваться в микроволновой печи. Вынимайте ее осторожно, пользуйтесь кухонными прихватками.
16. Перед использованием проверьте, подходит ли посуда к использованию в микроволновой печи.

**Тест кухонной посуды:**

- a. В контейнер/посуду налейте 1 стакан холодной воды (250 мл) и поместите его в микроволновой печи.
- b. Готовьте при максимальной мощности в течении 1 минуты.
- c. После окончания заданного времени осторожно проверьте темп. контейнера/посуды. Если он будет теплым на ощупь, не используйте его для приготовления в микроволновой печи.

**ВНИМАНИЕ:** Не готовьте дольше, чем 1 минуту.

17. **ВНИМАНИЕ:** Все работы, связанные с ремонтом или техобслуживанием микроволновой печи, требующие снятия кожуха излучателя микроволн, являются опасными для здоровья. Ремонт должен осуществлять только квалифицированный специалист по ремонту микроволновой техники.
18. Дети моложе 8 лет, а также лица с ограниченными психическими, сенсорными или ментальными способностями, а также лица, не имеющие соответствующего опыта и знания, могут использовать прибор только под присмотром или после предварительного объяснения возможных опасностей и инструктажа по безопасному использованию прибора. Не следует позволять детям играть с прибором. Позволяется чистка и выполнение действий по хранению прибора детьми старше 8 лет при условии соответствующего надзора.
19. Устройство не предназначено для работы с использованием внешних выключателей-таймеров или отдельной системы дистанционного управления.
20. **ВНИМАНИЕ:** Категорически запрещается удалять защитную пленку с внутренней стороны дверцы микроволновой печи. Это может привести к повреждению прибора.

### УСТАНОВКА

1. Убедитесь, что при распаковке в печи не остались поставляемые с ней принадлежности и упаковочные материалы.
2. Снимите с корпуса печи защитную пленку.  
**ВНИМАНИЕ:** Не удаляйте защитное светло-коричневое слюдяное покрытие с магнетрона.  
**ВНИМАНИЕ:** Убедитесь, что печь не имеет каких-либо дефектов, например, деформации или перекоса дверцы, повреждения уплотнений или уплотнительных поверхностей дверцы, поломанных петель и защелок дверцы, а также вмятин на дверцах и внутренних поверхностях печи.
3. При обнаружении каких-либо дефектов не включайте печь и обратитесь в службу сервиса.
4. Установите печь на ровной стабильной поверхности, которая должна выдержать собственный вес печи и вес самых тяжелых продуктов, которые будут использоваться в процессе приготовления в микроволновой печи.
5. Не подвергайте печь воздействию высоких температур и влажности, а также не устанавливайте рядом с легковоспламеняющимися предметами.
6. Обеспечьте доступ воздуха для вентиляции. Свободное расстояние над печью должно составлять не менее 30 см. С задней стороны печи – не менее 7,5 см, и не менее 7,5 см с правой и левой стороны микроволновой печи. Одна сторона должна быть открытой.
7. Не закрывайте и не блокируйте вентиляционные отверстия печи. Не снимайте ножки печи.
8. Не пользуйтесь печью без стеклянного блюда или если блюдо и другие комплектующие установлены неправильно.
9. Убедитесь, что питающий электропровод печи не поврежден, не касается внешней поверхности корпуса и не соприкасается с какой-либо горячей или острой поверхностью.
10. Розетка должна находиться в непосредственной близости от микроволновой печи, чтобы в случае необходимости можно было немедленно отключить печь от питающей сети.
11. Запрещается пользоваться печью вне помещения.

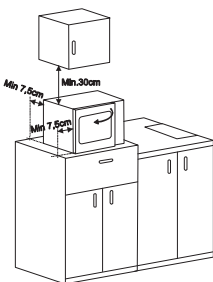

### УКАЗАНИЯ ПО ЗАЗЕМЛЕНИЮ

Микроволновая печь должна быть заземлена. Питающий электропровод и вилка печи имеют заземление.

Подсоедините электропровод к правильно установленной розетке с заземлением.

При коротком замыкании заземление снижает риск поражения электрическим током.

Рекомендуем, чтобы питание микроволновой печи осуществлялось от отдельной цепи.

В случае, если нужно использовать удлинитель:

1. Используйте только трехжильный провод с заземлением.
2. Следите, чтобы кабель не соприкасался с горячими, острыми предметами и чтобы об него нельзя было сплотнуться.

**ВНИМАНИЕ:** Неправильное подсоединение микроволновой печи может привести к поражению электрическим током.

**Замечание:** Если инструкция по заземлению и установке микроволновой печи Вам не до конца понятна и у Вас возникли какие-либо вопросы, просим пригласить квалифицированного электрика или обратиться в службу сервиса.

**ВНИМАНИЕ:** Как изготовитель, так и продавец не несут ответственности за повреждение микроволновой печи и возможный ущерб, причиненный в результате несоблюдения указаний по подсоединению печи к питающей сети.

### РАДИОПОМЕХИ

Микроволновая печь может быть источником радиопомех, влияющих на работу радиоприемников, телевизоров и других подобных приборов.

Помехи можно ограничить или предотвратить следующим образом:

1. Перед началом эксплуатации внутреннюю поверхность печи, дверцу и уплотнение следует протереть влажной тряпкой.
2. Установите принимающую антенну радиоприемника или телевизора в другом месте.
3. Измените расположение печи по отношению к этим приборам.
4. Отодвиньте микроволновую печь от прибора.
5. Включите микроволновую печь и прибор в разные розетки таким образом, чтобы приборы не мешали в эксплуатации друг другу.

### ОЧИСТКА – КОНСЕРВАЦИЯ И ОБСЛУЖИВАНИЕ

1. Перед очисткой микроволновую печь следует выключить и вынуть вилку питающего электропровода из розетки.
2. Микроволновую печь необходимо содержать в чистоте. Загрязненную внутреннюю поверхность печи, дверцу и уплотнения следует протирать влажной тряпкой. В случае сильного загрязнения используйте мягкие детергенты. Не используйте аэрозоли и концентрированные чистящие средства, т.к. они могут повредить поверхность дверцы или печи либо оставить на ней пятна и разводы, а также сделать поверхность матовой.
3. Наружную поверхность микроволновой печи протирайте влажной тряпкой. Избегайте повреждения элементов, находящихся внутри печи. Следите за тем, чтобы вода не попадала в вентиляционные отверстия печи.
4. Дверцы с обеих сторон, смотровое окно печи и соседние элементы регулярно протирайте влажной тряпкой, чтобы удалить остатки пищи и вытереть разлитую жидкость.  
**Запрещается использовать абразивные чистящие средства.**
5. Не рекомендуется использовать для мытья корпуса агрессивные детергенты в виде молочка, пасты, эмульсии и т.п., которые могут поцарапать очищаемую поверхность и стереть надписи: графические символы, деления, предупреждающие знаки и т. п.
6. Нельзя допускать до попадания влаги на панель управления. Протирайте панель мягкой влажной тряпкой. При чистке панели управления оставьте дверцу печи открытой во избежание случайного включения печи.
7. Если внутри или снаружи печи образуется конденсат, удалите его с помощью мягкой тряпки. Появление конденсата может быть обусловлено использованием печи в условиях повышенной влажности. В данном случае это нормальное явление.
8. Регулярно вынимайте и мойте стеклянное блюдо с добавлением жидкости для мытья посуды или в посудомоечной машине.
9. Для обеспечения бесшумной работы необходимо регулярно очищать роликтовую подставку и дно печи. Дно печи вымойте с помощью мягкого чистящего средства, а роликтовую подставку можно мыть с добавлением средства для мытья посуды или в посудомоечной машине. При установке роликтовой подставки следите за тем, чтобы установить ее в нужном месте.
10. Если в камере микроволновой печи появился неприятный запах, необходимо вскипятить в ней в течение ок. 5 минут ок. 200 мл воды с соком из одного лимона и лимонной цедрой. Затем внутренние поверхности необходимо вытереть насухо мягкой тряпкой.
11. В случае, если возникнет необходимость замены лампочки внутри печи, **следует обратиться в службу сервиса.**
12. Регулярно очищайте печь и удаляйте из нее остатки пищи. Невыполнение приведенных выше правил может привести к повреждению поверхности печи, а тем самым уменьшить срок ее службы и привести к опасным ситуациям.

### УКАЗАНИЯ ПО ПРИГОТОВЛЕНИЮ ПИЩИ В МИКРОВОЛНОВОЙ ПЕЧИ

1. Поместите продукты в печь. Чтобы добиться равномерного приготовления, рекомендуется класть продукт толстой стороной к внешнему краю поддона.
2. Проверьте время приготовления. Установите наименьшее время приготовления. В случае необходимости время приготовления можно продлить. Пригоревшие продукты могут стать причиной задымления или возгорания.
3. Для ускорения процесса приготовления, а также для предотвращения разбрызгивания рекомендуется накрывать продукты крышкой или пленкой.
4. Такие продукты, как целые цыплята или гамбургеры, необходимо



переворачивать, чтобы верх и низ прожаривались равномерно. Крупные куски мяса необходимо перевернуть, по крайней мере, один раз.

- В половине процесса приготовления необходимо перемешать такие продукты, как тефтели. Те, которые были сверху, должны оказаться снизу, а те, которые были в центре – переложить на край.

### ФУНКЦИИ ЗАЩИТЫ

#### 1. Продленная работа вентилятора

Если процесс приготовления в микроволновой печи длится 5 и более минут, после отключения печи излучение микроволновой энергии прекращается, однако вентилятор продолжает работать еще около 15 секунд.

#### 2. Автоматическое выключение внутреннего освещения

При открытии дверцы микроволновой печи включается внутреннее освещение камеры печи. Если дверца остается открытой более 10 минут, освещение автоматически выключается.

#### 3. БЛОКАДА ДЛЯ ЗАЩИТЫ ОТ ДЕТЕЙ – позволяет предотвратить вмешательство детей в работу печи.

**Блокада:** В режиме ожидания нажмите и придержите 3 секунды кнопку **Отмена/Стоп**. Раздастся длинный звуковой сигнал, сигнализирующий включение блокады для защиты от детей, а на дисплее появится символ .

**Снятие блокады:** При включенной блокаде нажмите и придержите 3 секунды кнопку **Отмена/Стоп**. Раздастся длинный звуковой сигнал, сигнализирующий снятие блокады.

### ВЫБОР ПОСУДЫ

Для приготовления пищи в микроволновой печи необходимо пользоваться посудой и кухонными принадлежностями, подходящими для микроволновых печей. Идеальным материалом для посуды являются прозрачные материалы, т.к. обеспечивают быстрое проникновение микроволн.

- Нельзя использовать металлические кухонные принадлежности и металлическую посуду, а также посуду с рисунком, нанесенным металлосодержащими красками – микроволны не проникают сквозь металл.
- Не помещайте в печь продукты, упакованные в бумагу из вторсырья, т.к. упаковка может содержать металлические примеси, которые могут вызвать искрение и/или возгорание.
- Рекомендуется использовать круглую или овальную посуду, вместо квадратных или прямоугольных, т.к. пища в углах посуды чаще пригорает.
- Во избежание чрезмерного воздействия микроволн открытые части приготавливаемой пищи можно прикрыть тонкими полосками алюминиевой фольги. **Будьте осторожны – не используйте слишком много фольги и следите за тем, чтобы расстояние между фольгой и внутренними поверхностями печи составляло не менее 3 см.**

Представленная ниже таблица поможет Вам правильно выбрать посуду.

Кухонная посуда	Обычный режим микроволновой печи	Гриль	Комбинированное приготовление
Жаропрочная стеклянная	Да	Да	Да
Обычная стеклянная	Нет	Нет	Нет
Жаропрочная керамическая	Да	Да	Да
Пластиковая посуда, пригодная для микроволновой печи	Да	Нет	Нет
Кухонные бумажные полотенца	Да	Нет	Нет
Металлические лотки	Нет	Да	Нет
Решетка для гриля	Нет	Да	Нет
Алюминиевая фольга и алюминиевые лотки	Нет	Да	Нет

### ПЕРЕД ТЕМ, КАК ОБРАТИТЬСЯ В СЕРВИСНУЮ СЛУЖБУ

#### Нормальное состояние:

- Микроволновая печь может быть источником радиопомех, влияющих на работу радиоприемников и телевизоров. Аналогичные помехи могут возникать при работе таких электроприборов как миксер, вентилятор, пылесос и т.п.
- Во время приготовления с низкой мощностью микроволн освещение внутри камеры печи может немного притухнуть.
- Во время приготовления в микроволновой печи продукты выделяют водяной пар. Большинство пара выходит через вентиляционные отверстия, однако после окончания процесса приготовления его излишек может скапливаться внутри печи, оседая на холодных элементах печи (напр., на дверце).

#### Если печь не работает:

- Убедитесь, что печь включена в сеть правильно. Если нет, выньте вилку питающего электропровода из розетки, подождите 10 секунд и вложите еще раз.
- Проверьте предохранитель печи. Убедитесь, что предохранитель исправный и не включился автоматический предохранитель. Если данная защита работает правильно, проверьте подачу напряжения в сетевую розетку, включая в нее какой-либо другой электроприбор.
- Убедитесь, что панель управления и таймер запрограммированы правильно.
- Убедитесь, что дверцы плотно прилегают к корпусу. В противном случае произойдет утечка микроволновой энергии.
- Для обеспечения бесшумной работы необходимо регулярно очищать роликтовую подставку и дно печи в соответствии с указаниями раздела «ОЧИСТКА – КОНСЕРВАЦИЯ И ОБСЛУЖИВАНИЕ».

**Если Вы выполнили описанные выше операции, а печь все-таки не работает, обратитесь в службу сервиса. Запрещается самостоятельно регулировать или ремонтировать микроволновую печь.**

### УСТАНОВКА ВРАЩАЮЩЕГОСЯ СТЕКЛЯННОГО БЛЮДА

- Никогда не размещайте стеклянное блюдо вверх дном и не ограничивайте его вращение.
- Во время приготовления пищи всегда должны использоваться как стеклянное блюдо, так и роликтовая подставка.
- Всю пищу и разогреваемые упаковки с пищей необходимо всегда размещать на стеклянном блюде.
- В случае поломки вращающегося блюда или если оно лопнет, необходимо обратиться в ближайший сервисный пункт.

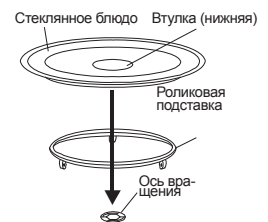

## МИКРОВОЛНОВАЯ ПЕЧЬ ТИП 29Z012

Номинальное напряжение: 230-240 V~ 50 Hz	Частота: 2450 MHz	Внешние габаритные размеры (выс. x шир. x гл.): 287 мм x 485 мм x 410 мм
Потребляемая энергия:	Объем: 23 л	Внутренние размеры (выс. x шир. x гл.): 221 мм x 314 мм x 347 мм
1200-1250 W (Микроволны); 950-1000 W (Гриль)	Диаметр поворотного стола: Ø 270 мм	Вес нетто: ок. 13,2 кг
Номинальная мощность микроволн: 800 W		

### Экран дисплея: символы – сигнализация

 Микроволны	 Мощность очень высокая и высокая	 Размораживание	 Блокада для защиты от детей	 Вес в граммах
 Гриль	 Мощность очень низкая и низкая	 Часы	 Автоматическое приготовление	 Объем в мл.

### УСТРОЙСТВО МИКРОВОЛНОВОЙ ПЕЧИ

1. Панель управления
2. Ось вращения
3. Роликовая подставка
4. Стеклопачетное блюдо
5. Окно печи
6. Дверца
7. Блокада дверцы – отключает питание в момент открытия дверцы микроволновой печи в ходе ее работы
8. Решетка для гриля

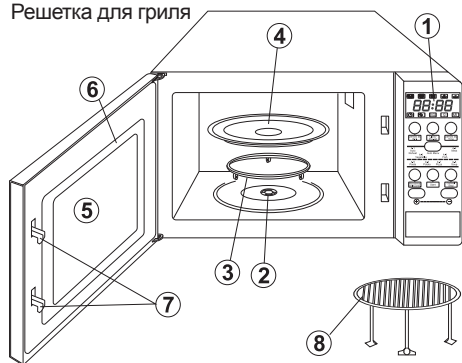

### ПАНЕЛЬ УПРАВЛЕНИЯ

1. Экран дисплея: текущее время + символы
2. **Defrost By Time** (Размораживание по времени)
3. **Clock/Pre-Set** (Установка времени)
4. **Defrost By W.T.** (Размораживание по весу)
5. **Auto Menu** (Автоменю)

**A-1: Auto Reheat** (Автоматический разогрев)

**A-2: Vegetable** (Овощи)

**A-3: Fish** (Рыба)

**A-4: Meat** (Мясо)

**A-5: Pasta** (Макароны)

**A-6: Potato** (Картофель)

**A-7: Pizza** (Пицца)

**A-8: Soup** (Супы/Кофе)

6. **Cancel/Stop** (Отмена/Стоп)
7. **Start** (Старт)
8. **Microwave/Grill/Combi.** (Микроволны/ Гриль/ Комбинированное приготовление)
9. Кнопки:

- увеличение величины (+)
- уменьшение величины (-)
- скачкообразно, несколько раз нажимая на кнопку, или плавно, придерживая кнопку.

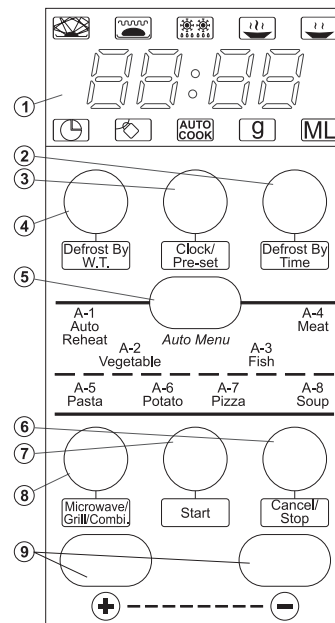

### УСТАНОВКА ВРЕМЕНИ

При подключении микроволновой печи к питающей сети на дисплее появится надпись «0:00» и раздастся один звуковой сигнал.

1. Нажмите на кнопку **Clock/Pre-Set**. Начнут пульсировать цифры часа и на дисплее появится индикатор времени (🕒).
2. Нажмите на кнопку (+) или (-), чтобы выбрать час. Можно выбрать цифры от 0 до 23. При нажатии на кнопку (+) на дисплее высвечиваются цифры от 0 до 23. При нажатии на кнопку (-) на дисплее высвечиваются цифры от 23 до 0.
3. Нажмите на кнопку **Clock/Pre-Set**. Начнут пульсировать цифры минут.
4. Нажмите на кнопку (+) или (-), чтобы выбрать минуты. Можно выбрать цифры от 0 до 59. При нажатии на кнопку (+) на дисплее высвечиваются цифры от 1 до 59.
5. Нажмите на кнопку **Clock/Pre-Set**, чтобы подтвердить выбранные параметры. Индикатор времени погаснет. Начнет пульсировать «:», а на дисплее отобразится выбранное Вами время.



### МИКРОВОЛНОВОЙ РЕЖИМ

1. Нажмите несколько раз на кнопку **Microwave/Grill/Combi**, чтобы выбрать необходимый уровень мощности. На дисплее появятся надписи **P100, P80, P50, P30, P10** – см. таблицу. Загорится контрольный индикатор (🔥) и символ режима приготовления, в зависимости от выбранной мощности микроволн – (🍲) или (🍷).
2. Нажмите на кнопку (+) или (-), чтобы выбрать время приготовления. Можно установить время приготовления на 0:05 и увеличивать, нажимая на кнопку (+). Чтобы уменьшить время приготовления, нужно нажать на кнопку (-). Обратный отсчет времени начинается с 95:00. Максимальное время приготовления составляет 95 минут.
3. Нажмите на кнопку **Start**, чтобы начать приготовление.

#### ПРИМЕР:

Чтобы выбрать приготовление в течение 20 минут с мощностью микроволн 80%, необходимо выполнить следующее:

1. Два раза нажмите на кнопку **Microwave/Grill/Combi**. На дисплее появится надпись **P80** и символы: (🔥) и (🍷).



2. Чтобы ввести время приготовления, нажимайте на кнопку (+) до тех пор, пока на дисплее не появится надпись «20:00».
3. Нажмите на кнопку **Start**, чтобы начать приготовление. Раздастся звуковой сигнал и начнется программа приготовления. В это время на дисплее будут пульсировать символы (🍲) и (🍷), а также оставшееся время приготовления.



Таблица мощности микроволн

Мощность	Очень высокая	Высокая	Средняя	Низкая	Очень низкая
Дисплей	P100	P80	P50	P30	P10

#### Внимание:

В данной таблице представлены параметры установки времени для определенной продолжительности приготовления

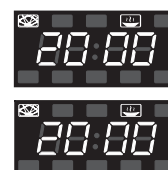
0 – 1 мин.	: 5 сек.
1 – 5 мин.	: 10 сек.
5 – 10 мин.	: 30 сек.
10 – 30 мин.	: 1 мин.
30 – 95 мин.	: 5 мин.

**ВНИМАНИЕ:** Не используйте решетку для гриля в микроволновом режиме! В случае приготовления в микроволновом режиме обязательно вынимайте решетку из печи.

### ГРИЛЬ

1. Нажмите несколько раз на кнопку **Microwave/Grill/Combi**, чтобы выбрать необходимый уровень мощности. На дисплее появятся следующие надписи: **P100, P80, P50, P30, P10, G, C-1, C-2**. Нажимайте на кнопку до тех пор, пока на дисплее не появится надпись «G» и символ (🍷).
2. Нажмите на кнопку (+) или (-), чтобы выбрать время приготовления. Можно установить время приготовления на 0:05 и увеличивать, нажимая на кнопку (+). Чтобы уменьшить время приготовления, нужно нажать на кнопку (-). Обратный отсчет времени начинается с 95:00. Максимальное время приготовления составляет 95 минут.
3. Нажмите на кнопку **Start**, чтобы начать приготовление на гриле. Раздастся звуковой сигнал и начнется программа приготовления на гриле. В это время на дисплее будет пульсировать символ (🍷) и оставшееся время.



## КОМБИНИРОВАННОЕ ПРИГОТОВЛЕНИЕ (МИКРОВОЛНЫ + ГРИЛЬ)

1. Нажмите несколько раз на кнопку **Microwave/Grill/Combi.**, чтобы выбрать необходимый уровень мощности микроволн. На дисплее будут появляться следующие надписи: **P100, P80, P50, P30, P10, G, C-1, C-2.**



Нажимайте на кнопку до тех пор, пока на дисплее не появится надпись **C-1** или **C-2**. Появится символ и .

**C-1** = 55% времени – микроволновой режим,  
45% времени – гриль.

**C-2** = 36% времени – микроволновой режим,  
64% времени – гриль.

2. Нажмите на кнопку  $\oplus$  или  $\ominus$ , чтобы выбрать время приготовления. Время приготовления можно установить на 0: 05 секунд и увеличивать, нажимая на кнопку  $\oplus$ , или уменьшать, нажимая на кнопку  $\ominus$ . Обратный отсчет времени начинается с 95: 00. Максимальное время приготовления составляет 95 минут.
3. Нажмите на кнопку **Start**, чтобы начать приготовление. Раздастся звуковой сигнал и начнется программа комбинированного приготовления. В это время на дисплее будут пульсировать символы и , а также оставшееся время.

**ВНИМАНИЕ:** В комбинированном режиме принадлежности печи и поверхность печи сильно нагреваются. В этом режиме дети могут пользоваться печью только под надзором взрослых.

### РАЗМОРАЖИВАНИЕ ПО ВЕСУ ПРОДУКТА

1. Нажмите на кнопку **Defrost By W.T.** На дисплее появится надпись **dEF1** и загорятся контрольные индикаторы и .
2. Нажмите на кнопку  $\oplus$  или  $\ominus$ , чтобы установить вес размораживаемого продукта. На дисплее появится буква «g». Нажмите на кнопку  $\oplus$  – на дисплее появятся цифры: 100 – 200 –300...1900 – 2000, или на  $\ominus$ , чтобы появились цифры в обратном порядке.
3. Нажмите на кнопку **Start**, чтобы начать размораживание. Раздастся звуковой сигнал и начнется программа размораживания. В это время на дисплее будут пульсировать символы и , а также оставшееся время размораживания.



### РАЗМОРАЖИВАНИЕ ПО ВРЕМЕНИ

1. Нажмите на кнопку **Defrost By Time.** На дисплее появится надпись **dEF2** и загорятся контрольные индикаторы и .
2. Нажмите на кнопку  $\oplus$  или  $\ominus$ , чтобы установить время размораживания. Время размораживания можно установить на 0: 05 и увеличивать или уменьшать, нажимая на кнопки  $\oplus$  или  $\ominus$ . Обратный отсчет времени начинается с 95: 00. Максимальное время размораживания составляет 95 минут.
3. Нажмите на кнопку **Start**, чтобы начать размораживание. Загорятся контрольные индикаторы и .



### БЫСТРЫЙ СТАРТ

Если микроволновая печь находится в режиме ожидания, нажмите несколько раз на кнопку **Start**, чтобы включить приготовление на 1 минуту с полной мощностью. Каждое нажатие увеличивает время приготовления на одну минуту. Максимальное время приготовления составляет 95 минут.

### АВТОМЕНЮ

1. Нажмите несколько раз на кнопку **Auto menu** (Автоменю), чтобы выбрать меню приготовления. На дисплее появятся индикаторы и . Меню можно выбрать в соответствии с нижеприведенной таблицей следующим образом: вращая регулятор, можете выбрать: **Автоматический разогрев – Овощи – Рыба – Мясо – Макароны – Картофель – Пицца – Супы/Кофе**, а на дисплее появится надпись **A-1, ..., A-8.**
2. Нажмите на кнопку  $\oplus$  или  $\ominus$ , чтобы выбрать вес приготавливаемого продукта. На дисплее появятся следующие надписи **ML** или **G**. Вес или объем можно увеличить или уменьшить, нажимая на кнопки  $\oplus$  или  $\ominus$ .
3. Нажмите на кнопку **Start**, чтобы начать приготовление. Раздастся звуковой сигнал и начнется программа приготовления. В это время исчезнут надписи **G** или **ML**, а на дисплее будут пульсировать символы и , а также оставшееся время.



Таблица автоменю

Меню	Нажать	Вес	Дисплей
A-1 Автоматический разогрев	1 раз	200 г	
		400 г	
		600 г	
A-2 Овощи	2 раза	200 г	
		300 г	
		400 г	
A-3 Рыба	3 раза	250 г	
		350 г	
		450 г	
A-4 Мясо	4 раза	250 г	
		350 г	
		450 г	
A-5 Макароны	5 раз	50 г	
		100 г	
A-6 Картофель	6 раз	200 г	
		400 г	
		600 г	
A-7 Пицца	7 раз	200 г	
		400 г	
		600 г	
A-8 Супы	8 раз	200 мл	
		400 мл	

### ФУНКЦИЯ ЗАПРОСА

В ходе приготовления в режиме **Microwave/Grill/Combi.**, нажмите на кнопку **Microwave/Grill/Combi.** Индикация текущей мощности отобразится на дисплее в течение 4 секунд. Спустя 4 секунды параметры вернуться в прежнее состояние.

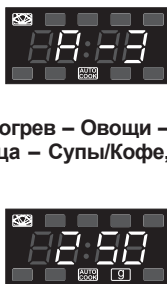
### ПРОГРАММИРОВАНИЕ ПРОЦЕССА ПРИГОТОВЛЕНИЯ НА ЗАДАННОЕ ВРЕМЯ

1. Установите текущее время (см. разд. «Установка времени»)
2. Введите программу приготовления (см. разд. «Микроволновой режим»).
3. Нажмите на кнопку **Clock/Pre-Set.** Начнут пульсировать цифры часа и на дисплее появится индикатор текущего времени .
4. Нажмите на кнопку  $\oplus$  или  $\ominus$ , чтобы ввести час. Можно выбрать цифры от 0 до 23..
5. Нажмите на кнопку **Clock/Pre-Set.** Начнут пульсировать цифры минут.
6. Нажмите на кнопку  $\oplus$  или  $\ominus$ , чтобы ввести минуты. Можно выбрать цифры от 0 до 59.
7. Нажмите на кнопку **Start**, чтобы подтвердить выбранные параметры. Начнет пульсировать индикатор времени . Если дверца печи закрыта, в момент достижения введенного времени раздастся звуковой сигнал, автоматически включится программа приготовления и погаснет контрольный индикатор текущего времени . Загорятся индикаторы режима приготовления: и, напр., .



### МНОГОЭТАПНОЕ ПРИГОТОВЛЕНИЕ

Можно запрограммировать микроволновую печь на последовательное приготовление максимум в три этапа. Если при многоэтапном приготовлении один из этапов – размораживание, он автоматически будет установ-

лен как первый этап приготовления. Окончание каждого этапа сигнализируется звуковым сигналом, затем начинается следующий этап.

**Внимание: Автоменю не может быть установлено как одна из программ многоэтапного приготовления.**

**ПРИМЕР:**

Чтобы выбрать приготовление в течение 10 минут с мощностью микроволн 100% и 15 минут с мощностью микроволн 80%, необходимо выполнить следующее:

1. Нажмите на кнопку **Microwave/Grill/Combi.**, чтобы установить 100% мощности микроволн – **P100**.

Окончание каждого этапа приготовления сигнализируется звуковым сигналом.

2. Нажмите на кнопку  $\oplus$  или  $\ominus$ , чтобы установить время приготовления на 10 минут.
3. Нажмите два раза на кнопку **Microwave/Grill/Combi.**, чтобы установить 80% мощности микроволн – **P80**. На дисплее появится надпись **P80** и символы и .
4. Нажмите на кнопку  $\oplus$  или  $\ominus$ , чтобы установить время приготовления на 15 минут.
5. Нажмите на кнопку **Start**, чтобы начать приготовление.

## МИКРОВОЛНОВАЯ ПЕЧЬ ТИП 29Z013

Номинальное напряжение: 230-240 V~ 50 Hz	Частота: 2450 MHz	Внешние габаритные размеры (выс. x шир. x гл.): 287 мм x 485 мм x 390 мм
Потребляемая энергия: 1200-1250 W (Микроволны); 950-1000 W (Грил)	Объем: 23 л	Внутренние размеры (выс. x шир. x гл.): 221 мм x 314 мм x 347 мм
Номинальная мощность микроволн: 800 W	Диаметр поворотного стола: Ø 270 мм	Вес нетто: ок. 13,3 кг

**Экран дисплея: символы – сигнализация**

Микроволны	Мощность очень высокая и высокая	Размораживание	Блокада для защиты от детей	<b>g</b> Вес в граммах
Грил	Мощность очень низкая и низкая	Часы	<b>AUTO COOK</b> Автоматическое приготовление	<b>ML</b> Объем в мл.

### УСТРОЙСТВО

#### МИКРОВОЛНОВОЙ ПЕЧИ ТИП 29Z013

1. Панель управления
2. Ось вращения
3. Роликовая подставка
4. Стеклоблюдо
5. Окно печи
6. Дверца
7. Блокада дверцы – отключает питание в момент открытия дверцы микроволновой печи в ходе ее работы
8. Решетка для гриля

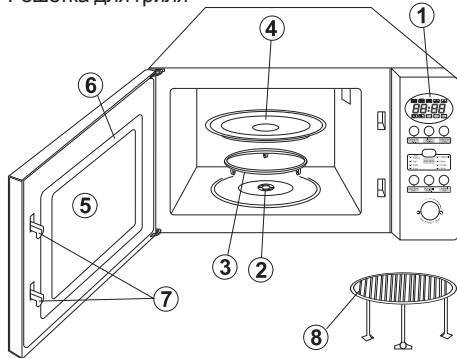

### ПАНЕЛЬ УПРАВЛЕНИЯ

1. Экран дисплея: текущее время + символы
2. **Defrost By Time** (Размораживание по времени)
3. **Clock/Pre-Set** (Установка времени)
4. **Defrost By W.T.** (Размораживание по весу)
5. **Auto Menu** (Автоменю)
  - A-1: Auto Reheat** (Автоматический разогрев)
  - A-2: Vegetable** (Овощи)
  - A-3: Fish** (Рыба)
  - A-4: Meat** (Мясо)
  - A-5: Pasta** (Макаронны)
  - A-6: Potato** (Картофель)
  - A-7: Pizza** (Пицца)
  - A-8: Soup** (Супы/Копе)
6. **Cancel/Stop** (Отмена/Стоп)
7. **Micro./Grill/Combi.** (Микроволны/Гриль/ Комбинированное приготовление)
8. **QuickStart/Start** (Быстрый старт/старт)
9. Регулятор:
  - увеличение параметра, вращая по часовой стрелке в направлении символа  $\oplus$ ,
  - уменьшение параметра, вращая по часовой стрелке в направлении параметра  $\ominus$ ,

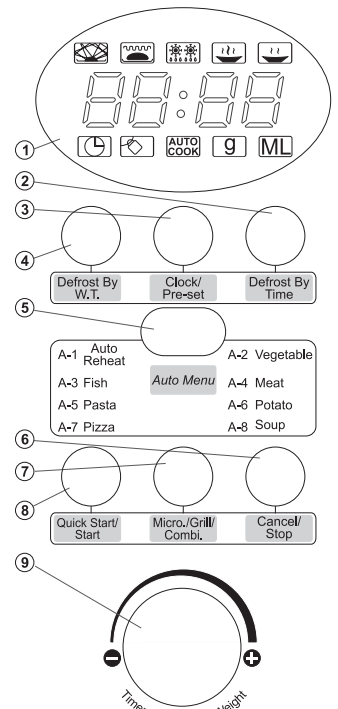

### УСТАНОВКА ВРЕМЕНИ

При подключении микроволновой печи к питающей сети на дисплее появится надпись «0: 00» и раздастся один звуковой сигнал.

1. Нажмите на кнопку **Clock/Pre-Set**. Начнут пульсировать цифры часа и на дисплее появится индикатор времени .
2. Установите час, вращая регулятор. Можно выбрать цифры от 0 до 23. При вращении регулятора в направлении  $\oplus$  на дисплее высвечиваются цифры от 0 до 23. При вращении регулятора в направлении  $\ominus$  на дисплее высвечиваются цифры от 23 до 0.
3. Нажмите на кнопку **Clock/Pre-Set**. Начнут пульсировать цифры минут.
4. Вращайте регулятор в направлении  $\oplus$  или  $\ominus$ , чтобы выбрать минуты. Можно выбрать цифры от 0 до 59 и от 59 до 0. На дисплее появятся цифры от 1 до 59 или от 59 до 1.
5. Нажмите на кнопку **Clock/Pre-Set**, чтобы подтвердить выбранные параметры. Индикатор времени погаснет. Начнет пульсировать «:», а на дисплее отобразится выбранное Вами время.



### МИКРОВОЛНОВОЙ РЕЖИМ

1. Нажмите на кнопку **Micro./Grill/Combi.**, чтобы выбрать необходимый уровень мощности микроволн. На дисплее появится надпись «P100». Загорятся контрольные индикаторы и .

2. Чтобы выбрать какую-либо другую мощность, например **P80**, вращайте регулятор в направлении  $\oplus$  или  $\ominus$ , пока на дисплее не появится надпись **P80** и символ .

Нажмите на кнопку **Micro./Grill/Combi.** и, вращая в направлении  $\oplus$  или  $\ominus$ , установите время приготовления. Можно установить время приготовления на 0: 05 и увеличивать, вращая в направлении  $\oplus$ , или уменьшить в направлении  $\ominus$ . Обратный отсчет времени начинается с 95: 00. Максимальное время приготовления составляет 95 минут.

3. Нажмите на кнопку **QuickStart/Start**, чтобы начать приготовление.

**ПРИМЕР:**

Чтобы выбрать приготовление в течение 20 минут с мощностью микроволн 80%, следует выполнить следующее:

1. Нажмите на кнопку **Micro./Grill/Combi.** На дисплее появится надпись **P100** и символы и .
2. Чтобы выбрать необходимую Вам мощность микроволн **P80**, вращайте регулятор в направлении  $\oplus$  или  $\ominus$ , пока на дисплее не появится надпись **P80** и символы и .
3. Нажмите на кнопку **Micro./Grill/Combi.** и переведите регулятор на 20 мин, вращая в направлении  $\oplus$  или  $\ominus$ .
4. Нажмите на кнопку **QuickStart/Start**, чтобы начать приготовление.



Таблица мощности микроволн

Мощность	Очень высокая	Высокая	Средняя	Низкая	Очень низкая
Дисплей	P100	P80	P50	P30	P10

**Внимание:**

В данной таблице представлены параметры установки времени для определенной продолжительности приготовления

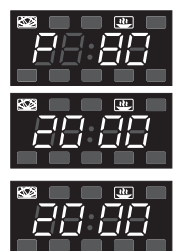
0 – 1 мин.	: 5 сек.
1 – 5 мин.	: 10 сек.
5 – 10 мин.	: 30 сек.
10 – 30 мин.	: 1 мин.
30 – 95 мин.	: 5 мин.

**ВНИМАНИЕ:** Не используйте решетку для гриля в микроволновом режиме! В случае приготовления в микроволновом режиме обязательно вынимайте решетку из печи.

**ГРИЛЬ**

1. Нажмите на кнопку **Micro./Grill/Combi**. На дисплее появится надпись **P100**.
2. Чтобы выбрать режим приготовления на гриле **G**, вращайте регулятор в направлении **+** или **-**, пока на дисплее не появится буква **G** и символ .
3. Нажмите на кнопку **Micro./Grill/Combi** и, вращая регулятор в направлении **+** или **-**, установите время приготовления. Время приготовления на гриле можно установить на 0:05 и увеличивать, вращая регулятор в направлении **+** или уменьшать в направлении **-**. Обратный отсчет времени начинается с 95:00. Максимальное время приготовления составляет 95 минут.
4. Нажмите на кнопку **QuickStart/Start**, чтобы начать приготовление на гриле. Раздастся звуковой сигнал и начнется программа приготовления на гриле. В это время на дисплее будет пульсировать символ  и оставшееся время гриля.

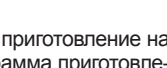
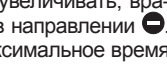
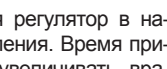

**ВНИМАНИЕ:** В комбинированном режиме принадлежности печи и поверхность печи сильно нагреваются. В этом режиме дети могут пользоваться печью только под надзором взрослых.

**КОМБИНИРОВАННОЕ ПРИГОТОВЛЕНИЕ (МИКРОВОЛНЫ + ГРИЛЬ)**

1. Нажмите на кнопку **Micro./Grill/Combi**. На дисплее появится надпись **P100**.
2. Чтобы выбрать необходимый режим, вращайте регулятор в направлении **+** или **-**. На дисплее появятся следующие надписи: **P80, P50, P30, P10, G, C-1, C-2** и символы  и .  
**C-1** = 55% времени – микроволновой режим, 45% времени – гриль.  
**C-2** = 30% времени – микроволновой режим, 70% времени – гриль.
3. Выбрав необходимый Вам режим, нажмите на кнопку **Micro./Grill/Combi** и вращайте регулятор в направлении **+** или **-**, чтобы установить время приготовления. Время приготовления можно установить на 0: 05 и увеличивать или уменьшить, вращая в направлении **+** или **-**. Обратный отсчет времени начинается с 95:00. Максимальное время приготовления составляет 95 минут.
4. Нажмите на кнопку **QuickStart/Start**, чтобы начать приготовление. Раздастся звуковой сигнал и начнется программа приготовления. В это время на дисплее будут пульсировать символы  и .

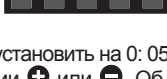

**ВНИМАНИЕ:** В комбинированном режиме принадлежности печи и поверхность печи сильно нагреваются. В этом режиме дети могут пользоваться печью только под надзором взрослых.



**СТАРТ – (БЫСТРЫЙ СТАРТ)**

Если микроволновая печь находится в режиме ожидания, нажмите несколько раз на кнопку **QuickStart/Start**, чтобы включить приготовление на 1 минуту с полной мощностью. Каждое нажатие увеличивает время приготовления на одну минуту. Максимальное время приготовления составляет 95 минут.

**ПРОГРАММИРОВАНИЕ ПРОЦЕССА ПРИГОТОВЛЕНИЯ НА ЗАДАННОЕ ВРЕМЯ**

1. Установите текущее время (см. разд. «Установка времени»).
2. Введите программу приготовления (см. разд. «Микроволновой режим»). Можно ввести максимально три этапа. Размораживание продукта всегда должно быть установлено, как первый этап.
3. Нажмите на кнопку **Clock/Pre-Set**. Начнут пульсировать цифры часа и на дисплее появится индикатор текущего времени .



4. Вращайте регулятор в направлении **+** или **-**, чтобы ввести час. Можно выбрать цифры от 0 до 23 – вращая в направлении **+**, или от 23 до 0 – вращая в направлении **-**.
5. Нажмите на кнопку **Clock/Pre-Set**. Начнут пульсировать цифры минут.
6. Вращайте регулятор в направлении **+** или **-**, чтобы ввести минуты. Можно выбрать цифры от 0 до 59 – вращая в направлении **+**, или от 59 до 0 – вращая в направлении **-**.
7. Нажмите на кнопку **QuickStart/Start**, чтобы подтвердить выбранные параметры. Начнет пульсировать индикатор текущего времени . Если дверца печи закрыта, в момент достижения введенного времени раздастся звуковой сигнал, автоматически включится программа приготовления и погаснет контрольный индикатор текущего времени . Загорятся индикаторы режима приготовления:  и, напр., .



**РАЗМОРАЖИВАНИЕ ПО ВЕСУ ПРОДУКТА**

1. Нажмите на кнопку **Defrost By W.T.** На дисплее появится надпись **dEF1** и загорятся контрольные индикаторы  и .
2. Вращайте регулятор в направлении **+** или **-**, чтобы установить вес размораживаемого продукта. На дисплее появится буква «g». На дисплее появятся надписи 100-200...1900-2000 (или в обратном порядке) – направление **-**.
3. Нажмите на кнопку **QuickStart/Start**, чтобы начать размораживание. Раздастся звуковой сигнал и начнется программа размораживания. В это время на дисплее будут пульсировать символы  и , а также оставшееся время.



**РАЗМОРАЖИВАНИЕ ПО ВРЕМЕНИ**

1. Нажмите на кнопку **Defrost By Time**. На дисплее появится надпись **dEF2** и загорятся контрольные индикаторы  и .
2. Вращайте регулятор в направлении **+** или **-**, чтобы установить время размораживания. Время размораживания можно установить на 0: 05 и увеличивать или уменьшать, вращая регулятор в направлении **+** или **-**. Обратный отсчет времени начинается с 95: 00. Максимальное время размораживания составляет 95 минут.
3. Нажмите на кнопку **QuickStart/Start**, чтобы начать размораживание. Загорятся контрольные индикаторы  и .

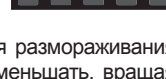



**ФУНКЦИЯ ЗАПРОСА**

В случае приготовления в режиме **Microwave/Grill/Combi**, нажмите на кнопку **Micro.Grill/Combi**. Индикация текущей мощности отобразится на дисплее в течение 4 секунд.

Также, при нажатии на кнопку **Clock/Pre-set** на дисплее отобразится индикация текущего времени.

Спустя 4 секунды параметры вернутся в прежнее состояние.

**АВТОМЕНЮ**

1. Нажмите несколько раз на кнопку **Auto menu**, чтобы выбрать меню приготовления. На дисплее появятся индикаторы  и . Меню можно выбрать в соответствии с нижеприведенной таблицей следующим образом: Вращая регулятор, можете выбрать:

**Автоматическое приготовление – Овощи – Рыба – Мясо – Макароны – Картофель – Пицца – Супы/Кофе**, а на дисплее появится надпись **A-1, ..., A-8**.





2. Выбрав меню, подтвердите его, нажимая на кнопку **Auto menu**.
3. Вращайте регулятор в направлении **+** или **-**, чтобы выбрать вес приготавливаемого продукта. На дисплее появятся следующие надписи **ML** или **[9]**. Вес или объем можно увеличить или уменьшить, вращая регулятор в направлении **+** или **-**.
4. Нажмите на кнопку **QuickStart/Start**, чтобы начать приготовление. Раздастся звуковой сигнал и начнется программа приготовления. В это время исчезнут надписи **[9]** и **ML**, а на дисплее появятся символы  и , а также оставшееся время приготовления.



Таблица автоменю

Меню	Вес	Дисплей
А-1 Автоматический разогрев	200 г	
	400 г	
	600 г	
А-2 Овощи	200 г	
	300 г	
	400 г	
А-3 Рыба	250 г	
	350 г	
	450 г	
А-4 Мясо	250 г	
	350 г	
	450 г	
А-5 Макароны	50 г	
	100 г	
А-6 Картофель	200 г	
	400 г	
	600 г	
А-7 Пицца	200 г	
	400 г	
	600 г	
А-8 Супы	200 мл	
	400 мл	

### МНОГОЭТАПНОЕ ПРИГОТОВЛЕНИЕ

Можно запрограммировать микроволновую печь на последовательное приготовление максимум в три этапа. Если при многоэтапном приготовлении один из этапов – размораживание, он автоматически будет установлен как первый этап приготовления. Окончание каждого этапа сигнализируется звуковым сигналом, затем начинается следующий этап.

**Внимание: Автоменю не может быть утановлено как одна из программ многоэтапного приготовления.**

#### ПРИМЕР:

Чтобы выбрать приготовление в течение 10 минут с мощностью микроволн 100% и 15 минут с мощностью микроволн 80%, необходимо выполнить следующее:

1. Нажмите два раза на кнопку **Micro./Grill/Combi.**, чтобы установить 100% мощности микроволн – **P100**.
2. Вращайте регулятор в направлении **+** или **-**, чтобы установить время приготовления на 10 минут, и подтвердите его, нажимая на кнопку **Micro./Grill/Combi.** На дисплее появится надпись «P100» и символы и .
3. Вращайте регулятор в направлении **+** или **-**, чтобы установить 80% мощности микроволн – **P80** и подтвердите, нажимая на кнопку **Micro./Grill/Combi.**
4. Вращайте регулятор в направлении **+** или **-**, чтобы установить время приготовления на 15 минут, и подтвердите, нажимая на кнопку **Micro./Grill/Combi.**
5. Нажмите на кнопку **QuickStart/Start**, чтобы начать приготовление.

**Окончание каждого этапа приготовления сигнализируется звуковым сигналом.**

### СООТВЕТСТВИЕ НОРМАМ

Микроволновые печи ZELMER отвечают требованиям норм:

Прибор отвечает требованиям директив:

- Директива по низковольтному оборудованию (LVD) – 2006/95/EC.
- Директива по электромагнитной совместимости (EMC) – 2004/108/EC.

Прибор маркирован знаком соответствия CE.

### ЭКОЛОГИЯ – ЗАБОТА О ОКРУЖАЮЩЕЙ СРЕДЕ

Каждый пользователь может внести свой вклад в охрану окружающей среды. Это не требует особенных усилий.

С этой целью:

Картонные упаковки сдавайте в макулатуру.

Полиэтиленовые мешки (PE) выбрасывайте в контейнер, предназначенный для пластика.

Непригодный прибор отдайте в соответствующий пункт по утилизации, т.к. содержащиеся в приборе вредные компоненты могут создавать угрозу для окружающей среды.

**Не выбрасывайте прибор вместе с коммунальными отходами!!!**



*Импортер/изготовитель не несет ответственности за возможный ущерб, причиненный в результате использования пылесоса не по назначению или неправильного обращения с ним.*

*Импортер/изготовитель сохраняет за собой право на модификацию прибора в любой момент без предварительного уведомления, с целью соблюдения правовых норм, нормативных актов, директив или введения конструктивных изменений, а также по коммерческим, эстетическим и другим причинам.*

Да Ви е честит новият уред и добре дошли сред потребителите на уредите на фирма Zelmer.

За най-добри резултати при използването на уреда, препоръчваме Ви да използвате само оригинални аксесоари на фирма Zelmer. Те са проектирани специално за този продукт.

Моля, прочетете внимателно това ръководство за употреба. Особено внимание следва да се обърне на съветите за безопасност. Моля, запазете тази инструкция за употреба, така че да можете да я използвате по време на по-нататъшното използване на уреда.

На определеното за целта място по-долу напишете **СЕРИЙНИЯ НОМЕР**, който се намира на печката, и го запазете за в бъдеще.

**СЕРИЕН НОМЕР:**

**ПРАВИЛА ЗА БЕЗОПАСНОСТ ЗА ПРЕДПАЗВАНЕ ОТ ВЪЗДЕЙСТВИЕТО НА МИКРОВЪЛНОВАТА ЕНЕРГИЯ**

- Не използвайте печката с отворена врата.  
Има опасност от пряк контакт с микровълновото лъчение. В никакъв случай не бива да се свалят или самостоятелно да се преправят предпазните механизми.
- Не слагайте никакви предмети между предната част на печката и вратичката, не допускате да се събират замърсявания или остатъци от почистващи препарати на допирната повърхност.
- Не използвайте уреда, ако е повреден. Много е важно вратата да се затваря добре и да няма никакви повреди:
  - панти и ключалка (пукнатини, разхлабвания),
  - уплътнения на вратата,
  - „деформация“.
- Регулирането и поправянето на печката могат да извършват само квалифицирани сервизни служители.

**Съдържание**

Правила за безопасност за предпазване от въздействието на микровълновата енергия.....	47
Важни препоръки за безопасност.....	47
Инсталиране.....	48
Инструкция за заземяване.....	48
Смушения на радиосигнала.....	48
Почистване - поддръжка и употреба.....	48
Готвене с микровълни - упътвания.....	48
Функции за защита.....	49
Удължаване на работата на вентилатора.....	49
Автоматично изключване на вътрешното осветление.....	49
Заклучване за защита от деца.....	49
Препоръки относно съдовете.....	49
Преди да се обърнете към СЕРВИЗА.....	49
Монтаж на стъклената чиния.....	49
<b>МИКРОВЪЛНОВА ПЕЧКА 29Z014.....</b>	<b>50</b>
Устройство на печката.....	50
Контролен панел - описание.....	50
Настройка на часовника.....	50
Готвене с микровълни.....	50
Грил.....	50
Комбинирано готвене (Микровълни + Грил).....	51
Размразяване според теглото.....	51
Размразяване според времето.....	51
Бързо започване на готвенето.....	51
Автоматично меню.....	51
Таблица на автоматичното меню.....	51
Проверка на функциите.....	51
Настройка на програмата на зададен час.....	51
Многоетапно готвене.....	52
<b>МИКРОВЪЛНОВА ПЕЧКА Тип 29Z013.....</b>	<b>52</b>
Устройство на печката.....	52
Контролен панел.....	52
Настройка на часовника.....	52
Готвене с микровълни.....	52
Грил.....	53
Комбинирано готвене (Микровълни + Грил).....	53
Бързо започване на готвенето.....	53
Настройка на програмата на зададен час.....	53
Размразяване според теглото.....	53
Размразяване според времето.....	53
Проверка на функциите.....	53

Автоматично меню.....	53
Таблица на автоматичното меню.....	54
Многоетапно готвене.....	54
Изисквания на стандартите.....	54
Екология – Грижа за околната среда.....	54

**ВАЖНИ ПРЕПОРЪКИ ЗА БЕЗОПАСНОСТ**

По време на използване на електрическия уред спазвайте основните правила за безопасност:

**ПРЕДУПРЕЖДЕНИЕ:** За намаляване на риска от изгаряне, токов удар, пожар, наранявания или излагане на въздействието на микровълновата енергия, спазвайте следните правила:

- Микровълновите печки тип 29Z012 и тип 29Z013 са предназначени за домашно използване.
- Включвайте печката само към мрежа с променлив ток 230-240 V, към контакт със заземяване.
- Ползвайте уреда само съгласно предназначението му, по начина, описан в настоящата инструкция. Не използвайте разяждащи химически вещества или изпарения в уреда. Този тип печки служат най-вече за подгръване, готвене и сушене на храни. Печката не е предназначена за промишлени и лабораторни цели.
- ПРЕДУПРЕЖДЕНИЕ:** Не включвайте празната микровълнова печка.
- В никакъв случай не използвайте уреда, ако захранващият кабел или щепселът му е повреден, когато не работи както трябва, паднал е или е повреден по друг начин.

**Ако неотключаемият захранващ кабел се повреди, той следва да е заменен при производителя, в специализирано ремонтно предприятие или от квалифицирано лице, за да се избегне опасност.**

**Уредът може да бъде поправян само от обучени специалисти. Неправилно извършените поправки могат да причинят сериозна опасност за потребителя. В случай на неизправност Ви съветваме да се обърнете към специализиран сервиз.**

- ПРЕДУПРЕЖДЕНИЕ:** Децата могат да използват печката без наблюдение само след като са получили съответните упътвания, които им дават възможност да използват печката по безопасен начин и да осъзнават опасностите, свързани с неправилното ѝ използване.
- За да намалите риска от пожар в камерата на печката:
  - При подгръването на ястията в хартиени или пластмасови съдове трябва да наблюдавате микровълновата печка поради опасност от запалване,
  - Премахнете скобите затварящи хартиените съдове или пластмасовите съдове преди да ги сложите в микровълновата печка,
  - Ако забележите пушек, изключете печката или извадете щепсела от контакта и не отваряйте вратата на печката за да задушите пламъците,
  - Не използвайте камерата на печката за да съхранявате в нея различни предмети. Когато микровълновата печка не е използвана, не поставяйте в нея хартиени опаковки, прибори за готвене или хранителни продукти.
- ПРЕДУПРЕЖДЕНИЕ:** Течности или други хранителни продукти не се погряват в затворени съдове, понеже могат те да избухнат.
- При подгръване на напитки в микровълновата печка врящата течност може да изкипи със закъснение, затова бъдете особено внимателни при пренасяне на съда с течността.  
Не пържете храни в печката. Горещото олио може да повреди частите на печката или приборите и да доведе до изгаряния на кожата.
- Не подгръвайте в печката яйца с черупка или твърдо сварени цели яйца. Те могат да избухнат дори след изключване на подгръването в микровълновата печка.
- Хранителните продукти, покрити с дебела обелка, като напр. картофи, цели тиквички, ябълки и кестени, трябва да се продупчат преди готвене.
- Не допускате храната да се превари.
- ПРЕДУПРЕЖДЕНИЕ:** Когато печката е включена, не докосвайте достъпните повърхности. Температурата им може да бъде висока – има опасност от изгаряне.
- Разбъркайте и разклатете съдържанието на бутилките и бурканчетата за бебета. Преди хранене проверете температурата, за да не се стигне до изгаряне.
- Кухненските съдове могат да се нагреят в резултат от топлообмена с подгрънатата храна. За пренасяне на съдовете използвайте подходящи принадлежности за хващане.



16. Преди да използвате нови кухненски съдове проверете дали са подходящи за използване в микровълновата печка.

**Тест за кухненските съдове:**

- Влейте в съда 1 чаша студена вода (250 мл) и го сложете в микровълновата печка.
- Варете при максимална мощност 1 минута.
- След изтичане на времето внимателно проверете температурата на съда. Ако е горещ при докосване – не го използвайте за готвене в микровълновата печка.

**ПРЕДУПРЕЖДЕНИЕ:** Не варете водата по-дълго от една минута.

17. **ПРЕДУПРЕЖДЕНИЕ:** Поддръжката и поправката на печката, свързани със сваляне на екрана, предпазващ от въздействието на микровълновата енергия, са опасни, затова трябва да се извършват само от квалифицирани специалисти.
18. Деца над осем годишна възраст, лица с ограничени физически, сензорни или умствени способности или лица нямащи опит или познания касаещи използването на уреда, не могат да използват уреда, освен ако това става под наблюдението или след инструкциите за използване на уреда и след като са обяснени всички опасности свързани с използването на уреда, предадени от лица отговарящи за тяхната безопасност. Обърнете внимание на децата да не си играят с този уред. Позволява се чистенето и поддържането на уреда от деца над осем годишна възраст, при условие, че това става под наблюдението на възрастен.
19. Устройството не е предназначено за работа с употреба на външни временни изключватели или на отделна система за дистанционна регулация.
20. **ПРЕДУПРЕЖДЕНИЕ:** В никакъв случай не отстранявайте фолиото, намиращо се от вътрешната страна на вратата. Това може да доведе до повреда на уреда.

### ИНСТАЛИРАНЕ

1. Уверете се, че всички опаковъчни материали са отстранени от вътрешността на печката.

2. Сваляте предпазното фолио от корпуса на микровълновата печка.

**ПРЕДУПРЕЖДЕНИЕ:** Не отстранявайте светлокафявото слюде-но защитно покритие на магнетрона.

**ПРЕДУПРЕЖДЕНИЕ:** Проверете дали няма никакви следи от повреди, като напр. изкривена или огъната врата, повредени уплътнители на вратата или допирната повърхност, пукнати или разхлабени панти и затварящи механизми на вратата, вдлъбнатини вътре в печката или на вратата.

3. В случай на каквито и да било повреди не използвайте уреда и се обърнете към квалифициран сервизен служител.

4. Поставете микровълновата печка върху равна, стабилна повърхност, която ще издържи теглото ѝ и възможно най-тежките продукти, предназначени за готвене в микровълновата печка.

5. Не излагайте микровълновата печка на въздействието на влага и не я поставяйте близо до леснозапалими материали, както над или близо до уреди, излъчващи топлина.

6. За да работи печката правилно, осигурете свободно движение на въздуха. Над печката оставете разстояние поне 30 см и 7,5 см зад нея и отстрани. От едната ѝ страна трябва да няма нищо.

7. Не покривайте и не запушвайте вентилационните отвори на уреда. Не сваляйте крачетата.

8. Не използвайте печката без стъклената чиния и модула на въртящия се пръстен, разположени правилно.

9. Проверете дали захранващият кабел не е повреден, не минава под печката или над някаква гореща повърхност или остър ръб и не виси от ръба на масата или плота.

10. Осигурете лесен достъп до контакта така, че при спешен случай да бъде възможно лесното изключване на уреда от източника на захранване.

11. Не използвайте и не съхранявайте печката навън.

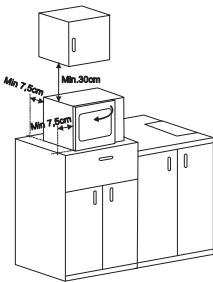

### ИНСТРУКЦИЯ ЗА ЗАЗЕМЯВАНЕ

Уредът трябва да бъде заземен. Печката има захранващ кабел с щепсел със заземяване.

Включете кабела към правилно инсталиран и заземен стенов контакт за захранване.

В случай на късо съединение заземяването намалява риска от токов удар.

Печката трябва да се използва в отделна електрическа верига.

В случай че използвате удължител:

- Удължителът трябва да бъде трижилен и заземен.
- Удължителът трябва да се намира далеч от горещи и остри повърхности така, че някой да не го дръпне или закачи случайно.

**ПРЕДУПРЕЖДЕНИЕ:** В случай на неправилно свързване има риск от токов удар.

**Забележки:** Ако имате някакви въпроси относно заземяването или упътванията за свързване към електрическото захранване, обърнете се към квалифициран електротехник или сервизен служител.

**ПРЕДУПРЕЖДЕНИЕ:** Както производителят, така и продавачът не носят отговорност за повреда на печката или наранявания, възникнали в резултат от неспазване на упътванията относно свързването към електрическото захранване.

### СМУЩЕНИЯ НА РАДИОСИГНАЛА

Работата на микровълновата печка може да доведе до смущения на сигнала на радио- и телевизионните приемници и др. подобни уреди.

Смущенията могат да се ограничат или елиминират по следния начин:

- Почистете вратата и допирните повърхности на печката.
- Сменете настройките на радио- и телевизионната приемна антена.
- Преместете микровълновата печка спрямо приемника.
- Отдалечете микровълновата печка от приемника.
- Свържете микровълновата печка към друг електрически контакт така, че печката и приемникът да бъдат захранвани от различни електрически вериги.

### ПОЧИСТВАНЕ - ПОДДРЪЖКА И УПОТРЕБА

1. Преди започване на почистването изключете печката и извадете щепсела на захранващия кабел от електрическия контакт.

2. Вътрешността на печката трябва да се поддържа чиста. В случай на замърсяване на вътрешните стени на печката отстранете парчетата храна или разлените течности с влажна кърпа. В случай на силно замърсяване използвайте слаб миещ препарат. Не използвайте почистващи препарати в спрей и други силни почистващи препарати, тъй като те могат да направят петна или следи по повърхността на печката и вратата или да я направят матова.

3. Външната повърхност на печката почиствайте с помощта на влажна кърпа. За да избегнете повредата на модулите, намиращи се вътре в печката, внимавайте във вътрешността ѝ да не проникне вода през вентилационните отвори.

4. Двете страни на вратата, прозорчето, уплътнителите на вратата и прилежащите им части претрийте с влажна кърпа, за да отстраните всички остатъци от храна или разлени течности.

**Не използвайте абразивни почистващи препарати.**

5. За миене на корпуса не използвайте прекалено силни миещи препарати - емулсии, млека, паста и др. Те могат да отстранят нанесените информационни символи като напр.: скали, обозначения, предупредителни знаци и др.

6. Не позволявайте контролният панел да се навлажни. За почистване използвайте влажна, мека кърпа. За да не включите случайно печката, почиствайте контролния панел при отворена врата.

7. Ако от вътрешната или външната страна на вратата започне да се събира кондензирана водна пара, изтрийте я с мека кърпа. Може да се стигне до кондензиране, ако микровълновата печка работи при висока влажност. В такъв случай това е нормално явление.

8. От време на време изваждайте и мийте стъклената чиния. Мийте я с топла вода с препарат за миене на съдове или в съдомиялна машина.

9. За да не работи печката прекалено шумно, почиствайте редовно въртящия се пръстен и дъното на вътрешността на печката. Долната повърхност почистете със слаб миещ препарат. Въртящия се пръстен мийте с топла вода с препарат за миене на съдове или в съдомиялна машина. При повторно монтиране на въртящия се пръстен в печката обърнете внимание той да бъде разположен правилно.

10. За да отстраните неприятната миризма от печката, оставете да ври 5 минути в печката около 200 мл вода със сок и кората на един лимон в купичка, подходяща за използване в микровълнова печка. Внимателно изтрийте вътрешността със суха, мека кърпа.

11. Ако е необходимо да се смени вътрешната крушка, **обърнете се към СЕРВИЗА.**

12. Редовно почиствайте печката и отстранявайте остатъците от храна. Неспазването на горепосочените препоръки може да доведе до повреда на повърхността, което пък може неблагоприятно да повлияе на състоянието на уреда и да доведе до опасни ситуации.



## ГОТВЕНЕ С МИКРОВЪЛНИ – УПЪТВАНИЯ

- Внимателно подредете хранителните продукти. Най-дебелите части подредете по краищата на съда.
- Проверете времето на готвене. Гответе в продължение на най-краткото посочено време и ако се окаже необходимо, удължете готвенето. От силно прегорелите продукти може да излиза дим и те могат да се запалят.
- Продуктите трябва да се покриват преди готвене. Капакът предпазва от пръскане и осигурява равномерно готвене.
- По време на готвене продуктите трябва да се обръщат, за да се ускори процесът на готвене на продукти като напр. пиле или хамбургер. Големите продукти като напр. парчета месо трябва да се обърнат поне веднъж.
- В средата на готвенето сменете подредбата на хранителни продукти като напр. кюфтета. Продуктите, подредени отгоре, преместете надолу, а тези, които са били по средата, преместете в краищата.

## ФУНКЦИИ ЗА ЗАЩИТА

### 1. Удължена работа на вентилатора

В случай че готвите 5 или повече минути, след приключване на готвенето микровълновата печка ще се изключи автоматично, а вентилаторът ще работи допълнително 15 секунди.

### 2. Автоматично изключване на вътрешното осветление

След отваряне на вратичката в печката светва вътрешното осветление. Ако вратичката е отворена повече от 10 минути, без да се извършват никакви действия, осветлението автоматично ще се изключи.

### 3. ПРЕДПАЗНО ЗАКЛЮЧВАНЕ за защита от деца

**Заклучване за защита:** В режим на очакване натиснете и задръжте 3 секунди бутона **Cancel/Stop**. Ще се чуе дълъг звуков сигнал, сигнализиращ задействането на заключването за защита от деца, а на екрана ще се появи символ .

**Премахване на заключването:** при задействано заключване натиснете и задръжте 3 секунди бутона **Cancel/Stop**. Ще се чуе дълъг звуков сигнал, който сигнализира премахването на заключването.

## ПРЕПОРЪКИ ОТНОСНО СЪДОВЕТЕ

В микровълновата печка използвайте съдове и помощни материали, предназначени за тази цел. Идеален материал за съдове, подходящи за използване в микровълновата печка, е прозрачният материал, даващ възможност за проникване на енергията през съда с цел подгриване на храната.

- Не използвайте метални прибори или съдове с метален ръб - микровълните не проникват през метала.
- Преди готвене в микровълновата печка отстранете опаковките от рециклирана хартия, тъй като те могат да съдържат метални частици, които могат да предизвикат искрене и дори пожар.
- Препоръчва се използване на кръгли/ овални съдове вместо квадратните или правоъгълните, тъй като храната в ъглите на съдовете най-често прегаря.
- Откритите места предпазвайте от прегаряне, като ги обвийте с тънки парчета алуминиево фолио. **Внимавайте обаче да не използвате прекалено много фолио и да оставите разстояние поне 3 см между фолиото и вътрешните стени на печката.**

Представеният по-долу списък ще улесни избора на подходящи съдове и помощни материали.

Кухненски съдове и материали	Микровълни	Грил	Комбинирано готвене
Огнеупорно стъкло	Да	Да	Да
Стъкло, неустойчиво на топлина	Не	Не	Не
Огнеупорни керамични съдове	Да	Да	Да
Пластмасови съдове за използване в микровълнови печки	Да	Не	Не
Кърпи за еднократна употреба	Да	Не	Не
Метален поднос	Не	Да	Не
Метална скара	Не	Да	Не
Алуминиево фолио и съдове от фолио	Не	Да	Не

## ПРЕДИ ДА СЕ ОБЪРНЕТЕ КЪМ СЕРВИЗА

### Нормално състояние:

- Работата на микровълновата печка може да доведе до смущения на сигнала на радио- и телевизионните приемници. Тези смущения са подобни на смущенията, предизвикани от малки електрически уреди като напр. миксер, вентилатор, прахосмукачка и др.
- По време на готвене при ниска мощност на микровълните, вътрешното осветление на печката може да се затъмни.

- По време на готвене от храната излиза водна пара. По-голямата част от парата излиза от вентилационните отвори. Обаче част от кондензираната пара може да се събира на хладните части на печката (напр. на вратичката).

### Ако печката не работи:

- Проверете дали печката е правилно включена към електрическия контакт. Ако не е, извадете щепсела от контакта, изчакайте 10 секунди и го включете отново.
- Проверете дали предпазителят не е изгорял или не се е изключил автоматичният предпазител. Ако всичко работи правилно, проверете електрическия контакт, като включите в него друг уред.
- Проверете дали контролният панел е програмиран както трябва и дали програматорът е настроен.
- Проверете дали вратата е добре затворена със затварящия ѝ механизъм. В противен случай микровълновата енергия няма да бъде пренесена до вътрешността на печката.
- Ако стъклената чиния по време на работа издава звук, проверете дали са чисти дъното на печката и модулът на въртящия пръстен. Почистете ги съгласно информацията, дадена в раздел "ПОЧИСТВАНЕ – ПОДДРЪЖКА И УПОТРЕБА".

**Ако след вземане на тези мерки печката продължава да не работи, обърнете се към сервиза. Не бива да регулирате или поправяте печката самостоятелно.**

## МОНТАЖ НА СЪКЛЕНАТА ВЪРТЯЩА СЕ ЧИНИЯ

- Стъклената чиния не бива да се слага обратно. Не ограничавайте движението на чинията.
- По време на готвене в печката трябва винаги да бъде поставена стъклената чиния, както и модулът на въртящия се пръстен.
- По време на готвене храната и съдовете с храна трябва винаги да се слагат върху стъклената чиния.
- В случай че стъклената чиния се напука или се повреди, обърнете се към най-близкия сервиз.

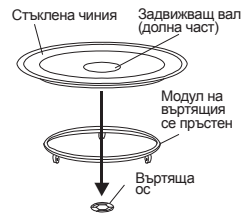

## МИКРОВОЛНОВА ПЕЧКА Тип 29Z012

Номинално напрежение: 230-240 V~ 50 Hz Входна мощност: 1200-1250 W (Микровълни); 950-1000 W (Грил) Номинална мощност на микровълните: 800 W	Честота на микровълните: 2450 MHz Вместимост: 23 л Стъклена чиния: Ø 270 мм	Външни размери (вис. х шир. х дълб.): 287 мм х 485 мм х 410 мм Размери на фурната (вис. х шир. х дълб.): 221 мм х 314 мм х 347 мм Нетно тегло: около: 13,2 кг
--	---	---

### Екран на дисплея: индикатори - сигнализация

Микровълни	Много висока и висока мощност	Размразяване	Заклучване за защита от деца	Тегло в грамове
Грил	Много ниска и ниска мощност	Часовник	Автоматично готвене	Вместимост в мл

### УСТРОЙСТВО НА ПЕЧКАТА

1. Контролен панел
2. Задвижващ вал
3. Модул на въртящия пръстен
4. Въртяща се стъклена чиния
5. Прозорче
6. Врата
7. Заклучване за защита – прекъсва захранването в момента на отваряне на вратата по време на работа на печката.
8. Метална скара

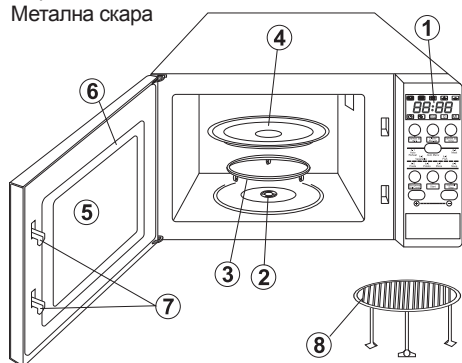

### КОНТРОЛЕН ПАНЕЛ

1. Екран на дисплея: часовник + индикатори
2. **Defrost By Time** (Размразяване според времето)
3. **Clock/Pre-Set** (Настройка на часовника)
4. **Defrost By W.T.** (Размразяване според теглото)
5. **Auto Menu** (Автоматично меню)
  - A-1: Auto Reheat** (Автоматично подгриване)
  - A-2: Vegetable** (Зеленчуци)
  - A-3: Fish** (Риба)
  - A-4: Meat** (Месо)
  - A-5: Pasta** (Макарони)
  - A-6: Potato** (Картофи)
  - A-7: Pizza** (Пица)
  - A-8: Soup** (Супа/ Кафе)
6. **Cancel/Stop** (Отказ/ Стоп)
7. **Start** (Старт)
8. **Microwave/Grill/Combi.** (Микровълни/ Грил/ Комбинирано готвене)
9. Бутони:
  - увеличаване на стойността (+)
  - намаляване на стойността (-)
 Рязко с неколккратно натискане или плавно със задържане на бутона.

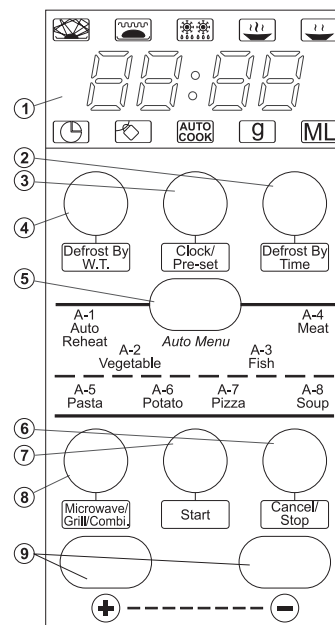

### НАСТРОЙКА НА ЧАСОВНИКА

След включване на микровълновата печка към захранването на дисплея се появява надпис "0:00" и се чува единичен звуков сигнал.

1. Натиснете бутона **Clock/Pre-Set**, цифрата на часа ще започне да премигва и на дисплея ще се появи контролната лампа на часовника.
2. Натиснете бутона (+) или (-), за да настроите часа. Можете да настроите цифра от 0 до 23. Натиснете бутона (+), на дисплея ще се появят цифри от 0 до 23. Натиснете бутона (-), на дисплея ще се появят цифри от 23 до 0.
3. Натиснете бутона **Clock/Pre-Set**, цифрата на минутите ще започне да премигва.
4. Натиснете бутона (+) или (-), за да настроите минутите. Можете да настроите цифра от 0 до 59. Натиснете бутона (+), на дисплея ще се появят цифри от 1 до 59.
5. Натиснете бутона **Clock/Pre-Set**, за да приключите настройката на времето. Контролната лампа на часовника ще изгасне. Ще започне да премигва „:“, а на дисплея ще се появи настроеното време.



### ГОТВЕНЕ С МИКРОВОЛНИ

1. Натиснете няколко пъти бутона **Microwave/Grill/Combi.**, за да изберете желаното ниво на мощност. На дисплея ще се появят надписи **P100, P80, P50, P30, P10** – виж таблицата. Ще светне контролната лампа и символът на готвене в зависимост от избраната мощност на микровълните – или .
2. Натиснете бутона (+) или (-), за да настроите времето на готвене. Времето на готвене може да се настрои от 0:05 и да се увеличава с натискане на бутона (+), за да се намали времето на готвене е необходимо да се натисне бутонът (-). Намаляването започва от стойността 95:00. Максималното време на готвене е 95 минути.
3. Натиснете бутона **Start**, за да започнете готвенето.

#### Пример:

За да настроите готвенето на 20 минути при мощност на микровълните 80%, направете следното:

1. Натиснете два пъти бутона **Microwave/Grill/Combi.**, на дисплея ще се появи надпис **P80** и символите и .
2. За да настроите времето на готвене, натиснете бутона (+) докато на дисплея не се появи надпис „20:00“.
3. Натиснете бутона **Start**, за да започнете готвенето, ще чуете звуков сигнал и ще се включи програмата за готвене. В същото време на дисплея ще премигват символите и и останалото време на готвене.



Таблица на мощността на микровълните

Мощност	Много висока	Висока	Средна	Ниска	Много ниска
Дисплей	P100	P80	P50	P30	P10

#### Внимание:

Отстрие е даден броят на секундите/ минутите, с които може да се промени настройката на времето при отделните времеви стойности.

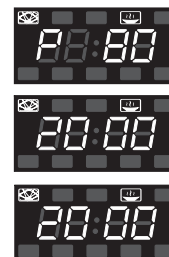
<b>0 – 1 минута</b>	<b>всеки 5 секунди</b>
<b>1 – 5 минута</b>	<b>всеки 10 секунди</b>
<b>5 – 10 минути</b>	<b>всеки 30 секунди</b>
<b>10 – 30 минути</b>	<b>всяка 1 минута</b>
<b>30 – 95 минути</b>	<b>всеки 5 минути</b>

**ПРЕДУПРЕЖДЕНИЕ:** За готвене с микровълни не използвайте скара! **Преди готвене с микровълни винаги изваждайте скарата от фурната на печката.**

### ГРИЛ

1. Натиснете няколко пъти бутона **Microwave/Grill/Combi.**, за да изберете желаното ниво на мощност. На дисплея ще се появят следните надписи: **P100, P80, P50, P30, P10, G, C-1, C-2**. Натиснете бутона, докато на дисплея не се появи надпис „G“ и символ .
2. Натиснете бутона (+) или (-), за да настроите времето на готвене с грил. Времето на готвене с грил може да се настрои от 0:05 секунди и да се увеличава с натискане на бутона (+). Времето на готвене с грил може да се намалява от стойността 95:00 с натискане на бутона (-). Максималното време за печене с грил е 95 минути.





- Натиснете бутона **Start**, за да започнете печенето с грил. Ще чуете звуков сигнал и ще се включи програмата за готвене с грил. В същото време на дисплея ще премигва символът  и останалото време на готвене с грил.

### КОМБИНИРАНО ГОТВЕНЕ (МИКРОВОЪЛНИ + ГРИЛ)

- Натиснете няколко пъти бутона **Microwave/Grill/Combi.**, за да изберете желаното ниво на мощност. На дисплея ще се появят следните надписи: **P100, P80, P50, P30, P10, G, C-1, C-2.**



Натискайте бутона, докато на дисплея не се появи надпис C-1 или C-2. Ще се появи символ  и .



**C-1** =55% от времето – готвене с микровълни,

45% от времето – печене с грил.

**C-2** =36% от времето – готвене с микровълни,

64% от времето – печене с грил.

- Натиснете бутона  $\oplus$  или  $\ominus$ , за да настроите времето на готвене. Времето на готвене може да се настрои от 0:05 секунди и да се увеличава с натискане на бутона  $\oplus$ . Времето на готвене може да се намалява от стойността 95:00 с натискане на бутона  $\ominus$ . Максималното време на готвене е 95 минути.

- Натиснете бутона **Start**, за да започнете готвенето, ще чуете звуков сигнал и ще се включи програмата за готвене. В същото време на дисплея ще премигват символите  и  и останалото време на готвене.

**ПРЕДУПРЕЖДЕНИЕ:** В случай че уредът е включен на режим за комбинирано готвене, децата могат да използват печката само под наблюдение на възрастен човек, тъй като уредът се нагрява до висока температура.



### РАЗМРАЗЯВАНЕ СПОРЕД ТЕГЛОТО

- Натиснете бутона **Defrost By W.T.** На дисплея ще се появи надпис **dEF1** и ще светнат контролните лампи  и .



- Натиснете бутона  $\oplus$  или  $\ominus$ , за да настроите теглото на храната, която искате да размразите. На дисплея ще се появи буквата „g“. Натиснете бутона  $\oplus$ , на дисплея ще се появят цифрите: 100 – 200 –300...1900 – 2000 или  $\ominus$ , за да се появят по обратния ред.





- Натиснете бутона **Start**, за да започнете размразяването. Ще чуете звуков сигнал и ще се включи програмата за размразяване. В същото време на дисплея ще премигват символите  и  и останалото време на размразяване.

### РАЗМРАЗЯВАНЕ СПОРЕД ВРЕМЕТО

- Натиснете бутона **Defrost By Time.** На дисплея ще се появи надпис **dEF2** и ще светнат контролните лампи  и .





- Натиснете бутона  $\oplus$  или  $\ominus$ , за да настроите времето на размразяване. Времето на размразяване може да се настрои от 0:05 секунди – увеличава се с натискане на бутона  $\oplus$  и се намалява от стойността 95:00 с натискане на бутона  $\ominus$ . Максималното време за размразяване е 95 минути.

- Натиснете бутона **Start**, за да започнете размразяването. Ще светнат контролните лампи  и .

### БЪРЗО ЗАПОЧВАНЕ НА ГОТВЕНЕТО

Ако печката е в режим на очакване, натиснете бутона **Start**, за да включите готвенето за 1 минута на пълна мощност. След всяко натискане на бутона времето на готвене ще се удължи с една минута. Максималното време на готвене е 95 минути.

### АВТОМАТИЧНО МЕНЮ

- Натиснете бутона **Auto menu** (Автоматично меню) няколко пъти, за да изберете менюто на готвене. На дисплея ще се появят контролните лампи  и  и . Менюто може да се избере съгласно таблицата по-долу по следния начин:



**Автоматично подгряване – Зеленчуци – Риба – Месо – Макарони – Картофи – Пица – Супа/ Кафе**, а на дисплея ще се появи надпис **A-1, ..., A-8.**

- Натиснете бутона  $\oplus$  или  $\ominus$ , за да настроите теглото на храната, предназначена за готвене. На дисплея ще се появят следните надписи **ML** или **g**. Теглото или вместимостта може да се увеличава с натискане на бутона  $\oplus$  или  $\ominus$ .





- Натиснете бутона **Start**, за да започнете готвенето, ще чуете звуков сигнал и ще се включи програмата за готвене. В същото време ще се изключат надписите **g** или **ML**, а на дисплея ще премигват символите  и  и останалото време на готвене.





Таблица на автоматичното меню

Меню	Брой натискания	Маса	Дисплей
A-1 Автоматично подгряване	1	200 g	
		400 g	
		600 g	
A-2 Зеленчуци	2	200 g	
		300 g	
		400 g	
A-3 Риба	3	250 g	
		350 g	
		450 g	
A-4 Месо	4	250 g	
		350 g	
		450 g	
A-5 Макарони	5	50 g	
		100 g	
A-6 Картофи	6	200 g	
		400 g	
		600 g	
A-7 Пица	7	200 g	
		400 g	
		600 g	
A-8 Супа	8	200 ml	
		400 ml	

### ПРОВЕРКА НА ФУНКЦИИТЕ

При готвене с помощта на функцията Microwave/Grill /Combi., натиснете бутона Microwave/Grill /Combi., актуалната мощност на микровълните ще се изпише на дисплея за 4 секунди. След 4 секунди ще се върне предишното състояние.

### НАСТРОЙКА НА ПРОГРАМАТА НА ЗАДАДЕН ЧАС

- Настройте часовника (виж точка: Настройка на часовника).
- Въведете програмата за готвене (виж точка: Готвене с микровълни). Можете да настроите максимум 3 етапа. Програмата за размразяване трябва винаги да се настройва като първи етап.
- Натиснете бутона **Clock/Pre-Set**, цифрата на часа ще започне да премигва и на дисплея ще се появи контролната лампа на часовника .
- Натиснете бутона  $\oplus$  или  $\ominus$ , за да настроите часа. Можете да изберете стойност от 0 до 23.
- Натиснете бутона **Clock/Pre-Set**, цифрата на минутите ще започне да премигва.
- Натиснете бутона  $\oplus$  или  $\ominus$ , за да настроите минутите. Можете да изберете стойност от 0 до 59.
- Натиснете бутона **Start**, за да приключите настройката. Контролната лампа на часовника  ще започне да премигва. Ако вратата е затворена, след достигане на настроеното време ще чуете двукратен звуков сигнал, готвенето ще се включи автоматично и ще изгасне контролната лампа на часовника . Ще светнат контролните лампи на готвенето:  и напр. .



## МНОГОЕТАПНО ГОТВЕНЕ

Можете да настроите максимум 3 етапа на готвене. При многоетапното готвене, ако размразяването е един от етапите на готвене, програмата за размразяване автоматично ще се включи първа. След приключване на дадения етап се чува звуков сигнал и започва следващият етап.

**Внимание:** Автоматичното готвене не може да бъде една от програмите на многоетапното готвене.

### ПРИМЕР:

Ако искате да настроите готвенето на 10 минути на мощност на микровълните 100% микровълни и 15 минути на мощност на микровълните 80%, направете следното:

След всяко приключване на функцията се чува звуков сигнал, който означава край на работата.

1. Натиснете бутона **Microwave/Grill /Combi.**, за да изберете 100% мощност на микровълните – **P100**.
2. Натиснете бутона  $\oplus$  или  $\ominus$ , за да настроите времето на готвене на 10 минути.
3. Натиснете два пъти **Microwave/Grill /Combi.** за да настроите мощността на микровълните на 80% – **P80**. На дисплея ще се появи надпис **P80** и символите  $\text{☞}$  и  $\text{☞}$ .
4. Натиснете бутона  $\oplus$  или  $\ominus$ , за да настроите времето на готвене на 15 минути.
5. Натиснете бутона **Start**, за да започнете готвенето.

## МИКРОВЪЛНОВА ПЕЧКА Тип 29Z013

Номинално напрежение: 230-240 V~ 50 Hz	Честота на микровълните: 2450 MHz	Външни размери (вис. x шир. x дълб.): 287 мм x 485 мм x 390 мм
Входна мощност: 1200-1250 W (Микровълни); 950-1000 W (Грил)	Вместимост: 23 л	Размери на фурната (вис. x шир. x дълб.): 221 мм x 314 мм x 347 мм
Номинална мощност на микровълните: 800 W	Съгледена чиния: Ø 270 мм	Нетно тегло: около 13,3 кг

### Екран на дисплея: индикатори - сигнализация

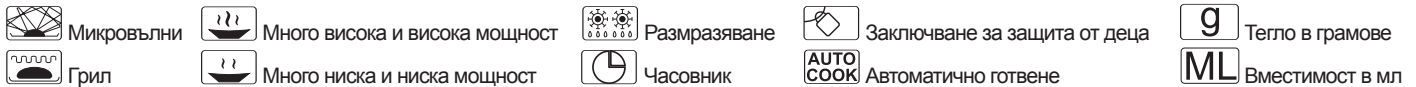

### УСТРОЙСТВО НА ПЕЧКАТА ТИП 29Z013

1. Контролен панел
2. Задвижващ вал
3. Модул на въртящия пръстен
4. Въртяща се стъклена чиния
5. Прозорче
6. Врата
7. Заклучване за защита – прекъсва захранването в момента на отваряне на вратата по време на работа на печката.
8. Метална скара

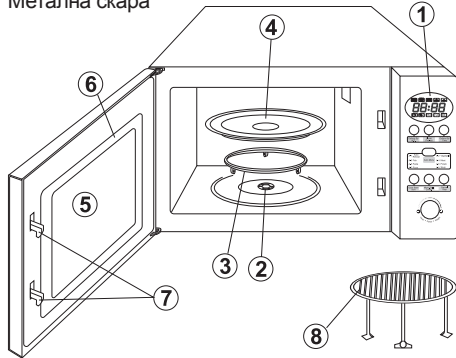

### КОНТРОЛЕН ПАНЕЛ

1. Екран на дисплея: часовник + индикатори
2. **Defrost By Time** (Размразяване според времето)
3. **Clock/Pre-Set** (Настройка на часовника)
4. **Defrost By W.T.** (Размразяване според теглото)
5. **Auto Menu** (Автоматично меню)
  - A-1: Auto Reheat** (Автоматично подгряване)
  - A-2: Vegetable** (Зеленчуци)
  - A-3: Fish** (Риба)
  - A-4: Meat** (Месо)
  - A-5: Pasta** (Макарони)
  - A-6: Potato** (Картофи)
  - A-7: Pizza** (Пица)
  - A-8: Soup** (Супа/ Кафе)
6. **Cancel/Stop** (Отказ/ Стоп)
7. **Start** (Старт)
8. **Microwave/Grill/Combi.** (Микровълни/ Грил/ Комбинирано готвене)
9. Бутони:
  - увеличаване на стойността  $\oplus$ ,
  - намаляване на стойността  $\ominus$ .
 Рязко с неколккратно натискане или плавно със задържане на бутона.

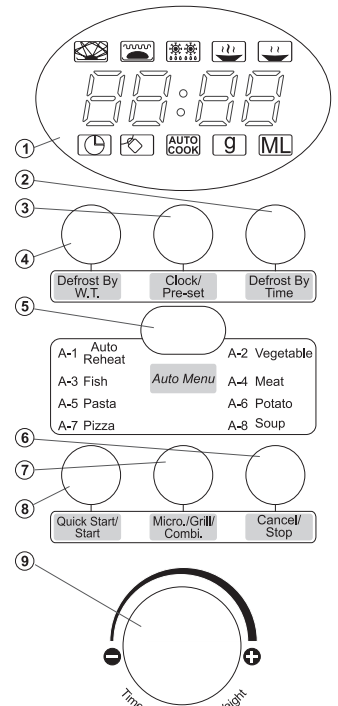

### НАСТРОЙКА НА ЧАСОВНИКА

След включване на микровълновата печка към захранването на дисплея се появява надпис „0:00“ и се чува единичен звуков сигнал.

1. Натиснете бутона **Clock/Pre-Set**, цифрата на часа ще започне да премигва и на дисплея ще се появи контролната лампа на часовника  $\text{☞}$ .
2. Завъртете регулатора, за да настроите часа. Можете да настроите стойност от 0 до 23 по посока  $\oplus$  или от 23 до 0 по посока  $\ominus$ . На дисплея ще се появи стойност от 0 до 23 или от 23 до 0.
3. Натиснете бутона **Clock/Pre-Set**, цифрата на минутите ще започне да премигва.
4. Завъртете регулатора по посока  $\oplus$  или  $\ominus$ , за да настроите минутите, можете да настроите стойност от 0–59 и от 59–0. На дисплея ще се появи стойност от 1 до 59 или от 59 до 1.
5. Натиснете бутона **Clock/Pre-Set**, за да приключите настройката на времето. Контролната лампа на часовника ще изгасне. Ще светне символът „\*“ и на дисплея ще се появи времето.



### ГОТВЕНЕ С МИКРОВЪЛНИ

1. Натиснете бутона **Microwave/Grill/Combi.**, за да изберете необходимата мощност на микровълните. На дисплея ще се появи надпис „P100“. Ще светнат контролните лампи  $\text{☞}$  и  $\text{☞}$ .
2. За да изберете друга мощност на микровълните, напр. **P80**, завъртете регулатора по посока  $\oplus$  или  $\ominus$ , докато на дисплея не се появи надпис **P80** и символ  $\text{☞}$ .
3. Натиснете **Microwave/Grill/Combi.** и завъртете регулатора по посока  $\oplus$  или  $\ominus$ , за да настроите времето на готвене. Със съответно завъртане на регулатора можете да настроите времето на готвене от 0:05 и да го увеличавате по посока  $\oplus$  или намалявате по посока  $\ominus$ . Намаляването започва от стойността 95:00. Максималното време на готвене е 95 минути.
4. Натиснете бутона **QuickStart/Start**, за да започнете готвенето.

### ПРИМЕР:

За да настроите готвенето на 20 минути при мощност на микровълните 80%, направете следното:

1. Натиснете бутона **Microwave/Grill/Combi.**, на дисплея ще се появи надпис **P100** и символите  $\text{☞}$  и  $\text{☞}$ .
2. За да изберете необходимата мощност на микровълните **P80**, завъртете регулатора по посока  $\oplus$  или  $\ominus$ , докато на дисплея не се появи надпис **P80** и символите  $\text{☞}$  и  $\text{☞}$ .



3. Натиснете **Micro./Grill/Combi.** и завъртете регулатора по посока **+** или **-**, за да настроите времето 20 мин. На дисплея ще се появи зададеното време.



4. Натиснете бутона **QuickStart/Start**, за да започнете готвенето.

Таблица на мощността на микровълните

Мощност	Много висока	Висока	Средна	Ниска	Много ниска
Дисплей	P100	P80	P50	P30	P10

**Внимание:**

Отстриани е даден броят на секундите/ минутите, с които може да се промени настройката на времето при отделните времеви стойности.

0 - 1 минута	всеки 5 секунди
1 - 5 минути	всеки 10 секунди
5 - 10 минути	всеки 30 секунди
10 - 30 минути	всяка 1 минута
30 - 95 минути	всеки 5 минути

**ПРЕДУПРЕЖДЕНИЕ:** За готвене с микровълни не използвайте скара! Преди готвене с микровълни винаги изваждайте скарата от фурната на печката.

**ГРИЛ**

1. Натиснете **Micro./Grill/Combi.** На дисплея ще се появи надпис **P100**.
2. За да изберете функцията печене с грил **G**, завъртете регулатора по посока **+** или **-**, докато на дисплея не се появи надпис **G** и символ .
3. Натиснете **Micro./Grill/Combi.** и завъртете регулатора по посока **+** или **-**, за да настроите времето на готвене. Времето на печене с грил може да се настрои от 0:05 и да се увеличава по посока **+** или да се намалява по посока **-**. Намаляването започва от стойността 95:00. Максималното време на печене с грил е 95 минути.
4. Натиснете бутона **QuickStart/Start**, за да започнете печенето с грил. Ще чуете звуков сигнал и ще се включи програмата за готвене с грил. В същото време на дисплея ще се изпише символът и останалото време на готвене с грил.



**Внимание:** След изтичане на половината време на печене с грил, печката спира и издава двукратен звуков сигнал. Това е нормално явление. В такъв случай е необходимо да обърнете храната. Ако не извършите никакви действия в продължение на 1 минута, печката ще се включи отново и ще се чуе еднократен звуков сигнал.

**КОМБИНИРАНО ГОТВЕНЕ (МИКРОВЪЛНИ + ГРИЛ)**

1. Натиснете **Micro./Grill/Combi.** На дисплея ще се появи надпис **P100**.
  2. За да изберете желаната функция, завъртете регулатора по посока **+** или **-**. На дисплея ще се появят следните надписи: **P80, P50, P30, P10, G, C-1, C-2** и символът и .
- C-1** = 55% от времето - готвене с микровълни, 45% от времето - печене с грил.  
**C-2** = 30% от времето - готвене с микровълни, 70% от времето - печене с грил.
3. След избиране на съответната функция натиснете **Micro./Grill/Combi.** и завъртете регулатора по посока **+** или **-**, за да настроите времето на готвене. Със съответно завъртане на регулатора времето на готвене може да се настрои от 0:05 и да се увеличава по посока **+** или да се намалява по посока **-**. Започнете намаляването от стойността 95:00. Максималното време на готвене е 95 минути.
  4. Натиснете бутона **QuickStart/Start**, за да започнете готвенето, ще чуете звуков сигнал и ще се включи програмата за готвене. В същото време на дисплея ще премигват символите: и .



**ПРЕДУПРЕЖДЕНИЕ:** В случай че уредът е включен на режим за комбинирано готвене, децата могат да използват печката само под наблюдение на възрастен човек, тъй като уредът се нагрява до висока температура.

**СТАРТ – (Бърз старт)**

Ако печката е в режим на очакване, натиснете бутона **QuickStart/Start**, за да включите готвенето за 1 минута на пълна мощност. След всяко натискане на бутона времето на готвене ще се удължи с една минута. Максималното време на готвене е 95 минути.

**НАСТРОЙКА НА ПРОГРАМАТА НА ЗАДАДЕН ЧАС**

1. Настройте часовника (виж точка **Настройка на часовника**).
2. Въведете програмата за готвене (виж точка: Готвене с микровълни). Можете да настроите максимум 3 етапа. Програмата за размразяване трябва винаги да се настройва като първи етап.
3. Натиснете бутона **Clock/Pre-Set**, цифрата на часа



ще започне да премигва и на дисплея ще се появи контролната лампа на часовника .

4. Завъртете регулатора по посока **+** или **-**, за да настроите часа. Можете да изберете стойност от 0 до 23 по посока **+** или от 23 до 0 по посока **-**.
5. Натиснете бутона **Clock/Pre-Set**, цифрата на минутите ще започне да премигва.
6. Завъртете регулатора по посока **+** или **-**, за да настроите минутите. Можете да изберете стойност от 0 до 59 по посока **+** или от 59 до 0 по посока **-**.
7. Натиснете бутона **QuickStart/Start**, за да приключите настройката. Контролната лампа на часовника ще започне да премигва. Ако вратата е затворена, след достигане на настроеното време ще чуете двукратен звуков сигнал, готвенето ще се включи автоматично и ще изгасне контролната лампа на часовника . Ще светнат контролните лампи на готвенето: и .



**РАЗМРАЗЯВАНЕ СПОРЕД ТЕГЛОТО**

1. Натиснете бутона **Defrost By W.T.** На дисплея ще се появи надпис **dEF1** и ще светнат контролните лампи и .
2. Завъртете регулатора по посока **+** или **-**, за да настроите теглото на храната, предназначена за размразяване. На дисплея ще се появи буквата **g**. На дисплея ще се появят надписи 100-200...1900-2000 (или по обратен ред) – посока **-**.
3. Натиснете бутона **QuickStart/Start**, за да започнете размразяването. Ще чуете звуков сигнал и ще се включи програмата за размразяване. В същото време на дисплея ще премигват символите и и останалото време на размразяване.



**РАЗМРАЗЯВАНЕ СПОРЕД ВРЕМЕТО**

1. Натиснете бутона **Defrost By Time.** На дисплея ще се появи надпис **dEF2** и ще светнат контролните лампи и .
2. Завъртете регулатора по посока **+** или **-**, за да настроите времето на размразяване. Времето на размразяване може да се настрои от 0:05 и да се увеличава по посока **+**, за намаляване на времето на размразяване регулаторът се завърта по посока **-**. Намаляването започва от стойността 95:00. Максималното време на размразяване е 95 минути.
3. Натиснете бутона **QuickStart/Start**, за да започнете размразяването. Ще светнат контролните лампи и .



**ПРОВЕРКА НА ФУНКЦИИТЕ**

При готвене с помощта на функцията **Microwave/Grill /Combi.**, натиснете бутона **Micro.Grill /Combi.**, актуалната мощност на микровълните ще се изпише на дисплея за 4 секунди.

При натискане на бутона **Clock/Pre-set** на дисплея ще се появи актуалният час.

След 4 секунди ще се върне предишното състояние.

**АВТОМАТИЧНО МЕНЮ**

1. Натиснете бутона **Auto menu** няколко пъти, за да изберете менюто на готвене. На дисплея ще се появят контролните лампи и . Менюто може да се избере съгласно таблицата по-долу по следния начин:  
Със завъртане на регулатора изберете: **Автоматично подгриване – Зеленчуци – Риба – Месо – Макарони – Картофи – Пица – Супа/ Кафе**, а на дисплея ще се появи надпис **A-1, ..., A-8**.
2. След избиране на менюто го потвърдете с натискане на бутона **Auto menu**.
3. Завъртете регулатора по посока **+** или **-**, за да настроите теглото на храната, предназначена за готвене. На дисплея ще се появят следните надписи **ML** или **g**. Теглото или вместимостта могат да се увеличат със завъртане на регулатора по посока **+** или да се намалят по посока **-**.
4. Натиснете бутона **QuickStart/Start**, за да започнете готвенето, ще чуете звуков сигнал и ще се включи програмата за готвене. В същото време ще се изключат надписите **g** или **ML**, а на дисплея ще премигват символите и и останалото време на готвене.



Таблица на автоматичното меню

Меню	Маса	Дисплей
А-1 Автоматично подргряване	200 g	
	400 g	
	600 g	
А-2 Зеленчуци	200 g	
	300 g	
	400 g	
А-3 Риба	250 g	
	350 g	
	450 g	
А-4 Месо	250 g	
	350 g	
	450 g	
А-5 Макарони	50 g	
	100 g	
А-6 Картофи	200 g	
	400 g	
	600 g	
А-7 Пица	200 g	
	400 g	
А-8 Супа	200 ml	
	400 ml	

### МНОГОЕТАПНО ГОТВЕНЕ

Можете да настроите максимум 3 етапа на готвене. При многоетапното готвене, ако размразяването е един от етапите на готвене, програмата за размразяване автоматично ще се включи първа. След приключване на дадения етап се чува звуков сигнал и започва следващият етап.

**Внимание:** Автоматичното готвене не може да бъде една от програмите на многоетапното готвене.

#### ПРИМЕР:

Ако искате да настроите готвенето на 10 минути при 100% мощност на микровълните + 15 минути при 80% мощност на микровълните, направете следното:

1. Натиснете два пъти бутона **Micro./Grill /Combi.**, за да изберете 100% мощност на микровълните – **P100**.
2. Завъртете регулатора по посока **+** или **-**, за да настроите времето на готвене на 10 минути и го потвърдете с натискане **Micro./Grill /Combi.** На дисплея ще се появи надпис „P100“ и символите и .
3. Завъртете регулатора по посока **+** или **-**, за да настроите мощност на микровълните 80% – **P80** и я потвърдете с натискане на **Micro./Grill /Combi.**
4. Завъртете регулатора по посока **+** или **-**, за да настроите времето на готвене на 15 минути и го потвърдете с натискане **Micro./Grill /Combi.**
5. Натиснете бутона **QuickStart/Start**, за да започнете готвенето.

**След всяко приключване на функцията се чува звуков сигнал, който означава край на работата.**

### ИЗИСКВАНИЯ НА СТАНДАРТТЕ

Микровълновите печки ZELMER отговарят на изискванията на стандартите:

Уредът отговаря на изискванията на директивите:

- Нисковолтови съоръжения (LVD) – 2006/95/EC.
- Електромагнитна съвместимост (EMC) – 2004/108/EC.

Уредът е обозначен със знак CE на информационната табелка.

### ЕКОЛОГИЯ – ГРИЖА ЗА ОКОЛНАТА СРЕДА

Всеки потребител може да допринесе за опазването на околната среда. Това не е трудно нито скъпо.

За тази цел:

Картонените опаковки предайте за вторични суровини. Полиетиленовите пликосе (ПЕ) изхвърлете в контейнера за пластмаса.

Изхабените уреди предайте в съответния пункт за събиране на уреди, тъй като намиращите се в уреда опасни съставни части могат да представляват опасност за околната среда.

**Не го изхвърляйте заедно с битовите отпадъци!!!**



*Вносителят/производителят не отговаря за евентуални повреди, предизвикани от използване на уреда по начин, несъответстващ на неговото предназначение, или неправилната му употреба.*

*Вносителят/производителят си запазва правото да модифицира уреда във всеки момент, без предварително уведомление, с цел изпълнение на правните разпоредби, стандарти, директиви или по конструктивни, търговски, естетически и други причини.*

Вітаємо із вибором нашого приладу запрошуємо до спільноти користувачів продуктів Zelmer.

З метою отримання якнайкращих результатів рекомендуємо використання виключно оригінальних аксесуарів фірми Zelmer. Вони були проєктовані спеціально для цього продукту.

Просимо уважно прочитати цю інструкцію з експлуатації. Особливу увагу слід приділити вказівкам із безпеки. Інструкцію з експлуатації просимо зберегти, щоб Ви могли використовувати її також під час подальшого використання.

У цьому полі слід вписати **СЕРІЙНИЙ НОМЕР**, вказаний на пічці, та зберегти дані на майбутнє

**СЕРІЙНИЙ  
НОМЕР:**

**ПРАВИЛА ТЕХНІКИ БЕЗПЕКИ, ЩО СТОСУЮТЬСЯ ЗАХИСТУ ВІД ВПЛИВУ ЕЛЕКТРОМАГНІТНОГО ВИПРОМІНЮВАННЯ**

1. Забороняється користуватися пічкою при відкритих дверцятах. Це створює небезпеку безпосереднього впливу електромагнітного випромінювання. Суворо забороняється відключати або самостійно модифікувати запобіжні механізми.
2. Забороняється залишати будь-які предмети між передньою стінкою пічки та дверцятами. Не допускати накопичення бруду або залишків миючих засобів на поверхні стику.
3. Забороняється використовувати пошкоджений пристрій. Дуже важливо, щоб дверцята закривалися щільно і не мали ніяких пошкоджень, зокрема:
  - зависи та фіксатори (відсутність тріщин або послаблення),
  - ущільнювачів дверцят, а також поверхонь стику,
  - „спачення”.
4. Роботи, пов'язані з регулюванням або ремонтом пічки, можуть виконувати лише кваліфіковані працівники сервісного центру.

**Зміст**

Правила техніки безпеки, що стосуються захисту від впливу електромагнітного випромінювання .....	55
Важливі вказівки з безпечного використання .....	55
Встановлення .....	56
Інструкція з заземлення .....	56
Радіоперешкоди .....	56
Чищення, зберігання та сервісне обслуговування .....	56
Приготування страв у мікрохвильовій пічці – вказівки .....	56
Захисні функції .....	57
Подовження функціонування вентилятора .....	57
Автоматичне вимикання внутрішнього освітлення .....	57
Блокування від дітей .....	57
Вказівки щодо посуду .....	57
Перед тим, яки звернутися у СЕРВІСНИЙ ЦЕНТР .....	57
Монтаж скляної обертальної тарілки .....	57
<b>МІКРОХВИЛЬОВА ПІЧ – МОДЕЛЬ 29Z012 .....</b>	<b>58</b>
Конструкція печі моделі 29Z012 .....	58
Панель управління .....	58
Налаштування функцій мікрохвильової печі:	
Налаштування годинника (Clock/Pre-Set) .....	58
Готування у мікрохвильовому режимі .....	58
Гриль .....	58
Комбіноване приготування (Мікрохвилі + Гриль) .....	59
Розморожування за вагою (Defrost By W.T.) .....	59
Розморожування за часом (Defrost By Time) .....	59
Швидкий початок приготування (Start) .....	59
Автоматичне меню (Auto Menu) .....	59
Таблиця автоматичного меню .....	59
Перевірка функцій .....	59
Налаштування програми на заданий час .....	59
Багатоетапне приготування .....	59
<b>МІКРОХВИЛЬОВА ПІЧ – МОДЕЛЬ 29Z013 .....</b>	<b>60</b>
Конструкція печі моделі 29Z013 .....	60
Панель управління .....	60
Налаштування функцій мікрохвильової печі:	
Налаштування функцій мікрохвильової печі (Clock/Pre-Set) .....	60
Готування у мікрохвильовому режимі .....	60
Гриль .....	61
Комбіноване приготування (Мікрохвилі + Гриль) .....	61
Швидкий початок приготування (Quick Start/Start) .....	61
Налаштування програми на заданий час .....	61
Розморожування за вагою (Defrost By W.T.) .....	61

Розморожування за часом (Defrost By Time) .....	61
Перевірка функцій .....	61
Автоматичне меню (Auto Menu) .....	61
Таблиця автоматичного меню .....	62
Багатоетапне приготування .....	62
Вимоги стандартів .....	62
Екологія – Давайте дбати про довкілля! .....	62
Транспортування і зберігання .....	62

**ВАЖЛИВІ ВКАЗІВКИ З БЕЗПЕЧНОГО ВИКОРИСТАННЯ**

У процесі експлуатації електричного пристрою дотримуйтеся основних правил техніки безпеки, зокрема:

**ЗАСТЕРЕЖЕННЯ: Щоб уникнути ризику опіків, ураження електричним струмом, пожежі, поранень або впливу електромагнітних хвиль дотримуйтеся таких правил:**

1. Мікрохвильові печі моделі 29Z012 і моделі 29Z013 призначені виключно для побутового використання.
2. Піч підключається до електророзетки змінного струму 230-240 V із захисним штирем.
3. Пристрій слід використовувати виключно за призначенням, в описаний у даній інструкції спосіб. Не ставте у пристрій їдкі хімічні речовини. Дані моделі пічок призначені для підігрівання, приготування і сушіння харчових продуктів. Не можна використовувати пічки у промислових або лабораторних цілях.
4. **ЗАСТЕРЕЖЕННЯ: Не включайте пусту піч.**
5. Суворо забороняється користуватися пристроєм з пошкодженим проводом живлення або штепселем, а також якщо виникли неполадки у роботі пристрою або пристрій падав чи був пошкоджений в інший спосіб.

**Якщо буде пошкоджений невід'єднувальний кабель живлення, то його повинен замінити виробник або спеціалізована ремонтна майстерня чи кваліфікована особа з метою уникнення виникнення небезпеки.**

**Ремонт пристрою можуть здійснювати виключно кваліфіковані спеціалісти. Неправильний ремонт може створювати особливу небезпеку для користувача. У випадку появи недоліків у роботі пристрою зверніться у спеціалізований сервісний центр.**

6. **ЗАСТЕРЕЖЕННЯ: Діти можуть самостійно користуватися пічкою лише після отримання відповідних інструкцій, що дозволять безпечно використовувати пристрій і забезпечать зрозуміння небезпеки неправильного поводження.**
7. Щоб зменшити ризик пожежі всередині печі:
  - під час підігрівання їжі у пластиковому або паперовому контейнері спостерігайте за роботою печі у зв'язку із можливістю виникнення іскри,
  - перед вкладанням паперових або пластикових пакетів в піч вийміть із них всілякі зав'язки, що містять метал,
  - у випадку виділення диму вимкніть піч або витягніть вилку кабелю із гнізда й залиште дверцята закритими в метю погашення полум'я,
  - не залишайте паперових продуктів, посуду та кухонних приборів або їжі всередині печі, коли прилад не використовується.
8. **ЗАСТЕРЕЖЕННЯ: Рідини та інші продукти харчування не можна розігрівати в закритих контейнерах, тому що вони можуть вибухнути.**
9. При підігріванні напоїв у мікрохвильовій пічці гаряча рідина може розірвати ємність з запізненням, тому зберігайте особливу обережність при її переносі. Забороняється смажити продукти у печі. Гаряча олія може пошкодити елементи печі або кухонні знаряддя, і навіть спричинити опіки.
10. Забороняється підігрівати у пічці яйця у шкаралупі або цілі яйця, зварені в круту. Вони можуть вибухнути навіть після завершення підігріву.
11. Продукти харчування, що мають товсту шкіру, такі як картопля, цілі кабачки, яблука і каштани, перед приготуванням слід проколоти.
12. Не допускайте розварювання продуктів.
13. **ЗАСТЕРЕЖЕННЯ: Не торкайтеся ніяких поверхонь, коли піч увімкнута. Температура елементів конструкції може бути дуже висока – небезпека опіків.**
14. Продукти харчування немовлят у пляшечках і баночках слід перемішати і потрусити. Перед тим, як годувати дитину, перевірте температуру продуктів, щоб уникнути опіків.
15. Внаслідок передачі тепла від підігрітих продуктів може нагрітися кухонний посуд. Для переміщення ємностей використовуйте відповідні тримачі.



16. Перед використанням перевірте, чи підходить посуд для використання в мікрохвильовій печі.

**Тест кухонного посуду:**

- a. В контейнер/посуд налейте 1 склянку холодної води (250 мл) і помістіть його в мікрохвильовій печі.  
b. Готуйте при максимальній потужності протягом 1 хвилини.  
c. Після закінчення заданого часу обережно перевірте темп. контейнера/посуду. Якщо він буде теплим на дотик, не використовуйте його для приготування в мікрохвильовій печі.

**ЗАСТЕРЕЖЕННЯ:** Не готуйте довше, ніж 1 хвилину.

17. **ЗАСТЕРЕЖЕННЯ:** Роботи, пов'язані з консервацією або ремонтом пічки, що передбачають демонтаж захисного екрана, який захищає від дії електромагнітних хвиль, є особливо небезпечними. З огляду на це такі роботи можуть виконувати виключно кваліфіковані спеціалісти.
18. Діти молодше 8 років, а також особи з обмеженими психічними, сенсорними або ментальними здібностями, а також особи, що не мають відповідного досвіду та знання, можуть використовувати прилад лише під наглядом або після попереднього пояснення можливих небезпек та інструктажу з безпечного використання приладу. Не слід дозволити дітям грати з приладом. Дозволяється чистка і виконання дій по зберіганню дітьми старше 8 років за умови відповідного нагляду.
19. Пристрій не призначений для роботи з використанням зовнішніх вимикачів-таймерів або окремої системи дистанційного управління.
20. **ПОПЕРЕДЖЕННЯ:** У жодному разі не усувайте плівку, що знаходиться на внутрішньому боці дверців. Це може привести до пошкодження обладнання.

### ВСТАНОВЛЕННЯ

1. Переконайтеся, що всередині пічки не залишилося упаковок.
2. Зніміть захисну плівку з корпусу мікрохвильової пічки.

**ЗАСТЕРЕЖЕННЯ:** Не усувайте світло-коричневе слюдяне покриття, що захищає магнетрон.

**ЗАСТЕРЕЖЕННЯ:** Перевірте, чи немає слідів таких пошкоджень, як викривлення або перекіс дверцят, пошкодження прокладок на дверцятах, поверхонь стиків, тріщини або зазори на завісах і замках дверцят, ум'ятини на внутрішніх стінках пічки або на дверцятах.

3. У випадку виявлення будь-яких пошкоджень використовувати пристрій забороняється. Слід звернутися до кваліфікованого спеціаліста сервісного центру.
4. Мікрохвильову пічку поставити на рівну, нерухому поверхню, яка здатна витримувати вагу самої пічки та будь-яких продуктів, що будуть готуватися.
5. Мікрохвильова піч не повинна стояти у вологому місці, біля легкозаймистих матеріалів, а також поблизу джерел тепла.
6. Щоб пічка працювала правильно, слід забезпечити відповідний рух повітря. Над пічкою треба залишити вільний простір не менше 30 см, і по 7,5 см за пічкою та по боках від неї. Одна сторона має залишитися повністю відкритою.
7. Не закривайте і не затикайте вентиляційних отворів пристрою. Не знімайте ніжок.
8. Не використовуйте пічку без оберտального тарілки та відповідно закріпленого оберտального кільця.
9. Перевірте провід живлення на наявність пошкоджень. Він не повинен знаходитися під пічкою або над гарячими чи гострими поверхнями, і не може звисати з країв столу.
10. Забезпечте зручний доступ до розетки для того, щоб при потребі можна було швидко відключити пристрій від електромережі.
11. Не використовуйте і зберігайте пічку на відкритому повітрі.

### ІНСТРУКЦІЯ З ЗАЗЕМЛЕННЯ

Пристрій вимагає заземлення. Піч оснащена проводом живлення з заземлюючим штепселем.

Провід слід підключити до належно встановленої і заземленої настінної розетки.

У разі замикання заземлення зменшує ризик ураження електричним струмом.

Піч має працювати від окремого електричного контуру.

У випадку застосування подовжувача.

1. Подовжувач має бути трижильним і заземленим.
2. Подовжувач слід розташувати здалека від гарячих та гострих поверхонь так, щоб його не можна було випадково потягнути або зачепити.

**ЗАСТЕРЕЖЕННЯ:** Неправильне підключення створює небезпеку ураження електричним струмом.

Примітки: Якщо у Вас виникають питання щодо заземлення або правильного підключення до електромережі, зверніться до кваліфікованого електрика або працівника сервісного центру.

**ЗАСТЕРЕЖЕННЯ:** Виробник та продавець не несуть відповідальності за пошкодження пічки або поранення користувача, спричинені недотриманням інструкції з підключення до електромережі.

### РАДІОПЕРЕШКОДИ

Робота мікрохвильової пічки може створювати перешкоди для роботи радіоприймачів, телевізорів та інших подібних приладів.

Перешкоди можна обмежити або виключити взагалі у такий спосіб:

1. Очистити дверцята і стики пічки.
2. Змінити налаштування радіо або телевізійної антени.
3. Переставити пічку, так щоб вона не заважала приймачу.
4. Відсунути пічку від приймача.
5. Підключити мікрохвильову пічку до іншої електророзетки так, щоб піч і приймач отримували живлення від різних електричних контурів.

### ЧИЩЕННЯ, ЗБЕРІГАННЯ ТА СЕРВІСНЕ ОБСЛУГОВУВАННЯ

1. Перед початком чищення вимкнути пічку та витягнути штепсель проводу живлення з електророзетки.
2. Камера пічки має бути чистою. У разі забруднення внутрішніх стінок пічки слід усунути залишки продуктів або розливу рідину вологою серветкою. Якщо забруднення дуже стійкі, можна застосувати м'які миючі засоби. Не використовуйте миючих засобів з розпилювачем або інших сильних засобів для чищення, адже внаслідок цього на поверхні пічки і дверцят можуть з'явитися плями, смуги або матові сліди.
3. Зовнішню поверхню пічки витирайте вологою серветкою. Щоб уникнути пошкодження внутрішніх елементів, не слід допускати капання води на вентиляційні отвори і її потрапляння всередину пристрою.
4. Обидві сторони і прокладки дверцят, а також сусідні елементи слід часто протирати вологою серветкою, щоб усунути усі залишки продуктів або розливої рідини.  
**Не застосовуйте миючих засобів, що містять гранули.**
5. Для миття корпусу не використовуйте їдких засобів, таких як креми, емульсії, пасти тощо. Вони можуть стерти інформаційні графічні символи – позначки, шкали, застережні знаки тощо.
6. Не допускайте накопичення вологи на панелі управління. Для її чищення слід використовувати вологу, м'яку серветку. Щоб запобігти випадковому увімкненню пічки, панель управління слід очистити при відкритих дверцятах.
7. Якщо конденсована водяна пара починає збиратися на зовнішній або внутрішній стороні дверцят, її слід усунути м'якою серветкою. Явище конденсації може з'явитися, якщо пічка працює в умовах високої вологості. У такій ситуації це нормальний процес.
8. Періодично слід виймати і мити скляну тарілку. Це можна робити вручну гарячою водою з додаванням засобу для миття посуду, або у посудомийній машині.
9. Щоб зменшити рівень шуму, оберտальне кільце і дно камери пічки необхідно регулярно чистити. Нижню поверхню – за допомогою м'якого миючого засобу; оберտальне кільце вимити вручну гарячою водою з додаванням засобу для миття посуду, або у посудомийній машині. Під час встановлення оберտального кільця на місце зверніть увагу на його правильне розташування.
10. Щоб усунути неприємний запах, слід протягом 5 хвилин прокип'ятити у пічці приблизно 200 мл води з соком і цедрою лимона у посудині, придатній для мікрохвильових печей. Ретельно витерти камеру сухою м'якою серветкою.
11. При потребі заміни внутрішньої лампочки, зверніться у СЕРВІСНИЙ ЦЕНТР.
12. Регулярно чистіть пічку та усувайте залишки продуктів. Недотримання наведених рекомендацій може спричинити пошкодження поверхонь, що у свою чергу може негативно впливати на тривалість експлуатації та спричинити небезпеку.

### ГОТУВАННЯ У МІКРОХВИЛЬОВІЙ ПІЧЦІ – ВКАЗІВКИ

1. Акуратно викладіть продукти харчування. Товсті шматки покладіть по краях посудини.
2. Перевірте час приготування. Страву слід готувати протягом найкоротшого поданого часу і при потребі продовжувати. Сильно розігріті продукти можуть створювати дим або загорятися.
3. Під час готування продукти слід накривати. Накриття захищає від „розбрикування” та забезпечує рівномірну обробку.



- Під час готування продукти слід повертати, щоб прискорити процес приготування таких страв, як курка або гамбургери. Великі страви, такі як печеня, слід перевернути принаймні раз.
- На половині приготування необхідно змінити розташування таких виробів як тефтелі. Вироби, що належать зверху, перекласти на низ, а ті, що були всередині – по краях посудини.

### ЗАХИСНІ ФУНКЦІЇ

#### 1. Подовжене функціонування вентилятора

Якщо страву готуватиметься довше 5 хвилин, після завершення приготування пічка вимкнеться автоматично, а вентилятор працюватиме додаткові 15 секунд.

#### 2. Автоматичне вимкнення внутрішнього освітлення

Після відкриття дверцят у пічці вмикається внутрішнє освітлення. Якщо дверцята відкриті довше 10 хвилин без виконання жодних дій, освітлення автоматично вимикається.

#### 3. БЛОКУВАННЯ ВІД ДІТЕЙ – захист від дітей

**Блокування:** У стані очікування натисніть і протягом 3 секунд тримайте кнопку **Cancel/Stop**. Має прозвучати довгий звуковий сигнал, який повідомляє про активацію блокування від дітей, а на екрані має з'явитися позначка .

**Розблокування:** У стані блокування натисніть і протягом 3 секунд тримайте кнопку **Cancel/Stop**. Має прозвучати довгий звуковий сигнал, який повідомляє про розблокування.

### ВКАЗІВКИ ЩОДО ПОСУДУ

У мікрохвильових пічках слід використовувати спеціальний посуд і знаряддя. Ідеальним матеріалом, з якого має бути виготовлений посуд для мікрохвильової пічки, є прозорий матеріал, який дозволяє енергії проникати крізь посудину і нагрівати продукти.

- Не використовуйте металевих інструментів або посудин з металевими елементами – мікрохвилі не проникають крізь метал.
- Перед приготуванням слід усунути упаковку, виготовлену з вторинного металу, який може містити металеві частки, що спричиняють іскри та/або пожежу.
- Рекомендується використовувати круглі/овальні посудини замість квадратних/прямокутних, адже продукти у кутах частіше підгорають.
- Відкриті місця слід захищати від підгорання, накриваючи їх вузькими смужками алюмінієвої фольги. Однак, пам'ятайте: фольги не повинно бути багато, а відстань між нею та внутрішніми стінками пічки має бути не менше 3 см.

Цей список допоможе Вам вибрати відповідний посуд і знаряддя.

Кухонне знаряддя	Мікрохвилі	Гриль	Комбіноване приготування
Термостійке скло	Так	Так	Так
Нетермостійке скло	Ні	Ні	Ні
Термостійкі керамічні вироби	Так	Так	Так
Пластмасовий посуд, придатний для використання у мікрохвильових пічках	Так	Ні	Ні
Одноразовий рушник	Ні	Так	Ні
Металевий піднос	Ні	Так	Ні
Металева решітка	Ні	Так	Ні
Алюмінієва фольга і посуд з фольги			

### ПЕРЕД ТИМ, ЯК ЗВЕРНУТИСЯ У СЕРВІСНИЙ ЦЕНТР

#### Нормальний стан:

- Робота мікрохвильової пічки може створювати перешкоди для радіо і телеприймачів. Аналогічні перешкоди викликають малі електроприлади, наприклад, міксери, вентилятори, порохоотяги тощо.
- Під час готування на низькій потужності внутрішнє освітлення пічки може бути менш яскравим.
- Під час готування з продуктів виходить водяна пара. Більшість пари виходить крізь вентиляційні отвори. Однак, частина конденсованої пари може осідати на холодних елементах пічки (напр. на дверцятах).

#### Якщо пічка не працює:

- Перевірте підключення до електророзетки. Витягніть штепсель з розетки, почекайте 10 секунд і вставте штепсель у розетку.
- Перевірте стан запобіжника, який міг перегоріти, або стан автоматичного запобіжника. Якщо ці елементи працюють нормально, перевірте електророзетку, підключаючи до неї інший пристрій.
- Перевірте правильність програмування панелі управління та налаштування програматора часу.
- Перевірте щільність закриття дверцят замками. У протилежному разі пічка не працюватиме.

- Якщо під час роботи тарілка створює шум, перевірте чистоту дна пічки та вузла обертального кільця. Чищення має відбуватися згідно з вказівками розділу „ЧИЩЕННЯ, ЗБЕРІГАННЯ І СЕРВІСНЕ ОБСЛУГОВУВАННЯ”.

**Якщо після виконання перелічених дій пічка не почне працювати, слід звернутися у сервісний центр. Забороняється самостійно регулювати або ремонтувати піч.**

### МОНТАЖ СКЛЯНОЇ ОБЕРТАЛЬНОЇ ТАРИЛКИ

- Скляну тарілку не можна ставити догори дном. Забороняється обмежувати рух тарілки.
- Під час приготування у пічці обов'язково має бути тарілка і вузол обертального кільця.
- Під час приготування продукти і посуд зі стравою слід ставити на скляну тарілку.
- У випадку пошкодження або появи тріщин на скляній тарілці слід звернутися у найближчий сервісний центр.

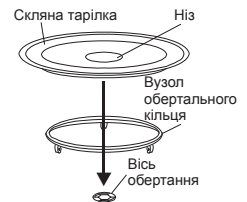

## МІКРОХВИЛЬОВА ПІЧ – МОДЕЛЬ 29Z012

Номінальна напруга: 230-240 В~ 50 Гц Розхід потужності: 1200-1250 Вт (Мікрохв.); 950-1000 Вт (Гриль) Номінальна потужність мікрохвиль: 800 Вт	Частота мікрохвиль: 2450 МГц Об'єм: 23 л Скляна тарілка: Ø 270 мм	Зовн. розм. (мм) [В x Ш x Д]: 287 x 485 x 410 Розм. камери (мм) [В x Ш x Д]: 221 x 314 x 347 Вага нетто: прибл. 13,2 кг
--	---	---

### Екран: показники – сигнали

Мікрохвилі	Дуже висока і висока потужність	Розморожування	Блокування від дітей	Вага у грамах
Гриль	Дуже низька і низька потужність	Годинник	Автоматичне приготування	Об'єм у мл

### КОНСТРУКЦІЯ ПЕЧІ МОДЕЛІ 29Z012

1. Панель управління
2. Вісь обертання
3. Вузол обертального кільця
4. Скляна обертальна тарілка
5. Віконце
6. Дверцята
7. Запобіжне блокування - припиняє живлення у разі відкриття дверцят під час роботи пічки
8. Металева решітка

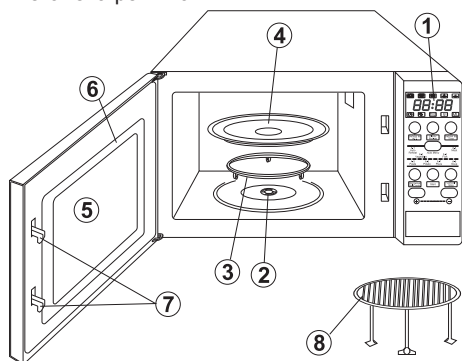

### ПАНЕЛЬ УПРАВЛІННЯ

1. Екран: годинники + показники
  2. **Defrost By Time** (Розморожування за часом)
  3. **Clock/Pre-Set** (Налаштування годинника)
  4. **Defrost By W.T.** (Розморожування за вагою)
  5. **Auto Menu** (Автоматичне меню)
    - A-1: Auto Reheat** (Автоматичний підігрів)
    - A-2: Vegetable** (Овочі)
    - A-3: Fish** (Риба)
    - A-4: Meat** (М'ясо)
    - A-5: Pasta** (Макарони)
    - A-6: Potato** (Картопля)
    - A-7: Pizza** (Піцца)
    - A-8: Soup** (Суп/Кава)
  6. **Cancel/Stop** (Відміна/Зупинка)
  7. **Start** (Пуск)
  8. **Microwave/Grill/Combi.** (Мікохвилі/Гриль/Комбіноване приготування)
  9. Кнопки:
    - ⊕ збільшення значення,
    - ⊖ зменшення значення.
- На одиницю шляхом одного натискання, або по-ступово шляхом тримання кнопки.

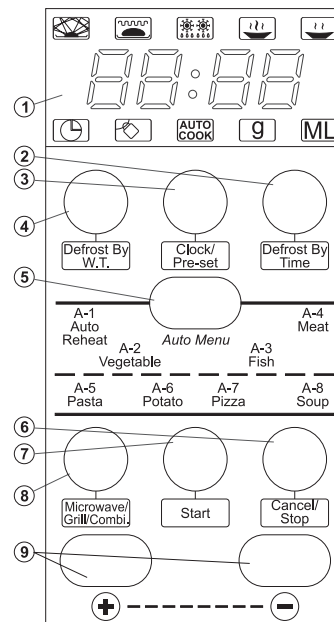

### НАЛАШТУВАННЯ ГОДИННИКА (Clock/Pre-Set)

Після підключення мікрохвильової печі до електромережі на екрані з'являється напис „0:00” і звучить звуковий сигнал.

1. Натиснути кнопку **Clock/Pre-Set**. Цифри години почнуть мигати і на екрані з'явиться контрольна лампочка годинника [C].
2. Натиснути кнопку ⊕ або ⊖, щоб виставити годину. Можна виставити цифри від 0 до 23. Натиснути кнопку ⊕, , на екрані з'являться цифри від 0 до 23. Натиснути кнопку ⊖, на екрані з'являться цифри від 23 до 0.
3. Натиснути кнопку **Clock/Pre-Set**. Почнуть мигати цифри хвилини.
4. Натиснути кнопку ⊕ або ⊖, щоб виставити хвилини. Можна виставити цифри від 0 до 59. Натиснути кнопку ⊕. На екрані з'являться цифри від 1 до 59.
5. Натиснути кнопку **Clock/Pre-Set**, щоб завершити налаштування часу. Контрольна лампочка годинника вмикається. Починає мигати „:”, а на екрані з'являється виставлена година.



### ГОТУВАННЯ У МІКРОХВИЛЬОВОМУ РЕЖИМІ

1. Декілька разів натиснути кнопку **Microwave/Grill/Combi**, щоб вибрати необхідний рівень потужності. На екрані з'являються написи **P100, P80, P50, P30, P10** – див. таблицю. Загоряється контрольна лампочка [G] та позначка приготування в залежності від обраної потужності мікрохвиль [M] або [G].
2. Натиснути кнопку ⊕ або ⊖, щоб виставити час готування. Час готування можна виставити від 0:05 (5 секунд), збільшуючи його за допомогою кнопки ⊕ або зменшуючи кнопкою ⊖. Зменшення починається від значення 95:00. Максимальний час готування становить 95 хвилин.
3. Натиснути кнопку **Start**, щоб почати готування.

#### ПРИКЛАД

Щоб встановити готування на 20 хвилин при потужності мікрохвиль 80%, слід зробити так:

1. Двічі натиснути кнопку **Microwave/Grill/Combi**. На екрані з'являється напис **P80** та позначки [G] і [M].



2. Щоб виставити час готування натискати кнопку ⊕ поки на екрані не з'явиться напис „20:00”.
3. Натиснути кнопку **Start**, щоб почати готування. Звучить звуковий сигнал і починається виконання програми приготування. Водночас на екрані мигають позначки [G] і [M] а також час готування, що залишився.



Таблиця потужності мікрохвиль

Потужність	Дуже висока	Висока	Середня	Низька	Дуже низька
Екран	P100	P80	P50	P30	P10

#### Примітка:

Збоку подаються секунди/хвилини, на які можна змінювати час при різних налаштуваннях.

0 – 1 хвилини	кожні 5 сек.
1 – 5 хвилин	кожні 10 сек.
5 – 10 хвилин	кожні 30 сек.
10 – 30 хвилин	кожну 1 хв.
30 – 95 хвилин	кожні 5 хв.



**ЗАСТЕРЕЖЕННЯ:** Для готування у мікрохвильовому режимі забороняється застосовувати решітку! Перед готуванням у мікрохвильовому режимі решітку слід обов'язково витягнути з камери печі.

### ГРИЛЬ

1. Декілька разів натиснути кнопку **Microwave/Grill/Combi**, щоб вибрати потрібний рівень потужності. На екрані з'являються написи: **P100, P80, P50, P30, P10, G, C-1, C-2**. Натиснути кнопку доки на екрані з'явиться напис „G” та позначка [G].
2. Натиснути кнопку ⊕ або ⊖, щоб виставити час готування. Час готування можна виставити від 0:05 (5 секунд), збільшуючи його за допомогою кнопки ⊕ або зменшуючи кнопкою ⊖, починаючи з 95:00. Максимальний час готування становить 95 хвилин.
3. Натиснути кнопку **Start**, щоб почати готування у режимі грилю. Звучить звуковий сигнал і починається виконання програми гриль. Водночас на екрані мигає позначка [G] та час готування, що залишився.









## КОМБІНОВАНЕ ПРИГОТУВАННЯ (МІКРОХВИЛІ + ГРИЛЬ)

1. Декілька разів натиснути кнопку **Microwave/Grill/Combi**, щоб вибрати потрібний рівень потужності. На екрані з'являються написи: **P100, P80, P50, P30, P10, G, C-1, C-2**. Натискати кнопку доки на екрані з'явиться напис **C-1** або **C-2**, а також позначка  і .



**C-1** = 55% часу – готування у мікрохвилях  
45% часу – гриль

**C-2** = 36% часу – готування у мікрохвилях  
64% часу – гриль





2. Натиснути кнопку  або , щоб виставити час готування. Час готування можна виставити від 0:05 (5 секунд), збільшуючи його за допомогою кнопки  або зменшуючи кнопкою  починаючи з 95:00. Максимальний час готування становить 95 хвилин.
3. Натиснути кнопку **Start**, щоб почати комбіноване готування. Звучить звуковий сигнал і починається виконання програми комбінованого готування. Водночас на екрані мигають позначки  і  а також час, що залишився.

**ЗАСТЕРЕЖЕННЯ:** У випадку використання пристрою у режимі комбінованого готування діти можуть користуватися пічкою виключно під наглядом дорослого, адже пристрій нагрівається до дуже високої температури.



### РОЗМОРОЖУВАННЯ ЗА ВАГОЮ (Defrost By W.T.)

1. Натиснути кнопку **Defrost By W.T.** На екрані з'являється напис **dEF1** і загоряються контрольні лампочки  і .



2. Натиснути кнопку  або , щоб виставити вагу продуктів для розморожування. На екрані з'являється літера „g”. Натиснути кнопку . На екрані по черзі з'являються цифри 100 – 200 – 300...1900 – 2000. Щоб цифри йшли у зворотній послідовності, треба натискати .









3. Натиснути кнопку **Start**, щоб почати розморожування. Звучить звуковий сигнал і починається виконання програми розморожування. Водночас на екрані мигають позначки  і , а також час, що залишився.

### РОЗМОРОЖУВАННЯ ЗА ЧАСОМ (Defrost By Time)

1. Натиснути кнопку **Defrost By Time**. На екрані з'являється напис **dEF2** і загоряються контрольні лампочки  і .





2. Натиснути кнопку  або , щоб виставити час розморожування. Час розморожування можна виставити від 0:05 (5 секунд), збільшуючи його за допомогою кнопки  або зменшуючи кнопкою  починаючи з 95:00. Максимальний час розморожування становить 95 хвилин.
3. Натиснути кнопку **Start**, щоб почати розморожування. Загоряються контрольні лампочки  і .





### ШВИДКИЙ ПОЧАТОК ПРИГОТУВАННЯ (Start)

Якщо пічка знаходиться у стані очікування, натисніть кнопку **Start**, щоб увімкнути готування протягом 1 хвилини на повній потужності. Щоразу після натискання кнопки час приготування продовжується ще на одну хвилину. Максимальний час готування становить 95 хвилин.



### АВТОМАТИЧНЕ МЕНЮ (Auto Menu)





1. Декілька разів натиснути кнопку **Auto Menu**, щоб вибрати меню приготування. На екрані загоряються контрольні лампочки  і . Меню можна вибрати з таблиці у такий спосіб: Автоматичний підігрів – Овочі – Риба – М'ясо – Макарони – Картопля – Піцца – Суп/Кава, а на екрані з'являються написи **A-1, ..., A-8**.























2. Натиснути кнопку  або , щоб вибрати вагу продуктів для готування. На екрані з'являються позначки  або .



Вагу та об'єм можна збільшувати за допомогою кнопки  або .

3. Натиснути кнопку **Start**, щоб почати готування. Звучить звуковий сигнал і починається виконання програми готування. Водночас з екрану зникають написи  або , і починають мигати позначки  і  а також час, що залишився.



Таблиця автоматичного меню

Меню	Кількість натискань	Вага	Екран
A-1 Автоматичний підігрів	1	200 г	
		400 г	
		600 г	
A-2 Овочі	2	200 г	
		400 г	
A-3 Риба	3	250 г	
		350 г	
		450 г	
A-4 М'ясо	4	250 г	
		350 г	
		450 г	
A-5 Макарони	5	50 г	
		100 г	
A-6 Картопля	6	200 г	
		400 г	
		600 г	
A-7 Піцца	7	200 г	
		400 г	
		600 г	
A-8 Суп	8	200 мл	
		400 мл	

### ПЕРЕВІРКА ФУНКЦІЙ

У випадку готування з застосуванням функції **Microwave/Grill/Combi**, натисніть **Microwave/Grill/Combi**. На екрані на 4 секунди з'явиться поточна потужність. Через 4 секунди покази екрана повернуться у вихідне положення.

### НАЛАШТУВАННЯ ПРОГРАМИ НА ЗАДАНИЙ ЧАС

1. Налаштувати годинник (див. пункт Налаштування годинника).
2. Ввести програму готування (див. пункт Готування у мікрохвильовому режимі). Можна виставити максимум три етапи. Програма розморожування завжди має бути першою.
3. Натиснути кнопку **Clock/Pre-Set**. Починають мигати години, на екрані з'являється контрольна лампочка годинника .
4. Натиснути кнопку  або , щоб виставити годину. Можна вибрати цифри від 0 до 23.
5. Натиснути кнопку **Clock/Pre-Set**. Починають мигати хвилини.
6. Натиснути кнопку  або , щоб виставити хвилини. Можна вибрати цифри від 0 до 59.
7. Натиснути кнопку **Start**, щоб завершити налаштування. Почне мигати контрольна лампочка годинника . Якщо дверцята закриті, після досягнення заданого часу звучить подвійний звуковий сигнал, автоматично починається готування вимикається контрольна лампочка годинника . Загоряються контрольні лампочки готування  і, напр. .



### БАГАТОЕТАПНЕ ПРИГОТУВАННЯ

Можна задати не більше 3 етапів готування. У випадку багатоетапного приготування, одним з етапів якого є розморожування, програма розморожування автоматично вмикається першою. Після завершення першого етапу звучить звуковий сигнал і починається наступний етап.

**Примітка:** Етапом багатоетапного приготування не може бути автоматичне готування.

**ПРИКЛАД**

Необхідно задати готування на 10 хвилин при потужності мікрохвиль 100% та 15 хвилин при потужності мікрохвиль 80%. Для цього слід:

1. Натиснути кнопку **Microwave/Grill/Combi**, щоб виставити 100% потужність мікрохвиль – **P100**.

2. Натиснути кнопку  $\oplus$  або  $\ominus$ , щоб виставити час готування 10 хвилин.
3. Двічі натиснути **Microwave/Grill/Combi.**, щоб виставити потужність мікрохвиль 80% – **P80**. На екрані з'являється напис **P80** та позначки  $\boxtimes$  і  $\boxdot$ .
4. Натиснути кнопку  $\oplus$  або  $\ominus$ , щоб виставити час готування 15 хвилин.
5. Натиснути кнопку **Start**, щоб почати готування.

*Після виконання усіх функцій звучить звуковий сигнал, який повідомляє про завершення роботи.*

**МІКРОХВИЛЬОВА ПІЧ – МОДЕЛЬ 29Z013**

Номинальна напруга: 230-240 В~ 50 Гц	Частота мікрохвиль: 2450 МГц	Зовн. розм. (мм) [В x Ш x Д]: 287 x 485 x 390
Розхід потужності: 1200-1250 Вт (Мікрохвилі); 950-1000 Вт (Гриль)	Об'єм: 23 л	Розм. камери (мм) [В x Ш x Д]: 221 x 314 x 347
Номинальна потужність мікрохвиль: 800 Вт	Скляна тарілка: Ø 270 мм	Вага нетто: прибіл. 13,3 кг

**Екран: показники – сигнали**

Мікрохвилі	Дуже висока і висока потужність	Розморожування	Блокування від дітей	<b>g</b> Вага у грамах
Гриль	Дуже низька і низька потужність	Годинник	<b>AUTO COOK</b> Автоматичне приготування	<b>ML</b> Об'єм у мл

**КОНСТРУКЦІЯ ПЕЧІ МОДЕЛІ 29Z013**

1. Панель управління
2. Вісь обертання
3. Вузол обертального кільця
4. Скляна обертальна тарілка
5. Віконце
6. Дверцята
7. Запобіжне блокування - припинає живлення у разі відкриття дверцят під час роботи пічки
8. Металева решітка

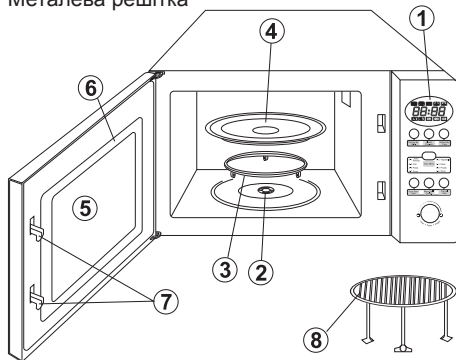

**ПАНЕЛЬ УПРАВЛІННЯ**

1. Екран: годинник + показники
2. **Defrost By Time** (Розморожування за часом)
3. **Clock/Pre-Set** (Налаштування годинника)
4. **Defrost By W.T.** (Розморожування за вагою)
5. **Auto Menu** (Автоматичне меню)
- A-1: **Auto Reheat** (Автоматичний підігрів)
- A-2: **Vegetable** (Овочі)
- A-3: **Fish** (Риба)
- A-4: **Meat** (М'ясо)
- A-5: **Pasta** (Макарони)
- A-6: **Potato** (Картпля)
- A-7: **Pizza** (Піцца)
- A-8: **Soup** (Суп/Кава)
6. **Cancel/Stop** (Відміна/Зупинка)
7. **Microw./Grill/Combi.** (Мікрохвилі/Гриль/Комбіноване приготування)
8. **Quick Start/Start** (Швидкий пуск/Пуск)
9. Ручка:
  - збільшення значення у напрямку  $\oplus$ , за годинниковою стрілкою,
  - зменшення значення у напрямку  $\ominus$ , проти годинникової стрілки

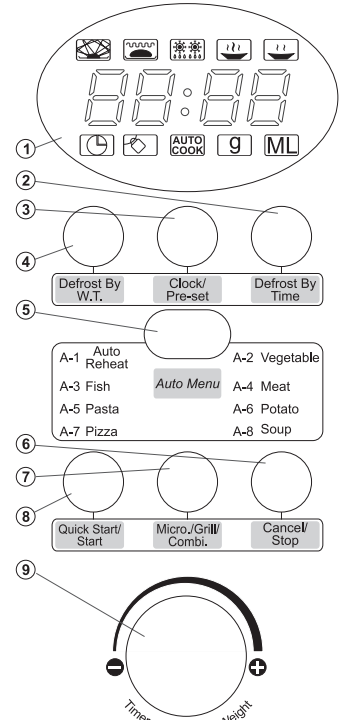

**НАЛАШТУВАННЯ ГОДИННИКА**

Після підключення мікрохвильової печі до електромережі на екрані з'являється напис „0:00” і звучить звуковий сигнал.

1. Натиснути кнопку **Clock/Pre-Set**. Цифри години почнуть мигати і на екрані з'явиться контрольна лампочка годинника  $\boxtimes$ .
2. Щоб виставити час, покрутіть ручку. Можна вибрати цифри від 0 до 23 у напрямку  $\oplus$  або від 23 до 0 у напрямку  $\ominus$ . На екрані з'являються цифри від 0 до 23 або від 23 до 0.
3. Натиснути кнопку **Clock/Pre-Set**. Починають мигати цифри хвилин.
4. Щоб виставити хвилини, покрутіть ручку у напрямку  $\oplus$  або  $\ominus$ . Можна виставити цифри від 0 до 59 (у напрямку  $\oplus$ ) або від 59 до 0 (у напрямку  $\ominus$ ). На екрані з'являються цифри від 1 до 59 або від 59 до 1.
5. Натиснути кнопку **Clock/Pre-Set**, щоб завершити налаштування часу. Контрольна лампочка годинника вимикається. Загоряється позначка „:” і на екрані з'являється час.



**ГОТУВАННЯ У МІКРОХВИЛЬОВОМУ РЕЖИМІ**

1. Натиснути кнопку **Microw./Grill/Combi.**, щоб вибрати необхідний рівень потужності мікрохвиль. На екрані з'являється напис **P100**. Загоряються контрольні лампочки  $\boxtimes$  і  $\boxdot$ .

2. Щоб виставити інший рівень потужності мікрохвиль, напр. **P80**, слід крутити ручку у напрямку  $\oplus$  або  $\ominus$ , доки на екрані не з'явиться напис **P80** та позначка  $\boxdot$ .
3. Натиснути **Microw./Grill/Combi.** і покрутити ручку у напрямку  $\oplus$  або  $\ominus$ , щоб виставити час готування. Відповідно повертаючи ручку, можна виставити час від 0:05 (5 секунд), збільшуючи його у напрямку  $\oplus$  або зменшуючи у напрямку  $\ominus$ . Зменшення починається зі значення 95:00. Максимальний час готування становить 95 хвилин.
4. Натиснути кнопку **Quick Start/Start**, щоб почати готування.

**ПРИКЛАД**

Щоб встановити готування на 20 хвилин при потужності мікрохвиль 80%, слід зробити таке:

1. Натиснути кнопку **Microw./Grill/Combi.** На екрані з'являється напис **P100** та позначки  $\boxtimes$  і  $\boxdot$ .
2. Щоб виставити рівень потужності мікрохвиль **P80**, повертати ручку у напрямку  $\oplus$  або  $\ominus$ , доки на екрані не з'явиться напис **P80** та позначки  $\boxtimes$  і  $\boxdot$ .
3. Натиснути **Microw./Grill/Combi.** і покрутити ручку у напрямку  $\oplus$  або  $\ominus$ , щоб виставити час 20 хв. На екрані з'являється заданий час.
4. Натиснути кнопку **Quick Start/Start**, щоб почати готування.

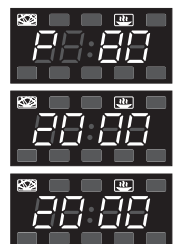

Таблиця потужності мікрохвиль

Потужність	Дуже висока	Висока	Середня	Низька	Дуже низька
Екран	P100	P80	P50	P30	P10

**Примітка:**

Збоку подаються секунди/хвилини, на які можна змінювати час при різних налаштуваннях.

0 – 1 хвилини	кожні 5 сек.
1 – 5 хвилин	кожні 10 сек.
5 – 10 хвилин	кожні 30 сек.
10 – 30 хвилин	кожну 1 хв.
30 – 95 хвилин	кожні 5 хв.

**ЗАСТЕРЕЖЕННЯ:** Для готування у мікрохвильовому режимі забороняється застосовувати решітку! Перед готуванням у мікрохвильовому режимі решітку слід обов'язково витягнути з камери печі.





**ГРИЛЬ**

- Натиснути **Micro./Grill/Combi**. На екрані з'являється напис **P100**.
- Щоб встановити функцію „гриль” **G**, повертати ручку у напрямку **+** або **-**, доки на екрані не з'явиться напис **G** та позначка .
- Натиснути **Micro./Grill/Combi**. і покрутити ручку у напрямку **+** або **-**, ащоб виставити час готування. Можна виставити час від 0:05 (5 секунд), збільшуючи його у напрямку **+** або зменшуючи у напрямку **-**. Зменшення починається зі значення 95:00 Максимальний час готування становить 95 хвилин.
- Натиснути кнопку **Quick Start/Start**, щоб почати готування у режимі „гриль”. Звучить звуковий сигнал і починається виконання програми гриль. Водночас на екрані відображається позначка  та час готування, що залишився.



**Увага:** Посередині процесу готування у режимі „гриль” пічка зупиняється і звучить подвійний звуковий сигнал. Це нормальне явище. Продукти слід перевернути. Якщо протягом 1 хвилини нічого не робити, то пічка автоматично увімкнеться знову і прозвучить звуковий сигнал.

**КОМБІНОВАНЕ ПРИГОТУВАННЯ (МІКРОХВИЛІ + ГРИЛЬ)**

- Натиснути **Micro./Grill/Combi**. На екрані з'являється напис **P100**.
- Щоб встановити потрібну функцію, повертати ручку у напрямку **+** або **-**. На екрані з'являються написи: **P80, P50, P30, P10, G, C-1, C-2** та позначки  і .  
**C-1 = 55% часу – готування у мікрохвилях**  
**45% часу – гриль**  
**C-2 = 30% часу – готування у мікрохвилях**  
**70% часу – гриль**
- Після встановлення потрібної функції натиснути **Micro./Grill/Combi**. і покрутити ручку у напрямку **+** або **-**, щоб виставити час готування. Відповідно повертаючи ручку, можна виставити час від 0:05 (5 секунд), збільшуючи його у напрямку **+** або зменшуючи у напрямку **-**. Зменшення починається зі значення 95:00 Максимальний час готування становить 95 хвилин.
- Натиснути кнопку **Quick Start/Start**, щоб почати готування. Звучить звуковий сигнал і починається виконання програми готування. Водночас на екрані мигають позначки  і .

**ЗАСТЕРЕЖЕННЯ:** У випадку використання пристрою у режимі комбінованого готування діти можуть користуватися пічкою виключно під наглядом дорослого, адже пристрій нагрівається до дуже високої температури.





**ШВИДКИЙ ПОЧАТОК ГОТУВАННЯ (Quick Start/Start)**

Якщо пічка знаходиться у стані очікування, натисніть кнопку **Quick Start/Start**, щоб увімкнути готування протягом 1 хвилини на повній потужності. Щоразу після натискання кнопки час приготування продовжується ще на одну хвилину. Максимальний час готування становить 95 хвилин.

**НАЛАШТУВАННЯ ПРОГРАМИ НА ЗАДАНИЙ ЧАС**

- Налаштувати годинник (див. пункт **Налаштування годинника**).
- Ввести програму готування (див. пункт **Готування у мікрохвильовому режимі**). Можна виставити максимум три етапи. Програма розморожування завжди має бути першою.
- Натиснути кнопку **Clock/Pre-Set**. Починають мигати години, на екрані з'являється контрольна лампочка годинника .



- Повернути ручку у напрямку **+** або **-**, щоб виставити години. Можна вибрати цифри від 0 до 23 (напрямок **+**) або від 23 до 0 (напрямок **-**).
- Натиснути кнопку **Clock/Pre-Set**. Починають мигати хвилини.
- Повернути ручку у напрямку **+** або **-**, щоб виставити хвилини. Можна вибрати цифри від 0 до 59 (напрямок **+**) або від 59 до 0 (напрямок **-**).
- Натиснути кнопку **Quick Start/Start**, щоб завершити налаштування. Починає мигати контрольна лампочка годинника . Якщо дверцята закриті, після досягнення заданого часу звучить подвійний звуковий сигнал, автоматично починається готування і вимикається контрольна лампочка годинника . Загоряються контрольні лампочки готування  і, напр. .



**РОЗМОРОЖУВАННЯ ЗА ВАГОЮ (Defrost By W.T.)**

- Натиснути кнопку **Defrost By W.T.** На екрані з'являється напис **dEF1** і загоряються контрольні лампочки  і .
- Повернути ручку у напрямку **+** або **-**, щоб виставити вагу продуктів для розморожування. На екрані з'являється літера **g** і по черзі цифри 100–200 ... 1900–2000 (напрямок **+**) або цифри у зворотній послідовності (напрямок **-**).
- Натиснути кнопку **Quick Start/Start**, щоб почати розморожування. Звучить звуковий сигнал і починається виконання програми розморожування. Водночас на екрані мигають позначки  і  та час розморожування, що залишився.



**РОЗМОРОЖУВАННЯ ЗА ЧАСОМ (Defrost By Time)**



- Натиснути кнопку **Defrost By Time**. На екрані з'являється напис **dEF2** і загоряються контрольні лампочки  і .
- Покрутити ручку у напрямку **+** або **-**, щоб виставити час розморожування. Можна виставити час від 0:05 (5 секунд), збільшуючи його у напрямку **+** або зменшуючи у напрямку **-**. Зменшення починається зі значення 95:00 Максимальний час розморожування становить 95 хвилин.
- Натиснути кнопку **Quick Start/Start**, щоб почати розморожування. Загоряються контрольні лампочки  і .



**ПЕРЕВІРКА ФУНКЦІЙ**

У випадку готування з застосуванням функції **Micro./Grill/Combi**, натисніть кнопку **Micro./Grill/Combi**. На екрані на 4 секунди з'явиться поточна потужність. Аналогічно, натискаючи кнопку **Clock/Pre-Set** на екрані можна побачити поточний час. Через 4 секунди покази екрана повернуться у вихідне положення.

**АВТОМАТИЧНЕ МЕНЮ (Auto Menu)**

- Раз натиснути кнопку **Auto Menu**, щоб вибрати меню приготування. На екрані загоряються контрольні лампочки  і . Меню можна вибрати з таблиці, повертаючи ручку:  
**Автоматичний підігрів – Овочі – Риба – М'ясо – Макарони – Картопля – Піцца – Суп/Кава**, а на екрані з'являються написи **A-1, ..., A-8**.
- Підтвердити вибір меню натисканням кнопки **Auto Menu**.
- Повернути ручку у напрямку **+** або **-**, щоб вибрати вагу продуктів для готування. На екрані з'являються написи **MU** або **G**. Вагу та об'єм можна збільшувати, повертаючи ручку у напрямку **+** або зменшувати у напрямку **-**.
- Натиснути кнопку **Quick Start/Start**, щоб почати готування. Звучить звуковий сигнал і починається виконання програми готування. Водночас з екрану зникають написи **MU** і **G**, а відображаються позначки  і  та час готування, що залишився.



Таблиця автоматичного меню

Меню	Вага	Екран
А-1 Автоматичний підігрів	200 г	
	400 г	
	600 г	
А-2 Овочі	200 г	
	300 г	
	400 г	
А-3 Риба	250 г	
	350 г	
	450 г	
А-4 М'ясо	250 г	
	350 г	
	450 г	
А-5 Макарони	50 г	
	100 г	
А-6 Картопля	200 г	
	400 г	
	600 г	
А-7 Піцца	200 г	
	400 г	
А-8 Суп	200 мл	
	400 мл	

### БАГАТОЕТАПНЕ ПРИГОТУВАННЯ

Можна задати не більше 3 етапів готування. У випадку багатоетапного приготування, одним з етапів якого є розморожування, програма розморожування автоматично вмикається першою. Після завершення першого етапу звучить звуковий сигнал і починається наступний етап.

**Примітка:** Етапом багатоетапного приготування не може бути автоматичне готування.

#### ПРИКЛАД

Необхідно задати готування на 10 хвилин при потужності мікрохвиль 100% та 15 хвилин при потужності мікрохвиль 80%. Для цього слід:

- Двічі натиснути кнопку **Micro./Grill/Combi.**, щоб виставити 100% потужності мікрохвиль – **P100**.
- Покрутити ручку у напрямку **+** або **-**, щоб виставити час готування 10 хвилин. Підтвердити час натисканням кнопки **Micro./Grill/ Combi.** На екрані з'являється напис **P100** і позначки і .
- Покрутити ручку у напрямку **+** або **-**, щоб виставити 80% потужності мікрохвиль – **P80** і підтвердити потужність натисканням **Micro./Grill/Combi.**
- Покрутити ручку у напрямку **+** або **-**, щоб виставити час готування 15 хвилин. Підтвердити час натисканням кнопки **Micro./Grill/Combi.**
- Натиснути кнопку **Quick Start/Start**, щоб почати готування.

**Після виконання усіх функцій звучить звуковий сигнал, який повідомляє про завершення роботи.**

### ВИМОГИ СТАНДАРТІВ

Мікрохвильові печі ZELMER відповідають вимогам чинних стандартів.

Пристрій відповідає вимогам директив:

- Електричний пристрій низької напруги (LVD) – 2006/95/EC.
- Електромагнітна сумісність (EMC) – 2004/108/EC.

На номінальній панелі пристрій позначений символом CE.

### ЕКОЛОГІЯ – ДАВАЙТЕ ДБАТИ ПРО ДОВКІЛЛЯ!

Кожна людина може зробити свій внесок у справу охорони природи. Це зовсім не складно і не потребує витрат. Для цього слід: здати картонну упаковку у пункт прийому макулатури, а поліетиленові пакети викинути у контейнер для пластику.



Зношений пристрій слід віддати у відповідний пункт прийому, адже його конструктивні елементи можуть бути небезпечними для навколишнього середовища.

**Не викидайте пристрій разом з побутовими відходами!!!**

### ТРАНСПОРТУВАННЯ І ЗБЕРІГАННЯ

- Транспортування виробу може здійснюватись усіма видами транспорту відповідно до вимог та правил які діють на конкретному виді транспорту.
- Під час перевезення повинна бути усунена можливість переміщення виробів всередині транспортного засобу.
- Під час транспортування залізницею перевезення повинно здійснюватися у критих вагонах або контейнерах дрібними чи повагонними відправками.
- Під час транспортування виробів на плоских піддонах вимоги до транспортування повинні відповідати ГОСТ 26663, або ГОСТ 19848 – в разі застосування ящиків піддонів.
- Способи і засоби кріплення, схеми розміщення упкованих виробів (кількість ярусів, рядів) у транспортних засобах зазначені на упаковці.
- Вироби повинні зберігатися у опалювальних складських приміщеннях при температурі +5°C – +40°C. Умови зберігання повинні відповідати – 1(Л) ГОСТ 15150.
- Умови складування виробів зазначені у технічних умовах.

*Імпортер/виробник не відповідає за можливі збитки, що виникли внаслідок використання обладнання не за його призначенням або його неналежного обслуговування.*

*Імпортер/виробник застерігає собі право модифікувати виріб у будь-який момент, без попереднього повідомлення, для пристосування до правових положень, стандартів, директив або у зв'язку з конструкційними, торговельними, естетичними та іншими причинами.*

**Dear customers!**

Congratulations on your choice of our appliance and welcome among the users of Zelmer products.

In order to achieve best possible results we recommend using exclusively original Zelmer accessories. They have been specially designed for this product.

Please read this user manual carefully. Pay special attention to important safety instructions. Keep this user manual for future reference.

Write the **SERIAL NUMBER** indicated on the oven in the box below and keep for future reference.

**SERIAL NUMBER:**

**PRECAUTIONS TO AVOID POSSIBLE EXPOSURE TO EXCESSIVE MICROWAVE ENERGY**

1. Do not attempt to operate this oven with the door open since open-door operation can result in harmful exposure to microwave energy. It is important not to defeat or tamper with the safety interlocks.
2. Do not place any objects between the oven front face and the door or allow soil or cleaner residue to accumulate on sealing surfaces.
3. Do not operate the oven if it is damaged. It is particularly important that the oven door close properly and there is no damage.
  - hinges and latches (no cracks or loosening),
  - door seals and sealing surfaces, or
  - "warping".
4. The oven can be adjusted or repaired only by properly qualified service personnel.

**Table of contents:**

Precautions to avoid possible exposure to excessive microwave energy	63
Important safety instructions	64
Installation	64
Grounding instructions	64
Radio interference	64
Cleaning and maintenance	64
Microwave cooking – tips	64
Protective functions	64
Extended fan operation	64
Inside light automatic switch off	64
Child lock	64
Kitchen utensils - tips	64
Before you contact the service center	65
Turntable installation	65
<b>MICROWAVE OVEN Type 29Z012</b>	<b>65</b>
Microwave oven features	65
Control panel – description	65
Setting the microwave oven functions	65
Setting the clock	65
Microwave cooking	65
Grill	66
Combination mode (Microwaves + Grill)	66
Defrosting by weight	66
Defrosting by time	66
Quick start	66
Automatic menu	66
Automatic menu table	66
Checking the mode	67
Setting the program at a given time	67
Multi stage cooking	67
<b>MICROWAVE OVEN Type 29Z013</b>	<b>67</b>
Microwave oven features	67
Control panel	67
Setting the clock	67
Microwave cooking	68
Grill	68
Combination mode (Microwaves + Grill)	68
Quick start	68
Setting the program at a given time	68
Defrosting by weight	68
Defrosting by time	68
Checking the mode	68
Automatic menu	68
Automatic menu table	69
Multi stage cooking	69
Norm requirements	69
Ecology – environmental protection	69

**IMPORTANT SAFETY INSTRUCTIONS**

While using electrical appliances basic safety precautions should be followed, including the following:

**WARNING: To reduce the risk of burns, electric shock, fire, injury to persons or exposure to excessive microwave energy follow the precautions:**

1. The microwave ovens Type 29Z012 and Type 29Z013 are intended for household use only.
2. Plug the oven only to a grounded 230-240 V electrical outlet.
3. Use this appliance only for its intended use as described in the manual. Do not use corrosive chemicals or vapors in this appliance. This oven is especially designed to heat, cook and dry food. It is not designed for industrial or laboratory use.
4. **WARNING: Do not operate the microwave oven when it is empty.**
5. Do not operate the microwave oven if it has a damaged cord or plug, if it is not working properly or if it has been damaged or dropped.

**If the non-detachable part of the cord is damaged, it should be replaced by the producer or at a proper service point or by a qualified person in order to avoid any hazards.**

**The appliance should be repaired by trained staff only. Improper repair can result in serious hazard for a user. In case of defects we recommend you to contact qualified service desk.**

6. **WARNING: Only allow children to use the oven without supervision when adequate instructions have been given so that the child is able to use the oven in a safe way and understand the hazards of improper use.**
7. In order to reduce the risk of fire inside the microwave oven:
  - when heating food in a plastic or paper container, keep an eye on the microwave oven due to the possibility of ignition,
  - remove all wire twist-ties from paper or plastic containers/ bags before placing them in the microwave oven,
  - if smoke is observed, switch off or unplug the appliance. Do not open the door in order to stifle any flames,
  - do not leave paper products, dishes and kitchen utensils or food inside the microwave oven when it is not in use.

**8. WARNING: Liquids and other foods must not be heated in tightly closed containers since this may result in their explosion.**

9. Microwave heating of beverages can result in delayed eruptive boiling; therefore take care when handling the container.  
Do not use the oven to fry food. Hot oil may damage the oven parts or accessories and even cause skin burns.

10. Eggs in shell and whole hard-boiled eggs should not be heated in the microwave oven since they may explode even after microwave heating has ended.

11. Prick food covered with thick skin such as potatoes, whole marrows, apples and chestnuts before cooking.

12. Do not overcook food.

13. **WARNING: Do not touch the accessible surfaces when the oven is operating. Their temperature may be high – risk of burns.**



14. Stir and shake the contents of feeding bottles and baby food jars. Check the temperature before consumption in order to avoid burns.

15. Kitchen utensils may become hot due to the heat from the food. Use appropriate handles while handling them.

16. Check to make sure that the utensils are suitable for use in the microwave oven before using them.

**Utensil test:**

- a. Fill a dish/ container with 1 cup of cold water (250 ml) and place it in the microwave oven.
- b. Cook at the maximum power for 1 minute.
- c. When the set time is over, carefully feel the dish/ container. If it is warm, do not use it for microwave cooking.

**WARNING: Do not exceed 1-minute cooking time.**

17. **WARNING: Microwave oven maintenance and repair which involves removing the cover which gives protection against exposure to microwave energy is dangerous, therefore it can only be performed by a qualified person.**

18. Children above 8 years old, persons with impaired physical, sensory or mental abilities, and those with lack of experience or knowledge may only use the appliance under supervision or after they have been given instructions on possible hazards and how to safely use the appliance. Prevent children from playing with the appliance. Children above 8 years old may be allowed to clean the appliance and to perform maintenance work under proper supervision only.

19. The appliance is not intended to be operated by means of an external timer or separate remote-control system.

20. **WARNING: It is strictly forbidden to remove the foil located at the inner side of the door. It can result in damage of the appliance.**

## INSTALLATION

1. Make sure all wrappings have been removed from the inside of the oven.
2. Remove any protective film from the housing of the microwave oven.  
**WARNING: Do not remove the light brown Mica cover which protects the magnetron.**  
**WARNING: Check for damage such as a door that is not lined up correctly, damage to door seals and sealing surfaces, broken or loosened hinges or latches, dents inside the oven or on the door.**
3. In case of any damage do not operate the appliance and contact the qualified service personnel.
4. Place the microwave oven on an even and stable surface that is strong enough to hold the oven and the heaviest foods you put in it.
5. Do not expose the microwave oven to high temperatures and humidity. Do not place the oven near flammable materials as well as appliances generating heat.
6. For the oven to work properly provide an appropriate airflow. Leave a clearance of 30 cm above the oven. A clearance of 7.5 cm is required at the sides. One side must be open.
7. Do not cover or block the ventilation openings. Do not remove the legs.
8. Do not operate without the glass tray and the turntable ring assembly properly installed.
9. Make sure the cord is not damaged, is not placed under the oven or above any hot or sharp surface and does not hang over the table or counter.
10. Ensure an easy access to the outlet so that it is possible to easily unplug the appliance in case of emergency.
11. Do not use and store the oven outdoors.

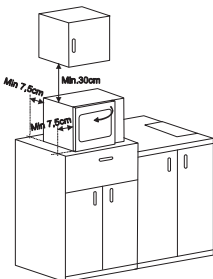

## GROUNDING INSTRUCTIONS

The appliance must be grounded. The oven is equipped with a cord having a grounding wire with a grounding plug.

The plug must be plugged into an outlet that is properly installed and grounded.

In the event of an electrical short circuit, grounding reduces the risk of electric shock by providing an escape wire for the electric current.

The oven should be used in a separate electric circuit.

If an extension cord is used:

1. The extension cord must be a grounding-type 3-wire cord.
2. Arrange the extension cord so that it is placed away from hot and sharp surfaces and cannot be accidentally pulled or tripped over.

**WARNING: Improper plugging can result in the risk of an electric shock.**

**Notice:** In case of any doubts concerning the grounding or plugging instructions contact a qualified electrician or serviceman.

**WARNING: Both the manufacturer and the seller do not accept any liability for any oven damages or injuries resulting from not following the plugging instructions.**

## RADIO INTERFERENCE

Operating the microwave oven may cause interference to the radio, TV or similar equipment.

Interference can be reduced or removed in the following way:

1. Clean the door and sealing surfaces of the oven.
2. Adjust the receiving antenna of the radio and television.
3. Move the microwave oven so that it changes its position towards the receiver.
4. Move the microwave oven away from the receiver.
5. Plug the microwave oven into a different outlet so that the microwave oven and the receiver are on different branch circuits.

## CLEANING AND MAINTAINENCE

1. Switch off and unplug the oven before cleaning.
2. Keep the inside of the oven clean. If necessary remove the food deposits or spilled liquid from the oven walls with a damp cloth. Use a mild detergent to remove heavier soil. Do not use spray cleaners and other strong cleaning agents as they may stain, tarnish or leave streaks on the surface of the oven and door.
3. Clean the outside surface with a damp cloth. To avoid damaging the subassemblies inside the oven make sure that water does not leak to the inside of the oven ventilation openings.

4. Regularly wipe both sides of the door and window, the door seals and neighboring parts with a damp cloth to remove food deposits or spilled liquid.

**Do not use abrasive cleaners.**

5. Do not use abrasive detergents such as emulsions, cream cleaners, polishes, etc. to clean the housing. They may remove the graphic information symbols such as scales, marks, warning signs etc.
6. Do not allow the control panel to moisten. To clean use only a soft, damp cloth. In order to avoid accidental starting of the oven open the door before cleaning the control panel.
7. If condensed water vapor begins to appear on the inside or outside of the door, wipe it with a soft cloth. Condensation may occur when the microwave oven is operating under high humidity conditions. In such a case it is a normal situation.
8. Take out and clean the glass tray every once in a while. Wash it in warm water with dishwashing liquid or in the dishwasher.
9. Regularly clean the turntable ring and the bottom of the oven to avoid noise. Clean the bottom surface with a mild detergent. Wash the turntable ring in water with dishwashing liquid or in the dishwasher. While installing the turntable ring make sure to place it properly.
10. To get rid of odors inside the oven boil about 200 ml of water with lemon juice and lemon peel in a microwave safe bowl for 5 minutes. Thoroughly dry the inside of the oven with a dry, soft cloth.
11. If it is necessary to replace the inside light bulb, **turn to a service center.**
12. Regularly clean the oven and remove food deposits. Failure to follow these instructions may lead to a degradation of the surface which may affect the lifespan of the appliance and lead to a dangerous situation.

## MICROWAVE COOKING – TIPS

1. Carefully arrange the food. Place the thickest pieces next to the edges of the dish.
2. Check the cooking time. Cook for the shortest indicated time and if necessary prolong cooking. Heavily burned products may generate smoke or ignite.
3. Cover food while cooking. The cover shall prevent the food from "splashing out" and ensure even cooking.
4. During cooking turn products in order to speed up the cooking process of food such as chicken or hamburgers. Turn large products such as roast meat at least once.
5. Change the arrangement of food products such as meatballs in the middle of the cooking period. Products placed on the top should be moved to the bottom and those in the middle should be moved towards the edges of the dish.

## PROTECTIVE FUNCTIONS

1. **Extended fan operation**  
In case of cooking for 5 or more minutes, the microwave oven will automatically switch off after the end of the cooking time, however, the fan will keep on operating for another 15 seconds.
2. **Inside light automatic switch off**  
The inside light switches on after opening the door. If the door is open longer than 10 minutes without performing any actions, the light will be automatically switched off.
3. **CHILD LOCK – security against child access**  
**Child lock:** In the standby mode press and hold the Cancel/Stop button for 3 seconds. You will hear a long beep indicating that the child lock has been set. The  symbol will appear on the display.  
**To unblock the oven:** Press and hold the **Cancel/Stop** button for 3 seconds. You will hear a long beep indicating that the microwave oven has been unblocked.

## KITCHEN UTENSILS- TIPS

Use only microwave safe dishes and kitchen utensils. The ideal material to use in the microwave oven is a transparent one, as it allows energy to infiltrate through the container and heat the food.

1. Do not use metal utensils or dishes with metal trims – microwaves do not infiltrate through metal.
2. Before cooking remove wrappings made of recycled paper, as it may contain metal particles which may cause arcing and/or fire.
3. We advise you to use oval/round dishes instead of square/rectangular ones as food in the corners of the dish burns more often.

Protect exposed areas by covering them with narrow stripes of aluminum foil. **Remember, however, not to use too much foil and to keep the foil at least 3 cm away from the oven walls.**

The list below shall make the choice of the right dishes and kitchen utensils easier.



Kitchen utensils	Microwaves	Grill	Combination mode
Heat-resistant glass	Yes	Yes	Yes
Non-heat-resistant glass	No	No	No
Heat-resistant ceramic utensils	Yes	Yes	Yes
Microwave safe plastic dishes	Yes	No	No
Parchment paper	Yes	No	No
Metal tray	No	Yes	No
Metal gridiron	No	Yes	No
Aluminum foil and foil containers	No	Yes	No

### BEFORE YOU CONTACT THE SERVICE CENTER

#### Normal situation:

- The operation of the microwave oven may cause radio and TV interference. This interference is similar to interference caused by small electrical appliances such as: a food processor, a fan, a vacuum cleaner etc.
- While cooking at low microwave power the inside light of the microwave oven may be dull.
- Water vapor wafts during cooking. Most of the water vapor escapes through the ventilation openings. However, condensed water vapor may appear on the cool parts of the oven (e.g. on the door).

#### If the oven does not work:

- Make sure the oven is properly plugged in. If not, unplug the appliance, wait 10 seconds and plug it in again.

- Check if the fuse is not blown or the circuit breaker tripped. If the above function properly check the electrical outlet by plugging a different electrical appliance.
- Check if the control panel is properly programmed and the time set.
- Check if the door is properly closed and latched. The microwave energy shall not be otherwise supplied to the oven.
- If the glass tray is noisy during operation check if the bottom of the oven and the turntable ring assembly are clean. Clean according to the information in chapter "CLEANING AND MAINTENANCE".

**If after performing the above actions the oven still does not work contact the service center. A microwave oven should never be adjusted or repaired by a 'do-it-yourself' repair person.**

### TURNTABLE INSTALLATION

- Never place the glass tray upside down. The glass tray should never be restricted.
- Both glass tray and turntable ring assembly must always be used during cooking.
- All food and food containers should always be placed on the glass tray.
- If glass tray cracks or breaks contact your nearest service center.

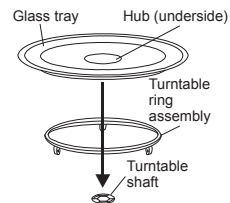

## MICROWAVE OVEN TYPE 29Z012

Rated voltage: 230-240 V~ 50 Hz	Microwave frequency: 2450 MHz	External dimensions. (H x W x D.) 287 mm x 485 mm x 410 mm
Energy consumption: 1200-1250 W–Microwaves; 950-1000 W–Grill	Capacity: 23 l	Internal dimensions. (H x W x D.) 221 mm x 314 mm x 347 mm
Rated input power (microwaves) 800 W	Turntable: Ø 270 mm	Net weight : about 13.2 kg

### Display: indicators – signalling

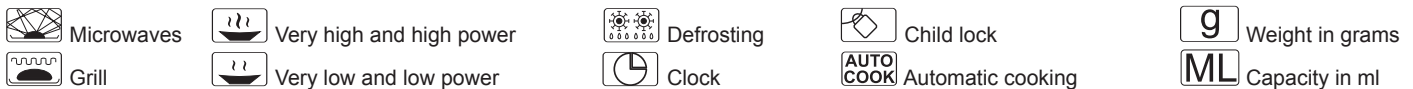

### MICROWAVE OVEN FEATURES:

- Control panel
- Turntable shaft
- Turntable ring assembly
- Glass tray
- Window
- Door
- Safety block – cuts off power if door is opened during operation
- Metal gridiron

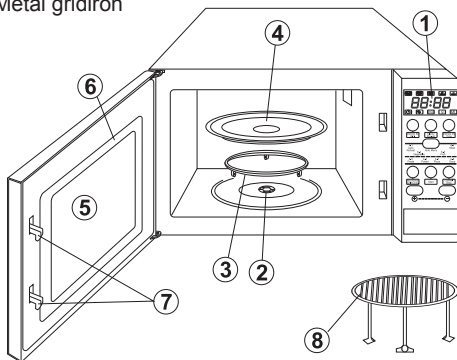

### CONTROL PANEL

- Display: clock + indicators
- Defrost By Time**
- Clock/Pre-Set**
- Defrost By W.T.** (Defrost by weight)
- Auto Menu**
  - A-1: Auto Reheat
  - A-2: Vegetable
  - A-3: Fish
  - A-4: Meat
  - A-5: Pasta
  - A-6: Potato
  - A-7: Pizza
  - A-8: Soup
- Cancel/Stop**
- Start**
- Microwave/Grill/Combi.**

- Buttons:
  - value increase (+)
  - value decrease (–)

By leaps by pressing the button several times or fluently by holding the button.

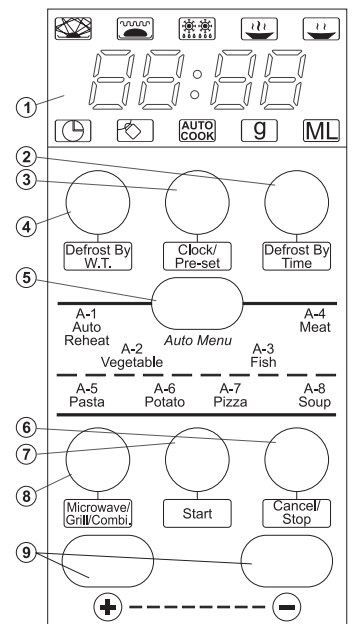

### SETTING THE CLOCK

After plugging the microwave oven you will see "0:00" on the display and you will hear a single beep.

- Press the **Clock/Pre-Set** button, the hour indicator will start flashing and the clock control lamp (🕒) will light on the display.
- Press the (+) or (–) button to set the hour. You can set the digits from 0 to 23. Press (+), the display will show digits from 0 to 23. Press (–), the display will show digits from 23 to 0.
- Press the **Clock/Pre-Set** button, the minute indicator will begin to flash.
- Press the (+) or (–) button to set the minutes. You can set the digits from 0 to 59. Press (+), the display will show digits from 1 to 59.







- Press the **Clock/Pre-Set** button to finish setting the time. The clock control lamp will light out. ":" will start flashing and the display will show the set time.



### MICROWAVE COOKING

- Press the **Microwave/Grill/Combi.** several times to select the required power level. The display will show **P100, P80, P50, P30, P10** – see table. The (🔥) control lamp and the cooking symbol depending on the selected microwave power – (🔥), or (🔥) will light.
- Press (+) or (–) to set the cooking time. The cooking time can be set from 0:05 and can be increased by pressing (+), to decrease the cooking time press (–). Decreasing starts from 95:00. The maximum cooking time is 95 minutes.
- Press **Start** to start cooking.

**EXAMPLE:** In order to set the cooking time for 20 minutes at 80% microwave power:

1. Press the **Microwave/Grill/Combi.** button twice, the display will show **P80** and the symbols:  and .
2. To set the cooking time keep pressing **+** until the display shows „**20:00**”.
3. Press **Start** to start cooking. You will hear a beep and the cooking program will start to operate. The symbols  and  and the remaining cooking time will flash on the display.



**Microwave power table**

Power	Very high	High	Medium	Low	Very low
Display	P100	P80	P50	P30	P10



**Notice:**

The number of seconds/minutes by which the time setting can be changed with the given time value is indicated in the table on the right.

0 – 1 minute	every 5 seconds
1 – 5 minutes	every 10 seconds
5 – 10 minutes	every 30 seconds
10 – 30 minutes	every minute
30 – 95 minutes	every 5 minutes





**WARNING: Do not use the gridiron for microwave cooking! Always take out the gridiron from the inside of the oven before microwave cooking.**

**GRILL**

1. Press the **Microwave/Grill/Combi.** Button several times to select the required power level. The following will show on the display: **P100, P80, P50, P30, P10, G, C-1, C-2**.  
Keep pressing the button until the display will show **“G”** and the .
2. Press **+** or **-** to set the grill time. The grilling time can be set from 0:05 seconds, it can be increased by pressing **+**. The grilling time can be decreased from 95:00 by pressing **-**. The maximum grilling time is 95 minutes.
3. Press **Start** to start grilling. You will hear a beep and the grill program will start to operate. The symbol  and the remaining grilling time will flash on the display.







**COMBINATION MODE (MICROWAVES + GRILL)**

1. Press the **Microwave/Grill /Combi.** Button several times to select the required power level. The display will show the following: **P100, P80, P50, P30, P10, G, C-1, C-2**.  
Keep pressing until the display will show **C-1**, or **C-2**. The symbols  and  will appear.  
**C-1** = 55% of the time – microwave cooking, 45% of the time – grilling  
**C-2** = 36% of the time – microwave cooking, 64% of the time – grilling
2. Press **+** or **-**, to set the cooking time. The cooking time can be set from 0:05 seconds, it can be increased by pressing **+**. The cooking time can be decreased from 95:00 by pressing **-**. The maximum cooking time is 95 minutes.
3. Press **Start** to start cooking. You will hear a beep and the cooking program will start to operate. The symbols  and  and the remaining cooking time will flash on the display.







**WARNING: When the appliance is operated in the combination mode, children should only use the oven under adult supervision due to the high temperatures generated.**

**DEFROSTING BY WEIGHT**

1. Press the **Defrost By W.T.** button. The display will show **dEF1** and the control lamps  and  will light.
2. Press **+** or **-**, to set the weight of the food to be defrosted. The display will show the letter **“g”**. Press **+**, the display will show the numbers: 100 – 200 –300...1900 – 2000 or press, **-** to display them in reverse order.
3. Press **Start** to start defrosting. You will hear a beep and the defrosting program will start to operate. The symbols  and  and the remaining defrosting time will flash on the display.



**DEFROSTING BY TIME**





1. Press the **Defrost By Time** button. The display will show **dEF2** and the  and  control lamps will light.
2. Press **+** or **-** to set the defrosting time. The defrosting time can be set from 0:05. seconds. It can be increased by pressing **+** and decreased from 95:00 by pressing **-**. The maximum defrosting time is 95 minutes.
3. Press **Start** to start defrosting. The control lamps  and  will light.



**QUICK START**

If the oven is in the stand-by mode, press **Start** to start cooking for 1 minute at full power. Each time you press the button the cooking time will be prolonged for one minute. The maximum cooking time is 95 minutes.

**AUTOMATIC MENU**

1. Press **Auto menu** several times to select the cooking menu. The  and  control lamps will appear on the display. The menu can be selected according to the table below in the following way:  
**Auto reheat – Vegetables – Fish – Meat – Pasta – Potato –Pizza – Soup/Coffee**, the display will show **A-1, ..., A-8**.
2. Press **+** or **-** to select the weight of the food to be cooked. The display will show **ML** or **G**.  
The weight or capacity can be increased by pressing **+** or **-**.
3. Press **Start** to start cooking. You will hear a beep and the cooking program will start to operate. **G**, or **ML** will light and the symbols  and  together with the remaining cooking time will flash.





**Automatic menu table**

Menu	Number of pressings	Weight	Display
A-1 Automatic reheat	1	200 g	
		400 g	
		600 g	
A-2 Vegetables	2	200 g	
		300 g	
		400 g	
A-3 Fish	3	250 g	
		350 g	
		450 g	
A-4 Meat	4	250 g	
		350 g	
		450 g	
A-5 Pasta	5	50 g	
		100 g	
A-6 Potato	6	200 g	
		400 g	
		600 g	
A-7 Pizza	7	200 g	
		600 g	
A-8 Soup	8	200 ml	
		400 ml	

## CHECKING THE MODE



While cooking using the **Microwave/Grill /Combi.** mode, press the **Microwave/Grill /Combi.** button, the current microwave power will appear on the display for 4 seconds. After 4 seconds the indicators will return to the previous state.

## SETTING THE PROGRAM AT A GIVEN TIME

1. Set the clock (see **Setting the clock.**)
2. Enter a cooking program (see: **Microwave cooking.**)  
You can set up to 3 stages. The defrosting program should always be set as the first one.
3. Press the **Clock/Pre-Set** button, the digits of the hour will start to flash and the clock control lamp  will appear on the display.
4. Press **+** or **-** to set the hour. You can select digits from 0 to 23.
5. Press the **Clock/Pre-Set** button, the digits will start to flash.
6. Press **+** or **-** to set the minutes. You can select digits from 0 to 59.
7. Press **Start** to finish setting. The clock control lamp  will start to



*Each time a mode ends you will hear a beep which indicates the end of operation.*



flash. If the door is closed, after the set time is reached, you will hear two beeps, the cooking will start automatically, the clock control lamp  will light out and the cooking control lamps will light:  and e.g. .

## MULTI STAGE COOKING

You can set up to 3 cooking stages. In case of multi stage cooking, if defrosting is one of the cooking stages, the defrosting program will be automatically turned on as the first one. After a stage is finished, you will hear a beep and the next stage will start.

**Notice: Automatic cooking cannot be one of the programs of multi stage cooking.**

**EXAMPLE:** To set the cooking for 10 minutes at 100% microwave power and for 15 minutes at 80% microwave power do the following:

1. Press the **Microwave/Grill /Combi.** button to select 100% microwave power – **P100**.
2. Press **+** or **-** to set the cooking time for 10 minutes.
3. Press the **Microwave/Grill /Combi.** button twice to set the microwave power at 80% – **P80**. The display will show **P80** and the symbols  and .
4. Press **+** or **-** to set the cooking time for 12 minutes.
5. Press **Start** to start cooking.

## MICROWAVE OVEN TYPE 29Z013

Rated voltage: 230-240 V~ 50 Hz	Microwave frequency: 2450 MHz	External dimensions. (H x W x D.) 287 mm x 485 mm x 390 mm
Energy consumption: 1200-1250 W–Microwaves; 950-1000 W–Grill	Capacity: 23 l	Internal dimensions. (H x W x D.) 221 mm x 314 mm x 347 mm
Rated input power (microwaves) 800 W	Turntable: Ø 270 mm	Net weight : about 13.3 kg



### Display: indicators – signalling

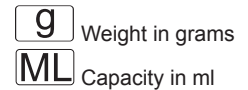

## MICROWAVE OVEN FEATURES

1. Control panel
2. Turntable shaft
3. Turntable ring assembly
4. Glass tray
5. Window
6. Door
7. Safety block – cuts off power if door is opened during operation
8. Metal gridiron

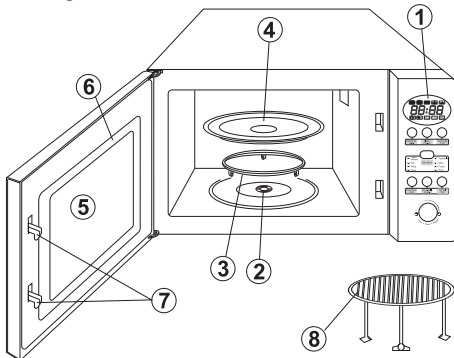

## CONTROL PANEL

1. Display: clock + indicators
2. **Defrost By Time**
3. **Clock/Pre-Set**
4. **Defrost By W.T.** (Defrost by weight)
5. **Auto Menu**
  - A-1: Auto Reheat
  - A-2: Vegetable
  - A-3: Fish
  - A-4: Meat
  - A-5: Pasta
  - A-6: Potato
  - A-7: Pizza
  - A-8: Soup
6. **Cancel/Stop**
7. **Micro./Grill/Combi.**
8. **Quick Start/Start**
9. Knob:
  - value increase towards the symbol **+**, clockwise
  - value decrease towards the symbol **-**, clockwise

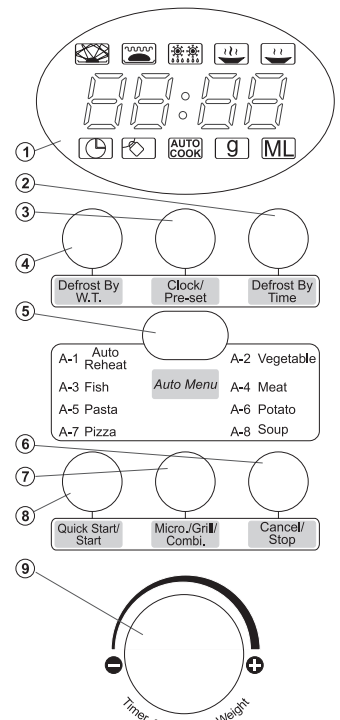

## SETTING THE CLOCK

After plugging the microwave oven you will see "0:00" on the display and you will hear a single beep.







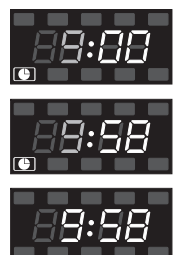

1. Press the **Clock/Pre-Set** button, the hour digits will start to flash and the clock control lamp  will light on the display.
2. Turn the knob to set the hour. You can set the digits from 0 to 23 by turning the knob towards **+** or from 23 to 0 by turning the knob towards **-**. The display will show digits from 0 to 23 or from 23 to 0.











3. Press the **Clock/Pre-Set** button, the minute digits will begin to flash.
4. Turn the knob towards **+** or **-**, to set the minutes. You can set the digits from 0-59 and from 59-0. The display will show digits from 1 to 59 or from 59 to 1.
5. Press the **Clock/Pre-Set** button to finish setting the time. The clock control lamp will light out. The ":" symbol will light and the time will appear on the display.



## MICROWAVE COOKING

1. Press the **Micro./Grill/Combi.** button to select the required microwave power. "P100" will appear on the display. The  and  control lamps will light.
2. To select other required microwave power e.g. **P80** keep turning the knob towards  or  until the display will show **P80** and the  symbol.
3. Press the **Micro./Grill/Combi.** button and turn the knob towards  or , to set the cooking time. The cooking time can be set from 0:05 and increased by turning the knob towards  or decreased by turning it towards . Start to decrease the cooking time from the value 95:00. The maximum cooking time is 95 minutes.
4. Press the **QuickStart/Start** button to start cooking.

**EXAMPLE:** In order to set the cooking time for 20 minutes at 80% microwave power do the following:

1. Press the **Micro./Grill/Combi.** button. The display will show **P100** and the symbols  and .
2. In order to set the required microwave power **P80** keep turning the knob towards  or , until the display shows **P80** and the symbols  and .
3. Press the **Micro./Grill/Combi.** button and turn the knob towards  or , to set the time for 20 min. The set time will appear on the display.
4. Press the **QuickStart/Start** button to start cooking.



Microwave power table

Power	Very high	High	Medium	Low	Very low
Display	P100	P80	P50	P30	P10









### Notice:

The number of seconds/minutes by which the time setting can be changed with the given time value is indicated in the table on the right.

0 – 1 minute	every 5 seconds
1 – 5 minutes	every 10 seconds
5 – 10 minutes	every 30 seconds
10 – 30 minutes	every minute
30 – 95 minutes	every 5 minutes

**WARNING:** Do not use the gridiron for microwave cooking! Always take out the gridiron from the inside of the oven before microwave cooking.





## GRILL

1. Press the **Micro./Grill/Combi.** button. The display will show **P100**.
2. In order to select the required grill mode **G**, keep turning the knob towards  or  until the display will show **G** and the symbol .
3. Press the **Micro./Grill/Combi.** button and turn the knob towards  or , to set the grilling time. The grilling time can be set from 0:05. It can be increased towards  or decreased towards . The grilling time can be decreased from the value 95:00. The maximum grilling time is 95 minutes.
4. Press the **QuickStart/Start** to start grilling. You will hear a beep and the grilling program will start to operate. The display will show the symbol  and the remaining grilling time.







**Attention:** When the half of grilling time is over, the cooker shall stop and you shall hear double sound signal. It is normal. When it happens, please turn the food. In case you do not perform any activity within 1 minute, the cooker shall be switched on again and you will hear one sound signal.



## COMBINATION MODE (MICROWAVES + GRILL)

1. Press the **Micro./Grill/Combi.** button. The display will show **P100**.
2. To select the required mode turn the knob towards  or . The display will show the following: **P80, P50, P30, P10, G, C-1, C-2** and the symbols  and .

- C-1** = 55% of the time – microwave cooking  
45% of the time – grilling
- C-2** = 30% of the time – microwave cooking  
70% of the time – grilling



3. After selecting the appropriate mode press the **Micro./Grill/Combi.** button and turn the knob towards  or , to set the cooking time. The cooking time can be set from 0:05 and increased by turning the knob towards  or decreased by turning it towards . Start to decrease the cooking time from the value 95:00. The maximum cooking time is 95 minutes.













4. Press the **QuickStart/Start** button to start cooking. You will hear a beep and the cooking program will start to operate. The symbols  and  will flash on the display.

**WARNING:** When the appliance is operated in the combination mode, children should only use the oven under adult supervision due to the high temperatures generated.

## START – (Quick start)







If the oven is in the stand-by mode, press **QuickStart/Start**, to start cooking for 1 minute at full power. Each time you press the button the cooking time will be prolonged for one minute. The maximum cooking time is 95 minutes.

## SETTING THE PROGRAM AT A GIVEN TIME

1. Set the clock (see **Setting the clock.**)
2. Enter a cooking program (see: **Microwave cooking**). You can set up to 3 stages. The defrosting program should always be set as the first one.
3. Press the **Clock/Pre-Set** button, the digits of the hour will start to flash and the display will show the clock control lamp .
4. Turn the knob towards  or , to set the time. You can select digits from 0-23 – direction  or 23-0 – direction .
5. Press the **Clock/Pre-Set** button, the digits of the minutes will start to flash.
6. Turn the knob  or  to set the minutes. You can select digits from 0 to 59 – direction  or from 59 to 0 – direction .
7. Press the **QuickStart/Start** button to finish setting the time. The clock control lamp  will start to flash. If the door is closed, after the set time is reached, you will hear two beeps, the cooking will start automatically, the clock control lamp  will light out and the cooking control lamps will light:  and e.g. .











## DEFROSTING BY WEIGHT

1. Press the **Defrost By W.T.** button. The display will show **dEF1** and the control lamps  and  will light.
2. Turn the knob towards  or  to set the weight of the food to be defrosted. The display will show the letter **g**. The display will show 100-200...1900-2000 (or in reverse order) – direction .
3. Press the **QuickStart/Start** to start defrosting. You will hear a beep and the defrosting program will start to operate. The symbols  and  and the remaining defrosting time will flash on the display.



## DEFROSTING BY TIME

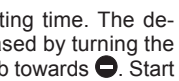

1. Press the **Defrost By Time** button. The display will show **dEF2** and the control lamps  and  will light.
2. Turn the knob towards  or  to set the defrosting time. The defrosting time can be set from 0:05. It can be increased by turning the knob towards  and decreased by turning the knob towards . Start to decrease the time from the value 95:00. The maximum defrosting time is 95 minutes.
3. Press the **QuickStart/Start** button to start defrosting. The control lamps  and  will light.



## CHECKING THE MODE







While cooking using the **Microwave/Grill /Combi.** mode, press the **Micro-wave/Grill /Combi.** button, the current microwave power will appear on the display for 4 seconds. Press the **Clock/Pre-set** button to display the current time. After 4 seconds the indicators will return to the previous state.

## AUTOMATIC MENU



1. Press **Auto menu** several times to select the cooking menu. The control lamps  and  will appear on the display. The menu can be selected according to the table below in the following way:

Turn the knob to select: **Automatic reheat – Vegetables – Fish – Meat – Pasta – Potato – Pizza – Soup/Coffee**, the display will show **A-1, ..., A-8**.























2. After selecting the menu confirm by pressing the **Auto menu** button.
3. Turn the knob towards  or  to select the weight of the food to be cooked. The display will show  or . The weight or value can be increased by turning the knob towards  or decreased by turning it towards .



4. Press the **QuickStart/Start** button to start cooking. You will hear a beep and the cooking program will start to operate. **ML** and **9** will light and the display will show the symbols  and  and the remaining cooking time.

**Automatic menu table**



Menu	Weight	Display
A-1 Automatic reheat	200 g	
	400 g	
	600 g	
A-2 Vegetables	200 g	
	300 g	
	400 g	
A-3 Fish	250 g	
	350 g	
	450 g	
A-4 Meat	250 g	
	350 g	
	450 g	
A-5 Pasta	50 g	
	100 g	
A-6 Potato	200 g	
	400 g	
	600 g	
A-7 Pizza	200 g	
	400 g	
A-8 Soup	200 ml	
	400 ml	

### MULTI STAGE COOKING

You can set up to 3 cooking stages. In case of multi stage cooking, if defrosting is one of the cooking stages, the defrosting program will be automatically switched on as the first one. After a stage is finished, you will hear a beep and the next stage will start.

**Notice: Automatic cooking cannot be one of the programs of multi stage cooking.**

**EXAMPLE:** To set the cooking for 10 minutes at 100% microwave power and for 15 minutes at 80% microwave power do the following:

1. Press the **Microwave/Grill/Combi.** twice to select 100% microwave power – **P100**.
2. Turn the knob towards **+** or **-** to set the cooking time for 10 minutes and confirm by pressing the **Microwave/Grill/Combi.** button. The display will show **"P100"** and the symbols  and .
3. Turn the knob towards **+** or **-** to set 80% microwave power – **P80** and confirm by pressing the **Microwave/Grill/Combi.** button.
4. Turn the knob towards **+** or **-** to set the cooking time for 15 minutes and confirm by pressing the **Microwave/Grill/Combi.** button.
5. Press the **QuickStart/Start** button to start cooking.

**Each time a mode ends you will hear a beep which indicates the end of operation.**

### NORM REQUIREMENTS

ZELMER microwave oven fulfills the requirements of the following norms:

The appliance is in conformity with the requirements of the directives:

- Low voltage appliance (LVD) – 2006/95/EC.
- Electromagnetic compatibility (EMC) – 2004/108/EC.

The appliance was marked by the CE sign on the rating label.

### ECOLOGY – ENVIRONMENTAL PROTECTION

Each user can contribute to protect the environment. It is neither difficult nor expensive.

In order to do so:

Return cardboard packages to recycling points. Throw polyethylene (PE) bags to appropriate containers. Return a worn out appliance to an appropriate collecting point as the components of the appliance may pose a threat to the environment.



**Do not dispose of with household waste!!!**

*The manufacturer/importer does not accept any liability for any damages resulting from unintended use or improper handling.*

*The manufacturer/importer reserves his rights to modify the product any time in order to adjust it to law regulations, norms, directives, or due to construction, trade, aesthetic or other reasons, without notifying in advance.*





