

SUPRA

РУКОВОДСТВО ПО ЭКСПЛУАТАЦИИ **МИКРОВОЛНОВАЯ ПЕЧЬ MW-G 2425TSR**

MW-G 2425TSR



- Объем 24 литра
- Мощность печи 900 Вт
- Мощность гриля 1000 Вт
- 6 уровней мощности
- 9 программ меню автоприготовления
- Камера из нержавеющей стали
- Таймер
- Авторазмораживание
- Блокировка от детей
- Сигнал окончания приготовления
- Цвет: (серебристый или красный)

Пожалуйста, внимательно изучите настоящее Руководство. Оно содержит важные указания по безопасности, эксплуатации микроволновой печи и по уходу за ней. Пожалуйста, позаботьтесь о сохранности настоящего «Руководства по эксплуатации» и, если микроволновая печь перейдет к другому хозяину, передайте его вместе с прибором.

СОДЕРЖАНИЕ

Указания по технике безопасности	3
Возможные неполадки и способы их устранения	5
Установка	6
Выбор посуды	7
Комплектация	9
Панель управления.....	10
Настройки микроволновой печи	12
Чистка и уход	16
Защита от детей	17
Технические характеристики	17

РУКОВОДСТВО ПО ЭКСПЛУАТАЦИИ

УКАЗАНИЯ ПО ТЕХНИКЕ БЕЗОПАСНОСТИ

! Убедитесь в том, что напряжение, указанное на микроволновой печи, соответствует напряжению электросети. Используемое напряжение указано на задней стенке микроволновой печи.

- Печь предназначена только для приготовления и разогрева пищи в домашних условиях. Использование печи по иному назначению может привести к травмам и повреждению Вашего имущества. Не используйте ее для сушки белья, бумаги или других непищевых продуктов или для стерилизации.
- Не позволяйте детям использовать печь без вашего присмотра. Не разрешайте детям играть с ней и не оставляйте маленьких детей вблизи печи без присмотра.
- Не используйте печь, если дверца или защелки дверцы имеют повреждения.
- Если печь неисправна, не пытайтесь отремонтировать ее самостоятельно, обращайтесь в авторизованные сервисные центры.
- Не разогревайте жидкости и продукты в контейнерах и упаковках с плотно закрытой крышкой.
- Для приготовления или разогрева в печи используйте только специальную посуду.
- В случае возгорания внутри печи немедленно отключите печь от электросети. При этом огонь погаснет.

! Ни в коем случае не открывайте дверцу и не используйте воду для тушения огня.

- При нагревании в микроволновой печи жидкостей может произойти перегрев жидкости выше точки кипения с задержкой ее вскипания. Это означает, что внезапное бурное вскипание жидкости может произойти после того, как Вы вынете емкость из печи. В результате Вы можете получить ожог.
- Будьте аккуратны при вынимании посуды, так как существует опасность внезапного бурного вскипания жидкости.
- Будьте внимательны при разогреве детского питания. Проверьте температуру детского питания перед кормлением ребенка.
- Не рекомендуется разогревать и готовить в микроволновой печи яйца целиком, они могут взорваться даже в конце приготовления когда печь перестанет нагревать.
- Для удаления загрязнений с поверхности дверцы и внутренней поверхности печи используйте только мягкие, неабразивные моющие средства и губку или мягкую ткань.
- Регулярно производите очистку камеры печи от крошек и остатков продуктов. Рекомендуется содержать печь и уплотнительную прокладку дверцы в чистоте. Не соблюдение этого правила может привести к повреждению поверхности печи, что в свою очередь может сказаться на сроке эксплуатации печи или привести к возникновению опасной ситуации.
- Запрещается использовать микроволновую печь для разогревания растительного масла и жиров, так как их температуру трудно контролировать.
- Если сетевой шнур поврежден, во избежание несчастного случая он должен быть заменен работником сервисного центра.

При эксплуатации микроволновой печи соблюдайте следующие меры безопасности:

1. Не используйте микроволновую печь без стеклянного подноса.
2. Не включайте пустую печь. Это может привести к выходу печи из строя.
3. Не храните воспламеняющиеся предметы в печи, например, бумагу, рецепты и т.п.
4. Кожуру картофеля, яичный желток или пленку печени перед приготовлением следует проткнуть вилкой.
5. Не готовьте пищу непосредственно на стеклянном подносе. Перед приготовлением продукты необходимо поместить в специальную посуду.
6. Используйте посуду для микроволновой печи согласно инструкции:
 - не используйте металлическую посуду, посуду с металлическими ручками или с металлическим ободком;
 - не используйте металлические столовые приборы;
 - не используйте столовую посуду с металлической отделкой;
 - не используйте пластиковые контейнеры с плотно закрытой крышкой;
 - не используйте эмалированную посуду;
 - не используйте бутылки с узким горлышком;
 - используйте сосуды, которые шире вверху, чем в основании;
 - используйте только специальные термометры для микроволновой печи.
7. Не пытайтесь зажаривать продукты в микроволновой печи.
8. Пожалуйста, помните о том, что микроволновая печь нагревает продукты сильнее, чем сам контейнер. При извлечении контейнера из печи, помните, что пища/жидкость выделяет пар.
9. Всегда следует проверять температуру готовой пищи, особенно если вы готовите ее для детей; исходя из этого, никогда не следует употреблять пищу сразу после разогрева, ее нужно оставить на несколько минут или помешать, чтобы температура жидкости успела сбалансироваться.
10. Продукты, содержащие жиры, например, бульон, следует оставить на 30-60 секунд в печи после выключения микроволновой печи; за это время жидкость сбалансируется, что позволит избежать вскипания при помещении в жидкость ложки.
11. При приготовлении, помните, что есть продукты, которые нагреваются очень быстро, например пудинги, джем или начинка для пирога; для разогрева или приготовления продуктов с высоким содержанием жира или сахара не используйте пластиковые контейнеры.
12. Для извлечения посуды из печи используйте толстые рукавицы.
13. Для предотвращения воспламенения в печи:
 - не готовьте пищу слишком долго;
 - удаляйте с посуды бумажные ручки перед тем как поместить ее в печь;
- **будьте внимательны, если в микроволновую печь помещена бумажная, пластиковая или другая легко воспламеняющаяся посуда, необходимая для приготовления.**
14. При приготовлении пищи в микроволновой печи нахождение детей и беременных женщин ближе, чем 50 см. от неё не желательно.

РУКОВОДСТВО ПО ЭКСПЛУАТАЦИИ

15. При повреждении шнура питания во избежание опасности его должен заменить квалифицированный персонал авторизованного сервисного центра.
16. При нагреве в печи пищевых продуктов в посуде из легковоспламеняющихся материалов, таких как пластик или бумага, необходимо наблюдать за печью, чтобы не допустить возгорания, при нагреве напитков с помощью микроволн может иметь место последующее бурное кипение, поэтому необходимо проявлять внимание и осторожность при обращении с емкостями.

ВНИМАНИЕ! При повреждении дверцы или дверных уплотнений с печью работать нельзя до тех пор, пока квалифицированный специалист не устранит неисправность.

ВНИМАНИЕ! Во избежание опасности повышенной утечки микроволнового излучения все ремонтные работы, связанные со снятием любых крышек, должны выполняться только квалифицированным персоналом авторизованного сервисного центра.

ВНИМАНИЕ! Жидкости или другие продукты нельзя разогревать в закрытых емкостях во избежание взрыва этих емкостей.

ВНИМАНИЕ! Использование печи без надзора разрешается детям только в том случае, если даны соответствующие и понятные им инструкции о безопасном использовании печи и тех опасностях, которые могут возникнуть при ее неправильном использовании. Использование печи детьми без присутствия взрослых **ЗАПРЕЩАЕТСЯ**.

ВОЗМОЖНЫЕ НЕПОЛАДКИ И СПОСОБЫ ИХ УСТРАНЕНИЯ

При возникновении неполадок, пожалуйста, ознакомьтесь с приведенной ниже информацией. Это может быть незначительная неисправность, которую Вы можете устранить сами. Если Вы не можете устранить неисправность сами, обращайтесь к квалифицированному персоналу авторизованных сервисных центров.

Если микроволновая печь не работает:

1. Убедитесь, что печь подключена к сети. Проверьте напряжение в сети.
2. Проверьте правильность установки таймера и выбора программы. Прочтите соответствующие разделы инструкции по эксплуатации.

SUPRA

3. Неплотно закрыта дверца печи. Откройте дверцу и плотно закройте ее, в противном случае волны не будут поступать в камеру печи.

Если после проверки микроволновая печь по-прежнему не работает, обращайтесь в авторизованные сервисные центры. Ремонт микроволновой печи должен производиться только квалифицированным персоналом сервисных центров.

РАДИОПОМЕХИ

Микроволновая печь может создавать радио и телевизионные помехи. В этом случае:

- протрите дверцу и уплотнительную прокладку дверцы печи
 - переместите антенну радиоприемника или телевизора подальше от микроволновой печи
 - убедитесь, что радио или телевизионная антенна установлена должным образом
 - подключите микроволновую печь в отдельную розетку **УСТАНОВКА**
1. Убедитесь, что микроволновая печь не повреждена. В случае обнаружения каких-либо повреждений не используйте эту печь.
 2. Выньте из печи весь упаковочный материал.
 3. Установите микроволновую печь на твердую горизонтальную поверхность, которая выдержит вес печи.
 4. Не ставьте печь рядом с другими источниками тепла или легко воспламеняющимися предметами. Не устанавливайте печь в местах с повышенной влажностью.
 5. Не ставьте на печь какие-либо предметы. Со всех сторон к ней должен быть обеспечен доступ воздуха для вентиляции.
 6. Не закрывайте вентиляционные отверстия печи. Свободное расстояние от верхней, задней, правой и левой сторон печи до других предметов должно быть не менее 10 см.
 7. Не снимайте ножки микроволновой печи.

Подключение питания

- Микроволновая печь должна быть заземлена.
- Во избежание повреждения проводки перед подключением проконсультируйтесь со специалистом, так как необходимо учитывать максимальную потребляемую мощность печи.
- Розетка должна находиться в непосредственной близости от печи, чтобы в случае необходимости можно было немедленно отключить печь.

! Никогда не вынимайте вилку из розетки электросети, дергая за сетевой шнур.

! Не опускайте шнур и вилку в воду или какую-либо жидкость.

РУКОВОДСТВО ПО ЭКСПЛУАТАЦИИ

ВЫБОР ПОСУДЫ

Изучите рекомендации «Материалы, рекомендованные для использования в микроволновой печи». Не используйте столовую посуду с металлической отделкой. Если вы сомневаетесь в правильности выбора посуды, вы можете воспользоваться следующим тестом.

Тест:

1. Наполните тестируемую емкость одним стаканом холодной воды (250 мл) и поставьте ее в микроволновую печь.
2. Включите режим приготовления на полную мощность на 30 секунд.
3. Осторожно дотроньтесь до посуды. Если посуда остается теплой, не используйте ее для приготовления в микроволновой печи.
4. Не включайте режим приготовления на более чем 30 секунд.

Материалы, рекомендованные для использования в микроволновой печи

Посуда	Примечания
Алюминиевая фольга	Только для защиты. Используйте для оборачивания маленьких кусочков мяса или птицы, чтобы предотвратить перегрев. Возможно искрение при близком соприкосновении фольги к стенкам печи. Расстояние от стенок печи до фольги должно быть не менее 2,5 см.
Блюда с глазурью	Следуйте рекомендациям производителя
Столовая посуда	Используйте посуду, предназначенную для микроволновой печи. Следуйте рекомендациям производителя. Не используйте посуду с трещинами и со сколами.
Стеклянная банки	Всегда снимайте крышку. Используйте только для несильного разогрева продуктов. Большинство банок не являются жароупорными, поэтому могут разбиться.
Стеклянная тара	Используйте только жароупорную стеклянную посуду. Убедитесь, что на посуде отсутствует металлическая отделка. Не используйте посуду с трещинами и со сколами.
Пакеты для приготовления в микроволновой печи	Следуйте рекомендациям производителя. Не закрывайте металлическими зажимами. Сделайте в пакете прорезь для выхода пара.
Бумажные тарелки и чашки	Используйте только для непродолжительного приготовления/разогрева. Во время приготовления не оставляйте посуду без присмотра.
Бумажные полотенца	Накрывайте продукты бумажными полотенцами при перегреве и для впитывания жира. Используйте только для непродолжительного приготовления и под присмотром.
Пергаментная бумага	Используется для предотвращения разбрызгивания и прохождения пара.

РУКОВОДСТВО ПО ЭКСПЛУАТАЦИИ

Посуда	Примечания
Пластик	Используйте только предназначенный для микроволновых печей. Следуйте рекомендациям производителя. На пластике должна быть надпись «Microwave safe». Продукты в мягком пластике становятся горячими. Пластиковые бутылки или плотно закрытые пластиковые пакеты следует надрезать, проколоть или сделать отверстие непосредственно перед упаковыванием.
Пластиковая упаковка	Используйте только предназначенную для микроволновых печей. Накрывайте продукты во время приготовления для предотвращения пересушивания.
Термометры	Используйте только предназначенные для микроволновых печей (термометры для мяса и сладостей).
Вощеная бумага	Предотвращает разбрызгивание и пересушивание.

Материалы, не рекомендованные для использования в микроволновой печи

Посуда	Примечания
Алюминиевый поднос	Возможно искрение. Переложите продукты в посуду, предназначенную для микроволновой печи.
Пищевая картонная коробка с металлической ручкой	Возможно искрение. Переложите продукты в посуду, предназначенную для микроволновой печи.
Посуда из металла или с металлической отделкой	Металл не пропускает микроволны. Возможно искрение из-за металлической отделки.
Бумажные пакеты	Возможно возгорание в микроволновой печи.
Пищевая пленка	Пищевая пленка может расплавиться или испачкать незащищенную жидкость внутри печи при высоких температурах.
Дерево	Дерево в микроволновой печи высохнет, а также может расщепиться и потрескаться.

РУКОВОДСТВО ПО ЭКСПЛУАТАЦИИ

КОМПЛЕКТАЦИЯ

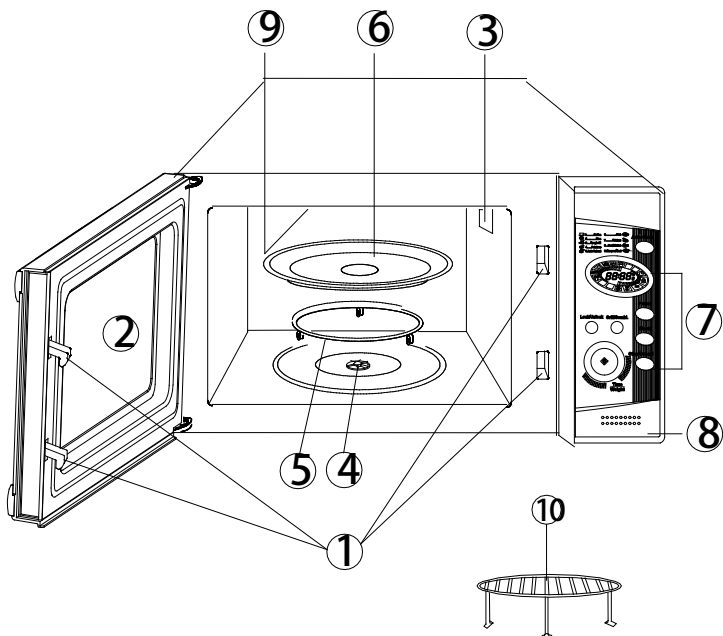

1. Защелки
2. Окно печи
3. Вентиляция
4. Поворотные ролики
5. Поворотное кольцо
6. Стеклоподнос
7. Панель управления
8. Кнопка открытия дверцы
9. Нагревательный элемент гриля
10. Решетка

ПАНЕЛЬ УПРАВЛЕНИЯ



РУКОВОДСТВО ПО ЭКСПЛУАТАЦИИ

Дисплей

Отображение информации о времени приготовления, уровне мощности, текущем времени и индикаторы.

Кнопка «Мощность»

Нажмите эту кнопку для выбора уровня мощности для приготовления в режиме микроволн.

Режим «Гриль/Комби»

Нажмите эту кнопку для выбора приготовления в режиме гриль или в комбинированном режиме.

Кнопка «Время/Вес»

Поворачивайте ручку, чтобы установить текущее значение времени, время приготовления или чтобы установить необходимый вес продукта.

Кнопка «Автоприготовление»

Последовательно нажимайте эту кнопку для выбора режима приготовления необходимого продукта. Необходимо установить вес приготавливаемого продукта.

Кнопка «Часы»

Нажмите эту кнопку для настройки значения времени на дисплее.

Кнопка «<|>» (Старт)

Нажмите эту кнопку для начала приготовления. Повторно нажимайте эту кнопку, чтобы установить время приготовления, при этом печь начнет функционировать на полном уровне мощности.

Кнопка «Стоп/Отмена»

Нажмите эту кнопку для отмены выбранных настроек. Во время режима приготовления нажмите эту кнопку 1 раз для временной приостановки. Нажмите эту кнопку 2 раза для полной остановки заданного приготовления.

Кнопка «Замок»

Нажмите эту кнопку, чтобы установить или снять блокировку от детей.

НАСТРОЙКИ МИКРОВОЛНОВОЙ ПЕЧИ

Каждое нажатие кнопки на панели управления сопровождается звуковым сигналом.

Настройка часов

Например, если Вы желаете установить текущее время «8:30», выполните следующие действия:

1. Нажмите кнопку «ЧАСЫ» один раз.
2. Поворачивайте ручку «ВРЕМЯ/ВЕС», чтобы выбрать цифру «8» для установки значения часов.
3. Нажмите кнопку «ЧАСЫ».
4. Поворачивайте ручку «ВРЕМЯ/ВЕС», пока на дисплее не появится следующая надпись: «8:30».
5. Для подтверждения настройки нажмите кнопку «ЧАСЫ» еще раз.

Примечание:

Для индикации текущего времени (отображение на дисплее в течение 3-х секунд) во время режима приготовления нажмите кнопку «ЧАСЫ».

Режим Микроволны

Последовательно нажимайте кнопку «МОЩНОСТЬ» для выбора уровня мощности приготовления, затем при помощи ручки «ВРЕМЯ/ВЕС» установите желаемое время приготовления. Максимальное время приготовления – 95 минут.

Нажмите кнопку МОЩНОСТЬ :	Уровень приготовления
1 раз	100%
2 раза	80%
3 раза	60%
4 раза	40%
5 раз	20%
6 раз	0

Например, если Вы желаете готовить в микроволновой печи 1 минуту при мощности 60%, выполните следующие рекомендациям:

1. Нажмите кнопку **«МИКРОВОЛНЫ»** 3 раза.
2. При помощи ручки **«ВРЕМЯ/ВЕС»** установите время приготовления «1:00».
3. Нажмите кнопку «<|>»(СТАРТ).

Приготовление в режиме Гриль

Максимальное время приготовления – 95 минут.

Например, если Вы желаете готовить при режиме гриль 12 минут, выполните следующие рекомендации:

1. Нажмите кнопку «ГРИЛЬ/КОМБИ» 1 раз.
2. При помощи ручки «ВРЕМЯ/ВЕС» установите время приготовления «12:00».
3. Нажмите кнопку «<||>»(СТАРТ).

Приготовление в Комбинированном режиме 1

Максимальное время приготовления – 95 минут.

30% времени приготовления в режиме микроволны

70% времени приготовления в режиме гриль.

Данный режим предпочтительнее для приготовления картофеля или рыбы.

Например, если Вы желаете включить комбинированный режим 1 на 25 минут, выполните следующие действия:

1. Нажмите кнопку «ГРИЛЬ/КОМБИ» 2 раза.
2. При помощи ручки «ВРЕМЯ/ВЕС» установите время приготовления «25:00».
3. Нажмите кнопку «<||>»(СТАРТ).

Приготовление в Комбинированном режиме 2

Максимальное время приготовления – 95 минут.

55% времени приготовления в режиме микроволны.

45% времени приготовления в режиме гриль.

Данный режим предпочтительнее для приготовления омлета, печеного картофеля или птицы.

Например, если Вы желаете включить комбинированный режим 2 на 12 минут, выполните следующие действия:

1. Нажмите кнопку ГРИЛЬ/КОМБИ 3 раза.
2. При помощи ручки ВРЕМЯ/ВЕС установите время приготовления «12:00».
3. Нажмите кнопку «<||>»(СТАРТ).

Автоматическое приготовление

Для приготовления в данном режиме необходимо указывать тип продукта и его вес. Последовательно нажимайте кнопку «АВТОПРИГОТОВЛЕНИЕ», чтобы выбрать необходимый тип продукта и режим приготовления. Поворачивайте ручку «ВРЕМЯ/ВЕС», чтобы установить вес продукта. Нажмите кнопку «<|>»(СТАРТ), чтобы начать приготовление.

При необходимости переверните продукт на другую сторону по истечению половины заданного времени его приготовления.

Например, если Вы желаете приготовить рыбу весом 400гр, выполните следующие рекомендации:

1. Нажмите кнопку «АВТОПРИГОТОВЛЕНИЕ» 6 раз.
2. Поворачивайте ручку «ВРЕМЯ/ВЕС», чтобы установить вес 400 гр.
3. Нажмите кнопку «<|>»(СТАРТ) для начала приготовления.

Код	Продукт/Режим приготовления	Установка времени и веса
A-1	Кофе (200~250мл на чашку)	Параметры веса продукта необходимы для установки определенного времени для приготовления. При помощи ручки ВРЕМЯ/ВЕС выберите подходящий вес продукта, затем нажмите кнопку СТАРТ.
A-2	Рис (гр)	
A-3	Макароны (гр)	
A-4	Картофель (230гр/1шт)	
A-5	Автоматический разогрев (гр)	По истечению половины заданного времени приготовления курицы, говядины/баранины или шашлыка прозвучит звуковой сигнал, который напоминает Вам, что необходимо перевернуть продукт, при этом устройство временно остановится.
A-6	Рыба (гр)	
A-7	Курица (гр)	
A-8	Мясо (гр)	
A-9	Шашлык (гр)	

Результат автоматического приготовления зависит от таких факторов, как напряжение, формы и размера продукта, ваших предпочтений, а также, правильно ли вы расположили продукт в камере печи. При необходимости измените время приготовления.

Автоматическое размораживание

При помощи печи вы можете разморозить мясо, птицу и морепродукты. Время и мощность разморозки устанавливается автоматически после задания веса продукта.

Например, если Вы желаете разморозить креветки весом 600гр, выполните следующие рекомендации:

1. Поместите креветки в камеру печи.
2. Поворачивайте ручку «ВРЕМЯ/ВЕС» против часовой стрелки, чтобы выбрать вес 600 гр.
3. Нажмите кнопку «<|>»(СТАРТ) для начала размораживания.

Быстрое приготовление

Данная функция обеспечивает приготовление на полной мощности в течение выбранного времени.

При каждом последовательном нажатии кнопки «<|>»(СТАРТ) время приготовления увеличивается на 30 секунд, при этом устройство начнет работу на полную мощность.

Режим настройки изменится в следующем порядке:

нажмите 1 раз – 30 секунд,

нажмите 2 раза – 1 минута,

нажмите 3 раза – 1 минута 30 секунд, и т.д.

Например, если Вы желаете начать приготовление на полной мощности в течение 2 минут, выполните следующие рекомендации:

1. Последовательно нажмите кнопку «<|>»(СТАРТ) 4 раза.
2. Микроволновая печь начнет приготовление на полной мощности (100%) в течение выбранного времени.

ЧИСТКА И УХОД

1. Перед очисткой печи выключите печь и отключите ее от электросети.
2. Содержите внутреннюю поверхность духовки чистой и сухой. Удаляйте все крошки и остатки продуктов, жирные пятна при помощи влажной тряпки. Не используйте абразивных моющих средств.
3. Удаляйте загрязнения с внешней поверхности печи мягкой салфеткой с добавлением мягких неабразивных моющих средств. Следите за тем, чтобы вода не попадала в вентиляционные отверстия печи, так как это может привести к выходу печи из строя.
4. Панель управления не должна быть влажной. Для очистки не используйте спреи и концентрированные моющие средства, так как они могут оставлять разводы и пятна.
5. Если внутри или снаружи печи образуется конденсат, удалите его мягкой салфеткой.
6. Для очистки стеклянного подноса выньте его из печи. Допускается мыть стеклянный поднос в посудомоечных машинах.
7. Регулярно производите очистку роликовой подставки и дна камеры печи во избежание сильного шума. Протрите дно печи влажной салфеткой с использованием мягких неабразивных моющих средств. Роликовую подставку вымойте в мыльной воде или посудомоечной машине. Следите за правильностью установки роликовой подставки.
8. Чтобы избавиться от неприятного запаха, поставьте в печь глубокую миску с водой, положите в воду дольку лимона, установите таймер на 5 минут, включив печь. Затем тщательно протрите камеру микроволновой печи.

РУКОВОДСТВО ПО ЭКСПЛУАТАЦИИ

ЗАЩИТА ОТ ДЕТЕЙ

Блокирование: в режиме ожидания нажмите кнопку «Стоп/Удалить» и удерживайте ее в течение 3-х секунд, далее последует длинный звуковой сигнал, предупреждающий о включении защиты от детей. Индикатор блокировки появится на дисплее, если время установлено; в противном случае на дисплее появится изображение .

Отключение блокирования: при включенной функции защиты от детей нажмите кнопку «Стоп/Удалить» и удерживайте ее в течение 3-х секунд, далее последует длинный звуковой сигнал, предупреждающий о выключении блокирования.

ТЕХНИЧЕСКИЕ ХАРАКТЕРИСТИКИ

Максимальная потребляемая мощность	1450 Вт
Напряжение	220-230В
Частота тока	50 Гц
Выходная мощность	900 Вт
Мощность гриля	1000 Вт
Частота магнетрона	2450 МГц
Внешние размеры упаковки	(ВхШхВ) 547 x 410 x 337 мм
Камера печи (ВхШхВ)	220 x 340 x 320 мм
Объем печи	24 л
Вес печи без упаковки	14,3 кг
Вес печи с упаковкой	15,5 кг
Диаметр стеклянного поддона	245 мм

Единая справочная служба: **8-800-100-3331**, e-mail: **service@deltael.ru**

Адреса авторизованных сервисных центров приведены на сайте: **www.supra.ru**

Производитель оставляет за собой право на внесение изменений в конструкцию, дизайн и комплектацию прибора без дополнительного уведомления об этих изменениях.

Товар сертифицирован в соответствии с законом «О защите прав потребителей».

Срок службы изделия: 3 года

Гарантийный срок: 1 год

SUPRA