



SHIVAKI®

МИКРОВОЛНОВАЯ ПЕЧЬ



SMW2017EB

ИНСТРУКЦИЯ ПО ЭКСПЛУАТАЦИИ



SHIVAKI®

Уважаемый покупатель!

Мы благодарны Вам за то, что Вы остановили свой выбор на продукции нашей компании. Техника «SHIVAKI» отвечает высоким мировым стандартам и будет долго и надежно служить Вам в течение длительного времени.

Компания SHIVAKI старается сделать так, чтобы все наши покупатели оставались довольны своим приобретением и уровнем оказываемого сервиса.

Каждому обладателю техники «SHIVAKI» гарантируется **расширенный** сервисный пакет обслуживания. Купив продукцию нашей компании, Вы автоматически можете:

- или стать участником проводимой в настоящее время Акции на технику SHIVAKI,
- или получить 6 месяцев дополнительного гарантийного обслуживания,
- или участвовать в проводимом регулярно розыгрыше призов от компании SHIVAKI,
- и многое другое...

Для этого достаточно посетить интернет-сайт: **www.product-registration.eu** и осуществить регистрацию купленной Вами продукции. Мы ценим Ваше личное время, поэтому сделали так, чтобы регистрация заняла не более 4 минут.

Компания «SHIVAKI» помнит и заботится о своих потребителях, постоянно совершенствуя свою продукцию: телевизоры, холодильники, пылесосы, микроволновые печи, климатическую технику, телефоны и неуклонно повышает уровень сервисного обслуживания и поддержки покупателей.

Поздравляем! Вы выбрали достойное Вас, надежное и по последнему слову техники совершенное произведение «SHIVAKI».

С уважением,

President

“SHIVAKI (JAPAN) IND.

LTD”

Mohinsh Madan



Мы благодарим Вас за то, что Вы остановили свой выбор на микроволновой печи SHIVAKI.

Внимательно изучите настоящее Руководство. Оно содержит важные указания по безопасности, эксплуатации микроволновой печи и по уходу за ней. Позаботьтесь о сохранности настоящего Руководства, используйте его в качестве справочного материала при дальнейшем использовании печи.

Меры безопасности	3
Технические характеристики	5
Установка и подключение	6
Радиопомехи.	6
Возможные неполадки и способы их устранения.	7
Практические советы и рекомендации	7
Внешний вид прибора	9
Панель управления	9
Эксплуатация печи.	10
Установка времени.	10
Приготовление в режиме “Микроволны”	10
Экспресс.	11
Разморозка.	11
Автоприготовление.	12
Отсрочка старта.	14
Поэтапное приготовление.	16
Блокировка от детей	16
Чистка и уход.	17
К сведению покупателя	18
Список сервисных центров.	19

• **ВАЖНЫЕ ИНСТРУКЦИИ ПО БЕЗОПАСНОСТИ. ПРОЧИТАЙТЕ ВНИМАТЕЛЬНО И СОХРАНИТЕ ДЛЯ БУДУЩИХ СПРАВОК.** Неправильное обращение с прибором может привести к его поломке и причинить вред пользователю.

• Перед первоначальным включением проверьте, соответствуют ли технические характеристики, указанные на изделии, параметрам электросети.

ВНИМАНИЕ! Вилка шнура питания имеет провод и контакт заземления. Подключайте прибор только к соответствующим заземлённым розеткам

• Использовать только в бытовых целях в соответствии с данным Руководством по эксплуатации. Прибор не предназначен для промышленного применения.

• Не использовать вне помещений.

• Всегда отключайте устройство от электросети перед очисткой или если Вы его не используете.

• Настоящий прибор может быть использован детьми старше 8 лет, лицами с ограниченными физическими возможностями, психическими расстройствами и недостаточными знаниями при условии обеспечения контроля и разъяснения рекомендаций по безопасной эксплуатации прибора и возможных рисках.

• Не пытайтесь самостоятельно ремонтировать устройство. При возникновении неполадок обращайтесь в авторизованный сервисный центр.

• Не оставляйте детей без присмотра при использовании прибора и не допускайте игр детей с прибором.

ВНИМАНИЕ! Использование прибора детьми без надзора разрешается только в том случае, если им объяснены правила безопасного использования прибора и те опасности, которые могут возникнуть при его неправильном пользовании.

• Не оставляйте включенный прибор без присмотра.

• Не используйте принадлежности, не входящие в комплект поставки.

• При повреждении шнура питания, его замену должен производить специалист сервисного центра или аналогичный квалифицированный персонал.

ВНИМАНИЕ! При повреждении дверцы или дверных уплотнений с печью работать нельзя до тех пор, пока квалифицированный специалист не устранит неисправность.

ВНИМАНИЕ! Во избежание опасности повышенной утечки микроволнового излучения все ремонтные работы, связанные со снятием любых крышек, должны выполняться только специалистами.

• Следите, чтобы шнур питания не касался острых кромок и горячих поверхностей.

• Не тяните за шнур питания, не перекручивайте и не обматывайте его вокруг устройства.

• Используйте микроволновую печь только для приготовления продуктов. Ни в коем случае не сушите в ней одежду, бумагу или другие предметы.

ВНИМАНИЕ! Жидкости или другие продукты нельзя разогревать в закрытых емкостях во избежание взрыва этих емкостей.

- При нагреве напитков с помощью микроволн может иметь место последующее бурное кипение, поэтому необходимо проявлять внимание и осторожность при обращении с емкостями.
- Чтобы продукты не лопались во время приготовления, перед закладкой в печь протыкайте ножом или вилкой плотную кожуру или оболочку, например, картофеля, яблок, колбасы и т.п.
- При нагреве в печи пищевых продуктов в посуде из пластика или бумаги, необходимо наблюдать за печью, чтобы не допустить возгорания.
- Во избежание возгорания в печи необходимо:
 - избегать пригара продуктов в результате слишком продолжительного приготовления;
 - загружать продукты в микроволновую печь без упаковки, в т.ч. без фольги;
 - при появлении дыма необходимо отключить печь и держать дверцу закрытой, чтобы избежать выхода пламени.
- Не включайте печь с пустой камерой. Не используйте камеру для хранения чего либо.
- Микроволновая печь не предназначена для консервирования продуктов.
- Не выкладывайте продукты непосредственно на дно камеры, используйте стеклянное блюдо.
- Во избежание ожогов, необходимо перемешивать или взбалтывать содержимое бутылочек и баночек с детским питанием и проверять температуру пищи перед употреблением.
- Руководствуйтесь рецептами приготовления, но помните, что некоторые продукты (джемы, пудинги, начинки для пирога из миндаля, сахара или цукатов) нагреваются очень быстро.
- Во избежание короткого замыкания и поломки печи, не допускайте попадания воды в вентиляционные отверстия.

ВНИМАНИЕ:

- Продукты следует готовить в специальной посуде, а не выкладывать непосредственно на стеклянное блюдо, за исключением случаев, специально оговоренных в рецепте приготовления блюда.
- Следует использовать только посуду, предназначенную для использования в микроволновых печах.
- Пригодной для приготовления в микроволновых печах посудой следует пользоваться в строгом соответствии с инструкциями изготовителя посуды.
- Помните, что в микроволновой печи содержимое нагревается намного быстрее, чем посуда, поэтому будьте предельно внимательны при извлечении посуды из печи, осторожно открывайте крышку во избежание ожога паром.

Требования по технике безопасности

5

- Предварительно удаляйте с продуктов или их упаковки металлические ленты и фольгу.
- **В микроволновых печах нельзя готовить яйца в скорлупе и разогревать сваренные вкрутую яйца, т.к. они могут взорваться даже после окончания микроволнового нагрева.**
- Ненадлежащее поддержание печи в чистом состоянии может привести к износу поверхности, что может неблагоприятно повлиять на работу прибора и создать возможную опасность для пользователя.
- Если изделие некоторое время находилось при температуре ниже 0°C, перед включением его следует выдержать в комнатных условиях не менее 2 часов.
- Производитель оставляет за собой право без дополнительного уведомления вносить незначительные изменения в конструкцию изделия, кардинально не влияющие на его безопасность, работоспособность и функциональность.

Технические характеристики

Номинальная потребляемая мощность: 1150 Вт

Номинальная выходная мощность: 700 Вт

Номинальное напряжение питания: 230 В

Номинальная частота: 50 Гц

Частота микроволн: 2450 МГц

Габаритные размеры печи ВхШхГ, мм: 256.5× 451 × 360

Объем: 20 литров

Вес нетто, кг.: 10.4

1. Убедитесь, что микроволновая печь не повреждена. В случае обнаружения каких-либо повреждений не используйте эту печь.
2. Выньте из печи весь упаковочный материал.
3. Установите микроволновую печь на твердую, горизонтальную поверхность, которая выдержит вес печи. Данная микроволновая печь не предназначена для встраивания в кухонную мебель.
4. Не устанавливайте печь рядом с другими источниками тепла или легко воспламеняющимися предметами. Не устанавливайте печь в местах с повышенной влажностью.
5. Не ставьте на печь какие-либо предметы. Со всех сторон к ней должен быть обеспечен доступ воздуха для вентиляции.
6. Не закрывайте вентиляционные отверстия печи. Свободное расстояние сверху должно быть не менее 20 см, от задней стенки не менее 10 см, с правой и левой сторон печи до других предметов должно быть не менее 5 см.
7. Не снимайте ножки микроволновой печи.
8. Не используйте печь без стеклянного поддона и роликовой подставки.
9. Убедитесь, что шнур питания не поврежден и не проходит под печью или над любой горячей или острой поверхностью.
10. Не используйте печь на открытом воздухе.

Подключение питания

- Микроволновая печь должна быть заземлена.
- Во избежание повреждения проводки перед подключением, проконсультируйтесь со специалистом, так как необходимо учитывать максимальную потребляемую мощность печи.
- Розетка должна находиться в непосредственной близости от печи, чтобы в случае необходимости можно было немедленно отключить печь.
- Ни производитель, ни продавец не несет ответственность за ущерб или в случае травм, причиненных в результате не соблюдения подключения электрических соединений.

ВНИМАНИЕ! Никогда не вынимайте вилку из розетки электросети, держась за сетевой шнур. Не опускайте шнур и вилку в воду или в какую-либо жидкость.

Радиопомехи

1. Микроволны могут вызвать помехи при приеме теле- или радиосигналов.
2. Чтобы минимизировать помехи:
 - регулярно очищайте дверцы и уплотнители дверцы;
 - устанавливайте телевизор и радиоприемник как можно дальше от микроволновой печи;
 - переместите антенну радиоприемника или телевизора подальше от микроволновой печи;
 - убедитесь, что радио или телевизионная антенна установлена должным образом;
 - подключите микроволновую печь в отдельную розетку.

Возможные неполадки и способы их устранения

При возникновении неполадок, пожалуйста, ознакомьтесь с приведенной ниже информацией.

Печь не работает:

1. Убедитесь, что печь надежно подключена. Если нет, выньте вилку из розетки, подождите 10 секунд и включите снова.
2. Проверьте, не перегорел ли предохранитель цепи, есть ли напряжение в сети.
3. Убедитесь, что панель управления запрограммирована правильно, не включен ли таймер.
4. Убедитесь, что дверца надежно закрыта, проверьте систему блокировки дверцы. Если дверца не закрыта, микроволновая печь не включится.

ВНИМАНИЕ! НЕ пытайтесь ремонтировать микроволновую печь самостоятельно, обращайтесь к квалифицированному персоналу авторизованных сервисных центров.

Практические советы и рекомендации

ПРАВИЛА ПРИГОТОВЛЕНИЯ

1. Используйте посуду, предназначенную для микроволновой печи. Следуйте рекомендациям производителя. Не используйте посуду с трещинами и со сколами.
2. Следите за временем приготовления, задавайте его по минимуму, постепенно увеличивая по мере необходимости. При слишком продолжительной готовке продукты могут задымиться и загореться.

ПРИМЕЧАНИЕ: Время приготовления также может изменяться в зависимости от формы, размеров и размещения продуктов. Большие или толстые куски готовятся дольше, а мелкие - быстрее.

3. Необходимо накрывать продукты во время приготовления пищи во избежание разбрызгивания и равномерного приготовления.
4. Время приготовления продуктов в микроволновой печи напрямую зависит от количества продукта, который вы размораживаете, разогреваете или готовите. Небольшие порции готовятся быстрее, чем крупные.
5. Размещайте продукт таким образом, чтобы его более толстая и плотная часть была направлена в сторону от центра стеклянного подноса.
6. Для сокращения времени приготовления, такие продукты среднего размера, как гамбургеры и бифштексы, должны переворачиваться во время приготовления не менее одного раза. Такие большие продукты, как ростбифы и курица, должны переворачиваться периодически, поскольку их верхняя часть получает большее количество микроволновой энергии и при отсутствии переворачивания может быть пересушена.

ВЫБОР ПОСУДЫ

1. Идеальным материалом для посуды, используемой в микроволновых печах, является материал, проводящий микроволны, он позволяет энергии проходить через стенки посуды и нагревать продукты.

ВНИМАНИЕ! Руководствуйтесь маркировкой на посуде и указаниями производителя.

2. Не следует использовать для микроволновых печей металлические приборы или посуду с металлическими элементами - волны не проходят сквозь металл.

Практические советы и рекомендации

3. Не пользуйтесь изделиями из бумаги, изготовленной из переработанного вторичного сырья, так как в ней могут содержаться примеси, которые могут вызвать искрение и/или возгорание при приготовлении пищи.

4. Рекомендуются круглые/овальные блюда для приготовления.

Ниже приведен список рекомендованной посуды для использования в микроволновой печи:

1. Посуда из термостойкого стекла;
2. Посуда из термостойкой керамики;
3. Посуда из пластика, предназначенная для микроволновых печей.

ВНИМАНИЕ! Накрывайте продукты во время приготовления для предотвращения пересушивания.

Материалы не рекомендованные для использования в микроволновой печи:

Алюминиевый поднос: Возможно искрение.

Пищевая картонная коробка с металлической ручкой: Возможно искрение.

Посуда из металла или с металлической отделкой: Металл не пропускает микроволны, таким образом, они не имеют доступа к пищевому продукту, который находится в металлической посуде. Возможно искрение из-за металлической отделки.

Бумажные пакеты: Возможно возгорание в микроволновой печи.

Пищевая пленка: Пищевая пленка может расплавиться или испачкать незащищенную жидкость внутри печи при высоких температурах.

КАК ОПРЕДЕЛИТЬ, ПОДХОДИТ ЛИ ПОСУДА ДЛЯ МИКРОВОЛНОВОЙ ПЕЧИ?

1. Включите печь и установите переключатель режимов работы на максимальную мощность (максимальная температура), поместите в печь на 1 минуту тестируемую посуду и поставьте рядом стакан воды (~ 250 мл).
2. Посуда, пригодная для приготовления пищи в микроволновой печи останется той же температуры, что и перед установкой в печь, в то время как вода нагреется.

Внешний вид

1. Система блокировки двери
2. Окно печи
3. Ось вращения
4. Роликовая подставка
5. Стекланный поднос
6. Панель управления
7. Крышка волновода (Пожалуйста, не снимайте пластину, закрывающую волновод)

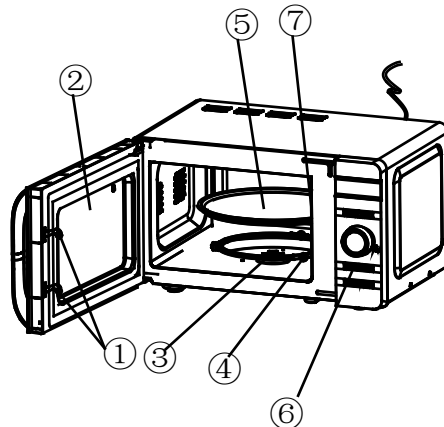

ПАНЕЛЬ УПРАВЛЕНИЯ

- **ДИСПЛЕЙ** На дисплее отображается время приготовления, уровень мощности, индикаторы действий, а так же текущее время. При подключении питания дисплей замигает 3 раза, затем на дисплее начинает мигать индикация “:”, что означает прибор готов к работе.
- **ВРЕМЯ/ВЕС** Вы можете увеличить или уменьшить время приготовления, вес или выбрать меню автоприготовления во время работы прибора поворотом ручки.
- **ПАУЗА/ОТМЕНА** Используйте данную кнопку для отмены или установки другой программы приготовления. Нажмите один раз, чтобы временно остановить программу приготовления или два раза, чтобы остановить программу приготовления в целом. Данная кнопка так же используется для активации функции “БЛОКИРОВКА ОТ ДЕТЕЙ”.
- **АВТООТКЛЮЧЕНИЕ** Когда процедура приготовления пищи закончится, на дисплее отразится End и прозвучит три звуковых сигнала. Если вы не нажмете кнопку Пауза / Отмена или не откроете дверь, звуковой сигнал будет звучать в течении 3 минут.
- **БЫСТРЫЙ СТАРТ/СТАРТ** В состоянии ожидания, нажмите Быстрый старт / Старт, печь начнет приготовление пищи на высокой мощности. Время приготовления по умолчанию 1 минута. Вы можете увеличить или уменьшить время приготовления поворотом ручки.
- **РАЗМОРОЗКА/ЧАСЫ** Используйте данную кнопку для разморозки продукта. Так же используйте данную кнопку для включения печи с отсрочкой старта.
- **ЭКСПРЕСС** Установка программы быстрого доступа.
- **МОЩНОСТЬ** Используйте данную кнопку для выбора мощности приготовления или разогрева пищи.
- **АВТО ПРИГОТОВЛЕНИЕ** Используйте данную кнопку для активации функции “АВТОПРИГОТОВЛЕНИЕ”.

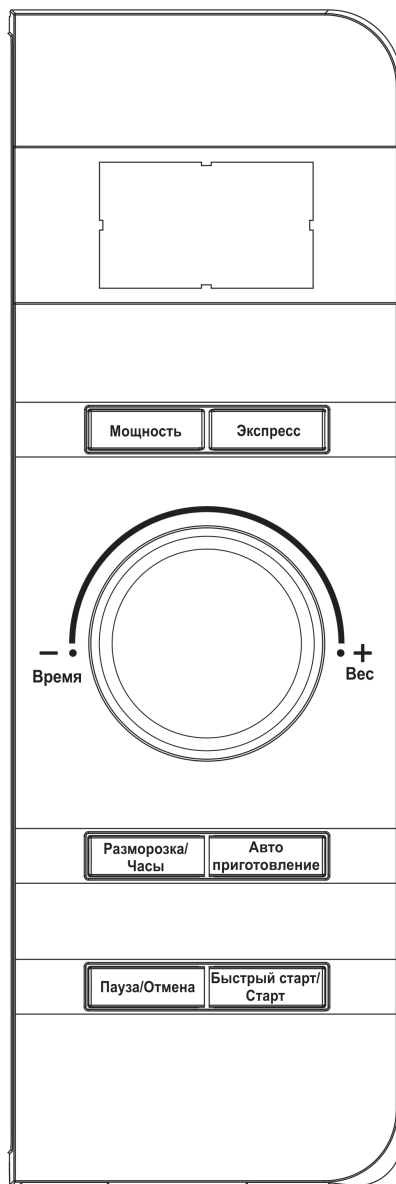

УСТАНОВКА ВРЕМЕНИ

При включении прибора в сеть, когда на дисплее мигает “:”, можно установить время или пропустить данную функцию для продолжения работы, если нет в этом необходимости.

Пример: Установка времени 12:30		
	Действия	Дисплей
1	Включите питание	1:00
2	Нажмите Разморозка/Часы один раз	1:00
3	Затем поворотной ручкой установите точное значение часов	12:00
4	Нажмите Разморозка/Часы еще один раз	12:00
5	Затем поворотной ручкой установите точное значение минут	12:30
6	Нажмите Разморозка/Часы еще раз или подождите 60 секунд для подтверждения установки времени.	

ПРИГОТОВЛЕНИЕ В РЕЖИМЕ “МИКРОВОЛНЫ”

Данная функция предназначена для приготовления и разогрева пищи. Нажмите кнопку **МОЩНОСТЬ**, на дисплее будут отображаться значения уровней мощности: 100P-80P-60P - 40P- 20P.

Высокая мощность	100% мощность. Применяется для быстрого приготовления
Умеренно высокая	80% мощность. Применяется для экспресс приготовления
Средняя мощность	60% мощность. Применяется для приготовления на пару
Умеренно Низкая	40% мощность. Применяется для разморозки продуктов
Низкая мощность	20% мощность. Применяется для поддержания тепла

ВНИМАНИЕ!

1. Максимальное время, которое может быть установлено 60 минут.
2. Никогда не включайте печь пустой.
3. При включенной максимальной мощности СВЧ автоматически уменьшит мощность по истечении определенного времени приготовления пищи.

4. Если печь была остановлена во время приготовления, то после повторного подключения питания и нажатия на кнопку **БЫСТРЫЙ СТАРТ/СТАРТ** заданный режим приготовления будет продолжаться.

5. Если вам необходимо отключить прибор до установленного времени, то необходимо один раз нажать на кнопку **ПАУЗА/ОТМЕНА** для отмены заданного режима приготовления, чтобы избежать нежелательной операции при следующем использовании.

Пример: Приготовление на уровне мощности P80 в течении 10 минут.		
	Действия	Дисплей
1	Включите питание	1:00
2	Выберите необходимую мощность, нажимая последовательно на кнопку Мощность	80P
3	Установите время приготовления поворотом ручки Время/Вес	10:00
4	Нажмите Быстрый старт/Старт для запуска. На дисплее будет отображаться отсчет времени <input type="checkbox"/>	

ЭКСПРЕСС.

Нажмите кнопку **Экспресс**, на дисплее будут показаны следующие параметры для выбора времени: 0:30, 1:00, 1:30.

Данная функция позволяет нагреть чашку воды или напитка. Выберите правильное время, в зависимости от емкости для напитков.

Пример: Приготовление Экспресс -1 минуту		
	Действия	Дисплей
1	Включите питание	1:00
2	Нажмите кнопку Экспресс и выберите необходимое время	1:00
3	Для запуска нажмите кнопку Быстрый старт/Старт	

РАЗМОРОЗКА

Данная функция предназначена для размораживания продуктов питания. Нажмите кнопку **РАЗМОРОЗКА/ЧАСЫ** и на дисплее будут показаны следующие параметры d.1-d.2-d.3.

d.1	Для размораживания мяса, вес от 0.1 до 2.0 кг.
d.2	Для размораживания птицы, вес от 0.2 до 3.0 кг.
d.3	Для размораживания морепродуктов, вес от 0.1 до 0.9 кг.



ВНИМАНИЕ! 1. При размораживании необходимо переворачивать пищу, чтобы получить равномерный эффект.

2. Обычно для размораживания требуется больше времени, чем для приготовления пищи.

3. Если пища может быть разрезана ножом, процесс разморозки можно считать законченным.

4. Размороженные продукты следует употреблять как можно скорее, не рекомендуется помещать обратно в холодильник и замораживать снова.

Пример: Размораживание 0.4 кг птицы		
	Действия	Дисплей
1	Включите питание	1:00
2	Нажмите кнопку Разморозка/Часы и выберите необходимый параметр	d 2
3	Установите вес продукта поворотом ручки Время/Вес	0.4
4	Для запуска программы нажмите кнопку Быстрый старт/Старт	
5	Во время размораживания раздастся два звуковых сигнала, оповещая о том, что необходимо перевернуть пищу, затем нажмите кнопку Быстрый старт/Старт , чтобы возобновить работу.	

АВТОПРИГОТОВЛЕНИЕ

Печь имеет функцию АВТОПРИГОТОВЛЕНИЕ. Когда на дисплее мигает индикация “:”, нажмите кнопку автоматического приготовления, на дисплее будут отображены следующие параметры для выбора : A.1, A.2 A.8.

Выберите соответствующий параметр в соответствии с типом питания и веса. Необходимо строго соблюдать указания в таблице ниже, в противном случае эффект приготовления будет в значительной степени отличаться .

Дисплей	Продукт	Метод
A.1	Попкорн	Подходит для приготовления попкорна, весом 0,1 кг.
A.2	Разогрев	Для разогрева пищи весом 0,2-1,0 кг.
A.3	Напитки	Подогрев 1-3 чашек с напитком. Температура составляет 5-10°C. Необходимо использовать большую чашку. Не накрывать.
A.4	Пицца	Для разогрева 1-2 порционных куски пиццы.
A.5	Картофель	Приготовление картофеля полосками. Общий вес составляет 0,45-0,65 кг. Поместите полоски на большое блюдо и накройте тонкой пленкой, чтобы предотвратить потерю влаги.
A.6	Овощи	Для приготовления овощей. Общий вес составляет от 0,1 до 0,5 кг.
A.7	Мясо	Для приготовления мяса. Общий вес составляет от 0,1 до 0,5 кг.
A.8	Рыба	Для приготовления рыбы. Общий вес составляет от 0,1 до 0,5 кг.

ВНИМАНИЕ!

1. Температура пищи перед приготовлением должна быть 24-25°C. Если температура пищи перед приготовлением выше или ниже, то это потребует увеличения или уменьшения времени приготовления.
2. Температура, вес и форма пищи будут в значительной степени влиять на эффект приготовления пищи. Если есть какое-либо отклонение, вы можете настроить время приготовления для наилучшего результата.

Пример: Приготовление 0.5 кг рыбы		
	Действия	Дисплей
1	Включите питание	1:00
2	Нажмите кнопку Автоприготовление для установки необходимого параметра приготовления	A.8
3	Поверните ручку Время/Вес для установки необходимого веса	0,5
4	Нажмите кнопку Быстрый старт/Старт для запуска. На дисплее будет отображаться отсчет времени.	

ОТСРОЧКА СТАРТА

Вы можете запрограммировать меню приготовления пищи на определенное время и определенную функцию приготовления для автоматического запуска. Программирование будет состоять из 2-х этапов:

- Установка текущего времени;
- Настройка меню приготовления и времени.

Пример: Сейчас 12:30 часов, необходимо установить микроволновую печь на 14:20 часов. Приготовление в течении 9 минут 30 секунд при уровне мощности 100P

	Действия	Дисплей
1	Включите питание	1:00
1.1	Нажмите кнопку Разморозка/Часы	1:00
1.2	Установите время поворотом ручки Время/Вес	12:00
1.3	Нажмите снова кнопку Разморозка/Часы для подтверждения времени	12:00
1.4	Установите минуты поворотом ручки Время/Вес	12:30
1.5	Нажмите кнопку Разморозка/Часы один раз для подтверждения значения времени или подождите в течение 10 секунд	12:30
2	Установите программу приготовления и время	
2.1	Выберите программу приготовления, нажав на кнопку Мощность	100P
2.2	Установите время поворотом ручки Время/Вес	9:30
2.3	Нажмите и удерживайте кнопку Разморозка/Часы в течение 3 секунд, чтобы вернуться к настройке времени	
3	Установите необходимое время включения, повторив шаги 1,2; 1,3; 1,4	
4	Нажмите кнопку Разморозка/Часы , чтобы подтвердить отсрочку старта. Теперь программа активирована и приготовление начнется в 14:20 часов	
5	Вы можете проверить заданное время пуска нажатием кнопки Разморозка/Часы	

ПОЭТАПНОЕ ПРИГОТОВЛЕНИЕ

Для получения наилучшего результата при приготовлении пищи, некоторые рецепты требуют различного режима приготовления и времени. Вы можете запрограммировать свое персональное меню следующим образом:

Пример: Вы хотите приготовить пищу в течение 3 минут при мощности 100P, затем в течение 9 минут при мощности 20P.		
	Действия	Дисплей
1	Мощность 100P, время 3 минуты	
1.1	Нажмите кнопку питания Мощность чтобы выбрать уровень мощности	100P
1.2	Установите время поворотом ручки Время/Вес	3:00
2	Мощность 20P, время 9 минут	
2.1	Нажмите кнопку Мощность , чтобы выбрать уровень мощности	20P
2.2	Установите время поворотом ручки Время/Вес	9:00
3	Нажмите кнопку Быстрый старт/Старт	



ВНИМАНИЕ! По окончании приготовления при мощности 100P микроволновая печь начнет следующую операцию автоматически.

БЛОКИРОВКА ОТ ДЕТЕЙ

Используйте эту функцию для ограничения действий с печью детьми без присмотра. Для установки программы, в режиме ожидания, нажмите и удерживайте в течение трёх секунд кнопку ПАУЗА/ОТМЕНА.

Для отмены блокировки, нажмите и удерживайте в течение трёх секунд кнопку ПАУЗА/ОТМЕНА.

1. Перед очисткой печи, выключите ее и отключите от электросети.
 2. Всегда содержите внутреннюю поверхность печи чистой и сухой. Удаляйте все крошки и остатки продуктов, жирные пятна при помощи влажной ткани.
 3. Удаляйте загрязнения с внешней поверхности печи мягкой салфеткой с добавлением мягких моющих средств. Следите за тем, чтобы вода не попадала в вентиляционные отверстия печи, так как это может привести к выходу печи из строя.
 4. Панель управления следует протирать влажной тканью. Для очистки не используйте спреи и концентрированные моющие средства, так как они могут оставлять разводы и пятна.
- ВНИМАНИЕ!** Не используйте агрессивные вещества или абразивные материалы.
5. При образовании конденсата внутри или снаружи печи, удалите его мягкой тканью.
 6. Для очистки стеклянного подноса, выньте его из печи. Допускается мыть стеклянный поднос в посудомоечных машинах.
 7. Регулярно производите очистку роликовой подставки и дна камеры печи во избежание сильного шума. Протрите дно печи влажной салфеткой с использованием мягких не абразивных моющих средств. Роликовую подставку вымойте в мыльной воде или посудомоечной машине. Следите за правильностью установки роликовой подставки.
 8. Чтобы удалить неприятный запах, налейте в какую-либо глубокую посуду, пригодную для микроволновой печи, стакан воды с соком лимона и поставьте в печь. Установите таймер на 5 минут, регулятор мощности в максимальное положение. Когда раздастся звуковой сигнал и печь отключится, извлеките посуду и протрите стенки камеры сухой тканью.
 9. Если лампочка перегорела, пожалуйста, для замены обратитесь в сервисную службу.

В связи с тем, что конструкция микроволновой печи постоянно совершенствуется, производитель оставляет за собой право без предупреждения вносить изменения в конструкцию, не ухудшающие эффективность работы оборудования, поэтому возможны незначительные расхождения между конструкцией и Руководством по эксплуатации, не влияющие на технические характеристики.

Некоторые параметры, приведенные в этой инструкции, являются приблизительными и не могут служить основанием для претензий.

Изготовитель не несет ответственности за незначительные отклонения от указанных величин.

Прибор собран из современных и безопасных материалов. По окончании срока службы, во избежание возможного причинения вреда жизни, здоровью потребителя, его имуществу или окружающей среде, прибор должен быть утилизирован отдельно от бытовых отходов в соответствии с правилами по утилизации отходов в вашем регионе.

СПИСОК СЕРВИСНЫХ ЦЕНТРОВ

21

Название	Город	Адрес	Код города	Телефон
ООО «ВТИ-Сервис»	Чебоксары	г. Чебоксары, пр. М.Горького, д.32/25	8352	410373;431532
Рембыттехника	Челябинск	г. Челябинск, ул. Производственная, 86	351	239-39-90; 239-39-66
ООО "Ваш Мастер"	Череповец	г.Череповец, ул. Батюшкова, д.7	8202	31-36-07,64-22-73
ИП Эдиев Анвар Хамитбиевич	Черкесск	г. Черкесск, ул. Пятигорское шоссе, д.13	87875	7-44-82
ST Сервисный центр	Чита	г. Чита, ул. Байкальская, д.19, ТЦ «Хамаль», 2 этаж, г.Чита, ул.Тракторная, 54, ТЦ Кардинал (колодильники)	3022	72-02-03
Сервисный центр «ДимКат»	Чита	г. Чита, Тракторная, 54 ТЦ « Кардинал»		8-914-462-5649
ИП Дукарт Д.Н.	Чусовой,	г.Чусовой, ул. Мира, д.8, маг. Орбита		(919) 4658462
СЦ «экспресс-сервис»	Шадринск	г. Шадринск, ул. Советская, д. 75, ул. Спартака	35253	32552,61717
НОРД-сервис	Шадринск	г. Шадринск, ул. Свердлова, д.107	35253	3-53-32
ИП Поляков О.В.	Шахты	г. Шахты, пр-т Победа революции, 111, к. 1, ком.	8636	23-72-27; 28-87-12
Пузеревский С.И.	Шахты	г. Шахты, пр-т Победы Революции, 85 офис 200	8636	22-30-00
АВИ-Электроникс	Ялта	г. Ялта, ул. Жадановского, 3		+79788423032
ТАУ	Ярославль	г. Ярославль, Московский пр-т, д. 1а, стр. 5	4852	21-00
ООО "Рослан-Сервис"	Ярославль	г. Ярославль, ул. Ньютона, д. 34	4852	44-00-40
СЦ "ЯрСервис"	Ярославль	г. Ярославль, Ленинградский пр-т, д.52в	4852	900-242, 283-300, 284-400

Уточнить адреса и телефоны авторизованных сервисных центров можно на сайте SHIVAKI.COM или по телефону: (495)7852356

Правообладатель: Шиваки (Джэпен) Индастриз Лимитед
(Shivaki (Japan) Industries Limited), 2001, Централ Плаза, 18
Харбор Роуд, Ванчай, Гонконг (2001, Central Plaza, 18 Harbor
Road, Wanchai, Hong Kong)

Произведено: По заказу Шиваки (Джэпен) Индастриз Лимитед
(Shivaki (Japan) Industries Limited), 2001, Централ Плаза, 18
Харбор Роуд, Ванчай, Гонконг (2001, Central Plaza, 18 Harbor
Road, Wanchai, Hong Kong)

Гарантийный срок указан в гарантийном талоне.



Срок службы изделия – не менее 5 лет со дня
начала эксплуатации.

Продукция компании SHIVAKI.

Сделано в России.