

ЭЛЕКТРИЧЕСКИЕ
ВСТРАИВАЕМЫЕ
ДУХОВЫЕ
ШКАФЫ



ИНСТРУКЦИЯ

по установке,
эксплуатации
и уходу

Модели
DE-607, DE-608

Серийный идентификационный номер

(Указан в гарантийном талоне, в наклейке на приборе, в наклейке на коробке).

2014 02 000000

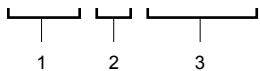

1 – год

2 – месяц

3 – индивидуальный номер изделия

Уважаемый, покупатель!

Мы благодарим Вас за выбор электрического духового шкафа швейцарской торговой марки MBS. Пожалуйста, внимательно ознакомьтесь с настоящей Инструкцией перед началом пользования.

Монтаж и подключение электрического духового шкафа должны быть произведены только квалифицированным специалистом в соответствии с правилами, изложенными в настоящей Инструкции. Производитель (поставщик) не несет ответственность в случае поломки или повреждения изделия в результате несоблюдения настоящей Инструкции.

Настоящая инструкция была разработана для обеспечения вашей безопасности и безопасности окружающих. Поэтому, мы просим вас внимательно ее прочитать, перед тем как устанавливать прибор и начать им пользоваться. Сохраните данную инструкцию, чтобы при необходимости обращаться к ней впоследствии. Если прибор будет продан или передан другому лицу, удостоверьтесь, что данная инструкция была передана новому владельцу.

Установка

- Установка прибора и его подключение к электрической сети должны выполняться только **КВАЛИФИЦИРОВАННЫМ ПЕРСОНАЛОМ**. Перед выполнением любых операций, важно проверить, что прибор **ОТКЛЮЧЕН** от электрической сети.
- Недопустимо пытаться изменить характеристики данной продукции.
- После того как прибор был распакован, убедитесь, что он не имеет повреждений и электрические контакты в идеальном состоянии. В противном случае, свяжитесь с продавцом.
- Производитель не несет ответственность за несоблюдение техники безопасности.
- Убедитесь, чтобы вблизи прибора обеспечивалась свободная циркуляция воздуха. Плохая вентиляция приведет к недостатку кислорода
- Использование прибора приводит к повышению температуры и влажности в помещении, в котором он установлен. Обеспечьте хорошую вентиляцию (или установите вытяжку с воздуховодом).
- Если устройство интенсивно используется на протяжении длительного времени, то эффективность вентиляции следует увеличить или повесить мощность вытяжки.
- Прибор должен подключаться к сети с заземлением.
- Перед тем, как начать использовать прибор, снимите все ярлыки и защитную пленку снаружи и внутри прибора.

Эксплуатация

- Данная продукция разработана для приготовления пищи, для непрофессионального использования. Ее не следует использовать для иных целей.
- После использования прибора, убедитесь, что все ручки управления находятся в положении “ЗАКРЫТО” или “ВЫКЛЮЧЕНО”.
- Если вы используете электрическую розетку рядом с данным прибором, позаботьтесь, чтобы кабели используемых вами приборов не касались его и находились достаточно далеко от горячих частей прибора.
- Никогда не используйте данный прибор для обогрева помещения.

Безопасность детей

- Данный прибор должен использоваться только совершеннолетними людьми. Позаботьтесь о том, чтобы дети не имели доступа к прибору.
- Открытые части данного прибора нагреваются при приготовлении пищи и остаются горячими в течение некоторого времени после выключения. Не подпускайте детей к прибору, пока он не остынет.

Очистка и обслуживание

- Поддерживайте прибор в чистом состоянии. Загрязнения пищевыми остатками недопустимо, т.к. может привести к риску возникновения пожара.
- НЕ ДОПУСКАЙТЕ, ЧТОБЫ ПРОЛИТЫЕ ПРОДУКТЫ С ВЫСОКОЙ КОНЦЕНТРАЦИЕЙ САХАРА (НАПРИМЕР, ВАРЕНЬЕ) ЗАСЫХАЛИ ВНУТРИ ДУХОВКИ, Т.К. ЭТО МОЖЕТ ПРИВЕСТИ К ПОВРЕЖДЕНИЮ ЭМАЛЕВОГО ПОКРЫТИЯ ВНУТРИ ДУХОВКИ.

Сервисное обслуживание и запасные части

- В случае возникновения неисправностей. Никогда не пытайтесь самостоятельно чинить прибор. Неквалифицированный ремонт может привести к повреждениям и несчастным случаям. В первую очередь обратитесь к содержанию данного руководства. Если вы не смогли найти в нем необходимой информации, обратитесь в ближайший сервисный центр. Сервисное обслуживание данного прибора должно производиться только в авторизованном техническом сервисном центре. Всегда требуйте использования оригинальных запчастей.

Утилизация прибора

- Прибор произведен из материалов, являющихся экологически безопасными. Приняв решение о замене прибора новым, обратитесь в организации, занимающиеся утилизацией данного вида техники.
- Пожалуйста, внесите свой вклад в защиту окружающей среды.

СОДЕРЖАНИЕ

1. ИНСТРУКЦИЯ ПО РАСПОКОВКЕ И ПОДКЛЮЧЕНИЮ
2. ФУНКЦИИ ДУХОВКИ
3. ИНСТРУКЦИЯ ПО ЭКСПЛУАТАЦИИ
4. БЛЮДА И РЕЖИМЫ
5. ТЕХНИЧЕСКИЕ ХАРАКТЕРИСТИКИ
6. ГАРАНТИЯ



1. ИНСТРУКЦИЯ ПО РАСПОКОВКЕ И ПОДКЛЮЧЕНИЮ

1.1. Распаковка духового шкафа

Когда Вы распаковали духовку, удостоверьтесь, что она не была повреждена. Если у Вас есть какие-нибудь сомнения, свяжитесь с сервисным центром или продавцом, у которого вы приобрели духовку. Духовой шкаф тяжелый. Соблюдайте осторожность при его перемещении. Перед началом использования духового шкафа убедитесь, что вся упаковка внутри и снаружи была извлечена.

1.2. Подключение

Внимание!!!

Духовой шкаф должен быть подключен согласно прилагаемым инструкциям. Любые работы связанные с электричеством должны проводиться квалифицированным электриком.

1.3. Встраивание

Важно, чтобы размеры и материалы ниши, в которую будет встраиваться в которую будет встраиваться духовка были подходящими и могли выдерживать температуру как минимум 70°C. Размеры устройства и ниши:

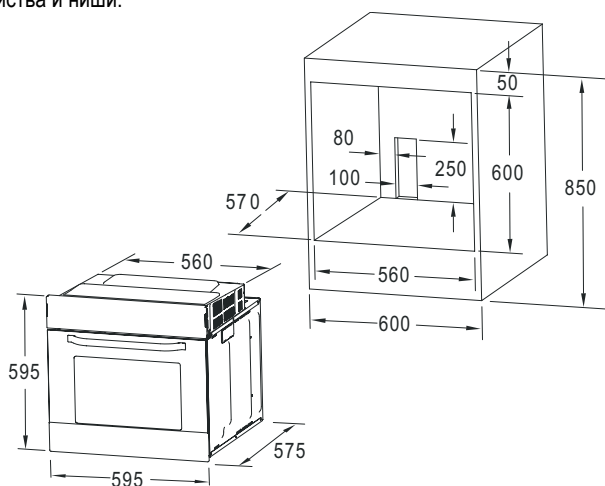

1.4. Закрепление духового шкафа в нише

1. Установите духовой шкаф в нишу.
2. Откройте дверцу духовки и снимите резиновую защиту с двух отверстий для винтов по бокам рамки духовки.
3. Закрепите духовой шкаф в кухонном шкафу с помощью двух винтов, подходящих в отверстия в рамке духовки.
4. Верните резиновую защиту после закрепления духового шкафа в нише.

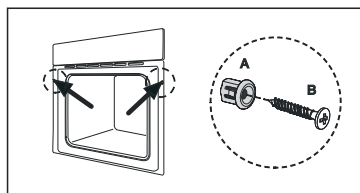

1.5. Присоединение к электросети

Духовка предназначена для работы в сети 230 В – 50 Гц, полная мощность поглощения 3000 Вт. Кабель, используемый для прямого подключения к электросети должен быть с сечением 1,5 мм, двухполярным выключателем с минимальным значением 250 В, 20 А.

Желто-зеленый провод – заземление.

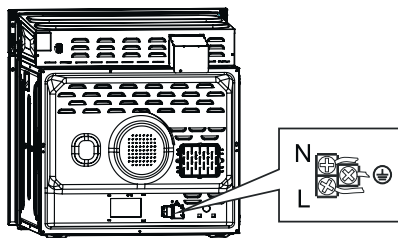

1.6. Проверка после подключения

После установки и подключения кабель должен быть размещен таким образом, чтобы он ни в коем случае не касался мест с повышенной температурой. После установки избавиться от упаковки должным образом, не причиняя вред окружающей среде.

2. ФУНКЦИИ ДУХОВКИ

Символ	Описание функций
	Освещение духовки: позволяет увидеть процесс готовки без открытия дверцы.
	Размораживание: циркуляция воздуха комнатной температуры позволяет быстрее разморозить замороженные продукты без использования нагрева.
	Нижний нагрев: скрытый нагревательный элемент в нижней части духовки обеспечивает более концентрированный нагрев основания блюд без краев. Этот режим идеально подходит для приготовления запеканок, выпечки, пиццы и других блюд с зажаристым основанием.
	Верхний и нижний нагрев: духовка должна быть разогрета перед этим режимом. Этот режим идеально подходит для отдельных больших блюд, таких как торт. Лучший результат обеспечивается, если поставить блюдо в центр духовки. Температура может быть выбрана в диапазоне 50-250°C. Температура по умолчанию составляет 210°C.
	Конвекционный нагрев: работают верхний и нижний нагревательные элементы и конвектор. Благодаря более равномерному нагреву достигается 30-40% экономии энергии. Блюда слегка запекаются снаружи и хорошо пропекаются внутри. Режим идеален для жарки на гриле или вертеле больших кусков мяса при высокой температуре.
	Гриль: температура может быть установлена в диапазоне от 180 до 240°C. Температура по умолчанию составляет 180°C. Используйте для маленьких или тонких кусков мяса. Во время приготовления воздержитесь от открытия двери духовки. Расположите пищу как можно выше.
	Двойной гриль: температура может быть установлена в диапазоне от 180 до 250°C. Температура по умолчанию 210°C. Идеально для больших кусков мяса. Во время приготовления воздержитесь от открытия двери духовки. Расположите пищу как можно выше.
	Двойной гриль с конвекцией: подходит для равномерного зажаривания больших кусков мяса. Рекомендуется использовать вертел.
	Конвекция с циклическим нагревом: Циркуляция воздуха обеспечивает равную температуру по всей духовке. Эта функция подходит для одновременного выпекания/жарки блюд, находящихся в отдельных формах для выпечки. Подходит для выпечки пирогов или большого количества еды.

Для DE-607

3. ИНСТРУКЦИЯ ПО ЭКСПЛУАТАЦИИ

Как только духовка установлена, необходимо удалить все заводские защитные материалы и снять пластиковую пленку с элементов духовки.

При первом использовании духовки могут появиться неприятные запахи. Не стоит беспокоиться. Разогрейте духовку до максимальной температуры и оставьте работать пустой духовой шкаф на 30 минут для удаления остатков защитных материалов и неприятных запахов.

3.1. Панель управления (DE-607)

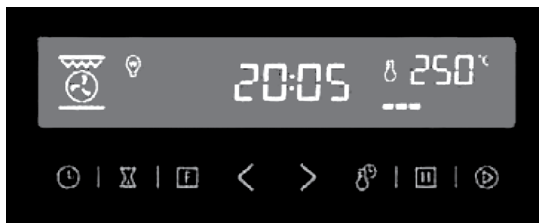

Кнопка установки времени



Кнопка установки напоминания/отложенного старта



Кнопка выбора функций



Кнопка уменьшения



Кнопка увеличения



Кнопка установки температуры/времени приготовления



Кнопка Стоп







Кнопка Старт

Духовой шкаф имеет сенсорное управление и электронный программатор. При подсоединении к электричеству раздастся звуковой сигнал, духовой шкаф перейдет в автономный режим и на экране высветится 0:00.

3.1.1. Установка времени и даты

Формат времени 24 ч. Часы могут быть установлены только в автономном режиме.

Для настройки часов:

1. Нажмите  один раз.
2. Нажмите  или  для установки часа.
3. Нажмите  еще раз.

4. Нажмите < или > для установки минут.

5. Нажмите  для подтверждения установки времени. Вы можете отрегулировать время в автономном режиме. Для регулировки следуйте шагам, описанным выше.

Внимание!!!

Во время приготовления пищи вы можете посмотреть время путем нажатия кнопки , если вы настроили часы. На дисплее высветится текущее время на 3 сек.

Если во время установки нажать кнопку Стоп, установки часов вернутся к первоначальным. Если время не установлено, на экране высветится 0:00.

Долгое нажатие < или > поможет устанавливать время быстрее.

3.1.2. Установка напоминания

Эта функция напомнит вам начать приготовление в точно заданное время. Напоминание может быть установлено только в автономном режиме. Чтобы установить напоминание:



1. Нажмите на кнопку . На дисплее загорится иконка оповещения и зажгутся цифры отсчета времени.
2. Нажмите < или > для установки времени напоминания.
3. Нажмите кнопку Старт для подтверждения настроек.
4. После наступления времени напоминания, будильник будет звенеть 10 раз, напоминая вам, что пора готовить.

Внимание!!!

Вы можете отменить напоминание во время установки, нажав кнопку Стоп один раз; после того, как напоминание было установлено, вы можете отменить его, нажав кнопку Стоп два раза.

3.1.3. Выбор режима приготовления

Только в автономном режиме вы можете настроить режим приготовления, температуру и время приготовления:



1. Нажмите  для выбора желаемой функции. Нажимая кнопку  вы будете перемещаться между функциями.
2. Выберите функцию и нажмите < или > для установки времени приготовления. Затем нажмите  для установки температуры приготовления с помощью кнопок < и >.
3. Нажмите кнопку Старт для подтверждения.

Внимание!!!

Если вы не установите время и температуру приготовления, а просто нажмете кнопку Старт после выбора функции, время и температура приготовления будут установлены по умолчанию.

В режимах освещения и размораживания нельзя устанавливать температуру.

Если во время приготовления температура в духовке меньше установленной, иконка температуры будет мигать. Как только температура внутри духовки достигнет установленной, раздастся звуковой сигнал и значок температуры перестанет мигать и загорится.

Во время приготовления вы можете поменять время и температуру приготовления. Для этого нажмите . На экране загорится градусник. С помощью кнопок < и > установите желаемую температуру приготовления. Нажмите  еще раз. Значок градусника исчезнет. С помощью < и > установите время приготовления. Нажмите кнопку Старт для подтверждения. Если не будет подтверждения в течение 5 сек. настройки вернуться к ранее установленным.



Внимание!!!

Кнопка  позволяет переключаться между Установкой температуры и времени приготовления. Если нажать во время приготовления кнопку Стоп, приготовление остановится на паузу. Если нажать кнопку Стоп дважды, приготовление прекратится.

3.1.4. Функция отложенного старта

Духовой шкаф может автоматически начать нагрев по заданной программе в установленное время. Для функции отложенного старта необходимо точно настроить часы духового шкафа.

После установки точного времени вы можете использовать функцию отложенного старта:

1. Нажмите кнопку  дважды. На экране загорятся песочные часы и End.
2. С помощью < и > установите час начала приготовления. Нажмите кнопку  и с помощью кнопок < и > установите минуты начала приготовления.
3. Нажмите кнопку  для выбора программы приготовления вовремя отложенного старта. На дисплее высветятся значки песочных часов, выбранной функции, установленных времени и температуры приготовления.
4. Нажмите < или > для установки времени приготовления.
5. Нажмите кнопку Старт для подтверждения функции отложенного старта. Иконка песочных часов и время будут светиться на экране.

Внимание!!!

Время отложенного старта должно быть позже текущего времени.

Чтобы проверить время отложенного старта, нажмите на кнопку . Время загорится на дисплее на 3 сек.

Функции подсветки, размораживания и вертела нельзя использовать вместе с функцией отложенного старта.

После настройки отложенного старта его можно поставить на паузу однократным нажатием кнопки Стоп. Чтобы возобновить функцию отложенного старта, нажмите кнопку Старт. Но если время отложенного старта уже прошло, после нажатия кнопки Старт функция не запустится.

Функция отложенного старта не может быть установлена вместе с напоминанием.

Внимание!!!

Для каждой функции, за исключением освещения и размораживания, существует температурный диапазон и температура по умолчанию. Если вы выполнили только первый шаг и нажали кнопку Старт, то температура заданной функции будет выставлена по умолчанию.

Во время приготовления пользователь может изменить температуру и время приготовления.

После установки программы, времени и температуры приготовления на дисплее высветятся соответствующие данные.

Если во время приготовления температура в духовке меньше установленной, иконка температуры будет мигать. Как только температура внутри духовки достигнет установленной, раздастся звуковой сигнал и значок температуры перестанет мигать и загорится.

Для остановки приготовления нажмите кнопку Стоп один раз. Для возобновления приготовления нажмите кнопку Старт. Для полного прекращения приготовления нажмите кнопку Стоп два раза. Духовой шкаф перейдет в автономный режим.

Если после выбора программы, температуры и времени приготовления не была нажата кнопка Старт, духовой шкаф перейдет в автономный режим.

После завершения программы приготовления раздастся пятикратный звуковой сигнал.

3.1.5. Защита от детей

Для того, чтобы дети не могли поменять выбранный режим или температуру, можно включить функцию защиты от детей. Нажмите кнопки Старт и Стоп одновременно на 4 секунды, раздастся звуковой сигнал и на дисплее появится символ замка. При включенной защите от детей ни одна кнопка не функционирует. Для отключения функции защиты от детей, нажмите кнопки Старт и Стоп одновременно на 4 секунды, раздастся звуковой сигнал и символ замка исчезнет с дисплея.

Внимание!!!

Защита от детей только блокирует кнопки, не влияя на установленную программу приготовления.

В режиме защиты от детей и в автономном режиме при бездействии пользователя дисплей погаснет через 10 минут. Процесс приготовления продолжится. При нажатии любой кнопки экран загорится.

В автономном режиме нажмите на кнопку Стоп в течение 3 секунд. Экран погаснет, но духовой шкаф продолжит свою работу. Это функция помогает экономить электроэнергию.

Внимание!!!

1. Печь работает только при температуре окружающей среды от -10°C до $+85^{\circ}\text{C}$ и при относительной влажности между 30% и 95%.
2. При любом нажатии кнопки или повороте ручки раздается звуковой сигнал.
3. Для безопасности и сохранности внутренних частей духового шкафа, вентилятор охлаждения будет продолжать работать в течение 15 минут после того, как духовка выключится (если духовой шкаф будет подключен к электричеству), если температура внутри будет более 70°C .
4. При приготовлении пищи температура должна достигнуть установленной. После достижения установленной температуры нагревательный элемент прекратит работу. Если температура опустится ниже установленной, он возобновит работу. Включение/выключение нагревательных элементов обеспечивает сохранение энергии и установленную температуру внутри духовки.

3.2. Панель управления (DE-608)

Духовой шкаф управляется цифровым программатором с LED дисплеем.

Когда функция выбрана, на дисплее загорается соответствующий значок.



Духовой шкаф оборудован механическим управлением с электронным программатором, 9-часовым таймером, автовыключением и функциями автоприготовления. При первом подключении духового шкафа к электричеству раздастся однократный звуковой сигнал и духовой шкаф перейдет в автономный режим. На экране высветится 12:30.

3.2.1. Установка времени и даты

Формат времени 24 ч. Часы могут быть установлены только в автономном режиме. После подключения духовки к электричеству на дисплее автоматически появится 12:30.

Нажмите или для установления часа. Нажмите для подтверждения. Нажмите или для регулировки минут. Нажмите для подтверждения установленного времени.

Вы можете отрегулировать время в автономном режиме.

Для регулировки следуйте шагам, описанным выше.

Внимание!!!

Если не установить время, а просто пользоваться функциями духового шкафа и устанавливать температуру, часы не будут работать и на экране будет высвечено 12:30.

3.2.2. Установка напоминания

Эта функция напомнит вам начать приготовление в точно заданное время, от 1 минуты до 24 часов. Напоминание может быть установлено только в автономном режиме. Чтобы установить напоминание:

Нажмите на кнопку управления приготовлением. При нажатии этой кнопки духовой режим переходит по режимам Таймер-Длительность-Конец-Автономный режим. (Timer-Duration-End-Standby).

1. Нажмите на кнопку управления приготовлением. Духовой шкаф перейдет в режим Таймер. На дисплее высветится 0:30, ■ и .

2. Нажмите или для установления часа. Нажмите для подтверждения. Нажмите или

 для регулировки минут. Нажмите  для подтверждения установленного таймера.

3. После наступления времени напоминания, будильник будет звенеть в течение минуты, напоминая вам, что пора готовить.

4. Для отмены звонка нажмите любую кнопку на 3 секунды.

3.2.3. Выбор режима приготовления

Поверните ручку выбора функций по или против часовой стрелки для выбора желаемой функции.

3.2.4. Установка температуры приготовления

Поверните ручку выбора температуры по или против часовой стрелки для выбора желаемой температуры в диапазоне 0-250°C.

3.2.5. Установка автовыключения

Для удобства приготовления духовой шкаф оборудован функцией автовыключения. Автовыключение можно выбрать в режимах Длительность и Конец (Duration и End).

Установка автовыключения в режиме длительность (duration)

Духовой шкаф выключится через установленное время.

1. Выберите функцию и температуру приготовления.
2. Нажмите на кнопку управления приготовлением дважды когда духовой шкаф в автономном режиме. Программатор перейдет в режим Длительности (Duration). На дисплее высветится dur.
3. Следуйте тем же шагам для установки времени приготовления, как и для установки таймера.
4. Нажмите  для подтверждения установленного времени.

После этого дисплей вернется в автономный режим, показывая время. Когда установленное время наступит, духовой шкаф автоматически выключится. Будильник будет звенеть в течение минуты. Для отмены звонка нажмите любую кнопку на 3 секунды.

Установка автовыключения в режиме конец (end)

Духовой шкаф выключится в установленное время.

1. Выберите функцию и температуру приготовления.
2. Нажмите на кнопку управления приготовлением трижды когда духовой шкаф в автономном режиме. Программатор перейдет в режим Конец (End). На дисплее высветится End.
3. Следуйте тем же шагам для установки времени приготовления, как и для установки таймера.
4. Нажмите  для подтверждения установленного времени.

После этого дисплей вернется в автономный режим, показывая время. Когда установленное время наступит, духовой шкаф автоматически выключится. Будильник будет звенеть в течение минуты. Для отмены звонка нажмите любую кнопку на 3 секунды.

Внимание!!!

Если после автовыключения нажать любую кнопку на три секунды, нагревательные элементы продолжат свою работу.

3.2.6. Установка автоприготовления





Для удобства приготовления духовой шкаф оборудован функцией автоприготовления. При этой функции духовой шкаф начнет работу и закончит приготовление в заданное время.

1. Выберите функцию и температуру приготовления.
2. Нажмите на кнопку управления приготовлением. Установите время, через которое хотите, чтобы духовой шкаф выключился.
3. Нажмите на кнопку управления приготовлением. Установите время, через которое хотите, чтобы духовой шкаф начал работу.
4. Нажмите  для подтверждения. После этого нагревательные элементы выключатся и духовка перейдет в автономный режим. Когда придет установленное время, нагревательные элементы начнут работать. Когда наступит время, они выключатся и духовой шкаф перейдет в автономный режим.

Внимание!!!

Если после выключения нажать любую кнопку на три секунды, нагревательные элементы продолжат свою работу.

Внимание!!!

1. Печь работает только при температуре окружающей среды от -10°C до $+85^{\circ}\text{C}$ и при относительной влажности между 30% и 95%.
2. При любом нажатии кнопки раздается звуковой сигнал.
3. Для безопасности и сохранности внутренних частей духового шкафа, вентилятор охлаждения будет продолжать работать в течение 15 минут после того, как духовка выключится (если духовой шкаф будет подключен к электричеству), если температура внутри будет более 70°C .
4. Нажмите  или  одновременно для изменения времени.
5. Если в течение 5 минут нет нажатия кнопки, программатор переходит в автономный режим.
6. Таймер, автовыключение и автоприготовление не могут быть использованы одновременно. Выбор одной из них при установленной другой, отменит предыдущую функцию.
7. Нажмите  и  одновременно для отмены таймера, автовыключения, автоприготовления. Звуковой сигнал подтвердит успешную отмену.

3.3. Чистка и уход

1. Для чистки и ухода за духовкой всегда выключайте духовку из розетки и дайте ей остыть.
2. После каждой жарки мяса вымойте противни, как только они остынут, чтобы удалить весь жир.
3. После использования протрите духовку мягкой тряпкой смоченной в жидком моющем средстве. Не используйте жесткие мочалки или чистую шерсть на поверхностях из нержавеющей стали, стекла.

Для снятия направляющих для противней и очистки панелей духовки:

Если на внутренних панелях духовки образуется налет, направляющие для противней должны быть сняты для более тщательной чистки. Для того чтобы сделать это, поверните направляющие для противней наружу, как показано на рисунке.

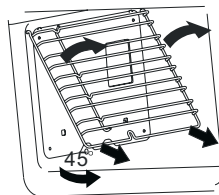
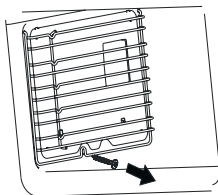

Снятие двери духового шкафа для чистки:

Для того чтобы снять дверь духовки:

1. Откройте дверцу духовки. Откройте дверные петли до их максимального положения.
2. Поднимите дверцу в раскрытом состоянии на угол около 15°. Затем вытащите дверцу на себя.

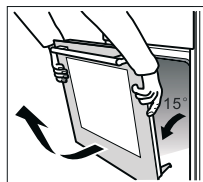
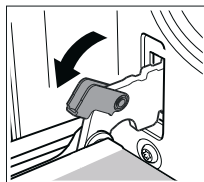

















Установка двери обратно







Вставьте дверь в духовку с помощью двух держателей, держите дверь под углом 15 градусов.

Замена лампочки в духовке

Для того чтобы заменить лампочку, отключите плиту от сети, выкрутите лампочку и замените на новую со следующими характеристиками: 25Вт, 220-240В, 50Гц с температурным сопротивлением 300°С или выше.

4. БЛЮДА И РЕЖИМЫ

Пицца	Вес	Время предварительного разогрева, мин	Уровень	Метод приготовления	Температура °C	Время, мин		Поддон	Примечание
						1 сторона	2 сторона		
Мал. кексы	-	10	3		160	20-25	-	Противень	15 мал. кексов
Мал. кексы	-	10	2+4		160	20-30	-	Противень	30 мал. кексов
Мал. кексы	-	10	3		185	20-25	-	Противень	15 мал. кексов
Мал. кексы	-	10	3		160	20-25	-	Противень	15 мал. кексов
Бисквит	-	10	2		150	35-45	-	Решетка	
Бисквит	-	10	2		175	35-45	-	Решетка	
Бисквит	-	10	2		150	35-45	-	Решетка	
Яблочный пирог	-	10	2		160	35-45	-	Противень	
Яблочный пирог	-	10	2+4		160	40-50	-	Противень	
Яблочный пирог	-	10	2		185	35-45	-	Противень	
Яблочный пирог	-	10	2		160	35-45	-	Противень	
Печенье	-	10	3		175	15-25	-	Противень	
Печенье	-	10	3		200	10-20	-	Противень	
Печенье	-	10	3		175	15-25	-	Противень	
Пицца	-	10	3		200	10-15	-	Противень	
Гамбургер	125 гр/шт	5	4/5		MAX	10-15	5-10	Решетка	12 гамбургеров

Тост	12 шт	5	4/5		MAX	1-2	-	Решетка	
Гамбургер	125 гр/шт	5	4/5		MAX	10-15	5-10	Решетка	12 гамбургеров
Тост	12 шт	5	4/5		MAX	1-2	-	Решетка	
Курица	1200 гр ±100 гр	10	3		MAX	60-80	-	Противень или гриль	
Гамбургер	125 гр/шт	5	4/5		MAX	10-15	5-10	Решетка	12 гамбургеров
Тост	12 шт	5	4/5		MAX	1-2	-	Решетка	

5. ТЕХНИЧЕСКИЕ ХАРАКТЕРИСТИКИ

Класс энергопотребления: А

Объем духовки: 70 л

Максимальная температура: 250°C

Мощность лампы освещения: 25 Вт

Мощность подключения: 3.0 Кв

Напряжение сети: 220 В

Частота источника питания 50-60 Гц

6. ГАРАНТИЯ

Мы предоставляем гарантию на данные электрические духовые шкафы сроком на один год со дня ее покупки. Если Вы пользовались изделием согласно данной Инструкции, но поломка все же произошла, обратитесь в ближайший сервисный центр.

Для осуществления гарантийного обслуживания Вам необходимо предъявить чек на покупку бытового устройства вместе с гарантийным талоном, который обязан быть заполнен Продавцом во время продажи. Требуется заполнения Гарантийного талона.

В ином случае гарантийные обязательства не действительны.

Гарантия не распространяется, если:

- Нарушены требования, указанные в настоящей Инструкции или Гарантийном талоне.
- Духовой шкаф использовался в промышленных целях.
- Истек срок гарантии.
- Имели место некачественная установка, неправильное использование.
- Электрическое напряжение сети не соответствует требованиям Инструкции на духовку.
- Духовой шкаф проходил ремонт на неуполномоченной сервисной станции, или при ремонте были использованы запасные части другого производителя.

По окончании срока гарантии все регламентные работы, ремонт и замены запасных частей являются платными.

Изделие произведено в соответствии с европейскими стандартами и прошло сертификацию.

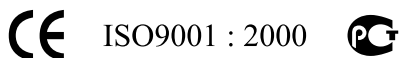

Данная инструкция предназначена для следующих моделей бытовых встраиваемых электрических духовых шкафов: DE-607, DE-608.

Уважаемый покупатель,

Спасибо, что Вы выбрали продукцию торговой марки “MBS”.

Производитель

ГУАНДОНГ МИДЕА КИТЧЕН АППЛАЙНС МАНУФЭКЧУРИНГ КО., ЛТД
6 ЙОНГ АН РОАД, БЕЙДЖАО, ШУНДЕ ДИСТРИКТ,
ФОШАНЬ, ГУАНДОНГ, КИТАЙ.
ДЛЯ МБС СТАРС ГРУПП АГ

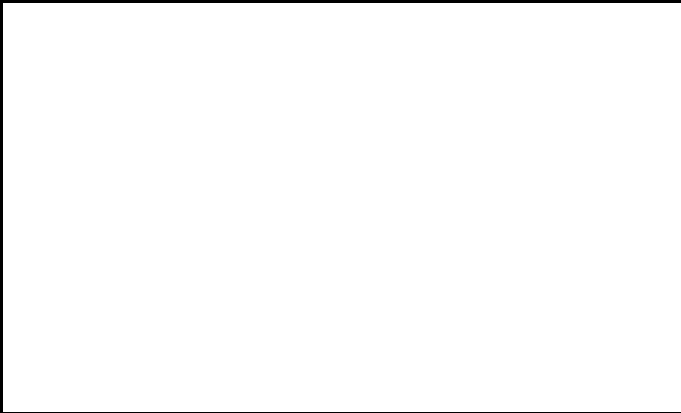

ISO9001 : 2000

