

BARMHÄRTIG



Design and Quality
IKEA of Sweden

| | |
|------------------|-----------|
| POLSKI | 4 |
| TÜRKÇE | 15 |
| РУССКИЙ | 25 |
| SLOVENSKY | 37 |
| LIETUVIŲ | 47 |

Spis treści

| | | | |
|-------------------------------------|---|--------------------|----|
| Informacje dotyczące bezpieczeństwa | 4 | Co zrobić, gdy... | 9 |
| Opis urządzenia | 6 | Dane techniczne | 10 |
| Codzienna eksploatacja | 7 | Instalacja | 10 |
| Przydatne rady i wskazówki | 8 | Ochrona środowiska | 11 |
| Konserwacja i czyszczenie | 8 | GWARANCJA IKEA | 12 |

Producent zastrzega sobie możliwość wprowadzenia zmian bez wcześniejszego powiadomienia.

⚠ Informacje dotyczące bezpieczeństwa

i Aby zapewnić bezpieczeństwo użytkowania i prawidłowe działanie urządzenia, przed przystąpieniem do instalacji i obsługi należy dokładnie przeczytać niniejszą instrukcję. Instrukcja powinna być przechowywana razem z urządzeniem, nawet w przypadku jego sprzedaży lub przeprowadzki. Użytkownicy powinni w pełni zapoznać się z obsługą oraz funkcjami bezpieczeństwa tego urządzenia.

Prawidłowe użytkowanie

- Włączonego urządzenia nie wolno pozostawiać bez nadzoru.
- Urządzenie jest przeznaczone wyłącznie do użytku w gospodarstwie domowym.
- Urządzenia nie wolno używać jako powierzchni roboczej ani składować na nim przedmiotów.
- W urządzeniu, na nim lub w jego pobliżu nie wolno umieszczać ani przechowywać żadnych palnych cieczy ani łatwopalnych bądź topliwych materiałów (jak np. folia plastikowa, przedmioty z aluminium lub tworzywa sztucznego).
- Należy zachować ostrożność przy podłączaniu urządzeń elektrycznych do gniazdek umieszczonych w pobliżu urządzenia. Nie wolno dopuścić do tego, aby przewody zasilające miały kontakt lub ocierały się o urządzenie lub gorące naczynia.
- Aby uniknąć odniesienia obrażeń, nie wolno samodzielnie naprawiać urządzenia. W razie potrzeby należy skontaktować się z miejscowym autoryzowanym serwisem (patrz rozdział "Serwis").

Bezpieczeństwo dzieci

- Urządzenie może być obsługiwane wyłącznie przez osoby dorosłe. Dzieciom należy zapewnić odpowiednią opiekę, aby mieć pewność, że nie bawią się urządzeniem.
- Wszystkie materiały opakowaniowe należy przechowywać poza zasięgiem dzieci. Istnieje ryzyko uduszenia.
- Gdy urządzenie działa, dzieci nie mogą się do niego zbliżać.

⚠ Ostrzeżenie! Aby uniknąć przypadkowego włączenia urządzenia przez dziecko lub zwierzę domowe, należy włączyć blokadę uruchomienia.

Ogólne zasady bezpieczeństwa

- Niniejsze urządzenie nie jest przeznaczone do użytku przez osoby (w tym dzieci) o ograniczonych zdolnościach fizycznych, sensorycznych czy umysłowych, a także nieposiadające wiedzy lub doświadczenia w użytkowaniu tego typu urządzeń, chyba że będą one nadzorowane lub zostaną poinstruowane na temat korzystania z tego urządzenia przez osobę odpowiedzialną za ich bezpieczeństwo.

Instalacja

- Należy upewnić się, że urządzenie nie zostało uszkodzone w czasie transportu. Nie należy podłączać uszkodzonego urządzenia do źródła zasilania. Jeśli to konieczne, należy skontaktować się z serwisem (patrz rozdział poświęcony serwisowi).

- Wyłącznie pracownik autoryzowanego serwisu może dokonać instalacji, podłączenia lub naprawy urządzenia. Dozwolone jest stosowanie wyłącznie oryginalnych części zamiennych.
- Urządzenia do zabudowy mogą być używane dopiero po ich zamontowaniu w szafkach lub blatach kuchennych spełniających odpowiednie wymagania.
- Nie należy zmieniać parametrów ani modyfikować urządzenia. W przeciwnym wypadku istnieje niebezpieczeństwo obrażeń lub uszkodzeń urządzenia.

⚠ Ostrzeżenie! Należy dokładnie przestrzegać instrukcji dotyczących połączeń elektrycznych i gazowych.

- Zabrania się instalowania urządzenia, jeśli zostało uszkodzone podczas transportu.

Bezpieczeństwo podczas użytkowania

- Przed pierwszym użyciem urządzenia należy usunąć z urządzenia wszystkich materiałów opakowaniowych, naklejki i folię.
- **Ostrzeżenie! Ryzyko pożaru!** Nadmierne rozgrzane oleje lub tłuszcze mogą bardzo łatwo się zapalić.
- Pole grzejne należy wyłączyć po każdym użyciu.
- Ryzyko doznania oparzeń! Nie wolno umieszczać na płycie sztuczków ani pokrywek garnków, gdyż mogą się one mocno rozgrzać.

⚠ Ostrzeżenie! Jeśli na powierzchni płyty pojawią się pęknięcia, należy wyłączyć urządzenie, aby uniknąć porażenia prądem elektrycznym i skontaktować się z autoryzowanym serwisem (patrz rozdział "Serwis").

⚠ Ostrzeżenie! Nie wolno obsługiwać urządzenia mokrymi rękoma.

Powierzchnia panelu sterowania musi być sucha. Obecność wody na przyciskach panelu sterowania sprawi, iż nie będą one działały.

Zapobieganie uszkodzeniom urządzenia

- Płyta ceramiczna może zostać uszkodzona wskutek uderzenia spadającego przedmiotu lub uderzenia w nią naczyniem.
- Przesuwanie naczyń wykonanych z żeliwa, stopu aluminium lub naczyń ze zniszczonym spodem po powierzchni płyty ceramicznej może doprowadzić do jej zarysowania.
- Aby uniknąć uszkodzenia naczyń i płyty ceramicznej, należy uważać, aby z garnków lub patelni nie wygotowała się ich zawartość.
- Nie wolno używać pól grzejnych bez naczyń ani z pustymi naczyniami.
- Zabrania się wykładania jakiegokolwiek części urządzenia folią aluminiową. W urządzeniu lub na nim nie wolno kłaść przedmiotów z tworzywa sztucznego ani żadnych innych materiałów mogących się stopić.

Informacja na temat akrylamidów

Ważne! Zgodnie z aktualnym stanem wiedzy naukowej intensywne przyrumienianie potraw, zwłaszcza zawierających skrobię, może stwarzać ryzyko dla zdrowia z uwagi na powstawanie akrylamidów. Z tego powodu zaleca się, aby potrawy gotować i piec w jak najniższych temperaturach i unikać ich nadmiernego przyrumieniania.

Opis urządzenia

Układ powierzchni gotowania

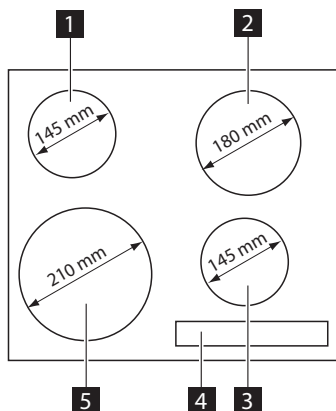

- 1** Pojedyncze pole grzejne o mocy 1200 W
- 2** Pojedyncze pole grzejne o mocy 1800 W
- 3** Pojedyncze pole grzejne o mocy 1200 W
- 4** Panel sterowania
- 5** Pojedyncze pole grzejne o mocy 2300 W

Układ panelu sterowania

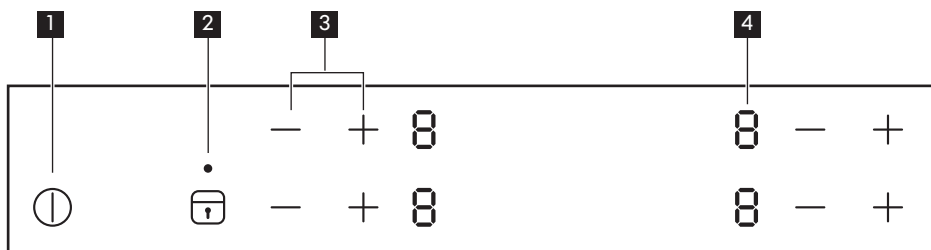



- 1** ① włączanie lub wyłączenie płyty
- 2** ② włączanie i wyłączenie blokady lub blokady uruchomienia
- 3** Zwiększenie „+” lub zmniejszenie „-” mocy grzania
- 4** Wskazanie mocy grzania: ④, od ① do ⑨

Pola czujników przycisków dotykowych i wskaźniki

Urządzenie jest obsługiwane poprzez dotyknięcie pól czujników.

| Wskaźnik mocy grzania | Opis |
|-----------------------|--------------------------------|
| ④ | Pole grzejne jest wyłączone |
| ① - ⑨ | Ustawiona jest moc grzania |
| ⑤ | Nieprawidłowe działanie |
| ⑥ | Pole grzejne jest nadal gorące |

| Wskaźnik mocy grzania | Opis |
|---|---|
|  | Zabezpieczenie przed uruchomieniem przez dzieci jest włączone |
|  | Uruchomiła się funkcja automatycznego wyłączenia |

Wskaźnik ciepła resztkowego

⚠ Ostrzeżenie! Ryzyko poparzenia wskutek działania ciepła resztkowego. Po wyłączeniu pola grzejne wychładzają się stopniowo. Należy zwracać uwagę na wskaźnik ciepła resztkowego .

Ciepło resztkowe można wykorzystać do roztopiania lub podtrzymywania temperatury potraw.

Codzienna eksploatacja

Ⓛ Włączanie i wyłączenie

Aby włączyć lub wyłączyć urządzenie, należy dotknąć i przez 2 sekundy przytrzymać .

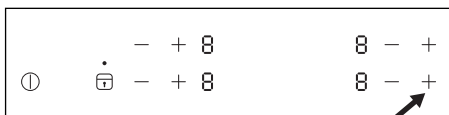

Ustawianie mocy grzania

Aby zwiększyć moc grzania należy dotknąć .

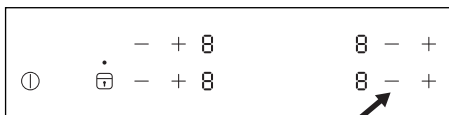

Aby zmniejszyć moc grzania należy dotknąć .



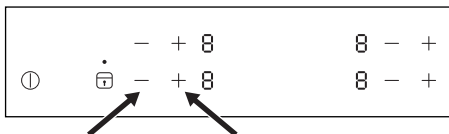

Aby wyłączyć dane pole grzejne, należy dotknąć jednocześnie  i  tego pola grzejnego. Ustawienia powrócą do .



Blokada

Gdy włączone są pola grzejne, istnieje możliwość zablokowania panelu sterowania z wyjątkiem . Zapobiega to przypadkowej zmianie ustawienia mocy grzania.

Należy najpierw ustawić moc grzania.

Aby włączyć tę funkcję, należy dotknąć . Na 4 sekundy zaświeci się symbol .





Aby wyłączyć tę funkcję, należy dotknąć . Pojawi się wskazanie ustawionej wcześniej mocy grzania.

Zatrzymanie pracy urządzenia spowoduje również wyłączenie tej funkcji.





Blokada uruchomienia

Ta funkcja zapobiega przypadkowemu uruchomieniu urządzenia.





Włączanie blokady uruchomienia

- Włączyć urządzenie, dotykając . **Nie ustawiać mocy grzania.**
- Dotknąć  przez 4 sekundy. Pojawi się symbol .
- Wyłączyć urządzenie, dotykając .

Wyłączanie blokady uruchomienia

- Włączyć urządzenie, dotykając . **Nie ustawiać mocy grzania.** Dotknąć  przez 4 sekundy. Pojawi się symbol .
- Wyłączyć urządzenie, dotykając .



Tymczasowe wyłączenie blokady uruchomienia na czas gotowania







- Włączyć urządzenie, dotykając . Pojawi się symbol .
- Dotknąć  przez 4 sekundy. **W ciągu 10 sekund ustawić moc grzania.** Teraz można korzystać z urządzenia.
- Po wyłączeniu urządzenia poprzez dotknięcie  blokada uruchomienia zostanie przywrócona.

Samoczynne wyłączenie

Funkcja ta powoduje samoczynne wyłączenie płyty, gdy:

- Wszystkie pola grzejne są wyłączone.
- Po włączeniu płyty nie została ustawiona moc grzania.
- Pole sensora zostało przykryte jakimś przedmiotem (patelnią, ścierką itp.) przez czas dłuższy niż ok. 10 sekund.

- Pole grzejne nie zostanie wyłączone przed upływem określonego czasu lub nie zostanie zmodyfikowana ustawiona moc grzania lub dojdzie do przegrzania urządzenia (np. przy wygotowaniu się zawartości naczynia). Zapala się symbol . Przed ponownym użyciem należy ustawić pole grzejne na .

| Moc grzania | Samoczynne wyłączenie po |
|---|--------------------------|
|  -  | 6 godz. |
|  -  | 5 godz. |
|  | 4 godz. |
|  -  | 1,5 godz. |

Przydatne rady i wskazówki

 W momencie włączania pola grzejnego może być słyszalne krótkotrwałe brzęczenie. Zjawisko to występuje we wszystkich płytach ceramicznych i nie ma ono negatywnego wpływu na działanie ani trwałość eksploatacyjną urządzenia.

Oszczędność energii

- W miarę możliwości zawsze przykrywać naczynia pokrywką.

- Naczynia należy stawiać na polach grzejnych przed ich włączeniem.
- Dno naczynia powinno być jak najbardziej grube i płaskie.
- Pole grzejne należy wyłączyć jeszcze przed zakończeniem gotowania, aby wykorzystać ciepło resztkowe.
- Rozmiar dna naczynia powinien być dobrany do wielkości pola grzejnego.

Konserwacja i czyszczenie

 **Ostrzeżenie!** Przed czyszczeniem urządzenia należy je wyłączyć i poczekać, aż ostygnie.

 **Ostrzeżenie!** Ze względów bezpieczeństwa zabrania się czyszczenia urządzenia parą i myjkami wysokociśnieniowymi.

 **Ostrzeżenie!** Ostre przedmioty i środki do szorowania mogą uszkodzić urządzenie. Po każdym użyciu urządzenia należy je wyczyścić i usunąć resztki przy użyciu wody z dodatkiem płynu do mycia

naczyń. Usunąć również pozostałości środków czyszczących!

 Zarysowania lub ciemne plamy na płycie ceramicznej, których nie można usunąć, nie mają wpływu na działanie urządzenia.

Usuwanie osadów i zabrudzeń trudnych do usunięcia:

1. Resztki potraw zawierających cukier, fragmenty tworzyw sztucznych oraz folii aluminiowej należy natychmiast usunąć. Najlepszym narzędziem do czyszczenia powierzchni ceramicznej jest skrobak (nie jest dołączony do urządzenia). Skrobak należy przyłożyć pod kątem do powierzchni płyty ceramicznej i usunąć resztki, przesuwając po niej os-
 2. Ślady kamienia i wody, plamy z tłuszczu i metaliczne odbarwienia należy usuwać za pomocą dostępnych środków do czyszczenia szkła ceramicznego lub stali nierdzewnej. Czyszczenie należy przeprowadzić po ostygnięciu urządzenia.

Co zrobić, gdy...







| Problem | Możliwa przyczyna | Rozwiązanie |
|--|---|--|
| Pola grzejne nie włączają się lub nie działają. | Od włączenia płyty minęło ponad 10 sekund. | Włączyć ponownie urządzenie. |
| | Zabezpieczenie przed uruchomieniem przez dzieci jest włączone [L]. | Wyłączyć zabezpieczenie przed uruchomieniem przez dzieci (patrz rozdział „Zabezpieczenie przed uruchomieniem przez dzieci”). |
| Kontrolka ciepła resztkowego nie działa. | Pole grzejne było włączone tylko przez krótki czas i dlatego jeszcze się nie rozgrzało. | Jeśli pole grzejne jest gorące, należy skontaktować się z autoryzowanym serwisem. |
| Na wskaźniku mocy grzania widoczny jest symbol [E] oraz numer. | Usterka elektroniczna. | Odłączyć urządzenie na kilka minut od zasilania (wyjąć bezpiecznik z instalacji elektrycznej). Jeśli po włączeniu urządzenia ponownie pojawia się wskazanie [E], należy skontaktować się z autoryzowanym serwisem. |

W razie wystąpienia problemów należy najpierw spróbować samodzielnie znaleźć rozwiązanie. Jeżeli rozwiązanie problemu we własnym zakresie nie jest możliwe, należy skontaktować się ze sprzedawcą lub serwisem.

i Jeżeli urządzenie było nieprawidłowo użytkowane lub też instalacja nie była prawidłowo wykonana przez osobę wykwalifikowaną, wizyta pracownika serwisu lub sprzedawcy może być płatna, nawet w okresie gwarancyjnym.

Dane techniczne

Tabliczka znamionowa

| | |
|---|--|
| <p>Made in Germany © Inter IKEA Systems B.V. 1999</p> <p>102.228.21</p> <p>PQM 21552 IKEA</p> | <p>Model BARMHÄRTIG Typ 58 HAD 54 AO 6,5kW</p> <p>PNC 949 594 311 00 S NO 220V-240V AC 50-60 Hz</p>        |
|---|--|

Powyższy rysunek przedstawia tabliczkę znamionową urządzenia (bez numeru seryjnego, który jest generowany dynamicznie podczas procesu produkcyjnego). Tabliczka znajduje się na dolnej powierzchni obudowy.

Drogi Kliencie, prosimy o umieszczenie w tym miejscu naklejki, która znajduje się w plastikowej torebce dołączonej do płyty. Dokładne określenie posiadanej przez Państwa płyty ułatwi nam działanie, w razie konieczności udzielenia pomocy w przyszłości. Dziękujemy za zrozumienie!



Instalacja

Producent urządzenia nie ponosi odpowiedzialności za obrażenia osób i zwierząt domowych ani za szkody materialne spowodowane nieprzebraniem poniższych wymogów.

- ⚠ Uwaga!** Przed instalacją należy zapoznać się z instrukcją instalacji.
- ⚠ Ostrzeżenie!** Podczas montażu należy przestrzegać ustaw, rozporządzeń, dyrektyw oraz norm obowiązujących w kraju użytkownika urządzenia (zasady i przepisy dotyczące bezpieczeństwa elektrycznego, utylizacja przeprowadzana zgodnie z przepisami itp.)!
- ⚠ Ostrzeżenie!** Urządzenie musi zostać uziemione!
- ⚠ Ostrzeżenie!** Ryzyko obrażeń ciała w wyniku porażenia prądem elektrycznym.
 - Zaciski przyłącza elektrycznego urządzenia są pod napięciem.

- Odłączyć napięcie elektryczne od zacisków przyłącza elektrycznego.
- Luźne lub niewłaściwe połączenie gniazdka i wtyczki może być przyczyną przegrzania zacisków.
- Prawidłowo zainstalować połączenia zaciskowe.
- Przewód zasilający należy przymocować obejmą w celu jego mechanicznego odciążenia.
- Podłączenie należy wykonać zgodnie ze schematem połączeń (znajduje się on na spodniej części obudowy płyty).

Ważne! Konieczne jest zachowanie minimalnych odległości od innych urządzeń, ścian i szafek meblowych, zgodnie z instrukcją montażu.

Jeżeli pod płytą kuchenną nie występuje piekarnik, należy zainstalować płytę działową w odległości co najmniej 20 mm od dolnej powierzchni płyty kuchennej.

Nie stosować uszczelnacza silikonowego pomiędzy urządzeniem i blatem. Należy unikać instalacji urządzenia przy drzwiach lub pod oknami, gdyż otwarcie okna lub drzwi może spowodować zrzucenie gorących naczyń z pól grzejnych.

Instalacje, podłączenie lub naprawy urządzenia mogą być wykonywane wyłącznie przez pracownika autoryzowanego serwisu. Używać wyłącznie oryginalnych części zamiennych.

Podłączenie elektryczne

Przed podłączeniem należy sprawdzić, czy napięcie znamionowe urządzenia podane na tabliczce znamionowej jest zgodne z napięciem dostępnego zasilania. Należy również sprawdzić moc znamionową urządzenia i upewnić się, czy przewody mają przekrój odpowiedni do tej mocy (patrz rozdział poświęcony danym technicznym).

Tabliczka znamionowa znajduje się na dolnej części obudowy płyty kuchennej.

Urządzenie nie jest wyposażone w przewód zasilający. Odpowiedni przewód zasilający należy kupić w specjalistycznym sklepie. W przypadku podłączenia jedno- lub dwu-fazowego należy użyć odpowiedniego przewodu zasilającego typu H05 BB-F/ H05V2V2-F o wytrzymałości temperaturowej 90°C (lub wyższej).

Urządzenie jest przeznaczone do zasilania prądem zmiennym o napięciu 230 V, 220V~ lub 240V~ i częstotliwości 50Hz.

W razie podłączenia na stałe należy w instalacji zastosować wyłącznik. Przy podłączeniu urządzenia do instalacji elektrycznej na stałe należy zastosować wyłącznik pozwalający na odcięcie wszystkich faz od zasilania przy rozwarciu styków wynoszącym przynajmniej 3 mm, jak np. wyłącznik automatyczny, wyłącznik różnicowo-prądowy lub bezpiecznik.

Podłączenia wszystkich przewodów do listwy zaciskowej muszą zostać wykonane zgodnie ze schematem połączeń (znajdującym się na dolnej powierzchni obudowy płyty).

Przewód uziemiający należy podłączyć do zacisku oznaczonego symbolem \perp , musi on być dłuższy niż przewody przewodzące prąd. Należy dobrze dokręcić śruby zaciskowe! Na koniec należy zabezpieczyć przewód zasilający za pomocą obejmy zaciskowej i zamknąć osłonę, mocno ją dociskając (aby zablokowała się na swym miejscu).

⚠ Ostrzeżenie! Po podłączeniu urządzenia do instalacji elektrycznej należy sprawdzić, czy wszystkie pola grzejne działają, włączając każde z nich na krótko na maksymalną moc.



Ochrona środowiska

Symbol  na produkcie lub na opakowaniu oznacza, że tego produktu nie wolno traktować tak, jak innych odpadów domowych. Należy oddać go do właściwego punktu skupu surowców wtórnych zajmującego się złomowanym sprzętem elektrycznym i elektronicznym. Właściwa utylizacja i złomowanie pomaga w eliminacji niekorzystnego wpływu złomowanych produktów na środowisko naturalne oraz zdrowie. Aby uzyskać

szczegółowe dane dotyczące możliwości recyklingu niniejszego urządzenia, należy skontaktować się z lokalnym urzędem miasta, służbami oczyszczania miasta lub sklepem, w którym produkt został zakupiony.

Opakowanie

Materiały oznaczone symbolem  nadają się do ponownego przetworzenia. Opakowanie należy wyrzucić do specjalnych kontenerów, aby zostały poddane recyklingowi.

GWARANCJA IKEA

Ile trwa gwarancja IKEA?

Niniejsza gwarancja obowiązuje przez okres pięciu (5) lat od daty pierwszego zakupu urządzenia w sklepie IKEA, przy czym w przypadku urządzeń oznaczonych marką LAGAN okres ten wynosi dwa (2) lata. W celu potwierdzenia zakupu należy przedłożyć oryginał rachunku. Wykonywanie prac gwarancyjnych nie powoduje przedłużenia okresu gwarancji urządzenia ani nowych części.

Jakie urządzenia nie obejmuje pięcioletnia (5-letnia) gwarancja IKEA?

Urządzeń oznaczonych marką LAGAN oraz wszystkich urządzeń zakupionych w sklepach IKEA przed dniem 1 sierpnia 2007 r.

Kto wykonuje usługi serwisowe?

Serwis IKEA, wykonujący usługi gwarancyjne za pośrednictwem sieci własnych punktów lub sieci autoryzowanych partnerów serwisowych.

Przed oddaniem urządzenia do utylizacji

 **Ostrzeżenie!** W celu utylizacji urządzenia:

- Wyjąć wtyczkę przewodu zasilającego z gniazdka.
- Odciąć przewód zasilający i wyrzucić go.

Co obejmuje gwarancja?

Niniejsza gwarancja obejmuje usterki spowodowane wadliwością konstrukcji lub materiałów wykorzystanych do produkcji urządzenia od dnia jego zakupu w sklepie IKEA. Niniejsza gwarancja obejmuje wyłącznie urządzenia używane w warunkach gospodarstwa domowego. Wyjątki od powyższej zasady określone są w rozdziale zatytułowanym "Czego nie obejmuje gwarancja?". W okresie gwarancji pokrywane będą koszty usunięcia usterek, np. napraw, wymiany części, robocizny oraz koszty dojazdu, pod warunkiem dostępności urządzenia dla potrzeb wykonania naprawy bez konieczności ponoszenia szczególnych kosztów o ile powstała usterka jest związana z wadą konstrukcyjną lub materiałową objętą gwarancją. Przy uwzględnieniu powyższych warunków zastosowanie mają przepisy UE (Dyrektywa 99/44/WE) oraz odpowiednie przepisy prawa krajowego. Części wymienione stają się własnością IKEA.

Jakie działania podejmuje IKEA w celu rozwiązania problemu?

Wyznaczony przez IKEA serwis bada produkt i rozstrzyga, według własnego uznania, czy jest on objęty niniejszą gwarancją. W razie uznania, że produkt jest objęty gwarancją, serwis IKEA lub autoryzowany partner serwisowy decyduje, według własnego uznania, czy naprawić wadliwy produkt czy wymienić go na taki sam lub porównywalny produkt. Ujawniona wada zostanie usunięta na nieodpłatnie w ciągu 14 dni od daty zgłoszenia uszkodzenia do autoryzowanego serwisu.

Czego nie obejmuje gwarancja?

- Zwyczajnego zużycia.

- Uszkodzenia umyślnego lub wynikające z niedbalstwa, uszkodzenia spowodowanego nieprzebraniem instrukcji obsługi, nieprawidłową instalacją lub podłączeniem do niewłaściwego źródła napięcia, uszkodzenia spowodowanego reakcją chemiczną lub elektrochemiczną, rdzą, korozją lub uszkodzeniem w wyniku działania wody, w tym uszkodzenia spowodowanego nadmiarem wapnia w wodzie z instalacji wodociągowych oraz uszkodzenia spowodowanego anomaliami pogodowymi.
- Materiałów eksploatacyjnych, w tym baterii i żarówek.
- Części niefunkcyjnych i dekoracyjnych, nie mających wpływu na normalne użytkowanie urządzenia, w tym rys oraz ewentualnych przebarwień.
- Przypadkowych uszkodzeń spowodowanych przez obce ciała lub substancje, czyszczenie lub przepychanie: filtrów, systemów odprowadzania wody lub szuflad na proszek.
- Uszkodzenia następujących części: części ze szkła ceramicznego, akcesoriów, koszyków na naczynia i sztućce, węży doprowadzających wodę i spustowych, uszczelnień, żarówek oraz ich pokryw, wyświetlaczy, pokręteł, obudów oraz części obudów, chyba że można wykazać, że uszkodzenia takie zostały spowodowane wadami produkcyjnymi.
- Przypadków, w których nie stwierdzono usterek w trakcie wizyty technika.
- Napraw niewykonanych przez wyznaczony przez IKEA serwis lub autoryzowanego partnera serwisowego bądź przypadków niezastosowania części oryginalnych.
- Napraw będących następstwem instalacji wykonanych nieprawidłowo lub w sposób niezgodny ze specyfikacją.
- Wykorzystania urządzenia w środowisku innym niż domowe, tj. użytku służbowego.
- Uszkodzenia w trakcie transportu. Jeśli klient sam transportuje urządzenie do domu lub pod inny adres, IKEA nie będzie ponosić żadnej odpowiedzialności za uszkodzenia, jakie mogą powstać podczas transportu. Jednakże, jeśli IKEA dostarcza urządzenie na adres klienta, niniejsza gwarancja będzie obejmowała ewentualne uszkodzenia urządzenia powstałe podczas takiej dostawy.
- Koszt przeprowadzenia początkowej instalacji urządzenia IKEA. Jednakże, jeśli usługodawca reprezentujący IKEA lub autoryzowany serwisant IKEA naprawi lub wymieni urządzenie w ramach niniejszej gwarancji, taki usługodawca lub autoryzowany serwisant w razie potrzeby ponownie zainstaluje naprawione lub wymienione urządzenie.

Powyższe ograniczenia nie mają zastosowania do pracy prawidłowo wykonanej przez wykwalifikowanego specjalistę, przy zastosowaniu oryginalnych części IKEA, w celu dostosowania urządzenia do wymagań bezpieczeństwa technicznego obowiązujących w innym państwie członkowskim UE.

Zastosowanie przepisów prawa krajowego

Udzielona przez IKEA gwarancja przyznaje Państwu określone uprawnienia, które obejmują bądź wykraczają poza wymogi przepisów prawa krajowego w poszczególnych państwach. Gwarancja ta nie wyłącza, nie ogranicza ani nie zawiesza uprawnień kupującego wynikających z tytułu niezgodności towaru z umową.

Obszar obowiązywania

Niniejsza gwarancja obowiązuje na terytorium Polski. W przypadku urządzeń zakupionych w jednym państwie członkowskim UE i przewiezionych do innego państwa członkowskiego UE, usługi serwisowe świadczone będą na standardowych warunkach gwarancyjnych obowiązujących w nowym państwie. Obowiązek świadczenia usług gwarancyjnych powstaje wyłącznie wówczas gdy:

- samo urządzenie oraz jego instalacja odpowiadają wymogom technicznym państwa, w którym zgłaszana jest reklamacja w ramach gwarancji;
- samo urządzenie oraz jego instalacja odpowiadają wymogom zawartym w Instrukcji Montażu oraz informacji dotyczących bezpieczeństwa w Instrukcji Obsługi.

SERWIS urządzeń IKEA

Prosimy o kontakt z Serwisem IKEA w celu:

1. zgłoszenia reklamacji w ramach niniejszej gwarancji;
2. uzyskania wyjaśnień dotyczących instalacji urządzenia w zestawach kuchennych IKEA. Serwis nie udziela wyjaśnień dotyczących:
 - ogólnej instalacji zestawów kuchennych IKEA;
 - podłączenia do instalacji elektrycznych (jeżeli urządzenie nie jest wyposażone w przewód i wtyczkę), wodnych i gazowych, które powinno być wykonane przez autoryzowanego technika serwisowego.
3. uzyskania wyjaśnień dotyczących treści instrukcji obsługi lub specyfikacji urządzenia IKEA.

Aby umożliwić nam świadczenie jak najlepszych usług, przed skontaktowaniem się z nami prosimy o uważne przeczytanie Instrukcji Montażu lub Instrukcji Obsługi zawartych w niniejszej broszurze.

Kontakt z IKEA w razie potrzeby skorzystania z serwisu

Na ostatniej stronie niniejszej instrukcji znajduje się pełna lista danych kontaktowych IKEA wraz z numerami telefonów.

Ważne! W celu przyspieszenia obsługi serwisu zalecamy skorzystanie z numerów telefonicznych wymienionych na końcu niniejszego dokumentu. Należy zawsze korzystać z numerów podanych w broszurze przeznaczonej dla konkretnego urządzenia. Dzwoniąc do IKEA należy pamiętać o numerze artykułu (ośmiocyfrowym kodzie) danego urządzenia IKEA.

Ważne! PROSIMY O ZACHOWANIE RACHUNKU!

Stanowi on dowód zakupu oraz warunków skorzystania z gwarancji. Na rachunku podana jest również nazwa oraz numer artykułu (ośmiocyfrowy kod) każdego zakupionego przez Państwa urządzenia.

Czy potrzebują Państwo dodatkowej pomocy?

Wszelkie dalsze pytania niezwiązane z serwisem Państwa urządzeń proszę kierować do najbliższego telecentrum IKEA. Zalecamy uważne przeczytanie dokumentacji urządzenia przed skontaktowaniem się z nami.

İçindekiler

| | | | |
|------------------------------|----|-------------------------|----|
| Güvenlik bilgileri | 15 | Servis aramadan önce | 20 |
| Ürün tanımı | 17 | Teknik bilgiler | 20 |
| Günlük kullanım | 18 | Montaj | 21 |
| Yararlı ipuçları ve bilgiler | 19 | Çevreye ilgili bilgiler | 22 |
| Bakım ve temizlik | 19 | IKEA GARANTİSİ | 22 |

Önceden haber verilmeksizin değişiklik yapma hakkı saklıdır.

⚠ Güvenlik bilgileri

i Kendi güvenliğinizi ve cihazın doğru çalışması için cihazı monte etmeden ve kullanmadan önce, bu kılavuzu dikkatle okuyunuz. Bu kılavuzu saklayınız; cihazı başka bir yere taşıdığınızda veya sattığınızda dahi beraberinde veriniz. Kullanıcılar, cihazın çalışma ve emniyet özelliklerini tam olarak bilmelidir.

Doğru kullanım

- Cihaz çalışır durumdayken denetimsiz bırakmayınız.
- Bu cihaz, sadece evde kullanım için tasarlanmıştır.
- Cihaz bir çalışma tezgahı veya bir eşya koyma masası gibi kullanılmamalıdır.
- Yanıcı sıvıları, yüksek derecede alev alıcı maddeleri veya eriyebilecek nesnelere (örneğin plastik film, plastik, alüminyum) cihazın üstüne veya yakınına koymayınız.
- Yakındaki prizlere elektrikli cihazları taktığınızda dikkatli olunuz. Bağlantı kablolarının, sıcak haldeki fırın kapağına temas etmesini veya kapak ya da pişirim kabı altına sıkışmasını engelleyiniz.
- Yaralanmaları ve cihazın zarar görmesini önlemek için tamir işlemlerini kendi başınıza yapmayınız. Daima yetkili servisimizle temasa geçiniz (Servis bölümüne bakınız).

Çocuk güvenliği

- Sadece yetişkinler bu cihazı kullanabilir. Çocuklar, cihazla oynamaları için denetim altında tutulmalıdır.
- Tüm ambalaj malzemelerini çocuklardan uzak tutunuz. Boğulma riski söz konusudur.

- Cihaz açıkken, çocukları cihazdan uzak tutunuz.

⚠ Uyarı Küçük çocukların ve evcil hayvanların cihazı kazara çalıştırmalarını önlemek için, çocuk güvenlik aygıtını aktive ediniz.

Genel güvenlik

- Bu cihaz, fiziksel, duymusal veya zihinsel kapasitesi düşük kişiler (çocuklar da dahil) veya yeterli bilgi ve deneyime sahip olmayan kişiler tarafından, yanlarında güvenliklerinden sorumlu ve cihazın kullanımıyla ilgili bilgi veren ve gözetleyen bir kişi olmadıkça kullanılmamalıdır.

Montaj

- Cihazın, nakliyeden ötürü hasar görmemiş olduğundan emin olunuz. Hasarlı bir cihazın bağlantısını asla yapmayınız. Geriye takirde, yetkili servisle görüşünüz (Servis bölümüne bakınız).
- Sadece yetkili bir servis teknisyeni bu cihazı kurabilir, bağlayabilir veya tamir edebilir. Sadece orijinal yedek parçaları kullanın.
- Ankastr cihazlar sadece, standartlara uygun ankastr bölmelere ve tezgah altlarına yerleştirildikten sonra kullanılmalıdır.
- Bu ürünün özelliklerini değiştirmeyiniz veya ürünü herhangi bir şekilde modife etmeyiniz. Yaralanma veya cihazın zarar görme riski söz konusudur.

⚠ Uyarı Elektrik ve gaz bağlantılarıyla ilgili talimatlara dikkatlice uyunuz.

- Nakliye esnasında hasar görmüş olan bir cihazı monte etmeyiniz.

Kullanım sırasında güvenlik

- Cihazı ilk kez çalıştırmadan önce tüm ambalaj, yapışkan etiket ve ince filmleri cihazdan çıkarın.
- **Uyarı! Yangın tehlikesi!** Aşırı ısınan katı ve sıvı yağlar çok çabuk alev alabilir.
- Kullandıktan sonra pişirme bölgelerini kapatın.
- Yanma tehlikesi! Metal çatal bıçakları veya tencere kapaklarını ocağın yüzeyine koymayın, çünkü bu tür nesnelere aşırı ısınabilir.

⚠ Uyarı Yüzeyin çatlak olması halinde, elektrik çarpması olasılığını engellemek için cihazı kapatınız ve yetkili servisi arayınız (Servis bölümüne bakınız).

⚠ Uyarı Cihazı ıslak ellerinizle çalıştırmayınız ve kontrol paneli yüzeyini kuru tutunuz. Kontrol paneli tuşlarında fazla su birikmesi artık çalışmamalarına neden olacaktır.

Cihazın zarar görmesi nasıl önlenir

- Cam seramik, üzerine düşen nesnelere ötürü veya pişirme kaplarının çarpması nedeniyle zarar görebilir.

- Dökme demir, dökme alüminyum pişirme kapları veya altı hasar görmüş pişirme kapları, cam seramik üzerine sürtülürse cam seramiği çizebilir.
- Pişirme kaplarının ve cam seramiğin zarar görmesini önlemek için, tencerelerin veya tavaların içindeki sıvı/yemek kaynatarak bitinceye kadar ısınmasına izin vermeyiniz.
- Pişirme bölgelerini, üzerindeki pişirme kapları boşken veya üzerinde pişirme kabı yokken kullanmayınız.
- Fırının herhangi bir parçasını asla alüminyum folyo ile kaplamayınız. Ocak üzerinde eriyebilecek plastik veya benzeri malzemeleri cihaz üzerine koymayınız.

Akrilamidlerle ilgili bilgiler

Önemli Bilimsel kaynaklı son bilgilere göre, özellikle nişasta içeren ürünlerde yiyecek yüzeyinin yoğun şekilde kızartılması, akrilamidler nedeniyle sağlık için tehlike yaratabilmektedir. Bu nedenle, mümkün olduğunca düşük sıcaklıklarda pişirmeniz ve yiyeceğin yüzeyini çok fazla kızartmamanız tavsiye edilir.

Ürün tanımı

Piştirme yüzeyi düzeni

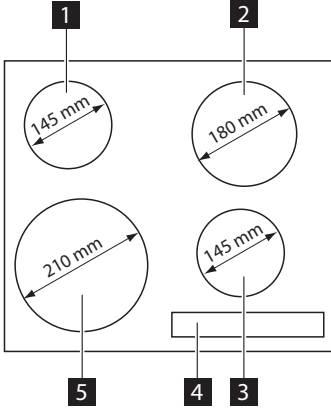

- 1 Tekli piştirme bölgesi 1200 W
- 2 Tekli piştirme bölgesi 1800 W
- 3 Tekli piştirme bölgesi 1200 W
- 4 Kontrol paneli
- 5 Tekli piştirme bölgesi 2300 W

Kontrol paneli düzeni

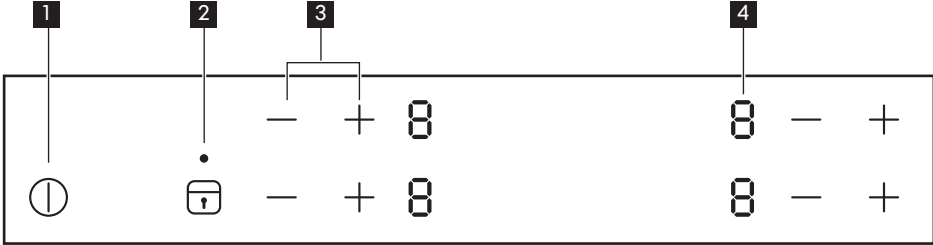

- 1 Ocağı açmak veya kapatmak için ①
- 2 Kilidi veya Çocuk emniyet aygıtını etkinleştirmek ve devre dışı bırakmak için ②
- 3 Isı ayarını arttırmak için + veya azaltmak için -
- 4 Bir ısı ayarı göstergesi: ①, ②'den ⑨'a kadar

Dokunmatik Kontrol (Touch Control) sensör alanları ve göstergeleri

Ocağı, sensör alanlarına dokunarak çalıştırabilirsiniz.

| Isı ayarı ekranı | Açıklaması |
|------------------|-------------------------------------|
| ① | Piştirme bölgesi kapalı |
| ① - ⑨ | Isı ayarı yapıldı |
| E | Bir arıza meydana geldi |
| H | Bir piştirme bölgesi hala sıcak |
| L | Çocuk Güvenlik Aygıtı aktif durumda |

| Isı ayarı ekranı | Açıklaması |
|---|-------------------------------|
|  | Otomatik Kapama aktif durumda |

Atıl ısı göstergesi

⚠ Uyarı Atıl ısıdan dolayı yanma riski!
Kapandıktan sonra, pişirme

Günlük kullanım

① Açma ve kapama

Cihazı açmak veya kapatmak için ① tuşunu 2 saniye basılı tutunuz.

Isı ayarının yapılması

Isı ayarını + tuşu ile artırınız.

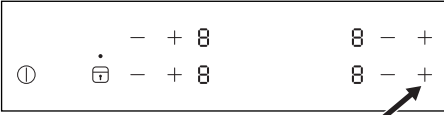

Isı ayarını - tuşu ile azaltınız.

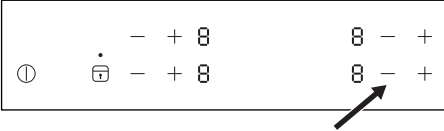

Pişirme bölgesini kapatmak için, ilgili pişirme bölgesinin + ve - tuşlarına aynı anda basınız. Ayarlar yeniden [H] konumuna dönecektir.

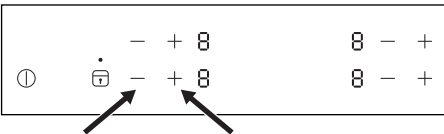

Kilitleme

Pişirme bölgeleri çalışırken, kontrol panelini kilitleyebilirsiniz, fakat ① tuşunu kilitleyemezsiniz. Bu, ısı ayarının kazara değiştirilmesini engeller.

Önce ısı ayarını yapın.

bölgelerinin soğuması biraz zaman alır. Atıl ısı göstergesine bakınız [H].

Atıl ısıyı, yemekleri eritmek veya sıcak tutmak için kullanınız.

Bu fonksiyonu çalıştırmak için [T] tuşuna dokununuz. 4 saniye süreyle [L] sembolü yanar. Bu fonksiyonu durdurmak için [T] tuşuna dokununuz. Daha önce ayarladığınız ısı ayarı görünür.

Cihazı durdurduğunuzda, bu fonksiyon da durur.

Çocuk güvenlik aygıtı

Bu fonksiyon cihazın kazara çalışmasını önler.

Çocuk güvenlik aygıtını etkinleştirmek için

- Aygıtı ① ile etkinleştirin. **Isı ayarlarını ayarlamayın.**
- [T] tuşuna 4 saniye dokununuz. Sembol [L] yanar.
- Cihazı ① ile kapayın.

Çocuk güvenlik aygıtını devre dışı bırakmak için



- Aygıtı ① ile etkinleştirin. **Isı ayarlarını ayarlamayın.** [T] tuşuna 4 saniye dokununuz. Sembol [H] yanar.
- Cihazı ① ile kapayın.







Çocuk güvenlik aygıtını tek bir pişirme işlemi için devre dışı bırakmak amacıyla

- Aygıtı ① ile etkinleştirin. Sembol [L] yanar.
- [T] tuşuna 4 saniye dokununuz. **Isı ayarını 10 saniye içerisinde ayarlayın.** Cihazı çalıştırabilirsiniz.
- Cihazı ① sembolüne dokunarak kapattığınızda, çocuk güvenlik aygıtı yeniden çalışır.

Otomatik kapanma

Bu fonksiyon, aşağıdaki durumlarda ocağı otomatik olarak kapatır:

- Tüm pişirme bölgeleri kapalı olduğunda.
- Ocağı açtıktan sonra ısı ayarını yapmadığınızda.
- Herhangi bir sensör alanını bazı nesnelere (bir tava, bez, vs.) yaklaşık 10 saniyeden fazla süreyle kapatmanız halinde.
- Belirli bir süreden sonra pişirme bölgesini kapatmadığınızda veya ısı ayarını değiştirmeden önce pişirme bölgesini kapatmadığınızda veya aşırı ısınma meydana geldiğinde (örneğin bir tencere susuz kaynadığında),  simgesi yanar. Tekrar kullanmadan önce pişirme bölgesini  değerine ayarlamaz gerekir.

| Isı ayarı | Aşağıdaki sürelerden sonra otomatik kapanma |
|---|---|
|  -  | 6 saat |
|  -  | 5 saat |
|  | 4 saat |
|  -  | 1.5 saat |

Yararlı ipuçları ve bilgiler

 Bir pişirme bölgesi çalıştırıldığında, kısa bir süre hafif ses çıkarabilir. Bu durum, tüm cam seramik pişirme bölgelerinin tipik bir özelliğidir ve cihazın çalışmasını veya kullanım ömrünü etkileyen bir şey değildir.

Enerji tasarrufu

- Mümkünse, kapaklarını tencerelerin üzerine koyunuz.
- Pişirme bölgesini çalıştırmadan önce üzerine pişirme kabı koyunuz.

- Kabin alt kısmı, kalın ve mümkün olduğunca düz olmalıdır.
- Atıl ısıdan faydalanmak için, pişirme bölgelerini pişirme süresi sona ermeden önce kapatınız.
- Tencerelerin/tavaların altı ve pişirme bölgeleri aynı ebatta olmalıdır.

Bakım ve temizlik

 **Uyarı** Temizlemeden önce, fırını kapatıp soğumaya bırakınız.

 **Uyarı** Güvenlik nedenlerinden dolayı, cihazı buhar basınçlı veya yüksek basınçlı temizleyicilerle temizlemeyiniz.

 **Uyarı** Sert ve aşındırıcı temizlik maddeleri cihaza zarar verir. Her kullanımdan sonra, su ve yıkama sıvısı kullanarak cihazı temizleyiniz ve kalıntıları çıkartınız. Temizlik maddeleri artıklarını da temizleyiniz!

 Cam seramik üzerinde bulunan ve çıkartılamayan çizikler ve koyu lekeler, cihazın çalışmasını etkilemez.



Artıkların ve inatçı kalıntıların temizlenmesi:

1. Şeker, plastik, ince folyo artıkları içeren yiyeceklerin artıkları derhal temizlenmelidir, cam yüzeyleri temizlemek için en uygun alet raspadır (cihazla birlikte verilmeyen). Bir raspayı cam seramik üzerine bir açıyla tutunuz ve raspayı yüzey üzerinde kaydırmak suretiyle kalıntıları temizleyiniz. Cihazı nemli bir bezle ve az miktarda yıkama sıvısıyla siliniz. Son olarak, cihazı temiz bir bezle silerek kurulayınız.

2. Kireç lekeleri, su lekeleri, yağ damlaları, parlak metalik renk atmaları, cihaz soğuduktan sonra seramik cam veya

paslanmaz çelik temizleyicisi kullanılarak temizlenmelidir.

Servisi aramadan önce







| Sorun | Muhtemel neden | Çözüm |
|---|---|---|
| Pişirme bölgeleri çalışmıyor veya fonksiyoneli değil. | Ocağın açılmasından bu yana 10 saniyeden fazla zaman geçmiştir. | Cihazı yeniden çalıştırınız. |
| | Çocuk güvenlik aygıtı aktif durumdadır.  . | Çocuk güvenlik aygıtını devre dışı bırakınız ("Çocuk güvenlik aygıtı" bölümüne bakınız). |
| Kalan sıcaklık göstergesi hiçbir şey göstermiyor. | Pişirme bölgesi sadece kısa bir süre çalışmıştır ve dolayısıyla ısınmamıştır. | Pişirme bölgesinin sıcak olması gerekiyorsa, yetkili servisi arayınız. |
| Isı ayarı ekranında  simgesi ve bir rakam görünüyor. | Elektronik arızası. | Cihazın elektrik beslemesini birkaç dakikalığına kesin (Evdeki elektrik sisteminin sigortasını çıkartınız). Cihaz tekrar açıldıktan sonra  yine görünülürse, müşteri hizmetleri departmanını arayınız. |

Eğer bir arıza varsa, sorunun çözümünü öncelikle kendiniz bulmaya çalışınız. Eğer sorunun çözümünü kendi başınıza bulamazsanız, satıcınızı veya yetkili servisinizi arayınız.

 Eğer cihazı yanlış şekilde çalıştırırsanız veya cihazın montajı yetkili bir teknisyen tarafından yapılmazsa, yetkili servis teknisyeninin veya satıcının sizi ziyareti, garanti süresi sona ermemiş olsa bile ücretsiz olmayabilir.

Teknik bilgiler

Bilgi etiketi

| | |
|---|--|
| <p>Made in Germany © Inter IKEA Systems B.V. 1999</p> <p>102.228.21</p> <p>PQM 21552</p> <p>IKEA®</p> | <p>Model BARMHÄRTIG Typ 58 HAD 54 AO 6,5kW</p> <p>PNC 949 594 311 00 S NO 220V-240V AC 50-60 Hz</p> <p>     230 V</p> <p>DGT</p>  |
|---|--|

Yukarıdaki grafik, ocağın alt kasasının yüzeyinde bulunan cihaz bilgi etiketini gösterir (üretim sırasında dinamik olarak oluşturulan seri numarası hariç).

Sayın Müşteri, lütfen bu kısma ocak ambalajının içerisindeki plastik torbada bulacağınız etiketi yapıştırınız. Bu şekilde, gelecekte teknik desteğimize ihtiyaç duymanız halinde, ocağınızı tam olarak tanımlayarak size daha iyi bir şekilde yardımcı olabiliriz. Yardımınız için teşekkür ederiz!



Montaj

Üretici firma, aşağıdaki gerekliliklere uyulmamasından kaynaklanan insan ve evcil hayvan yaralanmalarından veya eşyalarda meydana gelen hasarlardan sorumlu değildir.

⚠ Dikkat Montaj için, montaj talimatlarına bakınız.

⚠ Uyarı Montaj işleminde cihazın kullanıldığı ülkede geçerli olan kanunlara, tüzüklere, direktiflere ve standartlara (elektriksel güvenlik kuralları ve kanunları, uygun bir şekilde geri-dönüştürme, vs.) uyulmalıdır!

⚠ Uyarı Cihaz topraklanmalıdır!

⚠ Uyarı Elektrik akımı nedeniyle yaralanma riski.

- Elektrik şebekesi terminalinde elektrik akımı mevcuttur.
- Elektrik şebekesi terminalinde voltaj olmamasını sağlayınız.
- Gevşek ve uygun olmayan fiş ve priz bağlantıları, terminalin aşırı ısınmasına neden olabilir.
- Kelepçe/kıskaç bağlantılarını doğru bir şekilde yaptırınız.
- Kablo üzerinde gerilme azaltıcı kelepçe kullanınız.
- Bağlantı diyagramını takip ediniz (ocak dökümünün alt yüzeyinde bulunur).

Önemli Montaj Talimatına göre diğer cihazlara ve mutfak mobilyalarına veya diğer ünitelere olması gereken minimum mesafelere uyanız gerekmektedir. Ocağın altında bir fırın yoksa, ocağın tabanından en az 20 mm mesafede bir ayırıcı panel yerleştirin.

Cihaz ile tezgah arasında silikon sızdırmazlık maddesi kullanmayın. Cihazı kapıların yanına ve pencerelerin altına kurduрмаyin, kapılar ve pencereler açıldığı zaman cihazın üzerindeki sıcak pişirme kapları devrilebilir.

Bu cihazı sadece yetkili servis kurabilir, bağlantısını yapabilir veya tamir edebilir. Sadece orijinal yedek parçalar kullanınız.

Elektrik bağlantısı

Bağlantı yapılmadan önce, bilgi etiketinde belirtilen nominal cihaz geriliminin mevcut besleme gerilimine karşılık gelip gelmediğini kontrol ediniz. Ayrıca, cihazın güç değerini kontrol ediniz ve telin cihazın güç değerine uygun şekilde boyutlandırıldığından emin olunuz (Teknik veriler bölümüne bakınız).

Bilgi etiketi ocağın alt kasasının üzerindedir. Cihazla birlikte elektrik kablosu verilmemektedir. Yetkili satıcıdan uygun bir kablo satın alınız. Tek fazlı veya çift fazlı bağlantı için H05 BB-F/H05V2V2-F Tmax 90°C tipi (veya daha yüksek standartta) elektrik kablosu gerekmektedir.

Cihaz, AC 230 V, AC220V~ veya AC240V~ 50Hz elektrik hattında kusursuz biçimde çalışır.

Sabit elektrik tesisatına takılmış bağlantı kesme araçlarına sahip olmanız gerekmektedir. Cihazı elektrik tesisatına, kontak açıklığı en az 3 mm. olan ve cihazın elektrik bağlantısını tüm kutuplardan kesilmesini sağlayan bir aygıt kullanılarak (örneğin otomatik devre koruma şalteri, toprak kaçağı devresi veya sigorta gibi) bağlatınız. Bağlantı ve bağlantı parçaları bağlantı diyagramında gösterildiği şekilde olmalıdır (ocak dökümünün alt yüzeyinde bulunur).

Toprak kablosu  simgesi ile işaretli terminale bağlanır ve elektrik akımı taşıyan kablolardan daha uzun olmalıdır. Terminal vidalarını emniyetli biçimde sıkılayınız! Son olarak, bağlantı kablosunu şebeke kablo kelepçesi ile sabitleyiniz ve sıkıca bastırarak kapağını kapatınız (yerine oturtunuz).

 **Uyarı** Elektrik şebekesine bağlantı yapıldıktan sonra, her birini kısa bir

süreyle maksimum güce ayarlamak suretiyle tüm pişirme bölgelerinin kullanıma hazır olup olmadığını kontrol ediniz.



Çevreyle ilgili bilgiler

Ürünün ya da ambalajının üzerindeki  simgesi, bu ürünün normal ev çöpü gibi atılmayıp, elektrik ve elektronik cihazların geri dönüşüm için verildiği özel toplama noktalarından birine verilmesi gerektiğini belirtir. Bu ürünün doğru şekilde imha edilmesine katkıda bulunmakla hem çevreyi, hem de çevrenizdekilerin sağlığını korumuş olursunuz. Yanlış şekilde imha ise hem çevreye hem sağlığa zararlıdır. Bu ürünün geri dönüşümüne ilişkin daha ayrıntılı bilgileri belediyenizden, çöp dairenizden veya ürünü satın almış olduğunuz bayiden edinebilirsiniz.

EEE Yönetmeliğine Uygundur.

Ambalaj malzemeleri

 sembolünü taşıyan malzemeler geri dönüşümlüdür. Geri dönüştürülebilmeleri için, ambalaj malzemelerini uygun toplama konteynrlarına atınız.

Cihazı elden çıkarmadan önce

-  **Uyarı** Cihazı elden çıkarmak için aşağıdaki işlemleri yapınız:
- Elektrik fişini prizden çekiniz.
 - Elektrik kablosunu kesiniz ve atınız.

IKEA GARANTİSİ

IKEA garantisi ne kadar süre ile geçerlidir?

Bu garanti, cihazın sadece iki (2) yıl garanti geçerliliği olan LAGAN ismini taşıyamaması halinde, cihazınızın IKEA'dan orijinal satın alınma tarihinden itibaren beş (5) yıl süre ile geçerlidir. Satın alma işleminin kanıtı olarak orijinal satış makbuzu gerekmektedir. Servis işlemlerinin garanti kapsamında gerçekleştirilmesi halinde, bu durum cihazın veya yeni parçaların garanti süresini uzatmayacaktır.

Hangi cihazlar beş (5) yıllık IKEA garantisi kapsamında değildir?

LAGAN isimli cihaz serileri ve IKEA 'dan 1 Ağustos 2007 tarihinden önce satın alınan tüm cihazlar.

Servisi kim yapacak?

IKEA servis sağlayıcısı, kendi servis işlemleri veya yetkili servis partner ağı vasıtasıyla servis sağlayacaktır.

Bu garanti neleri kapsar?

Bu garanti, IKEA'dan satın alınma tarihinden itibaren, cihazın hatalı imalatı veya malzeme hataları nedeniyle meydana gelen arızaları kapsar. Bu garanti sadece ev-içi kullanım için geçerlidir. İstisnalar, "Bu garantinin altında neler kapsamaktadır?" başlığının altında belirtilmektedir. Cihazın özel harcama yapılmaksızın tamir için erişilebilir durumda olması ve hatanın garanti kapsamındaki hatalı imalatı veya malzeme hatası ile ilgili olması koşuluyla, garanti süresi içerisinde arızayı gidermek için yapılan masraflar örn. tamirler, parçalar, işçilik ve seyahat kapsanacaktır. Bu koşullarda, AB yönetmelikleri (No. 99/44/EG) ve ilgili yerel düzenlemeler geçerlidir. Değiştirilen parçalar IKEA'nın malı olacaktır.

IKEA sorunu çözmek için ne yapacak?

IKEA tarafından tayin edilen servis sağlayıcısı ürünü kontrol edecek ve kendi takdirine göre, garanti kapsamında olup olmadığına karar verecektir. Garanti kapsamında olduğuna kanaat getirilmesi halinde, IKEA servis sağlayıcısı veya yetkili servis partneri kendi servis işlemleri vasıtasıyla, kendi takdirine göre, özürlü ürünü tamir edecek veya aynısıyla ya da benzeri bir ürünle değiştirecektir.

Bu garantinin altında neler kapsamamaktadır?

- Normal yıpranma ve aşınma.
- Kasti veya ihmale dayalı hasarlar, çalıştırma talimatlarına uyulmaması, yanlış kurulum veya yanlış voltaja bağlantısından kaynaklanan hasarlar, kimyasal veya elektro-kimyasal tepkime, pas, korozyon veya su kaynağında bulunan kireçten kaynaklanan hasarlar da dahil olmak üzere fakat bununla sınırlı olmamak kaydıyla su hasarları, anormal çevre koşullarının neden olduğu hasarlar.
- Aküler ve lambalar dahil olmak üzere sarf malzemeleri.
- Çizikler ve olası renk değişiklikleri de dahil olmak üzere, cihazın normal kullanımını etkilemeyen, fonksiyonel olmayan parçalar ve dekoratif parçalar.

- Yabancı nesnelere veya maddelerden ve temizlik veya filtrelerin kilidinin açılması, tahliye sistemleri veya sabun çekmecelelerinden kaynaklanan hasarlar.
- Şu parçalardaki hasarlar: Seramik cam, aksesuarlar, çanak çömlek ve çatal-bıçak sepetleri, besleme ve tahliye boruları, contalar, lambalar ve lamba kapakları, ekranlar, düğmeler, çerçeveler ve çerçeve parçaları. Bu hasarların üretim hatalarından kaynaklandığının ispatlanamaması halinde.
- Teknisyen vizitesi esnasında herhangi bir hatanın bulunmadığı durumlar.
- Tayin edilen servis sağlayıcılarımız ve/veya yetkili bir servis sözleşmeli partner tarafından yapılmayan veya orijinal parçaların kullanılmadığı tamir işlemleri.
- Hatalı veya teknik özelliklere uygun olmayan kurulumun sebep olduğu tamirler.
- Cihazın ev-içi olmayan ortamlarda kullanılması, örn. profesyonel kullanım.
- Nakliyeden kaynaklanan hasarlar. Eğer bir müşteri, ürünü evine veya başka bir adrese kendisi naklederse, nakliye esnasında meydana gelecek hasarlardan IKEA sorumlu değildir. Ancak ürünü müşterinin teslimat adresine IKEA teslim ediyorsa, nakliye esnasında ürünün göreceği hasarlar bu garanti kapsamında olacaktır.
- IKEA cihazının ilk kurulum ücreti. Ancak bir IKEA servis sağlayıcısı veya yetkili servisi, ürünü bu garanti koşulları kapsamında tamir eder veya değiştirirse, servis sağlayıcı veya yetkili servis tamir edilen veya değiştirilen cihazı gerekirse yeniden kuracaktır / monte edecektir.

Bu kısıtlama, kalifiye uzman tarafından, cihazı AB üye ülkelerinin güvenlik spesifikasyonlarına adapte etmek için orijinal parçalar kullanılarak yapılan hatasız çalışmalar için geçerli değildir.

Ülke kanunları nasıl işler

IKEA garantisi size ülkeden ülkeye değişiklik göstermekle birlikte yerel kanuni taleplerin tümünü kapsayan veya aşan özel kanuni haklar sağlar.

Geçerlilik alanı

Bir AB üyesi ülkede satın alınan ve başka bir AB üyesi ülkeye götürülen cihazlar için, servisler yeni ülkedeki garanti koşulları çerçevesinde sağlanacaktır. Servisleri garanti çerçevesinde yürütme zorunluluğu sadece aşağıdaki durumlarda mevcuttur:

- Cihaz, garanti talebinin yapıldığı ülkenin teknik spesifikasyonlarına uygunsuz ve uygun şekilde kurulmuşsa;
- Cihaz, Montaj Talimatlarına ve Kullanıcı Kılavuzu Güvenlik Bilgilerine uygunsuz ve uygun şekilde kurulmuşsa.

IKEA cihazları için belirlenmiş yetkili servisler:

Aşağıdaki konularda IKEA yetkili servisini aramaktan lütfen çekinmeyiniz:

1. Bu garanti altında bir talepte bulunmak için;
2. IKEA cihazının özel IKEA mutfağına kurulumu hakkında açıklama istemek için. Servis aşağıdaki konularda açıklama yapmayacaktır:
 - genel IKEA mutfak kurulumu,
 - elektrik bağlantısı (eğer makine fişsiz ve kablolu gelmiş ise), su ve gaz bağlantısı, bu işlemler yetkili servis mühendisi tarafından yapılmalıdır.
3. Kullanıcı kılavuzunun içerikleri ve IKEA cihazının spesifikasyonları hakkında istenilen açıklamalar.

Size en iyi teknik desteği sağlayabilmemiz için, bizi aramadan önce lütfen bu kitapçığın Montaj Talimatları ve/veya Kullanıcı Kılavuzu bölümünü dikkatlice okuyunuz.

Servis ihtiyacı duyduğunuzda bize nasıl ulaşabilirsiniz

IKEA iletişim noktaları ve ulusal yerel telefon numaraları için lütfen bu kitapçığın son sayfasına bakınız.

Önemli Size daha hızlı bir servis sağlayabilmemiz için, bu kılavuzun sonunda listelenen özel telefon numaralarını kullanmanızı önermekteyiz. Daima, teknik desteğe ihtiyaç duyduğunuz özel cihazın kitapçığında listelenen numaralara bakınız. Bizi aramadan önce, teknik desteğe ihtiyaç duyduğunuz cihazın IKEA ürün numarasının (8 rakamlı kod) yanınızda olduğundan emin olunuz.

Önemli SATIŞ MAKBUZUNU SAKLAYINIZ!

Bu sizin satın alma işleminizin kanıtıdır ve garantinin uygulanması için gereklidir. Makbuzda, satın aldığınız her cihazın IKEA ürün adı ve numarası da (8 rakamlı kod) belirtilmiş olmalıdır.

Daha fazla yardım istiyor musunuz?

Cihazınızın satış sonrası hizmetleriyle ilgili olmayan konulardaki diğer sorularınız için, lütfen size en yakın olan IKEA mağazamızı arayınız. Bizimle temasa geçmeden önce cihazınızın belgelerini tam olarak okumanızı öneririz.

Содержание

| | | | |
|----------------------------------|----|-------------------------|----|
| Сведения по технике безопасности | | Что делать, если ... | 30 |
| | 25 | Технические данные | 31 |
| Описание изделия | 27 | Установка | 32 |
| Ежедневное использование | 28 | Охрана окружающей среды | 33 |
| Полезные советы | 29 | ГАРАНТИЯ ИКЕА | 34 |
| Уход и очистка | 29 | | |

Право на изменения сохраняется.

Сведения по технике безопасности

 С целью обеспечения вашей безопасности и надлежащей работы прибора необходимо внимательно ознакомиться с данным руководством перед тем, как выполнять установку электроприбора и эксплуатировать его. Всегда храните данное руководство пользователя вместе с прибором, даже если вы передаете его другим лицам при переезде или продаете его. Лица, использующие данный прибор, должны досконально изучить порядок работы с ним и правила техники безопасности.

Правильная эксплуатация

- Не оставляйте работающий прибор без присмотра.
- Данный прибор предназначен только для бытового применения.
- Его нельзя использовать в качестве рабочего стола или места для хранения каких-либо предметов.
- Не ставьте и не храните на приборе или возле него воспламеняющиеся жидкости, легковоспламеняющиеся материалы или плавкие предметы (например, полиэтиленовая пленка, пластмасса, алюминиевая фольга).
- Будьте осторожны при подключении электрического оборудования к находящейся рядом с электроприбором розетке. Электрические провода не должны касаться или зажиматься под прибором или горячей посудой.

- Не выполняйте ремонт самостоятельно во избежание получения травм и повреждения прибора. Всегда обращайтесь в местный сервисный центр (см. главу "Техническое обслуживание").

Безопасность детей

- Эксплуатировать этот прибор разрешается только взрослым. Необходимо следить за тем, чтобы дети не играли с прибором.
- Держите все упаковочные материалы в недоступном для детей месте. Существует опасность удушья.
- Не подпускайте детей к электроприбору, когда он включен.

 **ВНИМАНИЕ!** Чтобы маленькие дети или домашние животные непреднамеренно не включали прибор, включайте функцию "Замок от детей".

Общие правила техники безопасности

- Данный прибор не предназначен для использования лицами (в т.ч. детьми), чьи физические, сенсорные или умственные способности либо отсутствие необходимого опыта и знаний не позволяют им осуществлять эксплуатацию прибора без присмотра или указаний со стороны лица, отвечающего за их безопасность.

Установка

- Убедитесь, что прибор не повредился при транспортировке. Не подключайте поврежденный прибор. При необходимости обратитесь в сервисный центр (см. главу "Техническое обслуживание").
- Все работы по установке, подключению или ремонту прибора должны производиться только авторизованным специалистом. Применяйте только оригинальные запасные части.
- Встраиваемые приборы можно эксплуатировать лишь после установки последних во встроенные шкафы и столешницы, отвечающие требованиям соответствующих стандартов.
- Запрещается вносить изменения в технические характеристики или конструкцию этого изделия. Это может привести к повреждению электроприбора или травмам.

⚠ ВНИМАНИЕ! Внимательно соблюдайте инструкции по подключению к электросети и газовой магистрали.

- Не устанавливайте прибор, если он был поврежден во время транспортировки.

Безопасность во время эксплуатации

- Перед началом эксплуатации прибора удалите с него все элементы упаковки, наклейки и пленку.
- **Внимание! Пожарная опасность!** Перегретые жиры и растительные масла очень быстро воспламеняются.
- После каждого использования прибора выключайте конфорки.
- Опасность ожога! Не кладите столовые приборы или крышки кастрюль на варочную панель, так как они могут накалиться.

⚠ ВНИМАНИЕ! В случае обнаружении трещин на

поверхности варочной панели отключите прибор во избежание поражения электрическим током и обратитесь в местный авторизованный сервисный центр (см. раздел "Сервисный центр").

⚠ ВНИМАНИЕ! При использовании варочной панели не касайтесь ее мокрыми руками; следите за тем, чтобы поверхность панели управления всегда была сухой. Попадание значительного количества воды на клавиши панели управления выводит их из строя.

Как избежать повреждений прибора

- Стеклокерамическая поверхность может быть повреждена упавшими на нее предметами или кухонной посудой.
- Стеклокерамику можно поцарапать, передвигая по ней чугунную или алюминиевую литую посуду, либо посуду с поврежденным дном.
- Во избежание повреждения посуды и стеклокерамической поверхности варочной панели не допускайте полного выкипания жидкости из посуды.
- Не включайте зоны нагрева без установленной на них посуды или с пустой посудой.
- Ни в коем случае не накрывайте какие-либо поверхности прибора алюминиевой фольгой. Ни кладите в прибор и не ставьте на него никакие предметы, которые могут расплавиться, например, пластмассовые.

Информация об акриламиде

ВАЖНО! Согласно новейшим научным исследованиям интенсивная обжарка пищевых продуктов, в особенности крахмалосодержащих, может представлять опасность для здоровья из-за образования акриламида. Поэтому мы рекомендуем жарить продукты при минимальной возможной температуре и не обжаривать их слишком сильно.

Описание изделия

Функциональные элементы варочной панели

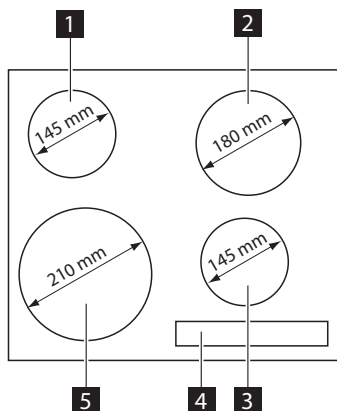

- 1** Одноконтурная конфорка 1200 Вт
- 2** Одноконтурная конфорка 1800 Вт
- 3** Одноконтурная конфорка 1200 Вт
- 4** Панель управления
- 5** Одноконтурная конфорка 2300 Вт

Функциональные элементы панели управления

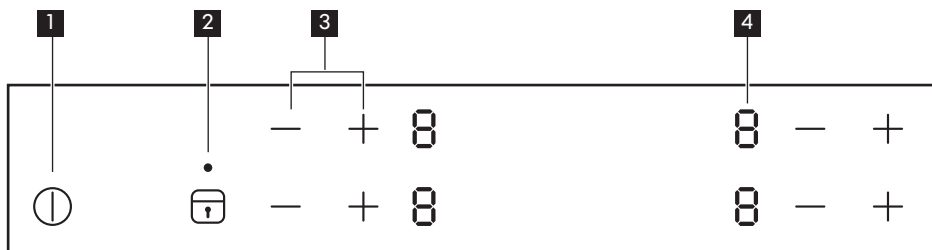

- 1** включение или выключение варочной панели
- 2** включение или выключение автоматической блокировки кнопок или функции «Защита от детей»
- 3** для увеличения или уменьшения — мощности нагрева
- 4** Дисплей мощности нагрева: , от до

Сенсорные кнопки и индикаторы

Управление варочной панелью выполняется с помощью сенсорных кнопок.

| Индикация мощности нагрева | Описание |
|----------------------------|-----------------------------|
| | Конфорка выключена |
| | Степень нагрева установлена |
| | Наличие неисправности |
| | Конфорка еще не остыла |

| Индикация мощности нагрева | Описание |
|----------------------------|--------------------------------------|
| | Активирована функция защиты от детей |
| | Аварийное отключение активировано |

Индикатор остаточного тепла

ВНИМАНИЕ! Опасность ожога из-за остаточного тепла! Для

остывания зон нагрева после выключения прибора требуется некоторое время. Следите за индикатором остаточного тепла .

Используйте остаточное тепло для растапливания продуктов и поддержания блюд в горячем состоянии.

Ежедневное использование

1 Включение и выключение

Прикоснитесь к сенсорной клавише на 2 секунды, чтобы включить или выключить прибор.

Регулировка мощности нагрева

Увеличивайте уровень мощности нагрева с помощью клавиши .

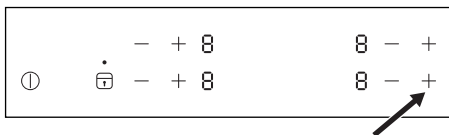

Уменьшайте уровень мощности нагрева с помощью клавиши .

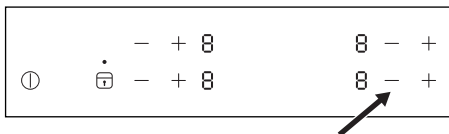

Для выключения зоны нагрева одновременно прикоснитесь к клавишам и . При этом все ранее сделанные установки будут сброшены на .

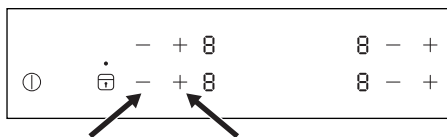

Блокировка

Во время работы конфорок можно заблокировать панель управления за исключением такого элемента управления, как . Это предотвращает случайное изменение мощности нагрева. Сначала задайте мощность нагрева.

Для включения этой функции нажмите на . Символ загорится и будет гореть в течение 4 секунд.

Для выключения этой функции нажмите на . Будет выбрана заданная ранее мощность нагрева.



При выключении прибора отключается и эта функция.

Функция «Защита от детей».





Эта функция предотвращает случайное использование прибора.

Включение функции «Защита от детей»





- Включите прибор при помощи . **Не задавайте никакого уровня мощности нагрева.**

- Нажмите на  и удерживайте четыре секунды. Загорится символ .
- Выключите прибор при помощи .

Выключение функции «Защита от детей»

- Включите прибор при помощи . **Не задавайте никакого уровня мощности нагрева.** Нажмите на  и удерживайте четыре секунды. Загорится символ .
- Выключите прибор при помощи .



Отмена функции «Защита от детей» на один цикл приготовления





- Включите прибор при помощи . Загорится символ .
- Нажмите на  и удерживайте четыре секунды. **Выберите ступень нагрева в течение 10 секунд.** Прибором можно пользоваться.
- После выключения прибора с помощью  защита от детей включаетс снова.

Автоматическое выключение

При использовании этой функции варочная панель автоматически отключается, если:

- выключены все зоны нагрева.

- после включения варочной панели не задан уровень мощности ни одной зоны нагрева.
- одна из сенсорных клавиш накрыта каким-либо предметом (посудой, тряпкой и т.п.) в течение более 10 секунд.
- если вы не выключили зону нагрева по истечении определенного времени, или не изменили уровень мощности нагрева, или в случае перегрева (например, при полном выкипании воды в кастрюле). При этом загорается символ . Перед повторным использованием зоны нагрева ее следует установить на .

| Установка ступени нагрева | Автоматическое выключение через |
|---|---------------------------------|
|  | 6 часов |
|  | 5 часов |
|  | 4 часа |
|  | 1,5 часа |

Полезные советы

 При включении зоны нагрева в течение короткого времени может слышаться гудение. Это является особенностью всех стеклокерамических зон нагрева и не уменьшает ни работоспособности, ни срока службы прибора.

Экономия электроэнергии

- По возможности, всегда накрывайте кастрюли крышками.

- Устанавливайте посуду на зону нагрева перед ее включением.
- Днище посуды должно быть как можно более толстым и ровным.
- Чтобы воспользоваться остаточным теплом, выключайте зоны нагрева до окончания приготовления блюда.
- Днище кастрюли и зона нагрева должны иметь одинаковые размеры.

Уход и очистка

 **ВНИМАНИЕ!** Перед каждой чистой выключайте прибор и давайте ему остыть.

 **ВНИМАНИЕ!** Чистка прибора паровыми чистящими устройствами или чистящими устройствами, работающими под

высоким давлением, запрещена из соображений безопасности.

⚠ ВНИМАНИЕ! Острые предметы и абразивные чистящие средства могут повредить прибор. После каждого использования чистите прибор и удаляйте остатки продуктов с его поверхности, используя воду со средством для мойки посуды. Удаляйте затем и остатки моющих средств!

i Царапины и темные пятна на стеклокерамике удалению не поддаются, однако они не влияют на нормальную работу прибора.



Удаление остатков пищи и стойких загрязнений:

1. Частицы сахара, пластмассы или кухонной фольги следует удалять немедленно; лучше всего делать это с помощью специального скребка для стеклокерамических панелей (не входящего в комплект поставки). Установите скребок для чистки под углом к стеклокерамической поверхности и, перемещая его вдоль нее, удалите остатки пищи. Протрите прибор тканью, увлажненной в моющем средстве. В заключение насухо вытрите прибор чистой тряпкой.

2. Особо стойкие загрязнения (известковые отложения, брызги жира, блестящие обесцвеченные пятна) следует удалять с помощью средства для чистки стеклокерамики или нержавеющей стали после того, как варочная панель остынет.

Что делать, если ...

| Неполадка | Возможная причина | Способ устранения |
|--|--|--|
| Конфорки не включаются или не работают. | После включения варочной панели прошло более 10 секунд. | Выключите и снова включите варочную панель. |
| | Активирована функция защиты от детей  . | Отключите функцию защиты от детей (см. раздел «Защита от детей») |
| Отсутствует индикация остаточного тепла. | Конфорка только что включена и не успела нагреться. | Если при этом конфорка становится горячей, обратитесь в сервисный центр. |







| Неполадка | Возможная причина | Способ устранения |
|---|-------------------|--|
| На индикаторе мощности нагрева отображается символ  и число. | Сбой электроники. | Отключите прибор от сети электропитания на несколько минут (извлеките предохранитель из распределительного электрощита вашей квартиры). Если после повторного включения на дисплее вновь высветится символ  , обратитесь в сервисный центр. |

В случае неисправности сначала попытайтесь устранить ее самостоятельно. Если вам не удалось самостоятельно устранить неисправность, обращайтесь в магазин, в котором вы приобрели изделие, или в местный авторизованный сервисный центр.

 Если прибор эксплуатировался неправильно, или установка была выполнена не сертифицированным специалистом, посещение техника сервисного центра или поставщика может оказаться платным даже во время гарантийного срока

Технические данные

Табличка с техническими данными

| | |
|---|--|
| <p>Made in Germany © Inter IKEA Systems B.V. 1999</p> <p>102.228.21</p> <p>PQM 21552 </p> | <p>Model BARMHÄRTIG Typ 58 HAD 54 AO 6,5kW</p> <p>PNC 949 594 311 00 S NO 220V-240V AC 50-60 Hz</p> <p>     </p> <p>DGT</p> |
|---|--|

На иллюстрации показана табличка с техническими данными прибора (без серийного номера, который генерируется динамически во время производственного процесса). Табличка находится на внутренней поверхности корпуса.

Уважаемый потребитель, просим вас наклеить сюда стикер, находящийся в пластиковом пакете, который вы найдете в упаковке. Это позволит нам легче идентифицировать вашу варочную панель и оказать вам более эффективную помощь, если в будущем она вам понадобится. Заранее спасибо!



Установка

Изготовитель не несет никакой ответственности за травмы людей или животных или материальный ущерб, явившиеся результатом несоблюдения следующих требований.

⚠ ПРЕДУПРЕЖДЕНИЕ! Перед установкой прочтите инструкции по монтажу.

⚠ ВНИМАНИЕ! Процесс установки должен выполняться в соответствии с законами, распоряжениями, директивами и стандартами (правилами электробезопасности, правилами и порядком утилизации и т. д.), действующими в стране, на территории которой эксплуатируется прибор.

⚠ ВНИМАНИЕ! Прибор должен быть заземлен!

⚠ ВНИМАНИЕ! Опасность поражения электрическим током.

- Клеммы для подключения к сети электропитания находятся под напряжением.
- Обесточьте их.
- Неплотные и неправильно установленные разъемные соединения могут вызвать перегрев разъема.
- Клеммные соединения должны быть выполнены надлежащим образом.
- Сетевой шнур не должен быть туго натянут.
- При подключении руководствуйтесь схемой (приведенной с нижней стороны корпуса варочной панели).

ВАЖНО! Соблюдайте минимально допустимое расстояние до соседних приборов и мебели, а также других объектов согласно "Инструкции по установке".

Если под варочную панелью не стоит духовой шкаф, вставьте разделительную панель, отступив не менее 20 мм от нижнего края варочной панели.

Пространство между прибором и столешницей нельзя заполнять силиконовой герметизирующей массой. Не устанавливайте прибор возле дверей и под окнами, так как при открывании дверей и окон горячая посуда может опрокидываться с конфорок.

Выполнять установку, подключение и ремонт этого прибора разрешается только уполномоченному специалисту. Применяйте только оригинальные запасные части.

Электрическое подключение

Перед подключением прибора к сети электропитания убедитесь, что номинальное напряжение прибора, указанное на табличке с техническими данными, соответствует величине напряжения сети у вас дома. Убедитесь также, что ваша электропроводка соответствует номинальной мощности прибора (см. раздел "Технические данные").

Табличка с техническими данными расположена на нижней части корпуса варочной панели.

Прибор поставляется без сетевого шнура. Приобретите надлежащий шнур у специализированного дилера. В случае однофазного или двухфазного подключения следует использовать сетевой шнур H05 BB-F/H05V2V2-F, рассчитанный на максимальную температуру 90°C (или еще более высокую).

Прибор рассчитан на подключение к электрической сети переменного тока напряжением 220 – 240 В и частотой 50 Гц.

Система электроснабжения вашей квартиры должна позволять отключение прибора от сети электропитания. При подключении прибора к электросети необходимо обеспечить наличие устройства, которое позволило бы полностью отключать прибор от сети с зазором между разомкнутыми контактами не менее 3 мм, например, защитного автоматического выключателя, защитного выключателя, срабатывающего в случае утечки на землю, или плавкого предохранителя. Соединения должны быть выполнены в соответствии со схемой подключения прибора (расположенной с нижней стороны его корпуса).

Провод заземления подключается к клемме, обозначенной символом \perp ; он должен быть длиннее токоведущих проводов. Затяните винты клеммы до упора! В конце монтажа закрепите соединительный кабель кабельным зажимом и закройте крышкой, сильно надавив на нее (чтобы она зафиксировалась на своем месте).

⚠ ВНИМАНИЕ! После подключения прибора к сети, проверьте работоспособность всех зон нагрева, кратковременно включив их с максимальным уровнем мощности.



Охрана окружающей среды

Символ  на изделии или на его упаковке указывает, что оно не подлежит утилизации в качестве бытовых отходов. Вместо этого его следует сдать в соответствующий пункт приемки электронного и электрооборудования для последующей утилизации. Соблюдая правила утилизации изделия, Вы сможете предотвратить причинение окружающей среде и здоровью людей потенциального ущерба, который возможен в противном случае, вследствие неподобающего обращения с подобными отходами. За более подробной информацией об утилизации этого изделия просьба обращаться к местным властям, в

службу по вывозу и утилизации отходов или в магазин, в котором Вы приобрели изделие.

Упаковочные материалы

Материалы, помеченные символом , могут быть подвергнуты вторичной переработке. Помещайте упаковку в специальные мусорные контейнеры для обеспечения ее вторичной переработки.

Перед утилизацией прибора

⚠ ВНИМАНИЕ! В случае утилизации прибора выполните следующие действия:

- Выньте вилку сетевого шнура из розетки.
- Обрежьте и выбросьте сетевой шнур.

ГАРАНТИЯ ИКЕА

Срок действия гарантии ИКЕА

Гарантийный срок на бытовую технику ИКЕА составляет пять (5) лет. Гарантия начинается действовать в день покупки. Исключения составляют товары серии LAGAN/ЛАГАН, на них гарантия составляет два (2) года. Пожалуйста, сохраните чек как подтверждение факта и даты покупки.

На какую бытовую технику не распространяется данная гарантия?

Данная гарантия не распространяется на бытовую технику LAGAN/ЛАГАН, а также технику, приобретенную в магазине ИКЕА до 1 августа 2007 года – на них распространяется двухлетняя гарантия (2 года).

Кем выполняется техобслуживание?

Техобслуживание выполняется сервисным центром, авторизованным компанией ИКЕА.

Что покрывает данная гарантия?

Данная гарантия покрывает неисправности изделия, обусловленные дефектами конструкции или материалов, проявившимися после его покупки в магазине ИКЕА. Данная гарантия относится только к случаям бытового использования изделия. Все исключения указаны в пункте «Что не покрывает данная гарантия?». В рамках гарантии предусматривается возмещение затрат, связанных с устранением неисправностей, например затраты на ремонт, запасные части, выполнение работ и дорожные расходы – при условии, что доступ к технике в целях ремонта не затруднен и не вызывает существенных расходов и что неисправность вызвана дефектами конструкции или материалов, покрываемыми гарантией. При данных условиях применимы нормы ЕС (№ 99/44/EG) и соответствующие местные правила и предписания. Замененные запчасти переходят в собственность компании ИКЕА.

Что ИКЕА делает, чтобы устранить неисправность?

Сервисная служба, уполномоченная компанией ИКЕА, изучит изделие и решит, покрывается ли случай данной гарантией. Если будет решено, что изделие попадает под действие гарантии, то сервисная служба ИКЕА или ее авторизованный партнер произведет либо ремонт неисправного изделия, либо его замену таким же или аналогичным.

Что не покрывает данная гарантия?

- Естественный износ;
- Умышленные повреждения или повреждения вследствие небрежного обращения, обусловленные невнимательностью, несоблюдением инструкций по эксплуатации, неправильной установкой или подключением к электрической сети с напряжением, не соответствующим техническим требованиям прибора; повреждения, вызванные химическими или электрохимическими реакциями; повреждения, обусловленные ржавчиной, коррозией или воздействием воды, в том числе, но не ограничиваясь этим, повреждения, вызванные повышенной жесткостью воды, подаваемой в сети водоснабжения; повреждения, вызванные аномальными условиями окружающей среды;
- Расходные материалы и запчасти, в том числе батареи и лампочки;
- Повреждения нефункциональных и декоративных деталей, не влияющих на нормальную работу устройства, в том числе любые царапины или возможное различие в цвете.
- Случайные повреждения, вызванные присутствием инородных предметов и/или веществ, а также чисткой или устранением засоров в фильтрах, системах слива или дозаторах моющих средств.

- Повреждения следующих деталей: стеклокерамики, аксессуаров, корзин для посуды и столовых приборов, подающих и сливных труб, уплотнителей, ламп и плафонов для ламп, экранов, ручек, корпуса и частей корпуса (эти детали попадают под действие гарантии, только если сервисный центр представит заключение, что причиной повреждений был производственный брак).
- Случаев, если дефекты не были обнаружены специалистом во время визита.
- На ремонт, выполненный неуполномоченными обслуживающими организациями либо неавторизованными сервис-партнерами, а так же с использованием неоригинальных запасных частей.
- На ремонт вследствие неправильной установки.
- На повреждения, возникшие при бытовом использовании товара, например использующиеся в профессиональных целях или иных целях, связанных с предпринимательской деятельностью.
- Повреждения, возникшие при перевозке товара. Если покупатель самостоятельно осуществляет транспортировку товара домой или по другому адресу, ИКЕА не несет ответственности за повреждения, возникшие при перевозке. Тем не менее, если услуга доставки была заказана покупателем в ИКЕА, все повреждения, возникшие при перевозке товара, покрывается данной гарантией.
- Условия выполнения установки бытовой техники ИКЕА, за исключением случаев, когда необходимость установки вызвана ремонтом или заменой неисправных частей. При покупке бытовой техники в ИКЕА услуга первоначальной установки не включена в стоимость товара. Если уполномоченные ИКЕА обслуживающие организации или авторизованные сервис-партнеры осуществляют ремонт или замену бытового прибора в соответствии с условиями данной гарантии, уполномоченные обслуживающие организации или авторизованные сервис-партнеры обязуются при необходимости выполнить повторную установку отремонтированного бытового прибора или бытового прибора, заменяющего неисправный.

Данные ограничения не распространяются, если установка была произведена квалифицированным специалистом, с использованием оригинальных запасных частей для адаптации бытовой техники к требованиям технической безопасности другой страны ЕС.

Применимость законодательства конкретной страны

Гарантия, предоставляемая ИКЕА, полностью покрывает или даже превышает все требования местного законодательства, которые могут отличаться в разных странах.

Зона действия

Если изделие было куплено в одной стране ЕС и перевезено в другую страну ЕС, гарантийное обслуживание будет производиться на условиях, действующих во второй стране. Обязательства по сервису будут выполняться только в случае, если изделие было установлено в соответствии с техническими требованиями страны, где клиент обратился за гарантийным обслуживанием.

Сервисный центр, авторизованный ИКЕА

Вы можете обращаться к поставщикам гарантийных услуг ИКЕА по следующим вопросам:

1. Гарантийный ремонт;
2. Рекомендации и техническая консультация по установке техники, купленной в магазине ИКЕА, в кухонную мебель ИКЕА; Сервисный центр не сможет давать рекомендации по следующим вопросам:
 - вопросы по установке кухонной мебели ИКЕА
 - подключение к электрической сети, если бытовая техника не имеет вилки и кабеля; подключение к водопроводным и газовым коммуникациям. Эти виды работ должны выполняться авторизованным специалистом
3. За разъяснением функций и правил эксплуатации техники, купленной в магазине ИКЕА.

Для получения оптимального результата просим вас тщательно изучить сопроводительные документы и инструкцию по эксплуатации перед обращением в сервисный центр.

Как связаться с нами, если вам нужна наша помощь

Пожалуйста, ознакомьтесь со списком сервисных центров, авторизованных ИКЕА, который представлен на последней странице этой инструкции

ВАЖНО! Для ускорения обслуживания просим вас называть артикул изделия (12-значный сервисный код и 8-значный код изделия), указанный в данном буклете при обращении в сервисные центры.

ВАЖНО! ОБЯЗАТЕЛЬНО СОХРАНЯЙТЕ ЧЕК!

Чек является подтверждением покупки, его необходимо предъявлять при обращении за гарантийным обслуживанием.

Нужна дополнительная помощь?

По всем дополнительным вопросам, не касающимся гарантийного обслуживания, обращайтесь в отдел обслуживания покупателей ближайшего магазина ИКЕА. Пожалуйста, тщательно изучите сопроводительные документы перед обращением.



Дата производства данного изделия указана в серийном номере (serial number), где первая цифра номера соответствует последней цифре года производства, вторая и третья цифры номера – порядковому номеру недели. Например, серийный номер 11012345 означает, что изделие произведено на десятой неделе 2011 года.

Obsah

| | | | |
|------------------------|----|------------------------------|----|
| Bezpečnostné pokyny | 37 | Čo robiť, keď... | 42 |
| Popis výrobku | 39 | Tehničné informácie | 42 |
| Každodenné používanie | 40 | Inštalácia | 43 |
| Užitočné rady a tipy | 41 | Ochrana životného prostredia | 44 |
| Ošetrovanie a čistenie | 41 | ZÁRUKA IKEA | 44 |

Vyhradzujeme si právo na zmeny bez predchádzajúceho upozornenia.

Bezpečnostné pokyny

 Aby bola zaručená správna prevádzka spotrebiča, pred jeho inštaláciou a používaním si pozorne prečítajte tento návod na používanie. Tento návod na používanie nechávajte vždy so spotrebičom, aj keď sa presťahujete alebo ho predáte. Používatelia musia dokonale poznať prevádzku a bezpečnostné predpisy pri obsluhu spotrebiča.

Správne použitie

- Počas činnosti nenechávajte spotrebič bez dozoru.
- Spotrebič je určený výhradne na používanie v domácnosti.
- Tento spotrebič sa nesmie používať ako pracovná, ani ako skladovacia plocha.
- Na spotrebič, do spotrebiča, ani do jeho blízkosti nekladajte žiadne horľavé kvapaliny, horľavé materiály, ani predmety, ktoré by sa mohli roztaviť (napr. plastové fólie, plastové predmety alebo hliník).
- Buďte opatrní pri zapájaní iných elektrických spotrebičov do zásuviek v blízkosti spotrebiča. Nedovoľte, aby sa elektrické káble dotýkali alebo zachytili pod spotrebič alebo horúci riad.
- Spotrebič neopravujte sami, aby ste predišli zraneniam a jeho poškodeniu. Vždy sa obracajte na servisné stredisko (pozri kapitolu Servis).

Bezpečnosť detí

- Spotrebič smú používať výhradne dospelé osoby. Dohliadajte na deti, aby sa nehrali so spotrebičom.
- Obaly ukladajte mimo dosahu detí. Hrozí nebezpečenstvo udusenía.

- Nedovoľte, aby sa k zapnutému spotrebiču približovali deti.

 **Varovanie** Aby ste zabránili tomu, že malé deti alebo domáce zvieratá náhodne zapnú spotrebič, odporúčame vám aktivovať detskú poistku.

Všeobecné bezpečnostné pokyny

- Tento spotrebič nie je určený pre osoby (vrátane detí) so zníženými fyzickými, zmyslovými a rozumovými schopnosťami ani pre osoby s nedostatočnými skúsenosťami a vedomosťami, ak nie je zabezpečený dohľad alebo poučenie o používaní spotrebiča osobou zodpovednou za ich bezpečnosť.

Inštalácia

- Skontrolujte, či sa spotrebič počas prepravy nepoškodil. Poškodený spotrebič nezapájajte. V prípade potreby sa obráťte na stredisko popredajných služieb (pozri kapitolu Servis).
- Tento spotrebič môže inštalovať, pripájať alebo opravovať iba autorizovaný servisný technik. Používajte iba originálne náhradné diely.
- Zabudované spotrebiče sa smú používať až po zabudovaní do vhodných skriniek alebo do pracovnej plochy, ktoré vyhovujú štandardom.
- Nemeňte technické vlastnosti spotrebiča, ani ho nemodifikujte. Hrozí nebezpečenstvo zranenia a poškodenia spotrebiča.

 **Varovanie** Prísne rešpektujte pokyny na elektrické pripojenie.

- Spotrebič neinštalujte, ak sa počas prepravy poškodil.

Bezpečnosť pri používaní

- Pred prvým použitím odstráňte zo spotrebiča všetky obaly, nálepky a fóliu.
- **Upozornenie! Hrozí nebezpečenstvo požiaru!** Prehriate tuky a oleje sa môžu ľahko vznietiť.
- Po každom použití varné zóny vypnite.
- Hrozí nebezpečenstvo popálenín! Nekladte na varný povrch príbory ani pokrievky, pretože sa môžu veľmi rozohriať.

⚠ Varovanie Ak je povrch prasknutý, spotrebič vypnite, aby ste sa vyhli možnosti úrazu elektrickým prúdom a zavolajte servisné stredisko (pozrite kapitolu Servis).

⚠ Varovanie Spotrebič nepoužívajte s vlhkými rukami a ovládací panel udržiavajte v suchom stave. Väčšie množstvo vody na tlačidlách ovládacieho panela spôsobí, že nebudú funkčné.

Ako predchádzať poškodeniu spotrebiča

- Sklokeramika sa môže poškodiť pádom rôznych predmetov alebo údermi riadu.

- Kuchynský riad z liatiny, odlievaného hliníka alebo riad s poškodeným dnom môže pri presúvaní poškrabať sklokeramikou.
- Aby ste predišli poškodeniu nádob na varenie a sklokeramického povrchu, dávajte pozor, aby pokrm v nádobe nevyvrel a aby sa nepripálil.
- Varné zóny nikdy nepoužívajte s prázdny kuchynským riadom ani bez riadu.
- Žiadnu časť spotrebiča nikdy nevykladajte alobalom. Nikdy nedávajte do spotrebiča ani na spotrebič plastový alebo akýkoľvek iný materiál, ktorý by sa mohol roztopiť.

Informácie o akrylamidoch

Dôležité upozornenie Podľa najnovších vedeckých poznatkov môžu veľmi pripečené pokrmy, hlavne jedlá obsahujúce škrob, predstavovať nebezpečenstvo pre zdravie následkom obsahu akrylamidov. Preto vám odporúčame, ak je to možné, pripravovať jedlá pri čo najnižších teplotách a nedovoliť, aby sa jedlá príliš zapekali.

Popis výrobku

Rozloženie varného povrchu

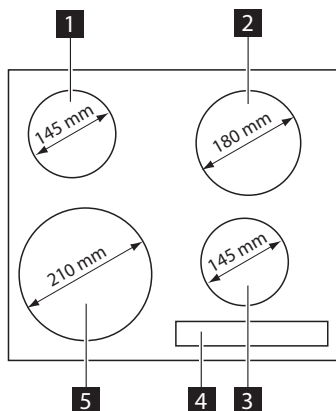

- 1** Jednoduchá varná zóna 1 200 W
- 2** Jednoduchá varná zóna 1800 W
- 3** Jednoduchá varná zóna 1 200 W
- 4** Ovládací panel
- 5** Jednoduchá varná zóna 2300 W

Rozloženie ovládacieho panelu

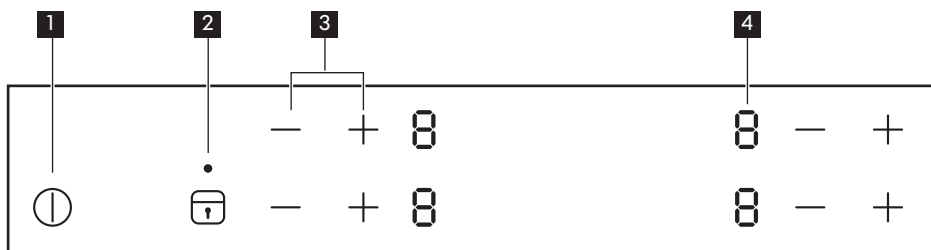

- 1** na zapnutie alebo vypnutie varného panelu
- 2** na zapnutie a vypnutie blokovania alebo detskej poisťky
- 3** **+** na zvýšenie alebo **-** na zníženie varného stupňa
- 4** Indikácia varného stupňa: , od do

Senzorové polia a indikácia Touch Control

Varná doska sa ovláda dotykem senzorových polí.

| Zobrazenie varného stupňa | Popis |
|---------------------------|----------------------------|
| | Varný panel je vypnutý |
| - | Je nastavený varný stupeň |
| | Vyskytla sa porucha |
| | Varný panel je ešte horúci |

| Zobrazenie varného stupňa | Popis |
|---------------------------|-------------------------------------|
| | Je aktivovaná detská poistka |
| | Je aktivované automatické vypínanie |

Indikátor zvyšového tepla

⚠ Varovanie Hrozí nebezpečenstvo popálenia zvyškovým teplom! Po

Každodenné používanie

⌚ Zapnutie a vypnutie

Aby ste spotrebič zapli alebo vypli, dotknite sa na 2 sekundy.

Úprava varného stupňa

Ohrev pomocou **+** zvýšite.

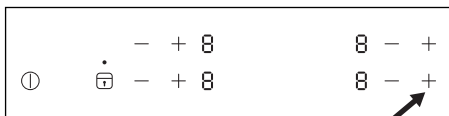

Ohrev pomocou **-** znížite.

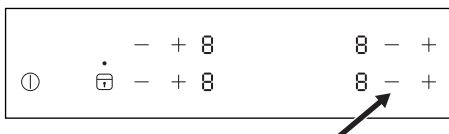

Ak chcete varnú zónu vypnúť, dotknite sa súčasne **+** a **-** pre príslušnú varnú zónu. Nastavenia sa vrátia na

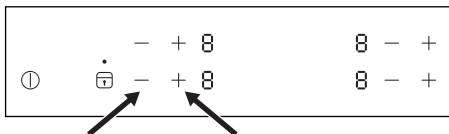

vypnutí varné zóny potrebujú istý čas, aby mohli vychladnúť. Všímajte si indikátor zvyškového tepla

Zvyškové teplo využívajte na rozpustenie potravín alebo na prihrievanie jedál.

Zablokovanie

Keď sú varné zóny zapnuté, môžete zablokovať ovládací panel, ale nie tlačidlo . Táto funkcia zabráni neúmyselnej zmene varného stupňa.

Najskôr nastavte varný stupeň.

Ak chcete spustiť túto funkciu, dotknite sa tlačidla . Na 4 sekundy sa rozsvieti symbol

Ak chcete zrušiť túto funkciu, dotknite sa tlačidla . Zobrazí sa varný stupeň, ktorý ste predtým nastavili.

Keď vypnete spotrebič, vypnete aj túto funkciu.

Detská poistka

Táto funkcia znemožňuje neúmyselné zapnutie spotrebiča.



Zapnutie detskej poistky

- Spotrebič zapnite pomocou . **Nenastavujte žiadny varný stupeň.**
- Dotknite sa tlačidla na 4 sekundy. Rozsvieti sa symbol
- Spotrebič vypnite pomocou .

Vypnutie detskej poistky

- Spotrebič zapnite pomocou . **Nenastavujte žiadny varný stupeň.** Dotknite sa tlačidla na 4 sekundy. Rozsvieti sa symbol
- Spotrebič vypnite pomocou .



Ako odstaviť detskú poistku na jedno varenie





- Spotrebič zapnete pomocou ①. Rozsvieti sa symbol .
- Dotknite sa tlačidla  na 4 sekundy. **Do 10 sekúnd nastavte varný stupeň.** Spotrebič môžete používať.
- Po vypnutí spotrebiča pomocou ① sa detská poistka znova zapne.

Automatické vypnutie

Funkcia automaticky vypína varnú dosku, ak:

- všetky varné zóny sú vypnuté.
- po zapnutí spotrebiča nenastavíte žiadny varný stupeň.
- ak senzorové pole zakryjete nejakým predmetom (panvica, utierka a pod.) na dlhšie ako približne 10 sekúnd.

- nevypnete varnú zónu do určitého času, alebo nezmeníte varný stupeň, alebo ak dôjde k prehriatiu (napr. ak jedlo v hrnci alebo panvici vyvrie). Rozsvieti sa symbol . Pred opätovným použitím musíte varnú zónu nastaviť na .

| Varný stupeň | Automatické vypnutie po |
|---|-------------------------|
|  | 6 hodinách |
|  | 5 hodinách |
|  | 4 hodinách |
|  | 1,5 hodine |

Užitočné rady a tipy

 Z varnej zóny môže po zapnutí znieť krátke bzúčanie. Ide o charakteristický jav všetkých sklokeramických varných zón, čo nemá vplyv na funkciu ani životnosť spotrebiča.

Úspora energie

- Hrnce vždy podľa možnosti zatvárajte pokrievkou.
- Riad položte na varnú zónu skôr, ako ju zapnete.

- Dno by malo byť podľa možnosti čo najhrubšie a najplochejšie.
- Varné zóny vypínajte už pred skončením času varenia, aby sa využilo zvyškové teplo
- Dná hrncov alebo panvíc a varné zóny by mali byť rovnakej veľkosti.

Ošetrovanie a čistenie

 **Varovanie** Pred čistením spotrebiča ho vypnite a nechajte vychladnúť.

 **Varovanie** Z bezpečnostných dôvodov spotrebič nečistíte prúdom pary, ani vysokotlakovým prúdom vody.

 **Varovanie** Ostré a drsné čistiace prostriedky poškodzujú spotrebič.



Vyčistite spotrebič a zvyšky odstráňte vodou a čistiacim prostriedkom po každom použití. Odstráňte aj zvyšky čistiacich prostriedkov!

 Škrabance a tmavé škvrny na sklokeramike sa už nedajú odstrániť, neovplyvňujú však funkčnosť spotrebiča.

Odstraňovanie zvyškov jedál a zájdených škvŕn:

- Zvyšky potravín s obsahom cukru, plástov, tenkých fólií treba ihneď odstrániť. Najlepším nástrojom na čistenie skleneného povrchu je škrabka (nie je súčasťou tohto spotrebiča). Položte škrabku na sklokeramický povrch tak, aby bola naklonená vo vhodnom uhle a posúvaním čepce zvyšky jedla odstraňte. Spotrebič utrite vlhkou handričkou s malým množstvom čistiaceho prostriedku. Nakoniec vyutierajte čistou handrou spotrebič dosucha.
- Škvŕny od vodného kameňa a vody, vystreknutý tuk a kovové lesklé sfarbenie možno odstrániť po vychladení spotrebiča čistiacimi na sklokeramiku alebo na antikoro.

Čo robiť, keď...







| Problém | Možná príčina | Odstránenie |
|---|---|--|
| Varné polia sa nezapnú alebo nefungujú. | Od zapnutia varnej dosky prešlo viac ako 10 sekúnd. Je aktivovaná detská poistka  . | Spotrebič znovu zapnite. Deaktivujte detskú poistku (pozrite časť „Detská poistka“). |
| Nezobrazuje sa indikátor zvyškového tepla. | Varný panel bol iba krátko v činnosti, preto ešte nie je horúci. | Ak má byť varná zóna horúca, zavolajte servisné stredisko. |
| Na indikátore varného stupňa je zobrazený symbol  a číslo. | Porucha elektroniky. | Odpojte spotrebič na niekoľko minút od elektrického napájania (vyberte poistku z domového elektrického rozvodu). Ak sa po ďalšom zapnutí symbol  zobrazí znovu, zavolajte servisné stredisko. |

V prípade poruchy sa najprv pokúste problém odstrániť sami. Ak nenájdete riešenie, zavolajte predajcu alebo servisné stredisko.

 Ak ste spotrebič nepoužívali správne alebo inštaláciu nevykonali autorizovaný technik, môže sa stať, že za návštevu pracovníka servisného strediska alebo predajcu budete musieť zaplatiť, aj keď k poruche dôjde počas záručnej doby.

Tehničné informácie

Typový štítok

| | | |
|---|---|---|
| Made in Germany © Inter IKEA Systems B.V. 1999 102.228.21 PQM 21552 |  | Model BARMHÄRTIG Typ 58 HAD 54 AO 6,5kW PNC 949 594 311 00 S NO 220V-240V AC 50-60 Hz       DGT |
|---|---|---|

Na hore uvedenom obrázku je zobrazený typový štítko spotrebiča (bez výrobného čísla vygenerovaného dynamicky pri výrobe), ktorý sa nachádza na spodnek časti krytu.



Vážený zákazník, sem prilepte nálepku, ktorú nájdete v samostatnom plastovom vrecku v obale s varnou doskou. Umožní nám to lepšie vám pomáhať, pretože v budúcnosti, keď budete potrebovať našu pomoc, môžeme presne identifikovať vašu varnú dosku. Ďakujeme vám za pomoc!

Inštalácia

Výrobca nezodpovedá za úrazy osôb ani domácich zvierat ani za poškodenie majetku spôsobené nedodržiavaním nasledujúcich požiadaviek.

⚠️ Pozor Pri inštalácii postupujte podľa dodávaných pokynov.

⚠️ Varovanie Pri inštalácii spotrebiča musíte dodržiavať zákony, nariadenia, smernice a normy platné v krajine používania (bezpečnostné pravidlá a predpisy, odborná a riadna recyklácia v súlade s predpismi atď.)!

⚠️ Varovanie Spotrebič musí byť uzemnený!

⚠️ Varovanie Hrozí nebezpečenstvo úrazu elektrickým prúdom.

- Svorka sieťového pripojenia je pod napätím.
- Odpojte svorku sieťového pripojenia od napätia.
- Uvoľnené a nevhodné zástrčky a zásuvky môžu spôsobiť prehriatie svorky.
- Pripojenia k svorkovnici musia byť správne nainštalované.
- Použite kábllovú svorku na odl'ahčenie ťahu.
- Riad'ťe sa schémou zapojenia (nachádza sa spodnej strane rámu varnej dosky).

Dôležité upozornenie Musíte dodržiavať minimálne vzdialenosti od iných spotrebičov a od nábytkových skriň alebo iného nábytku uvedené v montážnych pokynoch. Ak pod varnou doskou nie je rúra, vložte rozdeľovací panel v minimálnej vzdialenosti 20 mm od spodného dna varnej dosky.

Nepoužívajte medzi spotrebičom a pracovnou doskou silikónový tesniaci materiál. Vyhybajte sa inštalácii spotrebiča vedľa dverí a pod oknami, pretože horúci riad by mohol byť zhotovený z krúžkov pri otvorení dverí a okien.

Tento spotrebič smie nainštalovať, pripojiť a opravovať iba autorizovaný servisný technik. Používajte výhradne originálne náhradné diely.

Elektrické zapojenie

Pred pripojením skontrolujte, či menovité napätie spotrebiča na typovom štítku zodpovedá napájaciemu sieťovému napätiu. Skontrolujte aj menovitý príkon spotrebiča a uistite sa, že vodič je dostatočne dimenzovaný pre menovitý príkon spotrebiča (pozri časť Technické údaje).

Typový štítko sa nachádza na spodnej strane varnej dosky.

Spotrebič sa nedodáva so sieťovým káblom. Kábel si zakúpte u špecializovaného predajcu. V prípade zapojenia do jednofázovej alebo dvojfázovej elektrickej siete musíte použiť vhodný kábel typu H05 BB-F/H05V2V2-F Tmax 90 °C (alebo viac). Spotrebič funguje dokonale so striedavým napätím 230 V, 220 V ~ alebo 240 V ~ v sieti s frekvenciou 50 Hz.

Pri nepohyblivom pripojení je potrebné mať prostriedok na vypnutie spotrebiča. Spotrebič pripojte k sieti cez zariadenie, ktoré umožní odpojenie spotrebiča od elektrickej siete na všetkých póloch a ktoré má vzdialenosť medzi kontaktmi aspoň 3 mm, t.j. použite automatický fázový istič, istič uzemňovacieho prúdu alebo poistku. Pripojenie a pripojovacie rozvody musia byť vyhotovené presne podľa schémy zapojenia (nachádza sa na spodnom povrchu odliatku varnej dosky).

Zemniaci vodič je pripojený ku svorke označenej symbolom \perp a musí byť dlhší ako vodič vedúce elektrický prúd. Skrutky svoriek spoľahlivo dotiahnite! Nakoniec pripojovací kábel upevnite izolačnou svorkou sieťového kábla a pevne zatvorte kryt (aby zaskočil na svoje miesto).

⚠ Varovanie Po pripojení k sieťovému napájaniu skontrolujte, či sú všetky varné zóny pripravené na použitie ich krátkym zapnutím na maximálnu úroveň.



Ochrana životného prostredia

Symbol  na výrobku alebo na jeho obale, návode na použitie a záručnom liste znamená, že s výrobkom sa nesmie zaobchádzať ako s komunálnym odpadom. Namiesto toho je potrebné ho odovzdať do najbližšieho zmluvného zberného dvora vykonávajúceho zber odpadu z elektrozariadení za účelom jeho ďalšieho zhodnotenia a spracovania, prípadne predajni pri kúpe nového výrobku, ak táto predajňa uskutočňuje spätný odber. Prispajte preto k tomu, aby bol odpad zhodnotený a zneškodnený environmentálne vhodným spôsobom tak, aby sa predišlo jeho negatívnym vplyvom na životné prostredie a ľudské zdravie.

Podrobnejšie informácie nájdete na internetovej stránke www.envidom.sk.

Materiál obalu

Materiály označené symbolom  sú recyklovateľné. Obal vhod'ite do určenej nádoby na zber odpadu určeného na recykláciu.

Pred likvidáciou spotrebiča

- ⚠ Varovanie** Pri likvidácii spotrebiča dodržiavajte nasledujúce pokyny:
- Vytiahnite zástrčku prívodného elektrického kábla zo sieťovej zásuvky.
 - Odrežte prívodný elektrický kábel a zlikvidujte ho.

ZÁRUKA IKEA

Ako dlho platí záruka IKEA?

Platnosť tejto záruky je päť (5) rokov od pôvodného dátumu nákupu spotrebiča v predajni IKEA, okrem záruky na spotrebiče LAGAN, na ktoré sa vzťahuje iba dvojročná (2) záruka. Ako doklad o nákupe sa vyža-

duje pôvodný pokladničný blok. V prípade opravy počas platnosti záruky sa platnosť záruky spotrebiča, ani nových dielov nepredlži.

Na ktoré spotrebiče sa nevzťahuje päťročná (5) záruka IKEA?

Na ponuku spotrebičov s názvom LAGAN a všetky spotrebiče kúpené pred 1. augustom 2007

Kto vykonáva servis?

Servisná služba IKEA zaručuje servis prostredníctvom vlastných prevádzok alebo siete servisných partnerov.

Na čo sa vzťahuje záruka?

Záruka sa vzťahuje na poruchy spotrebiča spôsobené výrobnými alebo materiálovými chybami od dátumu nákupu v predajni IKEA. Táto záruka sa vzťahuje výhradne na spotrebiče používané v domácnosti. Výnimky sú uvedené pod titulom "Na čo sa nevzťahuje táto záruka?" Počas doby platnosti záruky budú náklady na odstránenie porúch, napr. opravy, náhradné diely, prácu a dopravu, hradené za podmienky, že spotrebič bude prístupný na vykonanie opravy bez toho, že by boli nevyhnutné špeciálne výdavky a že porucha je spôsobená výrobnými alebo materiálovými chybami, na ktoré sa vzťahuje záruka. Za týchto podmienok sa aplikujú predpisy EÚ (č. 99/44/EG) a príslušné miestne predpisy. Vymenené diely sa stanú vlastníctvom spol. IKEA.

Čo spol. IKEA urobí pre nápravu problému?

Servisné stredisko určené spol. IKEA výrobok zhodnotí a rozhodne, na vlastnú zodpovednosť, či sa na poruchu spotrebiča vzťahuje záruka. V prípade, že sa na poruchu vzťahuje záruka, servisné stredisko IKEA alebo autorizovaný servisný partner prostredníctvom svojich vlastných servisných prevádzok, na vlastnú zodpovednosť, opraví pokazený výrobok alebo ho vymení za rovnaký alebo porovnateľný výrobok.

Na čo sa nevzťahuje táto záruka?

- Normálne opotrebovanie a poškodenie.

- Úmyselné poškodenie alebo poškodenie nedbalosťou, škody spôsobené nedodržaním pracovných postupov, nesprávna inštalácia alebo zapojenie do elektrickej siete s nesprávnym napätím, poškodenie spôsobené chemickou alebo elektrochemickou reakciou, hrdza, korózia alebo poškodenie vodou vrátane škôd spôsobených nadmerným množstvom vodného kameňa v dodávanej vode, ale nielen tým, škody spôsobené mimoriadnymi podmienkami životného prostredia.
- Spotrebný materiál vrátane batérií a žiaroviek.
- Časti bez funkcií a dekoračné časti, ktoré bežne neovplyvňujú normálne používanie spotrebiča, vrátane škrabancov a možných farebných zmien.
- Náhodné poškodenie spôsobené cudzími predmetmi alebo látkami, poškodenie čistiaciach alebo uvoľnených filtrov, systém, odvodu vody alebo zásuvky na saponáty.
- Poškodenie nasledujúcich častí: keramické sklo, príslušenstvo, koše na riad a príbor, prívodné a odtokové hadice, tesnenia, žiarovky a kryty osvetlenia, obrazovky, ovládacie gombíky, puzdrá a časti krytov. S výnimkou prípadov, kedy sa dá dokázať, že uvedené poškodenia sú následkom výrobných chýb.
- Prípady, pri ktorých nebola zistená žiadaná porucha pri prehliadke technikom.
- Opravy, ktoré neboli vykonané v autorizovanom stredisku a/alebo stredisku autorizovaného servisného partnera alebo prípady, kedy neboli použité originálne náhradné diely.
- Opravy chýb spôsobených nesprávnou inštaláciou alebo za nedodržania technických špecifikácií.
- Použitie spotrebiča v prostredí odlišnom od domácnosti, napr. profesionálne použitie.

- Poškodenia spôsobené pri preprave. Ak zákazník prepravuje tovar domov alebo na nejakú inú adresu, IKEA nenesie zodpovednosť za žiadnu škodu, ktorá by mohla vzniknúť počas prepravy. Naopak, ak IKEA doručí výrobok zákazníčkovi na jeho adresu, na poškodenia výrobku vzniknuté počas prepravy sa vzťahuje táto záruka.
- Náklady za vykonanie začiatkovej inštalácie spotrebiča IKEA. V prípade, že poskytovateľ servisných služieb IKEA alebo ním poverený servisný partner opraví alebo vymení spotrebič za podmienok tejto záruky, poskytovateľ servisných služieb alebo ním poverený servisný partner znovo nainštaluje opravený spotrebič alebo nainštaluje nahradený, podľa potreby.

Toto obmedzenie sa nevzťahuje sa bezpreručovú prácu vykonávanú odborníkom použitím našich originálnych dielov na prispôbenie spotrebiča technickým požiadavkám bezpečnostných predpisov inej krajiny EÚ.

Ako sa aplikujú vnútroštátne predpisy

Záruka IKEA vám poskytuje špecifické práva, ktoré sa môžu zhodovať alebo presahovať nároky vnútroštátnych práv, meniacich sa v závislosti od krajiny.

Oblasť platnosti

U spotrebičov kúpených v jednej krajine EÚ a prenesených do inej krajiny EÚ budú servis poskytovať prevádzky servisu za normálnych záručných podmienok novej krajiny. Povinnosť vykonania servisu v rámci záruky sa vzťahuje iba na:

- spotrebiče, ktoré vyhovujú technickým požiadavkám krajiny, v ktorej sa žiada o záručnú opravu.
- spotrebič vyhovuje údajom a je nainštalovaný podľa pokynov v inštaláčnej príručke za dodržania bezpečnostných predpisov.

Určené servisy pre spotrebiče IKEA:

Prosím, neváhajte a kontaktujte servis IKEA na:

1. požiadaní o zásah v rámci tejto záruky;

2. požiadaní o vysvetlenia pri inštalácii spotrebiča IKEA v kuchynskej linke IKEA. Servis sa nevzťahuje sa objasnenia týkajúce sa:
 - inštalácie celej kuchynskej linky IKEA;
 - elektrického zapojenia (ak sa spotrebiče dodávajú bez zástrčky a kábla), vodovodnej a plynovej prípojky, pretože ich musí vykonať autorizovaný servisný technik.
3. otázok o objasnenie obsahu návodu na používanie a špecifikácií spotrebiča IKEA.

Aby sme Vám vždy poskytovali najlepšie služby servisu, predtým, ako nám zavoláte, prečítajte si, prosím, starostlivo pokyny na montáž a/alebo návod na používanie.

Ako nás kontaktovať, keď potrebujete servis

Pozrite si poslednú stranu tohto návodu, kde nájdete kompletný zoznam kontaktov IKEA a príslušné vnútroštátne telefónne čísla.

Dôležité upozornenie Na zaručenie poskytnutia rýchlej služby vám odporúčame použiť špecifické telefónne čísla uvedené v zozname na konci tohto návodu. Vždy použite čísla uvedené v návode špecifického spotrebiča, ktorého opravu potrebujete. Predtým, ako nás zavoláte, pripravte si číslo výrobku IKEA (8-ciferný kód), ktorého opravu potrebujete.

Dôležité upozornenie ODLOŽTE SI POKLADNIČNÝ BLOK!

Je to Váš doklad o nákupe a budete ho potrebovať pri požiadaní o záručnú opravu. Nezabudnite, že na pokladničnom bloku je názov a číslo výrobku IKEA (8-ciferný číselný kód) každého spotrebiča, ktorý ste kúpili.

Potrebujete mimoriadnu pomoc?

Ak máte akékoľvek doplnkové otázky, ktoré sa nevzťahujú na servis spotrebičov, obráťte sa na najbližšiu telefónnu službu predajne IKEA. Predtým, ako nás zavoláte, si pozorne prečítajte dokumentáciu spotrebiča.

Turinys

| | | | |
|------------------------------------|----|----------------------|----|
| Saugos informacija | 47 | Ką daryti, jeigu... | 52 |
| Gaminio aprašymas | 49 | Techninė informacija | 52 |
| Kasdienis naudojimas | 50 | Įrengimas | 53 |
| Naudinga informacija ir patarimai. | 51 | Aplinkosauga | 54 |
| Valymas ir priežiūra | 51 | „IKEA“ GARANTIJA | 54 |

Galimi pakeitimai.

⚠ Saugos informacija

i Tam, kad užtikrintumėte savo saugą ir kad prietaisas gerai veiktų, prieš įrengdami ir naudodami, atidžiai perskaitykite šį vadovą. Šias instrukcijas laikykite kartu su prietaisu, net tada, kai jį perkeliate ar paroduodate. Naudotojai turi būti gerai susipažinę su prietaiso veikimu ir saugos ypatumais.

Naudojimas pagal paskirtį

- Nepalikite veikiančio prietaiso be priežiūros.
- Šis prietaisas skirtas naudoti tik buityje.
- Prietaisas draudžiama naudoti kaip darbinį paviršių, ant jo draudžiama laikyti daiktus.
- Nestatykite ir nelaikykite ant prietaiso arba arti jo degių skysčių, lengvai užsiliepsnojančių medžiagų arba galinčių išsilydyti daiktų (pvz., plastikinės plėvelės, plastmasės, aliuminio).
- Būkite atsargūs jungdami elektros prietaisus į šalia esančius elektros lizdus. Saugokite jungiamuosius laidus, kad jie nesiliestų prie prietaiso arba karštų prikaistuvių arba nebūtų jo jais prispausti.
- Nemėginkite remontuoti prietaiso savarankiškai, kad nesusižeistumėte ir nesugadintumėte prietaiso. Visada kreipkitės į garantinio techninio aptarnavimo tarnybą (žr. techninio aptarnavimo skyrių).

Vaikų sauga

- Prietaisą gali naudoti tik suaugusieji. Pasirūpinkite vaikų priežiūra ir neleiskite jiems žaisti su prietaisu.

- Visas pakuotės medžiagas laikykite vaikams nepasiekiamoje vietoje. Kyla pavojus uždusti.
- Neleiskite vaikams būti šalia, kai prietaisas įjungtas.

⚠ Išpėjimas Įjunkite vaikų saugos užraktą, kad maži vaikai ar naminiai gyvūnai atsitiktinai neįjungtų prietaiso.

Bendrieji saugos reikalavimai

- Vaikams ir asmenims, nesugebantiems saugiai naudotis prietaisu dėl savo psichikos, jutiminės arba protinės negalios arba patirties bei žinių trūkumo, negalima naudotis šiuo prietaisu be už šių asmenų saugumą atsakingų asmenų priežiūros ir nurodymų.

Įrengimas

- Patikrinkite, ar prietaisas neapgadintas transportavimo metu. Jei prietaisas apgadintas, nejunkite jo. Jeigu reikia, kreipkitės į pogarantinio techninio aptarnavimo tarnybą (žr. techninio aptarnavimo skyrių).
- Tik įgaliojotojo techninio aptarnavimo centro specialistas gali įrengti, prijungti arba remontuoti šį prietaisą. Naudokite tik originalias atsargines dalis.
- Integruojamus prietaisus leidžiama naudoti tik juos įrengus tinkamose spintelėse su reikalavimus atitinkančiais stalviršiais.
- Nemodifikuokite šio prietaiso ir nemėginkite keisti jo techninių savybių. Galite susižeisti arba sugadinti prietaisą.

⚠ Įspėjimas Tiksliai vadovaukitės elektros ir dujų prijungimo instrukcija.

- Jeigu vežant prietaisas buvo apgadintas, nejunkite į elektros tinklą.

Sauga naudojimosi metu

- Prieš naudodami pirmą kartą, nuo prietaiso nuimkite visas pakuotės medžiagas, lipdukus ir apsauginę plėvelę.
- **Įspėjimas! Kyla gaisro pavojus!** Perkaitinti riebalai ir aliejus labai lengvai užsiliepsnoja.
- Nebenaudojamas kaitvietes visada išjunkite.
- Galite nusidėginti!

⚠ Įspėjimas Jeigu paviršius įtrūkęs, prietaisą išjunkite, kad nepatirtumėte elektros smūgio, ir kreipkitės į pogarantinio techninio aptarnavimo tarnybą (žr. techninio aptarnavimo skyrių).

⚠ Įspėjimas Prietaiso nenaudokite, jeigu jūsų rankos drėgnos; valdymo skydelio paviršius privalo būti sausas. Jeigu ant valdymo skydelio mygtukų pateks daug vandens, jie nebeveiks.

Tinkama prietaiso eksploatacija

- Stiklo keramiką gali pažeisti nukritę daiktai arba ją galima sudaužyti ant jos nu-metus prikaistuvį.

- Jei stiklo keramikos paviršiumi stumdomi ketaus, lieto aliuminio prikaistuviai arba prikaistuviai su pažeistu dugnu, paviršius gali susibraižyti.
- Kad nepažeistumėte prikaistuvių ir stiklo keraminio paviršiaus, pasirūpinkite, kad prikaistuviai ir keptuvės nekaistų tuščios.
- Kaitviečių nenaudokite ant jų pastatę tuščius prikaistuvius arba be prikaistuvių.
- Jokių prietaiso dalių ir jokiais atvejais negalima uždengti aliuminio folija. Jokiu būdu nedėkite į orkaitę plastikinių ar kitų daiktų, kurie gali ištirpti prietaise arba prisilietę prie jo.

Informacija apie akrilamidus

Svarbu Remiantis naujausiomis mokslo žiniomis intensyvus maisto skrudinimas, ypač tų produktų, kurių sudėtyje yra krakmolo, dėl sudėtyje esančių akrilamidų gali kelti grėsmę sveikatai. Dėl šios priežasties rekomenduojame gaminti maistą kiek įmanoma žemesnėje temperatūroje ir maisto pernelyg neskrudinti.

Gaminio aprašymas

Maisto gaminimo paviršių išdėstymas

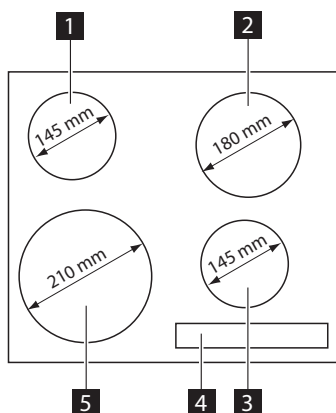

- 1** Vienguba 1 200 W galios kaitvietė
- 2** Vienguba 1 800 W galios kaitvietė
- 3** Vienguba 1 200 W galios kaitvietė
- 4** Valdymo skydelis
- 5** Vienguba 2 300 W galios kaitvietė

Valdymo skydelio išdėstymas

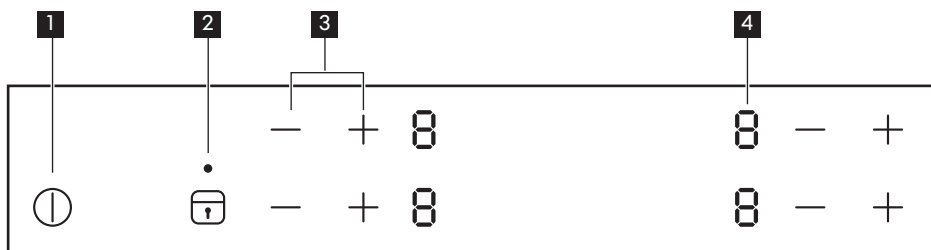

- 1** viryklei įjungti arba išjungti
- 2** mygtukų užrakto arba vaikų saugos įtaisui įjungti ir išjungti
- 3** kaitinimo nustatymams didinti arba – mažinti
- 4** Kaitinimo lygio rodmuo: , nuo iki

Jutiklinių mygtukų laukai ir rodmensys

Viryklė valdoma liečiant jutiklių laikus.

| Kaitinimo nuostatos rodmuo | Aprašymas |
|----------------------------|---------------------------------|
| | Kaitvietė išjungta |
| | Kaitinimo nustatymas nustatytas |
| | Atsirado veikimo triktis |
| | Kaitvietė dar šilta |
| | Veikia vaikų saugos įtaisas |

| Kaitinimo nuostatos rodmuo | Aprašymas |
|----------------------------|------------------------------------|
| [-] | Apsauginė išjungimo sistema veikia |

Likusio karščio indikatorius

⚠ Ispėjimas Dėl likusio karščio kyla pavojus nusideginti! Išjungus kaitvietės,

jos atvėsta ne iš karto. Stebėkite likusio karščio šilumos indikatorių [H].

Kaitvietei auštant, jos likusį karštį galite naudoti produktams atšildyti arba norėdami maistą išlaikyti šiltą.

Kasdienis naudojimas

Ⓛ Įjungimas ir išjungimas

Palaikykite nuspaudę Ⓛ 2 sekundes, kad įjungtumėte prietaisą.

Kaitinimo nuostatos nustatymas

Nustatykite kaitinimo nuostatą, paspausdami + nuostatai didinti.

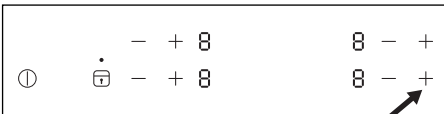

Nustatykite kaitinimo nuostatą, paspausdami – nuostatai mažinti.

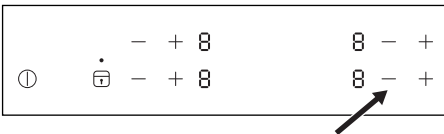

Norėdami išjungti kaitvietę, vienu metu palieskite atitinkamos kaitvietės mygtukus + ir –. Nuostatos bus panaikintos ir bus rodoma [H].

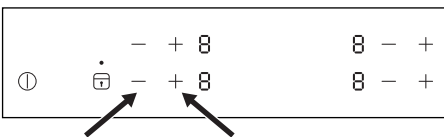

Užrakinimas

Kaitvietėms veikiant, galite užrakinti valdymo skydelį, bet ne Ⓛ. Taip galima išvengti atsitiktinio kaitinimo nustatymo pakeitimo.

Pirmiausia pasirinkite kaitinimo nustatymą. Norėdami įjungti šią funkciją, palieskite [T]. Simbolis [L] rodomas 4 sekundes.

Norėdami išjungti šią funkciją, palieskite [T]. Pasirodo jūsų anksčiau nustatytas kaitinimo lygis.

Išjungus prietaisą, išjungiama ir ši funkcija.

Apsaugos nuo vaikų užraktas

Ši funkcija apsaugo, kad prietaisas nepradėtų veikti atsitiktinai.

Vaikų saugos įtaiso įjungimas

- Įjunkite prietaisą, naudodami Ⓛ. **Kaitinimo lygio nenustatykite.**
- Palieskite [T] ir palaikykite 4 sekundes. Pasirodo simbolis [L].
- Išjunkite prietaisą, naudodami Ⓛ.

Vaikų saugos įtaiso išjungimas



- Įjunkite prietaisą, naudodami Ⓛ. **Kaitinimo lygio nenustatykite.** Palieskite [T] ir palaikykite 4 sekundes. Pasirodo simbolis [H].
- Išjunkite prietaisą, naudodami Ⓛ.







Vaikų saugos užrakto išjungimas tik vienai gamtinimo sesijai

- Įjunkite prietaisą, naudodami Ⓛ. Pasirodo simbolis [L].
- Palieskite [T] ir palaikykite 4 sekundes. **Per 10 sekundžių nustatykite kaitinimo lygį.** Galite naudoti prietaisą.
- Kai kaitlentę išjungiame naudodami Ⓛ, vaikų saugos įtaisas vėl įsijungia.

Automatinis išsijungimas

Ši funkcija automatiškai išjungia kaitlentę, jeigu:

- abi kaitvietės yra išjungtos.
- įjungę kaitlentę, nenustatėte kaitinimo nuostatos.
- kokiais nors daiktais (prikaistuviu, šluoste ar pan.) ilgiau nei maždaug 10 sekundžių uždengėte jutiklių lauką.
- jeigu praėjus tam tikram laiko tarpui kaitvietė neišjunginama arba jeigu temperatūros nuostata nepakeičiama, arba įvyksta perkaitimas (pvz., kai išgaruoja visas puode viręs vanduo). Užsidega simbolis . Norėdami vėl naudoti prietaisą, privalote nustatyti kaitvietės nuostatą .

| Kaitinimo nuostata | Automatinis išsijungimas po |
|---|-----------------------------|
|  -  | 6 valandų |
|  -  | 5 valandų |
|  | 4 valandų |
|  -  | 1,5 valandos |

Naudinga informacija ir patarimai.

 Įjungus kaitvietę, trumpai gali būti girdimas ūžesys. Tai būdinga visoms stiklo keraminėms kaitvietėms; jokių neigiamų poveikių prietaiso funkcijoms ar tarnavimo laikui nėra.

Energijos taupymas

- Jei įmanoma, visada uždenkite puodus dangčiais.

- Prikaistuvį ant kaitvietės visada dėkite prieš įjungdami kaitvietę.
- Dugnas turi būti kuo storesnis ir lygesnis.
- Kaitvietes išjunkite prieš baigdami virti, kad būtų panaudojamas likęs karštis
- Prikaistuvio dugnas ir kaitvietė turi būti vienodo dydžio.

Valymas ir priežiūra

 **Įspėjimas** Prieš pradėdami valyti, išjunkite prietaisą ir palaukite, kol jis atvės.

 **Įspėjimas** Saugumo sumetimais nevalykite prietaiso garais arba aukšto slėgio valymo įrenginiais.



 **Įspėjimas** Aštrios ir abrazyvinės valymo priemonės gadina prietaisą. Prietaisą valykite ir likučius pašalinkite, nuvalydami vandeniu ir plovimo skysčiu. Taip pat nuvalykite ir valymo priemonių likučius!

 Įbrėžimai ar nepašalinamos tamsios dėmės ant stiklo keramikos paviršiaus neturi įtakos prietaiso veikimui.

Nešvarumų ir sunkiai pašalinamų dėmių valymas:

1. Maistą, kuriame yra cukraus, plastiko, aliuminio folijos likučių, būtina tuoj pat pašalinti; stiklo paviršių geriausia valyti grandykle (su prietaisu nepateikiama). Grandyklę prie stiklo keraminio paviršiaus pridėkite kampu ir pašalinkite likučius, grandyklę stumdami paviršiumi. Prietaisą nušluostykite drėgnu audiniu su trupučiu plaunamojo skysčio. Galiausiai nusauskite prietaisą švariu skudurėliu.
2. Kalkių ir vandens dėmes, riebalus ir metalo spalvos dėmes galite pašalinti nuo prietaiso paviršiaus jam atvėsus ir naudodami stiklo keramikai ir nerūdijančiam plienui skirtais valikliais.

Ką daryti, jeigu...







| Problema | Galima priežastis | Pataisymas |
|--|---|---|
| Kaitvietės neįsijungia arba neveikia. | Nuo kaitlentės įjungimo praėjo daugiau kaip 10 sekundžių. | Iš naujo įjunkite prietaisą. |
| | Įjungtas vaikų saugos įtaisas  . | Išjunkite vaikų saugos įtaisą (žr. skyrių „Vaikų saugos įtaisas“). |
| Likusio karščio indikatorius nieko nerodo. | Kaitvietė veikė tik trumpai, todėl nespėjo įkaisti. | Jeigu kaitvietė turėtų būti karšta, kreipkitės į į pogarantinio techninio aptarnavimo tarnybą. |
| Kaitinimo nuostatos ekrane rodomas simbolis  ir skaičius. | Elektronikos triktis. | Kelioms minutėms išjunkite prietaisą iš elektros tinklo (išimkite namų elektros instaliacijos saugiklį). Jei įjungus prietaisą vėl rodoma  , kreipkitės į techninės priežiūros centrą. |

Kilus sutrikimui, iš pradžių pabandykite problemos sprendimą rasti patys. Jeigu gedimo priežasties nustatyti nepavyksta, kreipkitės į prietaisą pardavusią įmonę arba į įgaliotą techninės priežiūros centrą.

 Jeigu neteisingai naudojotės prietaisu arba jeigu prietaisą įrengė ne įgaliotas inžinierius, už pogarantinio klientų techninės priežiūros specialisto ar prekybos atstovo apsilankymą gali tekti sumokėti, net jeigu garantinis periodas nesibaigė.

Techninė informacija

Techninių duomenų lentelė

| | |
|---|--|
| Made in Germany © Inter IKEA Systems B.V. 1999 102.228.21 PQM 21552  | Model BARMHÄRTIG Typ 58 HAD 54 AO 6,5kW PNC 949 594 311 00 S NO 220V-240V AC 50-60 Hz       |
|---|--|

Pirmiau esančiame paveikslėlyje pavaizduota prietaiso techninių duomenų lentelė (be serijos numerio, kuris dinamiškai sukuriamas gamybos proceso metu); ji yra korpuso apatiniame paviršiuje.

Gerb. Kliente, čia priklijuokite lipduką, kurį rasite specialiame plastikiniame maišelyje, esančiame viryklės pakuotės viduje. Tuomet mums bus lengviau tiksliai nustatyti jūsų viryklę tuo atveju, jeigu vėliau jums prireiktų mūsų pagalbos. Ačiū už pagalbą!

Įrengimas

Gamintojas neatsako už jokių žmonių ar gyvūnų sužeidimus ar žalą turtui, kilusią nesilaikant pirmiau minėtų saugos reikalavimų.

⚠ Atsargiai Tęskite įrengimą pagal surinkimo instrukciją.

⚠ Įspėjimas Įrengimo proceso metu privaloma laikytis jūsų šalyje galiojančių įstatymų, potvarkių, taisyklių ir normų (elektros saugos taisyklių bei reikalavimų, tinkamos utilizacijos pagal atitinkamus reglamentus ir pan.)!

⚠ Įspėjimas Prietaisą būtina įžeminti!

⚠ Įspėjimas Kyla elektros smūgio pavojus.

- Elektros tinklo išvade yra įtampa.
- Atjunkite įtampą nuo elektros tinklo išvadų.
- Dėl atsilaisvusių ar netinkamų kištuko ir elektros lizdo jungčių išvadas gali perkaisti.
- Kreipkitės į kvalifikuotą elektriką, kad jis tinkamai įrengtų suveržiamąsias jungtis.
- Ant laido įrenkite įtempimą mažinančią sąvaržą.
- Vadovaukitės sujungimo schema (esančia viryklės korpuso apačioje).

Svarbu Būtina paisyti minimalių atstumų iki kitų prietaisų ir baldų arba kitų įrenginių, vadovaujantis surinkimo instrukcija. Jeigu po kaitlentė orkaitė neįrengta, 20 mm atstumu nuo kaitlentės apačios įdėkite skiriamąją plokštę.

Tarp prietaiso ir stalviršio netepkite silikoniinio sandariklio. Stenkitės nemontuoti šio prietaiso šalia durų ir po langais, nes atidarant duris ar langus, jie gali nuversti įkaitusius prikaistuvius nuo kaitviečių.

Tik įgaliotojo techninio aptarnavimo centro specialistas gali įrengti, prijungti arba remontuoti šį prietaisą. Naudokite tik originalias atsargines dalis.

Elektros prijungimas

Prieš prijungdami prietaisą prie elektros tinklo, patikrinkite ar techninių duomenų lentelėje nurodyta prietaiso nominali įtampa atitinka elektros tinklo įtampą. Taip pat patikrinkite prietaiso elektros galią ir įsitikinkite, ar elektros laidas yra pakankamo skersmens, kad atitiktų prietaiso elektros galią (žr. skyrių „Techniniai duomenys“).

Techninių duomenų lentelę rasite ant apatinio kaitlentės korpuso.

Šis prietaisas pristatomas be maitinimo kabelio. Įsigykite tinkamą kabelį specializuotoje parduotuvėje. Vienfazio ar dvifazio jungimo atveju reikia naudoti H05 BB-F/H05V2V2-F Tmaks. 90 °C (atitinkamą ar aukštesnės klasės) tipo elektros kabelį.

Šis prietaisas veikia idealiai, prijungtas prie 230 V, 220 V arba 240 V ~ 50 H kintamosios srovės elektros tinklo.

Fiksuotoje elektros laidų sistemoje privalo būti įrengtas atjungimo įtaisas. Prijunkite prietaisą prie elektros tinklo, naudodami įtaisą, kuris leidžia atjungti prietaisą nuo elektros tinklo ties visais poliais, tarp kontaktų palikdami bent 3 mm tarpą, pvz., liniją apsaugantį automatinį jungiklį, apsaugos nuo nuotėkio atjungiamąjį įtaisą arba saugiklį.

Prijungimas ir jungiamosios jungtys privalo būti atliktos vadovaujantis sujungimo schema (ją rasite viryklės korpuso apačioje).

Įžeminimo laidas turi būti prijungtas prie gnybto, pažymėto simboliu \perp ; jis privalo būti ilgesnis už laidus, kuriais teka elektros srovė. Tvirtai priveržkite gnybtų varžtus! Paibaigoje užtvirtinkite jungiamąjį kabelį maitinimo kabelio gnybtu ir dangteliu, uždaromu tvirtai paspaudžiant (užfiksuojant).

⚠ Įspėjimas Prijungę prietaisą prie maitinimo tinklo, patikrinkite, ar visos kaitvietės tinkamai veikia, trumpam nustatydami maksimalią kiekvienos kaitvietės galią.



Aplinkosauga

Šis ant produkto arba jo pakuotės esantis simbolis  nurodo, kad su šiuo produktu negalima elgtis kaip su buitiniams šiukšlėmims. Jį reikia perduoti atitinkam surinkimo punktui, kad elektros ir elektronikos įranga būtų perdirbta. Tinkamai išmesdami šį produktą, jūs prisidėsite prie apsaugos nuo galimo neigiamo poveikio aplinkai ir žmonių sveikatai, kurį gali sukelti netinkamas šio produkto išmetimas. Dėl išsamesnės informacijos apie šio produkto išmetimą, prašom kreiptis į savo miesto valdžios įstaigą, buitinių šiukšlių išmetimo tarnybą

arba parduotuvę, kurioje pirkote šį produktą.

Pakuotės medžiagos

Simboliu  pažymėtos medžiagos gali būti pakartotinai perdirbtos. Išmeskite pakuotę į atitinkamą atliekų surinkimo konteinerį, kad ji būtų perdirbta.

Prieš išmetant prietaisą

 **Įspėjimas** Norėdami išmesti prietaisą, atlikite šiuos veiksmus:

- Ištraukite maitinimo laido kištuką iš elektros lizdo.
- Nupjaukite maitinimo laidą ir išmeskite jį.

„IKEA“ GARANTIJA

Kiek laiko galioja „IKEA“ garantija?

Ši garantija galioja penkis (5) metus nuo tos dienos, kai įsigyjate prietaisą iš „IKEA“, nebent prietaisas būtų pavadintas „LAGAN“ – tokiu atveju jam taikoma dviejų (2) metų garantija. Originalų gaminio pirkimo čekį būtina išsaugoti kaip pirkimo įrodymą. Jei gu prireiktų atlikti remonto darbus pagal garantiją, prietaiso garantinis laikotarpis nepratęsiamas.

Kuriems prietaisams penkių (5) metų „IKEA“ garantija netaikoma?

Prietaisų „LAGAN“ asortimentui ir visiems prietaisams, įsigytiems iš „IKEA“ iki 2007 m. rugpjūčio 1 d.

Kas atliks techninį aptarnavimą?

Techninį aptarnavimą atliks arba pats „IKEA“ techninio aptarnavimo paslaugų teikėjas, arba įgaliotųjų techninio aptarnavimo partnerių tinklas.

Kam galioja ši garantija?

Ši garantija galioja prietaiso gedimams, atsiradusiems dėl konstrukcijos arba medžiagų defektų; garantija įsigalioja nuo gaminio pirkimo iš „IKEA“ datos. Ši garantija galioja tik tuo atveju, jeigu gaminiai naudojami namų ūkyje. Išimtyms išdėstytos skyriuje „Kam negalioja ši garantija?“. Garantinio laikotarpio metu bus padengiamos išlaidos už gedimo pataisymą, pavyzdžiui, remontą, dalis, darbą ir kelionės išlaidas, su sąlyga, kad prietaisas bus prieinamas remontui be ypatingų išlaidų. Šiomis sąlygomis galioja ES direktyvos (Nr. 99/44/EG) ir atitinkami vietos reglamentai. Pakeistos sugedę dalys tampa „IKEA“ nuosavybe.

Ką „IKEA“ darys, kad išspręstų problemą?

Paskirtasis „IKEA“ techninio aptarnavimo paslaugų teikėjas patikrins gaminį ir savo paties nuožiūra nuspręs, ar jam galioja ši garantija. Jeigu „IKEA“ techninio aptarnavimo paslaugų teikėjas nusprendžia, kad garantija galioja, jis, vadovaudamasis savo techninio aptarnavimo paslaugų teikimo procedūra, pats, savo nuožiūra, sugedusį gaminį arba pataiso, arba pakeičia jį tokiu pačiu ar panašiu gaminiu.

Kam ši garantija netaikoma?

- Esant įprastam nusidėvėjimui.
- Tyčinės žalos arba žalos dėl neatsargumo atveju; žalai, kurios priežastys – nesivadovavimas naudojimo instrukcija, netinkamas montavimas arba prijungimas prie netinkamos įtampos elektros lizdo; žalai, kurios priežastys – cheminė arba elektrocheminė reakcija, rūdys, korozija arba vandens padarytai žalai, įskaitant, bet neapsiribojant žala dėl per didelio kalkių kiekio vandentiekyje; žalai dėl anomalijų aplinkos sąlygų.
- Sunaudojamoms keičiamosioms dalims, įskaitant maitinimo elementus ir lemputes.
- Nefunkcinėms ir dekoratyvinėms dalims, kurios neturi įtakos įprastam prietaiso naudojimui, įskaitant bet kokius įbrėžimus ir galimą spalvų pasikeitimą.
- Netyčinei žalai, padarytai pašaliniais daiktais arba medžiagomis, valant arba atkemšant filtrus, kanalizacijos sistemas arba skalbimo/plovimo priemonių stalčius.
- Žalai, padarytai šioms dalims: keraminiam stiklui, priedams, indų ir stalo reikmenų krepšiams, vandens tiekimo ir kanalizacijos vamzdžiams, lemputėms ir lempučių gaubtams, ekranams, rankenėlėms, aptaisams ir aptaisų dalims (nebent galima būtų įrodyti, kad tokią žalą sukėlė gamybos defektai).
- Tais atvejais, kai meistro apsilankymo metu gedimo rasti nepavyko.
- Tais atvejais, kai remontą atliko ne įgaliotieji techninio aptarnavimo paslaugų teikėjai ir (arba) ne partneris, sudaręs sutartį su įgaliotąja techninio aptarnavimo tarnyba, arba tuo atveju, jeigu buvo naudotos ne originalios dalys.
- Remonto darbams atlikus netinkamą montavimą arba sumontavus ne pagal specifikaciją.
- Naudojus prietaisą ne namų ūkio aplinkoje, t. y. naudojus profesionaliems darbams.
- Žalai, padarytai pervežant. Jeigu klientas veža gaminį į savo namus arba kitu adresu, „IKEA“ nėra atsakinga už žalą, kuri gali kilti transportavimo metu. Visgi, jeigu gaminį kliento pristatymo adresu veža „IKEA“, tuomet už šio pristatymo metu gaminiui padarytą žalą atlyginama pagal šią garantiją.
- Išlaidoms už pradinį „IKEA“ prietaiso įrengimą. Visgi jeigu prietaisą pagal šios garantijos sąlygas taiso arba keičia „IKEA“ techninio aptarnavimo paslaugų teikėjas arba jo įgaliotasis techninio aptarnavimo paslaugų teikimo partneris, techninio aptarnavimo paslaugų teikėjas arba jo įgaliotasis techninio aptarnavimo paslaugų teikimo partneris iš naujo įrengia prietaisą arba, jeigu reikia, įrengia pakeistą naują prietaisą.

Šis apribojimas negalioja neprikaištingam darbui, atliktam kvalifikuoto specialisto, naudojusio savo originalias dalis, siekusio, kad prietaisas atitiktų kitos ES šalies techninių saugos specifikacijų reikalavimus.

Šalies įstatymų galiojimas

„IKEA“ garantija suteikia jums ypatingų juridinių teisių, kurios apima arba viršija vietos reikalavimus. Visgi šios sąlygos jokiais būdais neapriboja vartotojų teisių, išdėstytų nacionalinės teisės aktuose.

Galiojimo vieta

Prietaisams, įsigytiems vienoje ES šalyje ir pervežtoms į kitą ES šalį, paslaugos teikiamos pagal įprastas, toje kitoje šalyje galiojančias garantines sąlygas. Įsipareigojimas teikti paslaugas pagal garantiją vykdomas tik tuo atveju, jeigu prietaisas atitinka ir yra įrengtas pagal:

- technines šalies, kurioje pateikiama garantinė pretenzija, specifikacijas;
- montavimo instrukciją ir vartotojo vadove pateiktą saugos informaciją.

Pogarantinis „IKEA“ prietaisų techninis aptarnavimas:

Nesivarždami kreipkitės į „IKEA“ pogarantinio techninio aptarnavimo tarnybą, norėdami:

1. pateikti techninio aptarnavimo užklausą pagal šią garantiją;
2. prašyti paaiškinti, kaip įmontuoti „IKEA“ prietaisą numatytuose „IKEA“ virtuvės balduose. Tarnyba neteiks paaiškinimų, susijusių su:
 - bendruoju „IKEA“ virtuvės baldų montavimu;
 - prijungimu prie elektros tinklo (jeigu gaminys pateikiamas be elektros kištuko ir maitinimo kabelio), vandentiekio ir dujotiekio, nes šiuos darbus privalo atlikti įgaliotasis techninio aptarnavimo specialistas.
3. prašyti paaiškinti „IKEA“ prietaiso vartotojo vadovo turinį ir jo technines savybes.

Norėdami, kad mes užtikrintume jums geriausią pagalbą, prieš kreipdamiesi į mus, atidžiai perskaitykite montavimo instrukciją ir (arba) šios informacinės knygelės vartotojo vadovo skyrių.

Kaip susisiekti su mumis, jeigu jums reikia mūsų techninio aptarnavimo paslaugos?

Visą „IKEA“ paskirtųjų kontaktų ir atitinkamų tarptautinių telefonų numerių sąrašą rasite paskutiniame šio vartotojo vadovo puslapyje.

Svarbu Norint, kad paslaugos būtų teikiamos greičiau, rekomenduojame skambinti specialiais, šio vartotojo vadovo pabaigoje nurodytais telefonų numeriais. Prireikus pagalbos, visada skambinkite numeriais, kurių sąrašas pateiktas konkretaus prietaiso informacinės knygelės pabaigoje. Prieš skambindami mums, būtinai turėkite po ranka prietaiso „IKEA“ prekės numerį (8 skaitmenų kodą), kurio jums prireiks, norint gauti pagalbą.

Svarbu IŠSAUGOKITE PIRKIMO ČEKI! Tai jūsų pirkimo įrodymas, kurio reikia, norint, kad galiotų ši garantija. Atkreipkite dėmesį, kad perkant prietaisus, čekyje taip pat būna įrašytas kiekvienos „IKEA“ prekės pavadinimas ir numeris (8 skaitmenų kodas).

Reikia papildomos pagalbos?

Jeigu turėtumėte kokių nors papildomų klausimų, nesusijusių su pogarantiniu prietaisų aptarnavimu, skambinkite mūsų artimiausios „IKEA“ parduotuvės pagalbos telefono linija. Prieš kreipiantis į mus, rekomenduojame atidžiai perskaityti prietaiso dokumentaciją.

| Country | Phone number | Call Fee | Opening time |
|-----------------|---|--|--|
| België | 070 246016 | Binnenlandse gesprekskosten | 8 tot 20 Weekdagen |
| Belgique | | Tarif des appels nationaux | 8 à 20. En semaine |
| България | 0700 10 218 | Такса за повикване от страната | От 9 до 18 ч в работни дни |
| Česká republika | 246 019721 | Cena za místní hovor | 8 až 20 v pracovních dnech |
| Danmark | 70 15 09 09 | Landstakst | man.-fre. 09.00-20.00 lør. 09.00-16.00 1 søndag pr. måned, normalt første søndag i måneden |
| Deutschland | 01803-334532 | (0,09 € / Min.)* * aus dem Festnetzder DTAG; Mobilfunkpreise abweichend | 8 bis 20 Werktage |
| Ελλάδα | 211 176 8276 | Υπεραστική κλήση | 8 έως 20 κατά τις εργάσιμες ημέρες |
| España | 91 1875537 | Tarifa de llamadas nacionales | De 8 a 20 en días laborables |
| France | 0170 36 02 05 | Tarif des appels nationaux | 9 à 21. En semaine |
| Hrvatska | 01 63 23 338 | Lokalna cijena poziva | pon. - pet. 8:00 - 16:00 |
| Ireland | 0 14845915 | National call rate | 8 till 20 Weekdays |
| Ísland | 5880503 | Innanlandsgjald fyrir síma | 9 til 18. Virka daga |
| Italia | 02 00620818 | Tariffa applicata alle chiamate nazionali | dalle 8 alle 20 nei giorni feriali |
| Κυπρος | 22 030 529 | Υπεραστική κλήση | 8 έως 20 κατά τις εργάσιμες ημέρες |
| Lietuva | 5 278 06 03 | Nacionalinių pokalbių tarifai | Pr. - Ketv.: 8:00 - 12:00, 12:45 - 17:00 Pntk.: 8:00 - 12:00, 12:45 - 15:45 |
| Magyarország | 061 998 0549 | Belföldi díjszabás | Hétköznap 8 és 10 óra között |
| Nederland | 0900 235 45 32 and/or 0900 BEL IKEA | 0,10 EUR/min (niet lokaal)Incl. BTW | ma-vr 9.00-21.00 zat 9.00-20.00 zon 9.00-18.00 |
| Norge | 815 22052 | Takst innland | 8 til 20 ukedager |
| Österreich | 0810 300486 | zum Ortstarif | 8 bis 20 Werktage |
| Polska | 012 297 8787 | Stawka wg taryfy krajowej | Od 8 do 20 w dni robocze |
| Portugal | 211557985 | Chamada Nacional | 9 às 21. Dias de Semana *excepto feriados |
| România | 0212121224 | Tarif apel național | 8 - 20 în zilele lucrătoare |
| Россия | 8 495 6662929 | Действующие телефонные тарифы | с 8 до 20 по рабочим дням Время московское |
| Schweiz | 031 5500 324 | Tarif für Anrufe im Bundesgebiet | 8 bis 20 Werktage |
| Suisse | | Tarif des appels nationaux | 8 à 20. En semaine |
| Svizzera | | Tariffa applicata alle chiamate nazionali | dalle 8 alle 20 nei giorni feriali |
| Slovensko | (02) 3300 2554 | Cena vnútroštátneho hovoru | 8 až 20 v pracovných dňoch |
| Suomi | 030 600 5203 | Lankapuhelinverkosta 0,0828€/puhelu+0,032€/min Matkapuhelinverkosta 0,192€/min | arkipäivisin 8.00-20.00 |
| Sverige | 0775 700 500 | lokalsamtal (lokal taxa) | mån-fre 8.30-20.00 lör-sön 9.30-18.00 |
| Türkiye | 212 244 0769 | Ulusal arama ücreti | Hafta içi saat 09:00'dan 18:00'a kadar |
| Україна | 044 586 2078 | Міжміські дзвінки платні | 9 - 21 В робочі дні |
| United Kingdom | 020 3347 0044 | National call rate | 9 till 21. Weekdays |

