

# HYUNDAI

H-MW2417

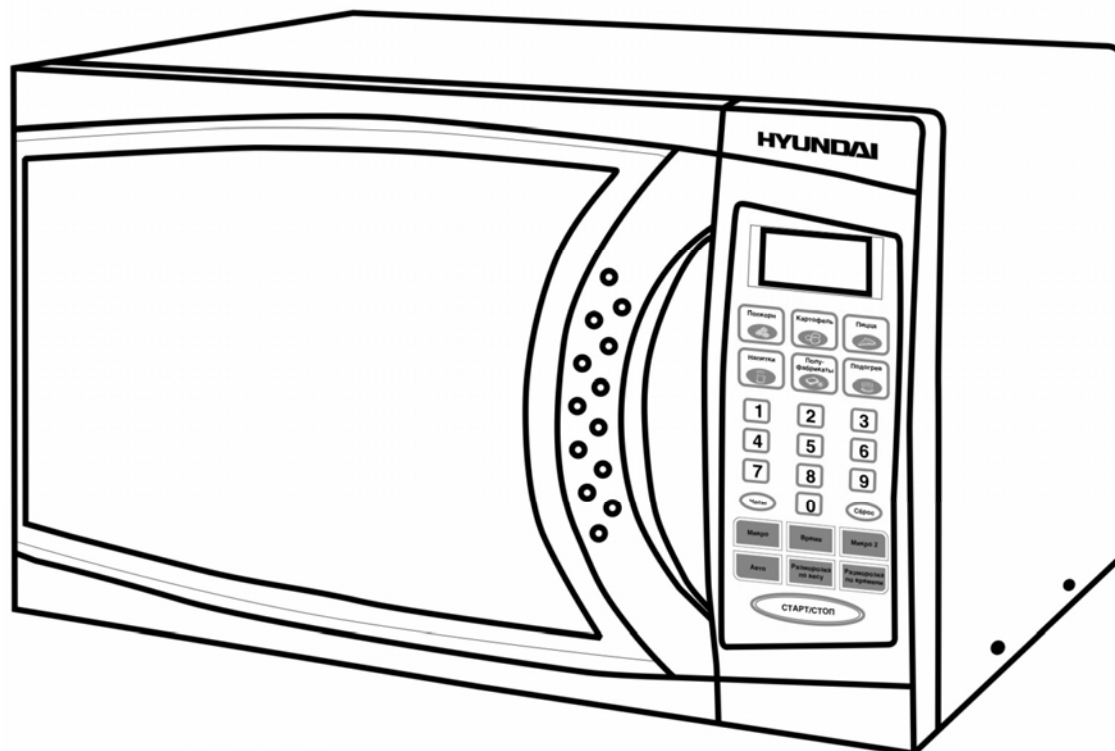

**MICROWAVE OVEN**  
**Instruction manual**

**МИКРОВОЛНОВАЯ ПЕЧЬ**  
**Руководство по эксплуатации**

## Description

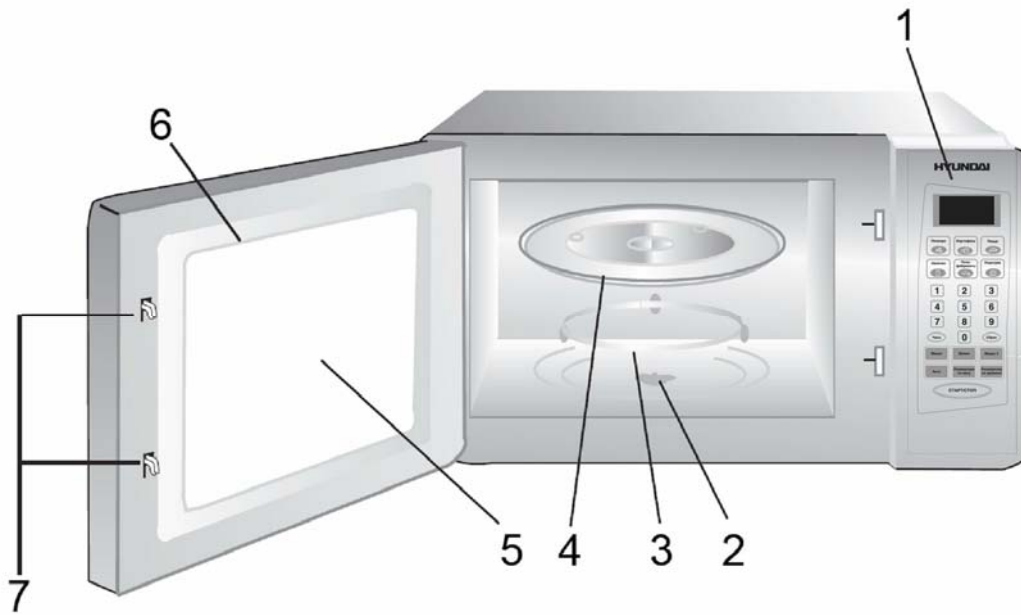

### Body

1. Control panel
2. Turntable shaft
3. Turntable ring assembly
4. Glass tray
5. Oven window
6. Door assembly
7. Door safety lock system

### Panel

1. Display
1. Auto menu modes
  - ПОПКОРН button
  - КАРТОФЕЛЬ button
  - ПИЦЦА button
  - НАПИТКИ button
  - ПОЛУФАБРИКАТЫ button
  - ПОДОГРЕВ button
3. Digit buttons
4. ЧАСЫ button
5. СБРОС button
6. Other modes
  - МИКРО button

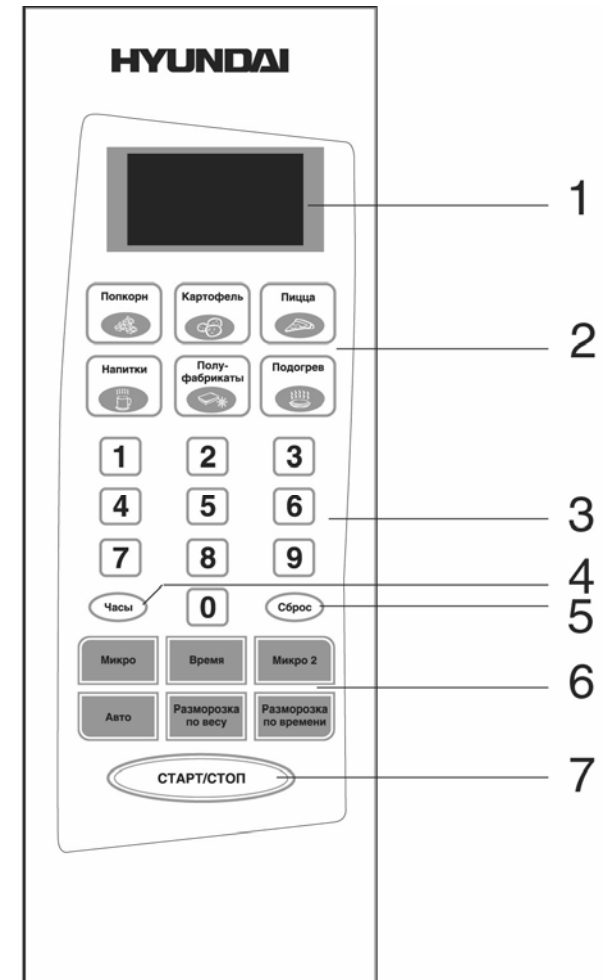

- АВТО button
- ВРЕМЯ button
- РАЗМОРОЗКА ПО ВЕСУ button
- МИКРО 2 button
- РАЗМОРОЗКА ПО ВРЕМЕНИ button
- 7. СТАРТ/СТОП button

## Important safeguards

---

**WARNING:** To reduce the risk of burns, electric shock, fire, injury to persons:

- Read all instructions before using microwave oven.
- The microwave oven is for household use only. Do not use for industrial purposes.
- Some products such as whole eggs and sealed containers (for example, close glass jars and sealed baby bottles with teat) may explode and should not be heated in microwave oven.
- Use this microwave oven only for its intended use as described in this manual.
- Close supervision is necessary, when used by children.
- Do not operate this microwave oven, if it doesn't work properly.
- To reduce the risk of fire in the oven cavity it is necessary to follow the bellow rules:
  - Do not overcook food. Carefully attend microwave oven if paper, plastic or other combustible materials are placed inside the oven.
  - Remove wire twist-ties from bags before placing food into the oven.
  - If materials inside the oven should ignite, keep oven door closed, turn oven off at the wall switch or shut off power at the fuse of circuit breaker panel.
- Always have the glass tray, roller arms, coupling and roller track in place when operating the oven.
- Do not use the oven for any reason other than food cooking. Never use it for drying clothes, paper or any other nonfood items or for sterilizing purposes.
- Do not operate the oven when empty. Do not keep any foreign object inside.
- Do not use the oven for home canning. Microwave ovens are not designed to permit proper canning.
- Do not cook eggs in the shell, as they will burst. Puncture eggs before cooking to prevent "explosion", occasionally a poached egg may burst during cooking. Be sure to cook covered and let stand one minute after cooking before removing the cover.
- Do not cook any food surrounded by a membrane, such as potatoes, chicken livers, etc without first piercing several times with a fork.
- Do not cook foods directly on the glass tray. Place food in/on proper cooking utensil before placing in the oven.
- Cookware not to use in your microwave oven:
  - Do not use metal pans or dishes with metal handles.
  - Do not use anything with metal trim.
  - Do not use paper covered with twist – ties on plastic bags.
  - Do not use melamine dishes as they contain a material, which will absorb microwave energy. This way cause the dishes to crack or char and will slow down the cooking speed.
  - Do not use burnable container such as paper, wooden, bamboo willow container.
  - The glaze is not suitable for microwave use.
  - Do not cook in a container with a restricted opening, such as a soft drink bottle or salad oil bottle, as they may explode if heating in microwave oven.
  - Do not use conventional meat or candy thermometers. These are thermometers available specifically for microwave cooking. These may be used.
- Microwave utensils should be used only in accordance with manufacturer's instructions.
- Please remember that a microwave oven heats the liquid in the container quicker that the container itself. Therefore, though the lid of a container is not hot to touch when removed from the oven please remember that the food/liquid inside will be hot.

- Always test the temperature of cooked food yourself especially if you are heating or cooking food/liquid for babies. It is advisable never to consume food/liquid straight from the oven, but allow it to stand for a few minutes and stir food/liquid to distribute heat evenly.
- Food containing a mixture of fat or water, e.g. should stand for 30-60 seconds in the oven after it has been turned off. This is to allow the mixture to settle and to prevent bubbling when a spoon is placed in the food/liquid or a stock cube is added.
- Always follow the cooking instructions, when preparing/cooking food/liquid and remember that there are certain food, e.g. Christmas puddings, jam and mincemeat, which heat up very quickly.
- The contents of feeding bottles and baby food jars are to be stirred and shaken and the temperature is to be checked before consumption, in order to avoid burns.

**WARNING:**

- If the door or door seals are damaged, the oven must not be operated, until, it is repaired by a trained person.
- It is hazardous for anyone other than a trained person to carry out any service or repair operation. Repair the unit only by qualified specialists.

**Before you call for service**

- If there is no light in the cavity:
  - the bulb blown out;
  - the door of the oven is not closed.
- If the oven fails to operate:
  - check to ensure that the control panel is programmed correctly and the timer is set.
  - check to ensure that the door is securely closed engaging the door safety lock system. Otherwise, the microwave energy will not flow into the oven.

IF NONE OF THE ABOVE RECTIFY THE SITUATION, THEN CONTACT A QUALIFIED TECHNICIAN. DO NOT TRY TO ADJUST OR REPAIR THE OVEN YOURSELF.

**Radio interference**

- Operation of the microwave oven can cause interference to your radio, TV or similar equipment.
- When there is interference, it may be reduced or eliminated by taking the following measures:
  - clean door and sealing surface of the oven.
  - reorient the receiving antenna of radio or television.
  - relocate the microwave oven with respect to the receiver.
  - move the microwave oven away from the receiver.
  - plug the microwave oven into a different outlet so that microwave oven and receiver are on different branch circuits.

**Installation**





---

- Make sure that all the packing materials are removed from the inside of the door.
- Check the oven for any damage, such as misaligned or bent door, damaged door seals and sealing surface, broken or loose door hinges and latches and dents inside the cavity or on the door. If there is any damage, do not operate the oven and contact qualified service personnel.
- This microwave oven must be placed on a flat, stable surface to hold its weight and the heaviest food likely to be cooked in the oven.





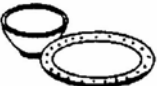

- Do not place the oven where heat, moisture or high humidity are generated, or near combustible materials.
- For correct operation, the oven must have sufficient airflow. Keep the oven at least 8cm away from both side walls and 10cm away from rear wall to ensure the correct ventilation.
- Do not cover or block any openings on the appliance. Do not remove feet.

### **How to choose your microwave cookware**

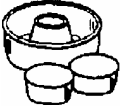
#### **Applicable**

<b>SORTS</b>	<b>INSTRUCTIONS</b>	<b>SORTS</b>	<b>INSTRUCTIONS</b>
Heat-proof glassware 	It most suitable for microwave cooking.	Heat-resistant plastic container 	Tightly closed containers are forbidden. Cannot be used for packing or containing foods with high fat or sugar contents.
Earthenware or chinaware 	Conventional utensils of these materials allowed unless firmed with gold, silver.	Film for freshment preservation and heat-resistant 	Only suitable for packing vegetable or being used as a lid. Never apply to packing meat or frying foods.

#### **Inapplicable**

<b>SORTS</b>	<b>INSTRUCTIONS</b>	<b>SORTS</b>	<b>INSTRUCTIONS</b>
Metal wares (e.g. aluminum, stainless steel, etc.) 	May spark or ignite while touching the cavity wall during cooking.	Combustible plastic wares 	Inapplicable.
Lacquer ware 	May flaw or peel off.	Non-heat-proof glassware 	May deform or flaw in a highly hot circumstance. Curved or strengthened glassware are not applicable.
Paper, bamboo or wooden ware 	May be burnt in a while of (cooking) heating.	Aluminum foil 	May spark or ignite while touching the cavity wall during cooking.

### **How to identify if certain cookware is suitable for microwave cooking purpose?**

Put the intended cookware together with a glass of water (300 ml) inside the oven cavity, and then set the oven at the “HIGH” stage for one minute. Applicable microwave cookware will be as cool as ever, while the water will absorb the energy and become warmer.

### **Some features of your oven**

---

#### **Child lock function**

To lock the control panel when you are cleaning or so that children cannot use the oven unsupervised. All the buttons are rendered inoperable in this mode.

To set child lock, depress and hold **Сброс** button about 3 seconds until LED appears OFF.

- To cancel child lock, depress and hold **Сброс** button about 3 seconds until LED appears colon

#### **Using the keys**

---

##### **1. Попкорн, Картофель, Пицца, Напитки, Полуфабрикаты, Подогрев**

Allow you to reheat or cook food automatically without entering power level or time.

##### **2. Микро**

Use to set power level.

##### **3. Время**

You can use the timer function independently, even while a cooking program is going on in the oven.

##### **4. Микро 2**

Cook at one power level for a period of time, and then the oven automatically switches to another power level for the rest of cooking time.

##### **5. Авто**

Touch to enter weight of meat accurately. The oven automatically sets the cooking time and power level.

##### **6. Разморозка по весу**

Touch to set the weight of the food to be defrosted; the oven automatically sets the defrosting time and power level.

##### **7. Разморозка по времени**

Touch to set defrosting time; the oven automatically divides the defrosting time into periods of alternating defrost and stand times by cycling on and off.

##### **8. Number keys (0-9)**

Touch to set times or amounts.

##### **9. Часы**

Touch to set the clock.

##### **10. Сброс**

Clear all previous settings if touched before cooking starts.

##### **12. СТАРТ/СТОП**

Touch to start or stop cooking.

### **Operation**

---

#### **Beeps during oven setting**

ONE BEEP: Oven accepts the entry.

TWO BEEPS: Oven does not accept the entry, check and try again.

### Setting clock state and standby state

After plugging power outlet, the LED will display “ENTER, TIME, CLOCK:”, “:” is flashing, the system will enter state of setting clock. Touch the **Сброс** key or waiting for 30 seconds, the “ENTER, TIME” will disappear “CLOCK” and “:” will rest, the appliance will enter standby state.

### Setting the clock

1) In standby state, touch **Часы** key.

**Note:** on the state of setting clock the step can be omitted.

2) Use the number keys to enter the correct time. You must touch at least three numbers to set the clock (one for hour and two for minutes).

3) Touch **Часы** key again. The system will enter clock state.

Note: This is a 12 hour clock. When the oven is first plugged in or when power resumes after a power interruption, the display will show ENTER,CLOCK, TIME, if you prefer to not have the clock displayed, touch **Сброс** key. You can check the clock time while cooking is in progress by touching **Часы** key.

### Setting the oven timer

1) Touch **Время** key.

2) Enter the amount of time you want to count down by touching the number keys. Digit time is in minutes and seconds and set left to right. Set one digit (a 5 for 5 seconds) or up to four digits (2405 for 24 minutes, 5 seconds). The maximum number can be entered is 99min, 99sec.

3) Touch **СТАРТ/СТОП** key confirm it

#### **Note:**

1) Time countdown can be seen in display for 3 seconds before clock or cooking time is returned to display.

2) Touch **Время** and then touch **Сброс** to cancel timer during timing process.

### Microwave cooking

#### **A. One-stage Cooking**

1) In standby state or clock state, use the number keys to set a cooking time. You can set a cooking time from one second to 99 minutes and 99 seconds. If you are setting a time greater than one minute, you must enter numbers for both minutes and seconds. For example: to set 20 minutes, enter 2, 0, 0, 0.

2) If you want to set a power level other than 100% power, touch **Микро** key and then use the number keys to enter the power level. You can set the power level from 1 to 9.

3) Touch **СТАРТ/СТОП** key to start cooking. Use these single digits to represent power levels:

Number key	% of power	Display/Microwave instruction
Tap <b>Микро</b> once	100	P100 and P90/ High (100% and 90%) microwave power. Applicable for quick and thorough cooking such as meat, vegetable
9	90	
8	80	P80 and P70/Medium High (80% and 70%) microwave power. Applicable for medium express cooking, such as eggs, fish, congee, rice, soup
7	70	

6	60	P60 and P50/ Medium (60% and 50%) microwave power. Applicable for steaming food
5	50	
4	40	P40 and P30/Medium Low (40% and 30%) microwave power. Applicable for defrosting food
3	30	
2	20	P20 and P10/Low (20% and 10%) microwave power. Applicable for keeping warm
1	10	

Example: To cook at 80P for 10 and half minutes.

1. After power-up, the colon flashes then touch **Сброс** key once or wait for 30sec.
2. Set cooking time by pressing the number Key of “1”, “0”, “3”, “0”, the display will indicate 10:30
3. Touch **Микро** key once then select the desired microwave power by depressing number “8”, the display will indicate P80
4. Touch **СТАРТ/СТОП** key to start, and LED will count down to show left time.

**NOTE:**

- 1) Never operate the oven empty.
- 2) If you turn the food during operation, close the door and then touch **СТАРТ/СТОП** key once and the preset cooking procedure will continue.
- 3) If you intend to remove the food before the preset time, you must touch **Сброс** key once to clear the preset procedure to avoid unintended operation of next time use.

**B. Two-stage Cooking**

Some recipes require different stages of cooking at different temperatures.

1) SET STAGE 1:

Follow steps 1 and 2 in “One-stage Cooking”.

DO NOT TOUCH **СТАРТ/СТОП** KEY

2) SET STAGE 2:

Touch **Микро 2** key then enter proper cooking time and (lower) power level. (Most 2-stage recipes use lower power for second stage.)

3) Touch **СТАРТ/СТОП** key.

For example: You want to cook food with 100P microwave for 3 minutes then 20P microwave for 9 minutes, You may program your personalized menu as follow:

STAGE 1:

- 1) After power-up, the colon flashes, then touch **Сброс** once or wait for 30sec.
- 2) Touch number keys “3”, “0”, “0” in turn to set cooking time, display will indicate “3:00”
- 3) Touch **Микро** key once., display will indicate 100P

STAGE 2:

- 1) Touch **Микро 2** key.
- 2) Touch number keys “9”, “0”, “0” in turn to set cooking time, display will indicate “9:00”
- 3) Touch **Микро** key once, then touch the number key “2” to select power level, display will indicate P20
- 4) Touch **СТАРТ/СТОП** key to start cooking.



**Note:** After total time has elapsed, 4 beeps sound and “END” appears in display. Touch **Сброс** key or open the oven door to clear “END” before starting another cooking function.

### **Defrost by time.**

In this mode the oven automatically divides the defrosting time into periods of alternating defrost and stand times by cycling on and off.

- 1) In standby state or clock state , touch **Разморозка по времени** key.
- 2) Enter desired defrosting time by touching correct number keys. Digital timer sets minutes and seconds from left to right so a single digit can be set (5 for 5 seconds) or up to 4 digits (2405 for 24 minutes 5 seconds).

3) Touch **СТАРТ/СТОП** key.

Example: To speed defrost 0.2kg poultry With 2min50sec

1. After power-up, the colon flashes. Then touch **Сброс** key once or wait for 30sec

2. Touch **Разморозка по времени** key

3. Set defrost time by touching key numbers “2,” “5,” “0” in turn, display will indicate “2:50”

4. Start cooking by touching **СТАРТ/СТОП** key and LED will count down to show running time.

### **Note:**

After time has elapsed four beeps sound and “END” appears in display. Touch **Сброс** key or open the door to clear “END” before starting another cooking function.

After setting **Defrost by time**, oven can be programmed to automatically switch to one or two-Stage cooking.

For defrost by time and one stage cooking, follow steps above. Before touching **СТАРТ/СТОП** key, touch **Микро 2** key, and enter time and power level. Then touch **START/STOP** key.

For defrost by time and two stage cooking, follow steps above. Before touching **СТАРТ/СТОП** key, enter two-stage cooking programs.

### **Defrost By Weight**

1) In standby state or clock state, touch **Разморозка по весу** key.

2) Enter weight by touching number keys

3) Touch **СТАРТ/СТОП** key.

Note: weight must be in Kg, you can set the Food weight from 0.1 to 3.0Kg. Turn food over, when oven beep twice. Then close the door and touch **СТАРТ/СТОП** key to resume defrosting. After total defrosting time, 4 beeps sound and “END” appears in display. Touch **Сброс** key or open oven door to clear “END” before starting another

Example: To defrost 1.15Kg beef

1. After power-up, the colon flashes, then touch **Сброс** key once or wait for 30sec.

2. Touch **Разморозка по весу** key.

3. Set defrosting weight by touching key numbers “1” , “ 1” .“ 5” in turn, after that the programmed cook time will appear automatically.

4. Start cooking by touching **СТАРТ/СТОП** key, and LED will count down to show running time.

5. during cooking two beeps will be sound, it reminds you to turn over the Food, after finishing turning over food, touch **СТАРТ/СТОП** key to resume cooking.

## **Auto Menu.**

This function has several modes. Each of them allows one to cook depending on the kind of product.

### **1. Auto menu cooking mode for meat**

- 1) In standby state or clock state, touch **АВТО** key.
- 2) Enter the one-digit code by touching the correct number key.
- 3) Enter weight.
- 4) Touch **СТАРТ/СТОП** key.

Example: To cook 1.2Kg beef

1. After power-up, the colon flashes, then press **Reset** button once or wait for 30sec.
2. Touch **АВТО** button once.
3. Select the food kind by entering Code“1”.
4. Set food weight by touching key numbers“1” “2”, “0” in turn, after that the programmed cook time will appear automatically.
5. Start cooking by touching **СТАРТ/СТОП** key.

During cooking, two beeps will sound, it reminds you to turn over the food, after finishing turning over food, touch **СТАРТ/СТОП** key to resume cooking

Please see below the Automenu chart for meat.

<b>Code/number key</b>	<b>Kind of meat</b>	<b>Weight range</b>
1	Beef	From 100g to 3 kg in 5 g intervals
2	Mutton	From 100g to 3 kg in 5 g intervals
3	Pork	From 100g to 3 kg in 5 g intervals

### **Note:**

Your microwave oven makes cooking easy. Once you set the type and weight of food, the oven automatically sets the cooking time and power level.

Meat must be defrosted and at refrigerated temperature.

### **2. Auto menu cooking mode for other kinds of food.**

#### **1. “Popcorn”**

- 1) In standby state or clock state, touch **Попкорн** key. **Попкорн** automatically sets the cooking time for a 85 to 100g bag of microwave popcorn.
- 2) Touch **СТАРТ/СТОП** key.

### **Note:**

To reset “Popcorn time”: tap **Попкорн** key twice. ENTER TIME appears in display. Touch number keys to enter minutes and seconds. Touch **START/STOP** key. This new cooking time will remain whenever you touch the **Popcorn** key until you reset it.

#### **2. “Baked Potato”**

For potatoes (115 to 170g per entries):

- 1) In standby state or clock state, touch **Картофель** key once.
- 2) Enter number of potatoes by touching number keys from 1 to 4, the corresponding cooking time will appear at display.
- 3) Touch **СТАРТ/СТОП** key.

#### **3. “Pizza”**

Reheating a slice (or two thin ones) of leftover pizza:

- 1) In standby state or clock state, touch **Пицца** key once, the corresponding cooking time will appear at display
- 2) Touch **СТАРТ/СТОП** key.

#### **4. “Beverage”**

For coffee cups (140 to 200g per share):

- 1) In standby state or clock state, touch **Напитки** key once.
- 2) Enter number of cups by touching number keys from 1 to 4 , the corresponding cooking time will appear at display
- 3) Touch **СТАРТ/СТОП** key.

#### **5. “Frozen Dinner”**

Microwaving one or two small (200-250g per share) frozen dinner:

- 1) In standby state or clock state, touch **Полуфабрикаты** key once.
- 2) Touch 1 or 2 key to select 1 entree or 2 entrees, the corresponding cooking time will appear at display
- 3) Touch **СТАРТ/СТОП** key.

#### **6. Setting “Reheat”**

- 1) In standby state or clock state , touch **Подогрев** key, the corresponding cooking time will appear at display
- 2) Touch **СТАРТ/СТОП** key.

**Note:** this setting lets you reheat a dinner plate of chilled leftovers with good results.

#### **Microwave cooking tips.**

##### 1) Arranging food

Place thicker areas toward outside of dish and the thinner meat in the center and spread them evenly. Do not overlap if possible.

##### 2) Cooking time

Start cooking with the shorter period of time and extend it according to the actual need. Overcooking may result in smoking and burning.

##### 3) Cover foods before cooking refer to the recipe

Use paper towels, microwave plastic wrap or a cover to cover food so that prevent spattering and help foods to cook evenly. (Helps keep oven clean).

##### 4) Partial shielding of food

Use small pieces of aluminum foil to cover thin areas of meats or poultry to avoid overcooking.

##### 5) Stir foods

From outside to center of dish once or twice during cooking, if possible.

##### 6) Turn foods

Foods such as chicken, hamburgers or steaks should be turned over once during cooking.

##### 7) Rearrange foods

Please change the positions of food in half way during cooking such as: from top to bottom and from the center of the dish to the outside.

##### 8) Allow standing time

After cooking ensure adequate standing time. Remove food from oven and stir if possible. Cover for standing time which allows the food to finish cooking without overcooking.

##### 9) Check for doneness

Observe the food color and hardness to determine whether the food is cooked. Doneness signs include:

- Steams throughout food, not just at edge part.
- Joints of Poultry move easily.
- Pork and poultry show no evidence of blood.
- Fish is opaque and flakes easily with a fork.

#### 10) Condensation

It is a normal case of microwave cooking. The humidity and moisture of food will influence the amount of moisture in the oven. Generally, covered foods will not cause as much condensation as uncovered foods. Ensure that the ventilation openings are not blocked.

### **Care and cleaning**

---

- Always turn timer to «0» position then unplug oven and be sure oven is cool before cleaning.
- To maintain the appearance of your oven, never use abrasive cleaning agents (such as cleaning powders, scouring pads or steel wool pads), spray. Also, never use commercial oven cleaners on any part of your microwave oven.
- If the microwave is very dirty, otherwise, use a damp cloth.

#### Outside surfaces

##### **Cover**

- Clean the outside of the oven with a glass-cleaning agent, a liquid cleaner or mild detergent and water. Use a damp cloth or sponge, rinse and dry.

##### **Plastic**

- Use a liquid or glass-cleaning agent and a sponge or cloth. To prevent scratching the plastic surface, do not use paper toweling.

##### **Door and control panel**

- Clean with a damp cloth or sponge. Use dishwashing detergent and water or liquid glass-cleaning agent to remove soil. Rinse with a damp cloth and dry with a soft cloth to prevent scratching the plastic outer door panel. Some paper towels can scratch the plastic door panel, therefore, use a soft cloth to dry the door. When cleaning the control panel, keep oven door open to prevent oven from accidentally turning on.

##### **Power cord**

Be sure oven is unplugged. Wipe cord with a damp sudsy cloth, rinse and dry thoroughly before plugging cord back into outlet.

#### Interior surfaces

- Wash with hot sudsy water, rinse and dry. Do not use excessive amounts of water when cleaning the oven.
- Never use abrasive cleaner on any part of your microwave oven.

##### **Oven walls**

- Use a mild liquid dishwashing detergent and water, rinse and dry. To loosen microwave on HIGH for 3 minutes. Leave hot water in the oven and allow the steam to soften the soil. Then, wash with hot sudsy water, rinse and dry.
- To keep oven clean and odor free, open oven door for a few minutes after cooking. Allow moisture to evaporate or wipe interior with dry clothes.
- Occasionally, wipe walls with a solution of baking soda and water to keep interior fresh.

### Oven floor and turntable

- Especially around turntable. Do not allow water or cleaning agents to seep into turntable gears located underneath.
- If a stain should still remain, remove stain with a paste of two parts baking soda and three parts water. Apply paste to stain, let stand one or two hours, then wipe with a clean damp cloth, rinse and dry.

### Specification

---

Power source	230 V, 50 Hz
Input power	1150W
Microwave power	700 W
Net/ Gross Weight	10.8 kg / 12 kg
Inner volume	17 litres
Unit dimension (L x W x H)	424 mm x 342.3 mm x 262.8 mm
Gift box dimension (L x W x H)	448 mm x 374 mm x 289 mm

Specifications are subject to change without notice. Mass and dimension are approximate.



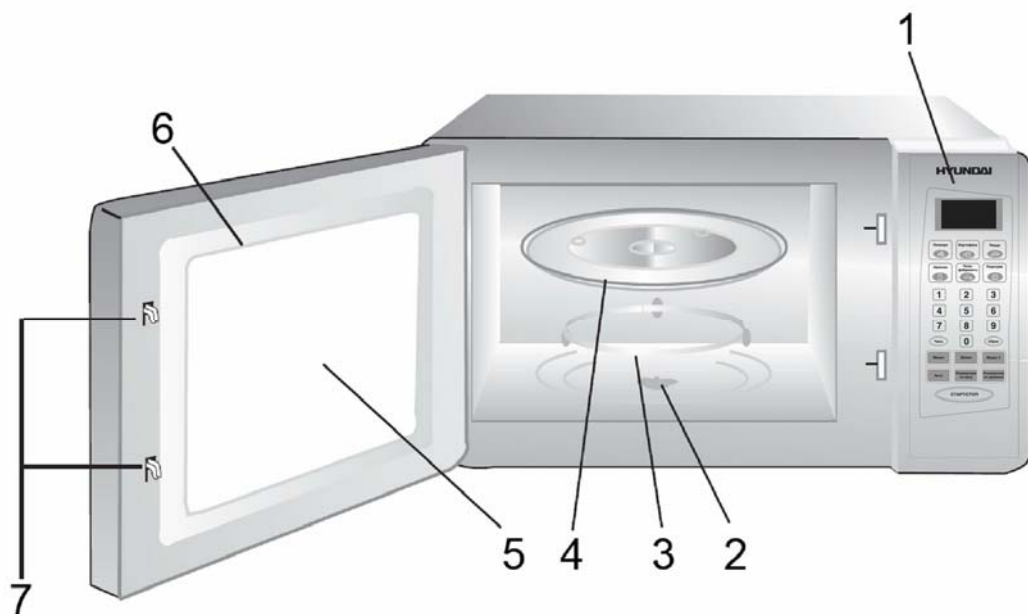

**Корпус**

1. Панель управления
2. Ось вращающегося кольца и дно
3. Вращающееся кольцо
4. Стеклоблюдо
5. Окошко дверцы
6. Дверца
7. Система фиксации двери

**Панель**

1. Дисплей
2. Режимы Автоменю
  - Кнопка ПОПКОРН
  - Кнопка КАРТОФЕЛЬ
  - Кнопка ПИЦЦА
  - Кнопка НАПИТКИ
  - Кнопка ПОЛУФАБРИКАТЫ
  - Кнопка ПОДОГРЕВ
3. Цифровые кнопки
4. Кнопка ЧАСЫ
5. Кнопка СБРОС
6. Другие режимы
  - Кнопка МИКРО

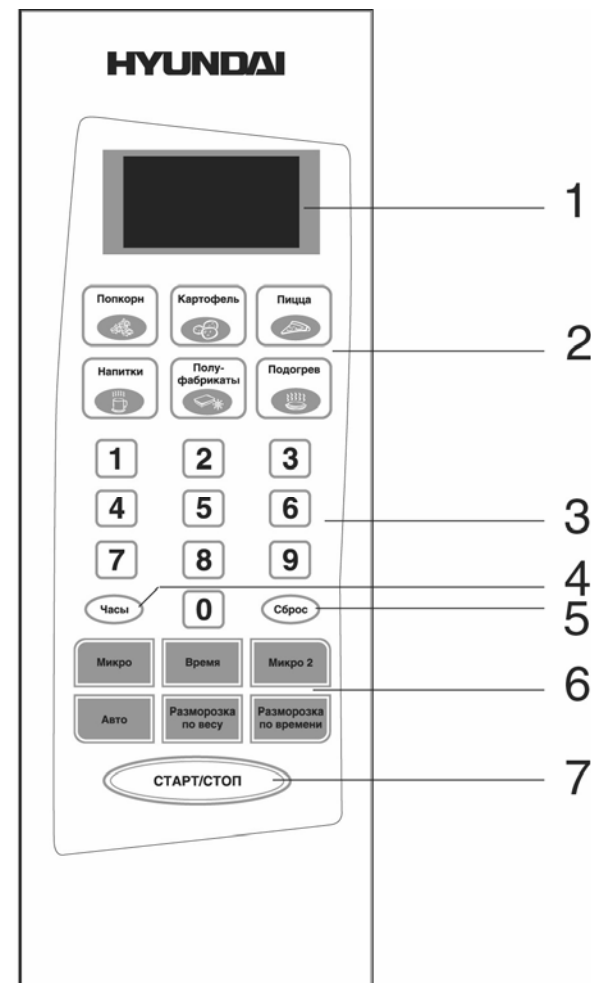

- Кнопка АВТО
- Кнопка ВРЕМЯ
- Кнопка РАЗМОРОЗКА ПО ВЕСУ
- Кнопка МИКРО 2
- Кнопка РАЗМОРОЗКА ПО ВРЕМЕНИ
7. Кнопка СТАРТ/СТОП

## Меры предосторожности

---

**ВНИМАНИЕ:** Во избежание поражения электрическим током, риска возгорания и ожогов соблюдайте следующие меры предосторожности:

- Перед использованием микроволновой печи внимательно прочитайте всю инструкцию и сохраните ее для справок в дальнейшем.
- Прибор предназначен только для домашнего использования.
- Не подогревайте продукты в герметично закрытой посуде (банках, бутылках и т.п.), так как это может привести к взрыву.
- Используйте прибор строго по назначению.
- При использовании прибора детьми необходим непосредственный контроль взрослых.
- При обнаружении каких-либо неисправностей не используйте микроволновую печь, обратитесь за помощью к квалифицированным специалистам.
- Во избежание возникновения пожара в жаровом шкафу печи необходимо соблюдать следующие правила:
  - Избегайте пригорания продуктов в результате продолжительного приготовления, внимательно следите за процессом приготовления, если используются такие легковоспламеняющиеся материалы, как бумага, пластик и т.п.
  - Снимите с продуктов или упаковки металлические ленты перед помещением в микроволновую печь.
  - В случае возникновения возгорания в камере, не открывая дверцы, выключите печь и обесточьте ее любым доступным способом (отсоедините от розетки, выверните предохранительные пробки и т.д.).
- Не включайте печь с пустой камерой. Не используйте камеру для хранения каких-либо предметов.
- Используйте микроволновую печь только для приготовления продуктов. Ни в коем случае не используйте ее для просушки одежды, бумаги или для консервирования продуктов.
- Во избежание лопания и разбрызгивания приготавливаемых продуктов, перед закладкой в печь протыкайте ножом или накалывайте вилкой те из них, которые имеют плотную кожуру или оболочку, такие как картофель, яблоки, каштаны, колбасы и т.п.
- В микроволновой печи нельзя готовить яйца.
- Продукты готовятся в специальной посуде, а не выкладываются непосредственно на стеклянное блюдо, за исключением случаев, специально оговоренных в рецепте приготовления блюда.

**ВНИМАНИЕ:** Посуда, не пригодная для приготовления в микроволновой печи:

- Металлическая посуда или посуда, имеющая металлические ручки.
  - Посуда, изготовленная из плавкого пластика.
  - Лакированная посуда: лак может расплавиться под воздействием микроволн.
  - Бумага, соломка, дерево: во время приготовления под воздействием высокой температуры могут загореться.
  - Посуда из обычного стекла.
  - Герметично закрытая посуда: во время процесса приготовления может взорваться.
  - Не используйте термометры для измерения температуры продуктов. Используйте только специальные термометры, предназначенные для микроволновых печей.
- Посуду, пригодную для приготовления в микроволновой печи следует использовать в соответствии с инструкцией.
  - Помните, что в микроволновой печи жидкости нагреваются намного быстрее, чем посуда. Поэтому, даже если содержащий жидкость контейнер не горячий, при извлечении его из печи, осторожно открывайте крышку во избежание ожога паром.

- Всегда проверяйте температуру приготовленной пищи, особенно, если Вы готовите для ребенка. Не подавайте непосредственно после приготовления блюдо к столу, дайте ему остыть в течение нескольких минут.
- Всегда следуйте рецептам приготовления, но помните, что некоторые продукты (джемы, пудинги, начинки для пирога из миндаля, сахара или цукатов) нагреваются очень быстро.
- При приготовлении продуктов, содержащих сахар или жир, не используйте пластиковую посуду.
- Кухонная утварь может нагреться в процессе приготовления. Для извлечения ее из камеры микроволновой печи используйте прихватки.

#### **ВНИМАНИЕ:**

- Не используйте печь при выходе из строя системы фиксации дверцы. Для ее ремонта обратитесь за помощью к квалифицированным специалистам.
- При обнаружении неполадок в работе прибора обращайтесь за помощью только к квалифицированным специалистам, ни в коем случае не производите ремонт прибора самостоятельно.

#### **Перед тем как обратиться за помощью в сервис**

- Если нет освещения в камере печи:
  - проверьте, не перегорела ли лампочка в печи;
  - проверьте, что дверца печи плотно закрыта.
- Если микроволновая печь не начала процесс приготовления:
  - проверьте, что таймер установлен правильно;
  - проверьте, что дверца печи плотно закрыта.
- Если приведенные выше меры не сработали, Вам следует обратиться к квалифицированным специалистам. Ни в коем случае не пытайтесь отремонтировать микроволновую печь самостоятельно.

#### **Помехи, оказываемые на радиоприборы**

- Микроволны могут являться причиной помех приема теле- или радиосигнала.
- Чтобы уменьшить помехи или исключить их вовсе:
  - регулярно производите чистку двери и уплотнителей;
  - устанавливайте телевизор и радиоприемник как можно дальше от микроволновой печи;
  - поверните антенну телеприемника или радиоприемника для достижения лучшего приема сигнала.

#### **Перед первым использованием**

---

- Убедитесь, что внутри печи нет упаковочного материала.
- Проверьте микроволновую печь на предмет обнаружения каких-либо повреждений, связанных с транспортировкой:
  - повреждение дверцы или уплотнителей дверцы;
  - вмятины или дефекты смотрового окна;
  - вмятины в камере.
- Если Вы обнаружили какие-нибудь дефекты, не используя печь, обратитесь к Вашему продавцу или в ближайший сервис-центр.
- Установите микроволновую печь на ровной горизонтальной поверхности, достаточно прочной, чтобы выдержать вес печи.
- Не устанавливайте микроволновую печь вблизи источников тепла.



- Не кладите какие-либо предметы на микроволновую печь.
- Для нормальной работы необходимо обеспечить достаточное пространство для вентиляции не менее 10 см со стороны задней панели и не менее 8 см с боковых сторон.
- Не снимайте вал вращения стеклянного блюда.
- Особая осторожность необходима при использовании прибора в непосредственной близости от детей.

## Подбор посуды для использования в печи

### Пригодная

МАТЕРИАЛ	ПРИМЕЧАНИЕ	МАТЕРИАЛ	ПРИМЕЧАНИЕ
<p>Жаропрочное стекло</p> 	<p>Лучше, чем какая-либо другая посуда подходит для приготовления в микроволновой печи.</p>	<p>Жаропрочный пластик</p> 	<p>Нельзя использовать плотно закрывающиеся контейнеры. Посуда из жаропрочного пластика не может быть использована для приготовления пищи с высоким содержанием жира или сахара.</p>
<p>Фаянс</p> 	<p>Подходит для приготовления в микроволновой печи, за исключением посуды, имеющей позолоченную (посеребренную и т.п.) отделку.</p>	<p>Пленка для хранения продуктов, а также жаропрочные полиэтиленовые пакеты</p> 	<p>Не может быть использована для упаковки мяса или любых других продуктов во время жарки</p>

### Непригодная

МАТЕРИАЛ	ПРИМЕЧАНИЕ	МАТЕРИАЛ	ПРИМЕЧАНИЕ
<p>Металл (алюминий, нержавеющая сталь и т.п.)</p> 	<p>Не пропускает микроволны. Может искрить или вызвать короткое замыкание при контакте со стенками жарового шкафа в процессе приготовления.</p>	<p>Пластиковый пластик</p> 	<p>Не подходит для приготовления в микроволновой печи</p>
<p>Лакированная посуда</p> 	<p>Лак может расплавиться под воздействием микроволн.</p>	<p>Обычное стекло</p> 	<p>Под воздействием чрезвычайно высоких температур может деформироваться. Посуда из фигурного или толстого стекла также не пригодна для приготовления в микроволновой печи.</p>
<p>Бумага, соломка, дерево</p> 	<p>Во время приготовления под воздействием высокой температуры может загореться.</p>	<p>Алюминиевая фольга</p> 	<p>Не пропускает микроволны. Может искрить или вызвать короткое замыкание при контакте со стенками жарового шкафа в процессе приготовления.</p>

### Как определить, подходит ли та или иная посуда для приготовления в микроволновой печи?

Включите печь и установите переключатель режимов работы на максимальную температуру (максимальная мощность), поместите тестируемую посуду в печь вместе со стаканом воды (~ 300 мл) на 1 мин. Посуда, пригодная для приготовления пищи в микроволновой печи останется той же температуры, что и перед установкой в печь, в то время как вода нагреется.

## **Преимущества вашей печи**

---

### **Замок от детей.**

Используется для предотвращения использования прибора детьми при отсутствии контроля взрослых. Работа при этом блокируется, - ни одна кнопка не «реагирует» на нажатие

Для активации «замка» нажмите на кнопку **Сброс** и удерживайте ее в течении 3 секунд, пока на дисплее не отобразится «OFF»

Для разблокировки снова нажмите на кнопку **Сброс** и удерживайте ее в течении 3 секунд, пока на дисплее не появится «:»

### **Клавиши на панели управления и их функции.**

#### **1. Попкорн, Картофель, Пицца, Напитки, Полуфабрикаты, Подогрев**

Позволяют готовить, либо разогревать пищу автоматически, без надобности установки времени приготовления и уровня мощности

#### **2. Микро**

Используется для установки уровня мощности (режима тепловой обработки)

#### **3. Время.**

Используется для установки секундомера с обратным отсчетом (можно использовать как в режиме ожидания, так и в режиме работы печи)

#### **4. Микро 2.**

Используется в режиме двухэтапного и трехэтапного приготовления, включающего разморозку по времени

#### **5. Авто**

Используется для автоматического приготовления 3-х сортов мяса

#### **6. Разморозка по весу**

Используется в одноименном режиме, позволяющем автоматически размораживать продукты, в зависимости от их веса

#### **7. Разморозка по времени.**

Используется в одноименном режиме – задается время размораживания, и печь автоматически делит его на периоды, в каждом из которого уровень мощности варьируется, что помогает за непродолжительное время достичь желаемого результата

#### **8. Клавиши с цифрами(от 0 до 9)**

Используются для установки времени, веса, уровня мощности, выбора режимов.

#### **9. Часы**

Используется для установки текущего времени.

#### **10. Сброс**

Используется для отмены/сброса предыдущих настроек, используется для активации/разблокировки в функции «Замок от детей»

#### **11. СТАРТ/СТОП.**

Используется для начала/остановки приготовления

## **Использование прибора**

---

### **Звуковые сигналы, которые подает печь во время установки режимов.**

Одиночный звуковой сигнал: все в порядке, установка режима производится правильно

Двойной звуковой сигнал: установка режима производится неправильно

### **Включение, переход в режим ожидания.**

После того, как печь включена в сеть, на дисплее отобразится «ENTER, TIME, CLOCK» и будет мигать значок двоеточия «:», печь войдет в режим установки текущего времени. Нажмите на кнопку **Сброс** или выждите 30 секунд, - “ENTER, TIME” исчезнут с дисплея, «CLOCK» и «:» останутся, печь перейдет в режим ожидания.

### **Установка текущего времени.**

- 1) Когда печь находится в режиме ожидания, нажмите на кнопку **Часы**
- 2) Установите текущее время путем нажатия клавиш с цифрами (например, если нужно установить 9 часов 15 минут, нажмите последовательно клавиши «9», «1», «5», на дисплее отобразится «9:15»
- 3) Нажмите на клавишу **Часы** для подтверждения, текущее время установится на дисплее.

**Внимание:** данная печь предусматривает 12-часовой режим отображения часов. Чтобы узнать текущее время во время работы печи в одном из режимов приготовления, нажмите на кнопку **Часы**. Если печь будет отключена от сети питания, все настройки сбросятся, и после последующего включения печи в сеть, нужно будет устанавливать текущее время заново. Если Вы не хотите, чтобы на дисплее отображалось текущее время, то после включения печи в сеть просто нажмите на кнопку **Сброс**.

### **Установка обратного отсчета.**

- 1) Нажмите на клавишу **Время**.
- 2) Введите время для обратного отсчета, используя клавиши с цифрами (например, если вы хотите установить время 24 минуты 5 секунд, нажмите поочередно «2», «4», «0», «5»). Максимально выставленное время может быть 99 минут 99 секунд.
- 3) Нажмите на клавишу **СТАРТ/СТОП** для подтверждения.

#### **Внимание:**

- 1) Посмотреть показания таймера обратного отсчета можно в любом режиме, нажав на кнопку **Время**, - обратный отсчет будет отображаться в течении 3 секунд, затем на дисплее высветится текущее время (если печь находится в режиме ожидания) или время приготовления.
- 2) Чтобы сбросить настройки таймера обратного отсчета во время его установки, нажмите поочередно на кнопки **Время** и **Сброс**.

### **Приготовление в режиме микроволн.**

#### **А. Приготовление в один этап.**

- 1) В режиме ожидания выставьте нужное время приготовления, используя клавиши с цифрами. Причем, первые 2 или одна (если количество минут менее 10-ти) цифры зададут минуты, последующие две секунды. Максимальное время приготовления может быть 99 минут 99 секунд. Например, если Вам нужно установить время приготовления в 20 минут, нажмите последовательно на клавиши «2», «0», «0», «0», если - 7 минут, то последовательно нажмите «7», «0», «0»,
  - 2) Выберите нужный уровень мощности микроволн. Если вам нужен уровень мощности 100%, просто нажмите на клавишу **Микро**, если нужен другой уровень мощности, сначала нажмите на клавишу **Микро**, а затем на цифру от 1 до 9 (каждая соответствует уровню мощности от 10% до 90%)
  - 3) Нажмите на кнопку **СТАРТ/СТОП** для начала приготовления, дисплей начнет обратный отсчет времени приготовления.
- Ниже приведена таблица по использованию уровней мощности микроволн.

Клавиши	уровень мощности (%)	Показания дисплея/Рекомендации
<b>Микро</b>	100	P100 или P90/ максимальная мощность (100% и 90%).рекомендуется применять для быстрого и тщательного приготовления, например, мяса, овощей
<b>Микро</b> , затем 9	90	
<b>Микро</b> , затем 8	80	P80 или P70/высокая мощность (80% и 70%). Рекомендуется применять для приготовления яиц, рыбы, риса, супа
<b>Микро</b> , затем 7	70	
<b>Микро</b> , затем 6	60	P60 или P50/ средняя мощность (60% и 50%) Рекомендуется применять для тушения пищи
<b>Микро</b> , затем 5	50	
<b>Микро</b> , затем 4	40	P40 или P30/низкая мощность (40% и 30%). Рекомендуется применять для размораживания продуктов
<b>Микро</b> , затем 3	30	
<b>Микро</b> , затем 2	20	P20 или P10/минимальная мощность (20% и 10%). Рекомендуется применять для разогрева
<b>Микро</b> , затем 1	10	

### **Б. Приготовление в 2 этапа.**

Данная печь позволяет готовить пищу в два этапа, причем второй автоматически начнется по окончании первого.

ЭТАП 1. Для установки 1-го этапа следуйте инструкции в разделе выше (**Приготовление в один этап**)

Не нажимайте после этого на кнопку **СТАРТ/СТОП**

ЭТАП 2.

1)Нажмите на кнопку **Микро 2**, затем введите с помощью клавиш с цифрами время приготовления, после этого-мощность (по установке уровня мощности см. раздел **Приготовление в один этап**)

2) Нажмите на кнопку **СТАРТ/СТОП** для подтверждения.

Допустим вы хотите сперва готовить в течении 3 минут на мощности 100%, а затем 9 минут на мощности в 20%. Вам следует поступать так:

ЭТАП 1:

1) Нажмите последовательно клавиши «3», «0», «0», чтобы выставить время приготовления, на дисплее отобразится «3:00»

2) Нажмите на клавишу **Микро** для выбора мощности 100%, на дисплее отобразится 100P.

ЭТАП 2:

1) Нажмите на клавишу **Микро 2**

2) Нажмите последовательно клавиши «9»,»0», «0», чтобы выставить время приготовления, на дисплее отобразится «9:00»

3) Нажмите на клавишу **Микро**, а затем на кнопку с цифрой 2 для выбора уровня мощности 20%, на дисплее отобразится 20P

4) Нажмите клавишу **СТАРТ/СТОП** для начала приготовления.

**Внимание:** когда время приготовления выйдет, печь подаст 4 звуковых сигнала, и на дисплее отобразится «END». Нажмите кнопку **Сброс** или откройте дверь, и «END» исчезнет, - теперь, если требуется, можно устанавливать новый режим приготовления

### **Разморозка по времени.**

В данном режиме задается время размораживания, и печь автоматически делит его на периоды, в каждом из которого уровень мощности варьируется, что помогает за непродолжительное время достичь желаемого результата

- 1) Нажмите на клавишу **Разморозка по времени**
- 2) Установите время приготовления путем последовательного нажатия клавиш с цифрами
- 3) Нажмите на **СТАРТ/СТОП** для начала процесса.

Допустим вам нужно разморозить 200 граммов мяса птицы в течении 2 минут 50 секунд. Поступайте следующим образом:

- 1) Нажмите на клавишу **Разморозка по времени**
- 2) Установите время приготовления путем последовательного нажатия клавиш «2», «5», «0», на дисплее отобразится «2:50»
- 3) Нажмите на **СТАРТ/СТОП**, печь начнет работу, а дисплей - обратный отсчет времени.

**Внимание:** когда время приготовления выйдет, печь подаст 4 звуковых сигнала, и на дисплее отобразится «END». Нажмите кнопку **Сброс** или откройте дверь, и «END» исчезнет, - теперь, если требуется, можно устанавливать новый режим приготовления

После установки режима **Разморозка по времени** печь можно автоматически запрограммировать на последующее приготовление в 1 или 2 этапа. Режим разморозки по времени, таким образом, станет подготовительным этапом. По установке этапов приготовления в режиме микроволн – см. информацию выше.

**Важная информация:** перед вводом каждого последующего этапа нужно нажимать на клавишу **Микро 2** для перехода в последующий этап, кнопку **СТАРТ/СТОП** следует нажимать только по окончании установки последнего этапа.

Например, Вы хотите сначала разморозить 500 граммов птицы в течении 30 минут, затем приготовить их сперва в течении 20 минут на мощности микроволн 90%, а затем в течении 15 минут на мощности микроволн 50%. Вам следует поступать так:

ЭТАП 1(Разморозка):

- 1) Нажмите на клавишу **Разморозка по времени**
- 2) Установите время приготовления путем последовательного нажатия клавиш «3», «0», «0», «0», на дисплее отобразится «30:00»

ЭТАП 2:

- 1) Нажмите на клавишу **Микро 2**
- 2) Нажмите последовательно клавиши «2», «0», «0», «0», чтобы выставить время приготовления, на дисплее отобразится «20:00»
- 3) Нажмите на клавишу **Микро**, а затем «9» для выбора мощности 90%, на дисплее отобразится 90P.

ЭТАП 3:

- 1) Нажмите на клавишу **Микро 2**
- 2) Нажмите последовательно клавиши «1», «5», «0», «0», чтобы выставить время приготовления, на дисплее отобразится «15:00»
- 3) Нажмите на клавишу **Микро**, а затем на кнопку с цифрой 5 для выбора уровня мощности 50%, на дисплее отобразится 50P
- 4) Нажмите клавишу **СТАРТ/СТОП** для начала приготовления.

По окончании каждого предыдущего этапа приготовления, следующий начнется автоматически, при этом на дисплее будет отображаться обратный отсчет времени приготовления для каждого этапа в отдельности по его наступлению.

### **Разморозка по весу**

Позволяет оптимально размораживать продукты, в зависимости от веса, - время размораживания печь в соответствии с весом выставляет автоматически

- 1) Нажмите клавишу **Разморозка по весу**
- 2) Введите вес путем нажатия соответствующих клавиш с цифрами, печь автоматически выставит время размораживания, которое отобразится на дисплее.

3) Нажмите на **СТАРТ/СТОП** для начала приготовления

**Внимание:** вес может быть установлен в пределах между 100 гр. и 3 кг. По прошествии половины времени размораживания печь подаст 2 звуковых сигнала, рекомендуется приостановить приготовление и перевернуть продукт для лучшего эффекта размораживания. когда время приготовления выйдет, печь подаст 4 звуковых сигнала, и на дисплее отобразится «END». Нажмите кнопку **Сброс** или откройте дверь, и «END» исчезнет, - теперь, если требуется, можно устанавливать новый режим приготовления

Допустим, Вы хотите разморозить 1,15 кг говядины. Поступайте следующим образом:

1) Нажмите клавишу **Разморозка по весу**

2) Введите вес путем последовательного нажатия клавиш «1», «1», «5», после этого на дисплее автоматически отобразится время приготовления

3) Нажмите на **СТАРТ/СТОП**, печь начнет работу, а дисплей - обратный отсчет времени.

### **Функция Автоменю.**

Данная функция предусматривает несколько режимов, позволяющих готовить автоматически, в зависимости от категории продукта.

#### **1 Режим Автоменю для приготовления мяса.**

1) Нажмите на клавишу **Авто**

2) Введите код продукта, используя клавиши «1», «2», «3»(каждая клавиша соответствует определенному сорту мяса-см. таблицу ниже)

3) Введите вес продукта, используя клавиши с цифрами, после этого печь автоматически выставит время приготовления

4) Нажмите на **СТАРТ/СТОП** для начала приготовления

Допустим, Вы хотите приготовить 1.2 кг говядины. Вам следует поступать так:

1) Нажмите на клавишу **Авто**

2) Нажмите клавишу «1», чтобы выбрать говядину

3) Введите вес продукта путем последовательного нажатия клавиш «1», «2», «0», после этого автоматически установится и отобразится на дисплее время приготовления

4) Нажмите на **СТАРТ/СТОП** для начала приготовления

По прошествии половины времени приготовления печь подаст 2 звуковых сигнала, рекомендуется остановить печь и перевернуть продукты для лучшего приготовления. Чтобы продолжить приготовление нажмите на **СТАРТ/СТОП**.

Ниже приведена таблица использования режима **Автоменю** для приготовления мяса

<b>Код продукта/соответствующая клавиша</b>	<b>Сорт мяса</b>	<b>вес</b>
1	говядина	от100г до 3 кг с интервалами в 5 г
2	баранина	от100г до 3 кг с интервалами в 5 г
3	свинина	от100г до 3 кг с интервалами в 5 г

**Внимание:** как только вы установите вес продукта, печь также автоматически выберет уровень мощности микроволн. Мясо, помещаемое в печь, должно быть размороженным.

#### **2.Режим Автоменю для приготовления других сортов продуктов.**

##### **1. Попкорн**

- 1) Нажмите на клавишу **Попкорн**, печь автоматически установит время для приготовления 85-100 г попкорна, которое отобразится на дисплее
- 2) Нажмите на клавишу **СТАРТ/СТОП** для подтверждения

## **2. Печеный картофель.**

Используйте для приготовления картофеля (весом от 115 до 170 г)

- 1) Нажмите на клавишу **Картофель**
- 2) Введите количество картофеля путем нажатия клавиш от «1» до «4»(максимально возможно 4), печь автоматически установит соответствующее время для приготовления, которое отобразится на дисплее
- 3) Нажмите на клавишу **СТАРТ/СТОП** для подтверждения

## **3. Пицца.**

Используйте для разогрева пиццы

- 1) Нажмите на клавишу **Пицца**, печь автоматически установит соответствующее время для приготовления, которое отобразится на дисплее
- 2) Нажмите на клавишу **СТАРТ/СТОП** для подтверждения

## **4. Напитки.**

Используется для разогрева напитков (в таре от 140 до 200 граммов – максимально возможно 4 чашки)

- 1) Нажмите на клавишу **Напитки**.
- 2) Введите количество чашек/стаканов с напитками путем нажатия клавиш от «1» до «4»(максимально возможно 4), печь автоматически установит соответствующее время для приготовления, которое отобразится на дисплее
- 3) Нажмите на клавишу **СТАРТ/СТОП** для подтверждения

## **5. Полуфабрикаты**

Для приготовления от 1 до 2-х порций полуфабрикатов (не мясных продуктов).

- 1) Нажмите на клавишу **Полуфабрикаты**
- 2) Нажмите на клавишу «1» или «2» для введения количества порций (максимально возможно 2), печь автоматически установит соответствующее время для приготовления, которое отобразится на дисплее
- 3) Нажмите на клавишу **СТАРТ/СТОП** для подтверждения

## **6. Подогрев**

Для подогрева пищи

- 1) Нажмите на клавишу **Подогрев**, печь автоматически установит соответствующее время для приготовления, которое отобразится на дисплее
- 2) Нажмите на клавишу **СТАРТ/СТОП** для подтверждения

## **Несколько советов по приготовлению в режиме микроволн.**

### **1. Подготовка продуктов.**

Помещайте продукты на тарелку толстыми краями к краю тарелки, тонкими – к центру, по возможности не накладывайте продукты друг на друга.

### **2. Время приготовления.**

Рекомендуется изначально задать меньшее время приготовления, потом, при надобности добавить, с целью избежать подгорания продуктов.

### **3. Перед приготовлением накрывайте продукты, в соответствии с предписаниями.**

Используйте в качестве «крышки» пленку для хранения продуктов, жаропрочный пластик, - это поможет избежать разбрасывание продуктов внутри печи и способствует лучшему приготовлению.



#### 4. Частичное накрытие продуктов

Для закрытия тонких краев мяса, птицы, используйте алюминиевую фольгу, - это поможет избежать подгорания

#### 5. Помешивание продуктов

Рекомендуется помешивать продукты в процессе приготовления

#### 6. Переворачивание продуктов

Такие продукты, как курицу, отбивные, гамбургеры, для лучшего их приготовления, рекомендуется переворачивать во время приготовления

#### 7. Размещение продуктов на тарелке

Рекомендуется по прошествии половины времени приготовления, достать продукты, и изменить их размещение на тарелке (рекомендуется для лучшего приготовления)

#### 8. По окончании приготовления.

По окончании приготовления рекомендуется дать продуктам немного «дойти»

#### 9. Проверка готовности продуктов

О готовности продуктов говорят: их цвет, твердость, пар исходит от всего продукта, а не только от отдельных его частей, отсутствие крови (в мясе, птице), легкость разрезания

#### 10. Конденсация.

Конденсация – обычное дело в микроволновых печах. Содержание жидкости и влаги в продуктах влияет на влажность внутри печи. Как правило, продукты, которые накрыты, не выпускают столько влаги, как те, что открыты. Конденсация может быть также вызвана плохой вентиляцией внутри печи. Проверьте, чтобы вентиляционные выходы не были заблокированы

### **Чистка и уход**

---

- Перед чисткой микроволновой печи выключите ее, и отключите от сети питания.
- Не рекомендуется использовать для чистки агрессивные вещества, абразивные материалы и очистительные аэрозоли.
- Внешнюю поверхность печи следует протирать влажной тканью. Вы можете применять моющие средства лишь при сильной загрязненности поверхности микроволновой печи. Никогда не наливайте их и не распыляйте очистительные аэрозоли непосредственно на ее поверхность, т.к. они могут повредить пластиковое или виниловое покрытие. При применении таких чистящих средств используйте мягкую ткань или губку.

#### **Чистка внешних поверхностей**

##### **Внешняя поверхность (верхняя, нижняя, боковые поверхности)**

- Чистка внешней поверхности печи производится при помощи влажной тряпочки или губки с использованием мягких моющих средств. После завершения процесса чистки внешнюю поверхность следует промыть и протереть насухо при помощи чистой, сухой ткани.

##### **Пластиковые поверхности**

- Чистка пластиковых поверхностей производится при помощи влажной тряпочки или губки с использованием мягких моющих средств. Не используйте жесткие салфетки или губки, чтобы не повредить поверхности.

##### **Дверца и контрольная панель**

- Чистка дверцы и контрольной панели производится при помощи влажной тряпочки или губки с использованием мягких моющих средств или средств для мытья посуды. После завершения процесса очистки дверцу и контрольную панель следует тщательно промыть и протереть насухо при помощи мягкой ткани. Не используйте для чистки бумажные салфетки, во избежание повреждения пластиковых покрытий.

- Во время чистки держите дверцу открытой, чтобы избежать внезапного включения печи.

#### **Электрошнур**

- Перед чисткой электрошнура убедитесь, что прибор отключен от сети питания.
- Протрите электрошнур влажной мягкой тканью и тщательно просушите перед включением его в розетку.

#### **Чистка внутренних поверхностей**

- При чистке внутренних поверхностей печи не используйте слишком большое кол-во воды, чтобы избежать ее просачивания во внутренние механизмы прибора.
- Не рекомендуется использовать для чистки внутренних поверхностей агрессивные вещества или абразивные материалы.

#### **Стенки**

- Содержите внутренний объем камеры микроволновой печи в чистоте. В глубокую посуду, пригодную для приготовления в микроволновой печи, налейте стакан воды. Поместите емкость в печь, установите таймер на 3 минуты, регулятор мощности на высокий уровень. После завершения операции достаньте емкость из камеры микроволновой печи, отключите прибор от сети питания, тщательно промойте стенки камеры и протрите их сухой тряпочкой. Допускается использование "мягких" моющих средств.
- Чтобы удалить неприятные запахи из камеры микроволновой печи, откройте дверцу прибора после завершения процесса приготовления и не закрывайте ее в течение нескольких минут. Протрите стенки камеры влажной тряпочкой с использованием раствора соды, промойте теплой водой и тщательно протрите сухой, мягкой тканью.

#### **Вращающееся кольцо и стеклянный поддон**

- Для чистки вращающегося кольца и стеклянного поддона можно использовать "мягкие" моющие средства. Протрите вращающееся кольцо и стеклянный поддон мягкой тканью, смоченной в теплом мыльном растворе, тщательно промойте и протрите перед установкой на место.
- При сильном загрязнении этих частей их следует протереть мягкой тканью, смоченной в содовом растворе (2 части пищевой соды к 3-м частям воды), оставить на 1-2 часа, затем протереть чистой влажной тряпочкой и тщательно высушить перед установкой на место.

#### **Технические характеристики**

Источник питания	230 Вольт, 50 Герц
Потребляемая мощность	1150 Ватт
Мощность СВЧ	700 Ватт
Вес нетто/ брутто	10,8 кг / 12 кг
Внутренний объем	17 литров
Размеры печки	424 мм x 342.3 мм x 262.8 мм
Размеры коробки (Д x Ш x В)	448 мм x 374 мм x 289 мм

**Технические характеристики могут быть изменены заводом-изготовителем без предварительного уведомления. Указанные масса и геометрические размеры имеют приблизительные значения.**