

***Brandt***

РУКОВОДСТВО ПО УСТАНОВКЕ И ЭКСПЛУАТАЦИИ

**МИКРОВОЛНОВАЯ  
ПЕЧЬ  
ME1040X**



# **Brandt**

Уважаемая клиентка, уважаемый клиент!

Благодарим Вас за то, что Вы приобрели микроволновую печь фирмы **Brandt**.

В этот прибор, мы вложили всё наше старание и знания для того, чтобы он наилучшим образом отвечал Вашим потребностям. Совершенствуя и изменяя наш прибор, мы добились того, чтобы он стал проще в эксплуатации.

В гамме товаров фирмы **Brandt** представлен широкий выбор духовых шкафов, варочных поверхностей, вытяжек, кухонных плит, посудомоечных машин, стиральных машин, сушилок, холодильников, морозильников, которые можно подобрать под Вашу новую микроволновую печь **Brandt**.

Для того чтобы наша продукция наилучшим образом соответствовала Вашим требованиям, наша служба по работе с потребителями находится в Вашем распоряжении и готова ответить на Ваши вопросы и предложения (координаты приведены в конце данной брошюры).

Заходите на наш сайт [www.brandt-russia.ru](http://www.brandt-russia.ru), где Вы найдёте весь перечень нашей продукции, а также дополнительную полезную информацию.

## **BRANDT**

Чтобы постоянно улучшать нашу продукцию, мы оставляем за собой право вносить изменения в технические, функциональные и эстетичные характеристики, связанные с совершенствованием наших приборов.



**Важно:** Перед включением прибора, прочтите внимательно это руководство по установке и эксплуатации, чтобы быстрее ознакомиться с его работой.

[www.brandt.com](http://www.brandt.com)

1/ ВНИМАНИЮ ПОЛЬЗОВАТЕЛЯ	
• Инструкции по технике безопасности . . . . .	4
• Принцип работы . . . . .	5
• Защита окружающей среды . . . . .	5
2/ УСТАНОВКА ВАШЕГО ПРИБОРА	
• Перед подключением . . . . .	6
• Электрическое подключение . . . . .	6
3/ ОПИСАНИЕ ВАШЕГО ПРИБОРА	
• Прибор . . . . .	7
• Вспомогательные принадлежности . . . . .	8
• Панель управления . . . . .	9
• Дисплей . . . . .	11
4/ ИСПОЛЬЗОВАНИЕ ВАШЕГО ПРИБОРА	
• Программирование . . . . .	12
• Быстрое размораживание . . . . .	14
• Режим Гриль . . . . .	15
• Режим CRAQUINE . . . . .	17
• Режим Пицца . . . . .	18
5/ ЧИСТКА И УХОД ЗА ВАШИМ ПРИБОРОМ . . . . .	20
6/ ДЕЙСТВИЯ В СЛУЧАЕ ВОЗНИКНОВЕНИЯ НЕИСПРАВНОСТЕЙ . . . . .	21
7/ ГАРАНТИЙНОЕ ОБСЛУЖИВАНИЕ И СВЯЗЬ С ПОТРЕБИТЕЛЯМИ . . . . .	22

**Важно!**

**Инструкции по технике безопасности - Прочтите внимательно руководство и храните его для дальнейшего использования. В случае продажи или передачи его другому лицу, убедитесь в том, что руководство по эксплуатации передано вместе с ним. Ознакомьтесь с нижеприведенными советами, прежде чем устанавливать или использовать Ваш прибор. Они составлены с мыслью о Вашей безопасности и о безопасности других.**

**• ИНСТРУКЦИИ ПО ТЕХНИКЕ БЕЗОПАСНОСТИ**

Этот прибор не предназначен для использования лицами (в том числе детьми) с ограниченными физическими, сенсорными и умственными способностями, а также лицами, не имеющими опыта и знаний, без участия лица, ответственного за их безопасность, присматривающего за ними, или дающего предварительные инструкции относительно использования этого прибора. Следите за детьми, чтобы они не играли с прибором.

Этот прибор предназначен для приготовления блюд при закрытой дверце.

**ПРЕДОСТЕРЕЖЕНИЕ:** только компетентному лицу разрешается проводить операции по техническому обслуживанию или ремонту, предусматривающие снятие крышки, защищающей от облучения микроволнами.

**ПРЕДОСТЕРЕЖЕНИЕ:** Жидкости и другие продукты не следует разогревать в герметически закрытых ёмкостях, поскольку они могут взорваться.

Пользуйтесь только специальной посудой, пригодной для использования в микроволновых печах.

При разогревании продуктов питания в пластиковых или бумажных контейнерах, следите за процессом разогревания во избежание воспламенения.

При возникновении дыма, остановите или отключите печь и не открывайте дверцу, для того, чтобы погасло пламя, которое могло возникнуть в печи.

Нагревание напитков в микроволновой печи может привести к резкому разбрызгиванию и к задержке кипения. Будьте осторожны при манипуляциях с посудой.

Содержимое детских бутылочек и кастрюлек с едой для детей следует перемешивать или встряхивать. Перед тем, как кормить ребёнка, проверьте температуру еды, чтобы избежать ожогов.

Не рекомендуется разогревать или готовить блюда в микроволновой печи из яиц в скорлупе, поскольку яйца могут взорваться даже после окончания процесса приготовления.

**ПРЕДОСТЕРЕЖЕНИЕ:** Разрешайте детям пользоваться печью без просмотра взрослых только в том случае, если детям были даны соответствующие инструкции по пользованию прибором и информация о возможных опасностях, возникающих вследствие его неправильного использования.

Ваш прибор предназначен исключительно для домашнего пользования, а именно для приготовления, разогрева или размораживания продуктов. Производитель снимает с себя ответственность за несоответствующее использование прибора.

Чтобы избежать повреждения прибора, не включайте его вхолостую или без съёмного поддона.

Не трогайте отверстий замка в передней части прибора. Это может привести к повреждению прибора, что повлечет за собой необходимость ремонта.

Уплотнитель и окаймливание дверцы следует регулярно осматривать, чтобы убедиться, что они не повреждены.

При приготовлении в микроволновом режиме не рекомендуется пользоваться металлическими ёмкостями, вилками, ложками, ножами, а также металлическими зажимами для пакетов, предназначенных для заморозки продуктов.

Никогда не разогревайте бутылочку вместе с соской (риск взрыва).

Всегда пользуйтесь специальными защитными перчатками для вынимания блюд из печи. Некоторые ёмкости абсорбируют тепло продуктов и становятся очень горячими.

При разогревании небольшого количества продуктов (одна сосиска, один круассан и т.п.) ставьте рядом с продуктом стакан с водой.

Длительное разогревание может привести к высушиванию продукта и обугливанию. Во избежание этого не ориентируйтесь на время приготовления продуктов в традиционной печи.

**ПРЕДОСТЕРЕЖЕНИЕ:** В процессе использования доступные части прибора могут нагреваться. Будьте внимательны и не касайтесь нагревающих элементов, расположенных внутри печи.

При работе прибора детей рекомендуется держать вдали от него.

**ПРЕДОСТЕРЕЖЕНИЕ:** Если прибор работает в комбинированном режиме, детям рекомендуется пользоваться им только под присмотром взрослых вследствие очень высоких температур.

## • ЗАЩИТА ОКРУЖАЮЩЕЙ СРЕДЫ

Материалы, использованные для упаковки этого прибора, подлежат повторной переработке. Выбрасывая их в муниципальные контейнеры, предназначенные для этой цели, Вы сможете принять участие в их утилизации и таким образом внести свой вклад в дело защиты окружающей среды.



В Вашем приборе также содержатся материалы, подлежащие повторной переработке, и именно поэтому на него нанесен логотип, указывающий на то, что вышедшие из употребления приборы не следует выбрасывать вместе с другими отходами.

Повторная переработка оборудования, налаженная производителем, будет осуществляться в оптимальных условиях и в соответствии с Европейской Директивой 2002/96/CE об отходах электрического и электронного оборудования. Узнайте у муниципальных властей или у продавца о месте нахождения ближайших к Вашему дому пунктов сбора приборов, вышедших из употребления. Мы выражаем Вам свою благодарность за сотрудничество в деле защиты окружающей среды.

## • ПРИНЦИП РАБОТЫ

Используемые для приготовления микроволны являются электромагнитными волнами. Они свободно существуют в окружающей нас среде наряду с радио-электрическими волнами, светом или инфракрасным излучением. Их частота находится в диапазоне 2450 МГц.

### Их свойства:

- Они отражаются металлами.
- Они проходят через все другие материалы
- Они абсорбируются молекулами воды, жира и сахара.

Когда продукт подвергается воздействию микроволн, в нём происходит быстрое движение молекул, что приводит к его разогреванию.

Глубина проникновения волн в продукты питания около 2,5 см. Если толщина продукта больше, полное прогревание будет происходить благодаря теплопроводности, как при традиционном разогревании.

Полезно знать, что микроволны приводят к термическому явлению внутри продукта и не являются вредными для здоровья.



Рис.01

**• ПЕРЕД ПОДКЛЮЧЕНИЕМ:****Внимание:**

**Убедитесь в том, что Ваш прибор не был повреждён в процессе транспортировки (деформированная дверца или уплотнитель и т.п.). Если Вы обнаружили какое-либо повреждение, перед любым использованием прибора обратитесь к Вашему продавцу.**

**Чтобы в дальнейшем Вам легко было найти характеристики Вашего**

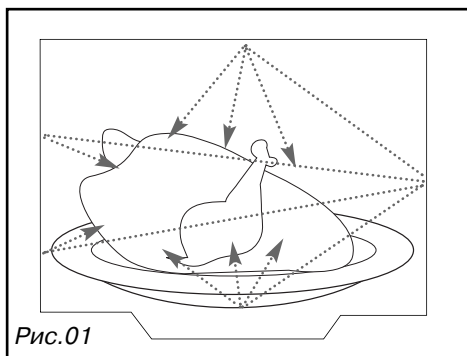
**• ЭЛЕКТРИЧЕСКОЕ ПОДКЛЮЧЕНИЕ**

Убедитесь в том, что:

- мощность оборудования достаточная.
- питающие линии в нормальном состоянии.
- диаметр проводов соответствует правилам установки.
- Ваш прибор оснащён термической защитой в 16 ампер.

В случае возникновения каких-либо сомнений, обратитесь к Вашему электрику.

Электрическое подключение осуществляется перед встраиванием прибора в мебель.

Электрическая безопасность обеспечивается при правильном встраивании. При встраивании прибора и осуществлении операций по уходу, прибор следует отключить от электрической сети, предохранители стоит вынуть или разъединить.

После установки прибора должен оставаться доступ к розетке.

При установке прибора следует предусмотреть доступное для пользователя устройство, способное прекращать подачу электроэнергии.

Если питающий кабель повреждён, во избежание опасности он должен быть заменен производителем, его гарантийной службой или квалифицированным специалистом.

**Внимание:**

**Мы не несём ответственности за несчастные случаи или инциденты, возникшие вследствие отсутствия, неправильного или не соответствующего установленным требованиям заземления.**

**Если в процессе работы прибора Вы заметили какие-либо отклонения, отключите прибор или выньте соответствующий предохранитель на линии электропитания печи.**

## • ПРИБОР

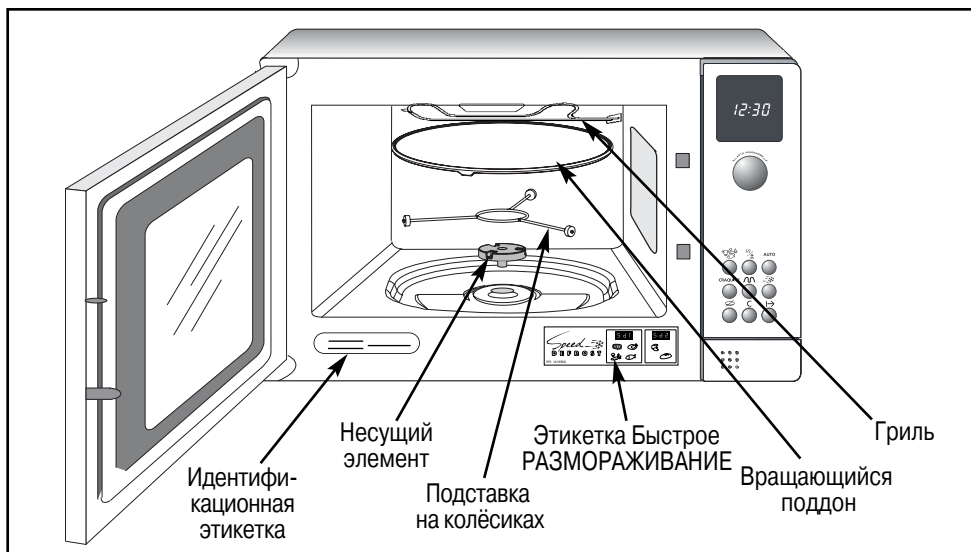
• **ВРАЩАЮЩИЙСЯ ПОДДОН:**

Способствует равномерному приготовлению продуктов без дополнительных манипуляций

- Он вращается благодаря несущему элементу и подставке на колёсиках.
- Он вращается в обоих направлениях.
- Если поддон не вращается, проверьте правильность расположения продуктов на нём.
- Поддон может использоваться в качестве тарелки для приготовления.
- Чтобы вынуть поддон используйте специальные выступы, предназначенные для этой цели.

• **ПОДДОН В НЕПОДВИЖНОМ ПОЛОЖЕНИИ:**

Позволяет использовать большие ёмкости по объёму печи. В этом случае необходимо поворачивать ёмкость или мешать её содержимое в процессе приготовления.

• **ПОДСТАВКА НА КОЛЁСИКАХ:**

Не пытайтесь вращать ручную подставку на колёсиках. Вы рискуете повредить систему вращения. В случае плохого вращения убедитесь в том, что посторонние предметы не попали под поддон.

• **ЭТИКЕТКА Быстрое РАЗМОРАЖИВАНИЕ:** приклейте самоклеющуюся этикетку в нижней части печи в вышеуказанном месте.

## • **ВСПОМОГАТЕЛЬНЫЕ ПРИНАДЛЕЖНОСТИ**

• **Вращающийся поддон:** Способствует равномерному приготовлению продуктов без дополнительных манипуляций.

Он вращается в обоих направлениях. Если поддон не вращается, проверьте правильность расположения продуктов на нём.

Поддон может использоваться в качестве тарелки для приготовления.

Чтобы вынуть поддон используйте специальные выступы, предусмотренные в поддоне. (Рис.0.3)

• **Несущий элемент:** позволяет стеклянному поддону вращаться (Рис. 04).

Если Вы снимаете несущий элемент, следите за тем, чтобы в отверстие не попала вода. Не забудьте поставить на место несущий элемент, подставку на колёсиках и вращающийся поддон.

• **Подставка на колёсиках:** Не пытайтесь вращать ручную подставку на колёсиках. Вы рискуете повредить систему вращения. В случае плохого вращения убедитесь в том, что посторонние предметы не попали под поддон.



Рис.03



Рис.04

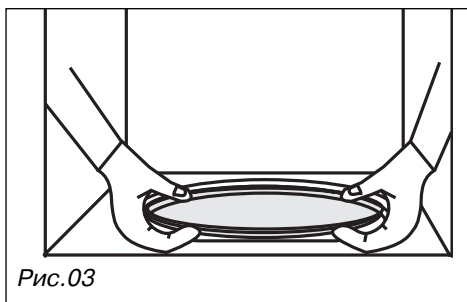

## • ПАНЕЛЬ УПРАВЛЕНИЯ

### А Дисплей:

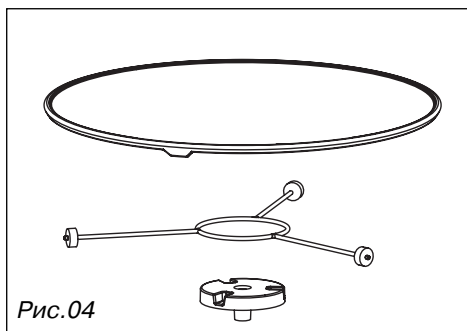
упрощает процесс программирования: на нём высвечиваются категории продуктов и режимы, программируемое время или вес, время суток.

### В Переключатель:

позволяет выбрать продукт, режим, время и вес.

### С Кнопка ПРОДУКТЫ :

позволяет выбрать категорию продукта с помощью переключателя.

### Д Кнопка РЕЖИМЫ :

позволяет выбрать нужный режим с помощью переключателя.

### Е Кнопка АВТО:

позволяет осуществлять автоматическое программирование в зависимости от веса продукта.

### Ф Кнопка CRAQUINE (“Румяная корочка”) CRAQUINE :

используется с емкостью Craquaine.

### Г Кнопка Гриль :

позволяет выбрать один из двух уровней мощности гриля.

### Н Кнопка «Быстрое РАЗМОРАЖИВАНИЕ»

позволяет быстро размораживать продукты

### И Кнопка НЕПОДВИЖНЫЙ ПОДДОН :

позволяет остановить вращающийся поддон.

### Ж Кнопка ПАУЗА/ОТМЕНА C :

Позволяет прервать или отменить работающую программу (одно нажатие – ОСТАНОВКА, два нажатия – ОТМЕНА) Она также позволяет установить время суток.

### К Кнопка СТАРТ :

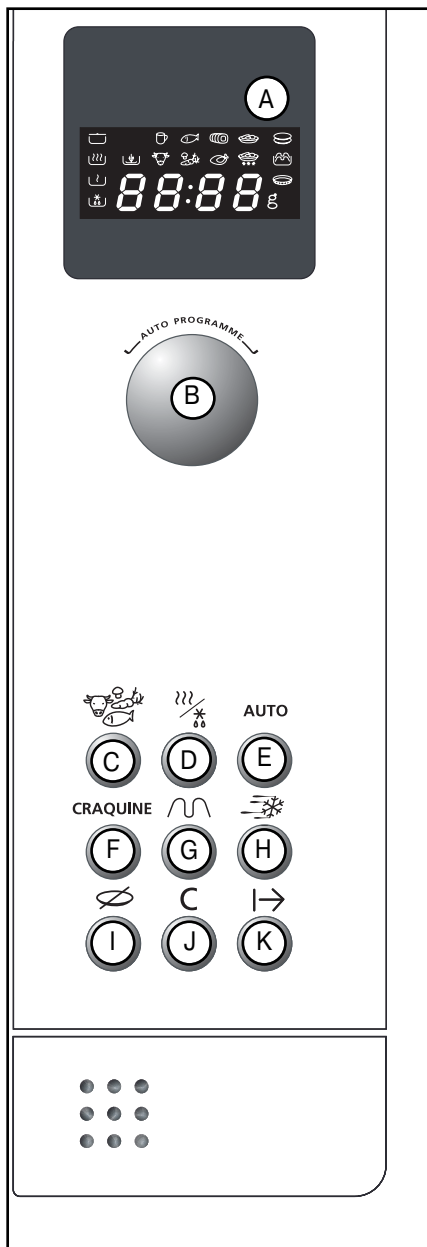

позволяет запустить Вашу программу.

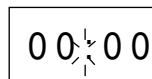

После подключения Вашего прибора или после отключения электричества, на часах высвечивается 00:00 и две мигающие точки.



Чтобы настроить часы:

- Нажмите и удерживайте в течение 5 секунд кнопку ПАУЗА/ОТМЕНА . Четыре цифры мигают, и раздаётся звуковой сигнал, предлагающий Вам настроить время.
- Запрограммируйте часы, поворачивая переключатель
- Простым нажатием кнопки ПАУЗА/ОТМЕНА  подтвердите свой выбор. Ваши часы настроены.

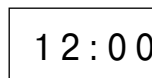
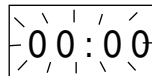

## ЭКВИВАЛЕНТНОСТЬ МИКРОВОЛНОВОЙ МОЩНОСТИ

РЕЖИМ	ИСПОЛЬЗОВАНИЕ
 РАЗМОРАЖИВАНИЕ 150 Вт	Для размораживания продуктов. Для окончания деликатного приготовления блюда или для очень медленного приготовления.
 ТОМЛЕНИЕ 500 Вт	Для приготовления рыбы и птицы. Для окончания процесса приготовления, начатого в режиме ПРИГОТОВЛЕНИЕ, например, для фасоли, чечевицы, молочных продуктов. Этот режим доступен в начале программирования при выборе режима.
 РАЗОГРЕВАНИЕ 700 Вт	Для разогревания любых жидких и твёрдых продуктов, а также блюд, приготовленных из свежих или замороженных продуктов.
 ИНТЕНСИВНОЕ ПРИГОТОВЛЕНИЕ 900 Вт	Для приготовления овощей и супов.
<p><b>Полезная мощность: 900 Вт</b></p>	

**При выборе продукта необходимая мощность программируется автоматически.**

#### • ДИСПЛЕЙ и ПЕРЕКЛЮЧАТЕЛЬ

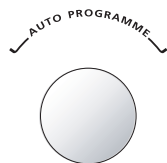

Руководствуйтесь дисплеем и переключателем при выборе:

#### Продукты

Жидкость	Рыба	Свинина, телятина, индюшка	Блюда, приготовленные из свежих продуктов	Говядина, ягнёнок	Овощи	Птица	Блюда, приготовленные из замороженных продуктов

#### Режимы

РАЗМОРАЖИВАНИЕ	ТОМЛЕНИЕ	РАЗОГРЕВАНИЕ	ПРИГОТОВЛЕНИЕ
СЛАБЫЙ ГРИЛЬ	СИЛЬНЫЙ ГРИЛЬ	МИКРОВОЛНЫ+ ГРИЛЬ	СРАQUINE

Вес для Авто программирования

Время программирования (или часы) 12 : 00

Выбираемое название продукта или режим мигают.

• **ПРОГРАММИРОВАНИЕ**

Ваш прибор подключен, и в нём настроено время.

Откройте дверцу, поставьте блюдо в середину печи и закройте дверцу.

Если дверца плохо закрыта, прибор работать не будет.

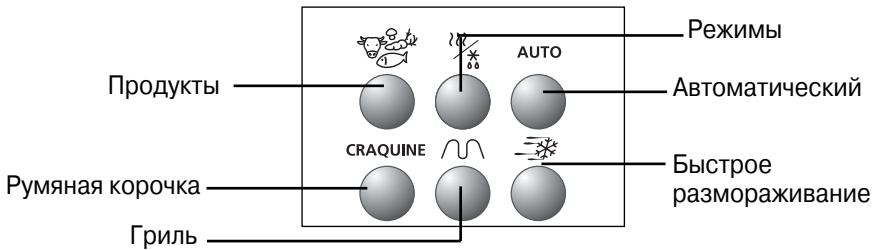

Осуществите программирование с помощью кнопок:



- Когда прибор останавливается, раздаётся тройной звуковой сигнал, свидетельствующий о том, что программа завершена. Этот сигнал повторяется ежеминутно в течение десяти минут до момента открывания дверцы печи.
- Если Вы хотите, чтобы поддон не вращался, воспользуйтесь кнопкой остановки поддона  до или во время выполнения программы.
- В случае ошибки программирования нажмите дважды кнопку отмены **C**.

Возможные типы программирования, имеющиеся в Вашем распоряжении:

Экспресс программирование

Настройте желаемое время (например, 2 минуты) с помощью переключателя. Режимы  и  попеременно мигают для выбора мощности 900 Вт, обеспечивающей наискорейшее приготовление.

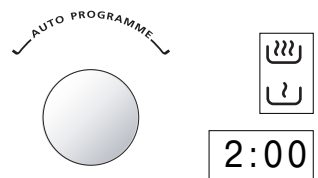

Нажмите кнопку СТАРТ 

## • ПРОГРАММИРОВАНИЕ

### Программирование режима

- Нажмите кнопку РЕЖИМЫ и осуществите Ваш выбор. Здесь также доступна функция томление .
- Дождитесь, пока на дисплее замигает символ "00:00", запрограммируйте желаемое время с помощью переключателя.
- Нажмите кнопку **СТАРТ** |→.

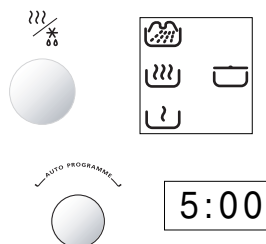

### Программирование в зависимости от продукта

- Нажмите кнопку ПРОДУКТЫ и осуществите Ваш выбор.
- Нажмите кнопку РЕЖИМЫ и осуществите Ваш выбор. Мощность микроволн устанавливается в зависимости от выбранного Вами продукта.
- Дождитесь, пока на дисплее замигает символ "00:00", запрограммируйте желаемое время с помощью переключателя.
- Нажмите кнопку **СТАРТ** |→.

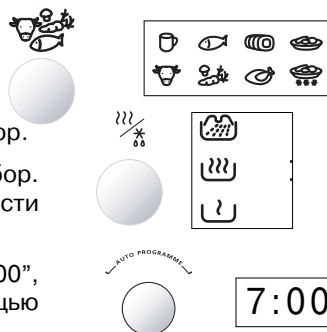

## • АВТО ПРОГРАММИРОВАНИЕ

### Автоматическое программирование

С помощью кнопки Авто время приготовления устанавливается автоматически в зависимости от веса продукта.

- Нажмите кнопку ПРОДУКТЫ и осуществите Ваш выбор.
- Нажмите кнопку РЕЖИМЫ и осуществите Ваш выбор.
- Нажмите кнопку Авто: начинает мигать индикатор **50 g**, указывая, что Вам необходимо указать вес с помощью переключателя.
- Нажмите кнопку **СТАРТ** |→ .  
Соответствующее время высвечивается автоматически.

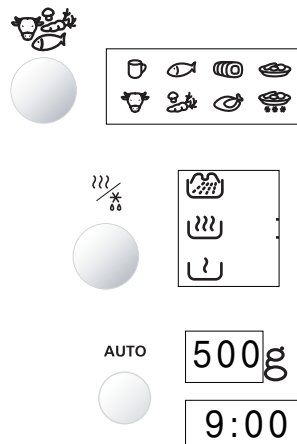

## • БЫСТРОЕ РАЗМОРАЖИВАНИЕ

Кнопка Быстрое Размораживание позволяет осуществлять быстрое размораживание продуктов. Наилучший результат достигается при максимальном весе продукта 500 грамм. Если масса продукта превышает вышеуказанный вес, используйте кнопку РЕЖИМЫ для его размораживания (смотреть предыдущую страницу).

- Для быстрого размораживания мяса, птицы, рыбы, овощей и жидкостей, нажмите один раз кнопку Быстрое РАЗМОРАЖИВАНИЕ:



- Для быстрого размораживания хлеба, булочек и венской выпечки, нажмите дважды кнопку Быстрое РАЗМОРАЖИВАНИЕ:



- Подождите, пока загорится **50** g

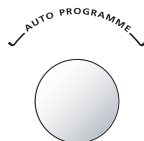

- Введите вес Вашего продукта с помощью переключателя (в пределах 500 грамм)



- Нажмите кнопку СТАРТ |→ .

Время размораживания устанавливается автоматически в зависимости от веса продукта. Это время может изменяться в зависимости от начальной температуры продукта. (Указанное время соответствует продуктам, замороженным при температуре до -18°C).  
Высвечивается время и печь включается.

При работе в режиме Быстрое РАЗМОРАЖИВАНИЕ в середине программы раздаётся звуковой сигнал, напоминающий Вам о том, что для получения наилучшего результата продукт следует перевернуть. Закройте дверцу и нажмите кнопку СТАРТ |→ , чтобы печь заработала.

## • РЕЖИМ ГРИЛЬ

Этот режим позволяет подрумянить Ваше блюдо, посыпанное сыром, мясо. Он может использоваться до или после приготовления блюда в зависимости от рецепта.

- В процессе использования гриля необходимо защищать руки при вынимании блюда из печи и использовать специальную посуду, которая выдерживает высокие температуры, как например ёмкости из прокалённого стекла или керамики.
- В Вашем распоряжении есть 2 уровня мощности гриля: Сильный ГРИЛЬ  и Слабый ГРИЛЬ  .  
Применяйте Сильный ГРИЛЬ для приготовления мяса и рыбы, а слабый ГРИЛЬ – для подрумянивания более деликатных продуктов.
- **ПРЕДУПРЕЖДЕНИЕ:** доступные части могут нагреваться при использовании гриля. Не подпускайте близко маленьких детей.

## • РЕЖИМ МИКРОВОЛНЫ + ГРИЛЬ

### • РЕШЁТЧАТАЯ ПОДСТАВКА

Решётчатая подставка позволяет подрумянить низкие продукты.

При использовании в режиме микроволны + гриль решётчатую подставку следует хорошо отцентрировать на вращающемся поддоне. Использование решётчатой подставки с металлическими ёмкостями допускается только в режиме гриль. Вы можете разогреть продукт в алюминиевой форме, изолируя её от подставки с помощью тарелки.

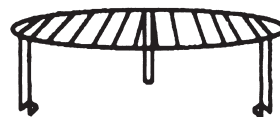

Решётчатая подставка

## • ПРОГРАММИРОВАНИЕ ГРИЛЯ\*

Программирование гриля на 2 уровня мощности



Нажмите один раз кнопку ГРИЛЬ , чтобы выбрать СИЛЬНЫЙ ГРИЛЬ и 2 раза, чтобы выбрать СЛАБЫЙ ГРИЛЬ .

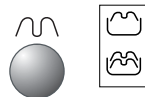

Дождитесь, пока на дисплее начнет мигать "00:00", запрограммируйте желаемое время.

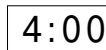

Нажмите кнопку СТАРТ |→.

Третье нажатие кнопки ГРИЛЬ останавливает гриль.

Одновременное программирование режима микроволны + гриль



Нажмите кнопку ПРОДУКТЫ, сделайте Ваш выбор.

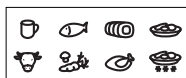

Нажмите кнопку РЕЖИМЫ, выберите режим микроволны + гриль .



Мощность микроволн, а также уровень мощности гриля будут автоматически подобраны для выбранного продукта.



Дождитесь, пока на дисплее начнет мигать "00:00", запрограммируйте желаемое время.

Нажмите кнопку СТАРТ |→ .

В случае если Ваш продукт не попадает ни в одну из предложенных категорий:

Нажмите кнопку РЕЖИМЫ, выберите режим микроволны + гриль .

В этом случае устанавливается средняя мощность микроволн и сильный режим гриля.

Дождитесь, пока на дисплее будет мигать "00:00", запрограммируйте желаемое время.

Нажмите кнопку СТАРТ |→.

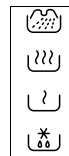



**• РЕЖИМ CRAQUINE («РУМЯНАЯ КОРОЧКА»)**

В режиме **CRAQUINE** Вы сэкономите время и электроэнергию, сохранив при этом удовольствие от традиционных рецептов (вкус, цвет, хрусткость).

- Режим **CRAQUINE** предусматривает одновременную работу гриля и микроволн.
- Ёмкость, используемая в режиме **CRAQUINE**, покрыта особым покрытием, поглощающим микроволны своей нижней частью.
- Тепло распространяется в продукте, способствуя его приготовлению или разогреву, придавая блюду желаемый цвет и хрусткость, в то время, как гриль подрумянивает блюдо сверху.

2 возможности использования:

- Без предварительного разогрева режим **CRAQUINE** позволяет готовить и подрумянивать большую часть свежих и замороженных продуктов, приготовленных на основе теста, придавая им хрусткость как в традиционной печи.
- С предварительным разогревом – ёмкость **CRAQUINE** может предварительно нагреваться в пустом виде в течение 2 минут, если Вы нажмёте кнопку **CRAQUINE**. Таким образом, можно готовить небольшие куски мяса, разогревать и подрумянивать блюда из замороженных продуктов или полуфабрикатов на основе теста, готовящихся порционно.

Советы

- Выньте продукты из оригинальной упаковки (металлической, пластиковой) перед тем, как готовить или разогревать их в печи в режиме **CRAQUINE**.
- Лучше запрограммировать минимальное время приготовления, а затем, в случае необходимости, добавить небольшой промежуток времени.
- Все продукты в оболочке или кожице, как например сосиски, картошка необходимо наколоть перед приготовлением.
- Перед приготовлением мяса в режиме **CRAQUINE**, его следует хорошо разморозить, а затем промокнуть перед тем, как ставить в печь.
- Как и при традиционном приготовлении следите за степенью окрашивания продуктов.
- При вынимании блюда из печи хорошо защищайте руки, поскольку ёмкость сильно нагревается.
- Фаршированные продукты не стоит пробовать сразу после приготовления (например, слоёные пирожки), поскольку они могут быть тёплыми сверху и очень горячими внутри.
- Приготовление или разогревание яиц в режиме **CRAQUINE** категорически запрещено.
- Если Вам нужно произвести ряд приготовлений в режиме **CRAQUINE**, мы рекомендуем Вам выдержать 10 минут между приготовлениями, чтобы печь остыла, а Ваше блюдо приобрело наилучшую окраску.

• РЕЖИМ ПИЦЦА\*

**Пример: чтобы приготовить 1 замороженную пиццу весом 350 г**

Поместите замороженную пиццу прямо в ёмкость для ПИЦЦЫ, поставьте её в центр вращающегося поддона.

**Программирование**

CRAQUINE



1. Нажмите один раз кнопку CRAQUINE :



загорается

2. Запрограммируйте время приготовления 6 минут

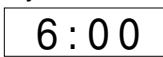

загорается

3. Нажмите кнопку СТАРТ |→.



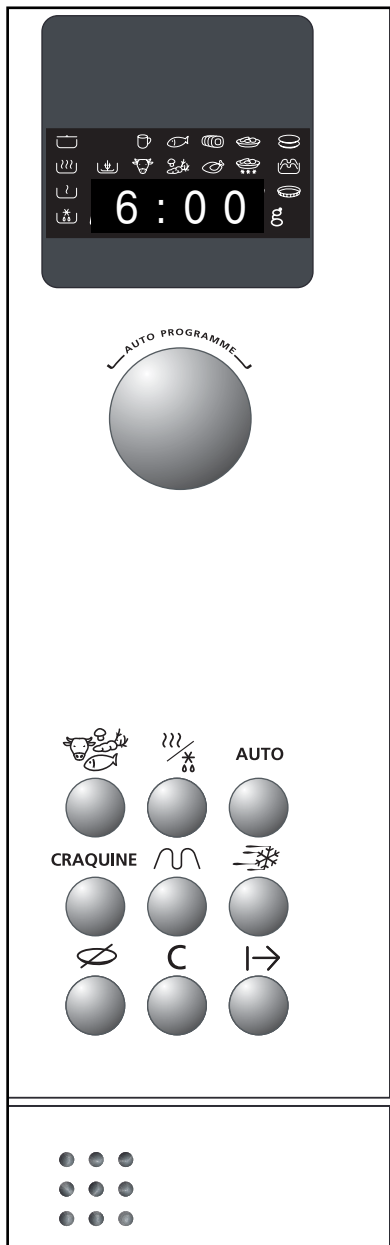
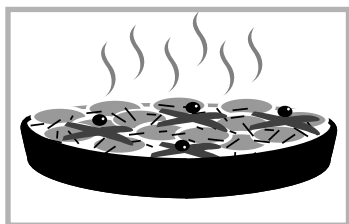

Поддон вращается, горит внутреннее освещение.

- В конце процесса приготовления, выньте ёмкость с помощью защитной рукавицы.



**• РЕКОМЕНДАЦИИ**

В процессе приготовления:

- Если Вы запрограммировали время приготовления или воспользовались кнопкой Авто:  
Вы можете изменить длительность приготовления в любой момент.
- Вы можете остановить или включить вращающийся поддон в процессе приготовления блюда, нажав кнопку остановки поддона .
- Чтобы изменить выбор режима или продукта необходимо нажать дважды кнопку паузы/отмены  и возобновить программирование.
- Если Вы открыли дверцу до завершения программы, закройте её и нажмите кнопку СТАРТ , чтобы возобновить работу печи.
- Если Вы вынимаете блюдо до завершения программы, аннулируйте данные, светящиеся на дисплее, нажав дважды кнопку отмены .

ПРИМЕЧАНИЯ:

- Если Вы после того, как начали программирование не нажимаете кнопку СТАРТ  в течение трёх минут, программа аннулируется (на дисплее опять высвечивается время суток).

Рекомендуется регулярно чистить печь, удалять все остатки продуктов как внутри печи, так и снаружи. Используйте для чистки влажную мыльную губку. Если прибор не содержится в чистоте, свойства его поверхности могут ухудшиться, что повлияет на продолжительность срока службы прибора и приведёт к опасным ситуациям. Если дверца или уплотнитель дверцы повреждены, печь нельзя использовать до момента устранения неисправности компетентным специалистом.

Не используйте при чистке прибора паровой очиститель.

Не рекомендуется использовать при уходе за прибором средства, содержащие абразивные вещества, спирт и растворитель. В случае возникновения неприятного запаха или загрязнения, кипятите в печи стакан воды с добавлением лимонного сока или уксуса в течение 2 минут и протрите стенки печи небольшим количеством жидкости для мытья посуды.

Чтобы облегчить процесс чистки поддон из печи можно вынуть. Для этого возьмите поддон за специальные выступы, предназначенные для этой цели. Если Вы вынимаете несущий элемент, следите за тем, чтобы в отверстие не попала вода.

Не забудьте поставить на место несущий элемент, подставку на колёсиках и вращающийся поддон.

Для наилучшего ухода за Вашим прибором мы рекомендуем пользоваться средствами компании **Clearit**.



*Опыт профессионалов  
на службе потребителей.*

**Clearit** предлагает Вам профессиональные средства и растворы для повседневного ухода за электробытовыми и кухонными приборами.

Вы сможете найти их в продаже у своего местного дистрибьютора вместе с целым рядом сопутствующих товаров и расходных материалов.

## • ЁМКОСТЬ ДЛЯ ПИЦЦЫ

### Уход за ёмкостью для ПИЦЦЫ

Внутренняя часть ёмкости покрыта специальным антипригарным покрытием. Следовательно, перед использованием её можно не смазывать маслом. Не нарежьте продукты непосредственно в ёмкости, чтобы не допустить повреждения покрытия. Для чистки ёмкости используйте губку, тёплую воду и жидкое моющее средство;

Не пользуйтесь металлическими губками и чистящими порошками.

Ёмкость можно мыть в посудомоечной машине.

### Примечания:

**Не ставьте ёмкость для ПИЦЦЫ на решётчатую подставку; это может привести к непоправимому повреждению Вашего прибора.**

Не используйте ёмкость для ПИЦЦЫ в обычной духовке, на варочной поверхности (газовой, электрической или другой) или на какой-либо другой поверхности, выделяющей сильное тепло. Не кладите столовые приборы в горячую ёмкость для ПИЦЦЫ. Высокая температура может привести к их повреждению.

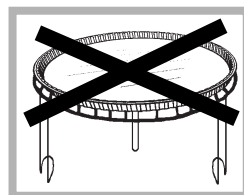
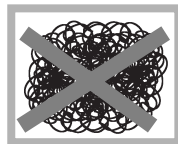
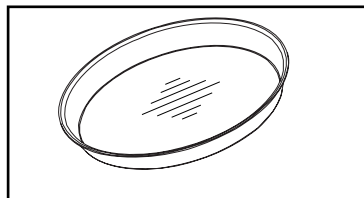

У Вас возникли сомнения относительно правильного функционирования Вашего прибора? Это не означает, что произошла поломка. В любом случае проверьте следующие параметры:

<b>Вы обнаружили, что...</b>	<b>Что делать?</b>
Прибор не запускается	Проверьте, правильно ли подключен Ваш прибор. Проверьте, правильно ли закрыта дверца печи.
Прибор издаёт шум Поддон вращается неправильно	Почистите колёсики и зону вращения под поддоном. Проверьте, правильно ли расположены колёсики.
Вы обнаружили конденсат на стекле	Вытрите конденсат с помощью тряпочки.
Продукт не разогревается в микроволновом режиме	Проверьте, годится ли используемая посуда для микроволновых печей и правильно ли настроен уровень мощности.
Прибор производит искры	Тщательно почистите прибор: удалите жир, остатки продуктов... Уберите все металлические предметы от стенок прибора.

## • РЕМОНТ

Возможный ремонт прибора должен осуществляться квалифицированным специалистом – представителем фирмы. Во время вашего звонка укажите характеристику "Сервис" вашего прибора, а также серийный номер "№". Вся эта информация содержится на заводской табличке (рис. 07).



Рис.07

### **Оригинальные детали**

При проведении ремонта прибора **требуется использования оригинальных запчастей с соответствующим сертификатом производителя**

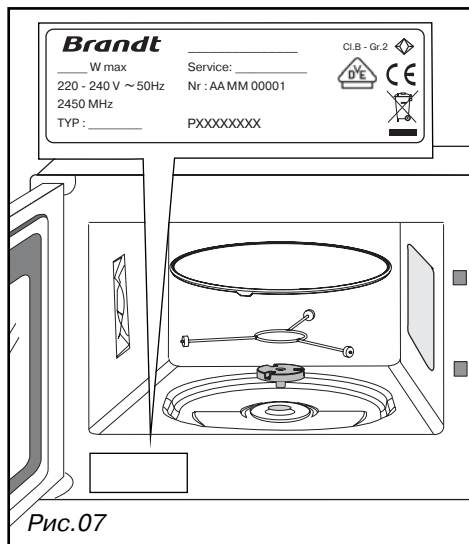

## • СВЯЗЬ С ПОТРЕБИТЕЛЯМИ

### **- Чтоб узнать больше о продукции марки:**

Информация, рекомендации, точки продажи, специалисты по гарантийному обслуживанию.

### **- Для общения:**

Мы выслушаем все Ваши замечания, предложения и пожелания, на которые лично ответим.

### **БЕСПЛАТНАЯ ЛИНИЯ ПОДДЕРЖКИ ПРОДАВЦОВ И ПОКУПАТЕЛЕЙ**

8-800-700-62-23

С 9.00ч до 18.00ч

Звонки по России бесплатные.