

BOMANN®

MIKROWELLENGERÄT MW 2288 CB

Magnetron • Four à micro-ondes • Horno microondas
Apparecchio microonde • Microwave Oven • Kuchenka mikrofalowa
Mikrohullámú sütő • Мікрохвильова піч • Микроволновая печь • فرن مايكروويف



Bedienungsanleitung/Garantie

Gebruiksaanwijzing • Mode d'emploi
Instrucciones de servicio • Istruzioni per l'uso
Instruction Manual • Instrukcja obsługi/Gwarancja
Használati utasítás • Інструкція з експлуатації
Руководство по эксплуатации • دليل المستخدم

CE

DEUTSCH

Inhalt

Übersicht der Bedienelemente	Seite	3
Bedienungsanleitung.....	Seite	4
Inhaltsverzeichnis.....	Seite	4
Technische Daten	Seite	7
Garantie	Seite	8
Entsorgung	Seite	8

NEDERLANDS

Inhoud

Overzicht van de bedieningselementen.....	Pagina	3
Gebruiksaanwijzing	Pagina	9
Inhoudsopgave.....	Pagina	9
Technische gegevens	Pagina	12
Verwijdering	Pagina	13

FRANÇAIS

Sommaire

Liste des différents éléments de commande	Page	3
Mode d'emploi	Page	14
Sommaire	Page	14
Données techniques	Page	17
Élimination	Page	18

ESPAÑOL

Índice

Indicación de los elementos de manejo.....	Página	3
Instrucciones de servicio.....	Página	19
Índice.....	Página	19
Datos técnicos	Página	22
Eliminación	Página	23

ITALIANO

Indice

Elementi di comando.....	Pagina	3
Istruzioni per l'uso.....	Pagina	24
Indice.....	Pagina	24
Dati tecnici	Pagina	27
Smaltimento.....	Pagina	28

ENGLISH

Contents

Overview of the Components	Page	3
Instruction Manual	Page	29
Table of contents	Page	29
Technical Data	Page	32
Disposal	Page	32

JĘZYK POLSKI

Spis treści

Przegląd elementów obsługi.....	Strona	3
Instrukcja obsługi.....	Strona	33
Spis treści	Strona	33
Dane techniczne.....	Strona	36
Warunki gwarancji.....	Strona	37
Usuwanie	Strona	37

MAGYARUL

Tartalom

A kezelőelemek áttekintése	Oldal	3
Használati utasítás	Oldal	38
Tartalomjegyzék	Oldal	38
Műszaki adatok	Oldal	41
Hulladékkezelés	Oldal	41

УКРАЇНСЬКА

Зміст

Розташування органів керування.....	сторінка	3
Інструкція з експлуатації.....	сторінка	42
Зміст	сторінка	42
Технічні параметри.....	сторінка	45

РУССКИЙ

Содержание

Обзор деталей прибора	стр.	3
Руководство по эксплуатации	стр.	46
Содержание	стр.	46
Технические данные.....	стр.	50

العربية

المحتويات

مكان عناصر التحكم	صفحة	3
دليل التعليمات	صفحة	54
جدول المحتويات	صفحة	54
البيانات الفنية	صفحة	51

Übersicht der Bedienelemente

Overzicht van de bedieningselementen • Liste des différents éléments de commande • Indicación de los elementos de manejo
Elementi di comando • Overview of the Components • Przegląd elementów obsługi • A kezelőelemek áttekintése
Розташування органів керування • Обзор деталей прибора • مكان عناصر التحكم

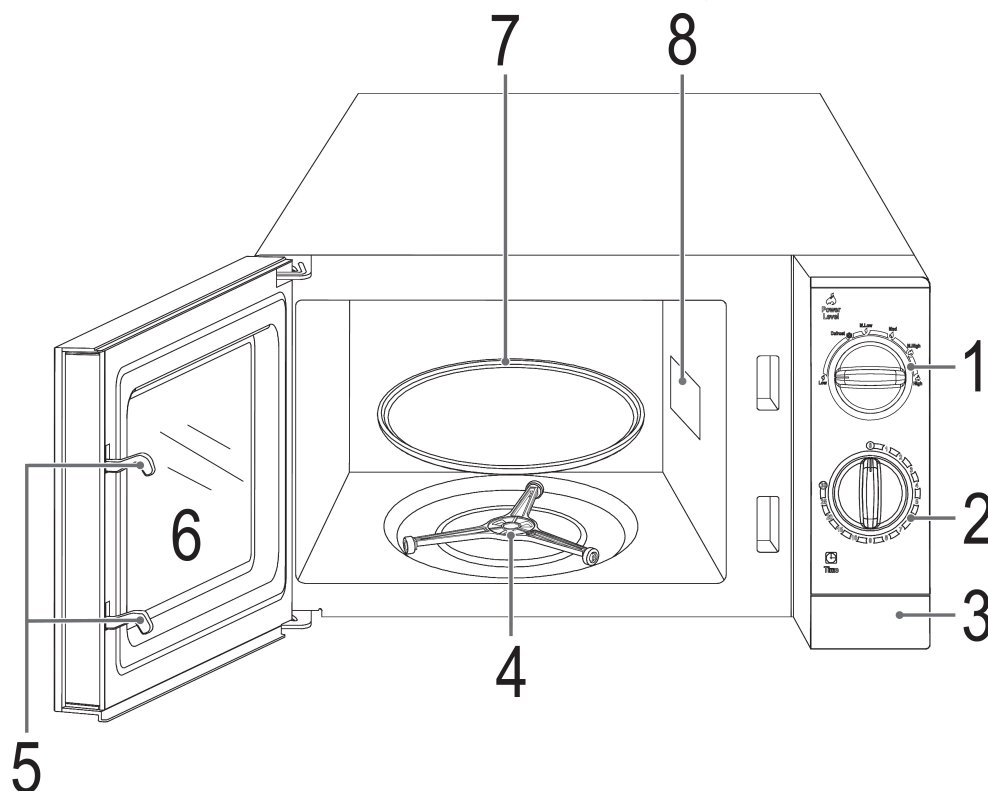

⚠ ACHTUNG:

- Entfernen Sie keine montierten Teile aus dem Garraum und von der Innenseite der Tür!
- Entfernen Sie in keinem Fall Folien auf der Innenseite der Tür!

⚠ LET OP:

- Verwijder géén vast gemonteerde onderdelen uit de gaarruimte en niets van de binnenzijde van de deur!
- Verwijder in géén geval folie die op de binnenzijde van de deur is aangebracht!

⚠ ATTENTION:

- Ne démontez jamais aucun pièce de l'intérieur de l'appareil ni de l'intérieur de la porte !
- N'enlevez en aucun cas les feuilles du côté intérieur de la porte !

⚠ ATENCIÓN:

- ¡No retire ningunas piezas montadas del espacio interior de cocción o de la parte interior de la puerta!
- Se ruega no retirar de ninguna manera la hoja de plástico que hay en la parte interior de la puerta.

⚠ ATTENZIONE:

- Non togliere pezzi montati nella camera di cottura e dal lato interno dello sportello!
- Non togliere mai pellicole dall'interno dello sportello!

⚠ CAUTION:

- Do not remove any installed parts from inside the oven or anything from the inside of the door!
- The foils on the inside of the door must not be removed!

⚠ UWAGA:

- Proszę nie usuwać żadnych zamontowanych części z komory kuchenki i niczego z wewnętrznej strony drzwiczek!
- W żadnym wypadku proszę nie usuwać folii na wewnętrznej stronie drzwiczek!

⚠ VIGYÁZAT:

- Semmit ne vegyen ki a készülék főzőteréből és az ajtó belső oldalából!
- Az ajtó felső oldalán lévő fóliát semmiképpen ne távolítsa el!

⚠ УВАГА:

- Не виймайте будь-які встановлені частини із середини печі або із середини дверцят!
- Не знімайте фольгу із середини дверцят!

⚠ ВНИМАНИЕ:

- Ни в коем случае не удаляйте какие-либо прикрученные детали из духовки или с дверцы печи!
- Ни в коем случае не удаляйте защитную фольгу с внутренней стенки дверцы!

⚠ تنبيه:

- لا تقم بإزالة أي من الأجزاء المُركبة من داخل الفرن أو أي شيء من داخل الباب!
- يجب عدم إزالة الرقائق المعدنية الموجودة بالباب من الداخل!

Bedienungsanleitung

Vielen Dank, dass Sie sich für unser Produkt entschieden haben. Wir wünschen Ihnen viel Freude mit dem Gerät.

Symbole in dieser Bedienungsanleitung

Wichtige Hinweise für Ihre Sicherheit sind besonders gekennzeichnet. Beachten Sie diese Hinweise unbedingt, um Unfälle und Schäden am Gerät zu vermeiden:

WARNUNG:

Warnt vor Gefahren für Ihre Gesundheit und zeigt mögliche Verletzungsrisiken auf.

ACHTUNG:

Weist auf mögliche Gefährdungen für das Gerät oder andere Gegenstände hin.

 **HINWEIS:** Hebt Tipps und Informationen für Sie hervor.

Inhaltsverzeichnis

Allgemeine Hinweise.....	4
Wichtige Sicherheitsanweisungen!.....	4
Hinweisschilder auf dem Gerät.....	6
Übersicht der Bedienelemente.....	6
Geeignetes Mikrowellengeschirr.....	6
Inbetriebnahme.....	6
Benutzung des Gerätes.....	6
Bedienung.....	7
Reinigung.....	7
Technische Daten.....	7
Hinweis zur Richtlinienkonformität.....	7
Garantie.....	8
Entsorgung.....	8

Allgemeine Hinweise

Lesen Sie vor Inbetriebnahme dieses Gerätes die Bedienungsanleitung sehr sorgfältig durch und bewahren Sie diese inkl. Garantieschein, Kassenbon und nach Möglichkeit den Karton mit Innenverpackung gut auf. Falls Sie das Gerät an Dritte weitergeben, geben Sie auch die Bedienungsanleitung mit.

- Benutzen Sie das Gerät ausschließlich für den privaten und den dafür vorgesehenen Zweck. Dieses Gerät ist nicht für den gewerblichen Gebrauch bestimmt.
- Benutzen Sie das Gerät nicht im Freien. Halten Sie es vor Hitze, direkter Sonneneinstrahlung, Feuchtigkeit (auf keinen Fall in Flüssigkeiten tauchen) und scharfen Kanten fern. Benutzen Sie das Gerät nicht mit feuchten Händen. Bei feucht oder nass gewordenem Gerät sofort den Netzstecker ziehen.
- Schalten Sie das Gerät aus und ziehen Sie immer den Stecker aus der Steckdose (ziehen Sie am Stecker, nicht am Kabel), wenn Sie das Gerät nicht benutzen, Zubehörteile anbringen, zur Reinigung oder bei Störung.
- Betreiben Sie das Gerät **nicht** unbeaufsichtigt. Sollten Sie den Raum verlassen, schalten Sie das Gerät immer aus. Ziehen Sie den Stecker aus der Steckdose.
- Das Gerät und das Netzkabel müssen regelmäßig auf Zeichen von Beschädigungen untersucht werden. Wird eine Beschädigung festgestellt, darf das Gerät nicht mehr benutzt werden.
- Verwenden Sie nur Original-Zubehör.
- Zur Sicherheit Ihrer Kinder lassen Sie keine Verpackungsteile (Plastikbeutel, Karton, Styropor, etc.) erreichbar liegen.

WARNUNG!

Lassen Sie kleine Kinder nicht mit Folie spielen. Es besteht **Erstickengefahr!**

Wichtige Sicherheitsanweisungen!

Bitte sorgfältig lesen und für den weiteren Gebrauch aufbewahren.

WARNUNG:

- Das Mikrowellenkochgerät ist für die Erwärmung von Speisen und Getränken bestimmt. Trocknen von Speisen oder Kleidung und Erwärmung von Heizkissen, Hausschuhen, Schwämmen, feuchten Putzlappen und Ähnlichem kann zu Verletzungen, Entzündungen oder Feuer führen.
- Das Mikrowellengerät ist **nicht** zum Erwärmen/Erhitzen von **lebenden Tieren** vorgesehen.
- Wenn die Tür oder die Türdichtungen beschädigt sind, darf das Kochgerät nicht betrieben werden, bevor es von einer dafür ausgebildeten Person repariert worden ist.
- Reparieren Sie das Gerät auf keinen Fall selbst, sondern suchen Sie einen autorisierten Fachmann auf. Es ist für alle anderen, außer für einen Fachmann, gefährlich, irgendwelche Wartungs- oder Reparaturarbeiten auszuführen, die die Entfernung einer Abdeckung erfordern, die den Schutz gegen Strahlenbelastung durch Mikrowellenenergie sicherstellt.
- Wenn die Netzanschlussleitung dieses Gerätes beschädigt wird, muss sie durch den Hersteller oder seinen Kundendienst oder eine ähnlich qualifizierte Person ersetzt werden, um Gefährdungen zu vermeiden.
- Erwärmen Sie Flüssigkeiten oder andere Speisen nicht in geschlossenen Behältern. **EXPLOSIONSGEFAHR!**
- Stellen Sie Ihre Mikrowelle nicht in einen Schrank.
- Für den ordnungsgemäßen Betrieb muss das Gerät genügend Freiraum zur Luftzirkulation haben. Lassen Sie Abstand von 20 cm über dem Gerät, 10 cm an der Rückseite und 5 cm an beiden Seiten. Decken Sie das Gerät nicht ab. Blockieren Sie keine Öffnungen am Gerät. Die Füße dürfen nicht entfernt werden.

⚠️ WARNUNG:

- Stellen Sie das Gerät mit der Rückseite vor eine Wand.
- Verwenden Sie nur geeignetes Geschirr wie: Glas, Porzellan, Keramik, hitzebeständiges Kunststoff- oder spezielles Mikrowellengeschirr.
- Beim Erwärmen oder Kochen von Speisen in **brennbaren Materialien**, wie Kunststoff- oder Papierbehälter, muss das Mikrowellenkochgerät häufig wegen der Möglichkeit einer Entzündung überwacht werden.
- Bei Rauchentwicklung ist das Gerät abzuschalten und der Netzstecker zu ziehen. Halten Sie die Tür geschlossen, um evtl. auftretende Flammen zu ersticken.
- Der Inhalt von Babyfläschchen und Gläsern mit Kindernahrung muss umgerührt oder geschüttelt und die Temperatur vor dem Verbrauch überprüft werden. Es besteht Verbrennungsgefahr.
- Verwenden Sie Topflappen oder Küchenhandschuhe, wenn Sie die Gefäße entnehmen. **VERBRENNUNGS-GEFAHR!**
- Speisen mit Schale oder Haut, wie Eier, Würste, geschlossene Glaskonserven usw. dürfen nicht in Mikrowellenkochgeräten erwärmt werden, da diese explodieren können, selbst wenn die Erwärmung durch Mikrowellen beendet ist.

⚠️ WARNUNG Siedeverzug:

Beim Kochen, insbesondere beim Nacherhitzen von Flüssigkeiten (Wasser) kann es vorkommen, dass die Siedetemperatur zwar erreicht ist, die typischen Dampfblasen aber noch nicht aufsteigen. Die Flüssigkeit siedet nicht gleichmäßig. Dieser sogenannte Siedeverzug kann beim Entnehmen des Gefäßes durch leichte Erschütterung zu einer plötzlichen Dampfblasenbildung und damit zum Überkochen führen. Verbrennungsgefahr! Um ein gleichmäßiges Sieden zu erreichen, stellen Sie bitte einen Glasstab oder etwas Ähnliches, Nichtmetallisches in das Gefäß.

- Dieses Gerät kann von **Kindern** ab 8 Jahren und darüber sowie von Personen mit verringerten physischen, sensorischen oder mentalen Fähigkeiten oder Mangel an Erfahrung und Wissen benutzt werden, wenn sie beaufsichtigt oder bezüglich des sicheren Gebrauchs des Gerätes unterwiesen wurden und die daraus resultierenden Gefahren verstehen.
- **Kinder** dürfen nicht mit dem Gerät spielen.
- Reinigung und **Benutzer-Wartung** dürfen nicht von **Kindern** ohne Beaufsichtigung durchgeführt werden.
- Kinder, die jünger sind als 8 Jahre, sind von dem Gerät und der Anschlussleitung fernzuhalten.
- Türrahmen/Türdichtung und benachbarte Teile müssen bei Verschmutzung sorgfältig mit einem feuchten Tuch gereinigt werden.
- Reinigen Sie das Mikrowellenkochgerät regelmäßig und entfernen Sie Nahrungsmittelreste aus dem Innenraum.
- Bei mangelhafter Sauberkeit des Gerätes, kann es zu einer Zerstörung der Oberfläche kommen, welches die Lebensdauer des Gerätes beeinflusst und möglicherweise zu gefährlichen Situationen führt.
- Benutzen Sie keine aggressiven abrasiven Reiniger oder scharfe Metallschaber für die Reinigung der Glastür. Sie können die Oberfläche zerkratzen. Dies kann das Glas zerstören.
- Reinigen Sie das Gerät nicht mit einem Dampfreiniger.
- Beachten Sie auch die Anweisungen, die wir Ihnen im Kapitel „Reinigung“ geben.
- Dieses Gerät dient
 - zum Erwärmen und Garen von festen oder flüssigen Nahrungsmitteln
 - zum Überbacken und Grillen von festen Nahrungsmitteln.

Es ist für den Gebrauch im Haushalt und ähnlichen Anwendungsbereichen vorgesehen wie z. B.

- in Personalküchen von Läden, Büros und anderen gewerblichen Bereichen;
- von Gästen in Hotels, Motels und anderen Wohneinrichtungen;
- in landwirtschaftlichen Anwesen;
- in Frühstückspensionen.

Hinweisschilder auf dem Gerät

Beachten Sie das Hinweisschild auf der Rückseite der Mikrowelle:

WARNING - HIGH VOLTAGE
WARNING - MICROWAVE ENERGY DO NOT REMOVE THIS COVER.
DO NOT operate this oven if the door is bent, warped or otherwise damaged and does not close firmly. DO NOT tamper with the door safety interlocks. MAINTENANCE should be carried out only by a qualified serviceman. Remove plug or disconnect from the mains before removing cover.

WARNUNG - HOCHSPANNUNG
WARNUNG - MIKROWELLENENERGIE DIESE ABDECKUNG NICHT ENTFERNEN.
Diesen Ofen NICHT betreiben, wenn die Tür verbogen, verzogen oder sonstwie beschädigt ist und nicht richtig schließt. KEINE unerlaubten Änderungen an den Sicherheitsverriegelungen vornehmen. WARTUNG sollte nur von qualifiziertem Wartungspersonal durchgeführt werden. Vor Entfernen der Abdeckung den Stecker abziehen oder vom Netz trennen.

Übersicht der Bedienelemente

- 1 Leistungsregler
- 2 Zeitschaltuhr
- 3 Türöffner
- 4 Rollen-Einsatz
- 5 Türverschluss
- 6 Sichtfenster
- 7 Glasteller
- 8 Glimmerscheibe

Geeignetes Mikrowellengeschirr

- Das ideale Material für den Gebrauch in einer Mikrowelle ist durchsichtig und erlaubt der Mikrowellenstrahlung die Speisen gleichmäßig zu erhitzen.
- Runde/ovale Schalen und Teller sind besser geeignet als eckige, denn die Speisen in den Ecken könnten überkochen.
- Mikrowellenstrahlen können kein Metall durchdringen, deshalb sollten Metallbehälter oder -teller nicht verwendet werden.

⚠ ACHTUNG:

Benutzen Sie keine Papierschalen aus recyceltem Material, denn sie können geringe Anteile an Metall enthalten, was zu Funkenschlag oder Bränden führen kann.

Mit der unten aufgeführten Liste wird Ihnen die Auswahl von geeignetem Mikrowellengeschirr erleichtert:

Material	Geeignet für Mikrowelle
Hitzebeständiger Glasbehälter	ja
Nicht hitzebeständiger Glasbehälter	nein
Hitzebeständiger Keramikbehälter/-teller	ja
Mikrowellengeeigneter Plastikbehälter	ja
Küchenpapier	ja
Metall-Tablett	nein
Aluminiumfolie und Folienbehälter	nein

Inbetriebnahme

- Um die Tür der Mikrowelle zu öffnen, drücken Sie auf die Taste unterhalb der Zeitschaltuhr. Die Tür schwingt auf.
- Entnehmen Sie alles im Garraum befindliche Zubehör und packen Sie es aus. Setzen Sie den Rollen-Einsatz in die Mulde des Garraums ein. Bewegen Sie ihn hin und her, bis er einrastet.
- Legen Sie den Drehteller genau auf den Rollen-Einsatz. Er darf sich nicht mehr verschieben lassen.
- Kontrollieren Sie das Gerät auf sichtbare Schäden, besonders im Bereich der Tür. Bei Schäden jeglicher Art darf das Gerät auf keinen Fall in Betrieb genommen werden.
- Um beim Betrieb Störungen anderer Geräte zu vermeiden, stellen Sie Ihr Gerät nicht in unmittelbarer Nähe von anderen elektronischen Geräten auf.
- Entfernen Sie evtl. auf dem Gehäuse haftende Schutzfolien.
- Stecken Sie den Netzstecker in eine korrekt installierte Schutzkontaktsteckdose.

⚠ ACHTUNG:

- Entfernen Sie keine montierten Teile aus dem Garraum und von der Innenseite der Tür!
- Auch die Glimmerscheibe (8) ist Bestandteil des Gerätes und darf nicht entfernt werden. Sie schützt das dahinter befindliche elektronische Bauteil vor Verschmutzungen.

Benutzung des Gerätes

Wissenswertes zum Mikrowellenbetrieb

- Ihr Gerät arbeitet mit Mikrowellenstrahlung, welche Wasserteilchen in Speisen in sehr kurzer Zeit erhitzt. Hier gibt es keine Wärmestrahlung und somit auch kaum Bräunung.
- Erwärmen Sie mit diesem Gerät nur Lebensmittel.
- Das Gerät ist nicht zum Backen in schwimmendem Fett geeignet.
- Erhitzen Sie nur 1-2 Portionen auf einmal. Das Gerät verliert sonst an Effizienz.
- Zur Unterbrechung des Garvorgangs stellen Sie den Timer auf „0“.
- Mikrowellen liefern sofort volle Energie. Ein Vorheizen ist somit nicht erforderlich.
- Betreiben Sie das Gerät im Mikrowellenbetrieb niemals leer.
- Der Mikrowellenherd ersetzt nicht Ihren herkömmlichen Herd. Er dient hauptsächlich zum:

- Auftauen von Tiefgekühltem/Gefrorenem;
- schnellen Erhitzen/Aufwärmen von Speisen oder Getränken;
- Garen von Speisen.

Bedienung

1. Geben Sie die zu erhitzende Speise in ein geeignetes Geschirr.
2. Öffnen Sie die Tür und stellen Sie das Gefäß mittig auf den Glasteller. Tür bitte schließen. (Das Gerät arbeitet aus Sicherheitsgründen nur mit fest geschlossener Tür.)
3. Stellen Sie die erforderliche Mikrowellenleistung ein:

Symbol	Beschriftung	Beschreibung	Leistung Mikrowelle in %*	Anwendungsgebiet
Low	LOW	Warmhalten	17	Schmelzen von Käse usw.
	DEFROST	Auftauen	40	Auftauen von Gefrorenem
M.Low	M.LOW	Niedrig	48	Fortkochen
Med	MED	Mittel	66	Zum Garen von z.B. Fleisch
M.High	M.HIGH	Mittel-Hoch	85	Zum Garen von z.B. Fleisch
High	HIGH	Hoch	100	Schnelles Erhitzen

* 100 % = 700 W

4. Stellen Sie mit der Zeitschaltuhr die erforderliche Gardauer ein. Die Gardauer richtet sich nach Menge und Beschaffenheit des Inhaltes. Bei etwas Übung lernen Sie schnell die Gardauer einzuschätzen.

HINWEIS:

- Die Bereitung im Mikrowellenherd geschieht sehr viel schneller als in einem Wärmeherd. Stellen Sie die Gardauer, wenn Sie sich nicht sicher sind, gering ein und garen Sie ggf. nach.
- Mit Einstellen der Gardauer schaltet sich das Gerät ein. Die Garraumbeleuchtung leuchtet.
- **Bitte beachten Sie:** Legen Sie eine Abdeckhaube über die Lebensmittel.

Nach Ablauf der Zeit stellt sich das Gerät aus. Es ertönt ein Endsignal. Entnehmen Sie dann die Speise.

Reinigung

WARNUNG:

Schalten Sie die Mikrowelle aus und ziehen Sie den Netzstecker.

ACHTUNG:

- Benutzen Sie keine Drahtbürste oder andere scheuernde Gegenstände.
- Benutzen Sie keine scharfen oder scheuernden Reinigungsmittel.
- Benutzen Sie keinen Metallschaber, um das Sichtfenster zu reinigen. Die Oberfläche könnte zerkratzt werden und das Glas möglicherweise zerbrechen.

Innenraum

- Halten Sie das Ofeninnere sauber. Spritzer und übergelaufene Flüssigkeiten an den Ofenwänden können mit einem feuchten Tuch entfernt werden. Ist der Ofen sehr verschmutzt, kann auch ein mildes Reinigungsmittel verwendet werden.
- Wischen Sie das Sichtfenster innen und außen mit einem feuchten Tuch ab und entfernen Sie regelmäßig Spritzer und Flecken von übergelaufenen Flüssigkeiten.

Außenwände

- Die Außenwände des Gehäuses sollten nur mit einem feuchten Tuch gereinigt werden. Achten Sie darauf, dass kein Wasser in die Gehäuseöffnungen und damit in das Geräteinnere gelangt.
- Für die Reinigung der Schalter benutzen Sie bitte auch nur ein feuchtes Tuch.

Zubehör

- Gelegentlich sollten Sie den Glasteller mit einem Geschirrspülmittel oder in der Geschirrspülmaschine reinigen.
- Den Rollen-Einsatz und der innere Ofenboden sollten regelmäßig gereinigt werden. Nehmen Sie den Rollen-Einsatz heraus und reinigen Sie ihn von Hand mit einem milden Reinigungsmittel. Trocknen Sie den Rollen-Einsatz gut ab. Setzen Sie ihn wieder auf den Boden des Innenraums ein.

Geruch

- Um unangenehme Gerüche aus der Mikrowelle zu beseitigen, stellen Sie eine mit Wasser und Zitronensaft gefüllte mikrowelleneegnete Schale in den Ofen und erhitzen Sie diese für ca. 5 Minuten. Wischen Sie danach den Ofen mit einem weichen Tuch aus.

Ofenbeleuchtung

- Zum Auswechseln der Ofenbeleuchtung wenden Sie sich bitte an eine Fachwerkstatt in Ihrer Nähe.

Technische Daten

Modell:.....MW 2288 CB
 Spannungsversorgung:..... 230-240 V~, 50 Hz
 Leistungsaufnahme:..... 1200 W
 Bemessungs-Mikrowellenausgangsleistung:.....700 W / 2450 MHz
 Garraumvolumen: 20 Liter
 Schutzklasse:I
 Nettogewicht: ca. 10,80 kg

Technische und gestalterische Änderungen im Zuge stetiger Produktentwicklungen vorbehalten.

Hinweis zur Richtlinienkonformität

Hiermit erklärt die Firma C. Bomann GmbH, dass sich das Gerät MW 2288 CB in Übereinstimmung mit den grundlegenden Anforderungen der europäischen Richtlinie für elektromagnetische Verträglichkeit (2004/108/EG) und der Niederspannungsrichtlinie (2006/95/EG) befindet.

Garantie

Garantiebedingungen

1. Gegenüber Verbrauchern gewähren wir bei privater Nutzung des Geräts eine Garantie von 24 Monaten ab Kaufdatum.
Ist das Gerät zur gewerblichen Nutzung geeignet, gewähren wir beim Kauf durch Unternehmer für das Gerät eine Garantie von 12 Monaten.
Die Garantiezeit für Verbraucher reduziert sich auf 12 Monate, sofern sie ein zur gewerblichen Nutzung geeignetes Gerät – auch teilweise – gewerblich nutzen.
2. Voraussetzung für unsere Garantieleistungen sind der Kauf des Geräts in Deutschland bei einem unserer Vertragshändler sowie die Übersendung einer Kopie des Kaufbelegs und dieses Garantiescheins an uns.
Befindet sich das Gerät zum Zeitpunkt des Garantiefalls im Ausland, muss es auf Kosten des Käufers uns zur Erbringung der Garantieleistungen zur Verfügung gestellt werden.
3. Mängel müssen innerhalb von 14 Tagen nach Erkennbarkeit uns gegenüber schriftlich angezeigt werden. Besteht der Garantieanspruch zu Recht, entscheiden wir, auf welche Art der Schaden/ Mangel behoben werden soll, ob durch Reparatur oder durch Austausch eines gleichwertigen Geräts.
4. Garantieleistungen werden nicht für Mängel erbracht, die auf der Nichtbeachtung der Gebrauchsanweisung, unsachgemäßer Behandlung oder normaler Abnutzung des Geräts beruhen. Garantieansprüche sind ferner ausgeschlossen für leicht zerbrechliche Teile, wie zum Beispiel Glas oder Kunststoff. Schließlich sind Garantieansprüche ausgeschlossen, wenn nicht von uns autorisierte Stellen Arbeiten an dem Gerät vornehmen.
5. Durch Garantieleistungen wird die Garantiezeit nicht verlängert. Es besteht auch kein Anspruch auf neue Garantieleistungen. Diese Garantieerklärung ist eine freiwillige Leistung von uns als Hersteller des Geräts. Die gesetzlichen Gewährleistungsrechte (Nacherfüllung, Rücktritt, Schadensersatz und Minderung) werden durch diese Garantie nicht berührt.

Stand 06 2012

Garantieabwicklung

24 Stunden am Tag, 7 Tage in der Woche

Sollte Ihr Gerät innerhalb der Garantiezeit einen Mangel aufweisen, steht Ihnen die schnellste und komfortabelste Möglichkeit der Reklamationsanmeldung über unser SLI - Internet-Serviceportal zur Verfügung.

www.sli24.de

Bitte melden Sie direkt den Servicevorgang auf unserem Online Serviceportal **www.sli24.de** an. Sie erhalten wenige Sekunden nach Abschluss der Anmeldung ein kostenloses Versandticket per E-Mail übermittelt. Zusätzlich erhalten Sie weitere Informationen zur Abwicklung Ihrer Reklamation.

Mit Ihren persönlichen Zugangsdaten, die direkt nach Ihrer Anmeldung per E-Mail an Sie übermittelt werden, können Sie den Status Ihres Vorgangs auf unserem Serviceportal **www.sli24.de** online verfolgen.

Sie brauchen das kostenlose Versandticket nur noch auf die Verpackung Ihres gut verpackten Gerätes zu kleben und das Paket bei der nächsten Annahmestelle der Deutschen Post / DHL abzugeben. Der Versand erfolgt für Sie kostenlos an unser Servicecenter bzw. Servicepartner.

So einfach kann Service sein!

1. Anmelden
2. Einpacken
3. Ab zur Post damit

Fertig, so einfach geht es!

Bitte vergessen Sie nicht, dem Gerät eine Kopie Ihres Kaufbeleges (Kassenbon, Rechnung, Lieferschein) als Garantienachweis beizulegen, da wir sonst keine kostenlosen Garantieleistungen erbringen können.

Unser Serviceportal **www.sli24.de** bietet Ihnen weitere Leistungen an:

- Downloadbereich für Bedienungsanleitungen
- Downloadbereich für Firmwareupdates
- FAQ's, die Ihnen Problemlösungen anbieten
- Kontaktformular
- Zugang zu unseren Zubehör- und Ersatzteile-Webshops

Auch nach der Garantie sind wir für Sie da! – Kostengünstige Reparaturen zum Festpreis!

Bitte nehmen Sie in keinem Fall eine unfreie Einsendung Ihres Gerätes vor. Unfreie Lieferungen werden von uns nicht angenommen. Es entstehen Ihnen damit erhebliche Kosten.

Stand 06 2012

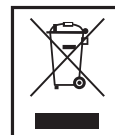

Entsorgung

Bedeutung des Symbols „Mülltonne“

Schonen Sie unsere Umwelt, Elektrogeräte gehören nicht in den Hausmüll.

Nutzen Sie die für die Entsorgung von Elektrogeräten vorgesehenen Sammelstellen und geben dort Ihre Elektrogeräte ab die Sie nicht mehr benutzen werden.

Sie helfen damit die potenziellen Auswirkungen, durch falsche Entsorgung, auf die Umwelt und die menschliche Gesundheit zu vermeiden.

Sie leisten damit Ihren Beitrag zur Wiederverwertung, zum Recycling und zu anderen Formen der Verwertung von Elektro- und Elektronik-Altgeräten.

Informationen, wo die Geräte zu entsorgen sind, erhalten Sie über Ihre Kommunen oder die Gemeindeverwaltungen.

Gebruiksaanwijzing

Dank u voor uw keuze van dit product. We hopen dat u er veel plezier van beleeft.

Symbolen in deze bedieningshandleiding

Belangrijke aanwijzingen voor uw veiligheid zijn speciaal gekenmerkt. Neem deze aanwijzingen strikt in acht om ongevallen en schade aan het apparaat te vermijden:

WAARSCHUWING:

Waarschuwt voor gevaren voor uw gezondheid en toont mogelijk letselrisico's.

LET OP:

Wijst op mogelijke gevaren voor het apparaat of andere voorwerpen.

 **OPMERKING:** Kenmerkt tips en informatie voor u.

Inhoudsopgave

Algemene Opmerkingen	9
Belangrijke veiligheidsinstructies!	9
Waarschuwingsetiketten op het apparaat	11
Overzicht van de bedieningselementen	11
Geschikt magnetronserviesgoed	11
Ingebruikname	11
Gebruiksaanwijzing	11
Bediening	12
Reiniging	12
Technische gegevens	12
Verwijdering	13

Algemene Opmerkingen

Lees vóór de ingebruikname van dit apparaat de handleiding uiterst zorgvuldig door en bewaar deze goed, samen met het garantiebewijs, de kassabon en zo mogelijk de doos met de binnenverpakking. Geef ook de handleiding mee wanneer u de machine aan derden doorgeeft.

- Gebruik het apparaat uitsluitend privé en uitsluitend voor de voorgescreven toepassing. Dit apparaat is niet geschikt voor commercieel gebruik.
- Gebruik het apparaat niet buiten. Bescherm het tegen hitte, directe zonnestrallen, vocht (in geen geval in vloeistoffen dompelen) en scherpe randen. Gebruik het apparaat niet met vochtige handen. Bij vochtig of nat geworden apparaat onmiddellijk de stroomtoevoer onderbreken.
- Schakel het apparaat uit en onderbreek altijd de stroomtoevoer (trek aan de stekker, niet aan de kabel) wanneer u het apparaat niet gebruikt, hulpstukken aanbrengt, reinigt of wanneer storingen optreden.
- Laat het ingeschakelde apparaat **niet** zonder toezicht werken. Schakel het apparaat altijd uit voordat u de ruimte verlaat. Trek de netstekker uit de contactdoos.
- Het apparaat en de netkabel moeten regelmatig op zichtbare schade worden gecontroleerd. Wanneer u schade vaststelt, mag het apparaat niet meer worden gebruikt.
- Gebruik alleen originele reserveonderdelen.
- Laat om veiligheidsredenen geen verpakkingsdelen (plasticzak, doos, piepschuim, enz.) binnen het bereik van uw kinderen liggen.

WAARSCHUWING:

Laat kleine kinderen niet met de folie spelen. Er bestaat **gevaar voor verstikking!**

Belangrijke veiligheidsinstructies!

A.u.b. zorgvuldig doorlezen en voor verder gebruik bewaren.

WAARSCHUWING:

- De magnetron is bestemd voor het verwarmen van voedingsmiddelen en dranken. Het drogen van voedsel of kleding of het verwarmen van elektrische pads, slippers, sponzen, natte poetslappen of dergelijke kan verwondingen, verbranding, of brand veroorzaken.
- De magnetron is **niet** bedoeld voor het verwarmen/verhitten van **levende dieren**.
- Wanneer de deur of de deurafdichtingen zijn beschadigd, mag het kookapparaat niet worden bediend voordat het door daarvoor opgeleid persoon is gerepareerd.
- Repareer het apparaat in géén geval zelf, maar neem contact op met een geautoriseerde vakman. Het is voor iedereen, behalve voor de vakman, gevaarlijk onderhouds- en reparatiewerkzaamheden uit te voeren die een verwijdering van de afdekking vereisen. De afdekking waarborgt de bescherming tegen stralenbelasting door magnetronenergie.
- Indien het netsnoer is beschadigd, moet het worden vervangen door de fabrikant zelf, zijn dealer of een erkende vakman, om elk risico te vermijden.
- Verhit de vloeistoffen niet in gesloten kommen of glazen. **EXPLOSIEGEVAAR!**
- Plaats uw magnetron niet in een kast.
- Het apparaat vereist voldoende ruimte voor luchtcirculatie om goed te kunnen functioneren. Laat een afstand van 20 cm boven, 10 cm aan de achterkant en 5 cm aan beide zijden van het apparaat vrij. Dek het apparaat niet af. Blokkeer de opening van het apparaat nooit. De poten mogen niet verwijderd worden.
- Plaats het apparaat met de achterkant naar een muur.

⚠ WAARSCHUWING:

- Gebruik alléén geschikt serviesgoed zoals: glas, porselein, keramiek, hittebestendig kunststof- of speciaal magnetronserviesgoed.
- Bij het opwarmen of koken van maaltijden in **brandbare materialen** zoals kunststof- of papierbakjes moet de magnetron vaak worden gecontroleerd vanwege een mogelijk brandgevaar.
- In geval van rookontwikkeling dient het apparaat uitgeschakeld en de netstekker uit de contactdoos getrokken te worden. Houd de deur gesloten om eventueel optredende vlammen te verstikken.
- De inhoud van babyflesjes en potjes met kindervoeding moet worden omgeroerd of geschud en de temperatuur moet voor gebruik worden gecontroleerd. Er bestaat gevaar voor verbranding!
- Gebruik pannenlappen of ovenhandschoenen bij het verwijderen van het serviesgoed. **VERBRANDINGS-GEVAAR!**
- Maaltijden met schil of huid zoals eieren, worstjes, gesloten conserveren in een glas enz. mogen niet in magnetronapparaten worden verwarmd omdat ze kunnen exploderenzelfs als de verwarming door de magnetron al is beëindigd.

⚠ WAARSCHUWING Kookvertraging:

Bij het koken en vooral bij het naverwarmen van vloeistoffen (water) kan het gebeuren dat de kooktemperatuur weliswaar bereikt is, maar de daarvoor karakteristieke stoombellen nog niet opstijgen. De vloeistof kookt niet gelijkmatig. Deze zogenaamde kookvertraging kan bij het verwijderen van de beker of kom door een lichte trilling tot een plotselinge stoombelvorming en daarmee tot overkoken leiden. Gevaar voor verbranding! Om een gelijkmatig koken te bereiken dient u een glasstaaf of een soortgelijk, niet-metalen voorwerp in de beker of kom te plaatsen.

- Dit apparaat kan worden gebruikt door **kinderen** in de leeftijd vanaf 8 jaar en ouder en personen met verminderde lichamelijke, zintuiglijke of geestelijke vermogens of gebrek aan ervaring en kennis als zij onder toezicht staan of worden geïnstrueerd over het veilige gebruik van het apparaat en de betrokken gevaren begrijpen.
- **Kinderen** mogen niet met het apparaat spelen.
- Reinigen en **gebruikersonderhoud** mag niet door **kinderen** worden uitgevoerd zonder begeleiding.
- Houd het apparaat en het snoer buiten bereik van kinderen jonger dan 8 jaar.
- Wanneer het/de deurframe/deurafdichtingen en aangrenzende delen verontreinigd zijn, dienen deze met een vochtige doek te worden gereinigd.
- Reinig de magnetron regelmatig en verwijder de levensmiddelresten uit de binnenruimte.
- Wanneer het apparaat niet regelmatig wordt gereinigd, kan het oppervlak onherstelbaar worden beschadigd, hetgeen de levensduur van het apparaat kan verkorten en tot gevaarlijke situaties kan leiden.
- Gebruik geen agressieve schuurmiddelen of scherpe metalen schrapers om de glazen deur te reinigen. U zou krassen op het oppervlak kunnen veroorzaken. Dit kan het glas vernietigen.
- Stoomreinigers mogen niet worden gebruikt.
- Volg ook de instructies die nader zijn beschreven in het hoofdstuk "Reiniging".
- Dit apparaat is geschikt voor:
 - het verwarmen en garen van vaste of vloeibare voedingsmiddelen
 - het gratineren en grillen van vaste voedingsmiddelen.

Het is bestemd voor huishoudelijk gebruik en soortgelijke toepassingen, zoals:

- in stafkeukens van winkels, kantoren, en andere industriële ruimten;
- door de gasten in hotels, motels en andere huisvestingsfaciliteiten;
- op agrarische landgoederen;
- in bed and breakfasts.

Waarschuwingsetiketten op het apparaat

Let op het waarschuwingsetiket op de achterkant van de magnetron:

WARNING - HIGH VOLTAGE
WARNING - MICROWAVE ENERGY DO NOT REMOVE THIS COVER.
DO NOT operate this oven if the door is bent, warped or otherwise damaged and does not close firmly. DO NOT tamper with the door safety interlocks. MAINTENANCE should be carried out only by a qualified serviceman. Remove plug or disconnect from the mains before removing cover.

WAARSCHUWING - HOOGSPANNING
WAARSCHUWING - MAGNETRONSTRALING DEZE AFDEKKING NIET VERWIJDEREN.
Gebruiken deze oven NIET als de deur verbogen, kromgetrokken of anderszins beschadigd is en niet goed sluit. KOM NIET aan de veiligheidsvergrendelingen van de deur. ONDERHOUD mag alleen door een erkende vakman worden uitgevoerd. Verwijder de stekker uit het stopcontact of verbreek de verbinding met de netspanning voordat u de afdekking verwijderd.

Overzicht van de bedieningselementen

- 1 Vermogensregelaar
- 2 Schakelklok
- 3 Deuropener
- 4 Rollerring
- 5 Deursluiting
- 6 Kijkraam
- 7 Draaiplateau
- 8 Mica plaat

Geschikt magnetronserviesgoed

- Het ideale materiaal voor het gebruik in de magnetron is doorzichtig en zorgt ervoor dat de magnetronstralen de gerechten gelijkmatig verhitten.
- Ronde/ovale schalen en borden zijn beter geschikt dan hoekige, want het gerecht in de hoeken kan overkoken.
- Magnetronstralen kunnen niet door metaal dringen, daarom dienen metalen schalen of borden niet worden gebruikt.

△ LET OP:

Gebruik geen schalen van gerecycled papiermateriaal. Deze kunnen namelijk geringe aandelen metaal bevatten, hetgeen tot vonkoverslag of brand zou kunnen leiden.

De volgende lijst helpt u bij de keuze van geschikt magnetronserviesgoed vereenvoudigd.

Materiaal	Geschikt voor magnetron
Hittebestendige schalen, bekertjes en kommen van glas	ja
Niet-hittebestendige schalen, bekertjes en kommen van glas	nee
Hittebestendige schalen, bekertjes, kommen, borden van keramiek	ja
Voor magnetrongebruik geschikte plastic schalen, bekertjes of kommen	ja
Keukenpapier	ja
Metalen blad	nee
Aluminiumfolie en folieschalen of -bekertjes	nee

Ingebruikname

- Druk op de toets onder de tijd klok om de deur van de magnetron te openen. De deur zwaait open.
- Verwijder alle accessoires uit de ovenruimte en pak deze uit. Plaats de rollerring op de uitsparing van de ovenruimte en beweeg deze heen en weer totdat hij vastklikt.
- Plaats het draaiplateau op de rollerring op een dusdanige manier dat het draaiplateau niet meer bewogen kan worden.
- Controleer het apparaat op zichtbare schade, let hierbij in het bijzonder op het bereik van de deur. Wanneer u een schade vaststelt, mag het apparaat in géén geval in gebruik worden genomen.
- Voorkom storingen tijdens het bedrijf door andere apparatuur en plaats de magnetron niet in de buurt van andere elektrische apparaten.
- Verwijder eventueel op de behuizing plakkende beschermfolie.
- Sluit de netstekker aan op een correct geïnstalleerde en geaarde contactdoos.

△ LET OP:

- Verwijder géén vast gemonteerde onderdelen uit de gaarruimte en van de binnenzijde van de deur!
- De mica plaat (8) maakt ook deel uit van het apparaat en mag niet verwijderd worden. Het beschermt de elektronische component die zich hierachter bevindt tegen vuil.

Gebruiksaanwijzing







Wetenswaardigheden over het magnetronbedrijf

- Uw apparaat werkt met microgolven die de waterdeeltjes in gerechten binnen zeer korte tijd verhitten. Hier ontstaat géén warmtestraling en dus ook nauwelijks bruining.
- Verwarm alléén levensmiddelen met dit apparaat!
- Het apparaat is niet geschikt voor het bakken in overvloedig vet.
- Verwarm slechts 1-2 porties in één keer. Het apparaat verliest in het andere geval aan efficiëntie.
- Om het gaarproces te onderbreken, zet u de schakelklok op "0".
- Magnetrons werken direct met volle energie. Daarom komt het voorverwarmen te vervallen.
- Bedien het apparaat in de magnetronmodus nooit leeg.
- De magnetron is geen vervanging voor uw normale fornuis. De magnetron is uitsluitend bestemd voor:

- Het ontdooien van diepgevroren/gevroren levensmiddelen
- Het snel verhitten/verwarmen van gerechten of dranken
- Het garen van gerechten.

Bediening

1. Vul het te verhitten product in een geschikte schaal.
2. Open de deur en zet de schaal in het midden op de glazen schotel. Sluit de deur. (Uit veiligheidsoverwegingen functioneert het apparaat alleen bij goed gesloten deur).
3. Stel het gewenste vermogen in:

Symbol	Opschrift	Beschrijving	Vermogen magnetron in %*	Toepassing
 Low	LOW	Warmhouden	17	Smelten van kaas enz.
	DEFROST	Ontdooien	40	Ontdooien van diepvries producten
M.Low 	M.LOW	Laag	48	Doorkoken
Med 	MED	Gemiddeld	66	Vlees garen enz.
M.High 	M.HIGH	Middelhoog	85	Vlees garen enz.
High 	HIGH	High	100	Snel verwarmen

* 100 % = 700 W

4. Stel met behulp van de schakelklok de gewenste gaarperiode in. De gaarperiode is afhankelijk van de hoeveelheid en de hoedanigheid van de inhoud. Na enige oefening leert u snel, de vereiste gaarperiode in te schatten.

i OPMERKING:

- De bereiding in de magnetron gaat veel sneller dan in een gewone oven. Stel een korte gaarperiode in als u niet helemaal zeker bent. U kunt later altijd nog even naverwarmen.
- Met het instellen van de gaarperiode schakelt het apparaat in. De verlichting in de gaarruimte brandt.
- **Belangrijk:** Dek het gerecht af met een deksel.

Na afloop van de tijd schakelt het apparaat uit. Er klinkt een eindsignaal. Verwijder dan het gerecht.

Reiniging

WAARSCHUWING:

Schakel de magnetron uit en trek de netstekker uit de contactdoos.

LET OP:

- Gebruik geen staalborstel of andere schurende voorwerpen.
- Gebruik geen schurende of bijtende reinigingsmiddelen.
- Gebruik geen metalen schraper om het kijkvenster te reinigen. Er kunnen krassen op het oppervlak ontstaan en het glas zou kunnen breken.

Binnenruimte

- Houd de binnenzijde van de oven schoon. Spatten en overgekookte vloeistoffen aan de ovenwanden kunnen met een vochtige doek worden verwijderd. Wanneer de oven ernstig verontreinigd is, kunt u ook een mild reinigingsmiddel gebruiken.
- Veeg het kijkraam van binnen en buiten af met een vochtige doek en verwijder regelmatig spatten en vlekken van overgekookte vloeistoffen.

Buitenwanden

- De buitenwanden van de behuizing dienen alléén met een vochtige doek te worden gereinigd. Let op dat géén water in de behuizingsopeningen en zo in het apparaat kan dringen.
- Voor de reiniging van de schakelaar gebruikt u ook alléén een vochtige doek.

Toebehoren

- Af en toe moet u het glazen bord met een afwasmiddel of in de vaatwasmachine reinigen.
- Reinig de rollerring en het binnenste bodemoppervlak regelmatig. Verwijder de rollerring en reinig deze met de hand met een mild schoonmaakmiddel. Droog de rollerring grondig en installeer deze vervolgens opnieuw op de bodem van de ovenruimte.

Geur

- Om onaangename geuren uit de magnetron te verhelpen, zet u een met water en citroensap gevulde en voor het gebruik in magnetrons geschikte schaal in de oven en verhit deze gedurende ca. 5 minuten. Veeg daarna de oven uit met een zachte doek.

Ovenverlichting

- Neem voor het vervangen van de ovenverlichting a.u.b. contact op met een vakman in uw omgeving.

Technische gegevens

Model:MW 2288 CB
 Spanningstoevoer: 230-240 V~, 50 Hz
 Opgenomen vermogen: 1200 W
 Gemeten uitgangsvermogen magnetron:700 W / 2450 MHz
 Volume gaarruimte: 20 Liter
 Beschermingsklasse: I
 Nettogewicht: ong. 10,80 kg

Het recht om technische en ontwerp aanpassingen te maken in de loop van voortdurende productontwikkeling blijft voorbehouden.

Dit apparaat voldoet aan alle huidige CE-richtlijnen, zoals de richtlijn elektromagnetische compatibiliteit en de laagspanningsrichtlijn, en is gefabriceerd volgens de meest recente veiligheidsvoorschriften.



Verwijdering

Betekenis van het “vuilnisbak”-symbool

Houd rekening met het milieu, gooi elektrische apparaten niet weg bij het huishoudafval.

Breng overbodige of defecte elektrische apparaten naar gemeentelijke inzamelpunten.

Help potentiële milieu- en gezondheidsgevaren door onverantwoordelijk wegwerpen te voorkomen.

Draag bij aan hergebruik en ander opnieuw gebruik van oude elektrische en elektronische apparaten.

Uw gemeente kan u informatie geven over inzamelingspunten.

Mode d'emploi

Merci d'avoir choisi notre produit. Nous espérons que vous saurez profiter votre appareil.

Symboles de ce mode d'emploi

Les informations importantes pour votre sécurité sont particulièrement indiquées. Veillez à bien respecter ces indications afin d'éviter tout risque d'accident ou d'endommagement de l'appareil :

AVERTISSEMENT :

Prévient des risques pour votre santé et des risques éventuels de blessure.

ATTENTION :

Indique les risques pour l'appareil ou tout autre appareil.

 NOTE : Attire votre attention sur des conseils et informations.

Sommaire

Notes générales	14
Importantes mesures de sécurité !	14
Symboles d'avertissement sur l'appareil	16
Liste des différents éléments de commande	16
Vaisselle allant au four à micro-ondes	16
Mise en service	16
Utilisation de l'appareil	16
Comment procéder	17
Nettoyage	17
Données techniques	17
Elimination	18

Notes générales

Lisez attentivement ce mode d'emploi avant de mettre l'appareil en marche pour la première fois. Conservez le mode d'emploi ainsi que le bon de garantie, votre ticket de caisse et si possible, le carton avec l'emballage se trouvant à l'intérieur. Si vous remettez l'appareil à des tiers, veuillez-le remettre avec son mode d'emploi.

- N'utilisez cet appareil que pour un usage privé et pour les tâches auxquelles il est destiné. Cet appareil n'est pas prévu pour une utilisation professionnelle.
- Ne l'utilisez pas en plein air. Protégez-le de la chaleur, des rayons directs du soleil, de l'humidité (ne le plongez en aucun cas dans l'eau) et des objets tranchants. N'utilisez pas cet appareil avec des mains humides. S'il arrive que de l'humidité ou de l'eau atteignent l'appareil, débranchez aussitôt le câble d'alimentation.
- Arrêtez l'appareil et débranchez toujours le câble d'alimentation de la prise de courant (en tirant sur la fiche et non pas sur le câble) si vous n'utilisez pas l'appareil, si vous installez les accessoires, pour le nettoyage ou en cas de panne.
- Ne laissez **jamais** fonctionner l'appareil sans surveillance. Lorsque vous quittez la pièce, toujours arrêter l'appareil. Débranchez la fiche de la prise.
- Il y a lieu d'inspecter l'appareil et le bloc d'alimentation régulièrement en vue d'éventuels signes d'endommagements. Lorsqu'un endommagement est détecté, l'appareil ne doit plus être utilisé.
- N'utilisez que les accessoires d'origine.
- Par mesure de sécurité vis-à-vis des enfants, ne laissez pas les emballages (sac en plastique, carton, polystyrène) à leur portée.

AVERTISSEMENT !

Ne pas laisser les jeunes enfants jouer avec le film. Il y a **risque d'étouffement !**

Importantes mesures de sécurité !

A lire avec attention et à conserver.

AVERTISSEMENT :

- Le four à micro-ondes sert uniquement à chauffer des aliments et des boissons. Le séchage d'aliments ou de vêtements ou le chauffage de coussins électriques, de pantoufles, d'éponges, de chiffons humides ou de tout autre objet similaire peut causer des blessures, une combustion ou un incendie.
- Le four à micro-ondes **n'est pas** prévu pour chauffer/réchauffer des **animaux vivants**.
- l'appareil ne doit en aucun cas être utilisé lorsque la porte ou le joint de la porte sont détériorés. L'appareil doit alors impérativement être réparé par une personne qualifiée.
- Ne réparez jamais l'appareil vous-même. Adressez-vous plutôt à un spécialiste. Il est dangereux pour toute personne non qualifiée d'effectuer des travaux d'entretien ou des réparations nécessitant le démontage du cache de l'appareil qui lui-même est une protection contre les irradiations des micro-ondes.
- Si le câble d'alimentation est endommagé, il doit être remplacé par le fabricant, son service après-vente ou toute personne de qualification similaire pour éviter un risque.
- Ne réchauffez pas les liquides dans des récipients fermés. **RISQUE D'EXPLOSION !**
- Ne placez pas votre four à micro-ondes dans un placard.
- L'appareil nécessite un espace suffisant pour la circulation de l'air afin d'assurer un bon fonctionnement. Laissez une distance de 20 cm au-dessus, 10 cm à l'arrière, et 5 cm sur les deux côtés de l'appareil. Ne couvrez pas l'appareil. Ne bloquez jamais les ouvertures de l'appareil. Ne retirez pas les pieds.
- Placez l'appareil dos face à un mur.

⚠ AVERTISSEMENT :

- N'utiliser que de la vaisselle appropriée comme: la vaisselle en verre, porcelaine, céramique, plastique résistant à la chaleur ou la vaisselle spéciale micro-ondes.
- Cet appareil à micro-ondes doit souvent être surveillé pendant le réchauffement ou la cuisson de nourritures dans des **réipients inflammables**, comme le plastique ou le carton, en raison du risque d'inflammation.
- En cas de formation de fumée, éteindre l'appareil et retirez la prise. Laissez la porte fermée afin d'étouffer les éventuelles flammes.
- Le contenu des petits biberons et petits pots de bébé avec des aliments pour bébé doit être mélangé et secoué et leur température doit être contrôlée avant qu'ils soient consommés. Risque de brûlure.
- Utilisez des maniques ou des gants de cuisine lorsque vous retirez des récipients. **DANGER DE BRÛLURES !**
- Il est interdit de réchauffer des aliments avec une coque ou une peau comme des œufs, des saucisses, des bocaux fermés, etc. car ils risquent d'exploser, même après avoir été réchauffés dans l'appareil.

⚠ AVERTISSEMENT Risques de surchauffe:

Lors de la cuisson, en particulier lors de la chauffe de liquides (eau), il peut arriver que la température d'ébullition soit atteinte, mais que les bulles de vapeur typiques ne remontent pas encore à la surface. Le liquide n'arrive pas à ébullition régulièrement. Ce décalage d'ébullition peut lors du retrait du récipient entraîner une formation soudaine de bulles de vapeur en raison d'une légère secousse et ainsi un débordement en bouillant. Risque de brûlure! Afin de parvenir à une ébullition régulière, placez un bâton en verre ou un objet similaire non métallique dans le récipient.

- Cet appareil peut être utilisé par les **enfants** de 8 ans et plus et les personnes atteintes de handicap mental, physique ou sensoriel ou les personnes qui manquent d'expérience ou de connaissances s'ils sont supervisés ou s'ils ont reçu des instructions à propos de l'utilisation de l'appareil d'une manière sûre et s'ils en comprennent les dangers.
- **Les enfants** ne doivent pas jouer avec l'appareil.
- Le nettoyage et l'**entretien utilisateur** ne doivent pas être effectués par les **enfants** sans supervision.
- Conservez l'appareil et son cordon hors de portée des enfants de moins de 8 ans.
- L'encadrement, le joint de la porte et toute pièce avoisinante doivent, s'ils sont sales, être nettoyés soigneusement avec un torchon humide.
- Nettoyez régulièrement l'appareil et retirez les dépôts de nourriture se trouvant à l'intérieur de l'appareil.
- Un mauvais entretien de l'appareil peut endommager la surface des parois, ce qui peut avoir une incidence sur la durée de vie de l'appareil et éventuellement être dangereux.
- N'utilisez aucun nettoyant abrasif et agressif et aucun racloir métallique pour nettoyer la porte en verre. Vous pourriez rayer la surface. Cela peut endommager le verre.
- N'utilisez pas un nettoyeur à vapeur.
- Suivez également les instructions fournies au chapitre "Nettoyage".
- Cet appareil sert:
 - À chauffer et à cuire des denrées alimentaires solides ou liquides.
 - À gratiner et à griller des denrées alimentaires solides.

Il est destiné à être utilisé dans les ménages et applications similaires, telles que :

- dans les cuisines du personnel de magasins, bureaux et autres secteurs industriels ;
- par les clients dans les hôtels, motels et autres établissements d'hébergement ;
- dans les exploitations agricoles ;
- dans les chambres d'hôtes.

Symboles d'avertissement sur l'appareil

Veuillez noter le symbole d'avertissement à l'arrière du four à micro-ondes :

FRANÇAIS

WARNING - HIGH VOLTAGE
WARNING - MICROWAVE ENERGY DO NOT REMOVE THIS COVER.
DO NOT operate this oven if the door is bent, warped or otherwise damaged and does not close firmly. DO NOT tamper with the door safety interlocks. MAINTENANCE should be carried out only by a qualified serviceman. Remove plug or disconnect from the mains before removing cover.

AVERTISSEMENT – HAUTE TENSION
AVERTISSEMENT – ÉNERGIE PAR MICRO-ONDES NE RETIREZ PAS CE COUVERCLE.
N'utilisez PAS ce four si la porte est repliée, voilée ou sinon endommagée et ne se ferme pas fermement. NE modifiez PAS les dispositifs de sécurité de la porte. L'ENTRETIEN doit être effectué uniquement par un technicien qualifié. Retirez la fiche ou débranchez avant de retirer le couvercle.

Liste des différents éléments de commande

- 1 Variateur de puissance
- 2 Minuteur
- 3 Ouvre-porte
- 4 Anneau à rouleaux
- 5 Verrouillage de la porte
- 6 Fenêtre panoramique
- 7 Plateau tournant
- 8 Feuille micacée

Vaisselle allant au four à micro-ondes

- Le matériel idéal à utiliser dans un four à micro-ondes est transparent et permet aux micro-ondes de chauffer équitablement les aliments.
- Les bols et les assiettes ronds/ovales conviennent mieux que les bols et assiettes carrés, car les aliments dans les coins risqueraient de déborder.
- Les micro-ondes ne peuvent pénétrer le métal, c'est pourquoi ne pas utiliser de récipients ou d'assiettes en métal.

⚠ ATTENTION :

Ne pas utiliser de barquettes en carton recyclé, car elles pourraient contenir de faibles pourcentages de métal ce qui risquerait alors de provoquer des étincelles ou des incendies.

La liste ci-dessous vous facilite le choix de la vaisselle convenant au four à micro-ondes:

Matériel	Convient au Micro-ondes
Récipient en verre résistant à la chaleur	oui
Récipient en verre ne résistant pas à la chaleur	non
Récipient / assiette en céramique résistant à la chaleur	oui
Récipient en plastique convenant au four à micro-ondes	oui
Papier de cuisine	oui
Plateau en métal	non

Matériel	Convient au Micro-ondes
Aluminium ou récipient en film d'aluminium	non

Mise en service

- Appuyez sur le bouton sous l'heure du minuteur pour ouvrir la porte du micro-ondes. La porte s'ouvre en pivotant.
- Retirez tous les accessoires de l'intérieur du four et déballez. Placez l'anneau à rouleaux sur la zone encastrée à l'intérieur du four et déplacez-le vers l'avant et l'arrière jusqu'à ce qu'il s'emboîte.
- Placez le plateau tournant sur l'anneau à rouleaux de façon à ce que le plateau tournant ne bouge plus.
- Vérifiez que l'appareil ne présente pas de dommages apparents, particulièrement dans la zone de la porte. L'appareil ne doit en aucun cas être mis en service s'il présente un endommagement quelconque.
- Afin d'éviter lors du service l'endommagement d'autres appareils, ne placez pas votre appareil à proximité directe d'autres appareils électroniques.
- Enlevez les éventuelles feuilles collantes sur le boîtier.
- Connectez la fiche dans une prise de courant de sécurité correctement installée.

⚠ ATTENTION :

- N'enlevez aucune pièce montée de l'espace de cuisson et du côté inférieur de la porte !
- La feuille micacée (8) fait également partie de l'appareil et ne doit pas être enlevée. Elle protège de la poussière le composant électronique situé derrière elle.

Utilisation de l'appareil







Ce qu'il faut savoir sur le service du micro-ondes

- Votre appareil fonctionne par rayonnement de micro-ondes qui chauffent très rapidement les particules d'eau dans les aliments. Vous n'avez ici pas de rayons de chaleur et donc pas de coloration brune.
- Ne faites chauffer avec cet appareil que des aliments.
- L'appareil n'est pas approprié pour la cuisson de graisse flottante.

- Ne faites chauffer qu'1 ou 2 portions à la fois. L'appareil est autrement moins efficace.
- Mettez le minuteur sur la position „0“ si vous voulez interrompre le fonctionnement.
- Les micro-ondes fournissent immédiatement une pleine énergie. Il n'est ainsi pas nécessaire de préchauffer.
- N'utilisez jamais l'appareil à vide en position micro-ondes.
- Le four micro-ondes ne remplace pas le four traditionnel. Il sert uniquement à :
 - décongeler les aliments surgelés/congelés
 - faire chauffer/réchauffer rapidement les aliments ou les boissons
 - cuire des mets.

Comment procéder

1. Versez les aliments à réchauffer dans un récipient adéquat.
2. Ouvrez la porte du four et placez le récipient au milieu du plateau tournant. Fermez la porte (L'appareil ne fonctionne, pour des raisons techniques, que lorsque la porte est fermée).
3. Choisissez la puissance nécessaire:

Symbole	Inscriptions	Description	Puissance Micro-ondes en %*	Utilisations
 Low	LOW	Garder chaud	17	Faire fondre du fromage, etc.
	DEFROST	Décongeler	40	Décongélation
M.Low 	M.LOW	Bas	48	Mijoter
Med 	MED	Moyen	66	Pour cuire, par ex. de la viande
M.High 	M.HIGH	Moyen haut	85	Pour cuire, par ex. de la viande
High 	HIGH	Fort	100	Réchauffer rapidement

* 100 % = 700 W

4. Programmez le temps de cuisson nécessaire sur le minuteur. Le temps de cuisson dépend de la quantité et la consistance du contenu. Après quelques utilisations, vous apprendrez vite à estimer le temps de cuisson.

NOTE :

- La préparation est beaucoup plus rapide dans un four à micro-ondes que dans un four traditionnel. Si vous n'êtes pas sûr, programmez plutôt un temps de cuisson plus court et renouvelez l'opération le cas échéant.
- L'appareil se met en marche après la programmation du temps de cuisson. La lumière intérieure est alors allumée.
- **Attention:** Couvrez les aliments d'un couvercle.

L'appareil s'arrête automatiquement à la fin du temps programmé. Un signal sonore se fait entendre. Vous pouvez alors sortir la nourriture du four.

Nettoyage

⚠ AVERTISSEMENT :

Arrêtez le four à micro-ondes et débranchez la fiche du secteur.

⚠ ATTENTION :

- N'utilisez aucune brosse métallique ou aucun autre objet abrasif.
- N'utilisez aucun détergent abrasif ou acide.
- N'utilisez pas un racloir métallique pour nettoyer la fenêtre panoramique. La surface peut se rayer et le verre éventuellement se briser.

Espace intérieur

- Maintenez l'intérieur du four propre. Les éclaboussures et les liquides ayant débordé sur les parois du four peuvent être enlevés à l'aide d'un chiffon mouillé. Lorsque le four est très encrassé, on peut aussi se servir d'un détergent doux.
- Essuyez la fenêtre à l'intérieur et à l'extérieur avec un chiffon mouillé et enlevez régulièrement les éclaboussures et les taches en provenance de liquides débordés.

Parois extérieures

- Les parois extérieures du four ne doivent être nettoyées qu'avec un chiffon mouillé. Veillez à ce qu'il n'y a pas d'eau qui pénètre par les ouvertures dans le four.
- Veuillez n'utiliser qu'un chiffon mouillé pour le nettoyage du four.

Accessoires

- Il convient de nettoyer occasionnellement l'assiette en verre à l'aide d'un liquide pour vaisselle ou dans le lave-vaisselle.
- Nettoyez l'anneau à rouleaux et le fond à l'intérieur du four régulièrement. Retirez l'anneau à rouleaux et nettoyez-le à la main avec un détergent doux. Séchez bien l'anneau à rouleaux, puis réinstallez-le en bas à l'intérieur du four.

Odeur

- Pour enlever les odeurs désagréables du four à micro-ondes, placez une écuelle remplie d'eau et de jus de citron allant au four à micro-ondes dans le four et chauffez-la pendant env. 5 minutes. Essuyez ensuite le four avec un chiffon mouillé.

Éclairage four

- Pour remplacer l'éclairage du four, veuillez-vous adresser à un magasin spécialisé près de chez vous.

Données techniques

Modèle : MW 2288 CB
 Alimentation : 230-240 V~, 50 Hz
 Consommation : 1200 W
 Puissance micro-ondes : 700 W / 2450 MHz
 Volume du four : 20 litres
 Classe de protection : I
 Poids net : approx. 10,80 kg

Nous nous réservons le droit d'apporter des modifications techniques ainsi que des modifications de conception dans le cadre du développement continu de nos produits.

Cet appareil a été contrôlé d'après toutes les directives européennes actuelles applicables, comme par exemple concernant la compatibilité électromagnétique et la basse tension. Cet appareil a été fabriqué en respect des réglementations techniques de sécurité les plus récentes.



Elimination

Signification du symbole "Elimination"

Prendre soin de l'environnement, ne pas jeter des appareils électriques avec les ordures ménagères.

Porter les appareils électriques obsolètes ou défectueux dans les centres de récupération municipaux.

Aider à éviter les impacts potentiels sur l'environnement et la santé en luttant contre les déchets sauvages.

Vous contribuerez ainsi au recyclage et autres formes de réutilisation des appareils électriques usagés.

Votre municipalité vous fournira les informations nécessaires sur les centres de collecte.

Instrucciones de servicio

Le agradecemos la confianza depositada en este producto y esperamos que disfrute de su uso.

Símbolos en este manual de instrucciones

Advertencias importantes para su seguridad están señaladas en especial. Siga estas advertencias incondicionalmente, para evitar accidentes y daños en el aparato:

AVISO:

Advierte ante los peligros para su salud y demuestra posibles riesgos de herida.

ATENCIÓN:

Indica los posibles riesgos para el aparato u otros objetos.

 **NOTA:** Pone en relieve consejos e informaciones para usted.

Índice

Notas generales	19
¡Importantes indicaciones de seguridad!	19
Etiquetas de advertencia del aparato	21
Indicación de los elementos de manejo	21
Vajilla apropiada para el microondas	21
Puesta en marcha	21
Uso del aparato	21
Manejo	22
Limpieza	22
Datos técnicos	22
Eliminación	23

Notas generales

Antes de la puesta en servicio de este aparato lea detenidamente el manual de instrucciones y guarde éste bien incluido la garantía, el recibo de pago y si es posible también el cartón de embalaje con el embalaje interior. En caso de dejar el aparato a terceros, también entregue el manual de instrucciones.

- Solamente utilice el aparato para el uso privado y para el fin previsto. Este aparato no está destinado para el uso profesional.
- No lo utilice al aire libre. No lo exponga al calor, a la entrada directa de rayos de sol, a la humedad (en ningún caso sumerja el aparato en agua) y a los cantos agudos. No utilice el aparato con las manos húmedas. En caso de que el aparato esté húmedo o mojado retire de momento la clavija de la caja de enchufe.
- Desconecte el aparato y siempre retire la clavija de la caja de enchufe (por favor tire de la clavija y no del cable), cuando no quiera utilizar el aparato, montar piezas o en caso de limpieza o defectos.
- **No** utilice el aparato sin vigilancia. En caso de salir de la habitación, desconecte siempre el aparato. Retire la clavija de la caja de enchufe.
- El aparato y el cable de alimentación de red se deben controlar regularmente para garantizar que no estén dañados. En caso de que se comprobara un daño, no se podrá seguir utilizando el aparato.
- Solamente utilice accesorios originales.
- Para la seguridad de sus niños no deje material de embalaje (Bolsas de plástico, cartón, poliestireno etc.) a su alcance.

¡AVISO!

No deje jugar a los niños con la lámina.

¡Existe peligro de asfixia!

¡Importantes indicaciones de seguridad!

Se ruega leer estas indicaciones cuidadosamente y guardarlas bien para su posterior utilización.

AVISO:

- El horno microondas ha sido diseñado para calentar alimentos y bebidas. Secar alimentos o prendas o calentar almohadillas eléctricas, zapatillas, esponjas, trapos de limpieza mojados o similares puede provocar heridas, combustión o incendio.
- El microondas **no** está previsto para calentar/cocer a **animales vivos**.
- En caso de que la puerta o la obturación de goma de la puerta estén dañadas, no se puede poner en marcha el aparato, hasta que una persona especializada no lo haya reparado.
- En ningún caso repare el aparato por su cuenta, sino contacte a un servicio autorizado. Excepto para la persona especializada, para los demás significa un peligro realizar trabajos de mantenimiento o de reparación, que exijan descubrir la cubierta que normalmente asegura la protección contra la exposición a la radiación de la energía por microondas.
- Si el cable de alimentación está dañado, debe ser reemplazado por el fabricante, su agente de servicio o una persona con calificación similar para evitar riesgos.
- Se ruega no calentar líquidos en recipientes cerrados. **¡Existe peligro de explosión!**
- No coloque el microondas en ningún armario.
- El aparato precisa del espacio suficiente para la circulación de aire para funcionar correctamente. Deje una distancia de 20 cm encima, 10 cm detrás, y 5 cm a ambos lados del aparato. No cubra el aparato. No obstruya nunca las aperturas del aparato. No saque las patas.
- Ponga el aparato con la parte posterior orientada a una pared.

⚠ AVISO:

- Solamente utilice vajilla apropiada como: Vidrio, porcelana, cerámica, vajilla de plástico resistente al calor o vajilla especial para microondas.
- Al calentar o al cocinar alimentos en **materiales inflamables**, como pueden ser recipientes de plástico o de papel, se tiene que observar con frecuencia el aparato de microondas para cocinar, causado por la posibilidad de una inflamación.
- En caso de emisión de humos se ruega desconectar el aparato y retirar la clavija de la caja de enchufe. Mantenga la puerta cerrada, para apagar posible llamas que aparezcan.
- El contenido de biberones y tarros con alimentación infantil se debe remover o agitar y revisar la temperatura antes de su uso. Existe peligro de quemarse.
- Use agarraderas para horno o mitones de cocina para sacar los recipientes. **¡RIESGO DE QUEMADURAS!**
- Alimentos con cáscara o piel, como huevos, salchichas, conservas de vidrio cerradas, etc., no se deben calentar en el microondas, ya que podrían explotar, aunque el calentamiento haya sido finalizado por microondas.

⚠ AVISO Atencion demora en la ebullicion:

En la ebullición, sobre todo al recalentar líquidos (agua) puede ocurrir, que la temperatura de ebullición se haya alcanzado; pero que las típicas burbujas de vapor todavía no suban. El líquido no hierve de forma uniforme. Esta llamada demora en la ebullición puede, al apartar el recipiente con una leve vibración, causar una repentina formación de burbujas de vapor y originar que rebase el agua. ¡Existe peligro de quemarse! Para conseguir una ebullición uniforme, se ruega colocar una varilla de vidrio o algo similar, no metálico, en el recipiente.

- Este aparato puede ser usado por **niños** de 8 o más años de edad y personas con capacidades físicas, sensoriales o mentales reducidas, o falta de experiencia y conocimientos, si reciben supervisión o instrucciones sobre el uso del aparato de forma segura y comprenden los riesgos implicados.
- Los **niños** no deben jugar con el aparato.
- Los **niños** no deben realizar la limpieza y el **mantenimiento del usuario** sin supervisión.
- Mantenga el aparato y el cable fuera del alcance de niños menores de 8 años.
- El marco de la puerta y la obturación, así como piezas vecinas, en caso de que estén sucias, deben ser limpiadas cuidadosamente con un paño húmedo.
- Limpie el microondas con regularidad y retire restos de alimentos del interior.
- Si se ha limpiado mal el aparato puede destruirse su superficie, lo cual acortaría su duración y podría originar situaciones peligrosas.
- No use limpiadores abrasivos ni raspadores metálicos afilados para limpiar la puerta de cristal. Podría rayar la superficie. Puede romper el cristal.
- No use limpiadores a vapor.
- Siga las instrucciones indicadas en el capítulo "Limpieza".
- Este aparato sirve:
 - para calentar y cocer alimentos sólidos o líquidos,
 - para gratinar y asar a la parrilla alimentos sólidos.

Está diseñado para ser usado en domicilios y aplicaciones similares, como:

- cocinas para personal en tiendas, oficinas y otros entornos industriales;
- clientes de hoteles, moteles y otras instalaciones residenciales;
- en instalaciones agrícolas;
- en pensiones.

Etiquetas de advertencia del aparato

Observe la etiqueta de advertencia de la parte posterior del horno microondas:

WARNING - HIGH VOLTAGE
WARNING - MICROWAVE ENERGY DO NOT REMOVE THIS COVER.
DO NOT operate this oven if the door is bent, warped or otherwise damaged and does not close firmly. DO NOT tamper with the door safety interlocks. MAINTENANCE should be carried out only by a qualified serviceman. Remove plug or disconnect from the mains before removing cover.

ADVERTENCIA – ALTA TENSIÓN
ADVERTENCIA – ENERGÍA DE MICROONDAS NO RETIRAR ESTA CUBIERTA.
NO usar este horno si la puerta está doblada, deformada o dañada de otro modo y no cierra firmemente. NO manipule los bloqueos de seguridad de la puerta. EI MANTENIMIENTO debe ser realizado solamente por personal cualificado. Saque el enchufe o desconecte de la corriente antes de sacar la cubierta.

Indicación de los elementos de manejo

- 1 Regulador de potencia
- 2 Reloj temporizador
- 3 Abridor de puerta
- 4 Arandela de giro
- 5 Cerradura de puerta
- 6 Janela
- 7 Plato
- 8 Plancha de mica

Vajilla apropiada para el microondas

- El material ideal para el uso en un microondas es transparente y permite a la radiación de microondas calentar los alimentos de forma homogénea.
- Cuencos o platos redondos/ovalados son más apropiados que cuadrados ya que en los cantos los alimentos podrían rebosar hirviendo.
- La radiación de microondas no puede penetrar por metal, por ello, no se debe utilizar recipientes o platos de metal.

⚠ ATENCIÓN:

No utilice cuencos de papel de material reciclado, ya que pueden contener pequeñas cantidades de metal que podrían originar chispas o incendios.

Con la siguiente lista le facilitamos la selección de vajilla apropiada para el microondas:

Material	Apropiado para microondas
Recipiente de vidrio resistente al calor	si
Recipiente de vidrio no resistente al calor	no
Recipiente -/plato de cerámica resistente al calor	si
Recipiente de plástico apropiado para el microondas	si
Papel de cocina	si
Bandeja de metal	no
Lámina de aluminio y recipiente de lámina	no

Puesta en marcha

- Pulse el botón bajo el temporizador para abrir la puerta del microondas. La puerta se abrirá.
- Saque cualquier accesorio de la cámara de cocción y desembálelos. Ponga la arandela de giro sobre la zona hendida de la cámara de cocción y muévala atrás y adelante hasta que encaje en posición.
- Ponga el plato sobre la arandela de forma que la arandela no pueda moverse más.
- Supervise el aparato si tiene algunos defectos visibles, sobre todo en la zona de la puerta. Si hubiera defectos de cualquier tipo, de ninguna forma se deberá poner en marcha el aparato.
- Para evitar perturbaciones de otros aparatos al poner en marcha el microondas, no coloque su aparato cerca de otros aparatos electrónicos.
- Si hubiera, retire el film de plástico de la carcasa.
- Introduzca la clavija en una caja de enchufe con tomatierra y correctamente instalada.

⚠ ATENCIÓN:

- ¡No retire ningunas piezas montadas del espacio interior de cocción o de la parte interior de la puerta!
- La plancha de mica (8) también forma parte del aparato y no debe sacarse. Protege el componente electrónico que tiene detrás de la sujeción.

Uso del aparato







Indicaciones de interés en el funcionamiento del microondas

- Su aparato trabaja con radiación de microondas que calienta en muy corto tiempo las partículas de agua en los alimentos. En este proceso no hay radiación calorífica y por ello casi nada de tostado en los alimentos.
- Caliente con este aparato solamente alimentos.
- Este aparato no está apropiado para la cocción de alimentos bañados en aceite.
- Solamente caliente de 1-2 raciones a la vez. Si no pierde el aparato en eficacia.
- Para interrumpir la cocción ponga el cronorruptor (Timer) en "0".
- Microondas suministran directamente energía. Por ello no es necesario precalentar los alimentos.
- Nunca ponga el aparato en marcha en vacío y en servicio de microondas.

- El horno tradicional no se puede reemplazar por el microondas. El microondas sirve principalmente para:
 - Descongelación de productos congelados
 - Calentamiento rápido de alimentos o bebidas
 - Cocción de comidas.

Manejo

1. Eche la comida a calentar en el menaje apropiado.
2. Abra la puerta y coloque el menaje en el centro del plato giratorio. Al trabajar con parrilla o en función combinada, coloque el menaje sobre el soporte de la parrilla para acercarse más a la calefacción de la parrilla. Cierre la puerta. (Por motivos de seguridad, el horno trabaja sólo estando la puerta bien cerrada).
3. Ponga la potencia requerida de microondas:

Símbolo	Indicación	Descripción	Potencia microonda en %*	Campo aplicación
 Low	LOW	Mantener caliente	17	Derretir queso, etc.
	DEFROST	Descongelar	40	Descongelar víveres-congelados
M.Low 	M.LOW	Bajo	48	Cocinar
Med 	MED	Medio	66	Para cocinar por ejm., carne
M.High 	M.HIGH	Medio alto	85	Para cocinar por ejm., carne
High 	HIGH	Alto	100	Calentar rápidamente

* 100 % = 700 W

4. Con el cronorruptor ponga el tiempo que necesita para la cocción. Este tiempo depende de la cantidad y de la naturaleza del producto. Con un poco de práctica, aprenderá en seguida el tiempo que necesita para la cocción.

NOTA:

- la preparación en el horno microondas tiene lugar con mucha más rapidez que en el horno térmico. Si no está seguro, ponga algo más corto el tiempo de cocción y, si fuere necesario, termine la cocción posteriormente.
- al poner el tiempo de cocción se enciende el horno microondas. Prende la luz del compartimento de cocción.
- **Precaución:** Cubra el alimento con una tapa para microondas.

Transcurrido el tiempo se desconecta el aparato. Suena una señal final. Ahora retire el alimento.

Limpieza

AVISO:

Desconecte el microondas y retire el enchufe.

ATENCIÓN:

- No use cepillos de cerdas de acero ni otros objetos abrasivos.
- No use detergentes ácidos ni abrasivos.
- No use raspadores metálicos para limpiar la ventana de observación. La superficie podría rayarse y posiblemente se rompiera el cristal.

Espacio interior

- Mantenga limpio el espacio interior del horno. Salpicaduras y líquidos derramados en las paredes del horno se pueden quitar con un paño húmedo. Si el horno está muy sucio también se puede usar un detergente suave.
- Limpie la ventana por afuera y por adentro con un paño húmedo y elimine con regularidad las salpicaduras y las manchas de los líquidos derramados.

Paredes exteriores

- Las paredes exteriores de la carcasa sólo se deberían limpiar con un paño húmedo. Tenga atención de que no entre ningún agua en las aberturas de la carcasa y con ello en el interior del aparato.
- Para la limpieza de los interruptores por favor también utilice sólo un paño húmedo.

Accesorios

- De vez en cuando debería limpiar el plato de vidrio con un líquido lavavajillas o en el lavavajillas.
- Limpie la arandela de rotación y la superficie interna inferior con regularidad. Saque la arandela de rotación y límpiela a mano con un detergente suave. Seque la arandela de rotación por completo y vuelva a colocarla en la parte inferior de la cámara de cocción.

Olor

- Para eliminar olores desagradables del microondas, coloque en el horno un cuenco apropiado para el microondas conteniendo agua y zumo de limón, calentado esto aprox. 5 minutos. A continuación limpie el horno con un paño suave.

Iluminación de horno

- Para recambiar la iluminación del horno diríjase por favor a un taller especializado en su cercanía.

Datos técnicos

Modelo:MW 2288 CB
 Suministro de tensión: 230-240 V~, 50 Hz
 Consumo de energía: 1200 W
 Potencia asignada de salida de microondas: 700 W / 2450 MHz
 Volumen espacio de cocción: 20 Litros
 Clase de protección: I
 Peso neto: aprox. 10,80 kg

El derecho de realizar modificaciones técnicas y de diseño en el curso del desarrollo continuo del producto está reservado.

Este aparato se ha examinado según las normativas actuales y vigentes de la Comunidad Europea, como p.ej. compatibilidad electromagnética y directiva de baja tensión y se ha construido según las más nuevas especificaciones en razón de la seguridad.



Eliminación

Significado del símbolo “cubo de basura”

Cuide del medio ambiente, no deseche aparatos eléctricos con los residuos domésticos.

Deseche los aparatos eléctricos obsoletos o defectuosos en los puntos de recolección municipales.

Ayude a evitar potenciales impactos medioambientales y en la salud por una eliminación de residuos inadecuada.

Contribuye al reciclaje y otros modos de uso de aparatos eléctricos y electrónicos viejos.

Su municipalidad le proporcionará información sobre los puntos de recolección.

Istruzioni per l'uso

Grazie per aver scelto il nostro prodotto. Vi auguriamo un buon utilizzo del dispositivo.

Simboli per questo manuale di istruzioni per l'uso

Le indicazioni importanti per la propria sicurezza sono indicati appropriatamente. Osservare assolutamente queste indicazioni, per evitare incidenti e danni all'apparecchio:

AVVISO:

Previene i rischi della propria salute ed indica possibili rischi di ferite.

ATTENZIONE:

Indica possibili pericoli per l'apparecchio o altri oggetti.

NOTA:

Mette in risalto consigli ed informazioni.

Indice

Note Generali	24
Importanti avvertenze di sicurezza!	24
Etichette di avviso sul dispositivo	26
Elementi di comando.....	26
Stoviglie adatte alla microonde.....	26
Messa in funzione	26
Uso dell'apparecchio.....	27
Utilizzo.....	27
Pulizia.....	27
Dati tecnici	27
Smaltimento.....	28

Note Generali

Prima di mettere in funzione questo apparecchio, leggere molto attentamente le istruzioni per l'uso e conservarle con cura unitamente al certificato di garanzia, allo scontrino e, se possibile, alla scatola di cartone con la confezione interna. Se passate l'apparecchio a terzi, consegnate anche le istruzioni per l'uso.

- Utilizzare l'apparecchio esclusivamente per scopi privati e conformemente al tipo di applicazione previsto. Questo prodotto non è stato concepito ai fini di un impiego in ambito industriale.
- Non utilizzarlo all'aperto. Proteggerlo dal calore, nonché dall'esposizione diretta ai raggi solari e dall'umidità (non immergerlo mai in sostanze liquide) e tenerlo a distanza da oggetti con spigoli affilati. Non utilizzare l'apparecchio con le mani umide. Nel caso in cui si bagni o si inumidisca l'apparecchio, staccare immediatamente la spina.
- Disattivare l'apparecchio e staccare sempre la spina dalla relativa presa (prendendo in mano la spina, non tirando il cavo) allorché non si utilizza l'apparecchio, quando si applicano degli accessori oppure nel caso in cui lo si debba pulire o si siano manifestate anomalie.
- **Non** mettere in funzione l'apparecchio senza sorveglianza. Spegnerlo sempre l'apparecchio, se si desidera uscire dalla stanza. Estrarre la spina dalla presa.
- Controllare regolarmente che l'apparecchio e il cavo non presentino tracce di danneggiamento. In tal caso l'apparecchio non deve più essere utilizzato.
- Utilizzare esclusivamente accessori originali.
- Per sicurezza tenere l'imballaggio (sacchetto di plastica, scatola, polistirolo, ecc.) fuori dalla portata dei bambini.

AVVISO!

Non lasciar giocare i bambini piccoli con la pellicola.
Pericolo di soffocamento!

Importanti avvertenze di sicurezza!

Leggere attentamente e conservare per l'uso futuro.

AVVISO:

- Il forno a microonde è destinato a riscaldare alimenti e bevande. Asciugare alimenti o indumenti o riscaldare cuscini elettrici, pantofole, spugne o stracci per pulire o simili può causare lesioni, combustione o incendio.
- La microonde **non** è adatta per riscaldare **animali vivi**.
- Se lo sportello o le guarnizioni dello sportello sono danneggiate, il forno non può essere usato prima che siano state effettuate riparazioni da una persona addestrata allo scopo.
- Non riparare mai il forno direttamente, contattare un esperto autorizzato. Tranne che per l'esperto, per tutti è pericoloso eseguire lavori di manutenzione o riparazione che richiedano la rimozione di un coperchio che garantisce la protezione contro le radiazioni dell'energia microonde.
- Se il cavo di corrente è danneggiato, farlo sostituire dal produttore, agente di assistenza o persona qualificata al fine di evitare pericoli.
- Non riscaldare liquidi in recipienti chiusi. **PERICOLO DI ESPLOSIONE!**
- Non poggiare la microonde in un armadio.
- Il dispositivo necessita di spazio sufficiente per la circolazione dell'aria al fine di farlo funzionare correttamente. Lasciare una distanza di 20 cm sopra, di 10 cm sul retro e di 5 cm su entrambi i lati del dispositivo. Non coprire il dispositivo. Non bloccare le aperture del dispositivo. Non togliere i piedi.
- Mettere il dispositivo con il retro rivolto verso il muro.
- Utilizzare solo stoviglie idonee come: vetro, porcellana, ceramica, materiale sintetico resistente al calore o stoviglie speciali per microonde.

⚠️ AVISO:

- Se si desidera riscaldare o cuocere cibi in **contenitori combustibili** come di carta o di materia plastica, è necessario sorvegliare la microonde per evitare la possibilità di combustione.
- Se si sviluppa fumo, spegnere l'apparecchio e staccare la spina. Tenere chiuso lo sportello per soffocare eventuali fiamme.
- L'apparecchio non deve essere assolutamente riparato dall'utente. Dopo aver tolto il coperchio c'è pericolo di radiazioni provenienti dall'energia microonde.
- Usare indumenti o guanti da cucina quando si tolgono i contenitori. **PERICOLO DI USTIONI!**
- Alimenti con guscio o scorza, come uova, salami, conserve sottovetro chiuse ecc. non possono essere riscaldati nel forno microonde perché possono esplodere anche quando il riscaldamento da parte delle microonde è terminato.

⚠️ ATTENZIONE ebollizione rallentata:

Durante la cottura, soprattutto quando si riscaldano liquidi (acqua) può accadere che la temperatura di ebollizione sia raggiunta ma che le tipiche bollicine di vapore ancora non salgano. L'ebollizione non è uniforme. Quando si toglie il recipiente, questo fenomeno tramite una scossa leggera può dar luogo ad un'ebollizione rallentata, provocando quindi una formazione improvvisa di bollicine di vapore, perciò il liquido può traboccare. Pericolo di ustione! Per ottenere un'ebollizione uniforme, mettere nel recipiente una barra di vetro o qualcosa di simile, ma non metallo.

- Questo dispositivo può essere usato da **bambini** di età dagli 8 anni in su e da persone con ridotte capacità fisiche, sensoriali o mentali o con mancanza di esperienza e conoscenze se in presenza di persone che controllano e sanno usare il dispositivo in modo sicuro e capiscono i pericoli coinvolti.
- Il **bambini** non devono giocare con l'apparecchio.
- Pulizia e **manutenzione** non devono essere eseguiti da **bambini** senza supervisione.
- Tenere il dispositivo e il cavo fuori dalla portata dei bambini di età inferiore agli 8 anni.
- In presenza di sporco il telaio dello sportello, la guarnizione e le parti limitrofe devono essere ripuliti accuratamente con un panno umido.
- Pulire accuratamente il forno microonde e togliere residui di sporco dall'interno.
- La mancanza di sufficiente pulizia dell'apparecchio ha come conseguenza la distruzione della superficie, ciò che può influenzare la durata di vita dell'apparecchio e causare eventualmente situazioni pericolose.
- Non usare detersivi aggressivi o oggetti taglienti per pulire la porta in vetro. Si rischia di graffiare la superficie. Questo può danneggiare il vetro.
- Non usare un pulitore a vapore.
- Seguire le istruzioni che sono presenti nel capitolo "Pulizia".
- Questo apparecchio serve
 - per riscaldare e cuocere cibi solidi o liquidi,
 - per gratinare e e cuocere al grill cibi solidi.

È destinato all'uso di casa e applicazioni simili, come:

- in cucine di personale, uffici e altre aree industriali;
- da ospiti in alberghi, motel e altri alloggi;
- in impianti agricoli;
- in bed & breakfast.

Etichette di avviso sul dispositivo

Attenzione all'etichetta di avviso sul retro del microonde:

WARNING - HIGH VOLTAGE
WARNING - MICROWAVE ENERGY DO NOT REMOVE THIS COVER.
DO NOT operate this oven if the door is bent, warped or otherwise damaged and does not close firmly. DO NOT tamper with the door safety interlocks. MAINTENANCE should be carried out only by a qualified serviceman. Remove plug or disconnect from the mains before removing cover.

AVVISO – ELEVATA TENSIONE
AVVISO – ENERGIA DEL MICROONDE NON TOGLIERE QUESTO COPERCHIO.
NON utilizzare questo forno se la porta è piegata, arrotolata o danneggiata e se non chiusa correttamente. NON chiudere con lucchetto di sicurezza. I LAVORI DI MANUTENZIONE devono essere eseguiti da personale qualificato. Tirare la spina e scollegare prima di togliere il coperchio.

Elementi di comando

- 1 Regolatore di potenza
- 2 Timer
- 3 Meccanismo di aperture della porta
- 4 Anello ruota
- 5 Sistema di chiusura della porta
- 6 Finestra di ispezione visiva
- 7 Piatto girevole
- 8 Foglio Mica

Stoviglie adatte alla microonde

- Il materiale ideale per l'uso della microonde è trasparente e permette perciò ai raggi di riscaldare i cibi in modo uniforme.
- Ciotole rotonde o ovali sono più adatte di quelle angolari, perché i cibi che si accumulano negli angoli potrebbero eventualmente ribollire.
- I raggi della microonde non possono penetrare nessun tipo di metallo, perciò si consiglia di non usare mai contenitori o piatti di metallo.

⚠ ATTENZIONE:

Non usare mai ciotole di cartone riciclabile, perché questi possono contenere parti minime di metallo, ciò che può causare scintille o incendi.

La lista qui sotto indicata facilita la scelta di stoviglie adatte all'uso della microonde:

Materiale	Adatto per microonde
Contenitore di vetro resistente al calore	si
Contenitore di vetro non resistente al calore	no
Contenitore/piatto di ceramica resistente al calore	si
Contenitore di plastica adatto alla microonde	si
Carta assorbente da cucina	si
Vassoio di metallo	no
Carta argentata e contenitore della carta	no

Messa in funzione

- Premere il tasto sotto al timer per aprire la porta del microonde. La porta si apre.
- Togliere gli accessori dalla camera di cottura e disimballarli. Mettere l'anello ruote sull'area incassata della camera di cottura e portarla indietro e Avanti finché non si blocca in posizione.
- Mettere il piatto girevole sull'anello ruote in modo che il tavolo girevole non possa essere spostato.
- Controllare che l'apparecchio non presenti danni visibili, soprattutto in prossimità dello sportello. In presenza di danni di qualsiasi genere l'apparecchio non deve assolutamente essere messo in funzione.
- Per evitare danni ad altri apparecchi durante il funzionamento, non porre il forno in prossimità di altri apparecchi elettronici.
- Rimuovere eventuali pellicole protettive incollate sulla custodia.
- Infilare la spina in una presa correttamente installata con contatto di terra.

⚠ ATTENZIONE:

- Non rimuovere pezzi montati dalla camera di cottura e dall'interno dello sportello!
- Il foglio mica (8) è parte del dispositivo e non deve essere rimosso. Protegge da sporco il componente elettronico situato dietro.

Uso dell'apparecchio







Cosa si deve sapere sull'uso del microonde

- Il forno microonde lavora con una radiazione di microonde che riscalda in brevissimo tempo le particelle d'acqua nei cibi. Qui non c'è nessuna radiazione di calore e quindi nemmeno doratura.
- Usare questo apparecchio solo per riscaldare generi alimentari.
- L'apparecchio non si presta per la cottura al forno di alimenti che galleggiano nel grasso.
- Riscaldare solo 1-2 porzioni alla volta, altrimenti l'apparecchio perde la sua efficacia.
- Per interrompere il processo di cottura, è necessario regolare il timer sul parametro "0".
- Le microonde forniscono subito il massimo di energia, quindi non è necessario preriscaldare.
- Non mettere mai in funzione la microonde senza contenuto.
- Il forno microonde non sostituisce il forno tradizionale. Esso serve principalmente per:

- scongelare alimenti surgelati/congelati
- riscaldare rapidamente alimenti solidi o liquidi
- finire di cuocere alimenti.

Utilizzo

1. Mettere gli alimenti da cuocere in un tipo di contenitore appropriato..
2. Aprire la porta dell'apparecchio e posizionare il contenitore al centro del piatto in vetro. Chiudere la porta. (Per motivi di sicurezza, l'apparecchio può funzionare esclusivamente nel caso in cui la porta sia stata chiusa correttamente).
3. Impostare la potenza microonde necessaria:

Simbolo	Scritta	Descrizione	Potenza microonde in %*	Campo di applicazione
 Low	LOW	Mantenere caldo	17	Far sciogliere il formaggio, ecc.
	DEFROST	Scongelare	40	Far scongelare gli alimenti surgelati
M.Low 	M.LOW	Basso	48	Proseguire la cottura
Med 	MED	Medio	66	Far cuocere per esempio la carne
M.High 	M.HIGH	Medio alto	85	Far cuocere per esempio la carne
High 	HIGH	Alto	100	Riscaldare rapidamente

* 100 % = 700 W

4. Servendosi del timer, impostare la durata di cottura. La durata di cottura dipende dalla quantità e dalle specifiche proprietà del contenuto. Dopo un po' di esercizio, si imparerà rapidamente a valutare correttamente l'esatta durata di cottura necessaria.

NOTA:

- La preparazione del cibo in un forno a microonde avviene molto più rapidamente rispetto a quanto non accada nel caso di un tradizionale forno. Nel caso in cui non si sia sicuri circa l'esatta durata di cottura, si consiglia pertanto di impostare un intervallo di tempo limitato e, se necessario, di ultimare successivamente la cottura.
- Con l'impostazione della durata di cottura, l'apparecchio entra in funzione. L'illuminazione del vano cottura si attiva.
- **Attenzione:** Copri il cibo con un coperchio.

Al termine del tempo l'apparecchio si spegne. Suona un segnale per il termine. Estrarre il cibo.

Pulizia

AVVISO:

Spegnere la microonde e estrarre la spina.

ATTENZIONE:

- Non usare spazzole metalliche o altri oggetti abrasivi.
- Non usare detersivi acidi o abrasivi.
- Non usare oggetti metallici appuntiti per pulire la finestra. La superficie potrebbe venir graffiata e il vetro potrebbe rompersi.

Spazio interno

- Tenere pulito l'interno del forno. Eliminare gli spruzzi ed i liquidi traboccati sulle pareti del forno con un panno umido. Se il forno risulta molto sporco, è possibile usare anche un detersivo.
- Pulire il finestrino dentro e fuori con un panno umido e togliere regolarmente spruzzi e liquidi traboccati.

Pareti esterne

- Le pareti esterne del supporto devono essere pulite con un panno umido. Fare attenzione che non subentri mai acqua nelle fessure del supporto e quindi nell'interno dell'apparecchio.
- Per pulire gli interruttori usare anche un panno umido.

Accessori

- Di tanto in tanto è necessario lavare il piatto di vetro con un detersivo oppure metterlo nella lavastoviglie.
- Pulire l'anello ruote e la superficie interna regolarmente. Togliere l'anello ruote e pulire manualmente usando un detersivo delicato. Pulire l'anello ruote per bene e poi installarlo nuovamente alla base della camera di cottura.

Odore

- Per eliminare odori sgradevoli dalla microonde, poggiare nel forno una ciotola adatta alla microonde riempita di acqua e succo di limone e riscaldare per ca. 5 minuti. In seguito lavare con un panno morbido.

Illuminazione per forno

- Per eseguire un ricambio dell'illuminazione del forno, rivolgersi ad un'officina specializzata nelle vicinanze.

Dati tecnici

Modello:MW 2288 CB
 Alimentazione rete:..... 230-240 V~, 50 Hz
 Alimentazione rete:.....1200 W
 Potenza di uscita dimensionale della microonde:.....700 W / 2450 MHz
 Volume dello spazio di cottura:20 litri
 Classe di protezione:I
 Peso netto:..... ca. 10,80 kg

Si riserva il diritto di apportare modifiche tecniche e di design nel corso dello sviluppo del prodotto.

Questo apparecchio è stato controllato sulla base di tutte le direttive CE attuali in vigore in questo settore, quali per esempio la normativa in materia di compatibilità elettromagnetica e la direttiva in materia di bassa tensione, ed è stato costruito conformemente alle norme di sicurezza più moderne.



Smaltimento

Significato del simbolo "Eliminazione"

Rispettare l'ambiente, non smaltire dispositivi elettrici nei rifiuti domestici.

Lo smaltimento di dispositivi obsoleti o difettosi deve avvenire tramite consegna presso punti di raccolta locali.

Aiutate ad evitare pericoli potenziali per l'ambiente e la nostra salute tramite uno smaltimento non corretto.

Voi contribuite al riciclaggio e altre forme di utilizzo di dispositivi elettrici e elettronici.

Il vostro comune è in grado di fornirvi informazioni sui punti di raccolta.

Instruction Manual

Thank you for choosing our product. We hope you will enjoy using the appliance.

Symbols in these Instructions for Use

Important information for your safety is specially marked. It is essential to comply with these instructions in order to avoid accidents and prevent damage to the machine:

WARNING:

This warns you of dangers to your health and indicates possible injury risks.

CAUTION:

This refers to possible hazards to the machine or other objects.

NOTE:

This highlights tips and information.

Table of contents

General Notes	29
Important Safety Information!	29
Warning Labels on the Appliance	31
Overview of the Components	31
Suitable Microwave Tableware	31
Initial Operation	31
Using the Device	31
Operation	31
Cleaning	32
Technical Data	32
Disposal	32

General Notes

Read the operating instructions carefully before putting the appliance into operation and keep the instructions including the warranty, the receipt and, if possible, the box with the internal packing. If you give this device to other people, please also pass on the operating instructions.

- The appliance is designed exclusively for private use and for the envisaged purpose. This appliance is not fit for commercial use.
- Do not use it outdoors. Keep it away from sources of heat, direct sunlight, humidity (never dip it into any liquid) and sharp edges. Do not use the appliance with wet hands. If the appliance is humid or wet, unplug it immediately.
- When cleaning or putting it away, switch off the appliance and always pull out the plug from the socket (pull the plug itself, not the lead) if the appliance is not being used and remove the attached accessories.
- Do **not** operate the machine without supervision. If you leave the room you should always turn the device off. Remove the plug from the socket.
- The device and the mains lead have to be checked regularly for signs of damage. If damage is found the device must not be used.
- Use only original spare parts.
- In order to ensure your children's safety, please keep all packaging (plastic bags, boxes, polystyrene etc.) out of their reach.

WARNING!

Don't let small children play with foils for **danger of suffocation!**

Important Safety Information!

Please read carefully and keep for future use.

WARNING:

- The microwave oven is intended for heating foods and drinks. Drying foods or clothes or heating electric pads, slippers, sponges, wet cleaning rags, or similar can cause injuries, combustion, or fire.
- The microwave oven is **not** suitable for warming/heating up **living animals**.
- When the door or the door seals are damaged, the microwave oven must not be used until it has been repaired by a qualified specialist.
- Please do not repair the device yourself, but have it repaired by an authorised specialist. Carrying out maintenance or repair work which involves removal of the cover that protects the surroundings from microwave radiation is dangerous unless carried out by an expert.
- If the supply cord is damaged, it must be replaced by the manufacturer, its service agent or similarly qualified persons in order to avoid a hazard.
- Do not heat liquids in closed containers. **DANGER OF EXPLOSION!**
- Do not place your microwave in a cupboard.
- The appliance requires sufficient space for air circulation in order to function properly. Leave a distance of 20 cm above, of 10 cm on the back, and of 5 cm on both sides of the appliance. Do not cover the appliance. Never block the openings of the appliance. Do not remove the feet.
- Place the appliance with the back facing a wall.

⚠ WARNING:

- Only suitable tableware should be used such as: glass, porcelain, ceramics, heat-resistant plastic or special microwave tableware.
- If food is being heated or cooked in **combustible materials**, such as plastic or paper containers, the microwave oven should be checked frequently due to the risk of fire.
- If smoke is produced, turn the device off and remove the plug. Keep the door closed in order to suffocate any flames.
- The contents of babies, bottles and jars of baby food must be stirred or shaken and the temperature checked before use. There is a danger of burns.
- Use oven cloths or kitchen gloves when removing the containers. **DANGER OF BURNS!**
- Food with a shell or skin, such as eggs, sausages, sealed jars etc. must not be heated up in the microwave as they may explode even when heating by the microwaves is finished.

⚠ WARNING Delay in boiling:

During boiling, particularly during the reheating of liquids (water), it may happen that the boiling temperature has been reached but the typical bubbles have not yet started to rise. The liquid does not boil evenly. When the vessel is removed this so-called delay in boiling may result in the sudden formation of bubbles when the vessel is knocked, causing the water to boil over. There is a serious danger of burns! In order to achieve even boiling, please place a glass rod or similar item, but nothing metallic, in the vessel.

- This appliance can be used by **children** aged from 8 years and above and persons with reduced physical, sensory or mental capabilities or lack of experience and knowledge if they have been given supervision or instruction concerning use of the appliance in a safe way and understand the hazards involved.
- **Children** shall not play with the appliance.
- Cleaning and **user maintenance** shall not be made by **children** without supervision.
- Keep the appliance and its cord out of reach of children less than 8 years.
- Any dirt on the door frame/door seal and neighbouring parts must be carefully cleaned with a damp cloth.
- Clean the microwave oven regularly and remove any food residues from the interior.
- If the machine is not clean the surface may be damaged, affecting its serviceable life and possibly resulting in hazardous situations.
- Do not use any aggressive abrasive cleaners or sharp metal scrapers to clean the glass door. You could scratch the surface. This can destroy the glass.
- Steam cleaner is not to be used.
- Also follow the instructions which are given in the "Cleaning" chapter.
- This device is used
 - for heating up and cooking solid or liquid foods
 - for browning and grilling solid foods.

It is intended for the use in households and for similar applications, such as:

- in staff kitchens of stores, offices, and other industrial areas;
- by guests in hotels, motels, and other housing facilities;
- in agricultural estates;
- in bed and breakfasts.

Warning Labels on the Appliance

Please note the warning label on the back of the microwave oven:

WARNING - HIGH VOLTAGE
WARNING - MICROWAVE ENERGY DO NOT REMOVE THIS COVER.
DO NOT operate this oven if the door is bent, warped or otherwise damaged and does not close firmly. DO NOT tamper with the door safety interlocks. MAINTENANCE should be carried out only by a qualified serviceman. Remove plug or disconnect from the mains before removing cover.

Overview of the Components

- 1 Power control
- 2 Timer
- 3 Door opener
- 4 Roller ring
- 5 Door lock
- 6 Viewing window
- 7 Turntable
- 8 Mica sheet

Suitable Microwave Tableware

- The ideal material for use in a microwave is transparent and allows the microwave radiation to heat the food evenly.
- Round/oval dishes and plates are more suitable than rectangular ones as the food in the corners may overcook.
- Microwaves are not able to penetrate metal, so that no metal vessels or plates should be used.

⚠ CAUTION:

Do not use any paper dishes made of recycled material as these may contain small amounts of metal, which may result in sparks or fires.

The list below is intended to help you select suitable microwave tableware:

Material	Suitable for microwave
Heat-resistant glass vessel	yes
Non-heat-resistant glass vessel	no
Heat-resistant ceramic vessel/plate	yes
Plastic vessels suitable for microwave use	yes
Kitchen roll	yes
Metal tray	no
Aluminium foil and foil containers	no

Initial Operation

- Press the button below the timer clock to open the door of the microwave. The door swings open.
- Remove any accessories from the cooking chamber and unpack. Place the roller ring on the recessed area of the cooking chamber and move it back and forth until it locks into place.

- Place the turntable on the roller ring in such a way that the turntable cannot be moved anymore.
- Check the device for any visible damage, particularly in the area of the door. If any damage is found, the machine must not be used.
- In order to avoid interference to other machines when the microwave oven is operated, do not place it in the direct vicinity of other electronic devices.
- Remove any protective foils that may be adhered to the housing.
- Insert the mains plug into a properly installed power socket.

⚠ CAUTION:

- Do not remove any installed parts from inside the oven or from inside the door!
- The mica sheet (8) is also part of the appliance and must not be removed. It protects the electronic component located behind it from dirt.

ENGLISH

Using the Device







What you should know about microwave operation

- Your device works with microwave radiation, which heats up water particles in food in a very short time. There is no heat radiation and therefore hardly any browning.
- Only food should be heated up with this device.
- The device is not suitable for baking in floating fat.
- Only 1-2 portions should be heated up at the same time. Otherwise the microwave will become less efficient.
- In order to interrupt the cooking process, turned the timer to "0".
- Microwaves provide their full energy levels immediately. Pre-heating is therefore not necessary.
- Never operate the microwave function when the oven is empty.
- The microwave oven does not replace your traditional cooker. It is used mainly for:
 - defrosting deep-frozen food
 - rapid warming/heating of food or drinks
 - cooking meals.

Operation

1. Place the food to be heated in a suitable piece of tableware.
2. Open the door and place the vessel in the middle of the glass plate. Then close the door. (For safety reasons the oven only operates when the door is tightly closed.)

3. Adjust the microwave power as required:

Symbol	Labelling	Description	Power Microwave in %*	Field of Application
 Low	LOW	Keeping warm	17	Melting cheese etc.
 M.Low	DEFROST	Defrosting	40	Defrosting frozen food
 Med	M.LOW	Low	48	Continued cooking
 M.High	MED	Medium	66	Cooking e.g. meat
 High	M.HIGH	Medium high	85	Cooking e.g. meat
 High	HIGH	High	100	Rapid heating

* 100 % = 700 W

4. Set the required cooking time with the timer. The cooking time depends on the quantity and constituency of the contents of the oven. With a little practice you will soon learn to estimate the cooking time.

NOTE:

- preparation of food in a microwave oven is very much faster than in a conventional cooker. Set the cooking time to a low level if you are not sure and continue cooking again if necessary.
- once the cooking time is set the oven switches itself on. The light inside the oven goes on.
- **Please note:** Cover the food with a lid.

When the time has finished the oven switches off automatically. A sound is heard. The food should then be removed.

Cleaning

WARNING:

Turn the microwave off and remove the mains plug.

CAUTION:

- Do not use any wire brush or other abrasive objects.
- Do not use any acidic or abrasive detergents.
- Do not use a metal scraper to clean the viewing window. The surface could be scratched and the glass could possibly break.

Interior

- Keep the interior of the oven clean. Splashes and overflowing liquids on the walls of the oven can be removed with a damp cloth. If the oven is very dirty a mild detergent can also be used.
- Wipe off the viewing window on the inside and outside with a damp cloth and remove splashes and stains from overflowing liquids regularly.

External Walls

- The external walls of the microwave should only be cleaned with a damp cloth. Please ensure that no water enters the openings in the housing and therefore inside the device.
- The switches should also only be cleaned with a damp cloth.

Accessories

- The glass plate should occasionally be cleaned with washing-up liquid or in the dishwasher.
- Clean the roller ring and the inner bottom surface regularly. Remove the roller ring and clean by hand using a mild detergent. Dry the roller ring thoroughly and then reinstall it on the bottom of the cooking chamber.

Odours

- In order to remove any unpleasant odours that may emanate from the microwave, place a dish filled with water and lemon juice that is suitable for microwave use in the oven and heat it for approximately 5 minutes. Then wipe out the oven with a soft cloth.

Oven light

- If you need to replace the lighting in the oven, please contact a specialist workshop near you.

Technical Data

Model:MW 2288 CB
 Power supply: 230-240 V~, 50 Hz
 Power consumption: 1200 W
 Rated microwave power output: 700 W / 2450 MHz
 Cavity volume: 20 litres
 Protection class: I
 Net weight: approx. 10.80 kg

The right to make technical and design modifications in the course of continuous product development remains reserved.

This device has been tested according to all relevant current CE guidelines, such as electromagnetic compatibility and low voltage directives, and has been constructed in accordance with the latest safety regulations.



Disposal

Meaning of the "Wheeled Bin" Symbol

Take care of our environment; do not dispose of electrical appliances via the household waste.

Dispose of obsolete or defective electrical appliances via municipal collection points.

Please help to avoid potential environmental and health impacts through improper waste disposal.

You contribute to recycling and other forms of utilization of old electric and electronic appliances.

Your municipality provides you with information about collecting points.

Instrukcja obsługi

Dziękujemy za wybór naszego produktu. Mamy nadzieję, że korzystanie z urządzenia sprawi Państwu radość.

Symbole użyte w tej instrukcji obsługi

Ważne informacje dotyczące bezpieczeństwa użytkownika są specjalnie wyróżnione. Koniecznie stosuj się do tych wskazówek, aby uniknąć wypadków i uszkodzenia urządzenia:

OSTRZEŻENIE:

Ostrzega przed zagrożeniami dla zdrowia i wskazuje na potencjalne ryzyko obrażeń.

UWAGA:

Wskazuje na potencjalne zagrożenia dla urządzenia lub innych przedmiotów.

WSKAZÓWKA:

Wyróżnia porady i informacje ważne dla użytkownika.

Spis treści

Uwagi ogólne.....	33
Ważne wskazówki dotyczące bezpieczeństwa!.....	33
Etykiety ostrzegawcze na urządzeniu.....	35
Przegląd elementów obsługi.....	35
Naczynia nadające się do kuchenki mikrofalowej.....	35
Uruchomienie.....	35
Użycie urządzenia.....	35
Obsługa.....	36
Czyszczenie.....	36
Dane techniczne.....	36
Usuwanie.....	37

Uwagi ogólne

Przed uruchomieniem urządzenia proszę bardzo dokładnie przeczytać instrukcję obsługi. Proszę zachować ją wraz z kartą gwarancyjną, paragonem i w miarę możliwości również kartonem z opakowaniem wewnętrznym. Przekazując urządzenie innej osobie, oddaj jej także instrukcję obsługi.

- Proszę wykorzystywać urządzenie jedynie dla prywatnego celu, jaki został przewidziany dla urządzenia. Urządzenie to nie zostało przewidziane do użytku w ramach działalności gospodarczej.
- Proszę nie korzystać z urządzenia na zewnątrz. Proszę trzymać urządzenie z daleka od ciepła, bezpośredniego promieniowania słonecznego, wilgoci (w żadnym wypadku nie zanurzać w substancjach płynnych) oraz ostrych krawędzi. Proszę nie obsługiwać urządzenia wilgotnymi dłońmi. Jeżeli urządzenie jest wilgotne lub mokre, proszę natychmiast wyciągnąć wtyczkę (należy ciągnąć za wtyczkę, nie za przewód).
- Jeżeli nie korzystacie Państwo z urządzenia, jeżeli chcecie Państwo zamontować jakieś akcesoria, w celu wyczyszczenia lub w przypadku jakichkolwiek zakłóceń, proszę zawsze wyłączyć urządzenie i wyjąć wtyczkę z gniazdka.
- Pracującego urządzenia **nie** należy pozostawiać bez nadzoru. Przed opuszczeniem pomieszczenia urządzenie należy zawsze wyłączać i wyciągać wtyczkę sieciową z gniazda.
- Należy regularnie sprawdzać, czy urządzenie i kabel sieciowy nie są uszkodzone. W razie uszkodzenia należy przestać korzystać z urządzenia.
- Proszę stosować tylko oryginalne akcesoria.
- Dla bezpieczeństwa dzieci proszę nie zostawiać swobodnie dostępnych części opakowania (torby plastikowe, kartony, styropian itp.).

OSTRZEŻENIE!

Nie pozwalaj dzieciom bawić się folią. **Niebezpieczeństwo uduszenia!**

Ważne wskazówki dotyczące bezpieczeństwa!

Proszę dokładnie przeczytać i zachować do dalszego wykorzystania.

OSTRZEŻENIE:

- Kuchenka mikrofalowa jest przeznaczona do podgrzewania potraw i napojów. Suszenie jedzenia lub ubrań, podgrzewanie elektrycznych poduszek, pantofli domowych, gąbek, mokrych ściereczek, lub temu podobnych rzeczy grozi obrażeniami lub pożarem.
- Kuchenka mikrofalowa **nie** jest przewidziana do ogrzewania/ rozgrzewania **żywych zwierząt**.
- Jeżeli drzwiczki lub uszczelki drzwiczek są uszkodzone, to urządzenia nie wolno używać, póki nie zostanie ono naprawione przez wyszkolony personel.
- Proszę w żadnym wypadku nie naprawiać urządzenia samemu, lecz zwrócić się z tym do autoryzowanego specjalisty. Wykonywanie jakichkolwiek prac konserwacyjnych lub naprawczych, wymagających zdjęcia osłony urządzenia, która gwarantuje ochronę przed promieniowaniem pochodzącym z energii mikrofalowej, jest niebezpieczne dla wszystkich, oprócz fachowca.
- Zepsuty przewód sieciowy musi być wymieniony przez producenta, jego przedstawiciela handlowego lub inną kompetentną osobę, celem uniknięcia niebezpieczeństwa.
- Proszę nie podgrzewać płynów w zamkniętych naczyniach. **Niebezpieczeństwo wybuchu!**
- Nie wstawiaj kuchenki mikrofalowej do szafy.
- Aby urządzenie funkcjonowało właściwie, należy zapewnić mu odpowiednią cyrkulację powietrza. W tym celu zostawić przestrzeń 20 cm od góry, co najmniej 10 cm z tyłu i 5 cm po bokach kuchenki. Nie przykrywać urządzenia. Nigdy nie blokować drzwiczek. Nie usuwać nóżek.

OSTRZEŻENIE:

- Umieścić urządzenie tyłem do ściany.
- Należy stosować wyłącznie specjalne naczynia przeznaczone do kuchenek mikrofalowych lub naczynia wykonane ze szkła, porcelany lub tworzywa odpornego na wysoką temperaturę.
- Podczas podgrzewania lub gotowania potraw w naczyniach z **materiałów palnych**, takich jak pojemniki z tworzyw sztucznych czy pojemniki papierowe, kuchenki mikrofalowej należy często doglądać z powodu możliwości zapalenia.
- W przypadku powstawania dymu należy wyłączyć urządzenie i wyciągnąć wtyczkę z gniazdka. Drzwiczki proszę zostawić zamknięte, by zduśić ewentualnie powstające płomienie.
- Zawartość butelek dla niemowląt i słoiczków z pożywieniem dla dzieci należy wymieszać lub wstrząsnąć, a temperaturę przed użyciem sprawdzić. Występuje niebezpieczeństwo poparzenia.
- Do wyjmowania gorących potraw należy używać ściereczek lub kuchennych rękawic. **NIEBEZPIECZEŃSTWO POPARZENIA!**
- Potraw ze skorupą lub skórką, takich jak jajka czy wędliny, oraz zamkniętych szklanych konserw itd., nie wolno podgrzewać w kuchenkach mikrofalowych, gdyż mogą eksplodować, nawet gdy podgrzewanie mikrofalami zostało już zakończone.

OSTRZEŻENIE Uwaga zahamowanie wrzenia:

Podczas gotowania, a szczególnie podczas odgrzewania płynów (wody) może się zdarzyć, że wprawdzie temperatura wrzenia została osiągnięta, jednak typowe pęcherzyki pary jeszcze nie unoszą się. Płyn nie wrze równomiernie. To tak zwane zahamowanie wrzenia może prowadzić w wyniku lekkiego wstrząśnięcia podczas wyjmowania naczynia do nagłego tworzenia się pęcherzyków pary i w ten sposób do przegrzania cieczy. Niebezpieczeństwo oparzenia! By uzyskać równomiernie wrzenie, proszę wstawić do naczynia pałeczkę szklaną lub podobny przedmiot niemetalowy.

- Z urządzenia mogą korzystać **dzieci** powyżej 8 roku życia oraz osoby z ograniczonymi fizycznymi, czuciowymi oraz mentalnymi zdolnościami lub z brakiem doświadczenia i wiedzy, jeśli są nadzorowane lub poinstruowane, jak użyć urządzenia w bezpieczny sposób i rozumieją ewentualne ryzyko.
- **Dzieciom** nie wolno bawić się urządzeniem.
- Czyszczenie ani **konserwacja urządzenia** nie mogą być wykonywane przez dzieci bez nadzoru.
- Trzymać urządzenie i jego przewód z dala od dzieci poniżej 8 roku życia.
- W razie zabrudzenia ramy (uszczelnienie) drzwiczek oraz części sąsiadujące z nimi należy czyścić starannie wilgotną ściereczką.
- Kuchenkę mikrofalową proszę czyścić regularnie i usuwać resztki środków spożywczych z wnętrza.
- W przypadku niedostatecznej czystości urządzenia może dojść do zniszczenia powierzchni, co ma wpływ na żywotność sprzętu i ewentualnie prowadzi do niebezpiecznych sytuacji.
- Nie stosować ścierających środków czyszczących lub ostrych metalowych skrobaczek do mycia szklanych drzwi. Można porysować powierzchnię i uszkodzić szybę.
- Nie należy czyścić mopem parowym.
- Stosować się do instrukcji w rozdziale „Czyszczenie”.
- To urządzenie służy:
 - do podgrzewania i gotowania stałych lub płynnych produktów spożywczych,
 - do zapiekania i opiekania stałych produktów spożywczych.

Urządzenie można być stosowane w gospodarstwach domowych oraz w takich miejscach jak

- pomieszczenia socjalne w magazynach, biurach i w innych przemysłowych obiektach;
- przez gości w hotelach, motelach lub innych miejscach;
- gospodarstwa agroturystyczne;
- pensjonaty.

Etykiety ostrzegawcze na urządzeniu

Należy zapoznać się z etykietami ostrzegawczymi w tylnej części kuchenki mikrofalowej:

WARNING - HIGH VOLTAGE
WARNING - MICROWAVE ENERGY DO NOT REMOVE THIS COVER.
DO NOT operate this oven if the door is bent, warped or otherwise damaged and does not close firmly. DO NOT tamper with the door safety interlocks. MAINTENANCE should be carried out only by a qualified serviceman. Remove plug or disconnect from the mains before removing cover.

UWAGA – WYSOKIE NAPIĘCIE
UWAGA – ENERGIA MIKROFALOWA NIE ZDEJMOWAĆ POKRYWY.
NIE WOLNO używać kuchenki, jeśli drzwiczki są wygięte, wypaczone lub w jakikolwiek sposób uszkodzone i nie zamykają się właściwie. NIE WOLNO manipulować przy blokadach bezpieczeństwa drzwiczek. KONSERWACJĘ może przeprowadzać tylko wykwalifikowany serwisant. Przed zdjęciem pokrywy należy urządzenie odłączyć od prądu.

Przegląd elementów obsługi

- 1 Regulator mocy
- 2 Zegar sterujący
- 3 Zatrzask drzwiczek
- 4 Pierścień obrotowy
- 5 Blokada drzwiczek
- 6 Okienko
- 7 Talerz obrotowy
- 8 Tarcza osłaniająca

Naczynia nadające się do kuchenki mikrofalowej

- Idealny materiał na naczynia przeznaczone do używania w kuchenki mikrofalowej to materiał przezroczysty, umożliwiający równomierne podgrzewanie potraw promieniowaniem mikrofalowym.
- Okrągłe/owalne miski i talerze są lepsze niż kanciaste, ponieważ w narożnikach potrawy mogą wykipieć.
- Promienie mikrofalowe nie przenikają przez metal. Dlatego nie należy używać pojemników lub talerzy metalowych.

⚠ UWAGA:

Nie używaj tacek papierowych z recyklingu, ponieważ mogą one zawierać niewielkie ilości metali, co może spowodować iskrzenie lub pożar.

Poniższa lista ułatwi dobór naczyń odpowiednich do kuchenki mikrofalowej:

Materiał	Nadaje się do trybów mikrofałe
Naczynia ze szkła żaroodpornego	tak
Naczynia ze szkła nie żaroodpornego	nie
Naczynia/talerze z żaroodpornych materiałów ceramicznych	tak
Pojemniki plastikowe z atestem do kuchenek mikrofalowych	tak
Pergamin	tak
Tace metalowe	nie
Folia aluminiowa i naczynia z folii aluminiowej	nie

Uruchomienie

- Nacisnąć przycisk poniżej zegara, aby otworzyć drzwiczki kuchenki mikrofalowej. Drzwiczki otwierają się uchylnie.
- Wyjąć wszystkie akcesoria z komory grzejnej i rozpakować. Pierścień obrotowy umieścić w zagłębieniu komory i przesunąć do przodu i do tyłu aż wskoczy na miejsce.
- Talerz obrotowy umieścić na pierścieniu obrotowym tak, aby się nie przesunął.
- Proszę sprawdzić urządzenie pod względem widocznych uszkodzeń, szczególnie w okolicy drzwiczek. W przypadku jakichkolwiek uszkodzeń w żadnym wypadku nie wolno włączać urządzenia.
- Dla uniknięcia zakłóceń innych urządzeń podczas pracy kuchenki proszę nie stawiać jej bezpośrednio w pobliżu innego sprzętu elektronicznego.
- Ewentualnie proszę usunąć folię ochronną, przywartą do obudowy.
- Proszę włożyć wtyczkę do zainstalowanego właściwie gniazdka wtykowego ze zestykiem uziemiającym.

⚠ UWAGA:

- Proszę nie usuwać żadnych zamontowanych elementów z komory kuchenki i z wewnętrznej strony drzwiczek!
- Tarcza ochronna (8) jest również częścią urządzenia i nie wolno jej usuwać. Chroni zespoły elektroniczne przed zabrudzeniem.

Użycie urządzenia

Pożyteczne informacje dotyczące trybu Mikrofałe







- Kuchenka pracuje z wykorzystaniem promieni mikrofalowych, które w bardzo krótkim czasie rozgrzewają cząsteczki wody w potrawach. W tym przypadku nie ma promieniowania cieplnego, a tym samym też prawie żadnego zarumienienia.
- Urządzeniem tym proszę podgrzewać tylko środki spożywcze.
- Urządzenie nie nadaje się do pieczenia w płynnym tłuszczu.
- Proszę podgrzewać tylko 1-2 porcje na raz. W przeciwnym razie kuchenka traci na skuteczności.
- W celu przerwania procesu podgrzewania proszę ustawić zegar na pozycję „0”.
- Mikrofałe dają natychmiast pełną energię. Tak więc podgrzewanie wstępne nie jest potrzebne.
- Proszę nigdy nie włączać urządzenia pustego w trybie mikrofałe.
- Kuchenka mikrofalowa nie zastępuje konwencjonalnej kuchenki.

Służy ona głównie do:

- rozmrażania mrożonek
- szybkiego podgrzewania/odgrzewania potraw lub napojów
- przyrządzania potraw.

Obsługa

1. Proszę włożyć do odpowiedniego naczynia potrawę, którą chcecie Państwo podgrzać.
2. Proszę otworzyć drzwiczki i ustawić naczynie pośrodku szklanego talerza. W przypadku grillowania lub łączonej pracy urządzenia proszę ustawić naczynie na podstawce do grillowania, aby umożliwić lepszy dostęp żaru grillującego. Proszę zamknąć drzwiczki. (Urządzenie ze względów bezpieczeństwa pracuje wyłącznie przy szczelnie zamkniętych drzwiczkach).
3. Proszę ustawić odpowiedni stopień mocy kuchenki mikrofalowej.

Symbol	Napisy	Opis	Moc K. mikrofal. w %*	Zastosowanie
 Low	LOW	Utrzymanie stałej temperatury	17	Topienie sera itp.
 DEFROST	DEFROST	Rozmrażanie	40	Rozmrażanie produktów
 M.Low	M.LOW	Niska	48	Gotowanie w stałej temp.
 Med	MED	Średnia	66	Duszenie. np. mięsa
 M.High	M.HIGH	Średnio wysoka	85	Duszenie. np. mięsa
 High	HIGH	Wysoka	100	Szybkie podgrzewanie

* 100 % = 700 W

4. Przy pomocy zegara sterującego proszę ustawić odpowiedni czas podgrzewania. Czas podgrzewania jest zależny od rodzaju i ilości zawartości. W krótkim czasie nauczą się Państwo ustalać odpowiedni czas podgrzewania.

WSKAZÓWKA:

- przygotowywanie potraw w kuchenke mikrofalowej trwa o wiele krócej niż przy pomocy zwykłej kuchenki. Jeżeli nie są Państwo pewni, proszę ustawić nieco krótszy czas podgrzewania, a później w razie potrzeby podgrzać potrawę dodatkowo.
- po ustawieniu czasu podgrzewania urządzenie włączy się. Wewnątrz kuchenki mikrofalowej zapali się światło.
- **Proszę pamiętać:** Potrawę przykryć pokrywką.

Po upływie czasu urządzenie wyłącza się i rozbrzmiewa sygnał końcowy. Następnie proszę wyjąć potrawę.

Czyszczenie

OSTRZEŻENIE:

Wyłącz kuchenkę mikrofalową i wyciągnij wtyczkę z gniazda sieciowego.

UWAGA:

- Nie stosować żadnych szczotek metalowych lub innych rysujących przedmiotów.
- Nie stosować kwaśnych lub ściernych detergentów.
- Nie stosować metalowych skrobaczek do czyszczenia szyby przedniej. Powierzchnia może ulec zarysowaniu i szyba może pęknąć.

Wnętrze

- Utrzymuj w czystości wnętrze kuchenki. Rozlane płyny i zacieki można usunąć ze ścianek kuchenki wilgotną szmatką. Jeżeli kuchenka jest bardzo brudna, można użyć łagodnego środka czyszczącego.
- Zewnętrzną i wewnętrzną powierzchnię szybki przecieraj wilgotną szmatką i regularnie usuwaj zacieki i plamy, powstające wskutek wykipienia potrawy.

Ścianki zewnętrzne

- Zewnętrzne ścianki obudowy należy czyścić tylko wilgotną ściereczką. Uważaj, aby woda nie dostała się do otworów w obudowie i w konsekwencji do wnętrza urządzenia.
- Do czyszczenia przełączników używaj tylko wilgotnej ściereczki.

Aksesoria

- Talerz szklany umyć od czasu do czasu za pomocą płynu do mycia naczyń lub w zmywarce.
- Regularnie czyścić pierścieni obrotowy i dno komory grzejnej. Pierścieni obrotowy zdjąć i umyć ręcznie przy użyciu łagodnego detergenta. Dobrze wysuszyć i ponownie zainstalować w dnie komory grzejnej.

Zapach

- Aby usunąć z kuchenki mikrofalowej nieprzyjemne zapachy, wstaw do kuchenki odpowiednie naczynie napełnione wodą z sokiem cytrynowym i włącz kuchenkę na ok. 5 minut. Następnie wytrzyj kuchenkę miękką ściereczką.

Oświetlenie wnętrza kuchenki

- W razie potrzeby wymiany przepalonej żarówki oświetlającej wnętrze kuchenki zwróć się do pobliskiego warsztatu specjalistycznego.

Dane techniczne

Model:MW 2288 CB
Napięcie zasilające: 230-240 V~, 50 Hz
Pobór mocy: 1200 W
Nominalna moc wyjściowa mikrofal: 700 W / 2450 MHz
Objętość komory roboczej: 20 l
Stopień ochrony: I
Masa netto: ok. 10,80 kg

Zastrzegamy sobie prawo wprowadzania zmian technicznych i projektowych w trakcie ciągłego rozwoju produktu.

Niniejsze urządzenie odpowiada wymaganiom normy bezpieczeństwa użytkownika oraz spełnia wymagania dyrektywy niskonapięciowej i kompatybilności elektromagnetycznej.

Warunki gwarancji

Przyznajemy 24 miesiące gwarancji na produkt licząc od daty zakupu.

W tym okresie będziemy bezpłatnie usuwać w terminie 14 dni od daty dostarczenia wadliwego sprzętu z kartą gwarancyjną do miejsca zakupu wszystkie uszkodzenia powstałe w tym urządzeniu na skutek wady materiałów lub wadliwego wykonania, naprawiając oraz wymieniając wadliwe części lub (jeśli uznamy za stosowne) wymieniając całe urządzenie na nowe.

Sprzęt do naprawy powinien być dostarczony w komplecie wraz z dowodem zakupu oraz z ważną kartą gwarancyjną do sprzedawcy w miarę możliwości w oryginalnym opakowaniu lub innym odpowiednim dla zabezpieczenia przed uszkodzeniem. W razie braku kompletnego opakowania fabrycznego, ryzyko uszkodzenia sprzętu podczas transportu do i z miejsca zakupu ponosi reklamujący.

Naprawa gwarancyjna nie dotyczy czynności przewidzianych w instrukcji obsługi, do wykonania których zobowiązany jest użytkownik we własnym zakresie i na własny koszt.

Gwarancja nie obejmuje:

- mechanicznych, termicznych, chemicznych uszkodzeń sprzętu i wywołanych nimi wad,
- uszkodzeń powstałych w wyniku działania sił zewnętrznych takich jak wyładowania atmosferyczne, zmiana napięcia zasilania i innych zdarzeń losowych,
- nieprawidłowego ustawienia wartości napięcia elektrycznego, zasilanie z nieodpowiedniego gniazda zasilania,
- sznurów połączeniowych, sieciowych, żarówek, baterii, akumulatorów,
- uszkodzeń wyrobu powstałych w wyniku niewłaściwego lub niezgodnego z instrukcją jego użytkowania, przechowywania, konserwacji, samowolnego zrywania plomb oraz wszelkich przeróbek i zmian konstrukcyjnych dokonanych przez użytkownika lub osoby niepowołane,
- roszczeń z tytułu parametrów technicznych wyrobu, o ile są one zgodne z podanymi przez producenta,
- prawidłowego zużycia i uszkodzeń, które mają nieistotny wpływ na wartość lub działanie tego urządzenia.

Karta gwarancyjna bez pieczętki sklepu, daty sprzedaży, nie wypełniona, źle wypełniona, ze śladami poprawek, nieczytelna wskutek zniszczenia, bez możliwości ustalenia miejsca sprzedaży oraz dołączonego dowodu zakupu jest nieważna.

Korzystanie z usług gwarancyjnych nie jest możliwe po upływie daty ważności gwarancji. Gwarancja na części lub całe urządzenie, które są wymieniane kończy się, wraz z końcem gwarancji na to urządzenie.

Wszystkie inne roszczenia, wliczając w to odszkodowania są wykluczone chyba, że prawo przewiduje inaczej. Roszczenia wykraczające poza tą umowę nie są uwzględniane przez tą gwarancję.

Gwarancja na sprzedany towar konsumpcyjny nie wyłącza, nie ogranicza ani nie zawiesza uprawnień kupującego wynikających z niezgodności towaru z umową.

Gwarancja oraz zawarte w niej warunki obowiązują na terenie Rzeczypospolitej Polskiej.

Dystrybutor:

CTC Clatronic Sp. z o.o
ul. Opolska 1 a karczów
49 - 120 Dąbrowa

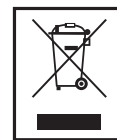

Usuwanie

Znaczenie symbolu „Pojemnik na śmieci“

Należy zadbać o środowisko i nie wyrzucać urządzeń elektrycznych razem z odpadami gospodarstwa domowego.

Stare lub uszkodzone urządzenia elektryczne należy odstawić do miejscich punktów zbiórki.

Prosimy unikać potencjalnych zagrożeń dla zdrowia i środowiska poprzez nieprawidłowe metody utylizacji odpadów.

Przyczyniasz się do recyklingu i innych form utylizacji zużytych urządzeń elektrycznych i elektronicznych.

Informacje na temat punktów zbiórki znajdują się na terenie danego miasta.

Használati utasítás

Köszönjük, hogy a termékünket választotta. Reméljük, elégedetten használja majd a készüléket.

A használati útmutatóban található szimbólumok

Az Ön biztonságára vonatkozó utasítások kifejezetten meg vannak különböztetve. Kérjük, mindenképpen ügyeljen ezekre annak érdekében, hogy elkerülje a baleseteket és a készülék károsodását:

FIGYELMEZTETÉS:

Egészségét károsító veszélyforrásokra figyelmeztet és rámutat a lehetséges sérülési lehetőségekre.

VIGYÁZAT:

Lehetséges veszélyre utal, mely a készülékben vagy más tárgyokban kárt tehet.

MEGJEGYZÉS:

Tippeket és információkat emel ki.

Tartalomjegyzék

Általános megjegyzések	38
Fontos biztonsági utasítások!	38
A készüléken található figyelmeztető címkék	40
A kezelőelemek áttekintése	40
Mikrohullámú sütőbe alkalmas edény	40
Üzembe helyezés	40
A készülék használata	40
Kezelés	41
Tisztítás	41
Műszaki adatok	41
Hulladékkezelés	41

Általános megjegyzések

A készülék használatba vétele előtt gondosan olvassa végig a használati utasítást, és őrizze meg a garancialevéllel, a pénztári nyugtával és lehetőleg a csomagolókartonnal, ill. az abban lévő béléssanyaggal együtt! Amennyiben a készüléket harmadik személynek adja tovább, a használati útmutatót is adja a készülékhez.

- Kizárólag személyi célra használja a készüléket, és csupán arra, amire való! A készülék nem ipari jellegű használatra készült.
- Ne használja a szabadban! Ne tegye ki erős hőhatásnak, közvetlen napsugárzásnak és nedvességnek (semmi esetre se mártsa folyadékba), és óvja az éles széléktől! Ne használja a készüléket vizes kézzel! Ha a készülék vizes vagy nedves lett, azonnal húzza ki a konnektorból.
- Kapcsolja ki a készüléket és mindig húzza ki a csatlakozót a dugaszoló aljzattól (a csatlakozót, ne pedig a vezetékét húzza), ha nem használja a készüléket, tartozékokat szerel fel rá, tisztítja vagy zavart észlel.
- **Ne** működtesse a készüléket felügyelet nélkül! Mindig kapcsolja ki a készüléket, ha elhagyja a helyiséget! Húzza ki a csatlakozót a dugaszoló aljzattól.
- A készüléket és a hálózati kábelt rendszeresen ellenőrizni kell, hogy nincs-e rajta sérülés jele. Ha sérülést lát rajta, a készüléket nem szabad használni.
- Csak eredeti tartozékokat használjon.
- Gyermekai biztonsága érdekében ne hagyja általuk elérhető helyen a csomagolóelemeket (műanyag zacskó, karton, sztiropor stb.).

FIGYELMEZTETÉS!

Kisgyermekeket ne engedjen a fóliával játszani.

Fulladás veszélye állhat fenn!

Fontos biztonsági utasítások!

Szíveskedjék gondosan végigolvasni és további használatra megőrizni!

FIGYELMEZTETÉS:

- A mikrohullámú sütő italok és ételek felmelegítésére szolgál. Ételek vagy ruhák szárítása, vagy elektromos párnák, papucskok, szivacsok, nedves törölrühák vagy már hasonló tárgyak felmelegítése sérüléseket, robbanást vagy tüzet okozhat.
- A mikrosütőt **ne** használjuk **élő** állatok melegítésére.
- Ha az ajtó vagy az ajtó tömítés megsérült, a főzőkészüléket mindaddig nem szabad használni, amíg megfelelő szakképzettségű személy meg nem javította.
- Semmi esetre se próbálja maga javítani a készüléket, hanem keressen fel hozzá engedéllyel rendelkező szakembert! A szakemberen kívül mindenki más számára veszélyes olyan karbantartási és javítási munkát végezni, amihez el kell távolítani azt a borítást, amely védelmet biztosít a mikrohullámú energia okozta sugárterhelés ellen.
- Ha a vezeték sérült, annak cseréjét a veszély elkerülése érdekében a gyártó, szakszerviz vagy képesített szakember végezze el.
- Folyadékokat ne zárt tartályban melegítsen. **ROBBANÁSVESZÉLY!**
- Ne tegye a mikrohullámú sütőt a szekrénybe!
- A készülék megfelelő működéshez elegendő helyet kell biztosítani a légáramláshoz. Hagyjon 20 cm-es távolságot a készülék felett, 10 cm-t hátul és 5 cm-t a készülék két oldalán. Ne takarja le a készüléket. Ne takarja le a készülék nyílásait. Ne szerelje le a lábakat.

FIGYELMEZTETÉS:

- A készüléket úgy helyezze el, hogy a hátoldala a fal felé nézzen.
- Csak a célnak megfelelő edényeket, pl. üvegből, porcelánból, kerámiából, hőálló műanyagból készült edényt, vagy mikrohullámú készülékbe való speciális edényt használjon.
- Ha éghető anyagú, **például műanyag**- vagy papírtartóban melegítenek fel, vagy főznek ételeket a mikrohullámú sütőben, a meggyulladás lehetősége miatt gyakori ellenőrzésre van szükség.
- Ha füst keletkezik, kapcsolja le a készüléket, és húzza ki a hálózatról. Tartsa a készülékajtót zárva, hogy az esetleges lángokat lefojtsa.
- A cumisüvegek és bébiételes üvegek tartalmát fel kell keverni vagy fel kell rázni, és az étel hőmérsékletét fogyasztás előtt ellenőrizni kell. Égési sérülés veszély!
- Sütőruhát vagy konyhai kesztyűt használjon az edények kivételéhez a készülékből. **ÉGÉSI SÉRÜLÉSEK VESZÉLYE!**
- Héjas vagy bőrös élelmiszert, amilyen például a tojás vagy a virsli, továbbá zárt dobozos konzervet stb. nem szabad mikrohullámú sütőben felmelegíteni, mert még azután is felrobbanhat, hogy véget ért a mikrohullámmal való felmelegítés.

FIGYELMEZTETÉS Lassú forrás:

Főzéskor, különösen folyadékok (víz) ismételt felforralásakor megtörténhet, hogy a folyadék ugyan elérte a forrási hőmérsékletet, azonban még nem jelennek meg a jellegzetes gőzgomolyagok. A folyadék nem egyenletesen forr. Ez az ún. lassú forrás az edény kivételekor enyhe rázkódás hatására hirtelen gőzképződést okozhat és a folyadék kifuthat. Égési sérülés veszély! Az egyenletes lassú forrás érdekében helyezzen egy üvegrudat vagy ehhez hasonló, nem fémből készült rudat az edénybe.

- A készüléket nem használhatják 8 évesnél fiatalabb **gyerekek**, valamint csökkent fizikai, érzékelési vagy értelmi képességű személyek, vagy akiknek nincs meg a tapasztalatuk és tudásuk ehhez; kivéve, ha a biztonságukért felelős személy a készülék használatára megtanítja, vagy használat közben felügyeli őket.
- **Gyerekek** ne játsszanak a készülékkel.
- A tisztítást és **karbantartást gyerekek** felügyelet nélkül nem végezhetik.
- Tartsa a készüléket és tápkábelét a 8 évesnél fiatalabb gyerekektől távol.
- Ha az ajtókeret/ajtótömítés és vele szomszédos alkatrészek beszennyeződtek, nedves ruhával gondosan meg kell őket tisztítani.
- Tisztítsa a mikrohullámú sütőt rendszeresen, és távolítsa el belső teréből az ételmaradékokat!
- A készülék hiányos tisztántartása esetén előfordulhat, hogy tönkremegy a felülete, ami befolyásolja a készülék élettartamát, és esetleg veszélyes helyzeteket is eredményezhet.
- Ne használjon semmilyen agresszív karcoló tisztítószerrel vagy éles fém kaparókat az üvegajtó tisztításához. Összekarcolhatja a felületet. Ez összetörheti az üveget.
- Gőztisztítót ne használjon.
- Szintén tartsa be a „Tisztítás” részben megadott utasításokat.
- A készülék az alábbi célokra alkalmas:
 - szilárd és folyékony élelmiszerek megmelegítésére és főzésére
 - szilárd élelmiszerek átsütésére és grillezésére

A készülék háztartásokban és hasonló helyeken használható, mint például:

- üzletek, irodák és más ipari létesítmények személyzeti konyhájában;
- hotelek, motelek és egyéb szálláshelyek vendégei által;
- mezőgazdasági létesítményekben;
- "ágy és reggeli" típusú szálláshelyeken.

A készüléken található figyelmeztető címkék

Vegye figyelembe a mikrohullámú sütő hátoldalán található figyelmeztető címkét:

WARNING - HIGH VOLTAGE
WARNING - MICROWAVE ENERGY DO NOT REMOVE THIS COVER.
DO NOT operate this oven if the door is bent, warped or otherwise damaged and does not close firmly. DO NOT tamper with the door safety interlocks. MAINTENANCE should be carried out only by a qualified serviceman. Remove plug or disconnect from the mains before removing cover.

FIGYELMEZTETÉS - NAGYFESZÜLTSG
FIGYELMEZTETÉS – MIKROHULLÁMÚ ENERGIA
NE TÁVOLÍTSA EL A BURKOLATOT. NE működtesse a készüléket, ha az ajtó elgörbült, eldeformálódott vagy másképpen megsérültés nem zár megfelelően. NE próbálja kinyitni az ajtó biztonsági reteszét. A KARBANTARTÁST csak képzett szervizszakember végezheti. A fedél eltávolítása előtt húzza ki a dugaszt vagy válassa le a készüléket az elektromos hálózatról.

A kezelőelemek áttekintése

- 1 Teljesítményszabályozó
- 2 Időzítő óra
- 3 Ajtónyitó
- 4 Görgőgyűrű
- 5 Ajtózár
- 6 Ablak
- 7 Forgóasztal
- 8 Csillám lap

Mikrohullámú sütőbe alkalmas edény

- A mikrohullámú sütőben való használatra olyan anyag a legalkalmasabb, amely átlátszó és átengedi a mikrohullámokat, hogy azok egyenletesen melegítsék fel az ételt.
- A kerek/ovális edények és tányérok sokkal inkább alkalmasak mint a szögletesek, mert utóbbiakban az étel a sarkokban kifuthat.
- A mikrohullámok nem tudnak áthatolni a fémen, ezért ne használjon fémes edényeket vagy tányérokat.

⚠ VIGYÁZAT:

Ne használjon újrahaznosított anyagból gyártott papírtányért, mert az csekély mértékben fémrészeket tartalmazhat, ami szikrázáshoz vagy égéshez vezethet.

Az alábbi listával megkönnyítjük Önnek az alkalmas mikrosütőedény kiválasztását:

Anyag	Alkalmas mikrohullámhoz
Hőálló üvegedény	igen
Nem hőálló üvegedény	nem
Hőálló kerámiaedény/-tál	igen
Mikrosütőhöz alkalmas műanyag edény	igen
Konyhai papírtörő	igen
Fém tálca	nem
Alumínium fólia és fóliatányér	nem

Üzembe helyezés

- Nyomja meg a gombot az időzítő óra alatt a mikrohullámú sütő ajtajának kinyitására. Az ajtó kitarul.
- Vegye ki az összes tartozékot a sütőtérből, és csomagolja ki. Tegye a görgőgyűrűt a sütőtér süllyesztett területére, és mozgassa előre és hátra, amíg a helyére nem kattann.
- Helyezze a forgótányért a görgőgyűrűre olyan módon, hogy a forgótányért ne lehessen mozgatni.
- Ellenőrizze, nincsenek-e látható sérülések a készüléken, elsősorban az ajtó körül. Bármilyen jellegű sérülést észlel, a készüléket nem szabad üzembe helyezni.
- Ne tegye a készüléket más elektronikus készülékek közvetlen közelébe, hogy elkerülje a más készülékek által kiváltott zavarokat.
- Távolítsa el a készülékházon esetleg lévő védőfóliát.
- A készülék dugaszát szakszerűen felszerelt érintésvédelemmel ellátott konnektorba dugja.

⚠ VIGYÁZAT:

- Ne vegyen ki a sütőtérből vagy az ajtó belső oldalról semmilyen beszerelt részt!
- A csillám lap (8) szintén a készülék része, és nem szabad eltávolítani. Védi a mögötte található elektronikát a szennyeződéstől.

A készülék használata







Tudnivalók

- Az Ön készüléke olyan mikrohullámú sugárral működik, amely nagyon rövid idő alatt felmelegíti az ételben lévő vízmolekulákat. Nincs hőkiszugárzás, így alig barnít a készülék.
- Csak élelmiszereket melegítsen a készülékkel.
- Folyékony zsírban történő sütésre a készülék nem alkalmas.
- Egyszerre csak 1-2 adagot melegítsen, különben a készülék veszít a hatékonyságából.
- Az elkészítési folyamat megszakítása végett állítsa az időmérőt „0”-ra.
- A készülék azonnal teljes mikrohullámú energiával működik, nincs szükség előmelegítésre.
- Mikrohullámú üzemmódban soha ne működtesse a készüléket üresen!
- A mikrohullámú készülék nem helyettesíti a hagyományos tűzheleyet. Alapvetően:

- mélyhűtött/fagyaszott ételek felolvasztására,
- ételek vagy italok gyors felforrósítására/felmelegítésére,
- ételek puhítására szolgál.

Kezelés

1. Tegye a felmelegítendő ételt megfelelő edénybe.
2. Nyissa ki az ajtót, és helyezze az edényt a forgó tányér közepére. Utána zárja be az ajtót. (A készülék biztonsági okokból csak szorosan zárt ajtóval működik.)
3. Állítsa be a kívánt mikrohullámú teljesítményt:

Szimbólum	Feliratozás	Megnevezés	Mikro hullám %-ban*	Alkalmazási terület
 Low	LOW	Melegen tartás	17	Sajt stb. megolvasztása
 M.Low	DEFROST	Felolvasztás	40	Mélyhűtött áru-felolvasztása
 M.Low	M.LOW	Alacsony	48	Továbbfőzés
 Med	MED	Közepes	66	Pl. hús. párolása
 M.High	M.HIGH	Közepesen magas	85	Pl. hús. párolása
 High	HIGH	Magas	100	Gyors felforrósítás

* 100 % = 700 W

4. Állítsa be az időmérőt a szükséges elkészítési időtartamra. Az elkészítési időtartam a behelyezett élelmiszer mennyiségéhez és jellegéhez igazodik. Némi gyakorlattal gyorsan megtanulja, hogy mennyi időre van szükség az elkészítéshez.

MEGJEGYZÉS:

- A mikrohullámú sütőben sokkal gyorsabban megy az elkészítés, mint a tűzhelyen. Ha nem lenne biztos a szükséges időben, inkább kevesebbet állítson be, és ha kell, melegítsen utána.
- Az elkészítési idő beállításával a készülék bekapcsol. Kigyullad a sütőtér-megvilágítás.
- **Ügyeljen rá:** Fedje le az ételt a fedővel.

A beállított idő letelte után a készülék kikapcsol. Jelzőhang szólal meg. Ezután vegye ki az ételt!

Tisztítás

FIGYELMEZTETÉS:

Kapcsolja ki a mikrosütőt és húzza ki a csatlakozót.

VIGYÁZAT:

- Ne használjon drótkéfért vagy más karcoló tárgyakat.
- Ne használjon maró vagy karcoló tisztítószeret.
- A betekintőablak tisztításához ne használjon fém kaparót. A felület összekarcolódhat és esetleg az üveg eltörhet.

A mikrosütő belseje

- Tartsa tisztán a mikrosütő belsejét. A sütő oldalára fröccsent és kifutott folyadékot nedves kendővel le lehet törölni. Ha a sütő nagyon be van szennyeződve, gyenge tisztítószer is használható.

- Törölje le a mikrosütő ablakát kívülről és belülről egy nedves kendővel és rendszeresen távolítsa el a kifutott folyadék által okozott foltokat.

Külső oldal

- A ház külső oldalát csak nedves kendővel tisztítsa. Ügyeljen arra, hogy ne kerüljön víz a ház nyílásaiba, nehogy befolyjon a nedveség a ház belsejébe.
- Kérjük, a kapcsoló tisztításához is csak nedves kendőt használjon.

Tartozékok

- Alkalmanként mossa el az üvegtányért mosogatószerrel vagy a mosogatógépben.
- Rendszeresen tisztítsa meg a görgőgyűrűt, és a belső alsó felületet. Vegye ki a görgőgyűrűt, és enyhe tisztítószerrel kézzel tisztítsa meg. Alaposan szárítsa meg a görgőgyűrűt, majd helyezze vissza a sütőtér belsejébe.

Szagok

- Helyezzen a mikrosütőbe egy vízzel és citromlével töltött mikrosütőhöz alkalmas edényt és melegítse kb. 5 percig, hogy elűzze a kellemetlen szagokat a mikrosütőből. Ezután törölje ki a mikrosütőt egy puha kendővel.

A mikrohullámú sütő világítása

- A mikrosütő lámpájának cseréjével forduljon a közelében lévő szakszervízhez.

Műszaki adatok

Modell:.....MW 2288 CB
 Feszültségellátás:..... 230-240 V~, 50 Hz
 Teljesítményfelvétel: 1200 W
 Méretezési teljesítmény/ Mikrosütő kimeneti teljesítménye:.....700 W / 2450 MHz
 Párolási/főzési térfogat:.....20 liter
 Védelmi osztály:I
 Nettó súly: kb. 10,80 kg

A műszaki és kivitelezési módosítások jogát a folyamatos ter-mékfejlesztés miatt fenntartjuk.

Ezt a készüléket az Európa Tanács minden vonatkozó aktuális irányelve szerint (pl. elektromágnesesség-elviselő képesség vagy kisműködés-elviselő képesség) ellenőrizték, és a legújabb biztonságtechnikai előírások szerint készült.

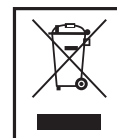

Hulladékkezelés

A „kuka“ piktogram jelentése

Óvja a környezetet, ne a háztartási hulladékkal semmisítse meg az elektromos készülékeket.

A fölösleges vagy hibás elektromos készülékeket a helyi gyűjtőpontokban adja le.

Segítsen elkerülni a helytelen hulladékkezelésből eredő környezeti és egészségügyi hatásokat.

Hozzájárulhat a régi elektromos és elektronikus készülékek újrahasznosításához vagy más módon való hasznosításához.

A gyűjtőpontokról a helyi hatóságok adhatnak felvilágosítást.

Інструкція з експлуатації

Дякуємо, що вибрали наш виріб. Сподіваємось, що ви будете задоволені його можливостями.

Символи в цій інструкції з експлуатації

Задля вашої безпеки подано чіткі застереження. Радимо звернути на них увагу, щоб уникнути нещасних випадків і пошкодження пристрою:

ПОПЕРЕДЖЕННЯ.

Попереджує про загрози для Вашого здоров'я та вказує на можливі ризики травм.

УВАГА.

Вказує на можливі загрози для приладу або інших предметів.

ПРИМІТКА.

Виділяє підказки та інформацію для Вас.

Зміст

Загальні відомості Примітки.....	42
Важлива інформація про безпеку!.....	42
Попереджувальні наклейки на приладі.....	44
Розташування органів керування.....	44
Столовий посуд, придатний для мікрохвильової печі.....	44
Перший запуск.....	44
Користування приладом.....	44
Експлуатація.....	45
Чищення.....	45
Технічні параметри.....	45

Загальні відомості

Перед прийняттям в експлуатацію цього приладу дуже уважно читайте інструкцію з експлуатації та зберігайте її разом з гарантійним талоном, касовим чеком та, по мірі можливості, з картонною коробкою і внутрішньою упаковкою. У разі, що прилад буде передано третім особам, слід передавати його разом з цією інструкцією з експлуатації.

- Використайте прилад виключно в приватних цілях та за передбаченим призначенням. Прилад не призначено для промислового використання.
- Не використовуйте його на вулиці. Оберегайте його від спеки, прямого сонячного опромінювання, вологи (в жодному разі не опускайте у рідину) та гострих кутів. Не користуйтеся приладом з вологими руками. Якщо прилад зволожився або змокрів, невідкладно витягніть штепсельну вилку.
- Вимкніть прилад та обов'язково витягніть вилку з штепсельної розетки (тягніть за штекер, не за кабель), коли не користуєтесь приладом, або монтуєте комплектуючі деталі, або під час чищення або при дефектах.
- **Не** експлуатуйте прилад без огляду. Обов'язково вимкніть прилад, коли ви покидаєте приміщення. Витягніть штепсельну вилку з штепсельної розетки.
- Прилад та кабель живлення слід регулярно обстежити на ознаки пошкоджень. При виявленні пошкоджень приладом заборонено користуватись.
- Користуйтеся виключно оригінальними комплектувальними деталями.
- Для безпеки своїх дітей не залишайте доступними пакувальні матеріали (пластикові пакети, картонні коробки, пенопласт тощо).

ПОПЕРЕДЖЕННЯ!

Не дозволяйте малим дітям гратись із пливкою.
Існує загроза задухи!

Важлива інформація про безпеку!

Уважно прочитайте та збережіть для подальшого використання.

ПОПЕРЕДЖЕННЯ.

- Мікрохвильова піч призначена для підігрівання їжі та напоїв. Спроба сушити продукти, одяг або нагріти електрогрілки, тапочки, губки, вологі ганчірки для прибирання або подібні речі може спричинити травми, займання чи пожежу.
- Мікрохвильова піч **непридатна** для зігрівання живих тварин.
- У разі пошкодження дверцят або ізоляції на них забороняється користуватися мікрохвильовою піччю. Віднесіть її до кваліфікованого спеціаліста для ремонту.
- Не намагайтеся відремонтувати прилад самостійно, це має виконувати кваліфікований спеціаліст. Обслуговування або ремонт, які передбачають знімання кришки, що захищає доквілля від мікрохвиль, небезпечні. Це має виконувати тільки спеціаліст.
- Заміну пошкодженого шнура живлення має виконувати виробник, його сервісний представник або подібні кваліфіковані спеціалісти, щоб уникнути небезпеки.
- Не нагрівайте рідину в закритому посуді. **РИЗИК ВИБУХУ!**
- Не встановлюйте мікрохвильову піч у серванті.
- Щоб надійно функціонувати, приладу потрібно достатньо простору для циркуляції повітря. Залишайте відстань 20 см над приладом, 10 см іззаду та по 5 см з обох боків приладу. Не накривайте піч. Забороняється закривати отвори на приладі. Не знімайте ніжки.

ПОПЕРЕДЖЕННЯ.

- Встановлюйте прилад задньою поверхнею до стіни.
- Користуйтеся тільки придатним посудом, а саме скляним, порцеляновим, керамічним посудом, посудом із жаротривкого пластика або спеціальним посудом для мікрохвильової печі.
- Якщо продукти готуються або нагріваються у **займистих** матеріалах, як то пластик або папір, регулярно перевіряйте мікрохвильову піч, оскільки існує ризик пожежі.
- У разі появи диму вимкніть прилад і вийміть штепсель із розетки. Не відкривайте дверцята, щоб полум'я загасилося.
- Перед вживанням збовтуйте вміст дитячих пляшок і кухлів, також перевіряйте його температуру. Ризик опіків.
- Коли виймаєте посуд, користуйтеся кухонними рушниками або рукавицями. **РИЗИК ОПІКІВ!**
- Не нагрівайте у мікрохвильовій печі продукти у шкаралупі або із шкіркою, наприклад, яйця, сосиски, герметично закриті кухлі тощо, оскільки вони можуть вибухнути навіть після завершення нагрівання мікрохвилями.

ПОПЕРЕДЖЕННЯ затримка кипіння.

Під час кипіння, особливо у разі повторного нагрівання рідин (води), може статися, що температура кипіння досягнена, але характерні бульбашки ще не з'явилися. Рідина не кипить рівномірно. У разі виймання посуду може статися так звана затримка кипіння, що проявляється у раптовому утворенню бульбашок у разі удару посуду, що спричиняє збігання води. Серйозний ризик опіків! Щоб добитися рівномірного кипіння, вставте скляну паличку або подібний предмет (не металевий) у посуд.

- Цей пристрій може використовуватись **дітьми**, старшими 8 років, і особами з обмеженими фізичними, сенсорними або розумовими здібностями, чи особами без достатнього досвіду і знань, якщо вони використовують пристрій під наглядом або були проінструктовані щодо використання пристрою в безпечний спосіб і зрозуміли його небезпеку.
- **Діти** не повинні гратися з пристроєм.
- **Чищення і обслуговування** пристрою не повинні виконуватись дітьми без нагляду дорослих.
- Тримайте пристрій та його кабель живлення поза зоною досяжності дітей, молодших 8 років.
- Будь-який бруд на рамі/ізоляції дверцят і на суміжних частинах треба видалять вологою ганчіркою.
- Регулярно мийте мікрохвильову піч і видаляйте усі рештки продуктів із середини.
- Якщо прилад не чистити, поверхня може пошкодитися, що вплине на термін експлуатації та може створити небезпечні ситуації.
- Не користуйтеся сильнодіючими абразивними миючими засобами або металевими шкребками, щоб почистити скло дверцят. Так ви можете подряпати поверхню та пошкодити скло.
- Не користуйтеся пароочищувачами.
- Дотримуйтеся інструкцій із розділу "Чищення".
- Цей прилад призначено для
 - нагрівання та приготування твердих або рідких продуктів
 - смаження та приготування на грилі твердих продуктів.

Прилад призначено для побутового використання, як то:

- на кухнях магазинів, офісів тощо;
- відвідувачами готелів, мотелів та подібного житла;
- у сільськогосподарських приміщеннях;
- у готелях, які надають номер плюс сніданок.

Попереджувальні наклейки на приладі

Зверніть увагу на попереджувальну наклейку іззаду на мікрохвильовій печі:

WARNING - HIGH VOLTAGE
WARNING - MICROWAVE ENERGY DO NOT REMOVE THIS COVER.
DO NOT operate this oven if the door is bent, warped or otherwise damaged and does not close firmly. DO NOT tamper with the door safety interlocks. MAINTENANCE should be carried out only by a qualified serviceman. Remove plug or disconnect from the mains before removing cover.

ПОПЕРЕДЖЕННЯ: ВИСОКА НАПРУГА
ПОПЕРЕДЖЕННЯ: ЕНЕРГІЯ МІКРОХВИЛЬ НЕ ЗНІМАТИ ЦЮ КРИШКУ.
ЗАБОРОНЯЄТЬСЯ користуватися цією пічкою, якщо дверцята нахилені, деформовані або пошкоджені і щільно не закриваються. ЗАБОРОНЯЄТЬСЯ вносити зміну в запобіжні замки дверцят. ОБСЛУГОВУВАННЯ має виконувати тільки кваліфікований спеціаліст. Перед тим як зняти кришку, від'єднайте прилад від мережі живлення.

Розташування органів керування

- 1 Регулятор потужності
- 2 Таймер
- 3 Кнопка відкривання дверцят
- 4 Кільце з роликками
- 5 Замок дверцят
- 6 Оглядове вікно
- 7 Поворотна таця
- 8 Слюдяна пластина

Столовий посуд, придатний для мікрохвильової печі

- Найкращий матеріал для використання у мікрохвильовій печі — прозорий і той, що дає можливість мікрохвильовій енергії рівномірно нагрівати їжу.
- Краще користуватися круглими/овальними тарілками, а не прямокутними, оскільки продукти у кутах можуть розваритися.
- Мікрохвилі не проходять через метал, тому не користуйтеся металевим посудом або тарілками.

⚠ УВАГА.

Не користуйтеся паперовими тарілками, виготовленими із вторинної сировини, оскільки ці матеріали можуть містити дрібні металеві частки, які можуть спричинити іскріння або пожежу.

Перелік нижче допоможе вибрати придатний для мікрохвильової печі посуд:

Матеріал	Придатний для Мікрохвильова піч
Жаротривкий скляний посуд	так
Нежаротривкий скляний посуд	ні
Жаротривкий керамічний посуд/тарілка	так
Пластиковий посуд для мікрохвильової печі	так
Паперовий рушник	так
Металева таця	ні
Алюмінієва фольга та алюмінієві ємності	ні

Перший запуск

- Натисніть кнопку під таймером, щоб відкрити дверцята печі. Дверцята відкриються.
- Вийміть усе приладдя з камери для приготування та пакувальні матеріали. Покладіть кільце з роликками у заглиблення камери для приготування та прокрутіть його вперед-назад, воно із клацанням стане на місце.
- Покладіть поворотну тацю на кільце з роликками так, щоб вона не рухалася.
- Перевірте прилад на предмет видимих пошкоджень, особливо біля дверцят. У разі виявлення будь-якого пошкодження, забороняється користуватися приладом.
- Щоб уникнути завад від інших приладів під час роботи мікрохвильової печі, не встановлюйте її у безпосередній близькості до інших електронних приладів.
- Зніміть з корпусу усю захисну фольгу.
- Вставте штепсель у розетку, встановлену належним чином.

⚠ УВАГА.

- Не виймайте будь-які встановлені частини із середини печі або із середини дверцят!
- Слюдяна пластина (8) також є частиною приладу, не виймайте її. Вона захищає електроніку від бруду.

Користування приладом

Що потрібно знати про роботу мікрохвильової печі

- Цей прилад випромінює енергію мікрохвиль, яка нагріває краплі води у продуктах за дуже короткий час. Відсутнє теплове випромінювання і, відповідно, смаження майже не відбувається.
- Прилад придатний тільки для розігрівання харчових продуктів.
- Прилад не придатний для випікання на топкому жирі.
- Нагрівайте тільки 1-2 порції за раз. Інакше робота мікрохвильової печі буде менш ефективна.
- Щоб зупинити процес приготування, встановіть таймер у положення "0".
- Мікрохвилі одразу випромінюються на максимальній частоті. Попереднє нагрівання непотрібне.
- Забороняється запускати піч за відсутності у ній продуктів.
- Мікрохвильова піч не замінює звичайну плиту. Зазвичай вона використовується для:

- Розморожування продуктів;
- Швидкого розігрівання/нагрівання їжі або напоїв;
- Приготування страв.

Експлуатація

1. Покладіть продукт для розігрівання у придатний посуд.
2. Відкрийте дверцята та поставте посуд у середину скляної тарілки. Закрийте дверцята. (З міркувань безпеки піч працює тільки при щільно закритих дверцятах.)
3. За потреби встановіть потрібний рівень потужності:

Позначка	Маркування	Опис	Потужність мікрохвильової печі у %*	Область застосування
 Low	LOW	Розігрівання	17	Плавлення сиру тощо.
	DEFROST	Розморожування	40	Розморожування продуктів
 M.Low	M.LOW	Низька	48	Тривале приготування
 Med	MED	Середня	66	Приготування, наприклад, м'яса
 M.High	M.HIGH	Вище середньої	85	Приготування, наприклад, м'яса
 High	HIGH	High	100	Швидке нагрівання

* 100 % = 700 Вт

4. Встановіть таймером час приготування. Час приготування залежить від кількості та консистенції продуктів. Ви швидко навчитеся визначати час приготування.

ПРИМІТКА.

- Приготування їжі у мікрохвильовій печі значно швидше, ніж на звичайній плиті. Встановлюйте мінімальний час приготування, якщо ви не впевнені, а за потреби продовжити приготування.
- Після встановлення часу приготування піч починає роботу автоматично. В середині печі вмикається світло.
- **Примітка:** Накрийте продукти кришкою.

Коли час спливає, піч автоматично вимикається. Буде чути звуковий сигнал. Вийміть продукти.

Чищення

ПОПЕРЕДЖЕННЯ.

Вимкніть мікрохвильову піч і витягніть штепсель із розетки.

УВАГА.

- Не користуйтеся будь-яким дряпальними щітками або іншими абразивними предметами.
- Не користуйтеся кислотними або абразивними миючими засобами.
- Не користуйтеся металевими шкребками, щоб почистити оглядове вікно. Це може подряпати поверхню, а скло може тріснути.

Усередині

- Тримайте піч чистою у середині. Бризки та збігли рідини на стінах печі витирайте вологою ганчіркою. У разі сильного забруднення можна скористуватися м'яким миючим засобом.
- Регулярно протирайте оглядове вікно із середини та ззовні вологою ганчіркою, щоб видалити бризки та плями від збіглих рідин.

Ззовні

- Зовнішні стіни мікрохвильової печі протирайте вологою ганчіркою. Уникайте потрапляння води в отвори на корпусі та у середину приладу.
- Перемикачі протирайте тільки вологою ганчіркою.

Приладдя

- Скляну тарілку потрібно час від часу мити миючим засобом для посуду або у посудомийній машині.
- Регулярно мийте кільце з роликками та внутрішню нижню поверхню. Вийміть кільце з роликками та помийте його вручну м'яким миючим засобом. Ретельно висушіть кільце з роликками, а потім встановіть його назад у піч.

Запахи

- Щоб видалити будь-які неприємні запахи у мікрохвильовій печі, поставте у середину тарілку, придатну для використання у мікрохвильовій печі, з водою та соком лимону і нагрівайте її близько 5 хвилин. Потім протріть піч м'якою ганчіркою.

Освітлення у печі

- За потреби замінити лампочку зверніться до спеціалізованої майстерні.

Технічні параметри

Модель:.....MW 2288 СВ
 Живлення:230-240 В~, 50 Гц
 Енергоспоживання:1200 Вт
 Номінальна вихідна потужність мікрохвильової печі:.....700 Вт/2450 МГц
 Внутрішній об'єм:.....20 літрів
 Клас захисту:.....I
 Маса нетто:.....прибл. 10,80 кг

Право на технічні зміни та зміни у дизайні зберігається продовж процесу розробки продукту.

Цей пристрій сертифіковано відповідно до діючих норм РЄ, наприклад норм електромагнітної сумісності і низької напруги, і сконструйовано відповідно до останніх характеристик із техніки безпеки.

Руководство по эксплуатации

Спасибо за выбор нашего продукта. Надеемся, он вам понравится.

Символы применяемые в данном руководстве пользователя

Важные рекомендации для обеспечения вашей безопасности обозначены по особенному. Обязательно следуйте этим рекомендациям, чтобы предотвратить несчастный случай или поломку изделия:

ПРЕДУПРЕЖДЕНИЕ:

Предупреждает об опасности для здоровья и возможном риске получения травмы.

ВНИМАНИЕ:

Указывает на возможную опасность для изделия и других окружающих предметов.

ПРИМЕЧАНИЯ:

Дает советы и информацию.

Содержание

Общая информация.....	46
Важные указания по технике безопасности!.....	46
Предупреждающие ярлыки на приборе	48
Обзор деталей прибора	48
Посуда для микроволновой печи.....	48
Подготовка к работе.....	48
Порядок пользования	49
Порядок работы.....	49
Чистка.....	49
Технические данные.....	50

Общая информация

Перед началом эксплуатации прибора внимательно прочитайте прилагаемую инструкцию по эксплуатации и сохраните ее в надежном месте, вместе с гарантийным талоном, кассовым чеком и, по возможности, картонной коробкой с упаковочным материалом. Если даете кому-либо попользоваться прибором, обязательно дайте впридачу данную инструкцию по эксплуатации.

- Пользуйтесь прибором только частным образом и по назначению. Прибор не предназначен для коммерческого использования.
- Не пользуйтесь прибором под открытым небом. Предохраняйте прибор от жары, прямых солнечных лучей, влажности (ни в коем случае не погружайте его в воду) и ударов об острые углы. Не прикасайтесь к прибору влажными руками. Если прибор увлажнился или намок, тут же выньте вилку из розетки.
- После эксплуатации, монтаже принадлежностей, чистке или поломке прибора всегда вынимайте вилку из розетки (тяните за вилку, а не за кабель).
- **Не** оставляйте включенные электроприборы без присмотра. Выходя из помещения всегда выключайте прибор. Выньте штекер из розетки.
- Прибор и кабель сетевого питания необходимо регулярно обследовать на наличие следов повреждения. При обнаружении повреждения пользоваться прибором запрещается.
- Используйте только оригинальные запчасти.
- Из соображений безопасности для детей не оставляйте лежать упаковку (пластиковые мешки, картон, пенопласт и т.д.) без присмотра.

ПРЕДУПРЕЖДЕНИЕ!

Не позволяйте детям играть с полиэтиленовой пленкой.
Опасность удушья!

Важные указания по технике безопасности!

Пожалуйста, тщательно прочитайте и сохраните для дальнейшего пользования.

ПРЕДУПРЕЖДЕНИЕ:

- Микроволновая печь предназначена для разогрева еды и напитков. Сушка продуктов или одежды, нагревание электрических подушек, тапочек, губок, мокрой ветоши и подобных предметов может привести к травме, взрыву или пожару.
- Запрещается сушить/согреть в микроволновой печи **живых животных**, она для этого **не предусмотрена**.
- Если дверца или уплотнения дверцы повреждены, запрещается дальнейшая эксплуатация печи, пока она не будет отремонтирована обученным для этого специалистом.
- Ни в коем случае не ремонтируйте печь самостоятельно, а обратитесь к авторитетному специалисту. Всем другим, кроме специалисту, опасно проводить какие-либо ремонтные или регламентные работы, так как это требует удаления обшивки, которая защищает от облучения микроволновым излучением.
- Если шнур питания поврежден, во избежание опасности замену должен производить изготовитель, сервисный представитель или другой квалифицированный специалист.
- Не разогревайте жидкости в закрытых банках или сосудах. **ОПАСНОСТЬ ВЗРЫВА!**
- Ни в коем случае не ставьте микроволновую печь в шкаф.
- Вокруг прибора необходимо обеспечить достаточное пространство для циркуляции воздуха, чтобы прибор работал надежно. Над прибором должно быть 20 см, 10 см сзади и 5 см с каждой стороны от прибора. Запрещается накрывать прибор. Запрещается блокировать отверстия в приборе. Не снимайте основание.

ПРЕДУПРЕЖДЕНИЕ:

- Устанавливайте прибор задней стороной к стене.
- Пользуйтесь только посудой из подходящих материалов таких как: стекло, фарфор, керамика, жаростойкая пластмасса или пользуйтесь специальной посудой для микроволновых печей.
- Разогревая или варя пищу в упаковке из **горючих материалов**, например из пластмассы или бумаги, необходимо постоянно наблюдать за процессом, по причине возможного возгорания их.
- Если из духовки начнет выступать дым, то выключите печь и выньте вилку из розетки. Дверца должна оставаться закрытой, чтобы удушить очаг возгорания.
- Содержимое детских бутылочек и баночек с детским питанием обязательно перемешать или взболтать, а также проверить их температуру. Опасность получения ожогов!
- Чтобы вытащить контейнер из печи, используйте прихватки или рукавицы. **ОПАСНОСТЬ ПОЛУЧЕНИЯ ОЖОГОВ!**
- Продукты питания со скорлупой или в шкурке, как яйца или колбасы, консервы в закрытых стеклянных банках и т.д. запрещается разогревать в микроволновой печи, так как они могут взорваться, даже после окончания разогревание микроволновой энергией.

ПРЕДУПРЕЖДЕНИЕ Затяжное закипание:

Во время варки, особенно во время разогревания жидкостей (воды) может случиться, что температура кипения будет достигнута, однако типичные для этого процесса пузырьки пара не появляются. Жидкость кипит не равномерно. Это, так называемое затяжное закипание, может привести к тому, что после снятия посуды с жидкостью от легкого встряхивания неожиданно начнут образовываться паровые пузыри и она вскипит. Опасность получения ожогов! Для достижения равномерного кипения вставьте в посуду стеклянную палочку или ей подобный не металлический предмет.

- Это устройство может использоваться **детьми** с 8 лет и людьми с ограниченными физическими, осязательными и умственными способностями, а также людьми без опыта и знаний, если они находятся под присмотром или были проинструктированы об использовании устройства безопасным образом и понимают возможные угрозы.
- **Детям** не разрешается играть с устройством.
- Чистка и **уход** за прибором не должны проводиться **детьми** без надзора.
- Располагайте печь и сетевой шнур вне досягаемости детей младше 8 лет.
- Если рамка дверцы/уплотнения дверцы и соседние к ним части загрязнились, их необходимо тщательно прочистить влажной тряпкой.
- Чистите микроволновую печь регулярно и удаляйте остатки пищи из ее внутренности.
- Запущенные загрязнения микроволновой печи могут привести к разрушению ее поверхностей, что влияет на срок службы печи, а при стечении обстоятельств создать опасную ситуацию.
- Для чистки стекла дверцы не используйте агрессивные абразивные чистящие средства или острые металлические скребки. Вы можете поцарапать поверхность. Это может повредить стекло.
- Не используйте очистку паром.
- Также соблюдайте инструкции, данные в главе «Чистка».
- Этот прибор предназначен:
 - для подогревания и тушения твёрдых и жидких продуктов питания,
 - для запекания и жаренья на гриле твёрдых продуктов питания.

Устройство предназначено для домашнего использования и подобных условий:

- кухни в магазинах, офисах и других рабочих помещениях;
- клиентами в отелях, мотелях и других подобных заведениях;
- в сельскохозяйственных условиях;
- в заведениях, предоставляющих ночлег и завтрак.

Предупреждающие ярлыки на приборе

Просим внимательно прочесть информацию на предупреждающем ярлыке на задней стороне микроволновой печи:

WARNING - HIGH VOLTAGE
WARNING - MICROWAVE ENERGY DO NOT REMOVE THIS COVER.
DO NOT operate this oven if the door is bent, warped or otherwise damaged and does not close firmly. DO NOT tamper with the door safety interlocks. MAINTENANCE should be carried out only by a qualified serviceman. Remove plug or disconnect from the mains before removing cover.

ПРЕДУПРЕЖДЕНИЕ – ВЫСОКОЕ НАПРЯЖЕНИЕ
ПРЕДУПРЕЖДЕНИЕ – МИКРОВОЛНОВАЯ ЭНЕРГИЯ ЗАПРЕЩАЕТСЯ СНИМАТЬ ЭТУ КРЫШКУ.
ЗАПРЕЩАЕТСЯ использовать микроволновую печь, если дверца погнута, деформирована или повреждена и закрывается не плотно. ЗАПРЕЩАЕТСЯ нарушать блокировки безопасности дверцы. ТЕХНИЧЕСКОЕ ОБСЛУЖИВАНИЕ должен проводить только квалифицированный сервисный мастер. Перед снятием крышки выдергивайте вилку из розетки или отключайте сетевое питание.

Обзор деталей прибора

- 1 Регулятор мощности
- 2 Часовой механизм
- 3 Открывание дверцы
- 4 Скользящее кольцо
- 5 Замок дверцы
- 6 Смотровое окошко
- 7 Вращающаяся тарелка-подставка
- 8 Листовой миканит

Посуда для микроволновой печи

- Идеальной посудой для микроволновой печи является посуда из прозрачного материала, который ко всему еще и позволяет микроволнам равномерно прогревать пищу.
- Груглые/овальные блюда подходят больше для этой цели, чем угловатые, так как в углах пища может подгореть.
- Микроволны не могут проникнуть через металл, по этой причине нельзя применять металлическую посуду.

⚠ ВНИМАНИЕ:

Не применяйте также разовую картонную посуду, сделанную из макулатуры, она может содержать металлические вкрапления, что может привести к искрообразованию и возгоранию.

Ниже приведенный список поможет вам подобрать подходящую посуду для микроволновой печи:

Материал посуды	Годится для режимов Микроволновка
Жаростойкая стеклянная посуда	да
Нежаростойкая стеклянная посуда	нет
Жаростойкая керамическая посуда	да
Пластмассовая посуда для микроволновых печей	да

Материал посуды	Годится для режимов Микроволновка
Кухонный пергамент	да
Металлический поднос	нет
Алюминиевая фольга и посуда из фольги	нет

Подготовка к работе

- Для открывания дверцы микроволновой печи нажмите кнопку под таймером. Дверца распахнется.
- Вытащите все аксессуары из внутренней емкости печи и распакуйте их. Положите скользящее кольцо в углубление внутри печи, пока оно не будет плотно установлено в пазу.
- Установите вращающуюся тарелку-подставку на кольцо так, чтобы тарелка не могла вращаться.
- Проконтролируйте печь на видимые повреждения, особенно в области дверцы. При наличии каких-либо повреждений печь ни в коем случае не включать.
- Чтобы предотвратить помехи на другие электронные приборы, не ставьте печь в непосредственной близости от них.
- Удалите с корпуса защитную фольгу.
- Вставьте вилку в заземленную розетку с напряжением сети, установленную в соответствии с предписаниями.

⚠ ВНИМАНИЕ:

- Ни в коем случае не удаляйте какие-либо прикрученные детали из духовки или с дверцы печи!
- Листовой миканит (8) также является частью прибора и его нельзя убирать. Оно защищает электронные компоненты, расположенные под ним, от загрязнений.

Порядок пользования

Познавательное к теме микроволновая печь

- Печь работает с микроволновым излучением, которое в короткое время разогревает частички воды, находящиеся в пище. Здесь нет теплового излучения и таким образом поджаристая корочка не образуется.
- Разогревайте в печи только продукты питания.
- Печь не предназначена для обжаривания продуктов в масле.
- За один раз разогревайте только 1-2 порции. Иначе печь потеряет эффективность.
- Для прерывания процесса разогревания поставьте, пожалуйста, таймер в положение "0".
- Микроволновая печь работает с момента включения на полную мощность. Предварительное разогревание поэтому излишне.
- Ни в коем случае не включайте микроволновую печь пустой.
- Микроволновая печь не заменяет обычной печи. Она служит в основном для:
 - размораживания продуктов
 - быстрого нагревания/разогревания пищи и напитков
 - тушения продуктов.

Порядок работы

1. Уложите еду, предназначенную для разогревания, в подходящую посуду.
2. Откройте дверцу микроволновой печи и поставьте блюдо на середину стеклянной тарелки. Закройте, пожалуйста, дверцу. (Из соображений безопасности, прибор включается только с плотно закрытой дверцей.)
3. Установите необходимую мощность микроволновки:

Символ	Надписи	Наименование	Мощность микроволновой в %	Область применения
 Low	LOW	Подогревание	17	Плавление сыра и т.д.
 M.Low	DEFROST	Размораживание	40	Размораживание продуктов
 Med	M.LOW	Низкий	48	Доваривание
 M.High	MED	Средний	66	Тушение к примеру мяса
 High	M.HIGH	Средневысокий	85	Тушение к примеру мяса
 High	HIGH	Высокая	100	Быстрое нагревание

* 100 % = 700 ватт

4. Установите при помощи часового механизма необходимое время готовки. Время готовки устанавливается исходя из количества и специфических особенностей продукта. Со временем Вы приобретёте опыт и сможете быстро определять необходимое время готовки.

И ПРИМЕЧАНИЯ:

- При готовке в микроволновой печи всё происходит гораздо быстрее чем в нормальной печи. Поэтому, если Вы не уверены, устанавливайте время готовки меньше чем надо, и при необходимости доведите продукт до готовности дополнительным включением.

И ПРИМЕЧАНИЯ:

- После установления времени готовки, прибор включается. Одновременно включается освещение духовки.
- **Внимание:** Накрывайте продукты крышкой.

По окончании установленного времени микроволновка выключится. Раздастся сигнал об окончании. Выньте блюдо из микроволновки.

Чистка

⚠ ПРЕДУПРЕЖДЕНИЕ:

Выключите микроволновую печь и выньте вилку из розетки.

⚠ ВНИМАНИЕ:

- Запрещается использовать проволочную щетку и другие абразивные предметы.
- Запрещается использовать кислотные или абразивные реагенты.
- Запрещается использовать металлический скребок для чистки смотрового окошка. Поверхность может поцарапаться, а стекло может разбиться.

Внутренняя емкость печи

- Внутренность печи должна быть всегда чистой. Пятна от брызг и вытекших жидкостей на стенках печи можно удалить при помощи влажной тряпки. Если печь сильно загрязнилась, то для ее очистки допускается применять несильные моющие средства.
- Протрите смотровое окошко внутри и снаружи влажной тряпкой, регулярно удаляйте со стекла пятна от брызг и вытекших жидкостей.

Наружные стенки

- Наружные стенки корпуса печи разрешается протирать только влажной тряпкой. Смотрите, чтобы вода не попала в отверстия корпуса и не проникла во внутрь его.
- Для очистки переключателей пользуйтесь также только влажной тряпкой.

Принадлежности

- Время от времени рекомендуется чистить также стеклянное блюдо, используя моющее средство для посуды или промойте его в посудомоечной машине.
- Регулярно мойте скользящее кольцо и внутреннюю поверхность печи. Вытащите кольцо и вымойте его вручную с помощью мягкого моющего средства. Высушите тщательно кольцо, затем установите его обратно в нижнюю часть внутренней емкости печи.

Запахи

- Чтобы удалить неприятные запахи из микроволновой печи, поставьте в нее чашу из подходящего материала наполненную водой с лимонным соком и включите ее примерно на 5 минут. После этого протрите печь мягкой и чистой тряпкой.

Внутреннее освещение

- Если возникнет необходимость починить внутренне освещение печи, обратитесь за помощью в ближайшую ремонтную мастерскую.

Технические данные

Модель:MW 2288 СВ
Электропитание:230-240 В~, 50 Гц
Потребляемая мощность: 1200 ватт
Оцененная-вых. мощность микроволнового
излучения: 700 ватт / 2450 МГц
Емкость духовки: 20 литров
Класс защиты: I
Вес нетто:прибл. 10,80 кг

Сохранено право на технические и конструкционные изменения в рамках продолжающейся разработки продукта.

Это изделие прошло все необходимые и актуальные проверки, предписанные директивой СЕ, к прим. на электромагнитную совместимость и соответствие требованиям к низковольтной технике, оно было также сконструировано и построено с учетом последних требований по технике безопасности.

الملحقات

- يجب تنظيف اللوحة الزجاجية من حين لآخر باستخدام سائل تنظيف أو في غسالة الأطباق.
- قم بتنظيف الحلقة الدوارة والسطح السفلي الداخلي بانتظام قم بفك الحلقة الدوارة وتنظيفها يدويًا باستخدام أحد المنظفات المعتدلة. قم بتجفيف الحلقة الدوارة بكاملها ثم أعد تركيبها أعلى السطح السفلي لغرفة الطهي.

الروائح

- لإزالة أي روائح غير مستحبة التي قد تنبعث من الميكرويف، ضع طبقًا مملوئًا بالماء وعصير الليمون المناسب لاستخدام الميكرويف في الفرن وقم بتسخينه لمدة 5 دقائق. ثم امسح الفرن بقطعة قماش ناعمة.

مصباح الفرن

- إذا كنت تحتاج إلى استبدال المصباح في الفرن، يُرجى الاتصال بورشة متخصصة بالقرب منك.

البيانات الفنية

الطراز	MW 2288 CB
مزود الطاقة:	240-230 فولت، 50 هرتز ز
استهلاك الطاقة:	1200 وات
معدل خرج طاقة فرن الميكرويف:	700 وات/2450 ميغا هرتز
سعة الفتحة:	20 لتر
فئة الحماية:	1
الوزن الصافي:	10.80 كجم تقريبًا

نحتفظ بالحق في إجراء تغييرات فنية وتصميمية في سياق التطوير المستمر لمنتجاتنا.

هذا الجهاز متوافق مع جميع توجيهات السلع الإلكترونية مثل التوجيه الخاص بالتوافق الكهرومغناطيسي والجهد المنخفض، وتم تصنيعه طبقًا لتعليمات المحافظة على السلامة الأخيرة.

مجال الاستخدام	الميكرويف الكهربائي بالنسبة المئوية %*	الوصف	التصنيف	رمز
إذابة الجبن الخ.	17	التسخين	LOW	
إزالة الجليد من على الطعام المجمد	40	إزالة الجليد	DEFROST	
الطهي المستمر	48	منخفضة	M.LOW	
الطهي مثل اللحم	66	متوسطة	MED	
الطهي مثل اللحم	85	عالية متوسطة	M. HIGH	
التسخين السريع	100	عالية	HIGH	

* 100 % = 700 وات

4. ضبط وقت الطهي المطلوب باستخدام المؤقت. يعتمد وقت الطهي على كمية ومكونات المحتويات الموجودة داخل الفرن. سنتعلم قريبًا بقليل من التدريب أن تقدر وقت الطهي.

ملاحظة:

- يُعد إعداد الطعام في فرن الميكرويف أسرع بكثير من الموقد التقليدي. اضبط وقت الطهي على مستوى منخفض إذا كنت غير متأكد وتابع الطهي مرة أخرى إذا لزم الأمر.
- بمجرد ضبط وقت الطهي يقوم الفرن بالتشغيل الذاتي. يضيء الضوء داخل الفرن.
- يُرجى ملاحظة ما يلي: قم بتغطية الطعام بغطاء.

عند انتهاء الوقت سيتوقف الفرن تلقائيًا. ويُسمع صوت. عندئذ يجب إزالة الطعام.

التنظيف

تحذير:

قم بإيقاف تشغيل الميكرويف وانزع القابس الرئيسي.

تنبيه:

- لا تستخدم أي فرش سلكية أو أي مواد أخرى كاشطة.
- لا تستخدم أي منظفات حمضية أو كاشطة.
- لا تستخدم مكشط معدني في تنظيف نافذة العرض. فالسطح قد يتم خدشه ومن المحتمل حدوث كسر بالزجاج.

الداخل

- احتفظ بداخل الفرن نظيفًا. يمكن إزالة الأشياء المتناثرة والسوائل المتدفقة من على جدران الفرن باستخدام قطعة قماش مبللة. إذا كان الفرن متسخًا جدًا يمكن استخدام منظف مخفف.
- امسح نافذة العرض من الداخل والخارج باستخدام قطعة قماش مبللة وأزل الأشياء المتناثرة والبقع من السوائل المتدفقة بانتظام.

الجدران الخارجية

- يجب تنظيف الجدران الخارجية في الميكرويف بقطعة قماش مبللة. يُرجى التأكد من عدم دخول أي ماء داخل الفتحات في المبيت وبالتالي داخل الجهاز.
- يجب تنظيف المفاتيح أيضًا باستخدام قطعة قماش مبللة.

البطاقات اللاصقة التحذيرية الموجودة على الجهاز

يرجى قراءة البطاقة اللاصقة التحذيرية الموجودة في مؤخرة فرن الميكرويف:

تحذير- فولت عالي
تحذير- طاقة الميكرويف
لا تنزع هذا الغطاء.
لا تقم بتشغيل هذا الفرن في حال كان الباب مائلاً أو مُعوجاً أو بطريقة أخرى تالفاً. ولا ينغلق بإحكام.
لا تقم بالعبث في أقفال سلامة الباب.
يتعين إجراء الصيانة من قبل فني تصليح مؤهلين فحسب.
قم بإزالة القابس أو قم بفصله من الموصل الرئيسي قبل إزالة الغطاء.

WARNING - HIGH VOLTAGE
WARNING - MICROWAVE ENERGY DO NOT REMOVE THIS COVER.
DO NOT operate this oven if the door is bent, warped or otherwise damaged and does not close firmly. DO NOT tamper with the door safety interlocks. MAINTENANCE should be carried out only by a qualified serviceman. Remove plug or disconnect from the mains before removing cover.

- ثبت الصينية الدوارة على الحلقة الدوارة بالطريقة التي من شأنها تعمل على عدم تحريك الصينية الدوارة بعد ذلك.
- افحص الجهاز للتحقق من أي تلف مرئي، خاصة منطقة في منطقة الباب. لا يجب استخدام الماكينة عند اكتشاف تلف بها.
- لتجنب حدوث أي تداخل مع الماكينات الأخرى أثناء تشغيل فرن الميكرويف، لا تضع الفرن في المنطقة المجاورة المباشرة لأي أجهزة كهربائية أخرى.
- أزل أي رقائق معدنية واقية قد تكون ملتصقة بالمبيت.
- أدخل القابس الرئيسي داخل مقيس الطاقة المُركب بقوة.

مكان عناصر التحكم

1	وحدة تحكم الطاقة
2	المؤقت
3	مفتاح الباب
4	الحلقة الدوارة
5	قفل الباب
6	نافذة عرض
7	الصينية الدوارة
8	صفحة الميكا

⚠ تنبيه:

- لا تقم بإزالة أي من الأجزاء المُركبة داخل الفرن أو أي شيء من داخل الباب!
- تُعد صفحة الميكا (8) جزءاً من الجهاز أيضاً ويجب عدم إزالتها فهي تحمي العنصر الإلكتروني الكائن خلفها من وصول الأوساخ إليه.

أدوات المائدة المناسبة للميكرويف

- المواد المثالية للاستخدام في الميكرويف هي المواد الشفافة والتي تتيح للميكرويف الإشعاع لتسخين الطعام على نحو متساوٍ.
- تُعد الأطباق المستديرة أو البيضاوية مناسبة أكثر من الأطباق مستطيلة الشكل لأن قد يتعرض الطعام الموجود في الجوانب إلى الحرق.
- لا يمكن للميكرويف أن يخرق المعادن، لذلك يجب عدم استخدام أي أوعية أو أطباق معدنية.

⚠ تنبيه:

لا تستخدم أي أطباق ورقية مصنوعة من مواد مُعاد تدويرها لأنها قد تحتوي على كميات صغيرة من المعادن، مما قد يؤدي إلى حدوث شرارات أو حرائق.

القائمة التالية مخصصة لمساعدتك في اختيار أدوات المائدة المناسبة:

مناسبة من أجل الميكرويف	المادة
نعم	وعاء زجاجي مقاوم للحرارة
لا	وعاء زجاجي غير مقاوم للحرارة
نعم	وعاء/طبق خزف مقاوم للحرارة
نعم	أوعية بلاستيكية مناسبة لاستخدام الميكرويف
نعم	مناديل المطبخ
لا	صينية معدنية
لا	رقائق من الألومنيوم وأوعية مصنوعة من الرقائق المعدنية

استخدام الجهاز

ما يجب أن تعرفه عن تشغيل الميكرويف

- يعمل جهازك بإشعاع الميكرويف، الذي يقوم بتسخين جسيمات الماء في الطعام في وقت قصير جداً. لا يوجد إشعاع تسخين ومن ثم لا يوجد أي تحمير.
- يجب استخدام هذا الجهاز في تسخين الطعام فقط.
- الجهاز غير مناسب للخبز في الدهون العائمة.
- يجب تسخين من قطعة إلى قطعتين فقط في نفس الوقت. وإلا سيصبح الميكرويف أقل كفاءة.
- لإيقاف عملية الطهي، أدر المؤقت على "0".
- توفر أجهزة الميكرويف مستويات الطاقة الكاملة الخاصة بها على الفور. لذلك - بعد التسخين المسبق غير ضروري.
- لا تُشغل وظيفة الميكرويف أبداً عندما يكون الميكرويف فارغاً.
- لا يحل فرن الميكرويف محل الموقد التقليدي الخاص بك. يُستخدم الميكرويف أساساً في:
- إزالة الجليد من الطعام المُجمد
- التدفئة/التسخين السريع للطعام أو المشروبات
- طهي وجبات.

التشغيل

1. ضع الطعام المطلوب تسخينه في أحد أدوات المائدة المناسبة.
2. افتح الباب وضع الوعاء في منتصف اللوحة الزجاجية. ثم أغلق الباب. (لأسباب تتعلق بالسلامة يعمل الفرن فقط عندما يتم إغلاق الفرن بإحكام.)
3. اضبط طاقة الميكرويف حسب الطلب:

التشغيل الأولي

- اضغط على الزر الموجود أسفل ساعة التوقيت لفتح باب الميكرويف. الباب ينتهي للفتح.
- قم بإزالة أي ملحقات من حجرة الطهي وقم بتفريغها. ثبت الحلقة الدوارة على المنطقة المُجوّفة لحجرة الطهي وحركها للخلف وللأمام حتى تستقر في مكان.

⚠️ تحذير:

- في حالة التسخين أو الطهي في مواد قابلة للاشتعال، مثل البلاستيك، أو الأوعية الورقية يجب فحص الميكروويف على نحو متكرر نظرًا لخطر الحريق.
- في حالة ظهور دخان، عليك إيقاف تشغيل الجهاز ونزع القابس. احتفظ بالباب مغلقًا لإخماد أي لهب.
- يجب خفق محتويات زجاجات الأطفال ومرطبات طعام الأطفال أو رجها والتحقق من درجة حرارتها قبل الاستخدام. ثمة خطر التعرض لحروق.
- استخدم قطع القماش الخاصة بالفرن أو قفازات المطبخ عند إخراج الأواني. **خطر الإصابة بحروق!**
- يجب عدم تسخين الأطعمة ذات القشر أو الغطاء مثل، البيض، والنقانق، والمرطبات محكمة الغلق وغيرها في فرن ميكروويف حيث إنها قد تنفجر حتى عند انتهاء التسخين بواسطة الميكروويف.

⚠️ تأخر الغليان:

أثناء الغليان، وخاصة عند إعادة تسخين السوائل (الماء)، قد تصل درجة الحرارة إلى درجة الغليان غير أن الفقاعات المعتادة لا تبدأ في الظهور. لا يغلي السائل على نحو متساوٍ. عند إخراج الوعاء، وهو ما يُسمى بالتأخر في الغليان، قد يؤدي إلى تكون مفاجئ للفقاعات عند حدوث صوت قرعقة بالإثناء مما ينتج عنه غليان الماء لأعلى. هناك خطر الإصابة بحروق جسيمة! وللحصول على غليان متساوٍ، يُرجى وضع قضيب زجاجي أو شيء مشابه، غير معدني، في الإناء.

- يمكن للأطفال بدءًا من عمر 8 سنوات وأكثر استخدام هذا الجهاز وكذلك الأشخاص الذين يعانون من نقص القدرات الذهنية أو الحسية أو البدنية أو نقص الخبرة والمعرفة إذا توفر لهم الإشراف أو التعليمات الخاصة باستخدام الجهاز بطريقة آمنة وأدركوا المخاطر المتضمنة.
- يجب عدم عبث الأطفال بهذا الجهاز.
- لا يُسمح للأطفال بتنظيف الجهاز والصيانة دون إشراف.
- احتفظ بالجهاز والكبل الخاص به بعيدًا عن متناول الأطفال دون 8 سنوات.
- يجب تنظيف أي قاذورات على إطار الباب/ سداة الباب والأجزاء المحيطة بعناية باستخدام قطعة قماش مبللة.
- نظف فرن الميكروويف بانتظام وأزل أي بقايا طعام من داخله.
- إذا لم يكن الجهاز نظيفًا، فقد يتلف السطح مما يؤثر على عمر الاستخدام وقد يتسبب في حدوث مواقف خطيرة.
- لا تستخدم أي منظفات مذيبة قوية أو مكاشط معدنية حادة في تنظيف الباب الزجاجي. يمكنك حك السطح. إلا أنه قد يتسبب في تلف الزجاج.
- يجب عدم استخدام منظف البخار.
- يجب عليك أيضًا اتباع التعليمات المذكورة في فصل "التنظيف".
- استخدم هذا الجهاز فيما يلي:
- تسخين وطهي الأطعمة الصلبة أو السائلة،
- تحمير وشواء الأطعمة الصلبة.
- هذا الجهاز مُعد خصيصًا للاستخدام المنزلي وغيره من الاستخدامات المماثلة كما يلي:
- داخل مطابخ العاملين في المتاجر والمكاتب وغيرها من المناطق الصناعية؛
- من قبل النزلاء داخل الفنادق والبنسيونات وغيرها من منشآت الإسكان ;
- داخل الأراضي الزراعية؛
- وقت النوم والإفطار.

دليل التعليمات

شكراً لك لاختيارك منتجنا. نأمل في أن تستمتع باستخدام الجهاز.

رموز تعليمات الاستخدام

تم وضع علامات على هذه المعلومات الهامة خصيصاً للحفاظ على سلامتك. من الضروري الامتثال لهذه التعليمات لتجنب وقوع حوادث ومنع إلحاق تلف بالجهاز:

⚠ تحذير:

يحذرك هذا الرمز من الإصابة بمخاطر على صحتك ويشير إلى وجود مخاطر محتملة للتعرض للإصابة.

⚠ تنبيه:

يشير هذا الرمز إلى وجود مخاطر محتملة قد يتعرض لها الجهاز أو أشياء أخرى.

ℹ ملاحظة:

يلقي هذا الرمز الضوء على النصائح والمعلومات.

جدول المحتويات

ملاحظات عامة	54
معلومات السلامة الهامة!	54
البطاقات اللاصقة التحذيرية الموجودة على الجهاز	52
مكان عناصر التحكم	52
أدوات المائدة المناسبة للميكروويف	52
التشغيل الأولي	52
استخدام الجهاز	52
التشغيل	52
التنظيف	51
البيانات الفنية	51

ملاحظات عامة

اقرأ تعليمات التشغيل بعناية قبل تشغيل الجهاز واحتفظ بالتعليمات بما في ذلك الضمان وإيصال الاستلام، وإذا أمكن، الصندوق الذي يحتوي على العبوة الداخلية. عند إعطاء هذا الجهاز لأشخاص آخرين، يرجى إطلاعهم أيضاً على تعليمات التشغيل.

- هذا الجهاز مصمم للاستخدام الخاص وللغرض المقصود منه فقط. لا يصلح هذا الجهاز للاستخدام التجاري.
- لا تستخدم الجهاز في الأماكن الخارجية. احفظه بعيداً عن مصادر الحرارة وأشعة الشمس المباشرة والرطوبة (لا تغمسه مطلقاً في أي مادة سائلة) والأسطح الحادة. لا تستخدم الجهاز ويديك مبتلة. إذا كان الجهاز رطباً أو مبتلاً، انزع القابس الكهربائي على الفور.
- عند تنظيف الجهاز أو تخزينه، أوقف تشغيله وانزع القابس من مقبس التيار الكهربائي دائماً (اسحب القابس نفسه، وليس سلك التوصيل) إذا لم يكن الجهاز قيد الاستخدام وأزل الملحقات المرفقة.
- لا تشغل الجهاز دون أن يكون تحت المراقبة. يجب إيقاف تشغيل الجهاز دائماً عند مغادرة الغرفة. انزع القابس من مقبس التيار الكهربائي.
- يجب فحص الجهاز وأسلاك الموصلات الرئيسية بانتظام لاكتشاف وجود أية علامات للتلف. عند اكتشاف أي تلف يجب التوقف عن استخدام الجهاز. استخدم قطع الغيار الأصلية فقط.
- لضمان سلامة أطفالك، يرجى حفظ العبوة بالكامل (الحقائب البلاستيكية، والصناديق، والبوليسترين وغيرها) بعيداً عن متناول أيديهم.

⚠ تحذير!

لا تدع الأطفال الصغار يعثون بالرقائق المعدنية خشية خطر الاختناق!

معلومات السلامة الهامة!

يرجى القراءة بعناية والاحتفاظ به للرجوع إليه في المستقبل.

⚠ تحذير:

- الغرض من فرن الميكروويف هو تسخين الأطعمة والمشروبات تجفيف الأطعمة أو الملابس أو تسخين لينة كهربائية أو النعال أو الإسفنج أو خرق التنظيف الرطبة أو ما شابهها مما قد يسبب الإصابة بالجروح أو حدوث احتراق أو حريق.
- فرن الميكروويف غير مناسب لتدفئة/تسخين الحيوانات الحية.
- في حالة تلف الباب أو سدائنه، يجب عدم استخدام فرن الميكروويف حتى يتم إصلاحه بواسطة متخصص مؤهل.
- يرجى عدم تصليح الجهاز بنفسك، ولكن عليك إصلاحه بواسطة متخصص مخول لذلك. يعتبر تنفيذ أعمال الصيانة أو التصليح التي تتضمن إزالة الغطاء الذي يقي المناطق المحيطة من إشعاع الميكروويف عملية خطيرة إذا لم تنفذ من قبل خبير.
- في حال تلف كابل مُزود الطاقة، يجب استبداله عن طريق المُصنِّع، أو وكيل الصيانة التابع له أو الأشخاص المؤهلين- علي حدٍ سواء- لتجنب حدوث أي خطر.
- لا تُسخن السوائل في أوعية مغلقة. خطر الانفجار!
- لاتضع فرن الميكروويف الخاص بك في خزانة.
- يحتاج الجهاز إلى مساحة كافية لتدوير الهواء بغرض التشغيل على نحو صحيح. اترك مسافة قدرها 20 سم أعلى الجهاز و10 سم خلفه و5 سم على جانبيه. لا تقم بتغطية الجهاز. لا تقم بسد الفُتحات الموجودة في الجهاز لا تنزع القوائم.
- ثبت الجهاز بحيث تكون مؤخرته مواجهة للحائط.
- يجب استخدام أدوات مائدة مناسبة فقط مثل: الزجاج، أو البورسلين أو السيراميك أو البلاستيك المقاوم للحرارة أو أدوات مائدة خاصة بالميكروويف.

GARANTIEKARTE

warranty card • garantiekaart • carte de garantie • scheda di garanzia • tarjeta de garantía • cartão de garantia • garantikort • karta gwarancyjna • záruční list • kartica jamstva • carte de garanție • Гаранционна карта • záručný list • garancijski list • garanciajegy • гарантійний формуляр • Гарантийный талон • نام ضمان قاطب

MW 2288 CB

24 Monate Garantie gemäß Garantieerklärung • 24 months warranty according to warranty declaration • 24 maanden garantie volgens garantieverklaring • 24 mois de garantie selon la déclaration de garantie • 24 mesi di garanzia secondo la dichiarazione di garanzia • 24 meses de garantía de acuerdo con la declaración de garantía • 24 meses de garantia, de acordo com a declaração de garantia • 24 måneders garanti i henhold til garantibetingelsene • 24 miesiące gwarancji na podstawie oświadczenia gwarancyjnego • záruka 24 měsíců podle prohlášení o záruce • 24 mjesечно jamstvo u skladu s jamstvenom deklaracijom • 24 luni garanție conform declarației de garanție • 24 месеца гаранция в съответствие с гаранционната декларация • 24-mesačná záruka podľa vyhlásenia o záruke • 24-mesečna garancija, skladno z garancijsko izjavo • 24 hónap garancia a garanciafeltételekben leírtak szerint • гарантія на 24 місяці відповідно заяві про гарантію • Гарантія 24 місяця согласно заявленим гарантійним правилам • نام ضمانت 24 ماهه مطابق با اعلامیه گارانتی

Kaufdatum, Händlerstempel, Unterschrift • date of purchase, dealer stamp, signature • aankoopdatum, dealerstempel, handtekening • date d'achat, tampon du concessionnaire, signature • data di acquisto, timbro del rivenditore, firma • fecha de compra, sello del distribuidor, firma • data de compra, carimbo do distribuidor, assinatura • Kjøpsdato, forhandlerstempel, signatur • data zakupu, pieczęć sprzedawcy, podpis • datum zakoupení, razítko prodejce, podpis • datum kupovine, žig trgovca, potpis • data de achiziție, ștampilă furnizorului, semnătură • Дата на покупката, Печат на Продавача, Подпис • dátum nákupu, pečiatka obchodníka/predajcu, podpis • datum nakupa, žig trgovca, potpis • vásárlás dátuma, kereskedő bélyegzője, aláírás • дата придбання, печатка продавця, підпис • Дата приобретения, Штамп продавца, Подпись • تاريخ الشراء، الختم، التوقيع

BOMANN[®]
www.bomann.de

BOMANN[®]

C. Bomann GmbH
Internet: www.bomann.de