



AKAI

МИКРОВОЛНОВАЯ ПЕЧЬ

AM900-DS23

AM800-DS20Z

РУКОВОДСТВО ПО ЭКСПЛУАТАЦИИ





УВАЖАЕМЫЙ ПОКУПАТЕЛЬ!

Благодарим Вас за приобретение микроволновой печи AKAI. При правильном использовании она прослужит Вам длительное время. Пожалуйста, внимательно изучите данное руководство. Оно содержит важную информацию по безопасности, а так же по эксплуатации микроволновой печи и уходу за ней.

СОДЕРЖАНИЕ!

Меры предосторожности.....	1
Устройство печи.....	2
Панель управления.....	3
Установка и первое включение.....	3
Эксплуатация печи.....	4
Практические советы.....	5
Уход за микроволновой печью.....	7
Возможные неисправности и их устранение.....	7
Основные технические характеристики.....	8

КОМПЛЕКТ ПОСТАВКИ

СВЧ печь.....	1 шт.
Роликовая подставка.....	1 шт.
Стеклянный поднос.....	1 шт.
Металлическая решетка (только для моделей с грилем).....	1 шт.
Упаковочная тара.....	1 шт.
Руководство по эксплуатации.....	1 экз.
Гарантийный талон.....	1 экз.
Список сервисных центров по гарантийному обслуживанию.....	1 экз.

МЕРЫ ПРЕДОСТОРОЖНОСТИ

При использовании Вашей печи соблюдайте ниже перечисленные требования. Если Вы используете печь не по назначению или не соблюдаете требования данного руководства, фирма производитель не несет ответственности за работу микроволновой печи.

- Печь предназначена для приготовления пищи в домашних условиях. Использование печи по иному назначению может привести к травмам и повреждению Вашего имущества.

- Ни в коем случае не используйте неисправную печь. Отключите от нее питание, вынув для этого вилку из розетки. Вынимая, держитесь за саму вилку, а не за провод.

- В случае неисправности или ненормального функционирования печи обращайтесь только в авторизованные сервисные центры.

- Если печь неисправна, не пытайтесь отремонтировать ее самостоятельно. Монтажные работы, удлинение кабеля питания и т.п. должны выполняться профессионально подготовленными специалистами.

- Непрофессионально выполненная работа может привести к не правильному функционированию печи, а также к травмам и повреждению имущества.

- Печь предназначена для использования взрослыми. Не давайте детям играть с ней и не оставляйте маленьких детей вблизи печи во время ее работы.

- Никогда не включайте печь, если она пуста. Для проверки работоспособности печи в нее следует поставить чашку с водой.

- Ни в коем случае не используйте печь с открытой дверцей или с неисправными защелками дверцы. Не трогайте предохранительный замок во время работы печи.

- Не включайте печь, если между дверцей и печью что-нибудь зажато. Не давайте пище или загрязнениям скапливаться на внутренней поверхности дверцы и на уплотнительной прокладке.

- Не используйте печь с поврежденной дверцей или поврежденной уплотнительной прокладкой. Обратитесь в авторизованный сервисный центр. Пользуйтесь печью только после того, как она отремонтирована специалистами авторизованного сервисного центра.

- Если в печи появится дым или что-нибудь воспламенится, ни в коем случае не открывайте дверцу. Немедленно отключите печь от сети. Ни в коем случае не используйте воду для тушения огня.

- Необходимо регулярно чистить печь и удалять из нее остатки пищи.

- Стеклоподнос установленный на роликовую подставку должен всегда находиться внутри печи во время приготовления.

- Не кладите продукты непосредственно на стеклянный поднос во время приготовления.

- Используйте посуду, предназначенную для приготовления в микроволновой печи. **ВНИМАНИЕ!** Не используйте для приготовления металлическую посуду или блюда с металлическими ручками, посуду с металлизированным покрытием или росписью, глазурированную посуду.

- Не пользуйтесь термометром при приготовлении пищи в микроволновой печи.

- Проволочные зажимы и скрепки упаковок могут привести к образованию искр, поэтому их следует удалить перед помещением упаковки в печь.

- Вода или другая жидкость может нагреться выше 100 °С, даже не закипев. Жидкость может внезапно вскипеть при прикосновении к посуде и вызвать ожог.

- Во избежание этого жидкость следует помешивать или положить в жидкость ложку на время разогрева.

ВНИМАНИЕ! Металлическая ложка должна находиться в жидкости таким образом, чтобы не касаться стенок камеры, так как это может привести к возникновению искр и повреждению печи.

- После разогрева емкость с жидкостью нужно оставить в печи на 20 секунд, чтобы температура жидкости успела сбалансироваться.

- Пищу, содержащую смесь жира и воды, например бульон, следует оставить в печи на 30-60 секунд после окончания приготовления.

- Не используйте печь для обжаривания в масле.

- Такие продукты как сырые или вареные яйца, масло или жир, герметизированные контейнеры и плотно закрытые банки не следует разогревать в микроволновой печи.

- При вынимании из печи посуды пользуйтесь матерчатой прихваткой, полотенцем или рукавицей.

- Соблюдайте осторожность при разогревании пищи для детей. Снимите крышку с баночки или соску с бутылки. За температурой пищи или жидкости следует внимательно следить и обязательно проверить ее, перед тем как кормить ребенка.

УСТРОЙСТВО ПЕЧИ

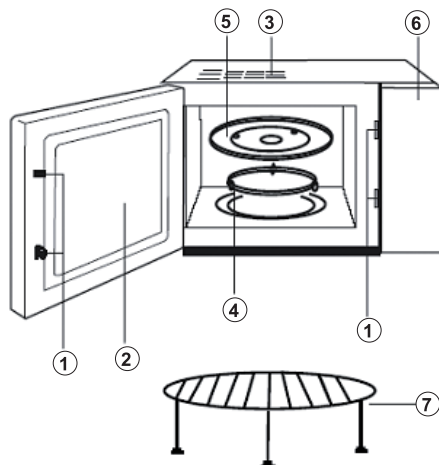

1. Защелки дверцы
2. Окно печи
3. Вентиляционные отверстия печи
4. Роликовое кольцо
5. Стеклоподнос
6. Панель управления
7. Решетка гриля

ПАНЕЛЬ УПРАВЛЕНИЯ

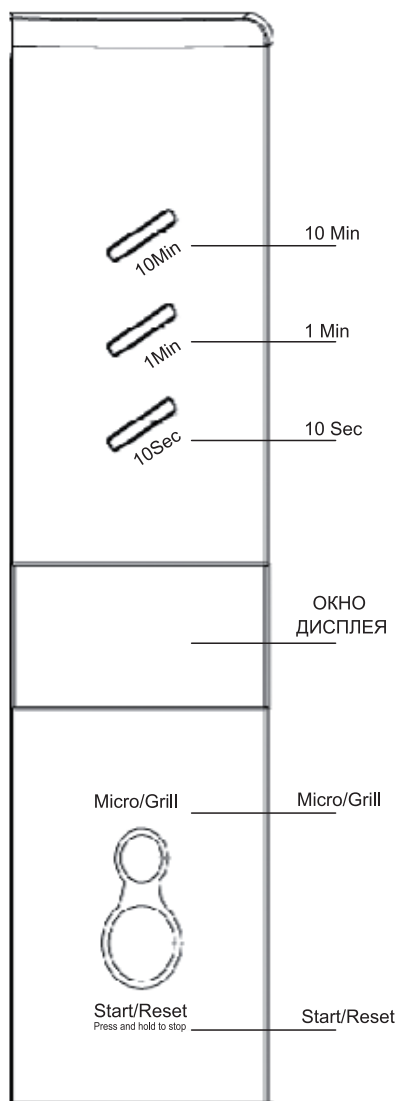

Micro/Grill - Микро/Гриль
Start/Reset - Старт/Сброс

УСТАНОВКА ПЕЧИ И ПЕРВОЕ ВКЛЮЧЕНИЕ

Удостоверьтесь в том, что ни упаковка, ни печь не были повреждены при транспортировке. В случае обнаружения повреждений немедленно сообщите о них продавцу. В процессе распаковки внимательно осмотрите все поверхности печи на предмет видимых повреждений. Об обнаруженных повреждениях и недостающих деталях также следует немедленно сообщить продавцу. Не давайте детям играть с упаковочным материалом.

УСТАНОВКА ПЕЧИ

- Печь устанавливается на ровную твердую поверхность, способную выдержать ее вес. Со всех сторон к ней должен быть обеспечен доступ воздуха для вентиляции. Не ставьте печь рядом с другими источниками тепла, такими как кухонная плита или батарея.
- Не закрывайте вентиляционные отверстия печи. Это приведет к ее перегреву и срабатыванию предохранительного реле. Для хорошей вентиляции обеспечьте свободное расстояние не менее 10 см от боковых стенок, 15 см от задней стенки и 30 см над верхней крышкой.
- Не кладите посторонние предметы на верхнюю крышку корпуса печи.
- Не снимайте ножек печи. Выньте из печи весь упаковочный материал и установите в нее стеклянный поднос на роликовую подставку. Ни в коем случае не используйте печь без установленного стеклянного подноса и роликовой подставки.
- Перед началом эксплуатации внутреннюю поверхность печи, дверцу и уплотнение следует протереть влажной тряпкой.

ПОДКЛЮЧЕНИЕ ПИТАНИЯ

Работа печи может вызывать телевизионные и радиопомехи. Поэтому не располагайте печь рядом с антеннами, теле и радиоприемными устройствами. Кроме того, не рекомендуется включать



печь в одну розетку с другими электроприборами.

ВНИМАНИЕ! Микроволновую печь разрешается подключать только к заземленной розетке с напряжением 220 В частотой 50 Гц.

- Удостоверьтесь в том, что параметры питающей сети совпадают с параметрами на табличке с техническими характеристиками печи.

- Розетка должна находиться в непосредственной близости от микроволновой печи, чтобы в случае необходимости можно было немедленно отключить печь от сети.

- Вставьте вилку сетевого кабеля в розетку. Загорится дисплей микроволновой печи, что свидетельствует о ее готовности к эксплуатации.

- Печь подключается к сети специальным кабелем питания. В случае его повреждения он должен быть заменен аналогичным. Для замены кабеля обращайтесь в авторизованные сервисные центры.

ЭКСПЛУАТАЦИЯ ПЕЧИ

1. БЫСТРОЕ ПРИГОТОВЛЕНИЕ НАЖАТИЕМ ОДНОЙ КОПКИ

В данном режиме печь работает на полной мощности, в режиме микроволн. Для запуска нажмите кнопку " Start/Reset " и микроволновая печь будет работать одну минуту. Каждое нажатие увеличивает время работы на одну минуту. Максимальное время работы в данном режиме составляет тридцать минут. По завершению приготовления прозвучит пять коротких сигналов.

Для выключения нажмите и две секунды удерживайте кнопку " Start/Reset ".

2. ПРИГОТОВЛЕНИЕ В РЕЖИМЕ МИКРОВОЛН

Быстрое приготовление в режиме микроволн при уровне мощности 100%.

Пример: приготовление продукта в течение 5 минут при уровне мощности 100%.

- Установите время приготовления 5 минут на дисплее. Для этого пять раз нажмите

кнопку "1 Min".

- Нажмите кнопку " Start/Reset ".

Приготовление в режиме микроволн при ручной установке уровня мощности.

Пример: приготовление продукта в течение 10 минут при уровне мощности 70%.

- Установите уровень мощности микроволн 70%. Показание на дисплее при этом будет "P7". Для этого два раза нажмите на кнопку " Micro/Grill ".

- Установите время приготовления 10 минут на дисплее. Для этого один раз нажмите кнопку "10 Min".

- Нажмите кнопку " Start/Reset ".

В данной микроволновой печи возможно установить пять уровней мощности:

Число нажатий	Мощность микроволн	Показание на дисплее
1	100%	P10
2	70%	P7
3	50%	P5
4	30%	P3
5	10%	P1

Максимальное время приготовления, которое может быть установлено в данном режиме, составляет 60 минут.

3. АВТОМАТИЧЕСКОЕ РАЗМОРАЖИВАНИЕ ПО ВЕСУ ПРОДУКТА

В данной модели микроволновой печи автоматически устанавливается режим размораживания продукта, в зависимости от его веса. Значение веса устанавливается при помощи кнопок "1 Min" (1кг) и "10Sec" (0,1кг).

Пример: размораживание 0,4кг замороженного продукта.

- Установите режим автоматического размораживания, нажимая на кнопку " Micro/Grill ". Показание на дисплее при этом будет "dEF".

- Установите вес размораживаемого продукта "0,4kg" на дисплее. Для этого четыре раза нажмите кнопку "10Sec" (0,1кг).

- Нажмите кнопку " Start/Reset ".
- Вес размораживаемого продукта не должен быть не более 2-х килограмм.

4. ПРИГОТОВЛЕНИЕ ПРОДУКТА С ИСПОЛЬЗОВАНИЕМ ГРИЛЯ

Данная модель микроволновой печи имеет четыре режима приготовления продукта с использованием гриля. Выбор режима осуществляется нажатием на кнопку " Micro/Grill ". Максимальное время приготовления, которое может быть установлено при использовании данных режимов, составляет 60 минут. Приготовление начинается при нажатии кнопки " Start/Reset ".

Режим 1: мощность гриля составляет 85%. Показание на дисплее при этом будет "G-1".

Режим 2: мощность гриля составляет 50%. Показание на дисплее при этом будет "G-2".

Режим 3: комбинированное приготовление I (мощность микроволн 55% + мощность гриля 45%). Показание на дисплее при этом будет "С-1".

Режим 4: комбинированное приготовление II (мощность микроволн 30% + мощность гриля 70%). Показание на дисплее при этом будет "С-2".

При приготовлении с использованием гриля продукт нагревается не микроволновой энергией, а нагревательным элементом, расположенным в верхней части камеры печи.

При работе гриля (Режим 1 и Режим 2) время приготовления делится на 2 этапа. После первой половины приготовления программа автоматически делает паузу, при этом прозвучат 2 коротких сигнала, которые означают, что необходимо открыть печь и перевернуть продукт. Откройте дверцу, переверните продукт, затем закройте дверцу и нажмите кнопку " Start/Reset ", приготовление продолжится. Если вы не хотите переворачивать продукт, печь автоматически продолжит работу через 1 минуту.

5. ИСПОЛЬЗОВАНИЕ КНОПКИ "Start/Reset" - "Старт/Сброс"

- Откройте дверцу печи. Нажмите кнопку

"Start/Reset", чтобы отменить все предыдущие установки.

- Закройте дверцу печи.

Нажмите кнопку "Start/Reset", чтобы начать приготовление продукта в выбранном вами режиме.

Нажмите кнопку "Start/Reset", чтобы продолжить приготовление продукта после паузы в работе печи.

Нажмите кнопку "Start/Reset", чтобы остановить работу печи.

6. ЗАЩИТА ОТ НЕКОНТРОЛИРУЕМОГО ИСПОЛЬЗОВАНИЯ МИКРОВОЛНОВОЙ ПЕЧИ ДЕТЬМИ

Для активирования защиты одновременно нажмите кнопки "1 Min" и "10Sec" и удерживайте в течение 4-5 секунд.

Для разблокирования защиты одновременно нажмите кнопки "1 Min" и "10Sec" и удерживайте в течение 4-5 секунд.

ПРАКТИЧЕСКИЕ СОВЕТЫ

1. Избегайте прикосновения к горячим поверхностям прибора при его работе, это относится в первую очередь к дверце и стенкам камеры.

При извлечении из печи контейнера с продуктами пользуйтесь теплоизолирующими перчатками или кухонными рукавицами.

2. Не включайте печь в работу без продуктов. Она должна быть обязательно загружена. В противном случае вы рискуете ее повредить или сократить срок службы.

3. Микроволновая печь характеризуется повышенной мощностью сверхвысокочастотного (СВЧ) излучения. Оно позволяет вам размораживать, подогревать или готовить продукты со скоростью, значительно превосходящей скорость приготовления в обычных печах.

Для определения времени приготовления следуйте советам, указанным на упаковках приготавливаемых или размораживаемых продуктов: пиццы, тортов, блинов, горячих бутербродов, жаркого, слоеного теста, печенья и др. Если таких указаний нет, то стремитесь выбрать меньшее время приготовления - потом вы сможете его при

необходимости увеличить. Если вам известна длительность приготовления или разогревания блюда в обычной печи, разделите это время как минимум на три. Не задавайте время работы печи более необходимого, таким образом, вы избежите риска, пережарить продукты или сжечь, в случае, если вы забыли их в СВЧ печи.

4. Дверца печи должна закрываться без усилий.

Не вставляйте между дверцей и корпусом печи посторонние предметы (тряпки, кухонные рукавицы), не размещайте в печи слишком громоздкую посуду.

Если дверца не закрыта, то включение печи окажется невозможным.

5. Не используйте печь для обжаривания в масле!

6. Приготовление продуктов в горшочках или детского питания:

- Перед разогревом снимите соски с бутылочек и откройте горшочки.

- Физические свойства микроволнового излучения таковы, что разогреваются только продукты. В результате сосуд может остаться холодным или теплым, в то время как содержащиеся в нем продукты окажутся очень горячими.

7. При разогреве жидкостей может наблюдаться явление задержки закипания, что часто приводит к "убеганию" жидкости из сосуда, когда он уже извлечен из печи. Действительно, температура кипения может быть достигнута, а пузырьки отрываются от дна и стенок только, когда вы сдвинули сосуд с места. При этом возникает риск ожога. Чтобы избежать этого, помещайте в разогреваемую жидкость пластмассовую или стеклянную ложку.

ПОСУДА ДЛЯ МИКРОВОЛНОВОЙ ПЕЧИ

Никогда не используйте в вашей микроволновой печи металлическую посуду или посуду с металлической отделкой. Микроволны не могут проходить через металл. Они будут отражаться от любого металлического предмета помещенного в печь и вызовут появление электрической дуги, которая по своему происхождению аналогична молнии.

Для использования в СВЧ подходит

большая часть кухонной посуды, но (если у вас есть сомнения) вы можете проверить ее пригодность к использованию следующим способом:

Поставьте предмет посуды в микроволновую печь рядом со стаканом воды. Включите режим микроволны на ВЫСОКОЙ мощности в течение 1 минуты. Если вода нагреется, а испытываемая посуда остается холодной на ощупь, она безопасна для использования в микроволновой печи. Однако если температура воды не изменяется, а посуда становится теплой, это означает, что она поглощает микроволны и ее небезопасно использовать в микроволновой печи.

В вашей кухне вероятно уже имеется много посуды, которую можно использовать при приготовлении пищи в СВЧ. Просто прочтите нижеприведенный перечень.

Столовые тарелки

Многие виды столовой посуды безопасны для использования в микроволновой печи. В случае сомнений, посмотрите в документации изготовителя посуды или проведите проверку на пригодность для микроволновой печи.

Стеклянная посуда

Термостойкая стеклянная посуда безопасна для микроволновой печи. Это также относится ко всем маркам кухонной посуды из закаленного стекла. Однако не пользуйтесь хрупкой стеклянной посудой, такой как бокалы или стаканы для вина, так как они могут лопнуть при нагреве пищи.

Пластиковые емкости для хранения продуктов

Они могут использоваться для быстрого подогрева пищи. Однако они не должны использоваться для приготовления пищи в течение длительного времени, так как горячая пища в конце концов приведет к их деформации или плавлению.

Бумага

Бумажные тарелки и сосуды являются удобными и безопасными для использования в микроволновой печи при условии, что время приготовления

короткое и в пище содержится мало жира и влаги. Бумажные полотенца также очень удобны для обертывания продуктов и обкладывания противней для выпекания, в которых готовятся жирные блюда, такие как бекон. Обычно старайтесь избегать окрашенной бумаги, так как краска может перейти на пищу. Некоторые бумажные изделия, изготовленные из вторичного сырья, могут содержать примеси, которые приводят к появлению электрической дуги или возгоранию.

Пластиковые пакеты для приготовления пищи

Они безопасны для использования в микроволновой печи при условии, что они специально предназначены для приготовления пищи. Однако, обязательно сделайте надрез на пакете, чтобы пар имел возможность выходить из пакета. Никогда не пользуйтесь для приготовления пищи в вашей микроволновой печи обычными пластиковыми пакетами, так как они расплавятся и порвутся.

Фаянс, глиняная посуда и керамика

Сосуды, сделанные из этих материалов, обычно прекрасно подходят для использования в микроволновой печи, но чтобы иметь полную уверенность, их необходимо испытать вышеприведенным способом.

УХОД ЗА МИКРОВОЛНОВОЙ ПЕЧЬЮ

Перед чисткой выключите печь и выньте вилку сетевого кабеля из розетки.

- Содержите внутреннюю поверхность камеры печи в чистоте. При загрязнении стенок разбрызганной или разлитой жидкостью удалите загрязнение влажной тканью. Вытрите насухо. Использование сильных моющих или содержащих абразивные материалы средств не рекомендуется.

- Внешнюю поверхность печи необходимо очищать влажной тканью. Не допускайте попадания влаги в вентиляционные отверстия, так как это может привести к повреждению печи.

- Протирайте окно печи с обеих сторон.

- Не допускайте намокания панели

управления. Протирайте ее мягкой влажной тканью, не используя концентрированных моющих, содержащих абразивные материалы или распыляемых чистящих средств.

- При образовании конденсата снаружи или внутри печи, протрите ее мягкой тканью. Конденсат образуется, когда печь работает в условиях высокой влажности, что ни в коем случае не свидетельствует о ее неисправности.

- Для очистки стеклянного подноса выньте его из печи, вымойте в теплой мыльной воде и вытрите насухо. Допускается мыть стеклянный поднос в посудомоечной машине.

- Регулярно производите очистку роликовой подставки и дна камеры микроволновой печи, во избежание излишнего шума при работе печи. Протрите поверхность дна мягкой тканью смоченной в мыльном растворе воды и высушите. Снимите роликовую подставку и промойте в мыльной воде или в посудомоечной машине. После очистки, установите роликовую подставку на место и убедитесь, что сделали это правильно.

- Чтобы избавиться от неприятных запахов во внутренней камере печи поставьте в нее глубокую миску, пригодную для использования в микроволновой печи, налейте в нее воды, положите в воду дольку лимона. Включите печь в режиме микроволн на 5 минут, затем тщательно протрите камеру и высушите ее мягкой тканью.

- При возникновении необходимости замены лампы подсветки во внутренней камере печи, обратитесь в авторизованный сервисный центр.

ВОЗМОЖНЫЕ НЕИСПРАВНОСТИ И ИХ УСТРАНЕНИЕ

Если у вас возникла какая-либо из перечисленных ниже проблем, попробуйте применить следующие решения:

Печь не работает, дисплей не горит.

- Ненадежное подключение к сети. Проверьте надежность подключения. Для этого выньте вилку сетевого шнура из розетки и тщательно вставьте ее еще раз.



- Отсутствует напряжение питания в сети. Проверьте наличие напряжения питания в сети при помощи другого бытового прибора.

При нажатии на кнопку "Start/Reset" печь не начинает работать.

- Не полностью закрыта дверца печи. Проверьте плотность закрытия дверцы до срабатывания блокировки. Для этого откройте дверцу печи и тщательно закройте ее еще раз.

- Не установлен таймер или режим работы. Проверьте установку таймера или режима работы.

При работе печи наблюдается искрение и потрескивание (электрическая дуга).

- Вы используете металлическую посуду или посуду с металлическим покрытием.

- Вы оставили в печи вилку или иной металлический предмет.

- Вы не удалили металлические зажимы или завязки скрепляющие пакет с продуктами.

ВНИМАНИЕ! Если вышеперечисленные советы Вам не помогли, обратитесь в авторизованный сервисный центр.

ОСНОВНЫЕ ТЕХНИЧЕСКИЕ ХАРАКТЕРИСТИКИ

Модель:	AM900-DS23	AM800-DS20Z
Габаритные размеры:		
Высота	303 мм	282 мм
Ширина	510 мм	470 мм
Глубина	382 мм	397 мм
Внутренние размеры камеры:		
Высота	212 мм	195 мм
Ширина	330 мм	315 мм
Глубина	330 мм	330 мм
Вес	17,5 кг	15,5 кг
Внутренний объем камеры	23 л	20 л
Диаметр поворотного стола	310 мм	250 мм
Потребляемая мощность:		
В режиме "Микроволны"	1400 Вт	1280 Вт
В режиме "Гриль"	1200 Вт	1100 Вт
Выходная мощность	900 Вт	800 Вт
Рабочая частота	2450 МГц	2450 МГц
Напряжение питания	220В ~ 50 Гц	220В ~ 50 Гц

ВНИМАНИЕ!

Вследствие постоянного совершенствования продукции производитель имеет право вносить изменения в технические характеристики без дополнительного уведомления об этих изменениях.

Срок службы на данное изделие составляет 5 лет.