



KS8100001

RU Инструкция по эксплуатации



 **AEG**
perfekt in form und funktion

СОДЕРЖАНИЕ

1. СВЕДЕНИЯ ПО ТЕХНИКЕ БЕЗОПАСНОСТИ	3
2. УКАЗАНИЯ ПО БЕЗОПАСНОСТИ	4
3. ОПИСАНИЕ ИЗДЕЛИЯ	7
4. ПЕРЕД ПЕРВЫМ ИСПОЛЬЗОВАНИЕМ	8
5. ПАНЕЛЬ УПРАВЛЕНИЯ	8
6. ЕЖЕДНЕВНОЕ ИСПОЛЬЗОВАНИЕ	10
7. ФУНКЦИИ ЧАСОВ	15
8. АВТОМАТИЧЕСКИЕ ПРОГРАММЫ	16
9. ИСПОЛЬЗОВАНИЕ ДОПОЛНИТЕЛЬНЫХ ПРИНАДЛЕЖНОСТЕЙ	17
10. ДОПОЛНИТЕЛЬНЫЕ ФУНКЦИИ	18
11. УХОД И ОЧИСТКА	19
12. ЧТО ДЕЛАТЬ, ЕСЛИ	23

ДЛЯ ОПТИМАЛЬНЫХ РЕЗУЛЬТАТОВ

Благодарим Вас за выбор данного продукта AEG. Этот продукт будет безупречно служить Вам долгие годы – ведь мы создали его с помощью инновационных технологий, которые облегчат Вашу жизнь и создадут качества, которые Вы не найдете в привычных приборах. Потратьте немного времени на чтение, чтобы получить максимальную пользу от своей покупки.

На нашем веб-сайте Вы сможете:



Найти рекомендации по использованию изделий, руководства по эксплуатации, мастер устранения неисправностей, информацию о техническом обслуживании:
www.aeg.com



Зарегистрировать свое изделия для улучшения обслуживания:
www.aeg.com/productregistration



Приобрести дополнительные принадлежности, расходные материалы и фирменные запасные части для своего прибора:
www.aeg.com/shop

ПОДДЕРЖКА ПОТРЕБИТЕЛЕЙ И СЕРВИСНОЕ ОБСЛУЖИВАНИЕ

Мы рекомендуем использовать оригинальные запчасти. При обращении в сервис-центр следует иметь под рукой следующую информацию. Данная информация находится на табличке с техническими данными. Модель, код изделия (PNC), серийный номер.



Внимание / Важные сведения по технике безопасности.



Общая информация и рекомендации



Информация по защите окружающей среды

Право на изменения сохраняется.

1. СВЕДЕНИЯ ПО ТЕХНИКЕ БЕЗОПАСНОСТИ

Перед установкой и эксплуатацией прибора внимательно ознакомьтесь с приложенным руководством. Производитель не несет ответственность за травмы и повреждения, полученные/вызванные неправильной установкой и эксплуатацией. Позаботьтесь о том, чтобы данное руководство было у Вас под рукой на протяжении всего срока службы прибора.

1.1 Безопасность детей и лиц с ограниченными возможностями



ВНИМАНИЕ!

Существует риск удушья, получения травм или стойких нарушений нетрудоспособности.

- Данный прибор может эксплуатироваться детьми старше 8 лет и лицами с ограниченными физическими, сенсорными или умственными способностями или с недостаточным опытом или знаниями только при условии нахождения под присмотром лица, отвечающего за их безопасность.
- Не позволяйте детям играть с прибором.
- Храните все упаковочные материалы вне досягаемости детей.
- Не подпускайте детей и домашних животных к прибору, когда он работает или остывает. Доступные для контакта части прибора сохраняют высокую температуру.
- Если прибор оснащен функцией «Защита от детей», рекомендуется включить эту функцию.
- Очистка и доступное пользователю техническое обслуживание не должно производиться детьми без присмотра.

1.2 Общие правила техники безопасности

- Во время работы прибора его внутренняя камера сильно нагревается. Не прикасайтесь к нагревательным элементам внутри прибора. Помещая в прибор или извлекая из него посуду или аксессуары, всегда используйте кухонные рукавицы.
- Не используйте пароочистители для очистки прибора.
- Перед выполнением операций очистки и ухода отключите прибор от сети электропитания.
- Не используйте жесткие абразивные чистящие средства или острые металлические скребки для чистки стеклянной дверцы, так как ими можно поцарапать его поверхность, в результате чего стекло может лопнуть.
- Для извлечения направляющих для противня вытяните сначала переднюю, а затем заднюю часть направляющей противня из боковой стенки - движением, направленным от стенки. Установка направляющих для противня производится в обратном порядке.

2. УКАЗАНИЯ ПО БЕЗОПАСНОСТИ

2.1 Установка



ВНИМАНИЕ!

Установка прибора должна производиться только квалифицированным персоналом.

- Удалите всю упаковку.
- Не устанавливайте и не подключайте прибор, имеющий повреждения.
- Следуйте приложенным к прибору инструкциям по установке.
- Прибор имеет большой вес: соблюдайте предосторожность при его перемещении. Обязательно используйте защитные перчатки.
- При перемещении прибора не тяните за его ручку.
- Обеспечьте наличие минимально допустимых зазоров между соседними приборами и предметами мебели.
- Убедитесь, что мебель под прибором и рядом с ним надежно закреплена.
- Другие приборы или предметы мебели, находящиеся по обе стороны прибора, должны иметь ту же высоту.

Подключение к электросети



ВНИМАНИЕ!

Существует риск пожара и поражения электрическим током.

- Все подключения к электросети должны производиться квалифицированным электриком.
- Прибор необходимо заземлить.
- Убедитесь, что указанные на табличке с техническими данными параметры электропитания соответствуют параметрам электросети. В противном случае обратитесь к электрику.
- Для подключения прибора необходимо использовать установленную надлежащим образом электробезопасную розетку.
- Не используйте тройники и удлинители.
- Позаботьтесь о том, чтобы не повредить вилку и сетевой кабель. Для замены поврежденного сетевого кабеля обратитесь в сервисный центр или к электрику.
- Не допускайте контакта сетевых кабелей с дверцей прибора, особенно если дверца сильно нагрета.
- Детали, защищающие токоведущие или изолированные части прибора, должны быть закреплены так, чтобы их было невозможно удалить без специальных инструментов.
- Вставляйте вилку сетевого кабеля в розетку только по окончании установки прибора. Убедитесь, что после установки прибора к вилке электропитания имеется свободный доступ.
- Не подключайте прибор к розетке электропитания, если она плохо закреплена или если вилка неплотно входит в розетку.
- Не тяните за кабель электропитания для отключения прибора от электросети. Всегда беритесь за вилку сетевого кабеля.
- Используйте только подходящие устройства для изоляции: предохранительные автоматические выключатели, плавкие предохранители (резьбовые плавкие предохранители, выкручивающиеся из гнезда),

автоматы защиты от тока утечки и замыкатели.

- Прибор должен быть подключен к электросети через устройство для изоляции, позволяющее отсоединять от сети все контакты. Устройство для изоляции должно обеспечивать зазор между разомкнутыми контактами не менее 3 мм.

2.2 Эксплуатация



ВНИМАНИЕ!

Существует риск травмы, ожога, поражения электрическим током или взрыва.

- Используйте прибор в жилых помещениях.
- Не изменяйте параметры данного прибора.
- Удостоверьтесь, что вентиляционные отверстия не закрыты.
- Не оставляйте прибор без присмотра во время его работы.
- Прибор необходимо выключать после каждого использования.
- Соблюдайте осторожность, открывая дверцу прибора во время его работы. Может произойти высвобождение горячего воздуха.
- При использовании прибора не касайтесь его мокрыми руками. Не касайтесь прибора, если на него попала вода.
- Не надавливайте на открытую дверцу прибора.
- Не используйте прибор как столешницу или подставку для каких-либо предметов.
- При работе прибора его дверца должна быть закрыта.
- Соблюдайте осторожность, открывая дверцу прибора. При использовании ингредиентов, содержащих алкоголь, может образовываться воздушно-спиртовая смесь.
- При открывании дверцы прибора рядом с ним не должно быть искр или открытого пламени.
- Не кладите на прибор, рядом с ним или внутрь него легковоспламеняющиеся материалы или изделия, про-

питанные легковоспламеняющимися веществами.



ВНИМАНИЕ!

Существует риск повреждения прибора.

- Для предупреждения повреждения и изменения цвета эмали:
 - не помещайте непосредственно на дно прибора посуду и иные предметы.
 - не кладите непосредственно на дно прибора алюминиевую фольгу.
 - Не наливайте в нагретый прибор воду.
 - Не храните в приборе после окончания приготовления влажную посуду и продукты.
 - Соблюдайте осторожность при установке и извлечении аксессуаров.
- Изменение цвета эмали не влияет на эффективность работы прибора. Оно не является дефектом с точки зрения закона о гарантийных обязательствах.
- Для приготовления тортов, содержащей большое количество влаги, используйте противень для жарки. Соки из фруктов могут вызывать появление пятен, удалить которые будет невозможно.

Приготовление на пару



ВНИМАНИЕ!

Существует риск получения ожогов и повреждения прибора.

- Не открывайте дверцу прибора во время приготовления на пару. Может произойти высвобождение пара.

2.3 Уход и очистка



ВНИМАНИЕ!

Существует риск травмы, ожога или повреждения прибора.

- Перед выполнением операций по очистке и уходу выключите прибор и извлеките вилку сетевого кабеля из розетки.

- Убедитесь, что прибор остыл. В противном случае стеклянные панели могут треснуть.
- Поврежденные стеклянные панели следует заменять незамедлительно. Обратитесь в сервисный центр.
- Соблюдайте осторожность при снятии дверцы с прибора. Дверца имеет большой вес!
- Во избежание повреждения покрытия прибора производите его регулярную очистку.
- Оставшиеся внутри прибора жир или остатки пищи могут стать причиной пожара.
- Очищайте прибор мягкой влажной тряпкой. Используйте только нейтральное моющее средство. Не используйте абразивные средства, абразивные губки, растворители или металлические предметы.
- В случае использования спрея для очистки духового шкафа следуйте инструкции по безопасности на его упаковке.
- Не очищайте каталитическую эмаль (если прибор имеет соответствующее покрытие) какими-либо моющими средствами.

2.4 Внутреннее освещение

- В приборе используется модуль подсветки или галогеновая лампа, предназначенная только для бытовых приборов. Не используйте их для освещения дома.



ВНИМАНИЕ!

Существует опасность поражения электрическим током.

- Перед заменой лампы отключите электропитание прибора.
- Используйте только лампы той же спецификации.

2.5 Утилизация



ВНИМАНИЕ!

Существует опасность травмы или удушья.

- Отключите прибор от сети электропитания.

- Отрежьте кабель электропитания и утилизируйте его.
- Удалите защелку дверцы, чтобы предотвратить риск ее заперия на

случай, если внутри прибора окажутся дети и домашние животные.

3. ОПИСАНИЕ ИЗДЕЛИЯ

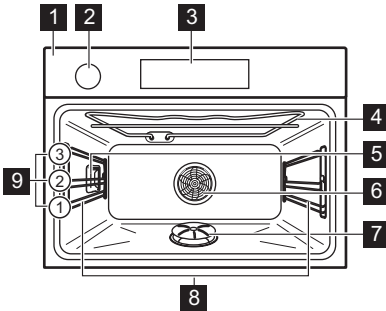

- 1** Панель управления
- 2** Выдвижной резервуар для воды
- 3** Электронный программатор
- 4** Гриль и нагревательный элемент
- 5** Лампа освещения
- 6** Вентилятор и нагревательный элемент
- 7** Парогенератор с защитным колпаком
- 8** Съёмная направляющая для противня
- 9** Положение противней

3.1 Аксессуары

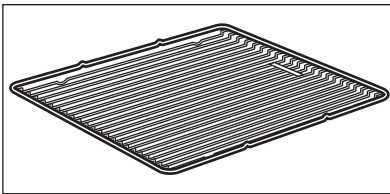

Решетка

Для кухонной посуды, форм для выпечки, жаркого.

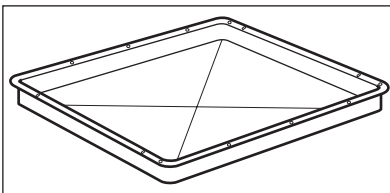

Глубокий противень

Для тортов и бисквитов.

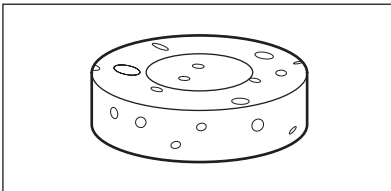

Губка

Для сбора остатков воды из парогенератора.

4. ПЕРЕД ПЕРВЫМ ИСПОЛЬЗОВАНИЕМ



ВНИМАНИЕ!

См. Главу «Сведения по технике безопасности».

4.1 Первая чистка

- Извлеките из духового шкафа все принадлежности.
- Перед первым использованием прибор необходимо очистить.



См. Главу «Уход и очистка».

4.2 Первое подключение

При подключении прибора к сети электропитания или после перебоя электропитания необходимо установить язык, контрастность дисплея, яркость дисплея и время суток. Для выбора значения нажмите на \wedge или на \vee . Нажмите на **OK** для подтверждения.





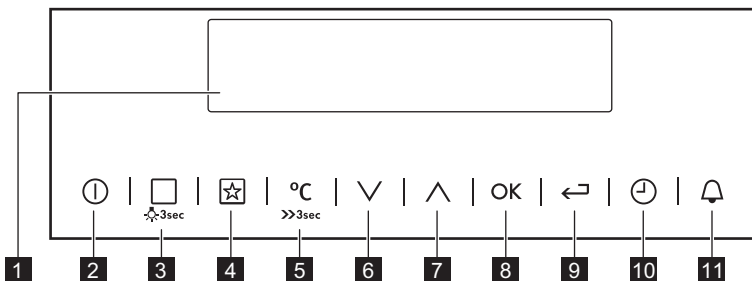



5. ПАНЕЛЬ УПРАВЛЕНИЯ

5.1 Электронный программатор



Для управления прибором используются сенсорные поля.

Номер	Сенсорное поле	Функция	Комментарий
1	-	Дисплей	Вывод на дисплей текущих настроек прибора.
2		Вкл/Выкл	Включение и выключение прибора.

Номер	Сенсорное поле	Функция	Комментарий
3		Режимы Нагрева или Помощь в Приготовлении	Выбор режима нагрева или функции Помощь в Приготовлении . Для вызова требуемой функции включите прибор, а затем нажмите один или два раза на сенсорное поле. Для включения или выключения освещения нажмите и удерживайте сенсорное поле в течение трех секунд (освещение можно включить и тогда, когда сам прибор выключен).
4		Любимая программа	Сохранение любимых программ с тем, чтобы использовать их в последующем.
5		Выбор температуры	Установка температуры или отображение температуры внутри прибора. Для включения или выключения режима Быстрый нагрев нажмите и удерживайте поле в течение 3 секунд.
6		Стрелка вниз	Перемещение вниз по меню.
7		Стрелка вверх	Перемещение вверх по меню.
8	OK	OK	Подтверждение выбора или параметра настройки.
9		Кнопка «Возврат»	Возврат на один уровень в меню функций. Для вызова главного меню нажмите и удерживайте поле в течение 3 секунд.
10		Время и дополнительные функции	Установка различных функций. При работе режима нагрева нажатие на данное сенсорное поле позволяет установить такие функции, как «Таймер», Продолж. , БЛОКИР. КНОПОК , Любимая программа , Set + Go («Включил и иди») или Сохранение Тепла .
11		Таймер	Установка функции Таймер .



- A) Режимы нагрева
- B) Время суток
- C) Индикатор нагрева
- D) Температура
- E) Функции «Продолж.» и «Окончание»

Другие индикаторы дисплея.

Символ	Функция	Функция
	Таймер	Выполняется указанная функция.
	Время суток	На дисплее отображается время суток.
	Продолж.	На дисплее отображается требуемое для приготовления время.
	Окончание	Отображается на дисплее по истечении времени приготовления.
	Индикация времени	На дисплее отображается продолжительность времени работы режима нагрева. Для сброса отсчета обратно на ноль одновременно нажмите на кнопки \checkmark и \wedge .
	Индикация мощности нагрева	На дисплее отображается температура внутри прибора.
	Индикация быстрого нагрева	Выполняется указанная функция. Данная функция позволяет сократить время нагрева.
	Вес, автоматич.	На дисплее отображается информация о том, что система автоматического взвешивания включена, или что вес может быть изменен.
	Сохранение Тепла	Выполняется указанная функция.

6. ЕЖЕДНЕВНОЕ ИСПОЛЬЗОВАНИЕ



ВНИМАНИЕ!



См. Главу «Сведения по технике безопасности».

6.1 Навигация по пунктам меню



1. Включите прибор.

6.2 Обзор меню













Главное меню

Символ	Элемент меню	Описание
	Помощь в Приготовлении	Вывод списка программ автоматического приготовления.
	Режимы Нагрева	Вывод списка режимов нагрева.

2. С помощью кнопок \checkmark или \wedge выберите нужный пункт меню.
3. Нажатие на **OK** позволяет перейти к подменю или принять установленное значение.
В любой момент можно вернуться в главное меню, нажав на \leftarrow .

Символ	Элемент меню	Описание
	Любимая программа	Список избранных избранных программ приготовления, сохраненных самим пользователем.
	Очистка Паром	Очистка при помощи пара.
	Основные Установки	Вывод перечня остальных режимов.

Подменю для меню: Основные Установки

Символ	Подменю	Применение
	Установка Времени Суток	Установка текущего времени суток.
	Индикация Времени	Если функция включена, то на дисплее отображается текущее время даже после выключения прибора.
	SET + GO	Если данная функция включена, после включения какого-либо режима нагрева ей можно будет воспользоваться.
	Сохранение Тепла	Если данная функция включена, после включения какого-либо режима нагрева ей можно будет воспользоваться.
	Коррекция Времени	Включение и выключение функции.
	Контрастность Дисплея	Регулировка контрастности дисплея в процентах.
	Яркость Дисплея	Регулировка яркости дисплея в процентах.
	Выбрать Язык	Выбор языка выводимых на дисплей сообщений.
	Громкость Звук. Сигнала	Регулировка в процентах громкости как звуковых сигналов, звучащих при нажатии на сенсорные поля, так и других сигналов.
	Тоны Кнопок	Включение и отключение тоновых звуковых сигналов при нажатии на сенсорные поля. Отключение звуковых сигналов, выдаваемых при нажатии на поле «Вкл/Выкл», невозможно.
	Сигналы Тревоги/Ошибки	Включает и выключает сигналы оповещения.
	Помощь при Чистке	Инструкции по выполнению процесса очистки.

Символ	Подменю	Применение
	Сервис	Отображение версии и конфигурации программного обеспечения.
	Заводские Установки	Восстановление всех заводских установок.

6.3 Режимы нагрева



Подменю для меню: Режимы Нагрева

Режимы нагрева	Применение
 Влажный пар	Приготовление на пару овощей, рыбы, картофеля, риса, макаронных изделий и других блюд.
 Интенсивный пар	Приготовление на пару продуктов с высоким содержанием влаги; приготовление на пару рыбы, заварного крема и терринов (блюд в горшочке).
 Горячий пар	Для выпекания хлеба, жарки больших кусков мяса или для разогрева охлажденных или замороженных продуктов.
 ЭКО пар	Оптимизация энергопотребления в ходе приготовления. Сначала необходимо установить время приготовления. Более подробные сведения о рекомендуемых настройках находятся в таблицах для приготовления пищи, где приведены эквивалентные стандартные режимы духового шкафа.
 Влажный горячий воздух	Экономия электроэнергии при приготовлении выпечки, в том числе и выпечки с низким содержанием влаги. Также используется для выпекания в формах на одном уровне духового шкафа.
 Горячий воздух	Одновременное выпекание максимум на 2 уровнях духового шкафа. При использовании данного режима задайте температуру на 20°C – 40°C по сравнению с той, которую Вы используете в режиме Верхний + нижний нагрев .
 Низкот. приготовление	Приготовление постных продуктов с сочной прожаркой.
 Турбо-гриль	Жарка крупных кусков мяса или птицы (не филе) на одном уровне, а также запекание до румяной корочки и обжаривание.

Режимы нагрева	Применение
 Малый гриль	Приготовление продуктов плоской формы в центре гриля. Приготовление хлебных тостов.
 Поддержание Тепла	Сохранение приготовленной пищи в теплом виде.
 Размораживание	Размораживание замороженных продуктов.
 Подготовка теста	Подготовка дрожжевого теста перед выпечкой.
 Хлеб	Выпекание хлеба.
 Запеканка	Приготовление таких блюд, как лазанья или картофельная запеканка, а также подрумянивание.
 Консервирование	Консервирование овощей (например, соленых огурцов).
 Подогрев Тарелок	Предварительный подогрев тарелок перед подачей на стол.
 Регенерация	Подогрев продуктов непосредственно на тарелке.
 ЭКО жарка	Функции ЭКОНОМ позволяют оптимизировать энергопотребление во время приготовления продуктов. Сначала необходимо установить время приготовления. Более подробные сведения о рекомендуемых настройках находятся в таблицах для приготовления пищи, где приведены эквивалентные стандартные режимы нагрева.

6.4 Включение режима нагрева

1. Включите прибор.
2. Выберите меню Режимы Нагрева . Нажмите на **OK** для подтверждения.
3. Задайте режим нагрева. Нажмите на **OK** для подтверждения.
4. Задайте температуру. Нажмите на **OK** для подтверждения.

 Нажмите на  , чтобы перейти непосредственно к меню Режимы Нагрева . Эти же действия можно произвести и при выключенном приборе.

6.5 Приготовление на пару

 Крышка выдвижного резервуара для воды находится внутри панели управления.

1. Нажмите на крышку, чтобы открыть выдвижной резервуар для воды.
2. Налейте в выдвижной резервуар для воды 700 мл воды.
Этого количества воды достаточно примерно на 30 минут.

 **ПРЕДУПРЕЖДЕНИЕ!**
Не заливайте воду непосредственно в парогенератор!



В качестве жидкости используйте только воду. Не используйте фильтрованную (деминерализованную) или дистиллированную воду.

3. Включите прибор.
4. Задайте режим нагрева с паром и задайте температуру.
5. При необходимости задайте функцию Продолж. |→| или Окончание →|.

Пар начнет вырабатываться примерно через 2 минуты. При достижении температуры, близкой к заданной, прибор выдает звуковой сигнал.

После окончания приготовления снова прозвучит звуковой сигнал.

6. Выключите прибор.



Когда в парогенераторе закончится вода, раздастся звуковой сигнал.

После остывания прибора промокните губкой оставшуюся в парогенераторе воду. При необходимости протрите парогенератор с небольшим количеством уксуса.

Для окончательной просушки оставьте дверцу прибора открытой.

6.6 Индикация нагрева

При включении режима нагрева на дисплее отображается полоска. Полоска показывает, что температура духового шкафа повышается.

Индикация быстрого нагрева

Данная функция позволяет сократить время нагрева. Для включения функ-

ции нажмите и удерживайте $^{\circ}\text{C}$ в течение 3 секунд. Индикатор нагрева замигает.

Остаточное тепло

После выключения прибора на дисплее отображается остаточное тепло. Это тепло можно использовать для поддержания блюд в теплом состоянии.

6.7 Экономия электроэнергии



Данный прибор оснащен несколькими функциями, позволяющими экономить электроэнергию во время приготовления:

• Остаточное тепло:







- При работе режима нагрева или программы нагревательные элементы отключаются на 10% раньше (лампа и вентилятор продолжают работать). Для работы этой функции время приготовления должно превышать 30 минут, или должна использоваться одна из функций часов (Продолж. или Окончание).
- Если прибор выключен, можно использовать тепло для поддержания блюд в теплом состоянии. На дисплее отобразится сохранившаяся температура.

- **Выключение лампы** – нажмите и удерживайте в течение 3 секунд , чтобы выключить лампу освещения во время приготовления.

- **Функции ЭКОНОМ** – см. раздел «Режимы нагрева» (имеется в ограниченном ряде моделей).

7. ФУНКЦИИ ЧАСОВ

7.1 Функции часов

Символ	Функция	Описание
	Таймер	Установка обратного отсчета времени (максимум 2 часа 30 минут). Эта функция не влияет на работу прибора. Ее можно включить и тогда, когда сам прибор выключен. Для включения функции нажмите на  . Установите значение минут при помощи  или  и нажмите на OK для пуска.
	Продолж.	Установка продолжительности работы (максимум 23 часа 59 минут).
	Окончание	Установка времени отключения режима нагрева (максимум 23 часа 59 минут).



Если установлено время для функции часов, то обратный отсчет времени начнется через 5 секунд.



При использовании функций часов Продолж. и Окончание выключение нагревательных элементов прибора происходит по истечении 90% заданного времени работы. В конце приготовления прибор использует остаточное тепло для продолжения приготовления. Остаточного тепла хватает примерно на отрезок времени от 3 до 20 минут.

- При использовании функций Продолж. и Окончание отключение прибора производится автоматически.
- При использовании функций Продолж. и Окончание следует сначала установить режим нагрева и температуру. Затем можно устанавливать функцию часов.
- При одновременном использовании функций Продолж. и Окончание можно задать время для автоматического включения и выключения прибора в заданное время.

Установка функций часов:

1. Установите режим нагрева духового шкафа.
2. Нажимайте на  до тех пор, пока на дисплее не появится необходимая функция часов и соответствующий символ.
3. Для установки необходимого времени используйте  или . Нажмите на **OK** для подтверждения. По истечении установленного времени раздастся звуковой сигнал. Прибор выключается. На дисплее появится сообщение.
4. Чтобы выключить звуковой сигнал, нажмите на сенсорное поле.



Полезные сведения:

7.2 Сохранение Тепла

Функция Сохранение Тепла служит для поддержания температуры продуктов на уровне 80°C в течение 30 минут. Она включается после окончания процессов выпекания или жарки.

- Включение и выключение данной функции производится в меню Основные Установки .
- Условия для этой функции:
 - Установленная температура должна превышать 80°C.
 - Установлена функция Продолж. .

Включение функции

1. Включите прибор.
2. Выберите режим нагрева.
3. Установите температуру выше 80°C.

4. Многократным нажатием кнопки  добейтесь отображения на дисплее символа функции Сохранение Тепла . Нажмите **OK** для подтверждения.

По окончании действия функции раздастся звуковой сигнал.

Функция Сохранение Тепла остается включенной при изменении режимов нагрева.



7.3 Коррекция Времени

Режим Коррекция Времени позволяет продлить работу заданного режима нагрева после истечения времени, установленного функцией Продолж. .

- Может использоваться со всеми режимами нагрева при использовании

функций Продолж. или Вес, автоматич. .

Включение функции:

1. По истечении установленного времени приготовления раздастся звуковой сигнал. Нажмите на любое сенсорное поле.
2. На дисплее на одну минуту появится сообщение функции Коррекция Времени .
3. Нажмите  для включения (или  для отмены).
4. Задайте дополнительный период времени работы при помощи функции Коррекция Времени . Нажмите **OK** для подтверждения.

8. АВТОМАТИЧЕСКИЕ ПРОГРАММЫ



ВНИМАНИЕ!

См. Главу «Сведения по технике безопасности».

8.1 Помощь в Приготовлении с использованием функции Запрограммир. Рецепты

В памяти прибора записаны рецепты, которыми Вы можете воспользоваться. Изменение рецептов пользователем невозможно.

Включение функции:

1. Включите прибор.
2. Выберите меню функции Помощь в Приготовлении . Нажмите на **OK** для подтверждения.
3. Выберите нужную категорию и блюдо. Нажмите на **OK** для подтверждения.
4. Выберите Запрограммир. Рецепты . Нажмите на **OK** для подтверждения.







При использовании функции Ручной Режим прибор использует автоматические установки. Их можно менять подобно другим функциям.

8.2 Помощь в Приготовлении с использованием функции Вес, автоматич.

Данная функция автоматически рассчитывает время жарки. Для ее использования необходимо ввести вес продукта.

Включение функции:

1. Включите прибор.
2. Выберите Помощь в Приготовлении . Нажмите на **OK** для подтверждения.
3. Выберите нужную категорию и блюдо. Нажмите на **OK** для подтверждения.
4. Выберите Вес, автоматич. . Нажмите на **OK** для подтверждения.
5. Нажмите на  или на , чтобы задать вес продуктов. Нажмите на **OK** для подтверждения.

Начнется выполнение автоматической программы. Вес можно изменить в любое время. Для его изменения нажмите на  или на  . По истечении заданного времени выдается звуковой сигнал. Для выключения сигнала нажмите на любое сенсорное поле.



При использовании некоторых программ через 30 минут после начала приготовления продукты нужно перевернуть. На дисплее отображается напоминание об этом.

9. ИСПОЛЬЗОВАНИЕ ДОПОЛНИТЕЛЬНЫХ ПРИНАДЛЕЖНОСТЕЙ



ВНИМАНИЕ!

См. Главу «Сведения по технике безопасности».

9.1 Установка дополнительных принадлежностей

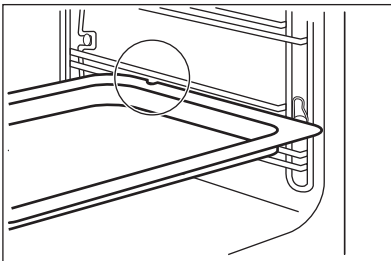

Глубокий противень:

Вставьте глубокий противень между направляющими планками духового шкафа.

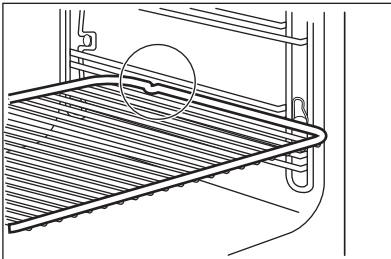

Решетка:

Вставьте решетку между направляющими, убедившись, что опоры смотрят вниз.

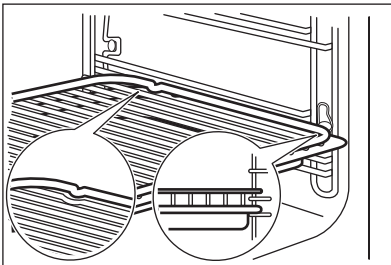

Одновременная установка решетки и глубокого противня:

Положите решетку на противень на глубокий противень. Вставьте глубокий противень между направляющими.



Полезные сведения:

- Для повышения уровня безопасности в нижней части левого и правого краев всех дополнительных принадлежностей духового шкафа

имеются небольшие выступы. Эти выступы всегда должны находиться в задней части прибора. Выступы также служат защитой от опрокидывания.





- Высокий ободок по периметру решетки служит для предотвращения соскальзывания кухонной посуды.

10. ДОПОЛНИТЕЛЬНЫЕ ФУНКЦИИ

10.1 Меню Любимая программа



Вы можете сохранить в памяти прибора избранные настройки, например, продолжительность, температура или режим нагрева. Данные настройки доступны через меню Любимая программа. Можно сохранить до 20 программ.

Сохранение программы

1. Включите прибор.
2. Выберите режим нагрева или функцию Помощь в Приготовлении.
3. Многократным нажатием на  добейтесь отображения на дисплее сообщения «СОХРАНИТЬ». Нажмите на **OK** для подтверждения.
4. На дисплее отобразятся первые три ячейки памяти. Нажмите на **OK** для подтверждения.
5. Введите название программы. Начнет мигать первая буква. Для ее изменения нажимайте на  или на . Нажмите на **OK**.
6. Воспользуйтесь  или  для перемещения курсора вправо и влево. Нажмите на **OK**. Замигает следующая буква. Повторите действия 5 и 6 необходимое число раз.
7. Нажмите и удерживайте **OK**, чтобы сохранить настройки.



Полезные сведения:

- Ячейку памяти можно перезаписать. Когда на дисплее отобразится первая свободная ячейка памяти, нажмите на  или на , а затем на **OK** для перезаписи существующей программы.

- Можно изменить имя программы в меню «Изменить Имя Программы».

Включение программы

1. Включите прибор.
2. Выберите меню Любимая программа. Нажмите на **OK** для подтверждения.
3. Выберите название Вашей любимой программы. Нажмите на **OK** для подтверждения.





Для сохранения своей любимой программы также можно нажать и удерживать  до появления на дисплее индикации **СОХРАНИТЬ**.

10.2 Функция «Защита от детей»

Функция «Защита от детей» предотвращает случайное включение прибора.

Включение и выключение функции «Защита от детей»:

1. Включите прибор.
2. Нажмите и удерживайте одновременно  и , пока на дисплее не появится сообщение.

10.3 БЛОКИР. КНОПОК

Функция БЛОКИР. КНОПОК позволяет предотвратить случайное изменение режима нагрева. Функцию БЛОКИР. КНОПОК можно включить только когда прибор работает.

Включение функции БЛОКИР. КНОПОК :

1. Включите прибор.
2. Задайте какой-либо режим нагрева или параметр.

3. Многократным нажатием кнопки  добейтесь отображения на дисплее функции БЛОКИР. КНОПОК .
4. Нажмите **OK** для подтверждения.



Включение функции БЛОКИР. КНОПОК :

1. Нажмите на  .
2. Нажмите **OK** для подтверждения.

10.4 SET + GO

Функция SET + GO («Включил и иди») позволяет задать режим нагрева (или программу) и позднее запустить ее одним нажатием сенсорного поля.

Включение функции:

1. Включите прибор.
2. Задайте режим нагрева.
3. Многократным нажатием на кнопку  добейтесь отображения на дисплее Продолж. .
4. Задайте время.
5. Многократным нажатием на кнопку  добейтесь отображения на дисплее функции SET + GO («Включил и иди»).
6. Нажмите на **OK** для подтверждения.

Для включения функции SET+GO («Включил и иди») нажмите на любое сенсорное поле (за исключением ). Будет включен заданный режим нагрева. По окончании работы режима нагрева будет выдан звуковой сигнал.



Полезные сведения:

- При работе режима нагрева духового шкафа включается функция БЛОКИР. КНОПОК .
- Включение и выключение функции SET + GO («Включил и иди») производится в меню Основные Установки .

10.5 Автоматическое отключение

Из соображений безопасности прибор автоматически выключается по истечении определенного времени:

- Если работает один из режимов нагрева.
- Если температура духового шкафа не изменяется пользователем.

Температура	Время отключения духового шкафа
30°C – 115°C	12,5 часов
120°C – 195°C	8,5 часов
200°C – 230°C	5,5 часов



Автоматическое отключение работает совместно со всеми режимами духового шкафа, не считая режимов Освещение , Продолж. и Окончание .

для охлаждения поверхностей прибора. При выключении прибора вентилятор продолжает работать до тех пор, пока прибор не остынет.

10.6 Вентилятор охлаждения

Когда прибор включен, автоматически включается вентилятор охлаждения

11. УХОД И ОЧИСТКА



ВНИМАНИЕ!

См. Главу «Сведения по технике безопасности».

Примечание относительно очистки:

- Протирайте переднюю часть прибора мягкой тканью, смоченной теплой водой с моющим средством.
- Для очистки металлических поверхностей используйте обычное чистящее средство.
- Очищайте внутреннюю камеру прибора после каждого использования. Это позволит легче избавиться от загрязнений, которые к тому же не будут пригорать.
- Стойкие загрязнения удаляйте при помощи специальных чистящих средств для духовых шкафов.
- После каждого использования все дополнительные аксессуары духового шкафа следует очистить и просушить. Используйте для этого мягкую тряпку, смоченную в теплой воде с моющим средством.
- Если у вас есть принадлежности с антипригарным покрытием, не используйте для их очистки агрессивные средства, предметы с острыми краями или посудомоечную машину. Это может привести к повреждению антипригарного покрытия.

11.1 Очистка Паром

1. Удалите наиболее серьезные загрязнения вручную.

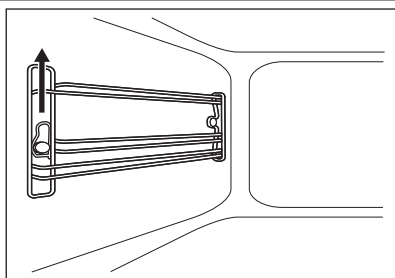
Снятие направляющих

2. Налейте непосредственно в парогенератор 250 мл воды и 3 столовые ложки уксуса.
3. Включите в главном меню функцию Очистка Паром. На дисплее отобразится продолжительность работы функции.
4. По окончании программы будет выдан звуковой сигнал. Нажмите на любое сенсорное поле чтобы выключить звуковой сигнал.
5. Протрите прибор мягкой тряпкой. Удалите из парогенератора оставшуюся в нем воду.
6. Оставьте дверцу прибора открытой приблизительно на 1 час. Дайте прибору высохнуть.

11.2 Направляющая для противня

Для очистки боковых стенок духового шкафа направляющие для противня можно снять.

1. Осторожно приподняв направляющую, снимите ее с переднего упора.

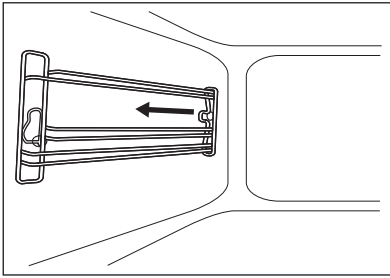
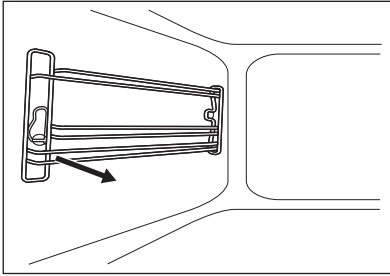

2. Слегка сдвиньте направляющую у переднего упора внутрь.

3. Извлеките направляющую из заднего упора.

Установка направляющих

Чтобы установить направляющую для противня на место, выполните эту процедуру в обратном порядке.

11.3 Система приготовления на пару



ПРЕДУПРЕЖДЕНИЕ!

Вытирайте парогенератор насухо **после каждого использования**. Удаляйте губкой находящуюся в нем воду.



Удаляйте накипь с помощью воды с уксусом.



ПРЕДУПРЕЖДЕНИЕ!

Химические средства удаления накипи могут привести к повреждению эмали. Следуйте инструкциям производителя.

Очистка выдвижного резервуара для воды и парогенератора:

1. Залейте водный раствор уксуса (около 250 мл) **через выдвижной резервуар для воды** в парогенератор. Подождите примерно 10 минут.
2. Удалите воду и уксус губкой.
3. Залейте чистую воду (100 – 200 мл) в выдвижной резервуар для воды для промывки системы приготовления на пару.
4. Удалите губкой воду из парогенератора и вытрите его насухо.
5. Для окончательной просушки оставьте дверцу духового шкафа открытой.

11.4 Дверца прибора

Снимите дверцу для облегчения мытья внутренней камеры прибора.

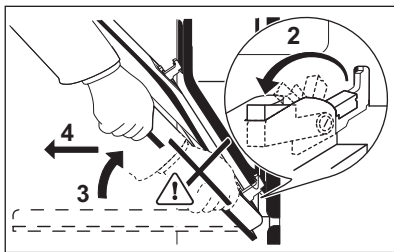

Снятие дверцы прибора

1. Откройте дверцу как можно шире.
2. Полностью отпустите зажимные рычаги на петлях.
3. Возьмитесь за дверцу с двух сторон и закройте ее примерно на 3/4.
4. Снимите дверцу с прибора.



ВНИМАНИЕ!

Дверь имеет большой вес.



ПРЕДУПРЕЖДЕНИЕ!

Положите дверцу наружной стороной вниз на мягкую и ровную поверхность.

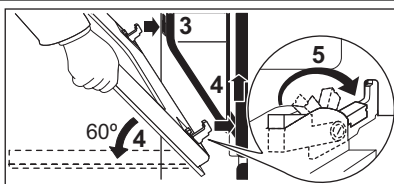

Установка дверцы прибора

1. Возьмите за дверцу с обеих сторон, сориентировав ее под углом примерно в 60°.
2. Вставьте дверные шарниры одновременно в обе выемки справа и слева в нижней части прибора как можно глубже.
3. Поднимайте дверцу вверх, пока не почувствуете сопротивление, а затем полностью откройте.
4. Полностью закройте зажимные рычаги на петлях.
5. Закройте дверцу машины.

11.5 Лампа освещения



ВНИМАНИЕ!

Существует опасность поражения электрическим током. Лампа освещения и стеклянный плафон могут сильно нагреваться.

Перед заменой лампы:

- Выключите прибор.
- Извлеките предохранители из блока предохранителей или отключите рубильник на электрощите.



ПРЕДУПРЕЖДЕНИЕ!

Положите на дно внутренней камеры прибора кусок ткани. Он защитит плафон лампы и поверхность духового шкафа от повреждений. Всегда используйте лампу освещения того же типа.

Замена лампы на левой стороне камеры:



1. Снимите левую направляющую для противня.
2. С помощью звездообразной отвертки Torx 20 снимите плафон.
3. Снимите и очистите от грязи металлическую рамку и уплотнительную прокладку.
4. Замените лампу освещения на подходящую лампу с жаростойкостью 300°C.
5. Установите металлическую крышку и уплотнительную прокладку. Затяните винты.
6. Установите левую направляющую для противня на место.

12. ЧТО ДЕЛАТЬ, ЕСЛИ ...



ВНИМАНИЕ!

См. Главу «Сведения по технике безопасности».

Неисправность	Возможная причина	Решение
Прибор не производит нагрев.	Прибор выключен.	Включите прибор.
Прибор не производит нагрев.	Не установлено время на часах.	Установите часы.
Прибор не производит нагрев.	Не заданы необходимые настройки.	Убедитесь, что выставлены правильные настройки.
Прибор не производит нагрев.	Включена функция «Защита от детей».	См. «Отключение функции «Защита от детей».
Прибор не производит нагрев.	Сработал предохранитель.	Проверьте, не является ли предохранитель причиной неисправности. Если предохранитель сработает повторно, обратитесь к авторизованному специалисту-электрику.
Лампа не горит.	Лампа перегорела.	См. Главу «Лампа освещения».
На дисплее отображается «Демо». Духовой шкаф не нагревается. Не работает вентилятор.	Включен тестовый режим.	<ol style="list-style-type: none"> 1. Выключите прибор. 2. Нажмите и удерживайте , пока прибор не включится и не выключится. 3. Одновременно нажмите и удерживайте  и , пока не прозвучит сигнал и не пропадет индикация «Демо».

Если самостоятельно справиться с проблемой не удалось, обратитесь в магазин или сервисный центр. Необходимые для сервисного центра данные находятся на табличке с тех-

ническими данными. Табличка с техническими данными расположена на передней рамке внутренней камеры прибора.

Рекомендуем записать эти данные здесь:

Модель (MOD.)
 Код изделия (PNC)
 Серийный номер (S.N.)

13. ОХРАНА ОКРУЖАЮЩЕЙ СРЕДЫ

Материалы с символом ♻️ следует сдавать на переработку. Положите упаковку в соответствующие контейнеры для сбора вторичного сырья.

Принимая участие в переработке старого электробытового оборудования, Вы помогаете защитить окружающую среду и

здоровье человека. Не выбрасывайте вместе с бытовыми отходами бытовую технику, помеченную символом ⚡.

Доставьте изделие на местное предприятие по переработке вторичного сырья или обратитесь в свое муниципальное управление.



Дата производства данного изделия указана в серийном номере (serial number), где первая цифра номера соответствует последней цифре года производства, вторая и третья цифры номера – порядковому номеру недели. Например, серийный номер 11012345 означает, что изделие произведено на десятой неделе 2011 года.

www.aeg.com/shop



892937675-B-062013

