

# MC-6005

multimedia keyboard

user's manual



# MODECOM

# MC-6005

multimedia keyboard

GB

## Introduction.

MC-6005 keyboard was designed with the user's comfort in mind. Keyboard is equipped with profiled key caps to assure highest level of ergonomics. In addition it is also characterized by low noise level while typing, which improves the work environment even further.

MODECOM MC-6005 comes with wide range of hotkeys allowing quick and easy use of most common applications and functions such us control of multimedia player.

## Specification.

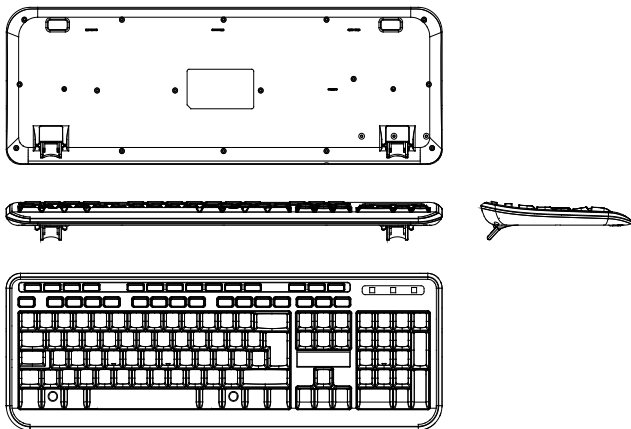

- Dimensions: 485.0 x 159.0 x 29.10 mm
- Number of keys: 104
- Number of hot-keys: 14
- Interface: USB
- USB cable length: 150 cm
- Power: USB 5V@100mA
- Net weight: 440g
- Gross weight: 600 g

## Installation

### System requirements.















Before proceeding with installation make sure your system fulfils below system requirements.

- Windows 2000/XP/Vista/7 Operating System
- Available free USB port

### Installation

Locate available USB port and connect the keyboard using its USB Plug to that port. Keyboard should be automatically detected and installed by the operating system. Keyboard is ready to be used

### Hot-key Definition:

-  Home: Press this button to go to the default home page.
-  E-Mail: Press this button to activate the E-Mail system.
-  Favorites: Press this button to bring up „My Favorite Windows”. Press this button again to close „My Favorite Windows”.
-  Search: Press this button to bring up „Search Windows” for web address. Press this button again to close „Search Windows”.
-  Stop: Press this button to stop playing the media.
-  Previous: Press this button to set media back by one track. During playback of a video file, depress this button to cause the player to rapidly reverse its playback direction. Press this button once to skip back to the beginning of current track. Press this button twice to skip back to the beginning of previous track.
-  Play/Pause: Press this button to begin with a CD or a video file (or to restart after pause). During playback press this key to pause the playback, Press it again to resume playback on current position.
-  Next: Press this button to instruct the CD player to queue up beginning of the next Track. During playback in a video file. Depress this button to make the player to fast forward.
-  Volume: Press this button to increase Volume.
-  Volume: Press this Button to decrease Volume.
-  Mute: Press this button to mute sound. Press it again to resume sound.
-  My Computer: Press this button to open „My Computer”.
-  Media: Press this button to activate „Windows media player”.
-  Calculator: Press this button to activate „Calculator”.

Remark: All multimedia player hot-keys, were configured to work properly with the default Windows Media Player. However, many other programs can be operated with those keys as well. If your specific multimedia player doesn't react properly to pressing those keys, please consult it's help system to configure the application to make use of those hot-keys.

# MC-6005

multimedia keyboard

PL

## Wstęp.

Klawiatura MC-6005 to klawiatura zaprojektowana z myślą o jak największym komforcie pracy. Klawiatura wyposażona jest w wyprofilowane klawisze o krótkim skoku, tak by uzyskać najwyższy poziom ergonomii. Klawiatura dodatkowo charakteryzuje się niskim poziomem głośności wciskanych klawiszy co dodatkowo poprawia warunki pracy.

MODECOM MC-6005 wyposażona jest w szeroki zestaw klawiszy skrótów, pozwalających w szybki i wygodny sposób uruchamiać najczęściej wykorzystywane funkcje oraz sterować odtwarzaczem multimedialnym.

## Specyfikacja techniczna.

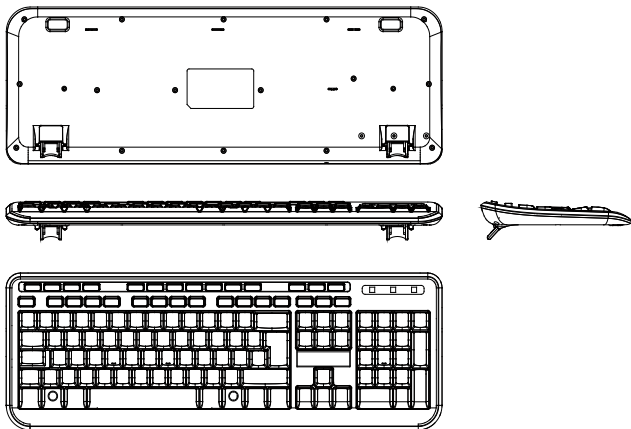

- Wymiary: 485.0 x 159.0 x 29.10 mm
- Ilość klawiszy: 104
- Ilość klawiszy skrótów: 14
- Interfejs: USB
- Długość kabla USB: 150 cm
- Zasilanie: USB 5V@100mA
- Waga netto: 440 g
- Waga brutto: 600 g

## Instalacja.

### Wymagania systemowe.

Przed rozpoczęciem instalacji upewnij się, że Twój system spełnia poniższe wymagania.

- System operacyjny Windows 2000/XP/Vista/7
- Dostępny port USB















### Podłączenie

Aby zainstalować klawiaturę, zlokalizuj wolny port USB Twojego komputera.

Podłącz tyk USB klawiatury do gniazda USB w Twoim komputerze.

Klawiatura zostanie wykryta przez system operacyjny a następnie automatycznie zainstalowana. Urządzenie jest gotowe do pracy.

### Klawisze skrótów:

-  Home: Wciśnij ten przycisk aby otworzyć stronę domową.
-  E-Mail: Wciśnij ten przycisk aby otworzyć domyślny program klienta poczty.
-  Favorites: Wciśnij ten przycisk, aby otworzyć okno "Ulubione" w przeglądarce internetowej. Ponowne wciśnięcie przycisku zamknie okno folderu „Ulubione”
-  Search: Wciśnij ten przycisk aby skorzystać z funkcji wyszukiwania systemu Windows. Ponowne wciśnięcie przycisku zamknie okno wyszukiwania.
-  Stop: Wciśnij ten przycisk aby zatrzymać odtwarzanie pliku multimedialnego.
-  Previous: Wciśnij ten przycisk aby cofnąć odtwarzanie o jedną ścieżkę. Wciśnięcie i przytrzymanie tego przycisku podczas odtwarzania filmu wideo spowoduje „przewinięcie” filmu do tyłu.
-  Play/Pause: Wciśnij ten przycisk, aby rozpocząć odtwarzanie pliku multimedialnego lub płyty CD. Wciśnięcie tego przycisku podczas odtwarzania spowoduje wstrzymanie odtwarzania. Ponowne wciśnięcie spowoduje wznowienie odtwarzania w tym samym miejscu.
-  Next: Wciśnij ten przycisk aby przejść do następnej ścieżki płyty CD lub pliku muzycznego. Wciśnięcie i przytrzymanie tego przycisku podczas odtwarzania filmu wideo spowoduje „przewinięcie” filmu do przodu.
-  Volume: Wciśnij ten przycisk, aby zwiększyć głośność odtwarzanego dźwięku.
-  Volume: Wciśnij ten przycisk aby zmniejszyć głośność odtwarzanego dźwięku..
-  Mute: Wciśnij ten przycisk, aby wyciszyć odtwarzanie dźwięku. Ponowne wciśnięcie spowoduje wznowienie odtwarzania z wcześniej ustalonym poziomem głośności.
-  My Computer: Wciśnij ten przycisk, aby otworzyć okno "Mój komputer" systemu Windows.
-  Media: Wciśnij ten przycisk, aby uruchomić domyślny odtwarzacz plików multimedialnych.
-  Calculator: Wciśnij ten przycisk, aby otworzyć okno aplikacji "Kalkulator" w systemie Windows.

Uwaga: Przyciski obsługi odtwarzacza multimedialnego skonfigurowane są, aby poprawnie współpracować z domyślnym odtwarzaczem systemu Windows, czyli Windows Media Player. Wiele programów obsługiwanych jest w ten sam sposób, jednakże jeśli Twój program nie reaguje prawidłowo na wciskanie przycisków, zapoznaj się z możliwością ich konfiguracji w Twoim programie.

# MC-6005

multimedia keyboard

HU

## Bevezetés.

MC-6005 billentyűzetet úgy terveztük, hogy a felhasználó kényelmét tartottuk szem előtt. A billentyűzetet a legmagasabb szintű ergonómiát biztosítjuk. Ezenkívül az is jellemző a termékre, hogy alacsony zajszintet biztosít gépelés közben, ami javítja a munkahelyi környezetet.

MODECOM MC-6005 gyorsbillentyűkkel is rendelkezik így lehetővé teszi a gyors és könnyű használatot a leggyakoribb alkalmazásokkal és funkciókkal, mint például a multimédia lejátszó.

## Specifikáció.

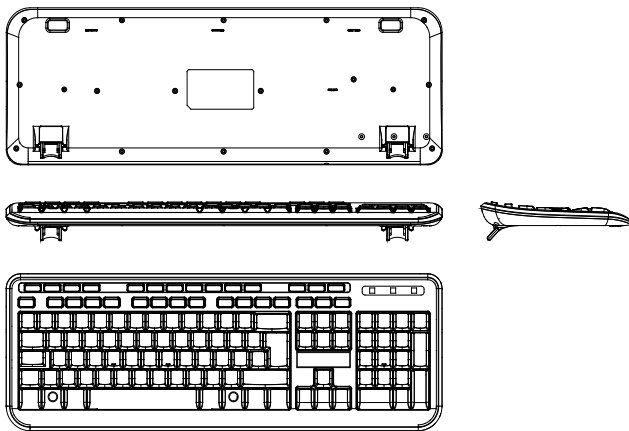

- Méretek: 485.0 x 159.0 x 29.10 mm
- Billentyű szám: 104
- Gyorsgomb szám: 14
- Csatlakozás: USB
- USB kábel hossza: 150 cm
- Tápellátás: USB 5V@100mA
- Nettó súly: 440g
- Bruttó súly: 600 g

## Installálás

### Rendszer követelmények.















Mielőtt elkezdené telepíteni a terméket győződjön meg arról, hogy az alábbi rendszer valamelyikét használja.

- Windows 2000/XP/Vista/7 Operating System
- Szabad, használható USB port

### Telepítés

Keresse meg a szabad USB portot számítógépén, és csatlakoztassa a billentyűzetet. A rendszer automatikusan felismeri az eszközt, mely használatra kész.

### Gyorsgomb leírás:

-  Home: Nyomja meg és a beállított kezdőlap megjelenik a böngészővel.
-  E-Mail: Nyomja meg, és a levelezőrendszer elindul.
-  Favorites: Nyomja meg és megjelenik a kedvencek menu, majd nyomja meg ismét a bezáráshoz.
-  Search: Nyomja meg és a kereső elindul a rendszerben amit használ,és megegyeszer nyomja meg a bezáráshoz.
-  Stop: Nyomja meg, hogy megállítsa a media lejátszást.
-  Previous: Nyomja meg, hogy az elejére ugorjon az éppen játszott media, és nyomja meg duplán, hogy az előző media fájltra ugorjon.Tartsa nyomva , hogy visszafelé tekerje a media fájlt.
-  Play/Pause: Nyomja meg ezt a gombot, hogy elindítson egy media fájlt, vagy a lejátszás közben nyomja meg, hogy megálljon, ha megegyeszer megnyomja onnan indul a media fájl.
-  Next: Nyomja meg, hogy a következő media fájltra ugorjon, vagy tartsa nyomva hogy előre tekere az éppen aktuális media fájlt.
-  Volume: Nyomja meg a hangerő növeléséhez.
-  Volume: Nyomja meg a hangerő csökkentéséhez.
-  Mute: Nyomja meg a némításhoz, majd megegyeszer a hanger visszaadásához.
-  My Computer: Nyomja meg és elindul a Sajátgép menü
-  Media: Nyomja meg és elindul a Windows Media Player.
-  Calculator: Nyomja meg és elindul a Számológép.

Megjegyzés: Minden multimedia gyorsgomb úgy let beállítva, hogy az alapértelmezett Windows Média Lejátszót használja elsődlegesen. Ha önnek más médialejátszó is telepítve van a gépén, nem biztos, hogy működni fog a gyorsgombokkal.

# MC-6005

multimedia keyboard

SK

## Úvod.

Klávesnica MC-6005 bola navrhnutá s dôrazom na pohodlie pre užívateľa. Je vybavená profilovanými tlačidlami ktoré zabezpečujú čo najvyššiu úroveň ergonómie. Okrem toho tlačidlá pri písaní nevýdávajú takmer žiaden zvuk a tým celkovo zlepšujú pracovné prostredie.

MODECOM MC-6005 prichádza s celým radom klávesových skratiek, umožňujúcich rýchle a jednoduché používanie väčšiny bežných aplikácií a funkcií, tak ako aj ovládanie multimediálneho prehrávača.

## Špecifikácie

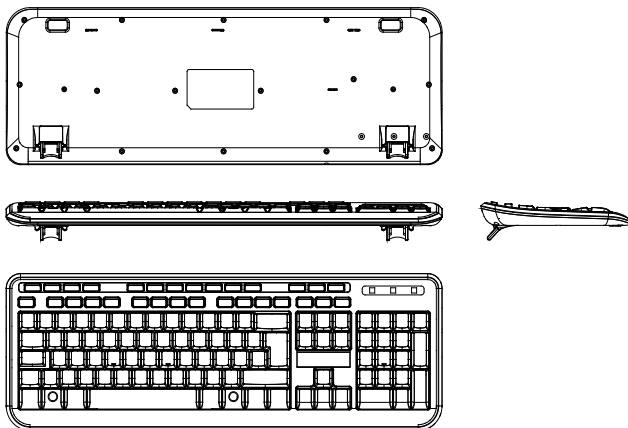

- Rozmery: 485,0 x 159,0 x 29.10 mm
- Počet tlačidiel: 104
- Počet klávesových skratiek: 14
- Rozhranie: USB
- Dĺžka USB kábla: 150 cm
- Napájanie: USB 5V @ 100mA
- Čistá hmotnosť: 440 g
- Celková hmotnosť: 600 g



## Inštalácia

### Systémové požiadavky.















Pred samotnou inštaláciou sa uistite, že Váš systém spĺňa nižšie uvedené požiadavky .

- Windows 2000/XP/Vista/7 Operačný systém
- K dispozícii voľný USB port

### Inštalácia

Nájdite na Vašom zariadení voľný USB port a pripojte klávesnicu pomocou USB Plug k tomuto portu. Klávesnica by mala byť operačným systémom automaticky detekovaná, nainštalovaná a pripravená na použitie

### Vysvetlenie skratiek:

-  Home: Stlačením tohto tlačidla prejdete na predvolenú domovskú stránku.
-  E-Mail: Stlačte toto tlačidlo pre aktiváciu e-mailového systému.
-  Favorites: Stlačením tohto tlačidla vyvoláte "Moje obľúbené Windows". Stlačením tohto tlačidla druhý krát zatvoríte "Moje obľúbené Windows".
-  Search: Stlačením tohto tlačidla vyvoláte „Hľadať Windows“ na webovú adresu. Stlačením tohto tlačidla znovu zatvoríte „Hľadať Windows“.
-  Stop: Stlačením tohto tlačidla zastavíte prehrávanie médií.
-  Previous: Stlačte toto tlačidlo pre prehrávanie predchádzajúcej skladby. Počas prehrávania video súborov, stlačenie tohto tlačidla spôsobí, že prehrávač rýchlo zmení smer prehrávania. Stlačením tohto tlačidla preskočíte späť na začiatok aktuálnej skladby. Stlačením tlačidla dvakrát sa vrátite späť na začiatok predchádzajúcej skladby.
-  Play/Pause: Stlačením tohto tlačidla spustíte prehrávanie CD alebo video súboru (alebo reštart po pauze). Počas prehrávania stlačte toto tlačidlo pre pozastavenie prehrávania, stlačením znovu bude prehrávanie pokračovať z aktuálnej pozície.
-  Next: Stlačte toto tlačidlo pre spustenie nasledujúcej skladby. Počas prehrávania video súboru sa stlačením tohto tlačidla rýchlo posuniete o jednu skladbu dopredu.
-  Volume: Stlačte toto tlačidlo pre zvýšenie hlasitosti.
-  Volume: Stlačte toto tlačidlo pre zníženie hlasitosti.
-  Mute: Stlačte toto tlačidlo na stlmenie (úplné vypnutie) zvuku. Stlačte znovu pre obnovenie (opätne zapnutie) zvuku.
-  My Computer: Stlačte toto tlačidlo pre otvorenie „Tento počítač“.
-  Media: Stlačte toto tlačidlo pre aktiváciu „Windows media player“.
-  Calculator: Stlačením tohto tlačidla aktivujete „Kalkulačku“.

Poznámka: Všetky klávesy so skratkami pre multimediálny prehrávač boli nakonfigurované a predvolené pre Windows Media Player. Avšak, takisto mnoho iných programov môže byť rovnako ovládaných pomocou týchto kláves. Ak váš špecifický multimediálny prehrávač nereaguje na tieto klávesy, použite prosím systém nápovedy (pomoc) pre nakonfigurovanie aplikácie pre používanie klávesových skratiek.

# MC-6005

multimedia keyboard

CZ

## Specifikace

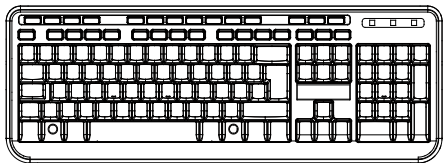
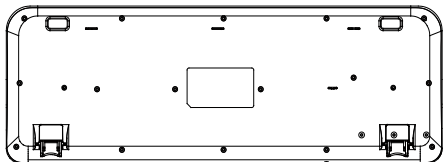

- Rozměry: 485.0 x 159.0 x 29.10 mm
- Počet kláves: 104
- Počet zkratkových kláves: 14
- Rozhraní: USB
- Délka USB kabelu: 150 cm
- Napájení: USB 5V@100mA
- Hmotnost netto: 440 g
- Hmotnost brutto: 600 g

## Instalace.

### Systémové požadavky.

Před zahájením instalace se ujistěte, zda Váš systém splňuje následující požadavky.















- Operační systém Windows 2000/XP/Vista/7
- Dostupný USB port

### Připojení

Pro instalaci klávesnice najděte volný USB port na Vašem počítači.

Připojte konektor USB klávesnice do zdířky USB na Vašem počítači.  
Operační systém detekuje klávesnici a automaticky ji nainstaluje.  
Zařízení je připraveno k práci.

#### Zkratkové klávesy:

-  Home: Po stisknutí této klávesy se otevře domovská stránka.
-  E-Mail: Po stisknutí této klávesy se otevře výchozí poštovní klient.
-  Favorites: Po stisknutí této klávesy se v internetovém prohlížeči otevře okno „Oblíbené“. Opětovným stiskem klávesy se okno složky „Oblíbené“ opět uzavře.
-  Search: Tato klávesa ovládá funkci vyhledávání v systému Windows. Opětovné stisknutí klávesy okno vyhledávání uzavře.
-  Stop: Touto klávesou lze zastavit přehrávání multimediálního souboru.
-  Previous: Stiskem této klávesy vrátíte přehrávání o jeden soubor zpět. Stiskem a podržením této klávesy během přehrávání video filmu převinete film zpět.
-  Play/Pause: Stiskem této klávesy začnete přehrávat multimediální soubor nebo CD disk. Stiskem této klávesy během přehrávání zastavíte přehrávání. Opětovné stisknutí obnoví přehrávání z téhož místa.
-  Next: Stiskem této klávesy přejdete k další skladbě na CD disku nebo k dalšímu hudebnímu souboru. Stiskem a podržením této klávesy během přehrávání video filmu převinete film dopředu.
-  Volume: Stiskem této klávesy zvýšíte hlasitost přehrávaného zvuku.
-  Volume: Stiskem této klávesy snížíte hlasitost přehrávaného zvuku.
-  Mute: Stiskem této klávesy ztlumíte zvuk úplně. Opětovné stisknutí obnoví reprodukci zvuku s dříve nastavenou úrovní hlasitosti.
-  My Computer: Stiskem této klávesy otevřete okno „Můj počítač“ systému Windows.
-  Media: Stiskem této klávesy spustíte výchozí přehrávač multimediálních souborů.
-  Calculator: Stiskem této klávesy otevřete okno aplikace „Kalkulačka“ v systému Windows.

Upozornění: Klávesy obsluhy multimediálního přehrávače jsou nakonfigurovány tak, aby správně spolupracovaly s výchozím přehrávačem systému Windows, tedy Windows Media Player. Mnoho přehrávačů je obsluhovaných stejně, avšak pokud Váš přehrávač nereguluje správně na mačkání kláves, seznamte se s možnostmi jejich konfigurace ve Vašem přehrávači.

# MC-6005

multimedia keyboard

RO

## Specificație

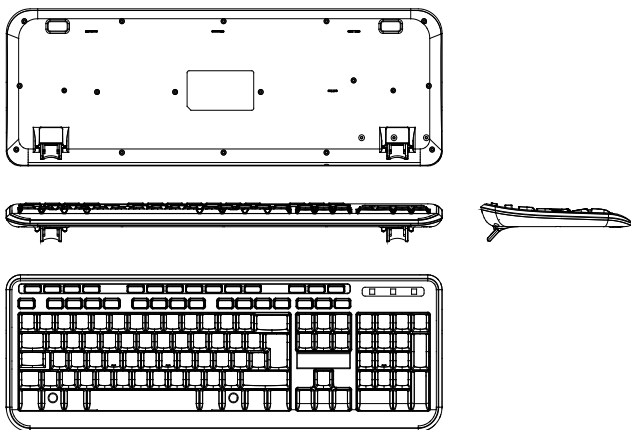

- Dimensiune: 485.0 x 159.0 x 29.10 mm
- Număr de taste: 104
- Număr de taste de comandă rapidă: 14
- Interfață: USB
- Lungime cablu USB: 150 cm
- Alimentare: USB 5V@100mA
- Masă netă: 440 g
- Masă brută: 600 g

## Instalare.

### Cerințe de sistem.

Înainte să începeți instalarea asigurați-vă că sistemul dumneavoastră îndeplinește cerințele de mai jos.

- Sistem de operare Windows 2000/XP/Vista/7
- Port USB disponibil















## Conectare

Pentru a instala tastatura localizați portul USB disponibil de pe computerul dumneavoastră.

Cuplați mufa USB a cablului de la tastatură la portul USB din computerul dumneavoastră. Tastatura va fi descoperită de sistem iar instalarea va începe automat.

Dispozitivul este pregătit pentru utilizare.

### Taste de comandă rapidă:

-  Home: Apăsați acest buton pentru a porni pagina de start.
-  E-Mail: Apăsați acest buton pentru a porni programul implicit al clientului de poștă electronică.
-  Favorites: Apăsați acest buton, pentru a deschide fereastra "Favorite" în browserul de internet. Apăsați încă o dată butonul pentru a închide fereastra catalogului „Favorite”
-  Search: Apăsați acest buton pentru a folosi funcția de căutare a sistemului Windows. Apăsați încă o dată butonul pentru a închide fereastra de căutare.
-  Stop: Apăsați acest buton pentru a opri redarea unui fișier multimedial.
-  Previous: Apăsați acest buton pentru a inversa redarea cu un fișier. Dacă țineți apăsat acest buton în timpul redării unui fișier video veți „derula” înapoi filmul.
-  Play/Pause: Apăsați acest buton dacă doriți să începeți redarea unui fișier multimedial sau a unui CD. Dacă apăsați acest buton în timpul redării veți opri redarea fișierului. Dacă apăsați din nou butonul veți reînnoi redarea din același moment.
-  Next: Apăsați acest buton pentru a trece la piesa următoare de pe CD sau următorul fișier muzical. Dacă țineți apăsat acest buton în timpul redării unui fișier video veți „derula” înainte filmul.
-  Volume: Apăsați acest buton pentru a mări sonorul fișierului redat.
-  Volume: Apăsați acest buton pentru a diminua sonorul fișierului redat..
-  Mute: Apăsați acest buton pentru a opri sonorul fișierelor. Apăsați din nou butonul pentru a reînnoi redarea cu nivelul de sonor stabilit anterior.
-  My Computer: Apăsați acest buton pentru a deschide fereastra "Computerul meu" din sistemul Windows.
-  Media: Apăsați acest buton pentru a porni playerul multimedial implicit.
-  Calculator: Apăsați acest buton pentru a deschide fereastra aplicației "Calculator" din sistemul Windows.

Atenție: Tastele de operare ale playerului multimedial sunt configurate astfel încât să colaboreze corect cu playerul implicit din sistemul Windows, adică Windows Media Player. Multe programe sunt operate în același mod, dar dacă programul dumneavoastră nu reacționează corespunzător când apăsați butoanele citiți despre posibilitatea de a configura tastatura pentru programul dumneavoastră.

### Environment protection:

 This symbol on our product nameplates proves its compatibility with the EU Directive (WEEE). By using the appropriate disposal systems you prevent the potential negative consequences of wrong product take-back that can pose risks to the environment and human health. The symbol indicates that this product must not be disposed of with your other waste. You must hand it over to a designated collection point for the recycling of electrical and electronic equipment waste. The disposal of the product should obey all the specific Community waste management legislations. Contact your local city office, your waste disposal service or the place of purchase for more information on the collection.

Weight of the device: 440g

### Ochrana środowiska:

 Niniejsze urządzenie oznakowane jest zgodnie z dyrektywą Unii Europejskiej 2002/96/UE dotyczącą utylizacji urządzeń elektrycznych i elektronicznych (WEEE). Zapewniając prawidłowe usuwanie tego produktu, zapobiegasz potencjalnym negatywnym konsekwencjom dla środowiska naturalnego i zdrowia ludzkiego, które mogą zostać zagrożone z powodu niewłaściwego sposobu usuwania tego produktu. Symbol umieszczony na produkcie wskazuje, że nie można traktować go na równi z innymi odpadami z gospodarstwa domowego. Należy oddać go do punktu zbiórki zajmującego się recyklingiem urządzeń elektrycznych i elektronicznych. Usuwanie urządzenia musi odbywać się zgodnie z lokalnie obowiązującymi przepisami ochrony środowiska dotyczącymi usuwania odpadów. Szczegółowe informacje dotyczące usuwania, odzysku i recyklingu niniejszego produktu można uzyskać w urzędzie miejskim, zakładzie oczyszczania lub sklepie, w którym nabyłeś niniejszy produkt.

Masa sprzętu: 440g

### Ochrana životního prostředí:

 Tého zařízení je označené dle Směrnici Evropské unie č. 2002/96/EU týkající se likvidace elektrických a elektronických zařízení (WEEE). Separovaně zlikvidovat této zařízení znamená zabránit případným negativním důsledkům na životní prostředí a zdraví, které by mohli vzniknout z nevhodné likvidace. Symbol na výrobku znamená, že se zařízení nesmí likvidovat spolu s běžným domovým odpadem. Opotřeбенé zařízení lze odevzdat do osobitných sběrných středisek, poskytujících takovou službu. Likvidace zařízení provádějte dle platných předpisů pro ochranu životního prostředí týkajících se likvidace odpadů. Podrobné informace týkající se likvidace, znovu získání a recyklace výrobku získáte na městském úřadu, skladiště odpadu nebo obchodě, v kterém jste nakupili výrobek.

Hmotnost: 440g

### **Ochrana životného prostredia:**

 Tieto zariadenie je označené podľa Smernice Európskej únie č. 2002/96/EU týkajúcej sa likvidácií elektrických a elektronických zariadení (WEEE). Separovane zlikvidovať tieto zariadenie znamená zabrániť prípadným negatívnym dôsledkom na životné prostredie a zdravie, ktoré by mohli vzniknúť z nevhodnej likvidácie. Symbol na výrobku znamená, že sa zariadenie nesmie likvidovať spolu s bežným domovým odpadom. Opatrené zariadenie je treba odovzdať do osobitných zberných stredísk, poskytujúcich takúto službu. Likvidáciu zariadenia prevádzajte podľa platných predpisov pre ochranu životného prostredia týkajúcich sa likvidácií odpadov. Podrobné informácie týkajúce sa likvidácií, znovu získania a recyklácií výrobku získate na mestskom úrade, sklade odpadov alebo obchode, v ktorom ste nakúpili výrobok.

Hmotnosť: 440g

### **Környezetvédelem:**

 Az alábbi készülék az Európai Unió 2002/96/EU, elektromos és elektronikus berendezések újrahasznosítására vonatkozó irányelvének megfelelő jelöléssel rendelkezik (WEEE). A termék megfelelő eltávolításának a biztonságával megelőzi a termék helytelen tárolásából eredő, a természetes környezetre és az emberi egészségre ható esetleges negatív hatásokat. A terméken található jelölés arra utal, hogy a terméket nem szabad átlagos háztartási kommunális hulladékként kezelni. A terméket át kell adni az újrahasznosítással foglalkozó elektromos és elektronikus készülékek begyűjtő helyére- A termék eltávolításának meg kell felelnie a helyi, érvényben lévő, hulladékok eltávolítására vonatkozó környezetvédelmi szabályoknak. Az alábbi termék eltávolítására, visszanyerésére és újrahasznosítására vonatkozó részletes információkat a városi hivatalban, tisztító üzemben vagy abban a boltban szerezheti be, ahol megvásárolta az alábbi terméket.

Termék súlya: 440g

MODECOM S.A.  
Oltarzew, ul. Ceramiczna 7  
05-850 Ożarów Mazowiecki  
[www.modecom.eu](http://www.modecom.eu)

Copyright© 2011. MODECOM S.A. All rights reserved.  
MODECOM Logo is a registered trademark of MODECOM S.A.

**MODECOM**