



X860de, X862de, X864de

Руководство пользователя

Март 2012 г.

www.lexmark.com

Тип(ы) машины:

7500

Модель(и):

432, 632, 832

Содержание

Информация по технике безопасности.....	7
Знакомство с принтером.....	9
Благодарим за выбор данного принтера!.....	9
Поиск информации о принтере.....	9
Выбор местоположения принтера.....	10
Конфигурации принтера.....	12
Основные функции сканера.....	13
Общие сведения о УАПД и стекле экспонирования сканера.....	14
Панель управления принтера.....	15
Общие сведения о начальном экране.....	16
Назначение кнопок сенсорного экрана.....	18
Уменьшение воздействия принтера на окружающую среду.....	23
Экономия бумаги и тонера.....	23
Экономия энергии.....	24
Уменьшение уровня шума, создаваемого принтером.....	25
Утилизация.....	26
Установка дополнительного принтера.....	27
Установка внутренних дополнительных устройств.....	27
Установка дополнительных устройств.....	37
Подключение кабелей.....	40
Проверка настройки принтера.....	41
Установка программного обеспечения принтера.....	42
Настройка беспроводной печати.....	44
Установка принтера в проводной сети.....	50
Изменение параметров порта после установки нового сетевого порта внутренних решений.....	52
Настройка последовательной печати.....	54
Загрузка бумаги и специальных материалов для печати.....	57
Задание формата и типа бумаги.....	57
Настройка параметров для бумаги универсального формата.....	57

Загрузка бумаги в стандартный или дополнительный лоток на 500 листов.....	58
Загрузка бумаги формата A5 или Statement.....	60
Загрузка бумаги формата B5 или Executive.....	61
Загрузка в устройство подачи большой емкости на 2000 листов.....	62
Загрузка в двойные входные лотки на 2000 листов.....	63
Загрузка многоцелевого устройства подачи.....	65
Загрузка бумаги формата Letter или A4 короткой стороной.....	67
Связывание лотков и исключение лотков из цепочки связи.....	68

Инструкции по работе с бумагой и специальными материалами для печати.....71

Инструкции по использованию бумаги.....	71
Хранение бумаги.....	73
Поддерживаемые форматы, типы и плотность бумаги.....	74

Печать.....79

Печать документа.....	79
Печать на специальных материалах.....	80
Печать конфиденциальных и других отложенных заданий.....	84
Печать с флэш-диска.....	86
Печать информационных страниц.....	88
Отмена задания на печать.....	89
Поддерживаемые характеристики брошюровки.....	90
Настройка плотности тонера.....	93

Копирование.....94

Создание копий.....	94
Копирование фотографий.....	95
Копирование на специальные материалы для печати.....	95
Настройка параметров копирования.....	96
Размещение информации на копиях.....	103
Отмена задания копирования.....	104
Сведения об экранах и параметрах копирования.....	104
Улучшение качества копии.....	108

Передача по электронной почте.....109

Подготовка к отправке электронной почты.....	109
--	-----

Создание кода быстрого доступа для электронной почты.....	110
Отправка документа по электронной почте.....	111
Настройка параметров электронной почты.....	112
Передача по электронной почте цветных документов.....	114
Отмена передачи сообщения электронной почты.....	114
Сведения о параметрах электронной почты.....	114
Работа с факсом.....	117
Подготовка принтера к работе в режиме факса.....	117
Передача факса	123
Создание кодов быстрого доступа.....	124
Использование кодов быстрого доступа и адресной книги.....	125
Настройка параметров факса.....	126
Отмена исходящего факса.....	128
Сведения о параметрах факсимильной передачи.....	129
Улучшение качества факса.....	131
Отложенная отправка и пересылка факсов.....	131
Сканирование с передачей по адресу FTP.....	133
Сканирование с передачей по адресу FTP.....	133
Создание кодов быстрого доступа.....	135
Сведения о параметрах FTP.....	136
Улучшение качества документов для передачи по FTP.....	138
Сканирование на компьютер или флэш-диск.....	139
Сканирование на компьютер.....	139
Сканирование на флэш-диск.....	140
Параметры профиля сканирования.....	141
Улучшение качества сканирования.....	143
Общие сведения о меню принтера.....	144
Список меню.....	144
Меню "Бумага".....	145
Меню "Отчеты".....	155
Меню "Сеть/Порты".....	157
Меню "Безопасность".....	167
Меню "Настройка".....	171

Меню "Настройки брошюры".....	216
меню "Справка".....	217
Техническое обслуживание принтера.....	219
Чистка корпуса принтера.....	219
Чистка стекла экспонирования сканера.....	220
Настройка регистрации сканера.....	220
Хранение расходных материалов.....	221
Экономия расходных материалов.....	221
Проверка состояния расходных материалов.....	221
Заказ расходных материалов.....	222
Замена расходных материалов.....	224
Перемещение принтера.....	231
Администрирование.....	235
Поиск расширенной информации о сети и данных для администратора.....	235
Использование встроенного веб-сервера.....	235
Проверка виртуального дисплея.....	235
Проверка состояния устройства.....	236
Настройка уведомлений по электронной почте.....	236
Просмотр отчетов.....	236
Настройка яркости дисплея.....	237
Восстановление значений по умолчанию, заданных изготовителем.....	237
Поиск и устранение неисправностей.....	238
Устранение основных неполадок.....	238
Значение сообщений принтера.....	239
Устранение замятий.....	258
Устранение неполадок при печати.....	286
Устранение неполадок при копировании.....	290
Устранение неполадок сканера.....	292
Устранение неполадок при работе с факсом.....	294
Устранение неполадок дополнительных устройств.....	299
Устранение неполадок при подаче бумаги.....	302
Устранение неполадок, связанных с качеством печати.....	303
Обращение в службу поддержки пользователей.....	314

Уведомления.....	315
Информация по продукту.....	315
Примечание к выпуску.....	315
Потребляемая мощность.....	319
Указатель.....	331

Информация по технике безопасности

Подключайте кабель питания к легкодоступной и надежно заземленной сетевой розетке, расположенной рядом с изделием.

Запрещается устанавливать и использовать данное устройство рядом с водой или в местах с высокой влажностью.

 В данном продукте применяется защитный выключатель замыкания на землю (GFCI). Рекомендуется проводить тестирование GFCI ежемесячно.

 **ВНИМАНИЕ-ВОЗМОЖНОСТЬ ТРАВМЫ:** В изделии используется лазерное излучение. Использование органов управления, выполнение регулировок или любых других действий, не описанных в настоящем руководстве, может привести к опасному облучению.

Процесс печати в данном изделии связан с нагреванием материала для печати, что может привести к выделению из материала вредных веществ. Во избежание опасных последствий изучите раздел руководства, содержащий рекомендации по выбору материалов для печати.

При замене литиевого аккумулятора следует соблюдать осторожность.

 **ВНИМАНИЕ-ВОЗМОЖНОСТЬ ТРАВМЫ:** При неправильной замене существует опасность взрыва. В качестве замены можно использовать только такую же или эквивалентную литиевую батарею. Не следует перезаряжать, разбирать и сжигать литиевый аккумулятор. Использованные аккумуляторы следует утилизировать в соответствии с указаниями производителя и местным законодательством.

 **ВНИМАНИЕ-ГОРЯЧАЯ ПОВЕРХНОСТЬ:** Возможен нагрев внутри принтера. Для уменьшения опасности получения травмы из-за горячего компонента дождитесь остывания поверхности перед тем, как до неё дотронуться.

 **ВНИМАНИЕ-ВОЗМОЖНОСТЬ ТРАВМЫ:** Принтер весит более 55 кг. (121 фунтов), поэтому для его безопасного перемещения требуется не менее четырех человек или специальное подъемное устройство.

 **ВНИМАНИЕ-ВОЗМОЖНОСТЬ ТРАВМЫ:** Прежде чем перемещать принтер, во избежание травм и повреждений принтера выполняйте следующие указания.

- Выключите принтер с помощью переключателя питания и отсоедините кабель питания от розетки электросети.
- Перед перемещением принтера отсоедините от него все кабели.
- Снимите принтер с дополнительного устройства подачи и отложите в сторону. Не пытайтесь поднимать принтер вместе с устройством подачи.

Примечание. Для снятия принтера с дополнительного устройства подачи поднимайте его за выемки для рук с обеих сторон принтера.

Используйте кабель питания, входящий в комплект поставки данного продукта или одобренный изготовителем.

При подключении данного устройства к телефонной сети общего пользования используйте только телекоммуникационный кабель (RJ-11), прилагаемый к данному устройству или кабель 26 AWG или большего сечения.

 **ВНИМАНИЕ-ОПАСНОСТЬ ПОРАЖЕНИЯ ТОКОМ:** Если доступ к системной плате или установка дополнительного устройства или модулей памяти производится после настройки принтера, выключите принтер и отсоедините кабель питания из розетки, прежде чем продолжить. Если к принтеру подключены другие устройства, отключите их, а также отсоедините кабели, идущие к принтеру.

 **ВНИМАНИЕ-ОПАСНОСТЬ ПОРАЖЕНИЯ ТОКОМ:** Убедитесь в том, что все внешние подключения (например подключение сети Ethernet или телефона) установлены правильно с использованием соответствующих портов.

Это устройство разработано, проверено и признано соответствующим строгим международным стандартам при использовании определенных компонентов данного изготовителя. Обеспечивающие безопасность конструктивные особенности некоторых деталей не всегда являются очевидными. Изготовитель не несет ответственности за последствия применения других запасных частей.

В процессе печати в данном изделии вырабатывается озон. Следует изучить меры предосторожности для снижения концентрации озона, приведенные в соответствующем разделе инструкции по эксплуатации.

 **ВНИМАНИЕ-ВОЗМОЖНОСТЬ ТРАВМЫ:** Не скручивайте, не сгибайте, не ударяйте и не ставьте тяжелые предметы на кабель питания. Не подвергайте кабель питания нагрузке и не допускайте его перетирания. Не заземляйте кабель питания между предметами мебели и стенами. В противном случае возможно возгорание или поражение электрическим током. Регулярно проверяйте кабель питания на наличие признаков подобных проблем. Перед осмотром отключайте кабель питания от электрической розетки.

Обслуживание и ремонт, не описанные в документации пользователя, должны производиться опытным специалистом.

 **ВНИМАНИЕ-ОПАСНОСТЬ ПОРАЖЕНИЯ ТОКОМ:** Во избежание поражения электрическим током при чистке корпуса принтера, прежде чем продолжить, отсоедините кабель питания от электророзетки и отсоедините все кабели принтера.

 **ВНИМАНИЕ-ОПАСНОСТЬ ПОРАЖЕНИЯ ТОКОМ:** Во время грозы запрещается использование факсимильной связи. Запрещается устанавливать и использовать данное устройство или выполнять электрические/кабельные подключения, например подключение факса, кабеля питания или телефонного кабеля, во время грозы.

 **ВНИМАНИЕ-ОПАСНОСТЬ ОПРОКИДЫВАНИЯ:** Для напольной конфигурации требуются дополнительные подставки для устойчивости. При использовании лотка большой емкости, устройства двусторонней печати и одного или нескольких дополнительных устройств подачи необходимо установить подставку для принтера или основание принтера. Дополнительная мебель может потребоваться также для многофункционального принтера (МФП) с функциями сканирования, копирования и факсимильной передачи. Дополнительные сведения см. на веб-узле по адресу: www.lexmark.com/multifunctionprinters.

СОХРАНИТЕ ЭТИ ИНСТРУКЦИИ.

Знакомство с принтером

Благодарим за выбор данного принтера!

Мы много работали, чтобы он отвечал вашим потребностям.

Чтобы немедленно начать использование нового принтера, используйте указания по установке, прилагаемые к принтеру, а затем пролистайте *руководство пользователя*, чтобы узнать, как выполнять основные операции. Чтобы максимально использовать возможности принтера, внимательно прочтите *руководство пользователя* и проверьте наличие последних обновлений на нашем веб-узле.

Мы стремимся сделать наши принтеры максимально производительными и полезными и удобными для пользователей. Если все же возникнут проблемы, то один из наших квалифицированных специалистов по поддержке будет раз быстро помочь их разрешить. Если вы считаете, что мы могли что-то сделать лучше, то дайте нам знать. В конечном итоге то, что мы делаем, мы делаем для вас, и ваши предложения помогут нам работать лучше.

Поиск информации о принтере

Что требуется найти?	Источник
Указания по первоначальной установке. <ul style="list-style-type: none"> • Подключение принтера • Установка программного обеспечения принтера 	Документация по установке – документацию по установке, которая прилагается к принтеру, также можно загрузить с веб-сайта Lexmark по адресу: http://support.lexmark.com .
Дополнительные инструкции по установке и указания по использованию принтера: <ul style="list-style-type: none"> • Выбор и хранение бумаги и специальных материалов • Загрузка бумаги • Настройка параметров принтера • Просмотр и печать документов и фотографий • Установка и использование программного обеспечения принтера • Настройка принтера в сети в зависимости от модели принтера • Уход и обслуживание принтера • Поиск и устранение неполадок 	<i>Руководство пользователя</i> – <i>Руководство пользователя</i> доступно на компакт-диске с программным обеспечением и документацией. Для поиска обновлений посетите веб-сайт http://support.lexmark.com .

Что требуется найти?	Источник
<p>Инструкции для:</p> <ul style="list-style-type: none"> • Установка принтера с использованием мастера пошаговой или расширенной настройки беспроводной связи • Подключение принтера к сети Ethernet или беспроводной сети • Поиск и устранение неполадок соединений 	<p><i>Руководство по работе в сети</i> – откройте компакт-диск с программным обеспечением и документацией, а затем в папке Pubs найдите <i>Документация по принтеру и программному обеспечению</i>. В списке публикаций перейдите по ссылке Руководство по работе в сети.</p>
<p>Справка по использованию программного обеспечения принтера</p>	<p>Справка Windows или Mac – откройте программу принтера, а затем выберите Справка.</p> <p>Щелкните  для просмотра контекстной справки.</p> <p>Примечания.</p> <ul style="list-style-type: none"> • Справка устанавливается автоматически вместе с программным обеспечением принтера. • Программное обеспечение принтера находится в программной папке принтера или на рабочем столе, в зависимости от операционной системы.
<p>Самая последняя вспомогательная информация, обновления и техническая поддержка:</p> <ul style="list-style-type: none"> • Документация • Файлы драйверов для загрузки • Поддержка путем общения через Интернет • Поддержка по электронной почте • Поддержка по телефону 	<p>Веб-сайт поддержки Lexmark – http://support.lexmark.com</p> <p>Примечание. Выберите страну или регион, а затем выберите продукт для просмотра соответствующего веб-сайта поддержки. Номера телефонов поддержки и часы работы в вашей стране или регионе можно найти на веб-сайте поддержки или на печатной гарантии, прилагаемой к принтеру.</p> <p>Укажите следующие сведения (которые имеются в чеке продавца и на задней панели принтера) и будьте готовы предоставить их при обращении в службу поддержки. Эти сведения помогут быстрее ответить на вопрос:</p> <ul style="list-style-type: none"> • Тип модели • Серийный номер • Дата покупки • Место покупки
<p>Сведения о гарантии</p>	<p>Сведения о гарантии отличаются в зависимости от страны или региона:</p> <ul style="list-style-type: none"> • В США – см. Заявление об ограниченной гарантии, прилагаемое к принтеру, или на веб-сайте http://support.lexmark.com. • В других странах и регионах – см. печатную гарантию, которая прилагается к принтеру.

Выбор местоположения принтера

 **ВНИМАНИЕ-ВОЗМОЖНОСТЬ ТРАВМЫ:** Принтер весит более 55 кг. (121 фунтов), поэтому для его безопасного перемещения требуется не менее четырех человек или специальное подъемное устройство.

При выборе места для установки принтера оставьте достаточно пространство для открывания лотков, крышек и дверец. Если планируется установить дополнительные устройства, предусмотрите также место и для них. Важно обеспечить выполнение следующих условий.

- Убедитесь в том, что циркуляция воздуха в помещении соответствует последней редакции стандарта ASHRAE 62.
- Необходимо подготовить горизонтальную, прочную и устойчивую поверхность.
- Принтер следует содержать в следующих условиях:
 - вдали от непосредственного воздействия воздушных потоков кондиционеров, нагревателей или вентиляторов;
 - не допускать воздействия прямого солнечного света, резких перепадов влажности или температуры;
 - в чистом состоянии, сухом и незапыленном месте.
- Вокруг принтера необходимо обеспечить пространство со следующими рекомендуемыми параметрами для обеспечения надлежащей вентиляции:

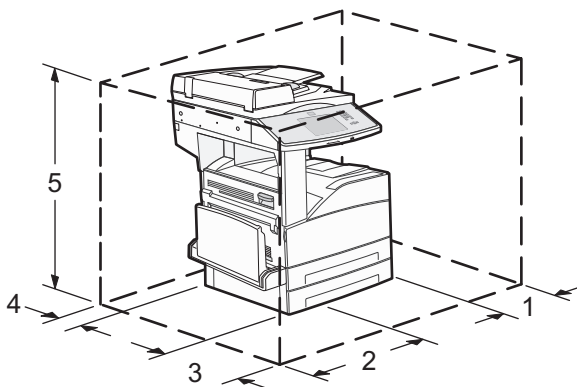

1	460 мм (18,1 дюйма)
2	640 мм (25,2 дюйма)
3	460 мм (18,1 дюйма)
4	200 мм (7,9 дюйма)
5	1724 мм (67,9 дюйма)

Конфигурации принтера

Основная модель

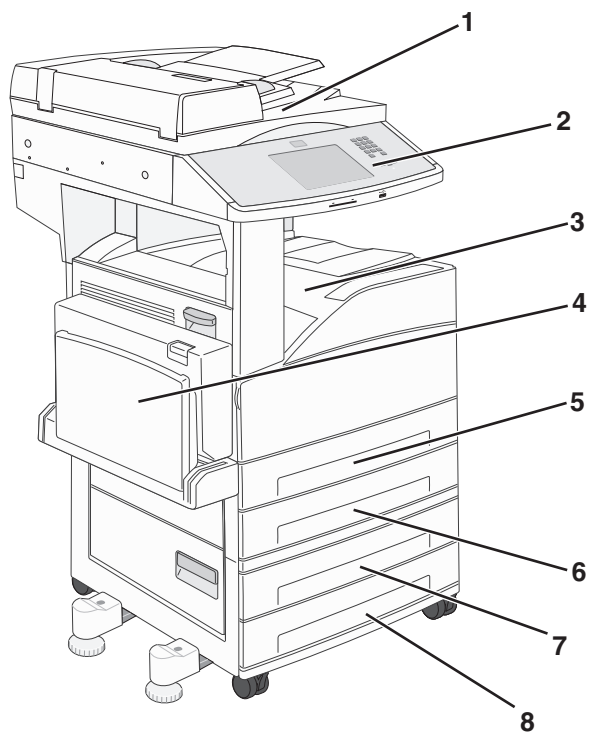

1	Сканер
2	Панель управления принтера
3	Стандартный выходной лоток
4	Многоцелевое устройство подачи
5	Лоток 1/стандартный лоток
6	Лоток 2
7	Лоток 3
8	Лоток 4

Укомплектованная модель

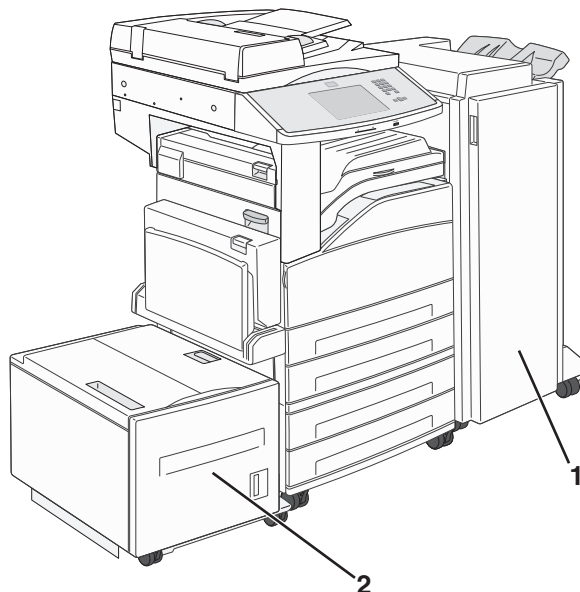

1	Брошюровщик
2	Устройство подачи большой емкости

Основные функции сканера

Сканер обеспечивает возможность копирования, передачи факсов и сканирования в сеть для больших рабочих групп. Выполняемые операции

- Быстрое копирование или специальные задания копирования с предварительным изменением параметров на панели управления принтера.
- Отправка факса с помощью панели управления принтера.
- Одновременная передача факса нескольким получателям.
- Сканирование документов и отправка на компьютер, адрес электронной почты, флэш-диск или каталог назначения FTP.
- Сканирование документов и передача их на другой принтер (в формате PDF посредством FTP).

Общие сведения о УАПД и стекле экспонирования сканера

Устройство автоматической подачи документов (УАПД)	Стекло экспонирования сканера
 <p>При работе с многостраничными документами рекомендуется использовать устройство автоматической подачи.</p>	 <p>Для отдельных страниц, документов небольшого формата (например, почтовых открыток или фотографий), прозрачных пленок, фотобумаги или документов на тонкой бумаге (например, вырезок из журналов) рекомендуется использовать стекло экспонирования сканера.</p>

Для сканирования документов можно использовать и УАПД, и стекло экспонирования сканера.

Работа с устройством автоматической подачи

С помощью автоматического устройства подачи можно сканировать несколько страниц, включая двусторонние страницы. При сканировании с помощью УАПД необходимо соблюдать следующие правила.

- Загрузите исходный документ в УАПД лицевой стороной вверх, короткой стороной вперед.
- Загрузите во входной лоток устройства автоматической подачи не более 50 листов обычной бумаги.
- Размеры сканирования от 148 x 210 мм (5,8 x 8,3 дюйма) до 215,9 x 355,6 мм (8,5 x 14 дюймов).
- Возможно сканирование исходных документов смешанных форматов (Letter/Legal).
- Плотность сканируемых материалов от 52 до 120 г/м² (14 до 32 фунтов).
- Не загружайте открытки, фотографии, небольшие документы, прозрачные пленки, фотобумагу или тонкие листы (например, вырезки из журналов) в устройство автоматической подачи. Помещайте такие оригиналы на стекло экспонирования сканера.





Использование стекла экспонирования сканера



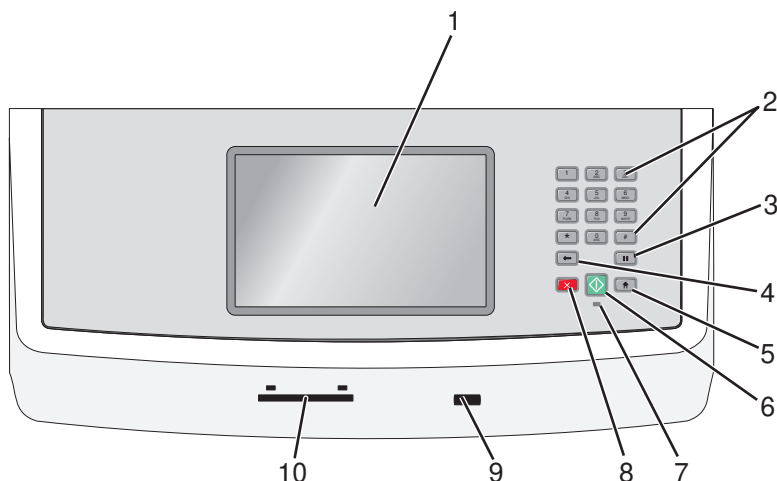









Стекло сканера можно использовать для сканирования или копирования отдельных страниц или страниц из книги. Использование стекла экспонирования сканера.

- Поместите исходный документ лицевой стороной вниз в левый верхний угол стекла экспонирования сканера.
- Можно сканировать или копировать документы размерами до 215,9 x 355,6 мм (8,5 x 14 дюймов).
- Разрешается копирование книг толщиной до 25,4 мм (1 дюйм).

Панель управления принтера





Элемент	Описание
1 Дисплей	Служит для просмотра параметров сканирования, копирования, передачи факсов и печати, а также сообщений о состоянии и ошибках.
2 Клавиатура 	Ввод чисел, букв или символов на дисплее.
3 Пауза при наборе 	<ul style="list-style-type: none"> • Нажмит  кнопку, чтобы добавить двух- или трехсекундную паузу при наборе факса. В поле "Отправить факс" пауза при наборе обозначается с помощью запятой (,). • На первом экране нажмите кнопку , чтобы повторно набрать номер факса. • Кнопка доступна только в меню "Факс" или в других функциях факса. Вне меню "Факс", функции факса или первого экрана при нажатии  раздается звуковой сигнал ошибки.

Элемент		Описание
4	Назад 	<p>В меню копирования при нажатии кнопки  удаляется самый правый знак значения в поле "Число копий". Если удалить все число путем многократного нажатия кнопки , отобразится значение по умолчанию 1.</p> <p>В списке "Список назначений факса" нажмите кнопку , чтобы удалить самый правый знак в номере, введенном вручную. Можно также нажать кнопку , чтобы удалить запись быстрого выбора. После удаления всей строки при последующем нажатии кнопки  курсор перемещается на одну строку вверх.</p> <p>В списке назначений электронной почты нажмите кнопку , чтобы удалить символ, расположенный слева от курсора. Если этот символ находится в записи быстрого выбора, эта запись быстрого выбора удаляется.</p>
5	Начальный экран 	Нажмите кнопку  для возврата на начальный экран.
6	Пуск 	<ul style="list-style-type: none"> • Нажмите кнопку , чтобы запустить текущее задание, показанное на дисплее. • На начальном экране нажмите кнопку , чтобы запустить задание копирования, используя настройки по умолчанию. • Нажатие на эту кнопку во время сканирования игнорируется.
7	Световой индикатор	<ul style="list-style-type: none"> • Не горит - питание отключено. • Мигает зеленым - принтер прогревается, обрабатывает данные или печатает. • Постоянно горит зеленым - принтер включен, но не активен. • Мигает красным - требуется вмешательство оператора.
8	Стоп 	Служит для остановки всех операций, выполняемых на принтере. Список вариантов предлагается после появления на дисплее надписи Остановлен .
9	Передний порт USB	Служит для установки флэш-накопителя USB, с которого передаются данные на принтер.
10	Устройство чтения универсальных карт доступа	Параметр, который разрешает использовать определенные функции принтера только ограниченному числу пользователей. Для использования требуется универсальная карта доступа.

Общие сведения о начальном экране

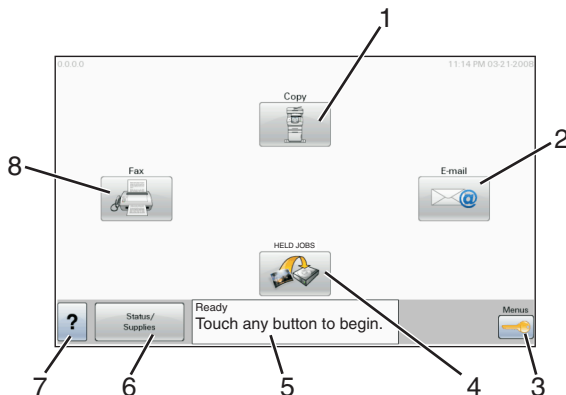
После включения принтера и завершения его прогрева на дисплее отображается следующий основной экран, называемый также начальным экраном. При нажатии кнопок начального экрана запускаются следующие действия: копирование, передача по факсу, сканирование, а также производится отображение экрана меню или передается ответ на сообщения.



Отображаемый элемент	Описание
1	Копирование Открытие меню копирования Примечание. На начальном экране для доступа в меню копирования можно также нажать цифру на клавиатуре.
2	Эл. почта Открытие меню электронной почты
3	Меню Служит для открытия меню. Эти меню доступны, только когда принтер находится в состоянии Готов .
4	FTP Открытие меню FTP Примечание. Данная функция должна быть установлена специалистом по обслуживанию системы. После установки она появляется как отображаемый элемент.
5	Панель сообщений о состоянии <ul style="list-style-type: none"> • Отображение текущего состояния принтера, например Готов или Занят. • Отображение состояний принтера, например Мало тонера. • Отображение сообщений с указаниями о том, что необходимо сделать, чтобы продолжить обработку, например Закройте дверцу или Вставьте картридж.
6	Состояние/Расх. мат. Отображается на дисплее, когда строка сообщений о состоянии принтера содержит сообщение о необходимости вмешательства оператора. Нажмите эту кнопку, чтобы отобразить экран сообщений для получения дополнительных сведений, в том числе о том, как его закрыть.
7	 Открытие контекстной справки внутри сенсорных экранов дисплея
8	Факс Открытие меню факса

Другие кнопки, отображение которых может появляться на начальном экране:







Отображаемый элемент	Назначение
Не задерживать отложенные факсы	Если отображается эта кнопка, значит имеются отложенные факсы с ранее настроенным временем хранения. Для доступа к списку отложенных факсимильных сообщений нажмите эту кнопку.
Поиск отложенных заданий	<p>Осуществляет поиск одного из следующих элементов и отображает результаты поиска.</p> <ul style="list-style-type: none"> • имена пользователей отложенных или конфиденциальных заданий на печать; • имена отложенных заданий, кроме конфиденциальных заданий на печать; • имена профилей; • имена контейнеров закладок или имена заданий; • имена контейнеров USB или имена заданий только для поддерживаемых расширений.
"Отложенные задания"	Открывает экран, содержащий все отложенные задания
Блокировка устройства	<p>Эта кнопка отображается на экране, когда принтер разблокирован и PIN-код блокировки устройства не задан.</p> <p>Нажатие этой кнопки открывает экран для ввода PIN. При вводе правильного PIN-кода панель управления принтера блокируется (сенсорный экран и кнопки).</p>
Разблокировка устройства	<p>Эта кнопка отображается на экране, когда принтер заблокирован. Кнопки на панели управления принтера и клавиши быстрого доступа можно использовать, когда отображается эта кнопка.</p> <p>Нажатие этой кнопки открывает экран для ввода PIN. При вводе правильного PIN-кода панель управления принтера разблокируется (сенсорный экран и кнопки).</p>
Отмена заданий	<p>Открывает экран отмены заданий. На экране отмены заданий отображаются три заголовка: "Печать", "Факс" и "Сеть".</p> <p>Под заголовками "Печать", "Факс" и "Сеть" отображаются следующие элементы.</p> <ul style="list-style-type: none"> • Задание на печать • Задание на копирование • Профиль факса • FTP • Передача сообщения электронной почты <p>Каждый заголовок содержит список заданий, отображаемых в столбце под ним, причем на каждом экране могут быть только три задания. Каждое задание отображается в виде кнопки, которую можно нажать для отображения сведений о задании. Если в столбце содержится более трех заданий, отображается стрелка, которая позволяет выполнить прокрутку списка заданий.</p>



Назначение кнопок сенсорного экрана

Примечание. В зависимости от установленных дополнительных устройств и административной настройки экраны и кнопки могут не соответствовать данному рисунку.



Пример сенсорного экрана





Кнопка	Назначение
<p>Начальный экран</p> 	Возврат в начальный экран
<p>Прокрутка вниз</p> 	Открывает раскрывающийся список.
<p>Прокрутка влево для уменьшения значения</p> 	Осуществляет прокрутку к следующему значению в сторону уменьшения.
<p>Прокрутка вправо для увеличения значения</p> 	Осуществляет прокрутку к следующему значению в сторону увеличения.
<p>Стрелка влево</p> 	Осуществляет прокрутку влево.
<p>Стрелка вправо</p> 	Осуществляет прокрутку вправо.

Кнопка	Назначение
Отправ. 	Значение сохраняется в качестве нового пользовательского значения по умолчанию.
Назад 	Переход назад в предыдущий экран

Другие кнопки сенсорного экрана

Кнопка	Назначение
Стрелка вниз 	Осуществляет перемещение вниз к следующему экрану.
Стрелка вверх 	Осуществляет перемещение вверх к следующему экрану.
Невыбранная селективная кнопка 	Это селекторный переключатель, который не выбран. Невыбранный переключатель отображается серым цветом.
Выбранная селективная кнопка 	Это выбранный селекторный переключатель. Выбранный переключатель отображается синим цветом.

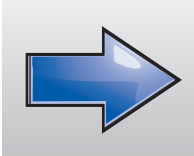
Кнопка	Назначение
<p data-bbox="151 275 350 300">Отмена заданий</p> 	<p data-bbox="570 275 1422 331">Открывает экран отмены заданий. На экране отмены заданий отображаются три заголовка: "Печать", "Факс" и "Сеть".</p> <p data-bbox="570 342 1422 399">Под заголовками "Печать", "Факс" и "Сеть" отображаются следующие элементы.</p> <ul data-bbox="570 409 1105 594" style="list-style-type: none">• Задание на печать• Задание на копирование• Профиль факса• FTP• Передача сообщения электронной почты <p data-bbox="570 604 1472 779">Каждый заголовок содержит список заданий, отображаемых в столбце под ним, причем на каждом экране могут быть только три задания. Каждое задание отображается в виде кнопки, которую можно нажать для отображения сведений о задании. Если в столбце содержится более трех заданий, отображается стрелка, которая позволяет выполнить прокрутку списка заданий.</p>
<p data-bbox="151 804 302 829">Продолжить</p> 	<p data-bbox="570 804 1422 861">Эта кнопка используется в случае необходимости внесения в задание дополнительных изменений или после устранения замятия бумаги.</p>
<p data-bbox="151 993 237 1018">Отмена</p> 	<ul data-bbox="570 993 1455 1094" style="list-style-type: none">• Служит для отмены действия или выбора.• Служит для прекращения отображения текущего экрана и возврата к предыдущему экрану.
<p data-bbox="151 1182 269 1207">Параметр</p> 	<p data-bbox="570 1182 1097 1207">Служит для выбора меню или пункта меню.</p>

Функции

Функция	Описание
<p>Линия окончания меню: <u>Меню</u> > <u>Параметры</u> > <u>Параметры копирования</u> > Число копий</p>	<p>В верхней части каждого экрана находится "Цепочка меню". Эта функция показывает путь, который ведет к текущему пункту меню. Она указывает точное местоположение текущего экрана в системе меню.</p> <p>Для возврата к требуемому меню или пункту меню нажмите соответствующее подчеркнутое слово (слова).</p> <p>Пункт "Количество копий" не подчеркнут, так как он соответствует текущему экрану. Если нажать подчеркнутое слово на экране "Число копий" до настройки и сохранения значения числа копий, то выбранное значение не сохраняется и не становится пользовательской настройкой по умолчанию.</p>
<p>Индикация сообщения о необходимости вмешательства пользователя</p> 	<p>Если отображается сообщение для оператора, закрывающее функцию, например копирование или факс, то поверх кнопки функции на начальном экране отображается жирная красная точка. Это говорит о том, что имеется сообщение о необходимости вмешательства пользователя.</p>

Уменьшение воздействия принтера на окружающую среду

Компания Lexmark стремится сохранять экологию и постоянно совершенствует выпускаемые принтеры, чтобы уменьшить их воздействие на окружающую среду. При разработке новых устройств мы учитываем экологические аспекты, при выборе упаковки стараемся использовать минимальное количество материалов, а также проводим программы по сбору и утилизации. Для получения дополнительной информации см. раздел:

- Глава “Уведомления”
- Раздел “Забота об экологии” на веб-узле www.lexmark.com/environment
- Программа утилизации Lexmark на веб-узле www.lexmark.com/recycling

С помощью выбора определенных настроек принтера или задач можно уменьшить воздействие принтера на экологию еще больше. В этой главе описаны параметры и задачи, которые помогут пользователю внести свой вклад в охрану окружающей среды.

Экономия бумаги и тонера

Использование бумаги, изготовленной из вторсырья, и другой офисной бумаги

Поскольку компания Lexmark заботится о защите окружающей среды, она поддерживает использование офисной бумаги, изготовленной из вторсырья специально для лазерных (электрофотографических) принтеров. В 1998 г. компания Lexmark представила Правительству США исследование, демонстрирующее, что бумага из вторсырья производства крупных бумажных комбинатов в США, может использоваться с тем же успехом, что и обычная переработанная бумага. Однако нельзя утверждать, что можно одинаково успешно использовать все виды бумаги, изготовленной из вторсырья.

Компания Lexmark постоянно проводит тестирование своих принтеров с использованием бумаги, изготовленной из вторсырья (при производстве которой сырье на 20-100% состоит из переработанных бытовых отходов), а также другими видами бумаги, применяемой в мире, при различной температуре и влажности в помещении. Компания Lexmark не находит причин препятствовать использованию современной офисной бумаги из вторсырья, однако в отношении свойств бумаги из вторсырья действуют следующие общие правила.

- Низкое содержание влажности (4–5%)
- Подходящая гладкость (100-200 единиц по шкале Шеффилда или 140-350 единиц по шкале Бендтсена, в Европе)

Примечание. Неготовые более гладкие виды бумаги (например, бумага высшего класса для лазерных принтеров плотностью 24 фунтов, 50-90 единиц по шкале Шеффилда), а также более шероховатые бумаги (например, хлопковая бумага высшего качества, 200-300 единиц по шкале Шеффилда) с успехом применяются в лазерных принтерах несмотря на отличающуюся текстуру поверхности. Перед использованием этих типов бумаги обратитесь к поставщику бумаги.

- Надлежащий коэффициент трения между листами (0,4–0,6)
- Достаточное сопротивление изгибу в направлении подачи

Бумага, изготовленная из вторсырья, бумага меньшей плотности (<60 г/м² [бумага для документов плотностью 16 фунтов]) и/или меньшей толщины (<3,8 мил [0,1 мм]), а также бумага с поперечными волокнами для принтеров с подачей с книжной ориентацией (или по короткой стороне) может иметь меньшее сопротивление изгибу, чем необходимо для надежной подачи бумаги. Перед использованием этих типов бумаги для лазерных (электрофотографических) принтеров обратитесь к поставщику бумаги. Помните, что это только общие указания, и что даже бумага, соответствующая этим указаниям, может создавать проблемы с подачей в любом лазерном принтере (например, если бумага сильно скручивается при нормальных условиях печати).

Экономия энергии

Настройка энергосбережения

Для экономии энергии можно уменьшить число минут до перехода принтера в режим энергосбережения.

Доступный диапазон настройки – от 1 до 240 минут.

Заводская настройка по умолчанию	Модель принтера
1 минута	X860
5 минут	X862
60 минут	X864

Использование Embedded Web Server

1 В поле адреса в обозревателе введите IP-адрес принтера.

Примечание. Если IP-адрес принтера неизвестен, распечатайте страницу настроек сети или страницы настроек меню и найдите IP-адрес в разделе TCP/IP.

2 Выберите **Настройка**, а затем **Общие настройки**.

3 Выберите **Тайм-ауты**.

4 В поле "Энергосбережение" введите количество минут ожидания принтера до перехода в режим энергосбережения.

5 Нажмите кнопку **Отправить**.

С помощью панели управления принтера

1 Убедитесь, что принтер включен и отображается сообщение **Готово**.

2 На начальном экране нажмите .

3 Нажмите **Параметры**.

4 Нажмите **Общие параметры**.

5 С помощью стрелок выберите пункт **Тайм-ауты**.

- 6 Нажмите **Тайм-ауты**.
- 7 С помощью стрелок рядом с пунктом **Режим энергосбережения** выберите количество минут ожидания принтера до перехода в режим энергосбережения.
- 8 Нажмите кнопку **Отправить**.
- 9 Нажмите .

Уменьшение уровня шума, создаваемого принтером

Для снижения уровня шума, создаваемого принтером, используйте "Тихий режим".

Примечание. Список нескольких настроек, которые изменяются при выборе тихого режима, см. в таблице.

Параметр	Назначение
Вкл.	<p>Снижение уровня шума, создаваемого принтером.</p> <ul style="list-style-type: none"> • Задания на печать будут обрабатываться со скоростью вдвое меньше обычной. • Двигатели принтера не запускаются до тех пор, пока задание не будет готово к печати. Перед началом печати первой страницы может быть небольшая задержка. • Вентиляторы вращаются на пониженной скорости или отключаются. • Если в принтере имеется функция факса, то громкость звуковых сигналов факса уменьшается или они совсем отключаются, включая звуковые сигналы, выдаваемые через динамик факса и звонок. Факс переведен в режим ожидания. • Управление сигналом и звуковые сигналы картриджа отключены. • Принтер проигнорирует команду заблаговременного запуска.
Выкл	Использование заводских настроек по умолчанию. При данной настройке принтер работает с максимальными характеристиками.

Чтобы выбрать настройку тихого режима:

- 1 На начальном экране нажмите .
- 2 Выберите **Параметры**.
- 3 Выберите **Общие настройки**.
- 4 Нажмите **Тихий режим**.
- 5 С помощью кнопок со стрелками выберите необходимый параметр.
- 6 Нажмите **Отправить**.
Появится сообщение **Отправка изменений**.

Утилизация

Lexmark стремится предоставлять экологически чистые продукты и услуги. При разработке новых устройств мы учитываем экологические аспекты, при выборе упаковки стараемся использовать минимальное количество материалов, а также реализуем программы сбора и экологичные способы утилизации. Для получения дополнительной информации см. раздел:

- Глава “Уведомления”
- Раздел "Забота об экологии" на веб-узле www.lexmark.com
- Программа утилизации Lexmark на веб-узле www.lexmark.com/recycling

Утилизация продуктов Lexmark

Чтобы вернуть продукты Lexmark на переработку:

- 1 Посетить веб-узел компании по адресу www.lexmark.com/recycle.
- 2 Найдите тип продукта, который необходимо утилизировать, а затем выберите страну или регион в списке.
- 3 Следуйте указаниям на экране компьютера.

Примечание. Расходные материалы принтера и оборудование, не вошедшее в список программы возврата и утилизации Lexmark, могут быть утилизированы в вашем местном пункте приема утильсырья. За информацией о возможности приемки этих предметов обратитесь в местный пункт приема утильсырья.

Возврат картриджей Lexmark для повторного использования или утилизации

Благодаря программе Lexmark по сбору картриджей каждый год удается предотвратить попадание на свалку миллионов картриджей. Компания Lexmark предлагает своим заказчикам просто и бесплатно вернуть использованные картриджи для повторного использования или переработки. Абсолютно все возвращаемые в Lexmark пустые картриджи либо используются повторно, либо разбираются для утилизации. Коробки, используемые для возврата картриджей, также утилизируются.

Чтобы вернуть картриджи в компанию Lexmark для повторного использования или утилизации, следуйте указаниям, прилагаемым к принтеру или картриджу, а также используйте наклейку с предварительной оплатой пересылки. Можно также выполнить следующие действия:

- 1 Посетите веб-сайт www.lexmark.com/recycle.
- 2 В разделе “Картриджи с тонером” выберите необходимую страну или регион в списке
- 3 Следуйте указаниям на экране компьютера.

Установка дополнительного принтера

Установка внутренних дополнительных устройств

 **ВНИМАНИЕ-ОПАСНОСТЬ ПОРАЖЕНИЯ ТОКОМ:** Если доступ к системной плате или установка дополнительного устройства или модулей памяти производится после настройки принтера, прежде чем продолжить, выключите принтер и отсоедините кабель питания из розетки. Если к принтеру подключены другие устройства, отключите их, а также отсоедините кабели, идущие к принтеру.

Объем памяти и варианты подключения принтера можно изменить путем установки дополнительных плат. В этом разделе приведены инструкции по установке доступных плат, а также по определению местоположения плат для их извлечения.

Имеющиеся внутренние дополнительные устройства

- Модули памяти
 - Память принтера
 - Флэш-память
 - Шрифты
- Платы с микропрограммным обеспечением
 - Штрих-коды и формы
 - IPDS и SCS/TNe
 - PrintCryption™
 - PRESCRIBE
- Жесткий диск принтера
- Порты внутренних решений Lexmark™ (ISP)
 - Последовательный порт ISP RS-232-C
 - Параллельный порт ISP 1284-B
 - Беспроводной порт ISP MarkNet™ N8150802.11 b/g/n
 - Волоконно-оптический порт ISP MarkNet™ N8130 10/100
 - Порт Ethernet MarkNet N8120 10/100/1000
- Плата факса MarkNet N8110 V-34

Доступ к системной плате для установки внутренних дополнительных устройств

Примечание. Для этой операции требуется шлицевая отвертка.

⚠ ВНИМАНИЕ-ОПАСНОСТЬ ПОРАЖЕНИЯ ТОКОМ: Если доступ к системной плате или установка дополнительного устройства или модулей памяти производится после настройки принтера, прежде чем продолжить, выключите принтер и отсоедините кабель питания из розетки. Если к принтеру подключены другие устройства, отключите их, а также отсоедините кабели, идущие к принтеру.

1 Ослабьте винты на панели доступа на задней части корпуса принтера.

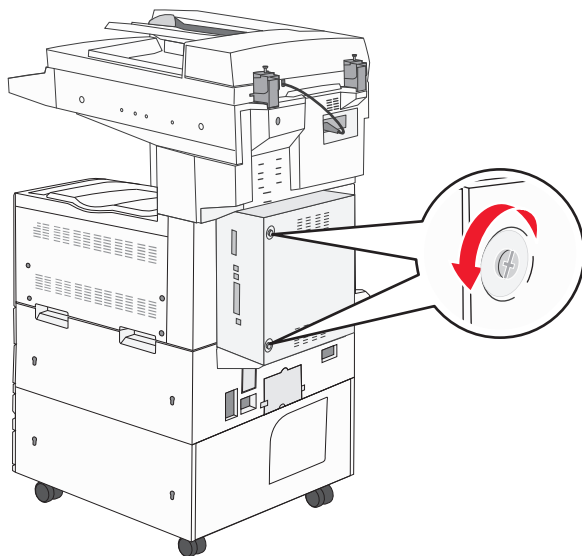

2 Снимите панель и отложите ее в сторону.

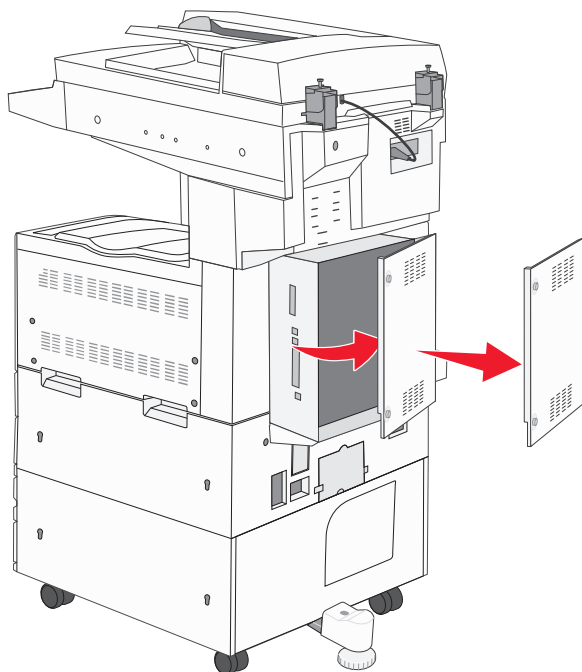

3 Для поиска требуемого разъема обратитесь к приведенному ниже рисунку.

ПРЕДУПРЕЖДЕНИЕ. Возможность повреждения: Электронные компоненты системной платы быстро выходят из строя под воздействием статического электричества. Перед тем, как прикоснуться к какому-либо электронному компоненту системной платы или разъему, дотроньтесь рукой до какой-нибудь металлической детали принтера.

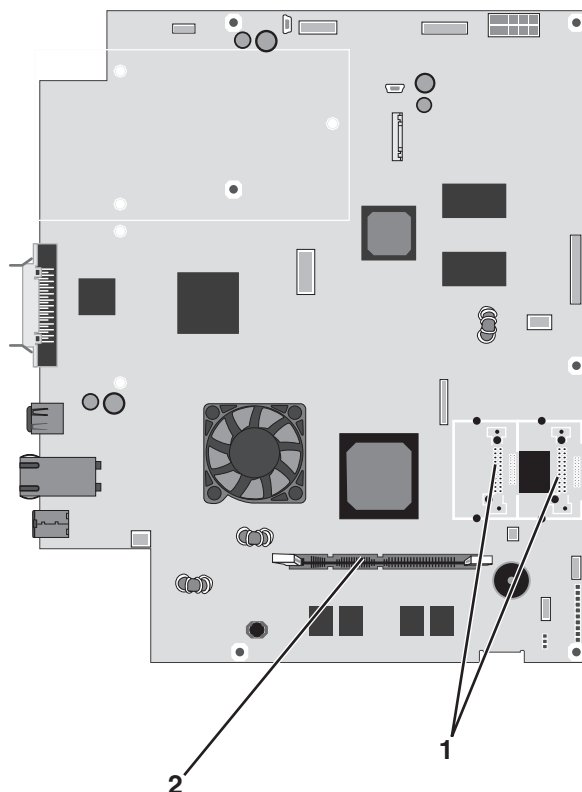

1	Разъемы для модулей флэш-памяти и плат с микропрограммным обеспечением
2	Разъем модулей памяти

Установка модуля памяти

⚠ ВНИМАНИЕ-ОПАСНОСТЬ ПОРАЖЕНИЯ ТОКОМ: Если доступ к системной плате или установка дополнительного устройства или модулей памяти производится после настройки принтера, прежде чем продолжить, выключите принтер и отсоедините кабель питания из розетки. Если к принтеру подключены другие устройства, отключите их, а также отсоедините кабели, идущие к принтеру.

ПРЕДУПРЕЖДЕНИЕ. Возможность повреждения: Электронные компоненты системной платы быстро выходят из строя под воздействием статического электричества. Перед тем, как прикоснуться к какому-либо электронному компоненту системной платы или разъему, дотроньтесь рукой до какой-нибудь металлической детали принтера.

Можно отдельно приобрести дополнительную карту памяти и установить ее на системной плате. Для установки модуля памяти выполните следующие действия.

- 1 Обеспечьте доступ к системной плате.

Примечание. Для этой операции требуется шлицевая отвертка.

- 2 Распакуйте модуль памяти.

Примечание. Не прикасайтесь к контактам разъема, расположенным вдоль края модуля.

- 3 Откройте фиксаторы на разъеме модуля памяти.



- 4 Совместите паз карты памяти с выступом на разъеме.

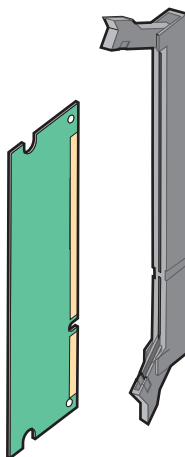

5 Вставьте плату памяти прямо в разъем до щелчка.

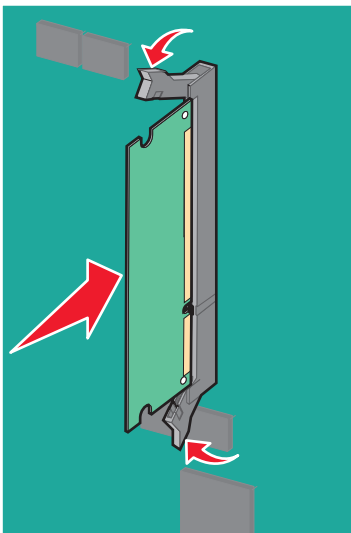

6 Прикрепите на место крышку системной платы.

Установка модуля флэш-памяти или платы с микропрограммным обеспечением

На системной плате имеется два разъема для установки дополнительной карты флэш-памяти или платы с микропрограммным обеспечением. Возможна установка лишь одной платы каждого типа, однако разъемы подходят для обоих типов.

⚠ ВНИМАНИЕ-ОПАСНОСТЬ ПОРАЖЕНИЯ ТОКОМ: Если доступ к системной плате или установка дополнительного устройства или модулей памяти производится после настройки принтера, прежде чем продолжить, выключите принтер и отсоедините кабель питания из розетки. Если к принтеру подключены другие устройства, отключите их, а также отсоедините кабели, идущие к принтеру.

ПРЕДУПРЕЖДЕНИЕ. Возможность повреждения: Электронные компоненты системной платы быстро выходят из строя под воздействием статического электричества. Перед тем, как прикоснуться к какому-либо электронному компоненту системной платы или разъему, дотроньтесь рукой до какой-нибудь металлической детали принтера.

1 Обеспечьте доступ к системной плате.

Примечание. Для этой операции требуется шлицевая отвертка.

2 Распакуйте плату.

Примечание. Не прикасайтесь к контактам разъема, расположенным вдоль края модуля.

- 3 Возьмите плату за края и совместите пластмассовые штыри платы с отверстиями в системной плате.

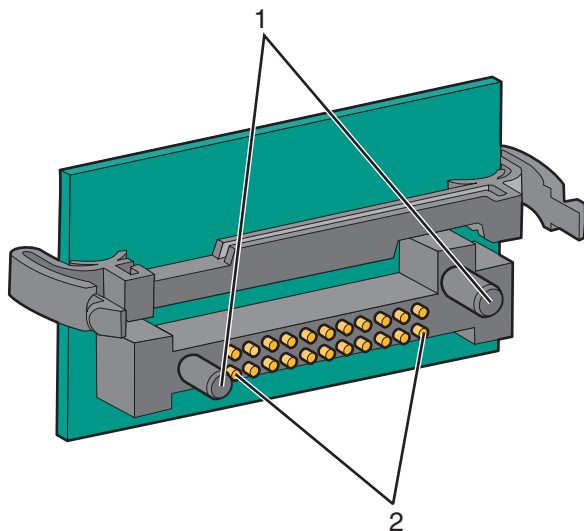

1	Пластмассовые штыри
2	Металлические штыревые контакты

- 4 С усилием вставьте плату в разъем.

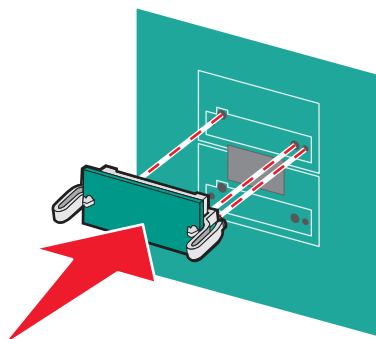

Примечания.

- Разъем платы микропрограммного обеспечения должен соприкасаться с системной платой по всей длине и располагаться в одной плоскости с ней.
- Будьте осторожны, чтобы не повредить разъемы.

- 5 Прикрепите на место крышку системной платы.

Установка внутреннего сервера печати или платы интерфейса порта

⚠ ВНИМАНИЕ-ОПАСНОСТЬ ПОРАЖЕНИЯ ТОКОМ: Если доступ к системной плате или установка дополнительного устройства или модулей памяти производится после настройки принтера, прежде чем продолжить, выключите принтер и отсоедините кабель питания из розетки. Если к принтеру подключены другие устройства, отключите их, а также отсоедините кабели, идущие к принтеру.

ПРЕДУПРЕЖДЕНИЕ. Возможность повреждения: Электрические детали системной платы быстро выходят из строя под воздействием статического электричества. Перед тем, как прикоснуться к какому-либо электронному компоненту системной платы или разъему, дотроньтесь рукой до какой-нибудь металлической детали принтера.

Примечание. Для установки внутреннего сервера печати или платы интерфейса порта требуется крестообразная отвертка №2.

Внутренний сервер печати позволяет подключить принтер к *локальной сети*. Дополнительная плата интерфейса порта добавляет новые способы соединения принтера с компьютером или внешним сервером печати.

- 1 Обеспечьте доступ к системной плате.
- 2 Распакуйте внутренний сервер печати или плату интерфейса порта.
- 3 Извлеките металлическую пластину лотка системной платы, закрывающую гнездо разъема, и сохраните ее.

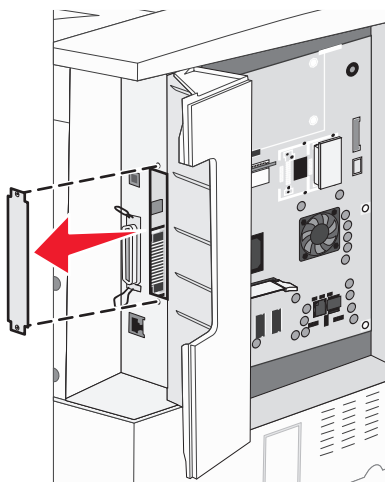

- 4 Совместите разъем внутреннего сервера печати или платы интерфейса порта с разъемом на системной плате.

Примечание. Разъемы кабеля на боковой стороне дополнительной платы должны попасть в отверстия на передней панели.

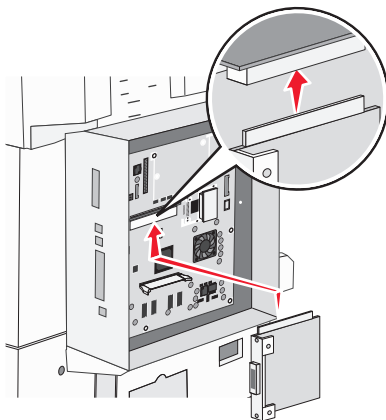

- 5 Плотно вставьте внутренний сервер печати или плату интерфейса порта в соответствующий разъем на системной плате.
- 6 Вставьте винт в отверстие с правой стороны от гнезда разъема. Аккуратно заверните винт для закрепления платы в лотке.

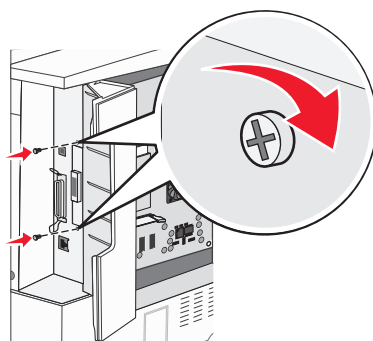

- 7 Установите на место системную плату.

Установка жесткого диска принтера

⚠ ВНИМАНИЕ-ОПАСНОСТЬ ПОРАЖЕНИЯ ТОКОМ: Если доступ к системной плате или установка дополнительного устройства или модулей памяти производится после настройки принтера, прежде чем продолжить, выключите принтер и отсоедините кабель питания из розетки. Если к принтеру подключены другие устройства, отключите их, а также отсоедините кабели, идущие к принтеру.

ПРЕДУПРЕЖДЕНИЕ. Возможность повреждения: Электрические детали системной платы и жесткие диски быстро выходят из строя под воздействием статического электричества. Перед тем, как прикоснуться к какому-либо электронному компоненту системной платы, разъему или жесткому диску, дотроньтесь рукой до какой-нибудь металлической детали принтера.

Примечание. Для установки жесткого диска на монтажную панель требуется крестообразная отвертка Phillips №2.

- 1 Обеспечьте доступ к системной плате.
- 2 Распакуйте монтажную плату, жесткий диск, плоский кабель и крепежные винты.

3 Подсоедините плоский кабель к жесткому диску.

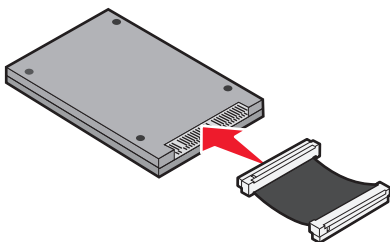

4 С помощью винтов закрепите монтажную плату на жестком диске.

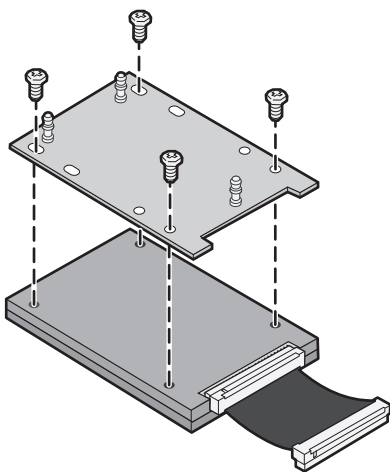

5 Вставьте разъем плоского кабеля в разъем жесткого диска на системной плате.

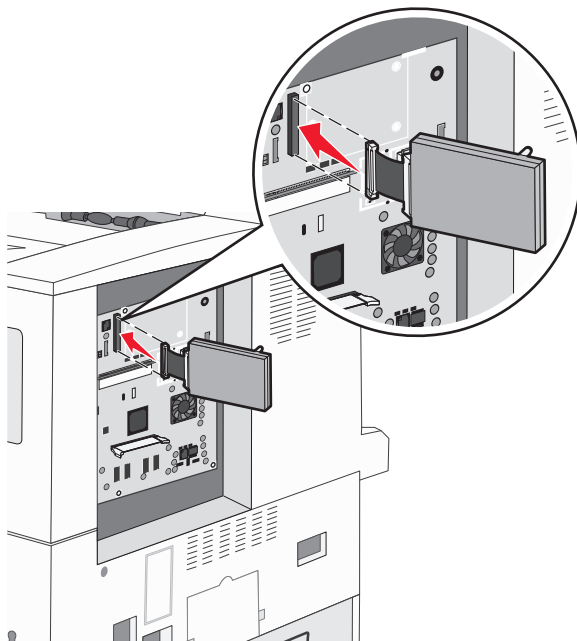

- 6 Переверните жесткий диск и вставьте три штифта на монтажной плате в отверстия на системной плате. Жесткий диск встанет на место *со щелчком*.

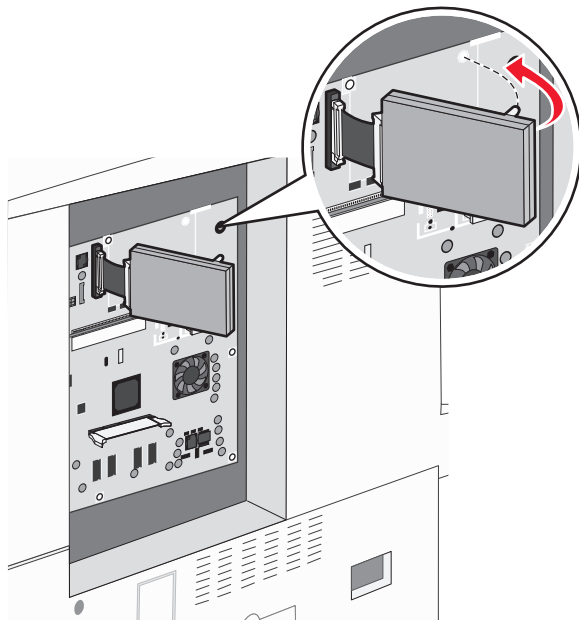

- 7 Установите на место системную плату.

Установка системной платы на место

ПРЕДУПРЕЖДЕНИЕ. Возможность повреждения: Электронные компоненты системной платы могут выйти из строя под действием статического электричества. Перед тем как прикоснуться к какому-либо электронному компоненту системной платы или разъему, дотроньтесь рукой до какой-нибудь металлической детали принтера.

Примечание. Для этой операции требуется крестообразная отвертка №2.

- 1 Аккуратно вставьте системную плату в принтер.

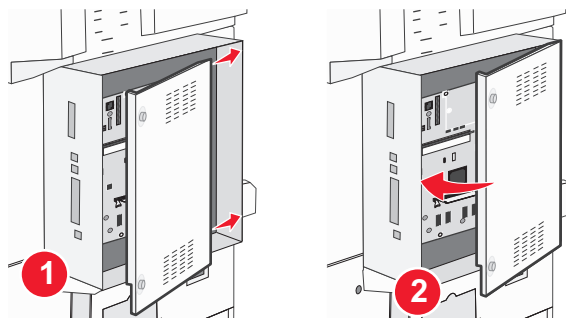

2 Установите на место винты крышки, затем поверните их по часовой стрелке.

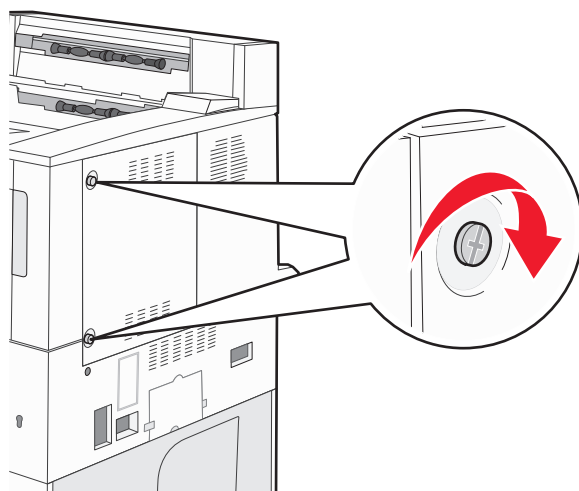

3 Затяните винты.

Установка дополнительных устройств

Порядок установки

⚠ ВНИМАНИЕ-ОПАСНОСТЬ ОПРОКИДЫВАНИЯ: Для напольной конфигурации требуются дополнительные подставки для устойчивости. При использовании лотка большой емкости, устройства двусторонней печати и одного или нескольких дополнительных устройств подачи необходимо установить подставку для принтера или основание принтера. Дополнительная мебель может потребоваться также для многофункционального принтера (МФП) с функциями сканирования, копирования и факсимильной передачи. Дополнительные сведения см. на веб-узле по адресу: www.lexmark.com/multifunctionprinters.

Установку принтера и приобретенных отдельно дополнительных устройств необходимо выполнять в следующем порядке.

⚡ ВНИМАНИЕ-ОПАСНОСТЬ ПОРАЖЕНИЯ ТОКОМ: Если доступ к системной плате или установка дополнительного устройства или модулей памяти производится после настройки принтера, прежде чем продолжить, выключите принтер и отсоедините кабель питания из розетки. Если к принтеру подключены другие устройства, отключите их, а также отсоедините кабели, идущие к принтеру.

- Подставка для принтера или основание роликов
- Устройства подачи на 2000 листов и устройство подачи большой емкости
- Стандартные или дополнительные лотки на 500 листов
- Устройство двусторонней печати
- Принтер

⚠ ВНИМАНИЕ-ВОЗМОЖНОСТЬ ТРАВМЫ: Принтер весит более 18 кг (40 фунтов), для его безопасного перемещения требуется не менее двух тренированных человек.

Для получения дополнительных сведений об установке подставки для принтера, основания роликов или дополнительного лотка на 2000 листов см. документацию по установке, прилагаемую к дополнительному устройству.

Установка дополнительных лотков

Принтер поддерживает следующие дополнительные устройства подачи:

- 2-лотковый модуль (два лотка по 500 листов)
- Двойные входные лотки на 2000 листов
- Устройство подачи большой емкости на 2000 листов
- Устройство двусторонней печати

 **ВНИМАНИЕ-ВОЗМОЖНОСТЬ ТРАВМЫ:** Принтер весит более 55 кг. (121 фунтов), поэтому для его безопасного перемещения требуется не менее четырех человек или специальное подъемное устройство.

 **ВНИМАНИЕ-ОПАСНОСТЬ ПОРАЖЕНИЯ ТОКОМ:** Если доступ к системной плате или установка дополнительного устройства или модулей памяти производится после настройки принтера, прежде чем продолжить, выключите принтер и отсоедините кабель питания из розетки. Если к принтеру подключены другие устройства, отключите их, а также отсоедините кабели, идущие к принтеру.

1 Извлеките дополнительный лоток из упаковки и удалите все упаковочные материалы.

2 Поместите лоток на то место, которое было выбрано для принтера.

Примечание. В случае установки нескольких дополнительных лотков двойной лоток на 2000 листов всегда следует устанавливать первым из всех дополнительных лотков (конфигурация снизу вверх).

Примечание. Дополнительные лотки на 550 листов и дополнительный двойной лоток на 2000 листов при установке можно менять местами.

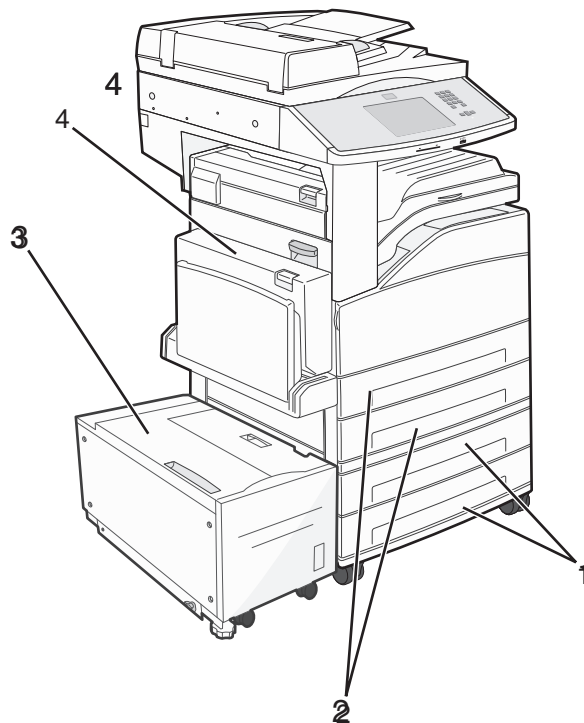

1	Лоток 3 и лоток 4 (лотки на 500 листов или двойные входные лотки на 2000 листов)
2	Лоток 1 и лоток 2 (лотки на 500 листов)
3	Лоток 5 (устройство подачи большой емкости на 2000 листов)
4	Устройство двусторонней печати

Примечание. При установке друг на друга дополнительные лотки защелкиваются. Разбирать собранные лотки следует по одному сверху вниз.

3 Совместите принтер и лоток и установите принтер, как требуется.

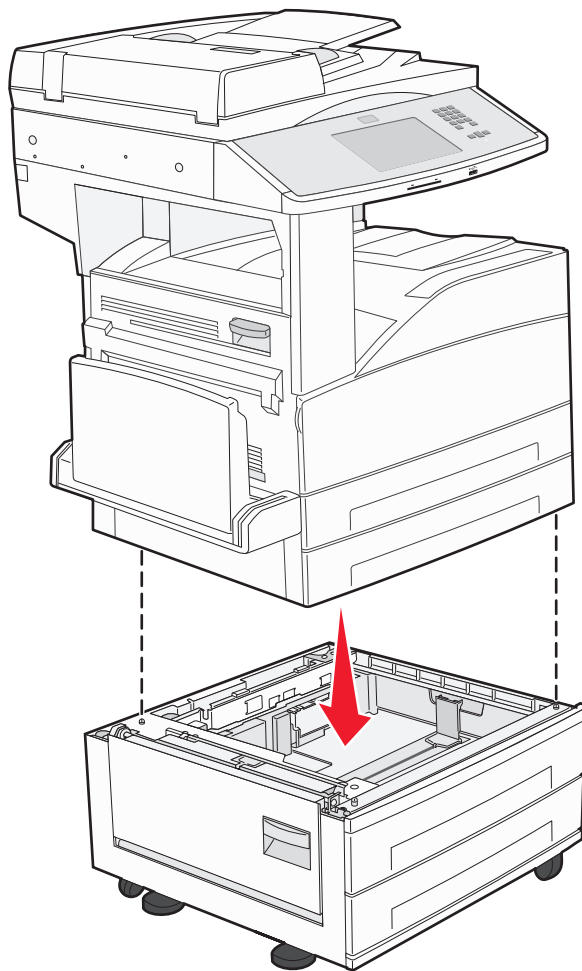

4 Снова включите принтер.

5 Настройте программное обеспечение принтера, чтобы в нем распознавалось дополнительное устройство подачи. Для получения дополнительной информации см. раздел «Обновление списка дополнительных устройств в драйвере принтера» на стр. 43.

Подключение кабелей

Подключите принтер к компьютеру с помощью кабеля USB или кабеля Ethernet.

Обязательно должны соответствовать:

- символ USB на кабеле - расположению символа USB на принтере;
- соответствующий кабель Ethernet - порту Ethernet;

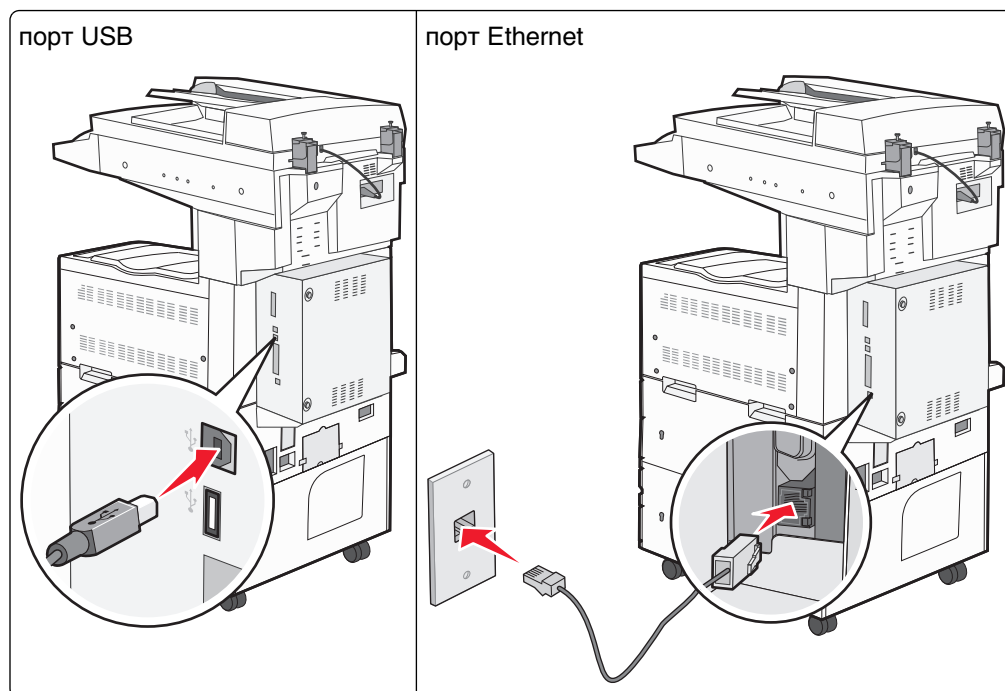

Проверка настройки принтера

- Напечатайте страницу настроек меню, чтобы убедиться, что все дополнительные устройства принтера установлены правильно. Список установленных дополнительных устройств отображается внизу страницы. Если установленное дополнительное устройство отсутствует в списке, значит оно неправильно установлено. Удалите дополнительное устройство и установите его повторно.
- Распечатайте страницу настроек сети, чтобы убедиться, что принтер правильно подключен к сети. Эта страница дополнительно содержит сведения, которые помогут настроить печать по сети.

Печать страницы параметров меню

Печать страницы параметров меню используется для проверки значений параметров принтера и правильности установки дополнительных устройств принтера.

Примечание. Если параметры меню не были изменены, то на странице настроек меню отображаются заводские настройки по умолчанию. После выбора и сохранения *пользовательских настроек* с помощью меню они используются вместо заводских настроек по умолчанию. Пользовательские настройки по умолчанию остаются действительными до выбора в меню и сохранения других значений. Чтобы восстановить заводские настройки по умолчанию, см. раздел «Восстановление значений по умолчанию, заданных изготовителем» на стр. 237.

- 1 Убедитесь, что принтер включен и отображается сообщение **Готов**.
- 2 На начальном экране нажмите .

3 Выберите **Отчеты**.

4 Выберите **Страница "Параметры меню"**.

Распечатается страница параметров меню, и на принтере снова отобразится начальный экран.

Печать страницы сетевых параметров

Если принтер подключен к сети, распечатайте страницу сетевых параметров, чтобы проверить подключение к сети. Эта страница дополнительно содержит сведения, которые помогут настроить конфигурацию печати по сети.

1 Убедитесь, что принтер включен и отображается сообщение **Готов**.

2 На начальном экране нажмите .

3 Выберите **Отчеты**.

4 Нажмите **Страница сетевых параметров**.

Распечатается страница сетевых параметров, и на принтере снова отобразится начальный экран.

5 Проверьте первый раздел страницы сетевых параметров и убедитесь в том, что в поле "Состояние" указано значение "Подключен".

Если в поле Состояние указано значение Не подключен, данная линия компьютерной сети не работает или неисправен сетевой кабель. Обратитесь за помощью к сотруднику службы поддержки системы. Затем повторно распечатайте страницу сетевых параметров.

Установка программного обеспечения принтера

Установка программного обеспечения принтера

Драйвер принтера - это программа, с помощью которой обеспечивается связь между компьютером и принтером. Обычно программное обеспечение принтера устанавливается при первоначальной установке принтера. Если необходимо установить программу после настройки, выполните следующие инструкции:

Для пользователей Windows

1 Завершите работу всех программ.

2 Вставьте компакт-диск с *программным обеспечением и документацией*.

3 На главном экране установки нажмите кнопку **Установить**.

4 Следуйте инструкциям на экране.

Для пользователей Macintosh

1 Закройте все приложения.

2 Вставьте компакт-диск с *программным обеспечением и документацией*.

3 На рабочем столе Finder дважды щелкните значок компакт-диска, который отобразится автоматически.

- 4 Дважды щелкните значок **Install**.
- 5 Следуйте инструкциям на экране.

Использование веб-узла

- 1 Перейдите на веб-узел Lexmark **www.lexmark.com**.
- 2 В меню "Драйверы и файлы для загрузки" выберите **Поиск драйверов**.
- 3 Выберите принтер, а затем выберите операционную систему.
- 4 Загрузите драйвер и установите программное обеспечение принтера.

Обновление списка дополнительных устройств в драйвере принтера

После установки программного обеспечения принтера и всех дополнительных устройств, возможно, потребуется вручную добавить дополнительные устройства в драйвере принтера, чтобы сделать их доступными для заданий печати.

Для пользователей Windows

- 1 Выполните одно из следующих действий:

В системе Windows Vista

- а Нажмите кнопку .
- б Выберите **Панель управления**.
- в Выберите **Оборудование и звук**.
- г Щелкните **Принтеры**.

В системе Windows XP

- а Нажмите кнопку **Пуск**.
- б Выберите **Принтеры и факсы**.

В системе Windows 2000

- а Нажмите кнопку **Пуск**.
- б Выберите **Настройка > Принтеры**.

- 2 Выберите принтер.
- 3 Щелкните принтер правой кнопкой мыши, а затем выберите пункт **Свойства**.
- 4 Откройте вкладку "Установка дополнительных устройств".
- 5 В разделе "Доступные дополнительные устройства" добавьте все установленные дополнительные устройства.
- 6 Нажмите кнопку **Применить**.

Для пользователей Macintosh

В Mac OS X версии 10.5 или более поздней

- 1 В меню Apple выберите пункт **System Preferences**.
- 2 Выберите **Print & Fax**.
- 3 Выберите принтер, а затем выберите **Options & Supplies**.
- 4 Выберите **Driver**, а затем добавьте все установленные дополнительные устройства.
- 5 Нажмите кнопку **OK**.

В Mac OS X версии 10.4 или более ранней

- 1 На рабочем столе Finder щелкните **Go > Applications**.
- 2 Дважды щелкните **Utilities**, а затем дважды щелкните **Print Center** или **Printer Setup Utility**.
- 3 Выберите принтер, а затем в меню Printers выберите пункт **Show Info**.
- 4 В раскрывающемся меню выберите пункт **Installable Options**.
- 5 Добавьте все установленные дополнительные устройства, а затем щелкните **Apply Changes**.

Настройка беспроводной печати

Сведения для настройки принтера для работы в беспроводной сети

Примечание. Не подсоединяйте установочный или сетевой кабели до тех пор, пока не появятся соответствующие указания в программе установки.

- **SSID** - имя SSID также называют именем сети.
- **Беспроводной режим (или режим сети)** - это может быть либо одноранговый режим, либо режим инфраструктуры.
- **Канал (для одноранговых сетей)** - для сетей в режиме инфраструктуры по умолчанию канал выбирается автоматически.

В некоторых одноранговых сетях также необходимо использовать параметр автоматического выбора. Если вы сомневаетесь, какой канал следует выбрать, обратитесь к специалисту службы поддержки.

- **Security Method** - существует три варианта безопасности:
 - ключ WEP
Если в беспроводной сети используется несколько ключей WEP, введите до четырех ключей в имеющихся полях. Выберите ключ, который используется в сети, выбрав "Ключ передачи WEP по умолчанию".
или
 - Фраза доступа WPA или WPA2
В WPA используется шифрование в качестве дополнительного уровня безопасности. Возможные варианты: AES и TKIP. Необходимо выбрать один и тот же тип шифрования на маршрутизаторе и принтер. В противном случае обмен данными по сети будет невозможен для принтера.

– Без защиты

Если в беспроводной сети не используется никакой тип защиты, никакие данные безопасности не потребуются.

Примечание. Не рекомендуется использовать беспроводные сети без защиты.

В случае установки принтера в сети 802.1X с использованием расширенного метода может потребоваться следующая информация:

- Тип проверки подлинности
- Тип внутренней проверки подлинности
- Имя пользователя и пароль 802.1X
- Сертификаты

Примечание. Для получения дополнительных сведений о настройке безопасности 802.1X см. *Руководство по работе в сети на компакт диске с программным обеспечением и документацией.*

Установка принтера в беспроводной сети (Windows)

Перед установкой принтера в беспроводной сети убедитесь в следующем.

- Беспроводная сеть настроена и работает правильно.
- Используемый компьютер, подключен к той же беспроводной сети, в которой требуется установить принтер.

1 Подсоедините кабель питания к принтеру, затем к электрической розетке с правильным заземлением и включите принтер.

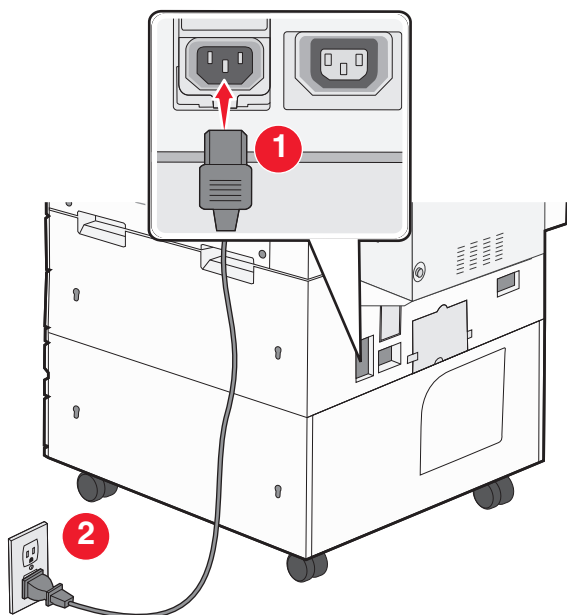

Убедитесь, что принтер и компьютер включены и готовы к работе.



Не подключайте кабель USB, пока на экране не появится соответствующее указание.

- 2 Вставьте компакт-диск с программным обеспечением и документацией.

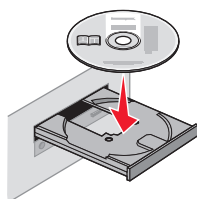

- 3 Нажмите кнопку **Установить**.
- 4 Нажмите кнопку **Принять**.
- 5 Выберите вариант **Рекомендуемая**.
- 6 Выберите **Беспроводное подключение к сети**.
- 7 Временно подсоедините кабель USB к компьютеру в беспроводной сети и принтеру.

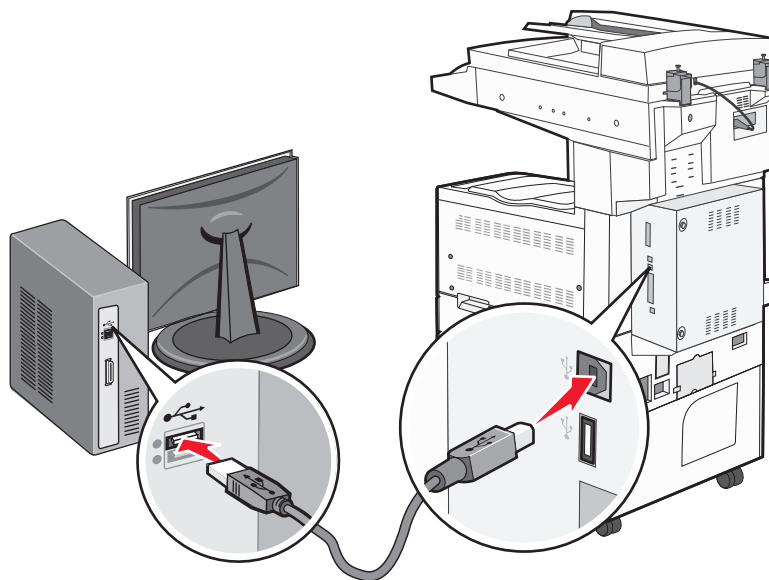

Примечание. После настройки принтера в программе появится указания отсоединить временный кабель USB, чтобы можно было печатать с использованием беспроводной связи.

- 8 Следуйте инструкциям на экране для завершения установки программы.

Примечание. Рекомендуется выбрать вариант **Базовая**. Выберите вариант **Расширенная** только в том случае, если требуется настройка установки.

- 9 Чтобы разрешить другим компьютерам в беспроводной сети использовать принтер, выполните действия с 2 по 6 и 8 для каждого компьютера.

Установка принтера в беспроводной сети (Macintosh)

Подготовка к настройке принтера

- 1 Поиск MAC-адреса принтера на листе, прилагаемом к принтеру. Запишите последние шесть знаков MAC-адреса в имеющихся полях:

MAC-адрес: _____

- 2 Подсоедините кабель питания к принтеру, а затем к электрической розетке с правильным заземлением, а затем включите принтер.

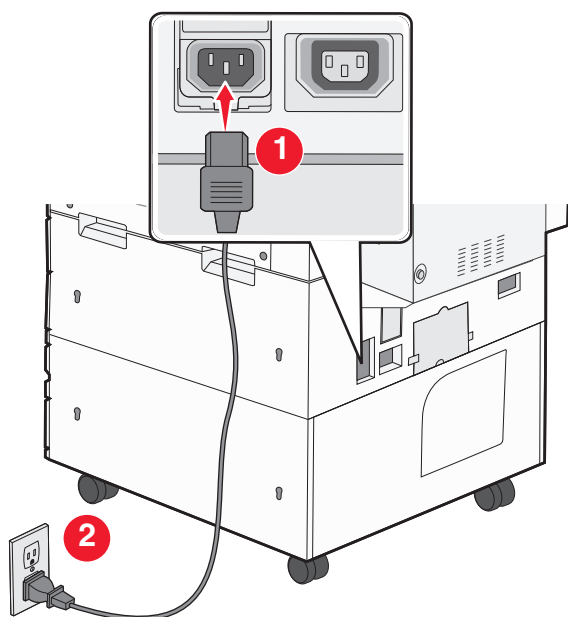

Ввод сведений о принтере

- 1 Откройте параметры AirPort.

В Mac OS X версии 10.5 или более поздней

- а В меню Apple выберите пункт **System Preferences**.
- б Выберите **Network**.
- в Выберите **AirPort**.

В Mac OS X версии 10.4 или более ранней

- а На рабочем столе Finder щелкните **Go > Applications**.
- б В папке Applications дважды щелкните **Internet Connect**.
- в На панели инструментов щелкните значок **AirPort**.

- 2 В раскрывающемся меню Network выберите **сервер печати xxxxxx**, где вместо x указываются последние шесть знаков MAC-адреса, указанного на листе.
- 3 Откройте обозреватель Safari.
- 4 В раскрывающемся меню Bookmarks выберите **Show**.

5 В разделе Collections выберите **Bonjour** или **Rendezvous**, и дважды щелкните имя принтера.

Примечание. Приложение называлось Rendezvous в Mac OS X версии 10.3, однако теперь оно называется Bonjour компании Apple Computer.

6 На главной странице встроенного веб-сервера перейдите на страницу, где хранятся данные настройки беспроводной сети.

Настройка беспроводного доступа к принтеру

1 Введите имя сети (SSID) в соответствующем поле.

2 Выберите **Infrastructure** в качестве режима сети, если используется беспроводной маршрутизатор.

3 Выберите тип системы безопасности, используемый для защиты беспроводной сети.

4 Введите необходимые данные системы безопасности для подключения принтера к беспроводной сети.

5 Нажмите кнопку **Submit**.

6 Откройте приложение AirPort на компьютере:

В Mac OS X версии 10.5 или более поздней

а В меню Apple выберите пункт **System Preferences**.

б Выберите **Network**.

в Выберите **AirPort**.

В Mac OS X версии 10.4 или более ранней

а На рабочем столе Finder щелкните **Go > Applications**.

б В папке Applications дважды щелкните **Internet Connect**.

в На панели инструментов щелкните значок **AirPort**.

7 В раскрывающемся меню Network выберите беспроводную сеть.

Настройка компьютера для беспроводной печати на принтере

Для печати на сетевом принтере каждый пользователь компьютера Macintosh должен установить специальный файл *описания принтера в PostScript* (PPD), а также создать очередь на печать в программе Print Center или Printer Setup Utility.

1 Установите файл PPD на компьютер:

а Вставьте компакт-диск с *программным обеспечением и документацией* в дисковод компакт-дисков или дисков DVD.

б Дважды щелкните на установочном пакете принтера.

в На первом экране нажмите кнопку **Continue**.

г После просмотра файла Readme нажмите кнопку **Continue** еще раз.

д После просмотра лицензионного соглашения нажмите кнопку **Continue**, а затем нажмите кнопку **Agree**, чтобы принять условия соглашения.

е Выберите назначение и нажмите кнопку **Continue**.

ж На экране "Easy Install" нажмите кнопку **Install**.

- 3 Введите пароль пользователя, а затем нажмите кнопку **ОК**.
На компьютер устанавливается все необходимое программное обеспечение.

и После завершения установки нажмите кнопку **Restart**.

2 Установка принтера:

а Для IP-печати:

В Mac OS X версии 10.5 или более поздней

- 1 В меню Apple выберите пункт **System Preferences**.
- 2 Выберите **Print & Fax**.
- 3 Щелкните знак **+**.
- 4 Щелкните **IP**.
- 5 Введите IP-адрес принтера в поле адреса.
- 6 Нажмите кнопку **Добавить**.

В Mac OS X версии 10.4 или более ранней

- 1 На рабочем столе Finder щелкните **Go > Applications**.
- 2 Дважды щелкните папку **Utilities**.
- 3 Найдите и дважды щелкните **Printer Setup Utility** или **Print Center**.
- 4 В списке принтеров выберите **Add**.
- 5 Щелкните **IP**.
- 6 Введите IP-адрес принтера в поле адреса.
- 7 Нажмите кнопку **Добавить**.

б Для печати по протоколу AppleTalk:

В Mac OS X версии 10.5

- 1 В меню Apple выберите пункт **System Preferences**.
- 2 Выберите **Print & Fax**.
- 3 Щелкните знак **+**.
- 4 Выберите **AppleTalk**.
- 5 Выберите в списке принтер.
- 6 Нажмите кнопку **Добавить**.

В Mac OS X версии 10.4

- 1 На рабочем столе Finder щелкните **Go > Applications**.
- 2 Дважды щелкните папку **Utilities**.
- 3 Найдите и дважды щелкните **Print Center** или **Printer Setup Utility**.
- 4 В списке принтеров выберите **Add**.
- 5 Откройте вкладку **Default Browser**.
- 6 Щелкните **More Printers**.
- 7 В раскрывающемся меню выберите пункт **AppleTalk**.
- 8 Во втором раскрывающемся меню выберите пункт **Local AppleTalk zone**.
- 9 Выберите в списке принтер.
- 10 Нажмите кнопку **Добавить**.

Установка принтера в проводной сети

Используйте следующие указания для установки принтера в проводной сети. Эти указания применяются для сетевых подключений с использованием кабеля Ethernet и волоконно-оптического кабеля.

Перед установкой принтера в проводной сети убедитесь в следующем.

- Выполнена первоначальная настройка принтера.
- Принтер подключен к сети с помощью кабеля соответствующего типа.

Для пользователей Windows

1 Вставьте компакт-диск *Программное обеспечение и документация*.

Подождите, пока откроется первый экран.

Если компакт-диск не запустится через минуту, выполните следующие действия:

- Щелкните  или нажмите кнопку **Пуск** и выберите пункт **Выполнить**.
- В поле "Начать поиск" или в окне "Запуск программы" введите `D:\setup.exe`, где D соответствует букве имени дисководов компакт-дисков или дисков DVD.

2 Щелкните **Установить драйвер принтера и программное обеспечение**.

3 Нажмите кнопку **Принимаю**, чтобы принять лицензионное соглашение.

4 Выберите **Рекомендуемая**, а затем нажмите кнопку **Далее**.

Примечание. Чтобы настроить принтер, используя статический IP-адрес и IPv6, или настроить принтеры с использованием сценариев, выберите параметр **Настройка** и следуйте указаниям на экране.

5 Выберите параметр **Проводное подключение к сети**, а затем нажмите кнопку **Далее**.

6 Выберите изготовителя принтера в списке.

7 Выберите модель принтера в списке, а затем нажмите кнопку **Далее**.

8 Выберите принтер в списке обнаруженных в сети принтеров и нажмите кнопку **Готово**.

Примечание. Если настроенный принтер не отображается в списке обнаруженных принтеров, щелкните **Добавить порт** и следуйте указаниям на экране.

9 Следуйте инструкциям на экране для завершения установки.

Для пользователей Macintosh

1 Разрешите настройку IP-адреса принтера сетевым сервером DHCP.

2 Распечатайте страницу настроек сети с принтера. Для получения сведений по печати страницы настройки сети см. раздел «Печать страницы сетевых параметров» на стр. 42.

3 Найдите IP-адрес принтера в разделе TCP/IP страницы сетевых параметров. Если выполняется настройка доступа для компьютеров, находящихся в другой подсети, нежели принтер, то потребуется IP-адрес.

4 Установите драйверы и добавьте принтер.

а Установите файл PPD на компьютер:

- 1 Вставьте компакт-диск с *программным обеспечением и документацией* в дисковод компакт-дисков или дисков DVD.
- 2 Дважды щелкните на установочном пакете принтера.
- 3 На первом экране нажмите кнопку **Continue**.
- 4 После просмотра файла Readme нажмите кнопку **Continue** еще раз.
- 5 После просмотра лицензионного соглашения нажмите кнопку **Continue**, а затем нажмите кнопку **Agree**, чтобы принять условия соглашения.
- 6 Выберите назначение и нажмите кнопку **Continue**.
- 7 На экране "Easy Install" нажмите кнопку **Install**.
- 8 Введите пароль пользователя, а затем нажмите кнопку **OK**.
На компьютер устанавливается все необходимое программное обеспечение.
- 9 После завершения установки нажмите кнопку **Restart**.

б Установка принтера:

- Для IP-печати:

В Mac OS X версии 10.5 или более поздней

- 1 В меню Apple выберите пункт **System Preferences**.
- 2 Выберите **Print & Fax**.
- 3 Щелкните знак +.
- 4 Щелкните **IP**.
- 5 Введите IP-адрес принтера в поле адреса.
- 6 Нажмите кнопку **Добавить**.

В Mac OS X версии 10.4 или более ранней

- 1 На рабочем столе Finder щелкните **Go > Applications**.
- 2 Дважды щелкните папку **Utilities**.
- 3 Дважды щелкните **Printer Setup Utility** или **Print Center**.
- 4 В списке принтеров выберите **Add**.
- 5 Щелкните **IP**.
- 6 Введите IP-адрес принтера в поле адреса.
- 7 Нажмите кнопку **Добавить**.

- Для печати по протоколу AppleTalk:

В Mac OS X версии 10.5

- 1 В меню Apple выберите пункт **System Preferences**.
- 2 Выберите **Print & Fax**.
- 3 Щелкните знак +.
- 4 Выберите **AppleTalk**.
- 5 Выберите в списке принтер.
- 6 Нажмите кнопку **Добавить**.

В Mac OS X версии 10.4 или более ранней

- 1 На рабочем столе Finder щелкните **Go > Applications**.
- 2 Дважды щелкните папку **Utilities**.
- 3 Дважды щелкните **Print Center** или **Printer Setup Utility**.
- 4 В списке принтеров выберите **Add**.
- 5 Откройте вкладку **Default Browser**.
- 6 Щелкните **More Printers**.
- 7 В раскрывающемся меню выберите пункт **AppleTalk**.
- 8 Во втором раскрывающемся меню выберите пункт **Local AppleTalk zone**.
- 9 Выберите в списке принтер.
- 10 Нажмите кнопку **Добавить**.

Примечание. Если принтер не отображается в списке, возможно, потребуется его добавить с использованием IP-адреса. Обратитесь за помощью к специалисту по поддержке.

Изменение параметров порта после установки нового сетевого порта внутренних решений

При установке в принтере нового сетевого порта внутренних решений Lexmark (ISP), настройки принтера на компьютерах, имеющих доступ к принтеру, необходимо обновить, поскольку для принтера будет назначен новый IP-адрес. На всех компьютерах, имеющих доступ к принтеру, необходимо обновить настройку с учетом этого нового IP-адреса, чтобы с них была возможна печать по сети.

Примечания.

- Если принтер имеет статический IP-адрес, который будет оставаться тем же самым, то никаких изменений в настройках компьютера не потребуется выполнять.
- Если компьютер настроен на печать на принтере с использованием сетевого имени, которое будет оставаться одним и тем же (вместо IP-адреса), то никаких изменений в настройках компьютера не потребуется выполнять.
- В случае добавления беспроводного порта ISP на принтер, который ранее был настроен на использование проводного подключения, то при настройке беспроводной связи на принтере обязательно отсоедините от него проводную сеть. Если оставить подключенным проводное соединение, то настройка беспроводной связи будет выполнена, однако беспроводной порт ISP будет неактивным. Если принтер был настроен для работы через беспроводной порт ISP, однако все еще использует проводное подключение, выключите принтер, а затем включите его снова. В результате этих действий будет включен беспроводной порт ISP.
- Одновременно может быть включено только одно сетевое соединение. Чтобы изменить тип подключения с проводного на беспроводной и наоборот, выключите принтер, подключите кабель (чтобы использовать проводное соединение) или отключите его (чтобы использовать беспроводное соединение, а затем снова включите принтер.

Для пользователей Windows

- 1 Распечатайте страницу настроек сети и запишите новый IP-адрес.
- 2 Щелкните  или нажмите кнопку **Пуск** и выберите пункт **Выполнить**.

- 3 В поле "Начать поиск" или в окне "Запуск программы" введите `control printers`.
- 4 Нажмите **ВВОД** или нажмите **ОК**.
Откроется папка принтеров.
- 5 Найдите изменившийся принтер.
Примечание. Если имеется несколько копий принтера, обновите их все, используя новый IP-адрес.
- 6 Щелкните значок принтера правой кнопкой мыши.
- 7 Выберите пункт **Свойства**.
- 8 Откройте вкладку **Порты**.
- 9 Найдите порт в списке, а затем выберите его.
- 10 Щелкните **Настроить порт**.
- 11 Введите новый IP-адрес в поле "Имя принтера или IP-адрес". Новый IP-адрес можно найти на странице настройки сети, которая была распечатана в шаге 1.
- 12 Нажмите кнопку **ОК**, а затем нажмите кнопку **Заккрыть**.

Для пользователей Macintosh

- 1 Распечатайте страницу настроек сети и запишите новый IP-адрес.
- 2 Найдите IP-адрес принтера в разделе TCP/IP страницы сетевых параметров. Если выполняется настройка доступа для компьютеров, находящихся в другой подсети, нежели принтер, то потребуется IP-адрес.
- 3 Установка принтера:
 - Для IP-печати:
 - В Mac OS X версии 10.5 или более поздней**
 - а** В меню Apple выберите пункт **System Preferences**.
 - б** Выберите **Print & Fax**.
 - в** Щелкните знак **+**.
 - г** Щелкните **IP**.
 - д** Введите IP-адрес принтера в поле адреса.
 - е** Нажмите кнопку **Добавить**.
 - В Mac OS X версии 10.4 или более ранней**
 - а** В меню Go выберите **Applications**.
 - б** Дважды щелкните папку **Utilities**.
 - в** Дважды щелкните **Printer Setup Utility** или **Print Center**.
 - г** В списке принтеров выберите **Add**.
 - д** Щелкните **IP**.
 - е** Введите IP-адрес принтера в поле адреса.
 - ж** Нажмите кнопку **Добавить**.
 - Для печати по протоколу AppleTalk:

В Mac OS X версии 10.5

- а** В меню Apple выберите пункт **System Preferences**.
- б** Выберите **Print & Fax**.
- в** Щелкните знак **+**.
- г** Выберите **AppleTalk**.
- д** Выберите в списке принтер.
- е** Нажмите кнопку **Добавить**.

В Mac OS X версии 10.4 или более ранней

- а** В меню Go выберите **Applications**.
- б** Дважды щелкните папку **Utilities**.
- в** Дважды щелкните **Print Center** или **Printer Setup Utility**.
- г** В списке принтеров выберите **Add**.
- д** Откройте вкладку **Default Browser**.
- е** Щелкните **More Printers**.
- ж** В раскрывающемся меню выберите пункт **AppleTalk**.
- з** Во втором раскрывающемся меню выберите пункт **Local AppleTalk zone**.
- и** Выберите в списке принтер.
- к** Нажмите кнопку **Добавить**.

Настройка последовательной печати

При последовательной печати данные передаются по одному биту. Несмотря на то, что скорость последовательной печати ниже, чем параллельной, этот тип печати предпочтительно использовать, если принтер находится на значительном расстоянии от компьютера или отсутствует интерфейс с более высокой скоростью передачи данных.

После установки последовательного порта необходимо настроить соединение между принтером и компьютером. Убедитесь, что последовательный кабель подсоединен к последовательному порту на принтере.

1 Настройте параметры на принтере:

- а** На панели управления принтера перейдите в меню с параметрами порта.
- б** Выберите пункт меню с параметрами последовательного порта.
- в** Измените значения параметров последовательного порта, как необходимо.
- г** Сохраните новые параметры.
- д** Напечатайте страницу параметров меню.

2 Установите драйвер принтера:

- а** Вставьте компакт-диск *Программное обеспечение и документация*. Он запускается автоматически.

Если компакт-диск не запустится через минуту, запустите его вручную:

- 1** Щелкните  или нажмите кнопку **Пуск** и выберите пункт **Выполнить**.
 - 2** В поле "Начать поиск" или в окне "Запуск программы" введите `D: etup.exe`, где `D` соответствует букве имени дисководов компакт-дисков или дисков DVD.
- б** Щелкните **Установить драйвер принтера и программное обеспечение**.

- в** Нажмите кнопку **Принять**, чтобы принять лицензионное соглашение для программного обеспечения принтера.
 - г** Выберите вариант **Выборочная**.
 - д** Убедитесь, что установлен параметр "Выбрать компоненты", а затем нажмите кнопку **Далее**.
 - е** Убедитесь, что выбран параметр "Локальная", а затем нажмите кнопку **Далее**.
 - ж** Выберите в меню производителя принтера.
 - з** Выберите в меню модель принтера, а затем нажмите **Добавить принтер**.
 - и** В разделе "Выбор компонентов" щелкните + рядом с моделью принтера.
 - к** Убедитесь, что в разделе "Выбор компонентов" отображается правильный порт. Это порт, с помощью которого последовательный кабель подсоединяется к компьютеру. Если нужный порт отсутствует, выберите порт в меню "Выбор порта", а затем нажмите кнопку **Добавить порт**.
 - л** Настройте значения параметров в окне "Добавить новый порт", как необходимо. Нажмите кнопку **Добавить порт** для завершения добавления порта.
 - м** Убедитесь, что установлен флажок рядом с выбранной моделью принтера.
 - н** Выберите другое программное обеспечение для установки, а затем нажмите кнопку **Далее**.
 - о** Нажмите кнопку **Готово** для завершения установки программного обеспечения принтера.
- 3** Настройте параметры порта COM:

После установки драйвера принтера необходимо настроить параметры последовательного соединения коммуникационного порта (COM), назначенного для драйвера принтера.

Параметры последовательного соединения порта COM должны совпадать с соответствующими параметрами на принтере.

- а** Откройте диспетчер устройств.

В системе Windows Vista

- 1** Нажмите кнопку .
- 2** Выберите **Панель управления**.
- 3** Выберите **Система и обслуживание**.
- 4** Выберите **Система**.
- 5** Откройте **Диспетчер устройств**.

В системе Windows XP

- 1** Нажмите кнопку **Пуск**.
- 2** Выберите **Панель управления**.
- 3** Выберите **Производительность и обслуживание**.
- 4** Выберите **Система**.
- 5** На вкладке "Оборудование" выберите **Диспетчер устройств**.

В системе Windows 2000

- 1** Нажмите кнопку **Пуск**.
- 2** Выберите **Настройка > Панель управления**.
- 3** Выберите **Система**.
- 4** На вкладке "Оборудование" выберите **Диспетчер устройств**.



- б** Щелкните **+**, чтобы развернуть список доступных портов.
- в** Выберите коммуникационный порт, с помощью которого последовательный кабель подсоединен к компьютеру (например, COM1).
- г** Выберите пункт **Свойства**.
- д** На вкладке "Параметры порта" настройте параметры последовательного соединения так же, как на принтере.
Найдите параметры принтера в разделе параметров последовательного порта на странице параметров меню, напечатанной ранее.
- е** Нажмите кнопку **ОК**, а затем закройте все окна.
- ж** Для проверки правильности установки принтера распечатайте тестовую страницу. После успешной печати пробной страницы настройка принтера завершена.

Загрузка бумаги и специальных материалов для печати

В этом разделе описано, как выполнять загрузку в лотки подачи на 500 и 2000 листов, а также в многоцелевое устройство подачи. В нем также приведены сведения об ориентации бумаги, настройке формата и типа бумаги, а также связывании лотков и исключении лотков из цепочки связи.

Задание формата и типа бумаги

Для всех лотков, кроме многоцелевого устройства подачи, значение параметра "Формат бумаги" определяется по положению направляющих для бумаги в лотке. Значение параметра "Формат бумаги" для многоцелевого устройства подачи следует устанавливать вручную. Для параметра "Тип бумаги" изготовителем установлено значение по умолчанию "Обычная бумага". Для всех лотков, бумага в которых отличается от обычной, тип бумаги следует задать вручную.

- 1 Убедитесь, что принтер включен и отображается сообщение **Готов**.
- 2 На начальном экране нажмите .
- 3 Выберите **Меню Бумага**.
- 4 Выберите **Формат и тип бумаги**.
- 5 С помощью кнопок со стрелками для необходимого лотка выберите необходимый формат и тип бумаги.
- 6 Нажмите **Отправить**.
- 7 Нажмите  для возврата на начальный экран.

Настройка параметров для бумаги универсального формата

Формат бумаги Universal задается пользователем и позволяет печатать на бумаге, имеющей формат, не представленный в меню принтера. Для параметра Формат бумаги указанного лотка задается значение Universal, если требуемый формат не представлен в меню Формат бумаги. Затем для бумаги задаются следующие параметры формата Universal:

- Единицы измерения (миллиметры или дюймы)
- Книжная - Ширина
- Книжная - Высота

Примечание. Наименьший поддерживаемый формат Universal - 98,4 x 89 мм (3,9 x 3,5 дюйма); наибольший - 297 x 431 мм (11,7 x 7 дюймов)

Задание единицы измерения

- 1 Убедитесь, что принтер включен, и отображается сообщение **Готов**.
- 2 На начальном экране нажмите .

- 3 Выберите **Меню Бумага**.
- 4 Нажимайте кнопку со стрелкой вниз до тех пор, пока не появится пункт **Универсальная настройка**, а затем нажмите кнопку **Универсальная настройка**.
- 5 С помощью кнопки со стрелкой влево или вправо выберите необходимые единицы измерения.
- 6 Выберите **Ширина при книжной ориентации** или **Высота при книжной ориентации**.
- 7 С помощью кнопок со стрелками выберите необходимую ширину и высоту.
- 8 Нажмите кнопку **Отправить**, чтобы сохранить выбранный параметр.
Появится сообщение **Отправка выбранных элементов**, а затем меню "Бумага".
- 9 Нажмите  для возврата на начальный экран.

Загрузка бумаги в стандартный или дополнительный лоток на 500 листов

Принтер содержит два стандартных лотка на 500 листов (лоток 1 и лоток 2), а также может содержать один или несколько дополнительных лотков на 500 листов. Все лотки на 500 листов поддерживают бумагу одного формата и типа. Бумага может загружаться в лотки длинной стороной, ориентированной либо вдоль, либо поперек лотка.

- 1 Полностью выньте лоток.

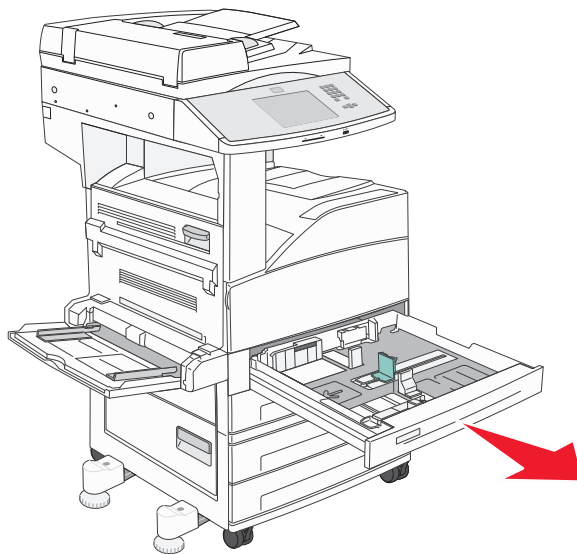

- 2** Сожмите и сдвиньте направляющие ширины и длины в соответствии с форматом загруженной бумаги.

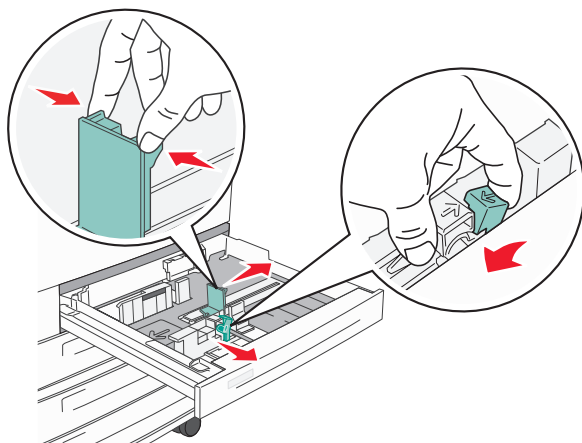

- 3** Согните листы назад и вперед, чтобы освободить их, а затем пролистайте их. Не следует складывать или сминать бумагу. Выровняйте края стопки на плоской поверхности.

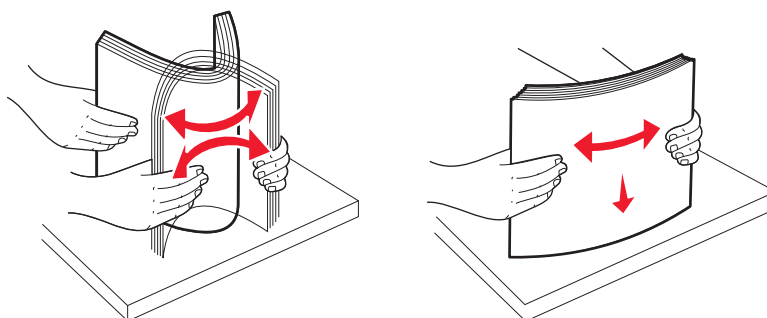

- 4** Загрузите стопку бумаги рекомендуемой для печати стороной вверх. Загрузите бумагу длинной или короткой стороной, как показано на рисунке.

Примечания.

- Бумагу формата большего, чем A4, следует загружать короткой стороной.
- При создании брошюр бумагу рекомендуется загружать короткой стороной, если установлен дополнительный брошюровщик, предназначенный для брошюр.

Длинной стороной

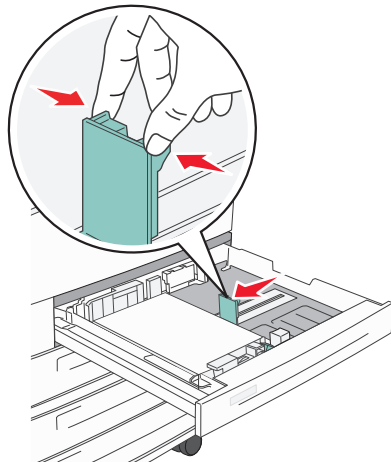

Короткой стороной

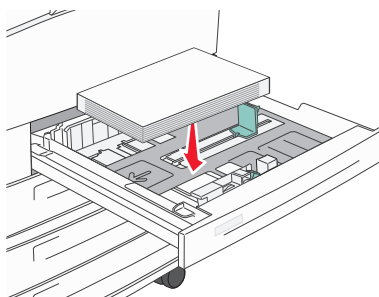

5 Убедитесь, что направляющие бумаги надежно прилегают к краям бумаги.

6 Вставьте лоток.

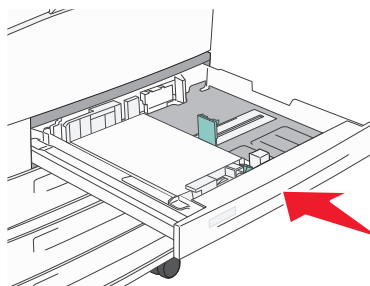

7 Если в лоток была загружена бумага, тип которой отличается от того, что был загружен ранее в лоток, измените параметр типа бумаги для лотка.

Загрузка бумаги формата A5 или Statement

В лотках принтера *не* различается бумага форматов A5 (148 x 210 мм) и Statement (139,7 x 215,9 мм), когда загружены оба формата. В меню "Распознавание формата" укажите, какой формат должен распознавать принтер. Загрузите в лотки бумагу формата A5 или Statement, но *не* оба формата сразу.

Примечание. Многоцелевое устройство подачи не использует функцию автораспознавания формата и поддерживает задания печати для форматов A5 и Statement. Значение "Автоформат" не влияет на параметры многоцелевого устройства подачи.

1 Загрузите в лоток бумагу формата A5 или Statement.

2 Выключите принтер.

3 При включении принтера нажмите и удерживайте кнопки **2 ABC** и **6 MNO**.

4 Отпустите кнопки при появлении полосы выполнения.



Принтер выполнит последовательность тестов при включении питания, а затем появится **Меню Конфигурация**.

- 5 С помощью кнопки со стрелкой вверх или вниз выберите пункт **Распознавание формата**.
- 6 Нажмите **Распознавание формата**.
- 7 Выберите **statement/A5**.
- 8 С помощью кнопок со стрелками влево и вправо выберите необходимый формат бумаги.
- 9 Нажмите **Отправить**.
- 10 Нажмите **Выход из меню**.

Загрузка бумаги формата В5 или Executive

В лотках принтера *не* различается бумага форматов В5 и Executive, когда загружены оба формата. В меню "Распознавание формата" укажите, какой формат должен распознавать принтер. Загрузите в лотки бумагу формата В5 или Executive, но *не* оба формата сразу.

Примечание. Многоцелевое устройство подачи не использует функцию автораспознавания формата и поддерживает задания печати для форматов В5 и Executive. Значение "Автоформат" не влияет на параметры многоцелевого устройства подачи.

- 1 Загрузите в лоток бумагу формата В5 или Executive.
- 2 Выключите принтер.
- 3 При включении принтера нажмите и удерживайте кнопки  и .
- 4 Отпустите кнопки при появлении полосы выполнения.
Принтер выполнит последовательность тестов при включении питания, а затем появится **Меню Конфигурация**.
- 5 С помощью кнопки со стрелкой вверх или вниз выберите пункт **Распознавание формата**.
- 6 Нажмите **Распознавание формата**.
- 7 Выберите **Executive/В5**.
- 8 С помощью кнопок со стрелками влево и вправо выберите необходимый формат бумаги.
- 9 Нажмите **Отправить**.
- 10 Нажмите **Выход из меню**.

Загрузка в устройство подачи большой емкости на 2000 листов

Емкость устройства подачи большой емкости составляет 2000 листов формата Letter, A4, Executive и JIS B5 (80 г/м² или 20 фунтов).

- 1 Выдвиньте лоток.

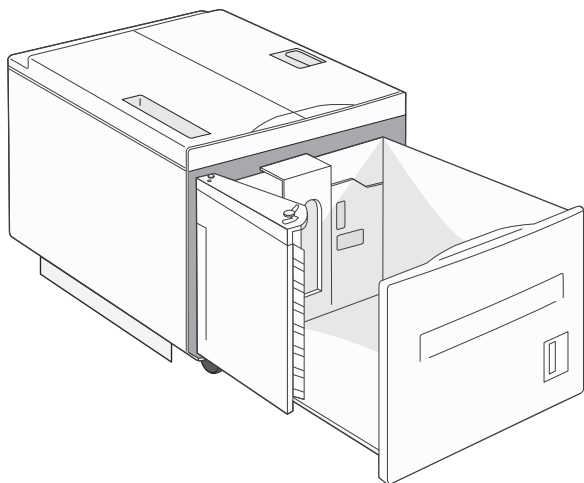

- 2 При загрузке бумаги другого формата отрегулируйте направляющие длины и ширины.

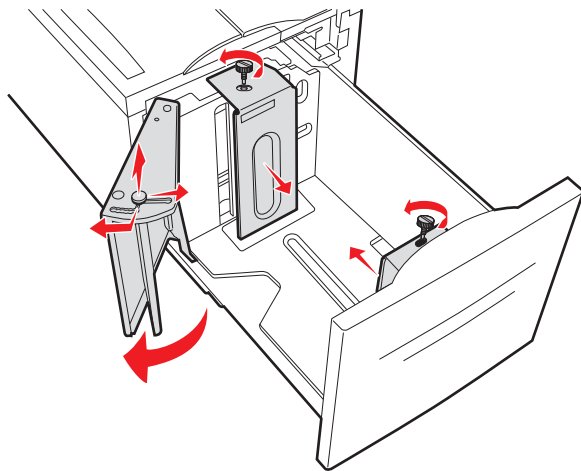

- 3 Согните листы назад и вперед, чтобы освободить их, а затем пролистайте их. Не следует складывать или сминать бумагу. Выровняйте края стопки на плоской поверхности.

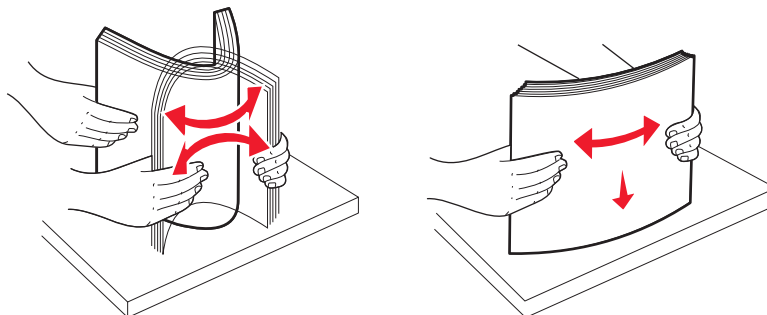

4 Загрузите бумагу в лоток стороной для печати вниз.

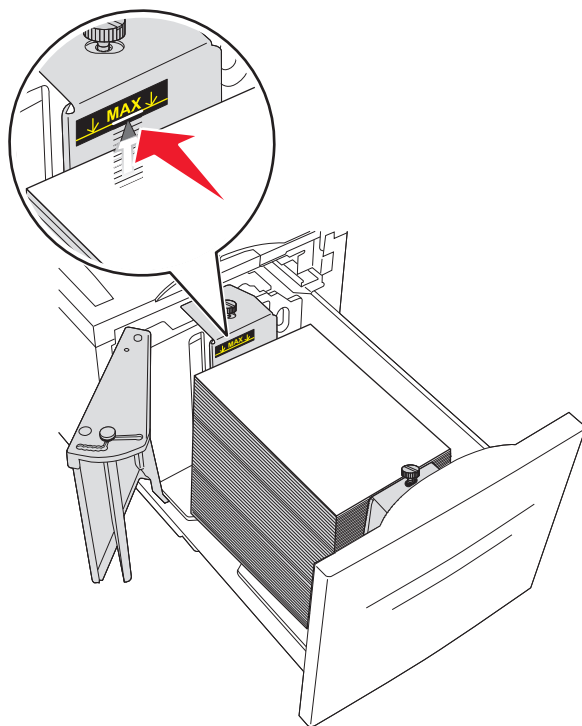

- Заранее перфорированную бумагу следует загружать отверстиями к левой стороне лотка.
- Фирменный бланк следует загружать заголовком к передней стороне лотка.

5 Вставьте лоток.

Загрузка в двойные входные лотки на 2000 листов

В устройстве подачи с двойными входными лотками на 2000 листов имеется два лотка: лоток на 850 листов и лоток на 1150 листов. Несмотря на то, что лотки выглядят по-разному, загрузка бумаги в них выполняется одинаково.

1 Выдвиньте лоток.

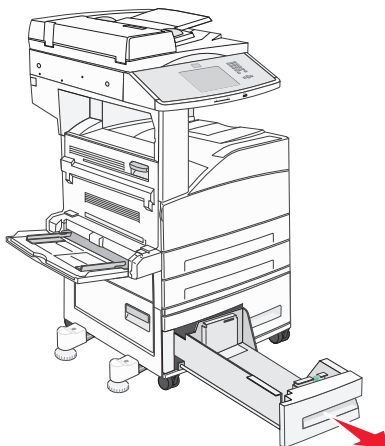

- 2** Прижмите друг к другу язычки направляющей длины бумаги, как показано на рисунке, и передвиньте направляющую длины бумаги в положение, соответствующее формату загружаемой бумаги.

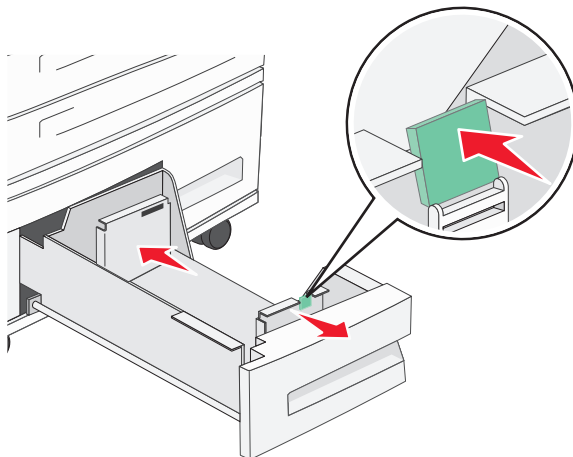

- 3** Согните листы назад и вперед, чтобы освободить их, а затем пролистайте их. Не следует складывать или сминать бумагу. Выровняйте края стопки на плоской поверхности.

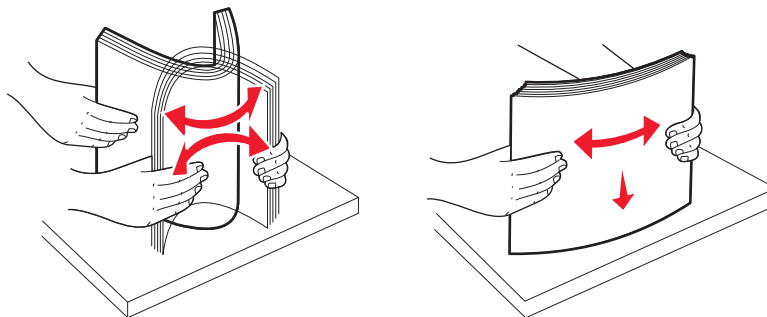

- 4** Загрузите бумагу в лоток стороной, предназначенной для печати, вверх.

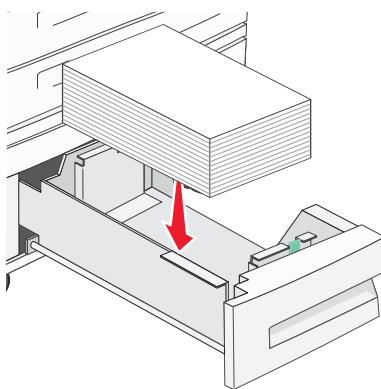

Примечание. Убедитесь в том, что высота стопки загруженной бумаги ниже линии максимальной загрузки бумаги на задней направляющей. Переполнение лотка может привести к замятию бумаги.

- 5** Вставьте лоток.

Загрузка многоцелевого устройства подачи

В многоцелевое устройство подачи можно загружать материалы различных форматов и типов, например прозрачные пленки, почтовые открытки, карточки для заметок и конверты. Это устройство служит для печати отдельных страниц и печати вручную, а также в качестве дополнительного лотка.

На многоцелевом устройстве подачи предусмотрены значки, иллюстрирующие загрузку бумаги в многоцелевое устройство подачи, правильную ориентацию конвертов для печати и загрузку фирменных бланков для односторонней и двусторонней печати.

Примечание. Не добавляйте и не извлекайте бумагу при выполнении печати с использованием многоцелевого устройства подачи или при мигании индикатора на панели управления. Это может привести к замятию бумаги.

- 1 Опустите многоцелевое устройство подачи.

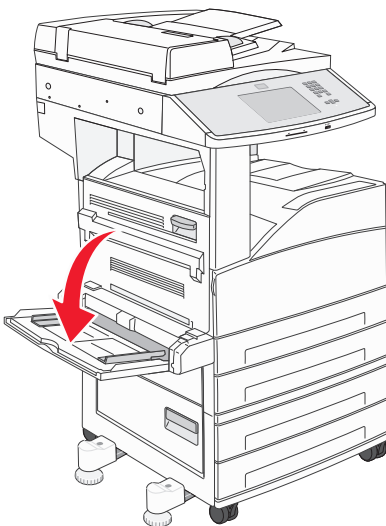

- 2 Выдвиньте раскладную часть лотка.

Примечание. Не кладите предметы на многоцелевое устройство подачи. Не нажимайте на него и не прилагайте при работе с ним избыточных усилий.

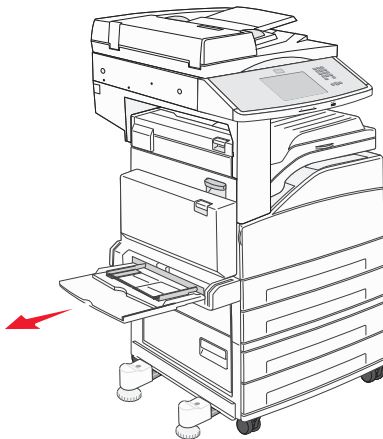

- 3 Выдвиньте направляющие по ширине из устройства подачи.

- 4 Изогните пачку несколько раз в разные стороны для разделения листов или конвертов, затем пролистайте ее. Не следует складывать или сминать бумагу. Выровняйте края стопки на плоской поверхности.

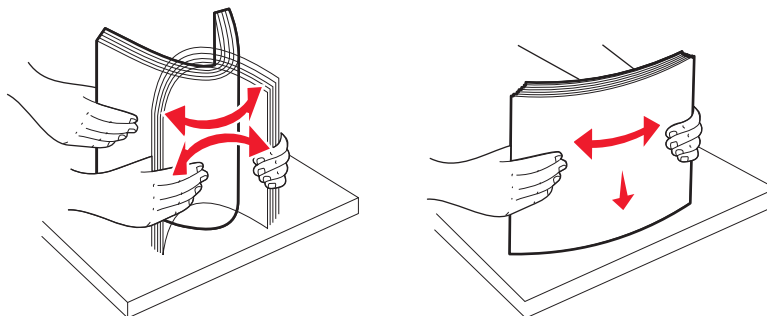

- 5 Загрузите бумагу или специальный материал для печати в устройство подачи.

Примечание. Убедитесь в том, что высота стопки загруженной бумаги ниже линии максимальной загрузки бумаги. Переполнение лотка может привести к замятию бумаги.

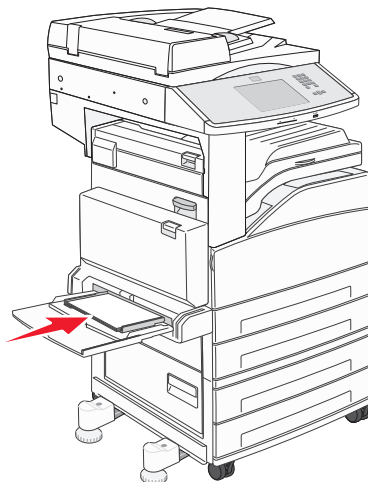

6 Придвиньте направляющие ширины бумаги к краям стопки бумаги.

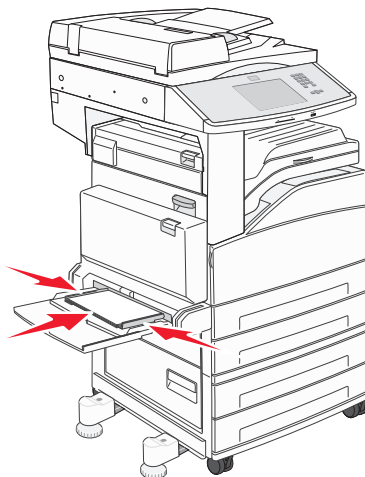

7 Задайте значения формата и типа бумаги для многоцелевого устройства подачи ("Формат МУП" и "Тип МУП"), соответствующие загруженному материалу для печати. Для получения дополнительной информации см. раздел «Задание формата и типа бумаги» на стр. 57.

Загрузка бумаги формата Letter или A4 короткой стороной

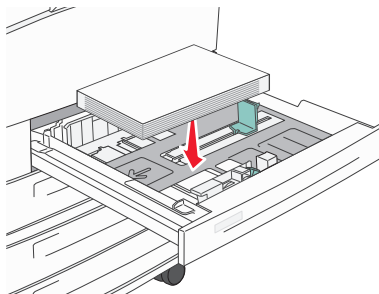

По умолчанию принтер настроен на распознавание бумаги формата Letter или A4, загруженной длинной стороной. При загрузке бумаги формата Letter или A4 короткой стороной включите параметр "Печать по короткой стороне".

- 1 Убедитесь в том, что принтер выключен.
- 2 При включении принтера на панели управления нажмите и удерживайте кнопки **2 ABC** и **6 MNO**.
- 3 Отпустите кнопки при появлении на экране полосы выполнения.
Принтер выполнит последовательность тестов при включении питания, а затем появится меню "Конфигурация".
- 4 С помощью кнопки со стрелками вверх или вниз выберите пункт **Печать по короткой стороне**, а затем нажмите кнопку со стрелкой справа от пункта **Печать по короткой стороне**.
- 5 С помощью стрелок влево или вправо выберите **Включить** и нажмите **Отправить**.
Появится сообщение **Отправка изменений**.

6 Нажмите **Назад**.

7 Нажмите **Выход из меню**.

Связывание лотков и исключение лотков из цепочки связи

Связывание лотков

Связывание лотков полезно при печати больших заданий на печать или большого числа копий. Когда в одном из связанных лотков заканчивается бумага, подача бумаги выполняется из следующего связанного лотка. Когда значения параметров "Paper Size" (Формат бумаги) и "Paper Type" (Тип бумаги) для каких-либо лотков совпадают, эти лотки автоматически связываются. Значение параметра "Paper Size" (Формат бумаги) автоматически определяется по положению направляющих для бумаги в каждом из лотков, за исключением многоцелевого устройства подачи. Значение параметра "Paper Size" для многоцелевого устройства подачи должно устанавливаться вручную в меню Paper Size (Формат бумаги). Значение параметра "Paper Type" для всех лотков следует задавать в меню "Paper Type" (Тип бумаги). Меню "Paper Type" (Тип бумаги) и меню "Paper Size" (Формат бумаги) доступны из меню "Paper Size/Type" (Формат и тип бумаги).

Исключение лотков из цепочки связи

Параметры лотков, исключенных из цепочки связи *отличаются* от параметров, заданных для других лотков.

Для исключения лотка из цепочки связи измените следующие параметры лотка таким образом, чтобы они отличались от параметров других лотков:

- "Paper Type" (Тип бумаги) (например: Plain Paper (Обычная бумага), Letterhead (Фирменный бланк), Custom Type <x> (Пользовательский тип <x>))

Названия типов бумаги отражают характеристики бумаги. Если для связанных лотков используется название типа бумаги, которое наилучшим образом подходит для бумаги в данном лотке, назначьте для лотка другое название типа бумаги, например "Custom Type <x> (Пользовательский тип <x>)", или определите собственное пользовательское название.

- "Paper Size" (Формат бумаги) (например: Letter, A4, Statement)

Для автоматического изменения значения параметра "Paper Size" (Формат бумаги) для данного лотка загрузите в него бумагу другого формата. Параметр "Paper Size" в многоцелевом устройстве подачи не определяется автоматически; его требуется задать вручную в меню "Paper Size" (Формат бумаги).

ПРЕДУПРЕЖДЕНИЕ. Возможность повреждения: Не следует задавать название типа бумаги, которое не соответствует типу бумаги, загруженной в лоток. Указанное значение "Paper Type" (Тип бумаги) определяет температуру термоблока. При выборе ненадлежащего значения "Paper Type" (Тип бумаги) обработка бумаги может быть выполнена неверно.

Назначение имени пользовательскому типу бумаги

При связывании лотка или отмене связывания назначьте имя для пользовательского типа бумаги.

- 1 Убедитесь, что принтер включен, и отображается сообщение **Готов**.
- 2 На начальном экране нажмите .
- 3 Выберите **Меню Бумага**.
- 4 Выберите **Формат и тип бумаги**.
- 5 Выберите номер лотка или тип МУП.
- 6 С помощью кнопок со стрелкой влево или вправо выберите пункт **Пользовательский тип <x>** или другое пользовательское имя.
- 7 Нажмите **Отправить**.

Изменение имени Custom Type <x> (Польз. тип <x>)

Определить для каждого из пользовательских типов загруженной бумаги имя, отличающееся от Custom Type <x> (Польз. тип <x>), можно с помощью встроенного веб-сервера или MarkVision™. После изменения имени Custom Type <x> (Польз. тип <x>) в меню вместо него отображается новое имя.

Для изменения имени Custom Type <x> (Польз. тип <x>) с помощью встроенного веб-сервера выполните следующие действия.

- 1 Откройте веб-браузер.
Примечание. Компьютер должен быть подсоединен к той же сети, что и принтер.
- 2 В поле адреса введите IP-адрес сетевого принтера (например, 192.264.263.17).
- 3 Нажмите клавишу **Enter**.
- 4 В панели навигации на начальной странице выберите **Configuration** (Конфигурация).
- 5 Выберите **Paper Menu** (Меню "Бумага").
- 6 Выберите **Custom Name** (Польз. имя).
- 7 В поле Custom Name <x> (Польз. имя <x>) введите имя для типа бумаги.
Примечание. Это пользовательское имя заменяет имя пользовательского типа <x> в меню Custom Types (Пользовательские типы) и Paper Size/Type (Формат/тип бумаги).
- 8 Нажмите кнопку **Submit** (Отправить).
Отображается сообщение **submitting selection** (Отправ выб парам).
- 9 Выберите **Custom Types** (Пользовательские типы).
Отображается сообщение **Custom Types** (Пользовательские типы), за которым идет выбранное пользовательское имя.

- 10** В списке возможных значений, отображаемом рядом с пользовательским именем, выберите значение параметра Paper Type (Тип бумаги).
- 11** Нажмите **submit** (Отправить).
Отображается сообщение **Submitting Selection** (Отправ выб парам).

Инструкции по работе с бумагой и специальными материалами для печати

Инструкции по использованию бумаги

Характеристики бумаги

В этом разделе представлены характеристики бумаги, влияющие на качество и надежность печати. При приобретении новых партий бумаги принимайте во внимание следующие характеристики.

Плотность

Принтер поддерживает автоматическую подачу бумаги плотностью от 60 до 220 г/м² (16 - 58 фунтов) с продольным расположением волокон. Бумага плотностью меньше, чем 60 г/м² (16 фунтов) может быть недостаточно жесткой для правильной подачи, в результате могут возникать замятия. Для обеспечения наилучшей производительности используйте бумагу с продольным расположением волокон плотностью 75-г/м² (20-фунт). Бумага формата меньше, чем 182 x 257 мм (7 x 10 дюймов), должна иметь плотность 90 г/м² (24 фунта) или более.

Примечание. Двусторонняя печать поддерживается только на бумаге плотностью 60-г/м²–120-г/м² (16–32-фунта).

Скручивание

Под скручиванием понимается подверженность материала для печати скручиванию по краям. Чрезмерное скручивание может приводить к неполадкам при подаче бумаги. Материал может скручиваться при прохождении через принтер в результате воздействия высоких температур. Вероятность скручивания перед печатью и неполадок при подаче возрастает при хранении бумаги без упаковки в условиях повышенной и пониженной температуры, а также повышенной и пониженной влажности (в том числе в лотке для бумаги).

Гладкость

Степень гладкости бумаги напрямую влияет на качество печати. Если бумага слишком шероховатая, тонер плохо закрепляется на бумаге. Слишком гладкая бумага может вызывать неполадки при подаче бумаги или снижение качества печати. Используйте бумагу с гладкостью в диапазоне от 100 до 300 пунктов по Шеффилду; оптимальное качество печати обеспечивается при гладкости от 150 до 200 пунктов.

Содержание влаги

Содержание влаги в бумаге влияет как на качество печати, так и на возможность ее правильной подачи в принтер. Не извлекайте бумагу из первоначальной упаковки до начала использования. Упаковка препятствует проникновению в бумагу влаги, снижающему ее качество.

Подготовьте бумагу к печати, храня ее 24-48 часов в первоначальной упаковке в условиях, идентичных условиям помещения, в котором установлен принтер. Если условия хранения или транспортировки бумаги значительно отличаются от условий, в которых работает принтер, следует увеличить этот срок на несколько суток. Для слишком плотной бумаги может потребоваться более длительный период подготовки.

Направление волокон

Одной из характеристик бумаги является ориентация бумажных волокон на листе. Бумага может быть с *продольным расположением волокон* или *поперечным расположением волокон*.

Для бумаги плотностью от 60- до 135-г/м² (от 16- до 36-фунтов) рекомендуется использовать бумагу с продольным расположением волокон. Рекомендуется, чтобы бумага плотностью выше 135 г/м² была с поперечной ориентацией волокон.

Содержание волокон

Бумага высшего качества для ксерокопирования изготавливается из 100% древесной целлюлозы. Такой состав обеспечивает высокую устойчивость бумаги, что способствует снижению частоты неполадок при подаче и повышению качества печати. Бумага, содержащая волокна другого вида (например, хлопковые), может иметь характеристики, затрудняющие работу с бумагой.

Недопустимые типы бумаги

Для этого принтера не рекомендуются следующие типы бумаги:

- Химически обработанная бумага, предназначенная для копирования без использования копировальной бумаги; такая бумага также сокращенно обозначается ССР или NCR
- Типографские бланки, содержащие вещества, которые могут загрязнить принтер
- Типографские бланки, которые могут быть испорчены при нагреве в термоблоке принтера
- Регистрируемые типографские бланки, требующие точного расположения печати на листе (с точностью более $\pm 2,3$ мм), например, бланки для оптического распознавания текста (OCR)

В некоторых случаях для успешной печати таких бланков можно настроить функцию совмещения в программном приложении.

- Бумага с покрытием (бумага для машинописных работ со стираемым покрытием), синтетическая бумага, термобумага
- Бумага с шероховатыми краями, с шероховатой или глубоко тисненой поверхностью, скрученная бумага
- Бумага из вторсырья, не соответствующая стандарту EN12281:2002 (европейский)
- Бумага плотностью менее 60 г/м²
- Многостраничные бланки или документы

Выбор бумаги

Использование надлежащей бумаги позволяет избежать замятий и обеспечить бесперебойную работу принтера.

Во избежание замятий и низкого качества печати:

- *Обязательно* используйте новую неповрежденную бумагу.
- Перед загрузкой бумаги необходимо выяснить, какая сторона листов предназначена для печати. Эта информация обычно указывается на упаковке бумаги.
- *Не* используйте материалы, разрезанные или обрезанные вручную.
- *Не* загружайте в одно устройство подачи одновременно материалы различных форматов, плотности или типов – это вызывает замятие.
- *Не* используйте бумагу с покрытием, если она не предназначена для электрофотографической печати.

Выбор готовых формуляров и бланков

При выборе печатных и фирменных бланков руководствуйтесь следующими рекомендациями:

- Бумага плотностью от 64-216 г/м² (17-58 фунтов) должна быть с продольной ориентацией волокон.
- Печатайте только на печатных и фирменных бланках, изготовленных способом офсетной или фотомеханической печати.
- Не допускается использование бумаги с шероховатой поверхностью или рельефным тиснением.

Используйте бланки на бумаге, предназначенной для копировальных аппаратов, которые распечатаны с использованием термостойких чернил. Чернила должны выдерживать нагревание до температуры до 230 °C (446 °F) без расплавления или выделения вредных веществ. Используйте чернила, не вступающие в реакцию со смолой, содержащейся в тонере. Обычно этим требованиям соответствуют закрепленные окислением чернила и чернила на основе масла; нельзя использовать латексные чернила. Для получения информации о возможности печати на конкретной бумаге обратитесь к ее поставщику.

Хранение бумаги

Во избежание замятий и неравномерного качества печати придерживайтесь приведенных ниже рекомендаций по хранению бумаги.

- Для достижения наилучших результатов храните бумагу при температуре 21°C и относительной влажности 40%. Изготовители этикеток, как правило, рекомендуют печатать при температуре от 18 до 24°C и относительной влажности от 40 до 60%.
- Не храните бумагу на полу; храните ее на стеллажах или полках, по возможности в картонных коробках.
- Отдельные стопки храните на горизонтальной поверхности.
- Не кладите на стопки бумаги посторонние предметы.

Поддерживаемые форматы, типы и плотность бумаги

В следующих таблицах приведена информация о стандартных и дополнительных устройствах подачи бумаги, включая сведения о поддерживаемых типах бумаги.

Примечание. Для бумаги формата, который отсутствует в списке, установите формат "Универсальный".

Поддерживаемые форматы бумаги

Размеры указаны только для односторонней печати. Для двусторонней печати минимальный размер составляет 139,7 x 210 мм (5,50 x 8,27 дюйма).

Основные входные лотки

Формат бумаги	Размеры	Стандартные лотки на 500 листов (лоток 1 и лоток 2)	многоцелевое устройство подачи
A4	210 x 297 мм (8,27 x 11,7 дюйма)	✓	✓
A5¹	148 x 210 мм (5,83 x 8,27 дюйма)	✓	✓
A6²	105 x 148 мм (4,13 x 5,83 дюйма)	✗	✓
A3	297 x 420 мм (11,7 x 16,5 дюйма)	✓	✓
Statement^{1, 2}	139,7 x 215,9 мм (5,5 x 8,5 дюйма)	✓	✓
Oficio (Mіxico)²	215,9 x 340,4 мм (8,5 x 13,4 дюйма)	✓	✓
JIS B5³	182 x 257 мм (7,17 x 10,1 дюйма)	✓	✓
JIS B4	257 x 364 мм (10,1 x 14,3 дюйма)	✓	✓
Letter	215,9 x 279,4 мм (8,5 x 11 дюймов)	✓	✓
Tabloid	279,4 x 431,8 мм (11 x 17 дюймов)	✓	✓

¹ В лотках принтера *не различается* бумага форматов A5 и Statement, когда загружены оба формата. В меню "Распознавание формата" укажите, какой формат должен распознавать принтер. Загрузите в лотки бумагу формата A5 *или* Statement, но не оба формата сразу.

² Этот формат бумаги поддерживается только в том случае, когда в источнике не производится определение формата или если определение формата отключено.

³ В лотках принтера *не различается* бумага форматов B5 и Executive, когда загружены оба формата. В меню "Распознавание формата" укажите, какой формат должен распознавать принтер. Загрузите в лотки бумагу формата B5 *или* Executive, но не оба формата сразу.

Формат бумаги	Размеры	Стандартные лотки на 500 листов (лоток 1 и лоток 2)	многоцелевое устройство подачи
Legal	215,9 x 355,6 мм (8,5 x 14 дюймов)	✓	✓
Executive³	184,2 x 266,7 мм (7,25 x 10,5 дюйма)	✓	✓
Folio	215,9 x 330,2 мм (8,5 x 13 дюймов)	✓	✓
Universal Примечание. Отключите распознавание формата, чтобы обеспечить поддержку форматов universal, близких к стандартным форматам материалов.	от 182 x 431 мм (7,1 x 16,9 дюйма) до 139,7 x 297 мм (5,5 x 11,7 дюйма)	✓	✓
	от 98,4 x 431,8 мм (3,8 x 17 дюймов) до 89 x 297 мм (3,5 x 11,7 дюйма) только для многоцелевого устройства подачи.	✓	✓
	от 148 x 431,8 мм (5,83 x 17 дюймов) до 140 x 297,2 мм (5,51 x 11,7 дюйма) только для устройства двусторонней печати.	✓	✓
Конверт (Monarch) 7 3/4	98,4 x 190,5 мм (3,875 x 7,5 дюйма)	✗	✓
Конверт 10	104,8 x 241,3 мм (4,12 x 9,5 дюйма)	✗	✓
Конверт DL	110 x 220 мм (4,33 x 8,66 дюйма)	✗	✓
Конверт C5	162 x 229 мм (6,38 x 9,01 дюйма)	✗	✓
Другой конверт	от 98,47 x 431,8 мм (3,8 x 17 дюймов) до 89 x 297 мм (3,5 x 11,7 дюйма)	✗	✓

¹ В лотках принтера *не различается* бумага форматов A5 и Statement, когда загружены оба формата. В меню "Распознавание формата" укажите, какой формат должен распознавать принтер. Загрузите в лотки бумагу формата A5 *или* Statement, но не оба формата сразу.

² Этот формат бумаги поддерживается только в том случае, когда в источнике не производится определение формата или если определение формата отключено.

³ В лотках принтера *не различается* бумага форматов B5 и Executive, когда загружены оба формата. В меню "Распознавание формата" укажите, какой формат должен распознавать принтер. Загрузите в лотки бумагу формата B5 *или* Executive, но не оба формата сразу.

Дополнительные входные лотки

Формат бумаги	Размеры	Дополнительные двойные входные лотки на 2000 листов	Дополнительное устройство подачи большой емкости на 2000 листов	Устройство двусторонней печати
A4	210 x 297 мм (8,27 x 11,7 дюйма)	✓	✓	✓
A5¹	148 x 210 мм (5,83 x 8,27 дюйма)	X	X	✓
A6²	105 x 148 мм (4,13 x 5,83 дюйма)	X	X	X
A3	297 x 420 мм (11,7 x 16,5 дюйма)	X	X	✓
Statement^{1, 2}	139,7 x 215,9 мм (5,5 x 8,5 дюйма)	X	X	✓
Oficio (Мйхико)²	215,9 x 340,4 мм (8,5 x 13,4 дюйма)	X	X	✓
JIS B5³	182 x 257 мм (7,17 x 10,1 дюйма)	✓	✓	✓
JIS B4	257 x 364 мм (10,1 x 14,3 дюйма)	X	X	✓
Letter	215,9 x 279,4 мм (8,5 x 11 дюймов)	✓	✓	✓
Tabloid	279,4 x 431,8 мм (11 x 17 дюймов)	X	X	✓
Legal	215,9 x 355,6 мм (8,5 x 14 дюймов)	X	X	✓
Executive³	184,2 x 266,7 мм (7,25 x 10,5 дюйма)	✓	✓	✓
Folio	215,9 x 330,2 мм (8,5 x 13 дюймов)	X	X	✓

¹ В лотках принтера *не различается* бумага форматов A5 и Statement, когда загружены оба формата. В меню "Распознавание формата" укажите, какой формат должен распознавать принтер. Загрузите в лотки бумагу формата A5 *или* Statement, но не оба формата сразу.

² Этот формат бумаги поддерживается только в том случае, когда в источнике не производится определение формата или если определение формата отключено.

³ В лотках принтера *не различается* бумага форматов B5 и Executive, когда загружены оба формата. В меню "Распознавание формата" укажите, какой формат должен распознавать принтер. Загрузите в лотки бумагу формата B5 *или* Executive, но не оба формата сразу.

Формат бумаги	Размеры	Дополнительные двойные входные лотки на 2000 листов	Дополнительное устройство подачи большой емкости на 2000 листов	Устройство двусторонней печати
Universal Примечание. Отключите распознавание формата, чтобы обеспечить поддержку форматов universal, близких к стандартным форматам материалов.	от 182 x 431 мм (7,1 x 16,9 дюйма) до 139,7 x 297 мм (5,5 x 11,7 дюйма)	X	X	X
	от 98,4 x 431,8 мм (3,8 x 17 дюймов) до 89 x 297 мм (3,5 x 11,7 дюйма) только для многоцелевого устройства подачи.	X	X	X
	от 148 x 431,8 мм (5,83 x 17 дюймов) до 140 x 297,2 мм (5,51 x 11,7 дюйма) только для устройства двусторонней печати.	X	X	✓
Конверт (Monarch) 7 3/4	98,4 x 190,5 мм (3,875 x 7,5 дюйма)	X	X	X
Конверт 10	104,8 x 241,3 мм (4,12 x 9,5 дюйма)	X	X	X
Конверт DL	110 x 220 мм (4,33 x 8,66 дюйма)	X	X	X
Конверт C5	162 x 229 мм (6,38 x 9,01 дюйма)	X	X	X
Другой конверт	от 98,47 x 431,8 мм (3,8 x 17 дюймов) до 89 x 297 мм (3,5 x 11,7 дюйма)	X	X	X

¹ В лотках принтера *не различается* бумага форматов A5 и Statement, когда загружены оба формата. В меню "Распознавание формата" укажите, какой формат должен распознавать принтер. Загрузите в лотки бумагу формата A5 *или* Statement, но не оба формата сразу.

² Этот формат бумаги поддерживается только в том случае, когда в источнике не производится определение формата или если определение формата отключено.

³ В лотках принтера *не различается* бумага форматов B5 и Executive, когда загружены оба формата. В меню "Распознавание формата" укажите, какой формат должен распознавать принтер. Загрузите в лотки бумагу формата B5 *или* Executive, но не оба формата сразу.

Поддерживаемые типы и плотность бумаги

Принтер поддерживает бумагу плотностью 38-128 г/м² (16-32 фунта).

Примечание. Печать на этикетках, прозрачных пленках, конвертах и карточках всегда выполняется с меньшей скоростью.

Тип бумаги	Стандартные лотки на 500 листов (лоток 1 и лоток 2)	Многоцелевой лоток	Дополнительные лотки на 500 листов	Дополнительные двойные входные лотки на 2000 листов	Дополнительное устройство подачи большой емкости на 2000 листов	Устройство двусторонней печати
Бумага	✓	✓	✓	✓	✓	✓
Карточки	✓	✓	✓	✓	✓	✓
Прозрачные пленки	✓	✓	✓	✓	✓	х
Бумажные этикетки	✓	✓	✓	✓	✓	✓
Бумага для документов	✓	✓	✓	✓	✓	✓
Фирменный бланк	✓	✓	✓	✓	✓	✓
Конверты	х	✓	х	х	х	х

Печать

В этой главе содержатся сведения о процедуре печати, отчетах принтера и отмене заданий. Надежность печати документов зависит от выбора бумаги и специальных материалов для печати, а также от обращения с ними. Для получения дополнительных сведений см. разделы «Предотвращение замятия материалов для печати» на стр. 258 и «Хранение бумаги» на стр. 73.

Печать документа

- 1 Загрузите бумагу в лоток или устройство подачи.
- 2 В меню "Бумага" задайте формат и тип бумаги в соответствии с загруженной бумагой.
- 3 Выполните одно из следующих действий:

Для пользователей Windows

- а Открыв документ, выберите **Файл > Печать**.
- б Нажмите **кнопку Свойства, Параметры или Настройка**.
- в В списке "Источник форм" выберите источник, содержащий загруженную бумагу.
- г В списке "Тип формы" выберите тип загруженной бумаги.
- д В списке "Формат формы" выберите формат загруженной бумаги.
- е Нажмите кнопку **ОК**, а затем нажмите кнопку **Печать**.

Для пользователей Macintosh

В системе Mac OS X:

- а Настройте параметры в диалоговом окне "Page Setup".
 - 1 Открыв документ, выберите **File > Page Setup**.
 - 2 В раскрывающемся меню "Формат бумаги" выберите формат бумаги, который соответствует формату загруженной бумаги или создайте пользовательский формат.
 - 3 Нажмите кнопку **ОК**.
- б Настройте параметры в диалоговом окне Print.
 - 1 Открыв документ, выберите **File > Print**.
Если необходимо, щелкните значок в виде треугольника, чтобы отобразить дополнительные параметры.
 - 2 В раскрывающемся меню параметров печати или Copies & Pages выберите пункт **Printer Features**.
 - 3 В раскрывающемся меню Feature Sets выберите пункт **Paper**.
 - 4 В раскрывающемся меню Paper type выберите тип бумаги.
 - 5 Нажмите кнопку **Print**.

В системе Mac OS 9:

- а Настройте параметры в диалоговом окне "Page Setup".
 - 1 Открыв документ, выберите **File > Page Setup**.
 - 2 В раскрывающемся меню Paper выберите формат бумаги или создайте пользовательский формат, соответствующий загруженной бумаге.

- 3 Нажмите кнопку **ОК**.
- 6 Настройте параметры в диалоговом окне Print.
 - 1 Открыв документ, выберите **File > Print**.
 - 2 Выберите параметр Paper Source, а затем выберите лоток, в который загружена соответствующая бумага.
 - 3 Нажмите кнопку **Print**.

Печать на специальных материалах

Советы по использованию фирменных бланков

При выборе бланка уточните у изготовителя или поставщика, подходит ли этот бланк для печати на лазерных принтерах.

Загрузка бумаги в лотки

При печати на фирменных бланках важно соблюдать ориентацию страницы. В следующих разделах приведены указания по выбору направления загрузки фирменного бланка.

Источник или процесс	Сторона для печати
Стандартные лотки на 500 листов Дополнительные лотки на 500 листов Дополнительные двойные входные лотки на 2000 листов	Печатная сторона бланка находится сверху.
Дополнительное устройство подачи большой емкости на 2000 листов	Печатная сторона бланка находится снизу.
Многоцелевой лоток подачи (односторонняя печать)	Печатная сторона бланка находится снизу.
Двусторонняя печать из лотков	Печатная сторона бланка находится снизу. В устройство подачи большой емкости на 2000 листов и многоцелевое устройство подачи листы загружаются лицевой стороной вверх.

Загрузка бумаги для печати по длинной или короткой стороне

Лотки подачи бумаги

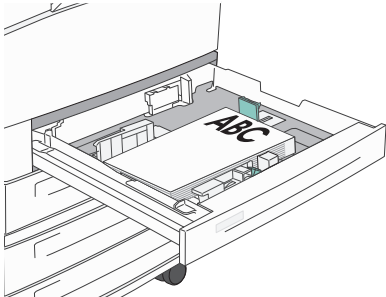
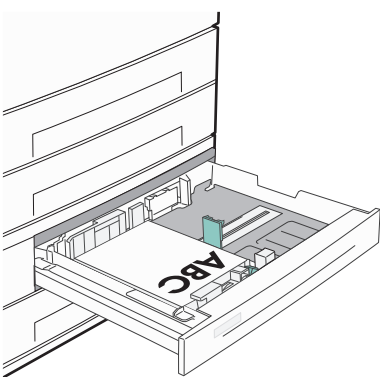
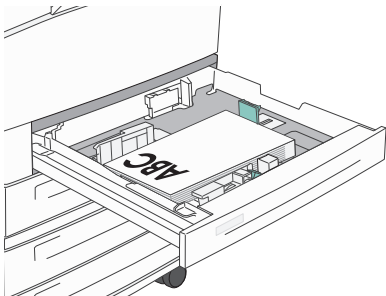
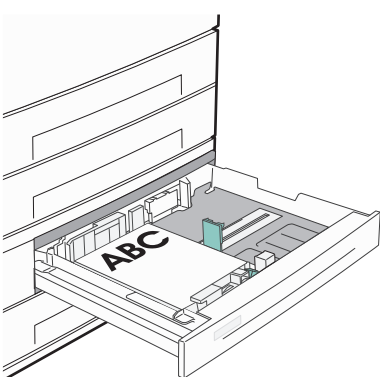
Длинная сторона поперек лотка	Длинная сторона вдоль лотка
<p>С брошюровщиком</p> 	<p>С брошюровщиком</p> 
<p>Без брошюровщика</p> 	<p>Без брошюровщика</p> 

Устройство подачи большой емкости

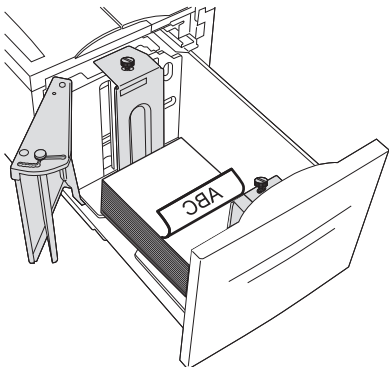
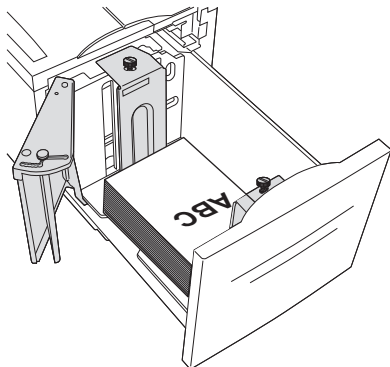
Без брошюровщика	С брошюровщиком
 <p>Односторонняя печать</p>	 <p>Односторонняя печать</p>

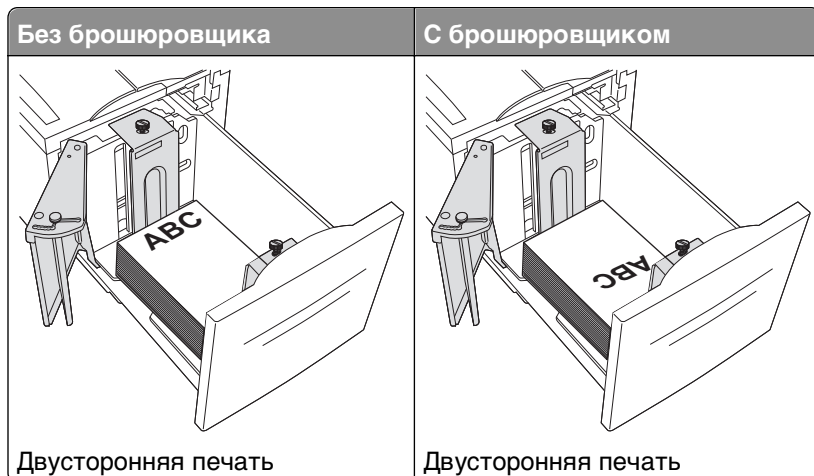

Многоцелевой лоток



Советы по использованию прозрачных пленок

Перед закупкой больших партий прозрачных пленок обязательно выполните пробную печать на этих прозрачных пленках.

- Подача прозрачных пленок может выполняться из стандартного лотка или многоцелевого устройства подачи.
- В меню "Бумага" установите для параметра "Тип бумаги" значение "Прозрачная пленка".
- Используйте прозрачные пленки, предназначенные для лазерных принтеров. Прозрачные пленки должны выдерживать нагрев до температуры 230°C без оплавления, обесцвечивания, деформации или выделения вредных веществ.
- Во избежание ухудшения качества печати не оставляйте следы пальцев на прозрачных пленках.
- Во избежание слипания прозрачных пленок пролистайте стопку перед загрузкой.
- Для печати рекомендуется использовать прозрачные пленки Lexmark. С информацией о процессе заказа можно ознакомиться на веб-узле Lexmark по адресу www.lexmark.com.

Советы по использованию конвертов

Перед закупкой больших партий конвертов обязательно выполните пробную печать на этих конвертах.

- Используйте конверты, предназначенные для лазерных принтеров. Уточните у изготовителя или поставщика, выдерживают ли конверты нагревание до температуры 220 °C (446 °F) без запечатывания, чрезмерного скручивания, образования складок и выделения вредных веществ.
- Для обеспечения наилучшей производительности используйте конверты, изготовленные из бумаги плотностью 90 г/м² (24 фунта) или бумаги с содержанием хлопка 25%. Плотность конвертов из хлопковой бумаги не должна превышать 70 г/м² (пачка бумаги 20 фунта).
- Используйте только новые конверты из пакетов без повреждений.
- Для получения оптимальных результатов и снижения вероятности замятия бумаги не используйте следующие конверты:
 - чрезмерно скрученные или изогнутые;
 - слипшиеся или поврежденные;
 - с окнами, отверстиями, перфорацией, вырезами или тиснением;
 - с металлическими скрепками, проволочными стяжками или планками на сгибах;
 - с застегками и зажимами;
 - с наклеенными марками;
 - с выступающей клейкой полосой (при закрытом клапане);
 - с закругленными углами;
 - с грубой, волнистой или накладной отделкой.
- Установите направляющие ширины бумаги в соответствии с шириной конвертов.

Примечание. При высокой влажности (более 60%) высокая температура печати может привести к образованию складок или запечатыванию конвертов.

Советы по использованию этикеток

Перед закупкой больших партий этикеток обязательно выполните пробную печать на этих этикетках.

Примечание. Поддерживаются бумажные этикетки. Другие материалы, такие как винил, могут в некоторых случаях приводить к ухудшению качества, а в случае продолжительного использования виниловых этикеток уменьшается срок службы термоблока.

Подробнее о печати на этикетках, их характеристиках и свойствах см. *Card Stock & Label Guide* (только на английском языке) на веб-сайте корпорации Lexmark по адресу <http://support.lexmark.com>.

При печати на этикетках соблюдайте следующие требования.

- Печатайте на этикетках, специально предназначенных для лазерных принтеров. Уточните у изготовителя или поставщика следующее.
 - Выдерживают ли этикетки температуру 190 °C (374 °F) без запечатывания, чрезмерного скручивания, образования складок и выделения вредных веществ.
 - Выдерживают ли клейкое вещество, сторона для печати и верхний слой давление до 25 фунтов на кв. дюйм (172 кПа) без расслоения, расплывания по краям или выделения опасных газов.
- Не печатайте на этикетках со скользкой подложкой.

- Используйте новые листы с наклейками. При использовании нецелых листов возможно отслаивание этикеток в процессе печати и образование замятий. Кроме того, неполные листы загрязняют принтер и картридж клеем, что является основанием для аннулирования гарантии на принтер и картридж.
- Не печатайте на этикетках с выступающим клеевым покрытием.
- Не печатайте на расстоянии менее 1 мм (0,04 дюйма) от края этикетки и зоны перфорации, а также между линиями отреза этикеток.
- Убедитесь, что клейкая подложка не совпадает с краем листа. Рекомендуемая ширина промежутка между клеевым слоем и краями листа составляет не менее 1 мм (0,04 дюйма). Клей загрязняет механизм принтера, что является основанием для аннулирования гарантии.
- Если это невозможно, удалите полосу шириной 1,6 мм (0,06 дюйма) на передней и приводной кромке бумаги и используйте клей, который не течет.
- Предпочтительной является книжная ориентация страниц, особенно при печати штрих-кодов.

Советы по печати на карточках

Карточки - это плотный однослойный материал для печати. Он обладает целым набором свойств (например, содержание влаги, толщина и текстура), которые существенно влияют на качество печати. Обязательно проконтролируйте печать на образцах карточек, прежде чем закупать большие партии.

- В меню "Бумага", установите для параметра "Тип бумаги" значение "Карточки".
- Выберите необходимое значение для параметра "Фактура бумаги".
- Помните, что типографическая печать, перфорация и складки могут существенно ухудшить качество печати, вызвать неполадки при подаче и замятие бумаги.
- Уточните у изготовителя или поставщика, выдерживают ли карточки нагревание до температуры 220 °C (446 °F) без выделения вредных веществ.
- Не используйте готовые карточки, изготовленные с использованием химических веществ, которые могут загрязнить детали принтера. Ранее напечатанный на карточках рисунок может выделять полужидкие и летучие вещества внутри принтера.
- По возможности следует использовать карточки с поперечным расположением волокон.

Печать конфиденциальных и других отложенных заданий

Отложенные задания в памяти принтера

При отправке задания на принтер можно настроить хранение задания в памяти принтера до тех пор, пока оно не будет запущено с панели управления принтера. Все задания печати, которые могут инициироваться пользователем на принтере, называются *отложенными*.

Примечание. Конфиденциальные задания, задания с проверкой, резервирование и повтором можно удалить, если принтеру потребуется дополнительная память для обработки дополнительных отложенных заданий.

Тип задания	Описание
Конфиденциально	При отправке конфиденциального задания на печать на принтер необходимо создать на компьютере PIN-код. PIN-код должен состоять из четырех цифр 0–9. Задание сохраняется в памяти принтера до тех пор, пока на панели управления принтера не будет введен PIN-код с последующей печатью или удалением задания.
С проверкой	При передаче на принтер задания на печать с проверкой распечатывается одна копия, а остальные копии сохраняются в памяти принтера. Режим печати с проверкой позволяет проверить качество печати первой копии перед печатью остальных копий. По завершении печати всех копий задание автоматически удаляется из памяти принтера.
С резервированием	При передаче задания на печать с резервированием немедленная печать этого задания на принтере не выполняется. Задание сохраняется в памяти и может быть распечатано позднее. Задание хранится в памяти до тех пор, пока оно не будет удалено из меню "Отложенные задания".
С повтором	При отправке задания на печать с повтором принтер распечатывает все запрошенные копии задания и сохраняет задание в памяти, чтобы впоследствии можно было напечатать дополнительные копии. Дополнительные копии можно распечатывать до тех пор, пока задание хранится в памяти принтера.

Другие типы отложенных заданий включают:

- Профили из различных источников, включая Lexmark Document Solutions Suite (LDSS)
- Формы из киоска
- Закладки
- Нераспечатанные задания, которые называются *сохраненными*

Печать конфиденциальных и других отложенных заданий на платформе Windows

Примечание. По завершении печати конфиденциального задания или задания на печать с проверкой это задание автоматически удаляется из памяти принтера. Задания на печать с резервированием и на печать с повтором сохраняются в памяти принтера до их удаления пользователем.

- 1 Открыв документ, выберите **Файл >Печать**.
- 2 Нажмите кнопку **Свойства, Параметры** или **Настройка**.
- 3 Щелкните **Другие Параметры**, а затем выберите параметр **Отложенная печать**.
- 4 Выберите тип задания (Конфиденциальное, С резервированием, С повтором или С проверкой), а затем назначьте имя пользователя. В случае конфиденциального задания необходимо также ввести четырехзначный PIN-код.
- 5 Нажмите кнопку **ОК** или **Печать**, а затем перейдите к принтеру, чтобы запустить задание.
- 6 На начальном экране нажмите **Отложенные задания**.
- 7 Нажмите имя пользователя.

Примечание. Может отображаться не более 500 отложенных заданий. Если необходимое имя не отображается, нажимайте кнопку со стрелкой вниз, пока не появится нужное имя, или нажмите **Поиск отложенных заданий**, если на принтере имеется множество отложенных заданий.

- 8 Нажмите **Конфиденциальные задания**.
- 9 Введите PIN-код.
- 10 Нажмите задание, которое требуется распечатать.
- 11 Нажмите **Печать** или с помощью кнопок со стрелками увеличьте или уменьшите число копий, а затем нажмите **Печать**.

Печать конфиденциальных и других отложенных заданий с компьютера Macintosh

Примечание. По завершении печати конфиденциального задания или задания на печать с проверкой это задание автоматически удаляется из памяти принтера. Задания на печать с резервированием и на печать с повтором сохраняются в памяти принтера до их удаления пользователем.

- 1 Открыв документ, выберите **File > Print**.
Если необходимо, щелкните значок в виде треугольника, чтобы отобразить дополнительные параметры.
- 2 В раскрывающемся меню параметров печати или Copies & Pages выберите пункт **Job Routing**.
- 3 Выберите тип задания (Конфиденциальное, С резервированием, С повтором или С проверкой), а затем назначьте имя пользователя. В случае конфиденциального задания необходимо также ввести четырехзначный PIN-код.
- 4 Нажмите кнопку ОК или Print, а затем перейдите к принтеру, чтобы запустить задание.
- 5 На начальном экране нажмите **Отложенные задания**.
- 6 Нажмите имя пользователя.

Примечание. Может отображаться не более 500 отложенных заданий. Если необходимое имя не отображается, нажимайте кнопку со стрелкой вниз, пока не появится нужное имя, или нажмите **Поиск отложенных заданий**, если на принтере имеется множество отложенных заданий.

- 7 Нажмите **Конфиденциальные задания**.
- 8 Введите PIN-код.
- 9 Нажмите задание, которое требуется распечатать.
- 10 Нажмите **Печать** или с помощью кнопок со стрелками увеличьте или уменьшите число копий, а затем нажмите **Печать**.

Печать с флэш-диска

Порт USB расположен на панели управления принтера. Вставьте флэш-диск, чтобы вывести на печать поддерживаемые типы файлов. Поддерживаемые типы файлов: .pdf, .gif, .jpeg, .jpg, .bmp, .png, .tiff, .tif, .psx, .html, .xps и .dcx.

Компания Lexmark провела тестирование и одобрила следующие устройства флэш-памяти USB:

- Lexar FireFly 512 МБ
- Lexar FireFly 1 ГБ

- SanDisk Cruizer Micro 512 МБ
- SanDisk Cruizer Micro 1 ГБ
- Sony 512 МБ
- Sony 1 ГБ

Примечания.

- Высокоскоростные флэш-диски должны соответствовать спецификации USB 2.0, особенно с точки зрения поддержки высокоскоростного режима.
- Устройства USB должны поддерживать систему FAT (*File Allocation Tables*). Устройства, отформатированные в системе NTFS (*New Technology File System*) или любой другой файловой системе, не поддерживаются.
- Если выбран зашифрованный файл PDF, введите его пароль на панели управления принтера.
- Перед выводом на печать зашифрованного файла PDF введите его пароль на панели управления принтера.
- Пользователь не может выполнять печать файлов, на печать которых он не обладает полномочиями.

1 Убедитесь, что принтер включен, и отображается сообщение **Готов**.

2 Вставьте флэш-диск в USB-порт.

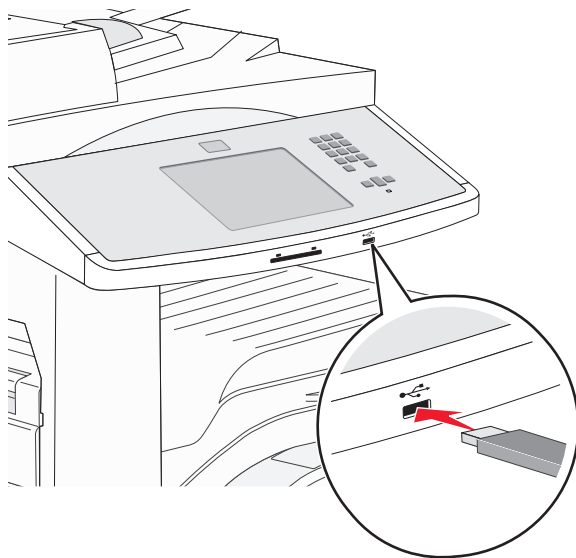

Примечания.

- Если флэш-диск вставить, когда принтер требует вмешательства оператора, например при замятии бумаги, то принтер игнорирует флэш-диск.
- Если флэш-диск вставить во время печати, то отобразится индикация **Принтер выполняет другое задание**. По завершении задания, возможно, потребуется просмотреть список отложенных заданий, чтобы распечатать документы с флэш-диска.

3 Нажмите документ, который требуется печатать.

Примечание. Папки, найденные на флэш-диске, отображаются в виде папок. Имена файлов отображаются с расширениями, например, .jpg.

- 4 Если необходимо увеличить число распечатываемых копий, нажмите кнопки со стрелками.
- 5 Нажмите **Печать**.

Печать информационных страниц

Печать списка образцов шрифтов

Для печати образцов шрифтов, доступных в данный момент на принтере, выполните следующие действия.

- 1 Убедитесь, что принтер включен, и отображается сообщение **Готов**.
- 2 На начальном экране нажмите **Меню**.
- 3 Выберите **Отчеты**.
- 4 С помощью кнопки со стрелкой вверх или вниз выберите пункт **Печать шрифтов**, а затем нажмите **Печать шрифтов**.
- 5 Выберите **Шрифты PCL** или **Шрифты PostScript**.



Печать списка каталогов

Список, в котором отображаются ресурсы, хранящиеся на карте флэш-памяти или на жестком диске принтера.

- 1 Убедитесь, что принтер включен и отображается сообщение **Готов**.
- 2 На начальном экране нажмите .
- 3 Выберите **Отчеты**.
- 4 С помощью кнопки со стрелкой вниз отобразите пункт **Печать каталога**.
- 5 Нажмите **Печать каталога**.

Печать страниц тестирования качества печати

Печать страниц тестирования качества печати позволяет уточнить причины ухудшения качества печати.

- 1 Выключите принтер.
- 2 При включении принтера нажмите и удерживайте кнопки  и .
- 3 При отображении индикатора выполнения отпустите кнопки.
Принтер выполняет программу проверки при включении питания, затем отображается меню "Конфигурация".
- 4 С помощью кнопки со стрелкой вниз отобразите пункт **Печать страниц качества**.
- 5 Нажмите меню **Печать страниц качества**.
- 6 Нажмите **Печать страниц качества**.

Отмена задания на печать

Отмена задания печати с помощью панели управления принтером

- 1 На начальном экране нажмите Отменить задания или  нажмите на клавиатуре.
- 2 Выберите задание, которое необходимо отменить.
- 3 Нажмите **Удалить выбранные задания**.

Отмена задания печати с компьютера

Для пользователей Windows

В системе Windows Vista:

- 1 Нажмите кнопку .
- 2 Выберите **Панель управления**.
- 3 Выберите **Оборудование и звук**.
- 4 Щелкните **Принтеры**.
- 5 Дважды нажмите мышью на значке принтера.
- 6 Выберите задание для отмены.
- 7 Нажмите клавишу **Delete** на клавиатуре.

В системе Windows XP:

- 1 Нажмите кнопку **Пуск**.
- 2 В окне **Принтер и факсы** дважды щелкните значок принтера.
- 3 Выберите задание для отмены.
- 4 Нажмите клавишу **Delete** на клавиатуре.

На панели задач Windows:

После передачи задания на печать в правом углу панели задач отображается небольшой значок принтера.

- 1 Дважды нажмите мышью на значке принтера.
В окне принтера отображается список заданий на печать.
- 2 Выберите задание для отмены.
- 3 Нажмите клавишу **Delete** на клавиатуре.

Для пользователей Macintosh

В Mac OS X версии 10.5 или более поздней:

- 1 В меню Apple выберите пункт **System Preferences**.
- 2 Выберите **Print & Fax**, а затем дважды щелкните значок принтера.

3 В окне принтера выберите задание, которое следует отменить.

4 На панели со значками в верхней части окна щелкните значок **Delete**.

В Mac OS X версии 10.4 или более ранней:

1 В меню Go выберите **Applications**.

2 Дважды щелкните **Utilities**, а затем дважды щелкните **Print Center** или **Printer Setup Utility**.

3 Дважды нажмите мышью на значке принтера.

4 В окне принтера выберите задание, которое следует отменить.

5 На панели со значками в верхней части окна щелкните значок **Delete**.

Поддерживаемые характеристики брошюровки

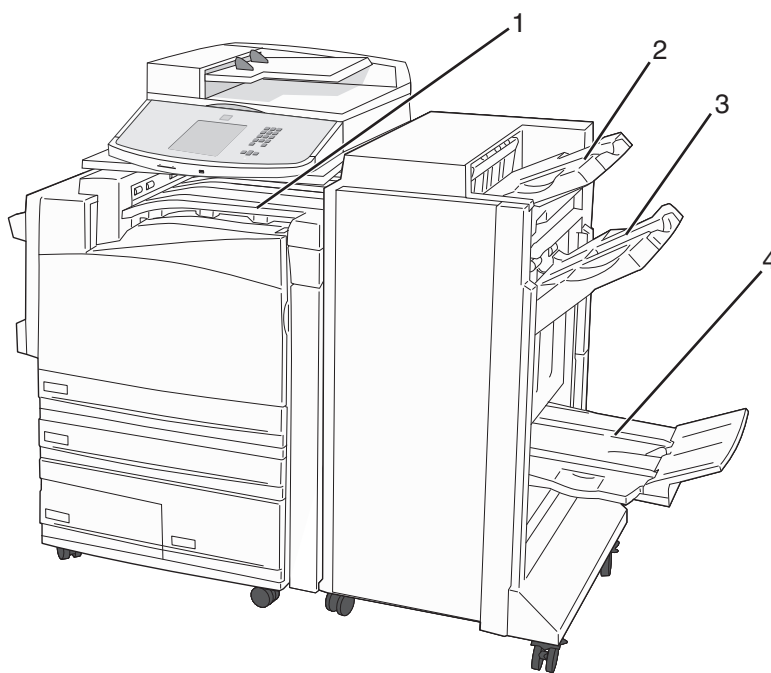

1	Стандартный выходной лоток
2	Выходной лоток брошюровщика 1
3	Лоток сортировщика 2
4	Выходной лоток брошюровщика 3

Стандартный выходной лоток

- Емкость лотка составляет 300 листов.
- Для этого выходного лотка параметры оформления не поддерживаются.
- Через этот лоток проходят конверты.

Выходной лоток брошюровщика 1

- Емкость лотка составляет 500 листов бумаги формата A4/Letter и 300 листов бумаги формата A3/Ledger.
- Конверты, бумагу форматов A5, A6 и Statement нельзя загружать в этот лоток.
- Для этого выходного лотка параметры оформления не поддерживаются.

Лоток сортировщика 2

- Когда установлен стандартный брошюровщик, емкость составляет 3000 листов бумаги.
- Если установлен брошюровщик, емкость уменьшается до 1500 листов.

Функции брошюровки лотка 2

Формат	Перфорация с двумя отверстиями*	Перфорация с тремя или четырьмя отверстиями	Смещение	Одна скрепка	Две скрепки
A3	✓	✓	✓	✓	✓
A4	✓	✓ Примечание. Поддерживается только при подаче длинной стороной.	✓	✓	✓ Примечание. Поддерживается только при подаче длинной стороной.
A5	✗	✗	✗	✗	✗
Executive	✓	✓	✓	✓	✓
Folio	✓	✗	✓	✓	✓
JIS B4	✓	✓	✓	✓	✓
JIS B5	✓	✓	✓	✓	✓
Legal	✓	✗	✓	✓	✓
Letter	✓	✓ Примечание. Поддерживается только при подаче длинной стороной.	✓	✓	✓ Примечание. Поддерживается только при подаче длинной стороной.
Statement	✗	✗	✗	✗	✓
Tabloid	✓	✓	✓	✓	✓
Universal	✗	✗	✓	✓	✓

* Для бумаги формата Universal кромка для брошюровки должна быть не менее 9 дюймов (229 мм) для трех отверстий и 10 дюймов (254 мм) для 4 отверстий.

Перфорация - настройка двух, трех или четырех отверстий

Одна скрепка - одна скрепка

Две скрепки - две скрепки

Формат	Перфорация с двумя отверстиями*	Перфорация с тремя или четырьмя отверстиями	Смещение	Одна скрепка	Две скрепки
Конверты (любого размера)	X	X	X	X	X
Oficio	✓	X	✓	✓	✓

* Для бумаги формата Universal кромка для брошюровки должна быть не менее 9 дюймов (229 мм) для трех отверстий и 10 дюймов (254 мм) для 4 отверстий.
Перфорация - настройка двух, трех или четырех отверстий
Одна скрепка - одна скрепка
Две скрепки - две скрепки

Выходной лоток брошюровщика 3

Лоток 3 доступен только в том случае, если установлен брошюровщик. Емкость лотка 3 (брошюровщика) составляет 1500 листов или 18 наборов брошюр по 15 листов.

Функции брошюровки лотка 3

Формат	Сгиб двустороннего листа	Сгиб брошюры	Прошивка скрепками внакидку
A3	✓	✓	✓
A4 (только KC)	✓	✓	✓
A5	X	X	X
Executive	X	X	X
Folio	✓	✓	✓
JIS B4	✓	✓	✓
JIS B5	X	X	X
Legal	✓	✓	✓
Letter (только KC)	✓	✓	✓
Statement	X	X	X
Tabloid	✓	✓	✓
Universal	X	X	X
Конверты (любого размера)	X	X	X

KC - бумага загружается короткой стороной. Бумага подается в принтер короткой стороной листа.
Двойной фальц - каждая страница сгибается и укладывается отдельно.
Фальц брошюры - многостраничное задание сгибается по центру для создания единой брошюры.
Прошивка внакидку - задание печати с фальцем брошюры скрепляется по центральному фальцу.

Настройка плотности тонера

1 В поле адреса в обозревателе введите IP-адрес принтера.

Примечание. Если IP-адрес принтера неизвестен, распечатайте страницу настроек сети и в разделе TCP/IP найдите IP-адрес принтера.

2 Выберите **Настройка**.

3 Выберите **Параметры печати**.

4 Выберите меню **Качество**.

5 Настройте значение параметра "Плотность тонера".

6 Нажмите кнопку **Submit**.

Копирование

Устройство автоматической подачи	Стекло экспонирования сканера
 <p>При работе с многостраничными документами рекомендуется использовать устройство автоматической подачи.</p>	 <p>Для отдельных страниц, документов небольшого формата (например, почтовых открыток или фотографий), прозрачных пленок, фотобумаги или документов на тонкой бумаге (например, вырезок из журналов) рекомендуется использовать стекло экспонирования сканера.</p>

Создание копий

Выполнение ускоренного копирования

- 1 Загрузите исходный документ лицевой стороной вверх, короткой стороной вперед в устройство автоматической подачи или лицевой стороной вниз на стекло экспонирования сканера.

Примечание. Не загружайте открытки, фотографии, небольшие документы, прозрачные пленки, фотобумагу или тонкие листы (например, вырезки из журналов) в устройство автоматической подачи. Помещайте такие оригиналы на стекло экспонирования сканера.
- 2 При загрузке документа в устройство автоматической подачи отрегулируйте положение направляющих для бумаги.
- 3 На панели управления принтера нажмите кнопку .
- 4 Если документ размещен на стекле сканера, нажмите кнопку **Завершить задание** для возврата на начальный экран.

Копирование с использованием УАПД

- 1 Загрузите оригинал документа лицевой стороной вверх, короткой стороной вперед в УАПД.

Примечание. Не загружайте открытки, фотографии, небольшие документы, прозрачные пленки, фотобумагу или тонкие листы (например, вырезки из журналов) в устройство автоматической подачи. Помещайте такие оригиналы на стекло экспонирования сканера.
- 2 Отрегулируйте положение направляющих для бумаги.

3 На начальном экране нажмите кнопку **Копия** или введите количество копий с помощью клавиатуры.

Отображается экран режима копирования.

4 Выполните требуемые изменения параметров.

5 Нажмите кнопку **Копировать**.

Копирование с помощью стекла сканера

1 Поместите оригинал документа лицевой стороной вниз в левый верхний угол стекла экспонирования сканера.

2 На начальном экране нажмите кнопку **Копия** или введите количество копий с помощью клавиатуры.

Отображается экран режима копирования.

3 Выполните требуемые изменения параметров.

4 Нажмите кнопку **Копировать**.

5 Если необходимо отсканировать большее количество страниц, поместите следующий документ на стекло сканера, а затем нажмите кнопку **Сканировать следующую страницу**.

6 Нажмите кнопку **Завершить задание** для возврата на начальный экран.

Копирование фотографий

1 Поместите фотографию в левый дальний угол на стекло сканера лицевой стороной вниз.

2 На начальном экране нажмите кнопку **Копировать**.

3 В разделе **Содержание** нажмите кнопку влево или вправо и выберите **Фото**.

4 Нажмите кнопку **Копировать**.

Копирование на специальные материалы для печати

Копирование на прозрачные пленки

1 Загрузите исходный документ лицевой стороной вверх, короткой стороной вперед в устройство автоматической подачи или лицевой стороной вниз на стекло экспонирования сканера.

Примечание. Не загружайте открытки, фотографии, небольшие документы, прозрачные пленки, фотобумагу или тонкие листы (например, вырезки из журналов) в устройство автоматической подачи. Помещайте такие оригиналы на стекло экспонирования сканера.

2 При загрузке документа в устройство автоматической подачи отрегулируйте положение направляющих для бумаги.

3 На начальном экране нажмите кнопку **Копировать**.

- 4 Нажмите **Копировать с**, а затем определите формат оригинала документа.
- 5 Нажмите **Копировать на**, а затем выберите лоток, содержащий прозрачные пленки, или нажмите **Устройство ручной подачи** и поместите прозрачные пленки в многоцелевое устройство подачи.
- 6 Выберите необходимый размер прозрачных пленок, а затем нажмите **Продолжить**.
- 7 Нажимайте стрелки до тех пор, пока не появится надпись **Прозрачные пленки**.
- 8 Выберите **Прозрачные пленки**, а затем нажмите **Продолжить**.
- 9 Нажмите кнопку **Копировать**.

Копирование на фирменный бланк

- 1 Загрузите исходный документ лицевой стороной вверх, короткой стороной вперед в устройство автоматической подачи или лицевой стороной вниз на стекло экспонирования сканера.

Примечание. Не загружайте открытки, фотографии, небольшие документы, прозрачные пленки, фотобумагу или тонкие листы (например, вырезки из журналов) в устройство автоматической подачи. Помещайте такие оригиналы на стекло экспонирования сканера.

- 2 При загрузке документа в устройство автоматической подачи отрегулируйте положение направляющих для бумаги.
- 3 На начальном экране нажмите кнопку **Копировать**.
- 4 Нажмите **Копировать с**, а затем определите формат оригинала документа.
- 5 Нажмите **Копировать на**, а затем выберите **Устройство ручной подачи** и поместите в многоцелевое устройство подачи фирменный бланк лицевой стороной вверх и верхним краем вперед.
- 6 Выберите необходимый размер фирменного бланка, а затем нажмите **Продолжить**.
- 7 С помощью стрелок выберите пункт **Фирменный бланк**.
- 8 Нажмите **Фирменный бланк**, а затем нажмите **Продолжить**.
- 9 Нажмите кнопку **Копировать**.

Настройка параметров копирования

Копирование с одного формата на другой

- 1 Загрузите исходный документ лицевой стороной вверх, короткой стороной вперед в устройство автоматической подачи или лицевой стороной вниз на стекло экспонирования сканера.

Примечание. Не загружайте открытки, фотографии, небольшие документы, прозрачные пленки, фотобумагу или тонкие листы (например, вырезки из журналов) в устройство автоматической подачи. Помещайте такие оригиналы на стекло экспонирования сканера.

- 2 При загрузке документа в устройство автоматической подачи отрегулируйте положение направляющих для бумаги.
- 3 На начальном экране нажмите кнопку **Копировать**.

- 4 Нажмите **Копировать с**, а затем определите формат оригинала документа.
- 5 Нажмите **Копировать на**, а затем выберите формат, на который следует выполнить копирование.

Примечание. Если выбран формат бумаги, отличный от формата в параметре “Копировать с”, то принтер изменит размер автоматически.

- 6 Нажмите кнопку **Копировать**.

Создание копий с использованием бумаги из выбранного лотка

Во время копирования можно выбрать лоток, содержащий необходимый тип бумаги. Например, если в многоцелевом устройстве подачи находится специальный материал для печати и требуется сделать копии на этом материале, выполните следующие действия.

- 1 Загрузите исходный документ лицевой стороной вверх, короткой стороной вперед в устройство автоматической подачи или лицевой стороной вниз на стекло экспонирования сканера.

Примечание. Не загружайте открытки, фотографии, небольшие документы, прозрачные пленки, фотобумагу или тонкие листы (например, вырезки из журналов) в устройство автоматической подачи. Помещайте такие оригиналы на стекло экспонирования сканера.

- 2 При загрузке документа в устройство автоматической подачи отрегулируйте положение направляющих для бумаги.
- 3 На начальном экране нажмите кнопку **Копировать**.
- 4 Нажмите **Копировать с**, а затем определите формат оригинала документа.
- 5 Нажмите **Копировать на**, а затем выберите **Устройство ручной подачи** или лоток, содержащий бумагу нужного типа.

Примечание. Если выбрано устройство ручной подачи, то потребуются также выбрать формат и тип бумаги.

- 6 Нажмите кнопку **Копировать**.

Копирование документов, содержащих страницы разного формата

Для копирования документов, содержащих страницы разного формата, используйте устройство автоматической подачи. В зависимости от форматов бумаги и параметров “Копировать на” и “копировать с” каждая копия либо распечатывается на бумаге различных форматов (пример 1) или масштабируется по размеру одного формата бумаги (пример 2).

Пример 1: копирование на бумагу различного формата

Принтер содержит два лотка для бумаги, в один лоток загружена бумага формата Letter, а в другой бумага формата Legal. Необходимо скопировать документ, содержащий страницы формата letter и legal.

- 1 Загрузите исходный документ лицевой стороной вверх, короткой стороной вперед в устройство автоматической подачи или лицевой стороной вниз на стекло экспонирования сканера.

Примечание. Не загружайте открытки, фотографии, небольшие документы, прозрачные пленки, фотобумагу или тонкие листы (например, вырезки из журналов) в устройство автоматической подачи. Помещайте такие оригиналы на стекло экспонирования сканера.

- 2 При загрузке документа в устройство автоматической подачи отрегулируйте положение направляющих для бумаги.
- 3 На начальном экране нажмите кнопку **Копировать**.
- 4 Нажмите **Копировать с**, а затем выберите **Автораспознавание формата**.
- 5 Нажмите **Копировать на**, а затем выберите **Автоматический подбор формата**.
- 6 Нажмите кнопку **Копировать**.

Сканер определяет во время сканирования бумагу различных форматов. Копии распечатываются на бумаге различных форматов в соответствии с форматами бумаги документа оригинала.

Пример 2: копирование на бумагу одного формата

Принтер содержит один лоток бумаги, в который загружена бумага формата Letter. Необходимо скопировать документ, содержащий страницы формата letter и legal.

- 1 Загрузите исходный документ лицевой стороной вверх, короткой стороной вперед в устройство автоматической подачи или лицевой стороной вниз на стекло экспонирования сканера.

Примечание. Не загружайте открытки, фотографии, небольшие документы, прозрачные пленки, фотобумагу или тонкие листы (например, вырезки из журналов) в устройство автоматической подачи. Помещайте такие оригиналы на стекло экспонирования сканера.

- 2 При загрузке документа в устройство автоматической подачи отрегулируйте положение направляющих для бумаги.
- 3 На начальном экране нажмите кнопку **Копировать**.
- 4 Нажмите **Копировать с**, а затем выберите **Разные размеры**.
- 5 Нажмите **Копировать на**, а затем выберите **Letter**.
- 6 Нажмите кнопку **Копировать**.

Сканер определяет во время сканирования бумагу различных форматов и масштабирует страницы формата legal по размеру бумаги формата letter.

Копирование на обеих сторонах листа бумаги

- 1 Загрузите исходный документ в УАПД лицевой стороной вверх, короткой стороной по направлению к УАПД, или на стекло экспонирования сканера лицевой стороной вниз.

Примечание. Не загружайте в УАПД почтовые открытки, фотокарточки, документы небольшого формата, прозрачные пленки, фотобумагу и документы на тонкой бумаге (например, вырезки из журналов). Помещайте такие документы на стекло экспонирования сканера.

- 2 При загрузке документа в УАПД отрегулируйте положение направляющих для бумаги.
- 3 На начальном экране нажмите **Копирование**.
- 4 В области "Стороны (двусторонняя)" нажмите кнопку, соответствующую требуемому типу двусторонней печати.

Первая цифра соответствует количеству сторон исходного документа; вторая цифра соответствует количеству сторон копии. Например, при выборе "1-стор. на 2-стор." из одностороннего исходного документа получаются двусторонние копии.

- 5 Нажмите **Копировать**.

Уменьшение и увеличение копий

Копии можно уменьшить до 25% от размера оригинала или увеличить до 400% от размера оригинала. Значение по умолчанию, заданное изготовителем для функции "Масштабирование" - "Авто". Если для параметра "Масштабирование" оставить значение "Авто", содержимое оригинала масштабируется в соответствии с форматом бумаги, на которую выполняется копирование.

Для уменьшения или увеличения копии выполните следующие действия.

- 1 Загрузите исходный документ лицевой стороной вверх, короткой стороной вперед в устройство автоматической подачи или лицевой стороной вниз на стекло экспонирования сканера.

Примечание. Не загружайте открытки, фотографии, небольшие документы, прозрачные пленки, фотобумагу или тонкие листы (например, вырезки из журналов) в устройство автоматической подачи. Помещайте такие оригиналы на стекло экспонирования сканера.

- 2 При загрузке документа в устройство автоматической подачи отрегулируйте положение направляющих для бумаги.
- 3 На начальном экране нажмите кнопку **Копировать**.

- 4 В области "Масштаб" нажмите стрелки, чтобы увеличить или уменьшить копии.

Если после задания вручную значения масштаба нажать "Копировать в" или "Копировать из", для функции "Масштабирование" будет установлено значение "Авто".

- 5 Нажмите кнопку **Копировать**.

Настройка качества копии

1 Загрузите исходный документ лицевой стороной вверх, короткой стороной вперед в устройство автоматической подачи или лицевой стороной вниз на стекло экспонирования сканера.

Примечание. Не загружайте открытки, фотографии, небольшие документы, прозрачные пленки, фотобумагу или тонкие листы (например, вырезки из журналов) в устройство автоматической подачи. Помещайте такие оригиналы на стекло экспонирования сканера.

2 При загрузке документа в устройство автоматической подачи отрегулируйте положение направляющих для бумаги.

3 На начальном экране нажмите кнопку **Копировать**.

4 В разделе **Содержание** нажмите кнопку влево или вправо и выберите, что копируется:

- **Текст** - используется при копировании оригиналов документов, которые состоят главным образом из текстовых символов и штриховой графики.
- **Текст/Фото** - этот параметр следует использовать для обработки оригиналов документов смешанного типа, содержащих текст и графику или изображения
- **Фотография** - используется при копировании оригинала фотографии высокого качества или документа, напечатанного на струйном принтере.
- **Печатное изображение** - этот параметр следует использовать при копировании полутоновых фотографий и графики, например документов, напечатанных на лазерном принтере, или страниц из журналов или газет, которые содержат в основном изображения

5 Нажмите кнопку **Копировать**.

Использование разбора по копиям

При печати нескольких копий многостраничного документа можно распечатать каждую копию как набор (с разбором) или распечатать копии как группы страниц (без разбора по копиям).

С разбором по копиям



Без разбора по копиям



По умолчанию значение функции "Разбор по копиям" - "Вкл". Если требуется выполнить разбор по копиям, отключите этот параметр.

Для отключения режима разбора по копиям выполните следующие действия.

1 Загрузите исходный документ лицевой стороной вверх, короткой стороной вперед в устройство автоматической подачи или лицевой стороной вниз на стекло экспонирования сканера.

Примечание. Не загружайте открытки, фотографии, небольшие документы, прозрачные пленки, фотобумагу или тонкие листы (например, вырезки из журналов) в устройство автоматической подачи. Помещайте такие оригиналы на стекло экспонирования сканера.

2 При загрузке документа в устройство автоматической подачи отрегулируйте положение направляющих для бумаги.

3 На начальном экране нажмите кнопку **Копировать**.

4 Введите необходимое количество копий с помощью клавиатуры.

5 Нажмите **Выкл**, если разбор по копиям не требуется.

6 Нажмите кнопку **Копировать**.

Добавление страниц-разделителей между копиями

1 Загрузите исходный документ лицевой стороной вверх, короткой стороной вперед в устройство автоматической подачи или лицевой стороной вниз на стекло экспонирования сканера.

Примечание. Не загружайте открытки, фотографии, небольшие документы, прозрачные пленки, фотобумагу или тонкие листы (например, вырезки из журналов) в устройство автоматической подачи. Помещайте такие оригиналы на стекло экспонирования сканера.

2 При загрузке документа в устройство автоматической подачи отрегулируйте положение направляющих для бумаги.

3 На начальном экране нажмите кнопку **Копировать**.

4 Нажмите **Параметры**.

5 Нажмите **Страницы-разделители**.

Примечание. Для размещения страниц-разделителей между копиями должна быть включена функция разбора по копиям. Если разбор по копиям отключен, страницы разделители добавляются в конце задания на печать.

6 Выберите один из следующих параметров:

- **Между копиями**
- **Между заданиями**
- **Между страницами**

7 Нажмите **Готово**.

8 Нажмите кнопку **Копировать**.

Копирование нескольких страниц на один лист

С целью экономии бумаги предусмотрено копирование двух или четырех последовательных страниц многостраничного документа на одном листе бумаги.

Примечания.

- Для параметра "Формат бумаги" необходимо задать значение "Letter", "Legal", "A4" или "B5 JIS".
- Для параметра Copy Size ("Формат копии") необходимо задать значение "100%".

1 Загрузите исходный документ лицевой стороной вверх, короткой стороной вперед в устройство автоматической подачи или лицевой стороной вниз на стекло экспонирования сканера.

Примечание. Не загружайте открытки, фотографии, небольшие документы, прозрачные пленки, фотобумагу или тонкие листы (например, вырезки из журналов) в устройство автоматической подачи. Помещайте такие оригиналы на стекло экспонирования сканера.

2 При загрузке документа в устройство автоматической подачи отрегулируйте положение направляющих для бумаги.

- 3 На начальном экране нажмите кнопку **Копировать**.
- 4 Выберите параметр двусторонней печати.
- 5 Нажмите **Параметры**.
- 6 Нажмите **Экономия бумаги**.
- 7 Выберите необходимый выходной лоток.
- 8 Нажмите **Печать рамки вокруг страницы**, если необходимо поместить рамку вокруг копии каждой страницы.
- 9 Нажмите **Готово**.
- 10 Нажмите кнопку **Копировать**.

Создание пользовательского задания (скомпонованного задания)

Пользовательское или скомпонованное задание используется для объединения одного или нескольких комплектов исходных документов в одно задание на копирование. При сканировании каждого набора могут применяться различные параметры задания. Когда выполняется задание на копирование с включенным режимом "Пользовательское задание", сканер производит сканирование первого комплекта документов с использованием заданных параметров, а затем производит сканирование следующего комплекта документов с использованием тех же или других параметров.

Определение комплектов производится в зависимости от источника для сканирования.

- Если исходный документ помещен на стекло экспонирования сканера, комплект состоит из одной страницы.
- Если сканируются несколько страниц с использованием УАПД, сканирование производится до тех пор, пока УАПД не опустеет, и комплект состоит из всех отсканированных страниц.
- Если сканируется одна страница с использованием УАПД, комплект состоит из одной страницы.

Пример.

- 1 Загрузите исходный документ лицевой стороной вверх, короткой стороной вперед в устройство автоматической подачи или лицевой стороной вниз на стекло экспонирования сканера.

Примечание. Не загружайте открытки, фотографии, небольшие документы, прозрачные пленки, фотобумагу или тонкие листы (например, вырезки из журналов) в устройство автоматической подачи. Помещайте такие оригиналы на стекло экспонирования сканера.

- 2 При загрузке документа в устройство автоматической подачи отрегулируйте положение направляющих для бумаги.
- 3 На начальном экране нажмите кнопку **Копировать**.
- 4 Нажмите **Параметры**.
- 5 Нажмите **Настройка задания**.
- 6 Нажмите **Вкл**.
- 7 Нажмите **Готово**.
- 8 Нажмите кнопку **Копировать**.

По завершении обработки документов отобразится экран сканирования.

- 9 Загрузите следующий документ в устройство автоматической подачи лицевой стороной вверх, коротким краем листа вперед. На стекло экспонирования сканера документ следует загружать лицевой стороной вниз. Затем нажмите **Сканировать из устройства автоматической подачи** или **Сканировать с планшета**.

Примечание. При необходимости измените параметры задания.

- 10 Если необходимо отсканировать еще один документ, загрузите его в устройство автоматической подачи лицевой стороной вверх, коротким краем листа вперед или на стекло экспонирования сканера лицевой стороной вниз, а затем нажмите **Сканировать из устройства автоматической подачи** или **Сканировать с планшета**. В противном случае нажмите **Завершить задание**.

Размещение информации на копиях

Размещение даты и времени в верхней части каждой страницы

- 1 Загрузите исходный документ лицевой стороной вверх, короткой стороной вперед в устройство автоматической подачи или лицевой стороной вниз на стекло экспонирования сканера.

Примечание. Не загружайте открытки, фотографии, небольшие документы, прозрачные пленки, фотобумагу или тонкие листы (например, вырезки из журналов) в устройство автоматической подачи. Помещайте такие оригиналы на стекло экспонирования сканера.

- 2 При загрузке документа в устройство автоматической подачи отрегулируйте положение направляющих для бумаги.
- 3 На начальном экране нажмите кнопку **Копировать**.
- 4 Нажмите **Параметры**.
- 5 Нажмите **Верхний/нижний колонтитул**.
- 6 Выберите область на странице, куда необходимо поместить дату и время.
- 7 Нажмите **Дата/время**, а затем нажмите **Продолжить**.
- 8 Нажмите **Готово**.
- 9 Нажмите кнопку **Копировать**.

Размещение накладываемого сообщения на каждой странице

Можно поместить на каждой странице наложение. Предусмотрены следующие варианты текста наложения: "Срочно", "Конфиденциально", "Копия" и "Черновик". Для печати наложения на копиях выполните следующие действия.

- 1 Загрузите исходный документ лицевой стороной вверх, короткой стороной вперед в устройство автоматической подачи или лицевой стороной вниз на стекло экспонирования сканера.

Примечание. Не загружайте открытки, фотографии, небольшие документы, прозрачные пленки, фотобумагу или тонкие листы (например, вырезки из журналов) в устройство автоматической подачи. Помещайте такие оригиналы на стекло экспонирования сканера.

- 2 При загрузке документа в устройство автоматической подачи отрегулируйте положение направляющих для бумаги.

- 3 На начальном экране нажмите кнопку **Копировать**.
- 4 Нажмите **Параметры**.
- 5 Нажмите **Наложение**.
- 6 Нажмите кнопку, соответствующую требуемому наложению.
- 7 Нажмите **Готово**.
- 8 Нажмите кнопку **Копировать**.

Отмена задания копирования

Отмена задания на копирование, когда документ находится в УАПД

Когда УАПД начинает обработку документа, отображается экран сканирования. Для отмены задания на копирование нажмите **Отменить задание** на сенсорном экране.

Отобразится экран "Отмена задания на сканирование". УАПД очищает память ото всех хранящихся в ней страниц и отменяет задание.

Отмена задания на копирование, когда исходный документ находится на стекле экспонирования сканера

Нажмите **Отменить задание** на сенсорном экране.

Отобразится экран "Отмена задания на сканирование". По завершении отмены задания отобразится экран копирования.

Отмена задания на копирование во время печати страниц

- 1 Нажмите **Отменить задание** на сенсорном экране или нажмите  на клавиатуре.
- 2 Нажмите задание, выполнение которого требуется отменить.
- 3 Нажмите **Удаление выбранных заданий**.

Печать оставшихся страниц задания отменяется. Отображается начальный экран.

Сведения об экранах и параметрах копирования

Копировать с

Эта функция открывает экран для ввода формата копируемых документов.

- Нажмите кнопку "Формат бумаги", чтобы выбрать формат для функции "Копировать из". Отобразится экран копирования с новыми параметрами.
- Если для параметра "Копировать из" установлено значение "Смешанные Letter/Legal", можно скопировать оригинал документа, страницы которого имеют разный формат.

- Если для функции "Копировать из" установлено значение "Автораспознавание формата", сканер распознает формат исходного документа автоматически.

Копировать на

Данная функция открывает экран для ввода формата и типа бумаги, на которой должна производиться печать копий.

- Нажмите кнопку "Формат бумаги" и выберите параметр "Копировать на". Отобразится экран копирования с новыми параметрами.
- Если значения форматов для параметров "Копировать с" и "Копировать на" отличаются, принтер автоматически настраивает параметр "Масштаб" для учета разницы.
- Если тип или формат бумаги, на который требуется выполнить копирование, не загружен ни в один из лотков, выберите **Устройство ручной подачи** и вручную пропустите бумагу через многоцелевое устройство подачи.
- Когда для функции "Копировать в" задано значение "Автораспознавание формата", формат каждой копии соответствует формату исходного документа. Если бумага соответствующего формата отсутствует в каком-либо из лотков, то принтер изменяет масштаб каждой копии по размеру загруженной бумаги.

Масштаб

Данная функция позволяет создать из копии изображение с пропорциональным масштабированием в диапазоне от 25% до 400%. Возможно также автоматическое задание коэффициента масштабирования.

- Когда требуется копирование с бумаги одного формата на другой, например, из формата Legal в формат Letter, значения формата бумаги, заданные для функций "Копировать из" и "Копировать в", вызывают автоматическое изменение масштаба с целью поместить на копии весь оригинал документа.
- С помощью кнопок со стрелками влево или вправо можно последовательно уменьшать или увеличивать значение на 1 %.
- Нажмите и удерживайте кнопку со стрелкой, чтобы изменить значение с большим приращением.
- Удерживание пальца на стрелке в течение 2 сек вызывает ускорение операций.

Плотность

Значение данной функции определяет уровень осветления или затемнения копии по отношению к исходному документу.

Содержимое

Данная функция задает используемый по умолчанию тип оригинала документа. Можно выбрать тип "Текст", "Текст/Фото", "Фотографии" или "Распеч.изобр."

- **Текст** - этот параметр следует использовать для обработки четкого черного текста, напечатанного на белом фоне с высоким разрешением
- **Текст/Фото** - этот параметр следует использовать для обработки оригиналов документов смешанного типа, содержащих текст и графику или изображения

- **Фотография** - используется, если более важными объектами сканирования являются графика и изображения. При выборе данного параметра увеличивается время сканирования, но улучшается цветопередача оригинала документа.
- **Печатное изображение** - этот параметр следует использовать при копировании полутоновых фотографий и графики, например документов, напечатанных на лазерном принтере, или страниц из журналов или газет, которые содержат в основном изображения

Стороны (двусторонняя печать)

Данная функция позволяет задать параметры двусторонней печати. Предусмотрена возможность печати копий на одной или двух сторонах, изготовление двусторонних копий (двусторонняя печать) из двусторонних оригиналов документов, изготовление двусторонних копий из односторонних оригиналов, изготовление односторонних копий (односторонняя печать) из двусторонних оригиналов.

Разбор по копиям

Эта функция при выполнении задания на печать обеспечивает сохранение порядка укладываемых страниц при печати нескольких копий документа. В соответствии с заводской настройкой функция "Разбор по копиям" включена; в этом случае страницы будут выдаваться в следующем порядке: (1,2,3) (1,2,3) (1,2,3). Для того чтобы копии каждой страницы укладывались вместе, установите для функции "Разбор по копиям" значение "Выкл." - страницы будут выдаваться в следующем порядке: (1,1,1) (2,2,2) (3,3,3).

Параметры

При нажатии кнопки "Параметры" откроется экран, где можно изменить значения параметров "Экономия бумаги", "Создать брошюру", "Дополнительные параметры обработки изображений", "Настройка задания", "Страницы-разделители", "Сдвиг отступа", "Очистка краев", "Верхний/нижний колонтитул", "Наложение", "Содержимое", "Двусторонняя печать - дополнительно" и "Сохранение в виде кода быстрого доступа".

"Создать брошюру"

При выборе данного параметра создается последовательность разобранных по копиям страниц, которые после складывания и сшивки образуют брошюру формата вдвое меньше документа оригинала, в котором все страницы идут по порядку.

Примечания.

- Режим создания брошюры несовместим с такими функциями, как перфорация, сдвиг отступа, экономия бумаги и прошивка скрепками.
- Если включена функция "Создать брошюру", то при включении параметра "Сдвиг отступа" функция "Создать брошюру" отключается несмотря на то, что настройка двусторонней печати в разделе "Создание брошюры" остается включенной.

"Экономия бумаги"

Этот параметр позволяет печатать два или более листа оригинала документа вместе на одной странице. Функция "Экономия бумаги" также называется печатью N-страниц. Вместо N указывается число. Например, при выборе параметра 2-страниц распечатываются две страницы документа одной странице, а при выборе параметра 4-страницы распечатываются четыре страницы документа на одной странице. Нажмите "Печ рамки на стр" для добавления или исключения рамок вокруг страниц оригинала документа на выходной странице.

"Доп. парам. обр. изобр"

Этот параметр позволяет настроить параметры "Удаление фона", "Выпадение цвета", "Контрастность", "Зеркальное отображение", "Негатив изображения", "Темные детали", "Автонастройка цвета" и "Сканирование от края до края" перед копированием документа.

Пользовательское задание

Данная функция служит для объединения нескольких заданий на сканирование в одно задание.

Примечание. Настраиваемое задание может быть доступно не на всех моделях.

"Страницы-разделители"

При выборе этого параметра между копиями, страницами и заданиями на печать помещается чистый лист бумаги. Страницы-разделители могут выниматься из лотка, содержащего цветную бумагу, отличающуюся от бумаги, на которой печатаются копии.

"Сдвиг отступа"

С помощью этого параметра увеличивается размер полей на указанное расстояние. Это может потребоваться для увеличения полей для переплета или перфорации. С помощью стрелок увеличения или уменьшения настройте необходимые поля. Если дополнительное поле слишком большое, копия будет обрезана.

"Очистка краев"

Этот параметр устраняет смазывание или данные вдоль кромок документа. Можно исключить одинаковую область со всех краев бумаги или выбрать определенную кромку. "Очистка краев" вызывает стирание всех изображений внутри выбранного поля, создавая эффект отсутствия печати в соответствующей области листа бумаги.

Верхний/нижний колонтитул

С помощью этого параметра активируются значения параметров "Дата и время", "Номер страницы", "Число убавлений" или "Польз. текст" и выполняется их печать в заданном заголовке или в виде нижнего колонтитула.

"Наложение"

С помощью этого параметра создается водяной знак (или сообщение), которое распечатывается поверх содержимого копии. Можно выбрать значение "Срочный", "Конфиденциальный", "Копия" и "Черновик" или ввести пользовательское сообщение в поле "Введите текст". Выбранное слово будет бледно напечатано большим шрифтом поперек каждой страницы.

Примечание. Системный администратор может также создать текст для наложения. Когда будет создано пользовательское наложение, появится кнопка со значком, соответствующим этому наложению.

"Двусторонняя печ.- дополнительно"

Данная функция служит для задания количества сторон документов (односторонние или двусторонние), ориентацию и способ скрепления исходных документов.

Сохранение в виде кода быстрого доступа

Этот параметр позволяет сохранить коды быстрого доступа для текущих параметров.

Улучшение качества копии

Вопрос	Совет
В каких случаях рекомендуется использовать режим "Текст"?	<ul style="list-style-type: none"> • Режим "Текст" следует использовать в тех случаях, когда важно сохранить текстовое содержимое оригинала документа, а сохранность изображений не важна. • Режим "Текст" рекомендуется для передачи по факсу квитанций, форм для использования с копировальной бумагой и документов, содержащих только текст или графику.
В каких случаях рекомендуется использовать режим "Текст/Фото"?	<ul style="list-style-type: none"> • Режим "Текст/Фото" используется при сканировании документа, содержащего текст и графику. • Режим "Текст/Фото" рекомендуется для журнальных статей, деловой графики и брошюр.
В каких случаях рекомендуется использовать режим "Распеч.изобр."?	Режим "Распеч.изобр." следует использовать при копировании черно-белых фотографий, графических документов, полученных при печати на лазерном принтере, или страниц из газет и журналов.
В каких случаях рекомендуется использовать режим "Фотографии"?	Режим "Фотографии" следует использовать при копировании документов, являющихся высококачественными фотографиями, или документов, полученных при печати на струйном принтере.

Передача по электронной почте

Устройство автоматической подачи	Стекло экспонирования сканера
 <p>При работе с многостраничными документами рекомендуется использовать устройство автоматической подачи.</p>	 <p>Для отдельных страниц, документов небольшого формата (например, почтовых открыток или фотографий), прозрачных пленок, фотобумаги или документов на тонкой бумаге (например, вырезок из журналов) рекомендуется использовать стекло экспонирования сканера.</p>

Принтер можно использовать для передачи отсканированных документов по электронной почте одному или нескольким получателям. Существует три способа отправки сообщения электронной почты с принтера. Можно ввести адрес электронной почты вручную, использовать номер быстрого выбора или адресную книгу.

Подготовка к отправке электронной почты

Настройка функции электронной почты

Для работы функции электронной почты необходимо ее активизировать в конфигурации принтера и задать допустимый адрес IP или адрес шлюза. Для настройки функции электронной почты выполните следующие действия.

- 1 В поле адреса в обозревателе введите IP-адрес принтера.

Примечание. Если IP-адрес принтера неизвестен, распечатайте страницу настроек сети и в разделе TCP/IP найдите IP-адрес принтера.

- 2 Выберите **Настройка**.
- 3 В разделе "Параметры по умолчанию" выберите **Параметры эл.почты/FTP**.
- 4 Выберите **Параметры эл.почты**.
- 5 Щелкните **Настройка почтового сервера**.
- 6 Введите в полях требуемую информацию.
- 7 Нажмите кнопку **Submit**.

Настройка параметров электронной почты

1 В поле адреса в обозревателе введите IP-адрес принтера.

Примечание. Если IP-адрес принтера неизвестен, распечатайте страницу настроек сети и в разделе TCP/IP найдите IP-адрес принтера.

2 Выберите **Настройка**.

3 Выберите **Параметры эл.почты/FTP**.

4 Выберите **Параметры эл.почты**.

5 Введите в полях требуемую информацию.

6 Нажмите кнопку **Submit**.

Создание кода быстрого доступа для электронной почты

Создание группы кода быстрого доступа к электронной почте с использованием встроенного веб-сервера

1 В поле адреса в обозревателе введите IP-адрес принтера.

Примечание. Если IP-адрес принтера неизвестен, распечатайте страницу настроек сети и в разделе TCP/IP найдите IP-адрес принтера.

2 Выберите **Настройка**.

3 В разделе "Другие параметры" выберите **Управление кодами быстрого доступа**.

4 Щелкните **Настройка кода быстрого доступа для электронной почты**.

5 Введите уникальное имя получателя, а затем введите адрес электронной почты.

Примечание. При вводе нескольких адресов указывайте их через запятую (,).

6 Выберите параметры сканирования (Формат, Содержимое, Цвет и Разрешение).

7 Введите код быстрого доступа, а затем нажмите кнопку **Добавить**.

Если ввести код, который уже используется, появится запрос на выбор другого кода.

Создание кода быстрого доступа для электронной почты с помощью сенсорного экрана

1 На начальном экране нажмите кнопку **Эл. почта**.

2 Введите адрес электронной почты получателя.

Чтобы создать группу получателей, нажмите **Следующий адрес**, а затем введите адрес электронной почты следующего получателя.

3 Нажмите **Сохранение в виде кода быстрого доступа**.

- 4 Введите уникальное имя для кода быстрого доступа, а затем нажмите **Ввод**.
- 5 Проверьте правильность ввода имени и кода быстрого доступа, а затем нажмите **ОК**.
Если имя или код введены неправильно, нажмите **Отмена**, а затем повторно введите необходимые данные.

Отправка документа по электронной почте

Отправка электронного сообщения с помощью сенсорного экрана

- 1 Загрузите исходный документ лицевой стороной вверх, короткой стороной вперед в устройство автоматической подачи или лицевой стороной вниз на стекло экспонирования сканера.
Примечание. Не загружайте открытки, фотографии, небольшие документы, прозрачные пленки, фотобумагу или тонкие листы (например, вырезки из журналов) в устройство автоматической подачи. Помещайте такие оригиналы на стекло экспонирования сканера.
- 2 При загрузке документа в устройство автоматической подачи отрегулируйте положение направляющих для бумаги.
- 3 На начальном экране нажмите кнопку **Эл. почта**.
- 4 Введите адрес электронной почты или номер быстрого доступа.
Чтобы ввести дополнительных получателей, нажмите кнопку **Следующий адрес**, а затем введите адрес или код быстрого доступа, который необходимо добавить.
- 5 Нажмите кнопку **Передать по электронной почте**.

Передача сообщения электронной почты с использованием кода быстрого доступа

- 1 Загрузите исходный документ лицевой стороной вверх, короткой стороной вперед в устройство автоматической подачи или лицевой стороной вниз на стекло экспонирования сканера.
Примечание. Не загружайте открытки, фотографии, небольшие документы, прозрачные пленки, фотобумагу или тонкие листы (например, вырезки из журналов) в устройство автоматической подачи. Помещайте такие оригиналы на стекло экспонирования сканера.
- 2 При загрузке документа в устройство автоматической подачи отрегулируйте положение направляющих для бумаги.
- 3 Нажмите **#**, а затем с помощью клавиатуры введите код быстрого доступа.
Чтобы ввести дополнительных получателей, нажмите кнопку **Следующий адрес**, а затем введите адрес или код быстрого доступа, который необходимо добавить.
- 4 Нажмите кнопку **Передать по электронной почте**.

Передача сообщения электронной почты с использованием адресной книги

- 1 Загрузите оригинал документа лицевой стороной вверх, короткой стороной вперед в УАПД или лицевой стороной вниз на стекло экспонирования сканера.

Примечание. Не загружайте в УАПД почтовые открытки, фотокарточки, документы небольшого формата, прозрачные пленки, фотобумагу и документы на тонкой бумаге (например, вырезки из журналов). Помещайте такие документы на стекло экспонирования сканера.

- 2 При загрузке документа в УАПД отрегулируйте положение направляющих для бумаги.
- 3 На начальном экране нажмите **Электронная почта**.
- 4 Нажмите **Поиск в адресной книге**.
- 5 Введите нужное имя или его часть, затем нажмите **Поиск**.
- 6 Нажмите имя, которое требуется добавить в поле "Назначение:".
Для ввода дополнительных получателей нажмите **Следующий адрес**, а затем введите требуемый адрес или номер быстрого доступа, либо воспользуйтесь поиском в адресной книге.
- 7 Нажмите **Передать по электронной почте**.

Настройка параметров электронной почты

Добавление темы и текста сообщения электронной почты

- 1 Загрузите исходный документ лицевой стороной вверх, короткой стороной вперед в УАПД или лицевой стороной вниз на стекло экспонирования сканера.

Примечание. Не загружайте в УАПД почтовые открытки, фотокарточки, документы небольшого формата, прозрачные пленки, фотобумагу и документы на тонкой бумаге (например, вырезки из журналов). Помещайте такие документы на стекло экспонирования сканера.

- 2 При загрузке документа в УАПД отрегулируйте положение направляющих для бумаги.
- 3 На начальном экране нажмите **Электронная почта**.
- 4 Введите адрес электронной почты.
- 5 Нажмите **Параметры**.
- 6 Нажмите **Тема**.
- 7 Введите тему сообщения электронной почты.
- 8 Нажмите **Готово**.
- 9 Нажмите **Сообщение**.
- 10 Введите сообщение электронной почты.

11 Нажмите **Готово**.

12 Нажмите **Передать по электронной почте**.

Изменение типа выходного файла

1 Загрузите исходный документ лицевой стороной вверх, короткой стороной вперед в устройство автоматической подачи или лицевой стороной вниз на стекло экспонирования сканера.

Примечание. Не загружайте открытки, фотографии, небольшие документы, прозрачные пленки, фотобумагу или тонкие листы (например, вырезки из журналов) в устройство автоматической подачи. Помещайте такие оригиналы на стекло экспонирования сканера.

2 При загрузке документа в устройство автоматической подачи отрегулируйте положение направляющих для бумаги.

3 На начальном экране нажмите кнопку **Эл. почта**.

4 Введите адрес электронной почты.

5 Нажмите **Параметры**.

6 Нажмите кнопку, соответствующую типу файла, который требуется передать.

- **PDF** - создание одного файла с несколькими страницами, который можно просмотреть в программе Adobe Reader. Корпорацией Adobe предусмотрена возможность бесплатной загрузки Adobe Reader с веб-сайта www.adobe.com.
- **Защищенный PDF** - создание зашифрованного файла PDF для защиты содержимого файла от несанкционированного доступа
- **TIFF** - создание нескольких файлов или одного файла. Если в меню "Настройка" встроенного веб-сервера отключить параметр "Многостраничный TIFF", тогда каждая страница в формате TIFF будет сохраняться в отдельный файл. Размер файла, как правило, больше, чем в формате JPEG.
- **JPEG** - создание и прикрепление отдельного файла для каждой страницы оригинала документа, которые можно просмотреть с помощью большинства веб-обозревателей или графических программ
- **XPS** - создание одного файла XPS (XML Paper Specification) с несколькими страницами, который можно просмотреть в программе просмотра на базе обозревателя Internet Explorer или платформы .NET Framework, или загрузив его в автономную программу просмотра стороннего производителя

7 Нажмите кнопку **Передать по электронной почте**.

Примечание. Если выбран параметр "Шифрованный PDF", дважды введите пароль.

Передача по электронной почте цветных документов

- 1 Загрузите оригинал документа лицевой стороной вверх, короткой стороной вперед в УАПД или лицевой стороной вниз на стекло экспонирования сканера.

Примечание. Не загружайте в УАПД почтовые открытки, фотокарточки, документы небольшого формата, прозрачные пленки, фотобумагу и документы на тонкой бумаге (например, вырезки из журналов). Помещайте такие оригиналы на стекло экспонирования сканера.

- 2 При загрузке документа в УАПД отрегулируйте положение направляющих для бумаги.
- 3 На начальном экране выберите **Электронная почта**.
- 4 Введите адрес электронной почты.
- 5 Нажмите **Параметры**.
- 6 Нажмите **Цветной**.
- 7 Выберите **Отправить по электронной почте**.

Отмена передачи сообщения электронной почты

- Если используется устройство автоматической подачи, нажмите **Отмена задания**, когда отображается сообщение **Сканирование...**
- Если используется стекло сканера, нажмите **Отмена задания**, когда отображается сообщение **Сканирование...** или **Сканировать следующую страницу / Завершить задание**.

Сведения о параметрах электронной почты

Размер оригинала

Эта функция открывает экран для выбора формата документов, передаваемых по электронной почте.

- Нажмите кнопку "Формат бумаги", чтобы выбрать формат для функции "Исходный формат". Отображается экран электронной почты с новыми значениями параметров.
- Если для параметра "Размер оригинала" установлено значение "Смешанные Letter/Legal", можно скопировать оригинал документа, страницы которого имеют разный формат.
- Если для параметра "Размер оригинала" установлено значение "Автораспознавание формата", сканер автоматически определит формат оригинала документа.

Стороны (Двусторонняя печать)

Данная функция задает для принтера режим одностороннего или двустороннего (отпечатанного на обеих сторонах листа) оригинала документа. Это позволяет сканеру определить сканируемые страницы для включения в сообщение электронной почты.

Ориентация

Данная функция определяет, является ли ориентация оригинала документа книжной или альбомной, а затем изменяет параметры функций "Стороны" и "Прошивка" в соответствии с ориентацией оригинала документа.

Прошивка

Этот параметр указывает принтеру, с какой стороны выполнен переплет документа оригинала - по длинной или короткой стороне.

Тема сообщения электронной почты

Данная функция позволяет ввести строку темы для сообщения электронной почты. Предусмотрен ввод до 255 символов.

Имя файла электронной почты

Этот параметр позволяет настроить имя файла вложения.

Сообщение электронной почты

Данная функция позволяет ввести сообщение, которое будет передано по электронной почте с отсканированным вложением.

Разрешение

При помощи разрешения производится настройка качества сообщений электронной почты. Увеличение разрешения приводит к увеличению размера передаваемого по электронной почте файла и длительности сканирования исходного документа. Уменьшение разрешения приводит к уменьшению размера передаваемого по электронной почте файла.

Передать как

С помощью этого параметра задается формат вывода отсканированного изображения (PDF, TIFF, JPEG или XPS).

- **PDF** - создание одного файла с несколькими страницами, который можно просмотреть в программе Adobe Reader. Корпорацией Adobe предусмотрена возможность бесплатной загрузки Adobe Reader с веб-сайта www.adobe.com.
- **Защищенный PDF** - создание зашифрованного файла PDF для защиты содержимого файла от несанкционированного доступа
- **TIFF** - создание нескольких файлов или одного файла. Если в меню "Настройка" встроенного веб-сервера отключить параметр "Многостраничный TIFF", тогда каждая страница в формате TIFF будет сохраняться в отдельный файл. Размер файла, как правило, больше, чем в формате JPEG.

- **JPEG** - создание и прикрепление отдельного файла для каждой страницы оригинала документа, которые можно просмотреть с помощью большинства веб-обозревателей или графических программ
- **XPS** - создание одного файла XPS с несколькими страницами, который можно просмотреть в программе просмотра на базе обозревателя Internet Explorer или платформы .NET Framework, или загрузив его в автономную программу просмотра стороннего производителя

Содержимое

Данная функция позволяет задать тип исходного документа. Допустимы следующие типы: "Текст", "Текст/Фото" или "Фото". При выборе любого типа можно включить или отключить функцию "Цвет". Значения функции "Содержимое" влияют на качество и размер сообщения электронной почты.

- **Текст** — подчеркивается четкость и черный цвет текста по сравнению с белым фоном
- **Текст/Фото** — используется, когда исходный документ содержит и текст, и графику (или картинки).
- **Фотографии** — сообщает сканеру о необходимости тщательной обработки графики и изображений. При выборе данного параметра увеличивается время сканирования, но улучшается цветопередача исходного документа. Увеличивается объем сохраняемой информации.
- **Цвет** — устанавливает тип сканирования и выходного документа для электронной почты. Цветные документы могут быть отсканированы и отправлены по адресу электронной почты.

Дополнительные параметры

При нажатии этой кнопки открывается экран, в котором можно изменить дополнительные параметры обработки изображений, пользовательского задания, журнала передачи, предварительного просмотра отсканированного изображения, очистки краев и плотности.

- **Дополнительные параметры обработки изображений** - настройка параметров "Удаление фона", "Контраст", "Сканирование от края до края" и "Зеркальное отображение" перед копированием документа
- **Пользовательское задание (Построение задания)** - объединение нескольких заданий сканирования в одно задание
- **Журнал передачи** - печать журнала передачи или журнала ошибок передачи
- **Предварительный просмотр сканирования** - отображение первой страницы изображения перед добавлением его в сообщение электронной почты. После сканирования первой страницы процесс сканирования временно останавливается и отображается отсканированное изображение.
- **Очистка краев** - устранение смазывания или данных вокруг кромок документа. Можно очистить область одинаковой ширины вдоль всех четырех краев листа либо выбрать конкретный край. С помощью команды "Очистка краев" удаляются все данные внутри выбранной области сканированного изображения.
- **Плотность** - настройка значения, определяющего насколько светлыми или темными должны быть сканированные сообщения электронной почты при выводе.

Работа с факсом

Примечание. Функции факса доступны не на всех моделях принтеров.

Устройство автоматической подачи	Стекло экспонирования сканера
 <p>При работе с многостраничными документами рекомендуется использовать устройство автоматической подачи.</p>	 <p>Для отдельных страниц, документов небольшого формата (например, почтовых открыток или фотографий), прозрачных пленок, фотобумаги или документов на тонкой бумаге (например, вырезок из журналов) рекомендуется использовать стекло экспонирования сканера.</p>

Подготовка принтера к работе в режиме факса

Первоначальная настройка факса

Во многих странах существует требование, чтобы на всех исходящих факсах в верхнем или нижнем полях каждой передаваемой страницы или на первой странице из передаваемого набора содержалась следующая информация: название станции (идентификатор предприятия, другого подразделения или лица, отправляющего сообщение) и номер станции (номер телефона передающего факсимильного аппарата, предприятия, другого подразделения или лица).

Для ввода данных настройки факса используйте панель управления принтера или войдите на встроенный веб-сервер, используя обозреватель, и войдите в меню "Настройка".

Примечание. Если протокол TCP/IP не настроен, то для ввода данных настройки факса необходимо использовать панель управления принтера.

Использование панели управления принтера для настройки факса

При первом включении принтера после того, как он был длительное время выключен, отображается серия экранов запуска. Если на принтере имеется функция факса, появится следующий экран:

Имя станции

Номер станции

- 1 Когда появится **Имя станции** введите имя, которое должно указываться на всех исходящих факсах.
- 2 После ввода Имени станции нажмите **Отправить**.

3 Когда появится поле **Номер станции**, введите номер факса принтера.

4 После ввода Имени станции нажмите **Отправить**.

Использование встроенного веб-сервера для настройки факса

1 В поле адреса в обозревателе введите IP-адрес принтера.

Примечание. Если IP-адрес принтера неизвестен, распечатайте страницу настроек сети и в разделе TCP/IP найдите адрес принтера.

2 Выберите **Настройка**.

3 Выберите **Параметры факса**.

4 Щелкните **Настройка аналогового факса**.

5 Щелкните внутри поля "Имя станции", затем введите имя, которое должно распечатываться на всех исходящих факсах.

6 Щелкните внутри поля "Номер станции", затем введите номер факса принтера.

7 Нажмите кнопку **Submit**.

Выбор типа подключения факса

Предусмотрено подключение принтера к такому оборудованию, как телефон, автоответчик или компьютерный модем. Чтобы определить наилучший способ настройки принтера см. следующую таблицу.

Примечания.

- Принтер - это аналоговое устройство, которое лучше всего работает при подключении напрямую к телефонной розетке. Другие устройства (например, телефон или автоответчик) можно подключать через принтер, как описано в инструкциях по установке.
- Если необходимо обеспечить цифровое подключение, например, ISDN, DSL или ADSL, требуется наличие устройства сторонних производителей (например, фильтр DSL). Чтобы найти фильтр DSL, обратитесь к поставщику DSL. Фильтр DSL удаляет цифровой сигнал на телефонной линии, который может препятствовать нормальной работе факса принтера.
- Принтер *необязательно* подключать к компьютеру, но для отправки и получения факсов его *потребуется* подключить к телефонной линии.

Варианты оборудования и услуг	Настройка соединения факса
Прямое подключение к телефонной линии	См. раздел «Подключение к аналоговой телефонной линии» на стр. 119.
Подключение к линии Digital Subscriber Line (DSL или ADSL)	См. раздел «Подключение к услуге DSL» на стр. 119.
Подключение к УАТС или систем ISDN (Integrated Services Digital Network)	См. раздел «Подключение к УАТС или системе ISDN» на стр. 120.
Использование услуги специального звонка	См. раздел «Подключение к услуге специального звонка» на стр. 120.
Подключение к адаптеру, используемому в вашей области	См. раздел «Подключение к адаптеру для вашей страны или региона» на стр. 121.

Подключение к аналоговой телефонной линии

Если для вашего телефонного оборудования используется телефонная линия как в США (RJ11), выполните следующие действия для подключения оборудования:

- 1 Подсоедините один разъем телефонного кабеля, прилагаемого к принтеру, к порту LINE  принтера.
- 2 Подключите другой разъем телефонного кабеля к исправной аналоговой телефонной розетке.

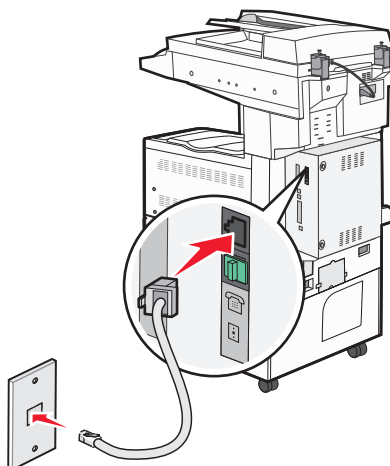

Подключение к услуге DSL

После подписки на услугу DSL обратитесь к поставщику DSL для получения фильтра DSL и телефонного кабеля, а затем выполните следующие действия для подключения оборудования:

- 1 Подсоедините один разъем телефонного кабеля, прилагаемого к принтеру, к порту LINE  принтера.
- 2 Подключите другой разъем телефонного кабеля к фильтру DSL.

Примечание. Фильтр DSL может выглядеть не так, как показано на рисунке.

- 3 Подсоедините кабель фильтра DSL к исправной телефонной розетке.

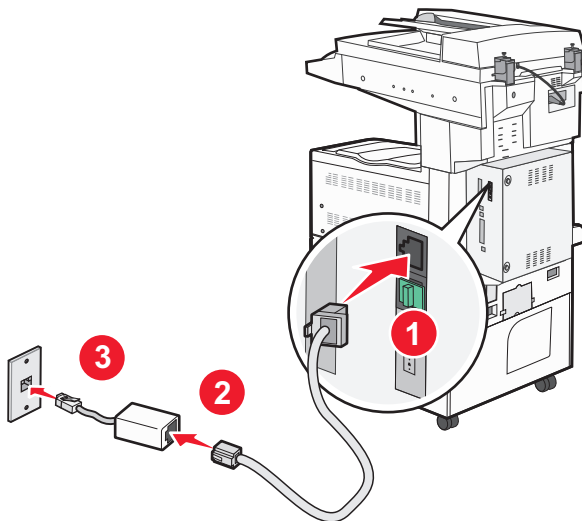

Подключение к УАТС или системе ISDN

Если используется УАТС, преобразователь ISDN или терминальный адаптер, выполните следующие действия для подключения оборудования:

- 1 Подсоедините один разъем телефонного кабеля, прилагаемого к принтеру, к порту LINE  принтера.
- 2 Подключите другой разъем телефонного кабеля к порту, предназначенному для подключения факса и телефона.

Примечания.

- Убедитесь в том, что терминальный адаптер настроен на правильный тип коммутации для вашего региона.
- В зависимости от назначения порта ISDN, возможно, потребуется подключиться к определенному порту.
- При использовании УАТС убедитесь в том, что сигнал ожидания вызова отключен.
- При использовании УАТС перед набором номера факса наберите префикс выхода на внешнюю линию.
- Для получения дополнительных сведений об использовании факса с УАТС см. документацию, прилагаемую к УАТС.

Подключение к услуге специального звонка

Вас поставщик услуг телефонной связи может предоставлять услугу отличительного звонка. Эта услуга позволяет использовать несколько номеров телефона на одной телефонной линии, причем у каждого номера телефона имеется свой отличительный шаблон звонка. Это может быть полезно для того, чтобы различать голосовые вызовы и вызовы факса. Если имеется подписка на услугу отличительного звонка, выполните следующие действия для подключения оборудования:

- 1 Подсоедините один разъем телефонного кабеля, прилагаемого к принтеру, к порту LINE  принтера.
- 2 Подключите другой разъем телефонного кабеля к исправной аналоговой телефонной розетке.

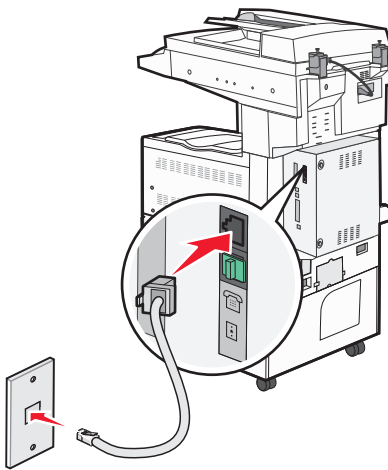

3 Измените настройку отличительного звонка в соответствии с шаблоном звонка, на который должен отвечать принтер.

Примечание. Заводская настройка по умолчанию для отличительных звонков - **Вкл.** Позволяет принтеру отвечать на вызовы с одиночным, двойным и тройным шаблонами звонка.

а На начальном экране нажмите .

б Выберите **Параметры**.

в Выберите параметр **Настройки факса**.

г Выберите параметр **Параметры аналогового факса**.

д С помощью кнопки со стрелкой вниз выберите пункт **Параметры спец.звонка**

е Нажмите **Параметры спец.звонка**.

ж Нажмите на стрелку для выбора параметра шаблона, который необходимо изменить.

з Нажмите **Отправить**.

Подключение к адаптеру для вашей страны или региона

В следующих странах или регионах может требоваться специальный адаптер для подключения телефонного кабеля к исправной стенной телефонной розетке:

Страна/регион

- Австрия
- Новая Зеландия
- Кипр
- Нидерланды
- Дания
- Норвегия
- Финляндия
- Португалия
- Франция
- Швеция
- Германия
- Швейцария
- Ирландия
- Великобритания
- Италия

Для некоторых стран или регионов адаптер телефонной линии входит в комплект поставки принтера.

1 Подсоедините один разъем телефонного кабеля, прилагаемого к принтеру, к порту LINE  принтера.

2 Подключите другой разъем телефонного кабеля к адаптеру, а затем подсоедините адаптер к исправной стенной телефонной розетке.

Примечание. Телефонный адаптер может отличаться от того, что показан на рисунке. Он должен подходит к стенной розетке, используемой в вашей стране.

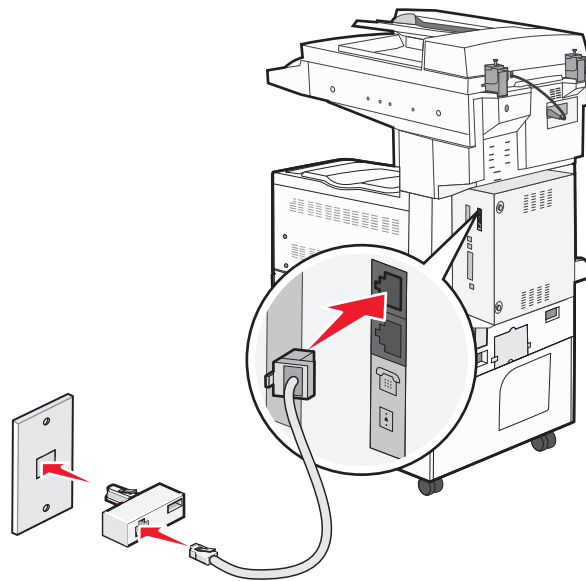

Настройка имени и номера исходящего факса

Для печати требуемого имени и номера факса на исходящих факсах выполните следующие действия.

- 1 В поле адреса в обозревателе введите IP-адрес принтера.

Примечание. Если IP-адрес принтера неизвестен, распечатайте страницу настроек сети и в разделе TCP/IP найдите адрес принтера.

- 2 Выберите **Настройка**.
- 3 Выберите **Параметры факса**.
- 4 Щелкните **Настройка аналогового факса**.
- 5 Выберите **Общие настройки факса**.
- 6 Щелкните внутри поля "Имя станции", затем введите имя, которое должно распечатываться на всех исходящих факсах.
- 7 Щелкните внутри поля "Номер станции", затем введите номер факса принтера.
- 8 Нажмите кнопку **Submit**.

Установка даты и времени

Предусмотрена возможность настройки даты и времени для печати на всех передаваемых факсах. При сбое питания может потребоваться повторная настройка даты и времени.

- 1 В поле адреса в обозревателе введите IP-адрес принтера.

Примечание. Если IP-адрес принтера неизвестен, распечатайте страницу настроек сети и в разделе TCP/IP найдите адрес принтера.

- 2 Выберите **Настройка**.
- 3 Выберите **Безопасность**.
- 4 Выберите **Установка даты и времени**.

- Щелкните внутри поля "Установка даты и времени", затем введите текущие дату и время.
- Нажмите кнопку **Submit**.

Передача факса

Отправка факса с помощью панели управления принтера

- Загрузите исходный документ лицевой стороной вверх, короткой стороной вперед в устройство автоматической подачи или лицевой стороной вниз на стекло экспонирования сканера.

Примечание. Не загружайте открытки, фотографии, небольшие документы, прозрачные пленки, фотобумагу или тонкие листы (например, вырезки из журналов) в устройство автоматической подачи. Помещайте такие оригиналы на стекло экспонирования сканера.

- При загрузке документа в устройство автоматической подачи отрегулируйте положение направляющих для бумаги.

- На начальном экране нажмите кнопку **Факс**.

- Введите номер или номер быстрого доступа с помощью сенсорного экрана или клавиатуры.

Чтобы добавить получателей, нажмите кнопку **Следующий номер**, а затем введите номер телефона или код быстрого доступа получателя, или выполните поиск в адресной книге.

Примечание. Чтобы вставить паузу при наборе в номер факса, нажмите . Для обозначения паузы при наборе в поле "Отправить факс" отображается запятая. Эта функция удобна в том случае, если сначала требуется набрать номер внешней линии.

- Нажмите кнопку **Передать по факсу**.

Передача факса с компьютера

Передача факса с компьютера позволяет отправлять электронные документы, не отходя от рабочего стола. Эта возможность обеспечивает передачу документов по факсу непосредственно из прикладных программ.

Примечание. Для выполнения этой функции на компьютере необходимо установить для принтера драйвер PostScript.

- В программе выберите **Файл > Печать**.
- В окне "Печать" выберите принтер, а затем нажмите кнопку **Свойства**.
- Выберите вкладку **Другие параметры**, а затем выберите параметр **Факс**.
- Нажмите кнопку **ОК**, а затем снова нажмите кнопку **ОК**.
- На экране "Факс" введите имя и номер получателя факса.
- Нажмите кнопку **Отправить**.

Создание кодов быстрого доступа

Создание кода быстрого доступа для назначения факса с использованием встроенного веб-сервера

Вместо ввода номера телефона получателя факса полностью на панели управления принтера при каждой отправке факса можно создать постоянное назначение факса и назначит код быстрого доступа. Код быстрого доступа можно создать для одного номера факса или для группы номеров факсов.

1 В поле адреса в обозревателе введите IP-адрес принтера.

Примечание. Если IP-адрес принтера неизвестен, распечатайте страницу настроек сети и в разделе TCP/IP найдите IP-адрес принтера.

2 Выберите **Настройка**.

3 Выберите **Управление кодами быстрого доступа**.

Примечание. Может потребоваться ввести пароль. При отсутствии идентификатора пользователя и пароля следует получить их у сотрудника, отвечающего за обслуживание системы.

4 Выберите **Настройка кодов быстрого доступа для факса**.

5 Введите уникальное имя для кода быстрого доступа, а затем введите номер факса.

Чтобы создать код быстрого доступа для нескольких номеров, введите номера факса для группы.

Примечание. Разделяйте номера факса в группе точкой с запятой (;).

6 Назначьте номер для кода быстрого доступа.

Если ввести код, который уже используется, появится запрос на выбор другого кода.

7 Нажмите кнопку **Add**.

Создание кода быстрого доступа для получателей факсов с использованием сенсорного экрана

1 Загрузите исходный документ лицевой стороной вверх, короткой стороной вперед в устройство автоматической подачи или лицевой стороной вниз на стекло экспонирования сканера.

Примечание. Не загружайте открытки, фотографии, небольшие документы, прозрачные пленки, фотобумагу или тонкие листы (например, вырезки из журналов) в устройство автоматической подачи. Помещайте такие оригиналы на стекло экспонирования сканера.

2 При загрузке документа в устройство автоматической подачи отрегулируйте положение направляющих для бумаги.

3 На начальном экране нажмите кнопку **Факс**.

4 Введите номер факса.

Чтобы создать группу номеров факсов, нажмите **Следующий номер**, а затем введите следующий номер факса.

5 Нажмите **Сохранение в виде кода быстрого доступа**.

- 6 Введите номер для кода быстрого доступа.
- 7 Нажмите **ОК**.
- 8 Нажмите **Передать по факсу** для отправки факса или нажмите  для возврата на начальный экран.

Изменение кода быстрого доступа для назначения факса с использованием встроенного веб-сервера

- 1 В поле адреса в обозревателе введите IP-адрес принтера.
Примечание. Если IP-адрес принтера неизвестен, распечатайте страницу настроек сети и в разделе TCP/IP найдите IP-адрес принтера.
- 2 Выберите **Настройка**.
- 3 Выберите **Управление кодами быстрого доступа**.
Примечание. Может потребоваться ввести пароль. При отсутствии идентификатора пользователя и пароля следует получить их у сотрудника, отвечающего за обслуживание системы.
- 4 Выберите **Настройка кодов быстрого доступа для факса**.
- 5 Выберите запись из списка и измените ее в текстовом поле.
- 6 Нажмите кнопку **Изменить**.

Использование кодов быстрого доступа и адресной книги

Использование кодов быстрого доступа для факса

Коды быстрого доступа для факса по функциональному назначению можно сравнить с номерами быстрого набора, сохраняемые в памяти телефона или факсимильного аппарата. Коды быстрого доступа можно назначить при создании постоянных адресатов факсимильной передачи. Для указания постоянных данных о назначении факсов или создания номеров быстрого набора используется раздел "Управление кодами быстрого доступа" меню "Настройка" встроенного веб-сервера. Код быстрого доступа (1 - 99999) может быть связан с одним или несколькими получателями. Создав код быстрого доступа для группы номеров факсов, можно быстро передать факс всей группе получателей.

- 1 Загрузите исходный документ лицевой стороной вверх, короткой стороной вперед в устройство автоматической подачи или лицевой стороной вниз на стекло экспонирования сканера.
Примечание. Не загружайте в УАПД почтовые открытки, фотокарточки, документы небольшого формата, прозрачные пленки, фотобумагу и документы на тонкой бумаге (например, вырезки из журналов). Помещайте такие оригиналы на стекло экспонирования сканера.
- 2 При загрузке документа в устройство автоматической подачи отрегулируйте положение направляющих для бумаги.

3 Нажмите , а затем с помощью клавиатуры введите код быстрого доступа.

Работа с адресной книгой

Примечание. Функция адресной книги включается, если она содержит хотя бы одну запись.

1 Загрузите исходный документ лицевой стороной вверх, короткой стороной вперед в устройство автоматической подачи или лицевой стороной вниз на стекло экспонирования сканера.

Примечание. Не загружайте открытки, фотографии, небольшие документы, прозрачные пленки, фотобумагу или тонкие листы (например, вырезки из журналов) в устройство автоматической подачи. Помещайте такие оригиналы на стекло экспонирования сканера.

2 При загрузке документа в устройство автоматической подачи отрегулируйте положение направляющих для бумаги.

3 На начальном экране нажмите кнопку **Факс**.

4 Нажмите кнопку **Поиск в адресной книге**.

5 С помощью виртуальной клавиатуры введите имя или часть имени лица, чей номер факса требуется найти

Примечание. Не пытайтесь выполнять поиск сразу нескольких имен.

6 Нажмите кнопку **Поиск**.

7 Нажмите имя, чтобы добавить его в список "Отправить факс".

8 Повторите шаги с 4 по 7 для ввода дополнительных адресов.

9 Нажмите кнопку **Передать по факсу**.

Настройка параметров факса

Изменение разрешения факса

При настройке разрешения осуществляется изменение качества факса. Задание значения разрешения производится в диапазоне от "Стандартное" (наивысшая скорость) до "Наивысшее" (наименьшая скорость, наивысшее качество).

1 Загрузите исходный документ лицевой стороной вверх, короткой стороной вперед в устройство автоматической подачи или лицевой стороной вниз на стекло экспонирования сканера.

Примечание. Не загружайте открытки, фотографии, небольшие документы, прозрачные пленки, фотобумагу или тонкие листы (например, вырезки из журналов) в устройство автоматической подачи. Помещайте такие оригиналы на стекло экспонирования сканера.

2 При загрузке документа в устройство автоматической подачи отрегулируйте положение направляющих для бумаги.

3 На начальном экране нажмите кнопку **Факс**.

4 Введите с цифровой клавиатуры номер получателя.

5 Нажмите **Параметры**.

- 6 В области "Разрешение" с помощью стрелок выберите необходимо разрешение.
- 7 Нажмите кнопку **Передать по факсу**.

Осветление или затемнение факса

- 1 Загрузите исходный документ лицевой стороной вверх, короткой стороной вперед в устройство автоматической подачи или лицевой стороной вниз на стекло экспонирования сканера.
Примечание. Не загружайте открытки, фотографии, небольшие документы, прозрачные пленки, фотобумагу или тонкие листы (например, вырезки из журналов) в устройство автоматической подачи. Помещайте такие оригиналы на стекло экспонирования сканера.
- 2 При загрузке документа в устройство автоматической подачи отрегулируйте положение направляющих для бумаги.
- 3 На начальном экране нажмите кнопку **Факс**.
- 4 Введите с цифровой клавиатуры номер получателя.
- 5 Нажмите **Параметры**.
- 6 В области "Плотность" с помощью стрелок настройте плотность печати факса.
- 7 Нажмите кнопку **Передать по факсу**.

Передача факса в назначенное время

- 1 Загрузите исходный документ лицевой стороной вверх, короткой стороной вперед в устройство автоматической подачи или лицевой стороной вниз на стекло экспонирования сканера.
Примечание. Не загружайте открытки, фотографии, небольшие документы, прозрачные пленки, фотобумагу или тонкие листы (например, вырезки из журналов) в устройство автоматической подачи. Помещайте такие оригиналы на стекло экспонирования сканера.
- 2 При загрузке документа в устройство автоматической подачи отрегулируйте положение направляющих для бумаги.
- 3 На начальном экране нажмите кнопку **Факс**.
- 4 Введите номер факса с помощью кнопок с цифрами на сенсорном экране либо с цифровой клавиатуры.
- 5 Нажмите **Параметры**.
- 6 Нажмите **Дополнительные параметры**.
- 7 Нажмите **Отложенная передача**.
Примечание. Если для параметра "Режим факса" задано значение "Сервер факсов", кнопка "Отложенная передача" не отображается. Факсимильные сообщения, ожидающие передачи, находятся в очереди факсимильных сообщений.
- 8 Нажмите стрелки, чтоб настроить время отправки факса.
Время увеличивается и уменьшается с приращением в 30 мин. Если отображается текущее время, стрелка влево недоступна.

- 9 Нажмите **Готово**.
- 10 Нажмите кнопку **Передать по факсу**.

Примечание. Документ будет отсканирован и отправлен по факсу в запланированное время.

Просмотр журнала факсов

- 1 В поле адреса в обозревателе введите IP-адрес принтера.
Примечание. Если IP-адрес принтера неизвестен, распечатайте страницу настроек сети и в разделе TCP/IP найдите IP-адрес принтера.
- 2 Щелкните **Отчеты**.
- 3 Щелкните **Журнал заданий факса или Журнал вызовов факса**.

Блокировка ненужных факсов

- 1 В поле адреса в обозревателе введите IP-адрес принтера.
Примечание. Если IP-адрес принтера неизвестен, распечатайте страницу настроек сети и в разделе TCP/IP найдите IP-адрес принтера.
- 2 Выберите **Настройка**.
- 3 Выберите **Параметры факса**.
- 4 Щелкните **Настройка аналогового факса**.
- 5 Выберите параметр **Блокировка неопознанных факсов**.
При помощи этого параметра блокируется прием входящих факсов, имеющих определенный персональный идентификатор отправителя или не имеющих имени станции передачи факса.
- 6 В поле "Список запрещенных факсов" введите номера телефонов или имена станций передачи факсов тех отправителей, факсы которых требуется заблокировать.

Отмена исходящего факса

Отмена факса во время сканирования исходного документа

- Если используется устройство автоматической подачи, нажмите **Отмена задания**, когда отображается сообщение **Сканирование...**
- Если используется стекло сканера, нажмите **Отмена задания**, когда отображается сообщение **Сканирование...** или **Сканировать следующую страницу / Завершить задание**.

Отмена факса после того, как исходный документ отсканирован в память

1 На начальном экране нажмите **Отмена заданий**.

Отобразится экран отмены заданий.

2 Нажмите одно или несколько заданий, которые требуется отменить.

На экране отображаются только три задания - нажимайте стрелку "вниз" для прокрутки списка заданий, а затем нажмите задание, которое требуется отменить.

3 Нажмите **Удаление выбранных заданий**.

Отобразится экран удаления выбранных заданий, выбранные задания удаляются, затем отображается начальный экран.

Сведения о параметрах факсимильной передачи

Размер оригинала

Эта функция открывает экран для выбора формата документов, отправляемых по факсимильной связи.

- Нажмите кнопку "Формат бумаги", чтобы выбрать формат для функции "Исходный формат". Отображается экран факса с новыми значениями параметров.
- Если для параметра "Размер оригинала" установлено значение "Смешанные Letter/Legal", можно скопировать оригинал документа, страницы которого имеют разный формат.
- Если для параметра "Размер оригинала" установлено значение "Автораспознавание формата", сканер автоматически определит формат оригинала документа.

Содержимое

Данная функция задает используемый по умолчанию тип оригинала документа. Выберите "Текст", "Текст/Фото" или "Фотография". При любом значении параметра "Содержимое" можно включить или отключить режим цветной печати. Выбор типа содержимого влияет на качество и объем отсканированного изображения.

- **Текст** - этот параметр следует использовать для обработки четкого черного текста, напечатанного на белом фоне с высоким разрешением
- **Текст/Фото** - этот параметр следует использовать для обработки оригиналов документов смешанного типа, содержащих текст и графику или изображения
- **Фотография** - используется, если более важными объектами сканирования являются графика и изображения. При выборе данного параметра увеличивается время сканирования, но улучшается цветопередача оригинала документа. При этом увеличивается объем сохраняемых данных.
- **Цвет** - задание типа сканирования и вывода для факса. Цветные документы можно отсканировать и отправить по назначению факса.

Примечание. Цветной режим факса недоступен в режиме сервера факса.

Стороны (Двусторонняя печать)

Данная функция задает для принтера режим одностороннего или двустороннего (отпечатанного на обеих сторонах листа) оригинала документа. Это позволяет сканеру определить сканируемые страницы для включения в документ.

Разрешение

Данная функция позволяет регулировать качество изображения при сканировании документа, передаваемого по факсимильной связи. Если требуется передать по факсимильной связи фотографию, графику или документ с мелким текстом, увеличьте значение параметра "Разрешение". При этом увеличится время сканирования и улучшится качество передаваемого факса.

- **Стандартное** — подходит для большинства документов
- **Высокое** — рекомендуется для документов с мелким текстом
- **Сверхвысокое** — рекомендуется для документов с мелкими деталями
- **Наивысшее** — рекомендуется для документов с иллюстрациями или фотографиями

Плотность

Данная функция позволяет задать уровень осветления или затемнения факсов по отношению к оригиналу документа.

Дополнительные параметры

При нажатии этой кнопки открывается экран, в котором можно изменить параметры отложенной передачи, обработки изображений, пользовательского задания, журнала передачи, предварительного просмотра отсканированного изображения, очистки краев и двусторонней печати.

- **Отложенная передача** - с помощью этого параметра можно отправить факс позднее в заданное время и дату. После настройки факса нажмите кнопку **Отложенная передача**, введите время и дату, когда требуется отправить факс, а затем нажмите кнопку **Готово**. Режим отложенной передачи особенно полезен при передаче факсов на линиях, не доступных в определенные часы, или для отправки факса во время действия льготного тарифа.

Примечание. Если в назначенное для передачи факса время принтер будет выключен, факс будет отправлен при последующем включении принтера.

- **Дополнительные параметры обработки изображений** - настройка параметров "Удаление фона", "Выпадение цвета", "Контрастность", "Зеркальное отображение", "Негатив изображения", "Темные детали" и "Сканирование от края до края" перед отправкой документа по факсу.
- **Пользовательское задание** - объединение нескольких заданий сканирования в одно задание
- **Журнал передачи** - печать журнала передачи или журнала ошибок передачи

- **Предварительный просмотр сканирования** - отображение изображения перед добавлением его в факс. По завершении сканирования первой страницы сканирование приостанавливается и отображается экран предварительного просмотра изображения.
- **Очистка краев** - устранение смазывания или данных вокруг кромок документа. Можно исключить одинаковую область со всех краев бумаги или выбрать определенную кромку. С помощью команды "Очистка краев" удаляются все данные внутри выбранной области сканированного изображения.

Улучшение качества факса

Вопрос	Совет
В каких случаях рекомендуется использовать режим "Текст"?	<ul style="list-style-type: none"> • Режим "Текст" следует использовать в тех случаях, когда важно сохранить текстовое содержимое факса, а сохранность изображений не важна. • Режим "Текст" рекомендуется для передачи по факсу квитанций, копий документов и документов, содержащих только текст или штриховую графику.
В каких случаях рекомендуется использовать режим "Текст/Фото"?	<ul style="list-style-type: none"> • Режим "Текст/Фото" используется для передачи по факсу документа, содержащего текст и графику. • Режим "Текст/Фото" рекомендуется для журнальных статей, деловой графики и брошюр.
В каких случаях рекомендуется использовать режим "Фото"?	Режим "Фото" следует использовать при передаче по факсу фотографий, распечатанных на лазерном принтере, и фотографий из журналов или газет.

Отложенная отправка и пересылка факсов

Откладывание факсов

Данный режим позволяет задерживать печать принятых факсов до тех пор, пока факсы не будут разблокированы. Разблокирование отложенных факсов можно произвести вручную или в запланированный день и час.

- 1 В поле адреса в обозревателе введите IP-адрес принтера.

Примечание. Если IP-адрес принтера неизвестен, распечатайте страницу настроек сети и в разделе TCP/IP найдите IP-адрес принтера.

- 2 Выберите **Настройка**.
- 3 Выберите **Параметры факса**.
- 4 Щелкните **Настройка аналогового факса**.
- 5 Выберите **Отложенные факсы**.
- 6 Введите пароль в поле "Пароль для печати факсов".

Примечание. В некоторых случаях это неприменимо.

- 7 В меню "Режим отложенной факсимильной связи" выберите один из следующих параметров:
- **Выкл**
 - **Всегда вкл**
 - **Вручную**
 - **По расписанию**
- 8 Если выбран параметр "По расписанию", выполните следующие действия. В противном случае нажмите кнопку **Отправить**.
- а** Выберите **Планирование отложенных факсов**.
- б** В меню "Действие" выберите **Отложенные факсы**.
- в** В меню "Время" выберите время, когда необходимо отправить отложенные факсы.
- г** В меню "Дни" выберите день, когда необходимо отправить отложенные факсы.
- д** Нажмите кнопку **Добавить**.

Пересылка факса

Данная функция позволяет печатать и пересылать принятые факсы на номер получателя факса, адрес электронной почты, адрес узла FTP или LDSS.

- 1 В поле адреса в обозревателе введите IP-адрес принтера.
- Примечание.** Если IP-адрес принтера неизвестен, распечатайте страницу настроек сети и в разделе TCP/IP найдите IP-адрес принтера.
- 2 Выберите **Настройка**.
- 3 Выберите **Параметры факса**.
- 4 Щелкните **Настройка аналогового факса**.
- 5 В меню "Переадресация факсов" в разделе "Параметры приема факсов" выберите один из следующих параметров:
- **Печать**
 - **Печать и пересылка**
 - **Пересылка**
- 6 В меню "Переслать" выберите один из следующих параметров:
- **Факс**
 - **Электронная почта**
 - **FTP**
 - **LDSS**
 - **eSF**
- 7 Щелкните внутри поля "Переслать на код быстрого доступа", а затем введите код быстрого доступа для номера, на который необходимо переслать факс.
- Примечание.** Этот код быстрого доступа должен быть действительным для параметра, выбранного в меню "Переслать".
- 8 Нажмите кнопку **Submit**.

Сканирование с передачей по адресу FTP

Устройство автоматической подачи	Стекло экспонирования сканера
 <p>При работе с многостраничными документами рекомендуется использовать устройство автоматической подачи.</p>	 <p>Для отдельных страниц, документов небольшого формата (например, почтовых открыток или фотографий), прозрачных пленок, фотобумаги или документов на тонкой бумаге (например, вырезок из журналов) рекомендуется использовать стекло экспонирования сканера.</p>

Сканер позволяет сканировать документы напрямую на сервер *FTP*. В рамках одной операции на сервер можно передать только один адрес *FTP*.

После настройки адреса *FTP* специалистом по обслуживанию системы этот адрес становится доступным в виде кода быстрого доступа или попадает в список профилей, открываемый с помощью значка "Отложенные задания". В качестве адреса *FTP* может выступать другой принтер, поддерживающий стандарт *PostScript*. Например, можно отсканировать цветной документ и передать его на цветной принтер. Передача документа на сервер *FTP* аналогична передаче факсимильного сообщения. Отличие заключается в том, что информация передается по сети, а не по телефонной линии.

Сканирование с передачей по адресу FTP

Сканирование с передачей по адресу FTP с использованием клавиатуры

- 1 Загрузите исходный документ лицевой стороной вверх, короткой стороной вперед в устройство автоматической подачи или лицевой стороной вниз на стекло экспонирования сканера.

Примечание. Не загружайте открытки, фотографии, небольшие документы, прозрачные пленки, фотобумагу или тонкие листы (например, вырезки из журналов) в устройство автоматической подачи. Помещайте такие оригиналы на стекло экспонирования сканера.

- 2 При загрузке документа в устройство автоматической подачи отрегулируйте положение направляющих для бумаги.
- 3 На начальном экране нажмите **FTP**.

- 4 Введите адрес FTP.
- 5 Нажмите кнопку **Передать по факсу**.

Сканирование на адрес FTP с использованием кода быстрого доступа

- 1 Загрузите исходный документ лицевой стороной вверх, короткой стороной вперед в устройство автоматической подачи или лицевой стороной вниз на стекло экспонирования сканера.
Примечание. Не загружайте открытки, фотографии, небольшие документы, прозрачные пленки, фотобумагу или тонкие листы (например, вырезки из журналов) в устройство автоматической подачи. Помещайте такие оригиналы на стекло экспонирования сканера.
- 2 При загрузке документа в устройство автоматической подачи отрегулируйте положение направляющих для бумаги.
- 3 Нажмите #, а затем введите код быстрого доступа к FTP.
- 4 Нажмите кнопку **Передать по факсу**.

Сканирование с передачей по FTP с использованием адресной книги

- 1 Загрузите оригинал документа лицевой стороной вверх, короткой стороной вперед в УАПД или лицевой стороной вниз на стекло экспонирования сканера.
Примечание. Не загружайте в УАПД почтовые открытки, фотокарточки, документы небольшого формата, прозрачные пленки, фотобумагу и документы на тонкой бумаге (например, вырезки из журналов). Помещайте такие оригиналы на стекло экспонирования сканера.
- 2 При загрузке документа в УАПД отрегулируйте положение направляющих для бумаги.
- 3 При отображении начального экрана нажмите пункт **FTP**.
- 4 Нажмите **Поиск в адресной книге**.
- 5 Введите нужное имя или его часть, затем нажмите **Поиск**.
- 6 Нажмите имя, которое требуется добавить в поле "Кому:".
- 7 Нажмите **Передать**.

Создание кодов быстрого доступа

Вместо того чтобы каждый раз при передаче документа на сервер FTP вводить с панели управления полный адрес FTP, можно создать постоянный адрес назначения FTP и присвоить ему номер кода быстрого доступа. Существует два метода создания номеров кодов быстрого доступа: с помощью компьютера или с использованием сенсорного экрана принтера.

Создание кода быстрого выбора FTP с использованием встроенного веб-сервера

1 В поле адреса в обозревателе введите IP-адрес принтера.

Примечание. Если IP-адрес принтера неизвестен, распечатайте страницу настроек сети и в разделе TCP/IP найдите IP-адрес принтера.

2 Выберите **Настройка**.

3 В разделе "Другие параметры" выберите **Управление кодами быстрого доступа**.

Примечание. Может потребоваться ввести пароль. При отсутствии идентификатора пользователя и пароля следует получить их у сотрудника, отвечающего за обслуживание системы.

4 Выберите **Настройка кодов быстрого доступа для FTP**.

5 Введите соответствующие данные в полях.

6 Введите код быстрого доступа.

7 Нажмите кнопку **Добавить**.

Создание кода быстрого доступа для FTP с помощью сенсорного экрана

1 На начальном экране нажмите **FTP**.

2 Введите адрес узла FTP.

3 Нажмите **Сохранение в виде кода быстрого доступа**.

4 Введите номер для кода быстрого доступа.

5 Нажмите **Ввод**.

6 Проверьте правильность ввода имени и кода быстрого доступа, а затем нажмите **ОК**. Если имя или код введены неправильно, нажмите **Отмена**, а затем повторно введите необходимые данные. Если ввести код, который уже используется, появится запрос на выбор другого кода.

7 Нажмите **Передать**, чтобы начать сканирование, а затем нажмите  для возврата на начальный экран.

Сведения о параметрах FTP

Размер оригинала

Эта функция открывает экран для выбора формата копируемых документов.

- Нажмите кнопку "Формат бумаги", чтобы выбрать формат для функции "Исходный формат". Отображается экран FTP с новыми значениями параметров.
- Если для параметра "Размер оригинала" установлено значение "Смешанные Letter/Legal", можно скопировать оригинал документа, страницы которого имеют разный формат.
- Если для параметра "Размер оригинала" установлено значение "Автораспознавание формата", сканер автоматически определит формат оригинала документа.

Двусторонняя печать

Данная функция задает для принтера режим одностороннего или двустороннего (отпечатанного на обеих сторонах листа) оригинала документа. Это позволяет сканеру определить сканируемые страницы для включения в документ.

Ориентация

Данная функция определяет, является ли ориентация оригинала документа книжной или альбомной, а затем изменяет параметры функций "Стороны" и "Прошивка" в соответствии с ориентацией оригинала документа.

Прошивка

Позволяет определить расположение переплета исходного документа по длинной или короткой стороне.

Разрешение

Этот параметр позволяет регулировать качество выходного файла. Увеличение разрешения изображения приводит к увеличению размера файла и длительности сканирования оригинала документа. При уменьшении разрешения изображения размер файла уменьшается.

Передать как

С помощью этого параметра задается формат вывода отсканированного изображения (PDF, TIFF, JPEG или XPS).

- **PDF** - создание одного файла с несколькими страницами, который можно просмотреть в программе Adobe Reader. Корпорацией Adobe предусмотрена возможность бесплатной загрузки Adobe Reader с веб-сайта www.adobe.com.
- **Защищенный PDF** - создание зашифрованного файла PDF для защиты содержимого файла от несанкционированного доступа

- **TIFF** - создание нескольких файлов или одного файла. Если в меню "Настройка" встроенного веб-сервера отключить параметр "Многостраничный TIFF", тогда каждая страница в формате TIFF будет сохраняться в отдельный файл. Размер файла, как правило, больше, чем в формате JPEG.
- **JPEG** - создание и прикрепление отдельного файла для каждой страницы оригинала документа, которые можно просмотреть с помощью большинства веб-обозревателей или графических программ
- **XPS** - создание одного файла XPS с несколькими страницами, который можно просмотреть в программе просмотра на базе обозревателя Internet Explorer или платформы .NET Framework, или загрузив его в автономную программу просмотра стороннего производителя

Содержимое

Данная функция определяет тип исходного документа. Можно выбрать тип "Текст", "Текст/Фото" или "Фото". При выборе любого типа можно включить или отключить функцию "Цветной". Значения функции "Содержимое" влияют на качество и размер FTP-файла.

- **Текст** — подчеркивается четкость и черный цвет текста по сравнению с белым фоном.
- **Текст/Фото** — применяется для оригиналов документов с текстом и графикой или иллюстрациями.
- **Фотографии** — сообщает сканеру о необходимости тщательной обработки графики и изображений. При выборе данного параметра увеличивается время сканирования, но улучшается цветопередача исходного документа. При этом увеличивается объем сохраняемой информации.
- **Цветной** — устанавливает тип сканирования и выходного FTP-файла. Цветные документы могут быть отсканированы и переданы на узел FTP, на компьютер, по адресу электронной почты или на принтер.

Дополнительные параметры

При нажатии этой кнопки отображается экран, в котором можно изменить следующие параметры:

- **Дополнительные** параметры обработки изображений - настройка параметров "Удаление фона", "Контраст" и "Зеркальное отображение" перед сканированием документа
- **Пользовательское задание (Построение задания)** - объединение нескольких заданий сканирования в одно задание
- **Журнал передачи** - печать журнала передачи или журнала ошибок передачи
- **Предварительный просмотр сканирования** - отображение первой страницы изображения перед добавлением его в файл FTP. По завершении сканирования первой страницы сканирование приостанавливается и отображается экран предварительного просмотра изображения.
- **Очистка краев** - устранение смазывания или данных вокруг кромок документа. Можно исключить одинаковую область со всех краев бумаги или выбрать определенную кромку. С помощью команды "Очистка краев" удаляются все данные внутри выбранной области сканированного изображения.
- **Плотность** - настройка значения, определяющего насколько светлыми или темными должны быть сканированные документы при выводе.

Улучшение качества документов для передачи по FTP

Вопрос	Совет
В каких случаях рекомендуется использовать режим "Текст"?	<ul style="list-style-type: none">• Передавать документ на узел FTP с использованием режима "Текст" следует в тех случаях, когда важно сохранить текстовое содержимое документа, а сохранность изображений не важна.• Режим "Текст" рекомендуется для передачи по факсу квитанций, копий документов и документов, содержащих только текст или штриховую графику.
В каких случаях рекомендуется использовать режим "Текст/Фото"?	<ul style="list-style-type: none">• Режим "Текст/Фото" используется для передачи на узел FTP документа, содержащего текст и графику.• Режим "Текст/Фото" рекомендуется для журнальных статей, деловой графики и брошюр.
В каких случаях рекомендуется использовать режим "Фото"?	Режим "Фото" следует использовать в тех случаях, когда оригиналы документов состоят, главным образом, из фотографий, распечатанных на лазерном принтере и фотографий из журналов или газет.

Сканирование на компьютер или флэш-диск

Устройство автоматической подачи	Стекло экспонирования сканера
 <p>При работе с многостраничными документами рекомендуется использовать устройство автоматической подачи.</p>	 <p>Для отдельных страниц, документов небольшого формата (например, почтовых открыток или фотографий), прозрачных пленок, фотобумаги или документов на тонкой бумаге (например, вырезок из журналов) рекомендуется использовать стекло экспонирования сканера.</p>

Сканер позволяет сканировать документы напрямую на компьютер или флэш-диск. Для приема изображений, полученных в режиме "Сканирование с передачей на ПК", не требуется непосредственное подключение компьютера к принтеру. Можно сканировать документы и передавать их на компьютер по сети посредством создания на компьютере профиля сканирования и последующей загрузки профиля в принтер.

Сканирование на компьютер

- 1 В поле адреса в обозревателе введите IP-адрес принтера.

Примечание. Если IP-адрес принтера неизвестен, распечатайте страницу настроек сети и в разделе TCP/IP найдите IP-адрес принтера.

- 2 Выберите **Профиль** сканирования.
- 3 Выберите пункт **Создать профиль сканирования**.

Примечание. Для создания профиля сканирования на компьютере должно быть установлено программное обеспечение Java.

- 4 Выберите параметры сканирования, а затем нажмите кнопку **Далее**.
- 5 На компьютере выберите папку, в которую требуется сохранять выходной файл, полученный в результате сканирования.
- 6 Введите имя сканирования.

Имя сканирования - это имя, которое отображается в списке "Профиль сканирования" на дисплее.

- 7 Нажмите кнопку **Submit**.
- 8 Просмотрите указания на экране "Профиль сканирования".
При выборе "Отправить" автоматически назначается код быстрого доступа. По завершении подготовки к сканированию документов можно воспользоваться этим кодом.
- 9 Загрузите исходный документ лицевой стороной вверх, короткой стороной вперед в устройство автоматической подачи или лицевой стороной вниз на стекло экспонирования сканера.
Примечание. Не загружайте открытки, фотографии, небольшие документы, прозрачные пленки, фотобумагу или тонкие листы (например, вырезки из журналов) в устройство автоматической подачи. Помещайте такие оригиналы на стекло экспонирования сканера.
- 10 При загрузке документа в устройство автоматической подачи отрегулируйте положение направляющих для бумаги.
- 11 Нажмите , а затем с помощью клавиатуры введите код быстрого доступа или нажмите **Отложенные задания** на начальном экране и нажмите **Профили**.
- 12 После ввода номера кода быстрого доступа на сканере запускается операция сканирования и документ передается в указанный пользователем каталог или приложение. Если нажать **Профили** на начальном экране, выберите код быстрого доступа в списке.
- 13 Нажмите **Завершить задание**.
- 14 Просмотрите файл на компьютере.
Результирующий файл сохраняется в указанном пользователем месте или открывается в указанной программе.

Сканирование на флэш-диск

- 1 Загрузите исходный документ лицевой стороной вверх, короткой стороной вперед в устройство автоматической подачи или лицевой стороной вниз на стекло экспонирования сканера.
Примечание. Не загружайте открытки, фотографии, небольшие документы, прозрачные пленки, фотобумагу или тонкие листы (например, вырезки из журналов) в устройство автоматической подачи. Помещайте такие оригиналы на стекло экспонирования сканера.
- 2 При загрузке документа в устройство автоматической подачи отрегулируйте положение направляющих для бумаги.
- 3 Вставьте флэш-диск в порт USB на передней панели принтера.
- 4 Нажмите **Сканировать в USB**.
- 5 Выберите размер и файл, который требуется сканировать.
- 6 Нажмите **Сканировать**.

Параметры профиля сканирования

Быстрая настройка

Данная функция позволяет выбрать предварительно определенные форматы или настроить параметры задания на сканирование. Можно выбрать один из перечисленных ниже параметров.

Пользовательский	Фото - Цветной JPEG
Текст - Черно-белый PDF	Фото - Цветной TIFF
Текст - Черно-белый TIFF	Текст/Фото - Черно-белый PDF Текст/Фото - Черно-белый PDF

Для настройки задания на сканирование из меню "Быстрая настройка" выберите **Пользовательский**. Затем задайте требуемые параметры сканирования.

Тип формата

С помощью этого параметра задается формат вывода отсканированного изображения (PDF, TIFF, JPEG, ЗАЩИЩЕННЫЙ PDF или XPS).

- **PDF** - создание одного файла с несколькими страницами, который можно просмотреть в программе Adobe Reader. Корпорацией Adobe предусмотрена возможность бесплатной загрузки Adobe Reader с веб-сайта www.adobe.com.
- **JPEG** - создание и прикрепление отдельного файла для каждой страницы оригинала документа, которые можно просмотреть с помощью большинства веб-обозревателей или графических программ
- **TIFF** - создание нескольких файлов или одного файла. Если в меню "Настройка" встроенного веб-сервера отключить параметр "Многостраничный TIFF", тогда каждая страница в формате TIFF будет сохраняться в отдельный файл. Размер файла, как правило, больше, чем в формате JPEG.
- **Защищенный PDF** - создание зашифрованного файла PDF для защиты содержимого файла от несанкционированного доступа
- **XPS** - создание одного файла XPS с несколькими страницами, который можно просмотреть в программе просмотра на базе обозревателя Internet Explorer или платформы .NET Framework, или загрузив его в автономную программу просмотра стороннего производителя

Сжатие

С помощью этого параметра (Zlib, JPEG или Нет) задается формат, используемый для сжатия файла сканированного изображения.

Содержимое по умолчанию

Данная функция задает используемый по умолчанию тип оригинала документа. Можно выбрать значение "Текст", "Текст/Фото" или "Фото". Значение этого параметра влияет на качество и размер отсканированного файла.

Текст - этот параметр следует использовать для обработки четкого черного текста, напечатанного на белом фоне с высоким разрешением

Текст/Фото - этот параметр следует использовать для обработки оригиналов документов смешанного типа, содержащих текст и графику или изображения

Фотография - используется, если более важными объектами сканирования являются графика и изображения. При выборе данного параметра увеличивается время сканирования, но улучшается цветопередача оригинала документа. При этом увеличивается объем сохраняемых данных.

Цвет

Данная функция определяет цветовые оттенки исходных документов. Можно выбрать значения: "Градации серого", "Черно-белый" или "Цветной".

Размер оригинала

С помощью этого параметра задается размер сканируемых документов. Если для функции "Исходный формат" установлено значение "Смешанный формат", возможно копирование исходных документов смешанных форматов (Letter/Legal).

Ориентация

Данная функция определяет, является ли ориентация оригинала документа книжной или альбомной, а затем изменяет параметры функций "Стороны" и "Прошивка" в соответствии с ориентацией оригинала документа.

Стороны (двусторонняя печать)

Этот параметр задает для принтера тип оригинала документа: односторонний (отпечатанный на одной стороне) или двусторонний (отпечатанный на обеих сторонах листа). Это позволяет сканеру определить сканируемые страницы для включения в документ.

Плотность

Данная функция позволяет задать уровень осветления или затемнения отсканированных документов по отношению к исходному документу.

Разрешение

Этот параметр позволяет регулировать качество выходного файла. Увеличение разрешения изображения приводит к увеличению размера файла и длительности сканирования оригинала документа. При уменьшении разрешения изображения размер файла уменьшается.

Дополнительные параметры обработки изображений

- **Удаление фона** - настройка белого в выходном изображении. Процент белого цвета на изображении можно увеличить или уменьшить с помощью кнопок со стрелками.
- **Контрастность** - контрастность можно увеличить или уменьшить с помощью кнопок со стрелками.
- **Темные детали** - степень видимости темных деталей можно увеличить или уменьшить с помощью кнопок со стрелками.
- **Резкость** - резкость можно увеличить или уменьшить с помощью кнопок со стрелками.
- **Выпадение цвета** - этот параметр используется для оптического распознавания текста с помощью форм. При выборе цвета он удаляется из формы, что обеспечивает дополнительные возможности для оптического распознавания.
- **Сканирование от края до края** - установите этот флажок для сканирования от края и до края.
- **Зеркальное отображение** - установите этот флажок, чтобы при сканировании изображение отображалось зеркально.
- **Негатив изображения** - установите этот флажок, чтобы создать негатив изображения.
- **Качество JPEG** - установите этот флажок, чтобы выбрать качество JPEG.

Улучшение качества сканирования

Вопрос	Совет
В каких случаях рекомендуется использовать режим "Текст"?	<ul style="list-style-type: none"> • Режим "Текст" следует использовать в тех случаях, когда важно сохранить текстовое содержимое оригинала документа, а сохранность изображений не важна. • Режим "Текст" рекомендуется для квитанций, форм для использования с копировальной бумагой и документов, содержащих только текст или графику.
В каких случаях рекомендуется использовать режим "Текст/Фото"?	<ul style="list-style-type: none"> • Режим "Текст/Фото" используется при сканировании документа, содержащего текст и графику. • Режим "Текст/Фото" рекомендуется для журнальных статей, деловой графики и брошюр.
В каких случаях рекомендуется использовать режим "Фото"?	Режим "Фото" следует использовать при сканировании фотографий, распечатанных на лазерном принтере, и фотографий из журналов и газет.

Общие сведения о меню принтера

Список меню

Чтобы открыть меню, нажмите  на начальном экране.

Меню "Бумага"

Устройство подачи по умолчанию
 Формат и тип бумаги
 Конфигурация МУП
 Замена форматов
 Фактура бумаги
 Загрузка бумаги
 Пользовательские типы
 Пользовательские имена
 Настраиваемые размеры сканирования
 Пользовательские имена лотков
 Настройка формата Universal
 Настройка выходного лотка

Отчеты

Страница "Параметры меню"
 Статистика устройства
 Страница сетевых параметров
 Страница настройки сети <x>
 Страница параметров беспроводной печати¹
 Список кодов быстрого доступа
 Журнал заданий факсимильной связи
 Журнал вызовов факсимильной связи
 Клавиши быстрого выбора для копирования
 Коды быстрого доступа для электронной почты
 Коды быстрого доступа для факсов
 Коды быстрого доступа для FTP
 Список профилей
 Страница настройки NetWare
 Печать шрифтов
 Печать каталога
 Печать демонстрации
 Отчет о ресурсах

Сеть/Порты

Активная сетевая плата
 Стандартная сеть²
 Настройка SMTP
 Стандартный USB

¹ Отображается, только если установлена беспроводная плата.

² В зависимости от настройки принтера этот элемент меню может отображаться как "Стандартная сеть" или "Сеть <x>".

Безопасность

Изменение настройки безопасности
 Другие параметры безопасности
 Конфиденциальная печать
 Очистка диска
 Журнал проверки безопасности
 Установка даты и времени

Параметры

Общие параметры
 Параметры копирования
 Параметры факса
 Параметры электронной почты
 Параметры FTP
 Меню флэш-диска
 Параметры печати

Справка

Распечатать все руководства
 Руководство по копированию
 Руководство по использованию электронной почты
 Руководство по факсимильной связи
 Руководство по работе с FTP
 Информационный справочник
 Руководство по устранению дефектов печати
 Руководство по расходным материалам

Меню "Бумага"

меню "Устройство подачи по умолчанию"

Пункт меню	Описание
Устройство подачи по умолчанию Лоток <x> МУП Ручная подача Ручная подача конвертов	<p>Определяет устройство подачи бумаги по умолчанию для всех заданий на печать.</p> <p>Примечания.</p> <ul style="list-style-type: none"> • Значение по умолчанию, заданное изготовителем — Лоток 1 (стандартный лоток). • В качестве параметра меню отображается только установленное устройство подачи бумаги. • На время выполнения задания на печать значение по умолчанию для параметра устройства подачи заменяется устройством подачи бумаги, выбранным в задании на печать. • Если в оба лотка загружена бумага одинакового формата и типа и значения параметров "Формат бумаги" и "Тип бумаги" совпадают, то лотки автоматически связываются. При отсутствии бумаги в одном из этих лотков бумага для задания на печать подается из связанного с ним лотка. • Для отображения в меню параметра MP Feeder (МУП) необходимо в меню Paper (Бумага) задать значение Cassette (Кассета) для параметра Configure MP (Конфигурация МУП).

меню "Формат и тип бумаги"

Пункт меню	Описание
Лоток <x> Формат A4 A5 JIS B5 Letter Legal Executive Oficio Folio Statement Universal A3 Tabloid JIS B4	<p>Служит для указания формата бумаги, загруженной в каждый лоток.</p> <p>Примечания.</p> <ul style="list-style-type: none"> • Значение по умолчанию, заданное изготовителем для других стран, - A4. Значение по умолчанию, заданное изготовителем для США, - Letter. • Для лотков с автоматическим распознаванием формата отображается только формат, распознаваемый аппаратными средствами. • Параметры Executive, Oficio и Statement доступны только в том случае, если параметр "Распознавание формата в лотке подачи" отключен. • Этот пункт меню служит для настройки автоматического связывания лотков. Если в оба лотка загружена бумага одинакового формата и типа и значения параметров "Формат бумаги" и "Тип бумаги" совпадают, то лотки автоматически связываются. При отсутствии бумаги в одном из этих лотков бумага для задания на печать подается из связанного с ним лотка. • Автоматическое распознавание формата не поддерживается для форматов бумаги Oficio, Folio или Statement. • Лоток на 2000 листов поддерживает бумагу форматов A4, Letter и Legal.
<p>Примечание. В этом меню представлены только те лотки, дополнительные лотки и устройства подачи, которые установлены в принтер.</p>	

Пункт меню	Описание
<p>Лоток <x> Тип</p> <ul style="list-style-type: none"> Обычная бумага Карточки Прозрачные пленки Бум из вторсыр Этикетки Бумага для документов Фирменный бланк Печатный бланк Цветная бумага Тонкая бумага Плотная бумага Щероховатая/хлопковая бумага Пользовательский тип <x> 	<p>Служит для указания типа бумаги, загруженной в каждый лоток.</p> <p>Примечания.</p> <ul style="list-style-type: none"> • Для лотка 1 по умолчанию установлена обычная бумага. Заводская настройка по умолчанию для всех других лотков - Пользовательский тип <x>. • Если пользователем задано другое имя, оно отображается вместо значения "Пользовательский тип <x>". • Этот пункт меню служит для настройки автоматического связывания лотков. Если в оба лотка загружена бумага одинакового формата и типа и значения параметров "Формат бумаги" и "Тип бумаги" совпадают, то лотки автоматически связываются. При отсутствии бумаги в одном из этих лотков бумага для задания на печать подается из связанного с ним лотка.
<p>Формат в МУП</p> <ul style="list-style-type: none"> A4 A3 Tabloid JIS B4 A5 A6 JIS B5 Letter Legal Executive Oficio Folio Statement Universal Конверт 7 3/4 Конверт 10 Конверт DL Другие конверты 	<p>Служит для указания формата бумаги, загруженной в многоцелевое устройство подачи.</p> <p>Примечания.</p> <ul style="list-style-type: none"> • Для отображения в меню параметра "Формат МУП" необходимо в меню "Бумага" задать значение "Кассета" для параметра "Конфигурация МУП". • Значение по умолчанию, заданное изготовителем для других стран, - A4. Значение по умолчанию, заданное изготовителем для США, - Letter. • В многоцелевом устройстве подачи бумаги не выполняется автоматическое определение формата бумаги. Необходимо задать формат бумаги. • Формат JIS B5 поддерживается только при подаче длинной стороной.
<p>Примечание. В этом меню представлены только те лотки, дополнительные лотки и устройства подачи, которые установлены в принтер.</p>	

Пункт меню	Описание
<p>Тип в МУП</p> <p>Обычная бумага Карточки Прозрачные пленки Бум из вторсыр Этикетки Бумага для документов Конверт Грубый конверт Фирменный бланк Печатный бланк Цветная бумага Тонкая бумага Плотная бумага Шероховатая/хлопковая бумага Пользовательский тип <x></p>	<p>Служит для указания типа бумаги, загруженной в многоцелевое устройство подачи.</p> <p>Примечания.</p> <ul style="list-style-type: none"> • Для отображения в меню параметра "Тип бумаги МУП" необходимо в меню "Бумага" задать значение "Кассета" для параметра "Конфигурация МУП". • Значение по умолчанию, заданное изготовителем - "Обычная бумага".
<p>Формат бумаги для подачи вручную</p> <p>A4 A3 Tabloid JIS B4 A5 A6 JIS B5 Letter Legal Executive Oficio Folio Statement Universal</p>	<p>Служит для указания формата загружаемой вручную бумаги.</p> <p>Примечание. Значение по умолчанию, заданное изготовителем для других стран, - A4. Значение по умолчанию, заданное изготовителем для США, - Letter.</p>
<p>Тип бумаги для подачи вручную</p> <p>Обычная бумага Карточки Прозрачные пленки Бум из вторсыр Этикетки Бумага для документов Фирменный бланк Печатный бланк Цветная бумага Тонкая бумага Плотная бумага Шероховатая/хлопковая бумага Пользовательский тип <x></p>	<p>Служит для указания типа загружаемой вручную бумаги.</p> <p>Примечание. Значение по умолчанию, заданное изготовителем - "Обычная бумага".</p>
<p>Примечание. В этом меню представлены только те лотки, дополнительные лотки и устройства подачи, которые установлены в принтер.</p>	

Пункт меню	Описание
Формат конвертов для подачи вручную Конверт 7 3/4 Конверт 10 Конверт DL Другие конверты	Служит для указания формата загружаемого вручную конверта. Примечание. Конверт DL - настройка по умолчанию для всех стран. Конверт 10 - заводская настройка по умолчанию для США
Тип конвертов для подачи вручную Конверт Грубый конверт Пользовательский тип <x>	Служит для указания типа загружаемого вручную конверта. Примечание. Значение по умолчанию, заданное изготовителем - "Конверт".
Примечание. В этом меню представлены только те лотки, дополнительные лотки и устройства подачи, которые установлены в принтер.	

меню "Конфигурация МУП"

Пункт меню	Описание
Конфигурация МУП Кассета Ручная настройка В первую очередь	Определяет условия, при выполнении которых подача бумаги в принтер выполняется из многоцелевого устройства подачи. Примечания. <ul style="list-style-type: none"> • Значение по умолчанию, заданное изготовителем — "Кассета". • При выборе значения "Кассета" многоцелевое устройство подачи настраивается в качестве автоматического устройства подачи бумаги. • При выборе значения "Вручную" многоцелевое устройство подачи может использоваться только для заданий на печать с подачей бумаги вручную. • Если бумага загружена в многоцелевом устройстве подачи и выбран параметр "Первый", то бумага всегда сначала подается из многоцелевого устройства подачи.

меню "Замена форматов"

Пункт меню	Описание
Замена форматов Все из списка Выкл Statement/A5 Letter/A4 11 x 17/A3	Служит для применения указанного формата бумаги в случае отсутствия запрашиваемого формата бумаги. Примечания. <ul style="list-style-type: none"> • Значение по умолчанию, заданное изготовителем — "Все из списка". Разрешается использовать все доступные замены форматов. • При выборе значения "Выкл." замена формата запрещена. • Если замена разрешена, задание распечатывается без отображения сообщения Замените бумагу.

меню "Фактура бумаги"

Пункт меню	Описание
Фактура об. бумаги Гладкая Обычное Шероховатая	Служит для указания относительной фактуры бумаги, загруженной в конкретный лоток. Примечание. Заводской настройкой по умолчанию является значение "Обычная".
Фактура карточки Гладкая Обычное Шероховатая	Служит для указания относительной фактуры карточек, загруженных в конкретный лоток. Примечания. <ul style="list-style-type: none"> Заводской настройкой по умолчанию является значение "Обычная". Значения отображаются только в том случае, если печать на карточках поддерживается.
Фактура пр. пленки Гладкая Обычное Шероховатая	Служит для указания относительной фактуры прозрачных пленок, загруженных в конкретный лоток. Примечание. Заводской настройкой по умолчанию является значение "Обычная".
Факт бум из вторсыр Гладкая Обычное Шероховатая	Задание относительной фактуры бумаги из вторсырья, загруженной в определенный лоток Примечание. Заводской настройкой по умолчанию является значение "Обычная".
Фактура этикетки Гладкая Обычное Шероховатая	Служит для указания относительной фактуры этикеток, загруженных в конкретный лоток. Примечание. Заводской настройкой по умолчанию является значение "Обычная".
Фактура бум. для док. Гладкая Обычное Шероховатая	Служит для указания относительной фактуры бумаги, загруженной в конкретный лоток. Примечание. Значение по умолчанию, заданное изготовителем — "Стандартная".
Фактура конверта Гладкая Обычное Шероховатая	Служит для указания относительной фактуры конвертов, загруженных в конкретный лоток. Примечание. Заводской настройкой по умолчанию является значение "Обычная".
Фактура грубого конверта Гладкая Обычное Шероховатая	Задание относительной фактуры грубых конвертов, загруженных в определенный лоток Примечание. Значение по умолчанию, заданное изготовителем — "Стандартная".
Фактура фрм. бланка Гладкая Обычное Шероховатая	Служит для указания относительной фактуры бумаги, загруженной в конкретный лоток. Примечание. Заводской настройкой по умолчанию является значение "Обычная".
Фактура печ. бланка Гладкая Обычное Шероховатая	Служит для указания относительной фактуры бумаги, загруженной в конкретный лоток. Примечание. Заводской настройкой по умолчанию является значение "Обычная".

Пункт меню	Описание
Фактура цв. бумаги Гладкая Обычное Шероховатая	Служит для указания относительной фактуры бумаги, загруженной в конкретный лоток. Примечание. Заводской настройкой по умолчанию является значение "Обычная".
Фактура тонк. бум. Гладкая Обычное Шероховатая	Служит для указания относительной фактуры бумаги, загруженной в конкретный лоток. Примечание. Заводской настройкой по умолчанию является значение "Обычная".
Фактура плотн. бум. Гладкая Обычное Шероховатая	Служит для указания относительной фактуры бумаги, загруженной в конкретный лоток. Примечание. Заводской настройкой по умолчанию является значение "Обычная".
Фактура шерох. бум. Гладкая Обычное Шероховатая	Служит для указания относительной фактуры бумаги, загруженной в конкретный лоток. Примечание. Значение по умолчанию, заданное изготовителем — "Стандартная".
Фактура польз. <x> Гладкая Обычное Шероховатая	Служит для указания относительной фактуры загруженной в конкретный лоток бумаги, определенной пользователем. Примечание. Заводской настройкой по умолчанию является значение "Обычная".

меню "Загрузка бумаги"

Пункт меню	Описание
Загрузка карточек Устройство двусторонней печати Выкл	Задаёт печать на двух сторонах для всех заданий на печать с указанием типа бумаги "Карточки". Примечание. Заводской настройкой по умолчанию является значение "Выкл".
Загр бум из вторсыр Устройство двусторонней печати Выкл	Определяет, используется ли режим двусторонней печати для всех заданий, для которых в качестве типа бумаги указана бумага из вторсырья. Примечание. Заводской настройкой по умолчанию является значение "Выкл".
Загрузка этикеток Устройство двусторонней печати Выкл	Задаёт печать на двух сторонах для всех заданий на печать с указанием типа бумаги "Этикетки". Примечание. Заводской настройкой по умолчанию является значение "Выкл".
Примечания.	
<ul style="list-style-type: none"> • Параметр "Двусторонняя" настраивает принтер для использования по умолчанию двустороннего режима печати для каждого задания на печать, если в окне "Свойства принтера" в Windows или в диалоговом окне Print в Macintosh не выбран параметр 1-сторонней печати. • Если выбран параметр "Двусторонняя", все задания на печать посылаются через модуль двусторонней печати, включая односторонние задания. 	

Пункт меню	Описание
Загрузка бум. для док. Устройство двусторонней печати Выкл	Задаёт печать на двух сторонах для всех заданий на печать с указанием типа бумаги "Бум для док". Примечание. Заводской настройкой по умолчанию является значение "Выкл".
Загрузка фрм блнк Устройство двусторонней печати Выкл	Задаёт печать на двух сторонах для всех заданий на печать с указанием типа бумаги "Фирменный бланк". Примечание. Заводской настройкой по умолчанию является значение "Выкл".
Загрузка печ. бланков Устройство двусторонней печати Выкл	Задаёт печать на двух сторонах для всех заданий на печать с указанием типа бумаги "Печатный бланк". Примечание. Заводской настройкой по умолчанию является значение "Выкл".
Загрузка цв. бумаги Устройство двусторонней печати Выкл	Задаёт печать на двух сторонах для всех заданий на печать с указанием типа бумаги "Цветная бумага". Примечание. Заводской настройкой по умолчанию является значение "Выкл".
Загрузка тонк. бум. Устройство двусторонней печати Выкл	Определяет, используется ли режим двусторонней печати для всех заданий, для которых в качестве типа бумаги указана тонкая бумага. Примечание. Заводской настройкой по умолчанию является значение "Выкл".
Загрузка плотн. бум. Устройство двусторонней печати Выкл	Определяет, используется ли режим двусторонней печати для всех заданий, для которых в качестве типа бумаги указана плотная бумага. Примечание. Заводской настройкой по умолчанию является значение "Выкл".
Загр.шерох.бум. Устройство двусторонней печати Выкл	Определяет, используется ли режим двусторонней печати для всех заданий, для которых в качестве типа бумаги указана шероховатая бумага. Примечание. Заводской настройкой по умолчанию является значение "Выкл".
Загрузка польз. <x> Устройство двусторонней печати Выкл	Определяет, используется ли режим двусторонней печати для всех заданий, для которых в качестве типа бумаги указано значение "Пользовательский <x>". Примечания. <ul style="list-style-type: none"> • Заводской настройкой по умолчанию является значение "Выкл". • Режим "Загрузка польз. <x>" доступен только при поддержке данного типа бумаги, определенного пользователем.
Примечания. <ul style="list-style-type: none"> • Параметр "Двусторонняя" настраивает принтер для использования по умолчанию двустороннего режима печати для каждого задания на печать, если в окне "Свойства принтера" в Windows или в диалоговом окне Print в Macintosh не выбран параметр 1-сторонней печати. • Если выбран параметр "Двусторонняя", все задания на печать посылаются через модуль двусторонней печати, включая односторонние задания. 	

меню "Пользовательские типы"

Пункт меню	Описание
Пользовательский тип <x> Бумага Карточки Прозрачные пленки Шероховатая/Хлопковая Этикетки Бумага для документов Конверт	Сопоставление бумаги или специального материала для печати с заводским именем пользовательского типа <x> по умолчанию или пользовательским именем, созданным на встроенном веб-сервере или в программе MarkVision Professional. Примечания. <ul style="list-style-type: none"> • Значение по умолчанию, заданное изготовителем — "Бумага". • Пользовательский тип материала должен поддерживаться выбранным лотком или многоцелевым устройством подачи, иначе из этого источника нельзя будет осуществлять печать.
Бум из вторсырь Бумага Карточки Прозрачные пленки Шероховатая/Хлопковая Этикетки Бумага для документов Конверт	Задание типа бумаги, когда в других меню выбран параметр "Из вторсырья" Примечания. <ul style="list-style-type: none"> • Значение по умолчанию, заданное изготовителем — "Бумага". • Пользовательский тип материала должен поддерживаться выбранным лотком или многоцелевым устройством подачи, иначе из этого источника нельзя будет осуществлять печать.

Меню "Пользовательские имена"

Пункт меню	Описание
Пользовательское имя <x> <нет>	Задание пользовательского имени для типа бумаги. Это имя заменяет имя Пользовательский тип <x> в меню принтера.

Меню "Настраиваемые размеры сканирования"

Пункт меню	Описание
Настраиваемый размер сканированного изображения <x> Название размера сканированного изображения Ширина 3-14,17 дюйма (76-360 мм) Высота 3-14,17 дюйма (76-360 мм) Ориентация Альбомная Книжная 2 сканированных изображения на одной стороне Выкл Вкл. Вмешательство в работу валика подачи АПД Настройка пользователя по умолчанию 30% 40% 50% 60% 70% 80%	Задание названия настраиваемого размера сканирования и параметров. Это имя используется вместо Настраиваемый размер сканированного изображения <x> в меню принтера. Примечания. <ul style="list-style-type: none"> • 8,5 дюймов - - заводская настройка ширины по умолчанию для США. 216 миллиметров - - заводская настройка ширины по умолчанию для других стран. • 14 дюймов - - заводская настройка высоты по умолчанию для США. 356 миллиметров - заводская настройка высоты по умолчанию для других стран. • Альбомная - заводская настройка по умолчанию для ориентации. • Выкл - заводская настройка по умолчанию для параметра "2 сканированных изображения на одной стороне". • Настройка пользователя по умолчанию - заводская настройка по умолчанию для параметра "Вмешательство в работу валика подачи АПД".

меню "Пользовательские имена лотков"

Пункт меню	Описание
Стандартный выходной лоток	Служит для задания пользовательского имени для стандартного выходного лотка.
Лоток 1	Задание названия для лотка 1

меню "Универсальная настройка"

Эти пункты меню служат для задания высоты и ширины, а также направления подачи бумаги универсального формата. "Универсальный формат бумаги" — это значение формата бумаги, определяемое пользователем. Этот формат представлен в списке вместе с другими значениями формата бумаги и допускает задание аналогичных параметров, включая двустороннюю печать и печать нескольких страниц на одном листе.

Пункт меню	Описание
Единицы измерения Дюймы Миллиметры	<p>Определяет единицы измерения.</p> <p>Примечания.</p> <ul style="list-style-type: none"> • Значение по умолчанию, заданное изготовителем для США — "Дюймы". • Значение по умолчанию, заданное изготовителем для других стран — "Миллиметры".
Книжная - Ширина 3-17 дюйма 76-432 мм	<p>Задаёт ширину для книжной ориентации.</p> <p>Примечания.</p> <ul style="list-style-type: none"> • Если установленное значение превышает максимальную ширину, в принтере применяется максимально допустимая ширина. • 11.69 дюймов - заводская настройка по умолчанию для США. Минимальное приращение составляет 0,01 дюйма. • 297 мм - заводская настройка по умолчанию для других стран. Минимальное приращение составляет 1 мм.
Книжная - Высота 3-17 дюйма 76-432 мм	<p>Задаёт высоту для книжной ориентации.</p> <p>Примечания.</p> <ul style="list-style-type: none"> • Если установленное значение превышает максимальную высоту, в принтере применяется максимально допустимая высота. • 17 дюймов - заводская настройка по умолчанию для США. Минимальное приращение составляет 0,01 дюйма. • 432 мм - заводская настройка по умолчанию для других стран. Минимальное приращение составляет 1 мм.
Направление подачи Короткая сторона Длинная сторона	<p>Задание направление подачи, если не удастся загрузить бумагу в любом направлении</p> <p>Примечания.</p> <ul style="list-style-type: none"> • Значение по умолчанию, заданное изготовителем — "Короткая сторона". • Параметр "Длинная сторона" отображается только в том случае, если самая длинная сторона короче максимальной ширины, которая поддерживается для лотка.

меню "Настройка выходного лотка"

Пункт меню	Описание
Выходной лоток Стандартный выходной лоток Вых. лоток <x>	<p>Задаёт выходной лоток по умолчанию</p> <p>Примечание. Значение по умолчанию, заданное изготовителем — "Стандартный выходной лоток".</p>

Пункт меню	Описание
Режим вых. лотков Почтовый ящик Связать Связать допол. Назначить тип	Задание параметров конфигурации для выходных лотков. Примечания. <ul style="list-style-type: none"> • Значение по умолчанию, заданное изготовителем — "Почтовый ящик". • Лотки, для которых указаны одинаковые имена, автоматически связываются, если не выбран параметр "Связать дополнительное устройство". • При использовании значения "Почтовый ящик" каждый лоток считается отдельным почтовым ящиком. • При выборе значения "Связь" связываются все доступные лотки. • Параметр "Связать дополнительное устройство" связывает вместе все имеющиеся выходные лотки кроме стандартного выходного лотка и отображается, когда установлены хотя бы два дополнительных лотка. • Параметр "Назначение типа" назначает каждый тип бумаги для выходного лотка или набора связанных лотков.
Назн тип/вых лоток Вых.для об. бумаги Вых.для карточек Вых.для пр. пленок Лоток для бумаги из вторсырья Вых.для этикеток Вых. бум. для док. Вых. для конвертов Лоток для грубых конвертов Вых. для фрм блнк Вых.для печ. блнк Вых.для цв. бумаги Лоток для тонкой бумаги Лоток для плотной бумаги Лоток для шерох./хлоп. бум. Лоток для настраиваемой бумаги <x>	Служит для выбора выходного лотка для каждого из поддерживаемых типов бумаги. Для всех типов предусмотрены следующие значения: Отключено Стандартный выходной лоток Вых. лоток <x> Примечание. Значение по умолчанию, заданное изготовителем — "Стандартный выходной лоток".

Меню "Отчеты"

Примечание. При выборе элемента в меню "Отчеты" распечатывается указанный отчет.

Пункт меню	Описание
Страница "Параметры меню"	Печать отчета, содержащего информацию о загруженной в лотки бумаге, установленных модулях памяти, общем количестве страниц, предупреждающих сигналах, времени ожидания, языке панели управления, адресах TCP/IP, состоянии расходных материалов и состоянии сетевого соединения, а также другие сведения.
Статистика устройства	Печать отчета, содержащего статистические данные по принтеру, в частности, сведения о расходных материалах и распечатанных страницах.

Пункт меню	Описание
Страница сетевых параметров	Печать отчета, содержащего сведения о сетевом принтере, например, сведения об адресах TCP/IP. Примечание. Этот пункт меню отображается только для сетевых принтеров и для принтеров, подключенных к серверам печати.
Страница настройки сети <x>	Печать отчета, содержащего сведения о сетевом принтере, например, сведения об адресах TCP/IP. Примечания. <ul style="list-style-type: none"> • Это меню доступно, когда установлено несколько дополнительных сетевых устройств. • Этот пункт меню отображается только для сетевых принтеров и для принтеров, подключенных к серверам печати.
Страница параметров беспроводной печати	Печать отчета, содержащего сведения о параметрах беспроводной связи принтера, например данные об адресе TCP/IP Примечания. <ul style="list-style-type: none"> • Это меню доступно, когда установлена плата беспроводной связи и включен пакет Lexmark Document Solutions Suite. • Этот пункт меню отображается только для сетевых принтеров и для принтеров, подключенных к серверам печати.
Список кодов быстрого доступа	Печать отчета, содержащего сведения и настроенных кодах быстрого доступа.
Журнал заданий факсимильной связи	Печать отчета, содержащего сведения о последних 200 заданиях факсимильной связи.
Журнал вызовов факсимильной связи	Печать отчета, содержащего сведения о последних 100 вызовах (попытках вызова, принятых и заблокированных вызовах).
Клавиши быстрого выбора для копирования	Печать отчета, содержащего сведения о клавишах быстрого выбора для копирования
Коды быстрого доступа для электронной почты	Печать отчета, содержащего сведения о кодах быстрого доступа для электронной почты.
Коды быстрого доступа для факсов	Печать отчета, содержащего сведения о кодах быстрого доступа для факсов.
Коды быстрого доступа для FTP	Печать отчета, содержащего сведения о кодах быстрого доступа для FTP.
Список профилей	Печать списка профилей, сохраненных в принтере.
Страница настройки NetWare	Печать отчета, содержащего информацию о параметрах сети, относящуюся к NetWare. Примечание. Этот пункт меню отображается только для принтеров с установленным встроенным сервером печати.
Печать шрифтов	Печать отчета обо всех шрифтах, доступных для того языка управления принтером, который в данный момент задан для принтера.

Пункт меню	Описание
Печать каталога	<p>Печать списка всех ресурсов, хранящихся на дополнительном модуле флэш-памяти или на жестком диске принтера.</p> <p>Примечания.</p> <ul style="list-style-type: none"> • Для параметра "Размер буфера зад-й" необходимо задать значение "100%". • Дополнительный модуль флэш-памяти или жесткий диск принтера должны быть правильно установлены и исправны.
Отчет о ресурсах	<p>Печать отчета, содержащего сведения об устройстве, включая серийный номер и название модели принтера. Отчет содержит текст и штрих-коды UPC, которые можно отсканировать в базу данных устройств.</p>

Меню "Сеть/Порты"

меню "Активная сет. плата"

Пункт меню	Описание
<p>Активная сет. плата</p> <p>Отображается надпись "Авто" <список доступных сетевых плат></p>	<p>Примечания.</p> <ul style="list-style-type: none"> • Заводской настройкой по умолчанию является значение "Авто". • Этот элемент меню отображается только в том случае, если установлена дополнительная сетевая плата.

Меню стандартной сети или сети <х>

Примечание. В этом меню отображаются только активные порты; неактивные порты не указываются.

Пункт меню	Описание
<p>PCL SmartSwitch</p> <p>Вкл. Выкл</p>	<p>Если этот режим включен, независимо от языка управления принтером по умолчанию принтер автоматически переключается в режим эмуляции PCL при приеме задания на печать, требующего такого переключения.</p> <p>Примечания.</p> <ul style="list-style-type: none"> • Заводской настройкой по умолчанию является значение "Вкл". • При выборе значения "Выкл." на принтере не выполняется анализ поступающих данных. • Если для данного параметра задано значение "Выкл.", а для параметра "PS SmartSwitch" - значение "Вкл.", принтер работает в режиме эмуляции PostScript. Если для параметра "PS SmartSwitch" также задано значение "Выкл.", применяется язык управления принтером по умолчанию, заданный в меню "Настройка".

Пункт меню	Описание
PS SmartSwitch Вкл. Выкл	<p>Если этот режим включен, независимо от языка управления принтером по умолчанию принтер автоматически переключается в режим эмуляции PS при приеме задания на печать, требующего такого переключения.</p> <p>Примечания.</p> <ul style="list-style-type: none"> • Заводской настройкой по умолчанию является значение "Вкл". • При выборе значения "Выкл." на принтере не выполняется анализ поступающих данных. • Если для данного параметра задано значение "Выкл.", а для параметра "PCL SmartSwitch" - значение "Вкл.", принтер работает в режиме эмуляции PCL. Если для параметра "PCL SmartSwitch" также задано значение "Выкл.", применяется язык управления принтером по умолчанию, заданный в меню "Настройка".
Режим NPA Отображается надпись "Авто" Выкл	<p>Указывает, выполняется ли на принтере специальная обработка данных, необходимая для двунаправленного обмена данными, в соответствии с соглашениями, определяемыми протоколом NPA.</p> <p>Примечания.</p> <ul style="list-style-type: none"> • Заводской настройкой по умолчанию является значение "Авто". • В случае изменения этого параметра на панели управления принтера и выхода из меню принтер перезапускается. Значение параметра данного пункта меню обновляется.
Сетевой буфер Отображается надпись "Авто" от 3 КБ до <максимально допустимого размера>	<p>Определяет размер входного буфера сетевого порта.</p> <p>Примечания.</p> <ul style="list-style-type: none"> • Заводской настройкой по умолчанию является значение "Авто". • Значение можно изменять с шагом 1 КБ. • Максимально допустимый размер зависит от объема памяти принтера, размера буферов других каналов связи и значения параметра "Сохранение ресурсов" ("Вкл." или "Выкл."). • Для расширения допустимого диапазона значений размера сетевого буфера отключите буферы параллельного интерфейса, последовательного интерфейса и интерфейса USB или уменьшите их размеры. • В случае изменения этого параметра на панели управления принтера и выхода из меню принтер перезапускается. Значение параметра данного пункта меню обновляется.
Буферизация заданий Выкл Вкл. Отображается надпись "Авто"	<p>Временное сохранение заданий на жестком диске принтера перед печатью. Это меню отображается, только если установлен форматированный диск</p> <p>Примечания.</p> <ul style="list-style-type: none"> • Заводской настройкой по умолчанию является значение "Выкл". • При выборе значения "Вкл." задания временно сохраняются на жестком диске принтера. Этот пункт меню отображается только в том случае, если отформатированный диск установлен и исправен. • При выборе значения "Авто" задания на печать временно сохраняются на жестком диске только в том случае, если принтер занят обработкой данных, поступивших через другой входной порт. • В случае изменения этого параметра на панели управления принтера и выхода из меню принтер перезапускается. Значение параметра данного пункта меню обновляется.

Пункт меню	Описание
Двоичный PS-Mac Отображается надпись "Авто" Вкл. Выкл.	Настройка принтера для обработки заданий на печать PostScript с двоичными данными, поступающих с компьютера Macintosh. Примечания. <ul style="list-style-type: none"> • Заводской настройкой по умолчанию является значение "Авто". • При выборе значения "Выкл." выполняется фильтрация заданий на печать с применением стандартного протокола. • При выборе значения "Вкл." выполняется обработка заданий на печать PostScript с несформированными двоичными данными.
Станд. настройка сети Сетевая плата TCP/IP IPv6 AppleTalk NetWare LexLink Настройка сети <x> Отчеты или сетевые отчеты Сетевая плата TCP/IP IPv6 Беспроводная связь AppleTalk NetWare LexLink	Устанавливает параметры настройки принтера для заданий, отправленных через сетевой порт Примечание. Меню "Беспроводная" открывается, только если принтер подключен к беспроводной сети.

меню "Стандартный USB"

Пункт меню	Описание
PCL SmartSwitch Вкл. Выкл.	Если этот режим включен, независимо от языка управления принтером по умолчанию принтер автоматически переключается в режим эмуляции PCL при приеме через порт USB задания на печать, требующего такого переключения. Примечания. <ul style="list-style-type: none"> • Заводской настройкой по умолчанию является значение "Вкл". • При выборе значения "Выкл." на принтере не выполняется анализ поступающих данных. • При выборе значения "Выкл." принтер использует эмуляцию PostScript, если для параметра "PS SmartSwitch" установлено значение "Вкл.". Если для параметра "PS SmartSwitch" также задано значение "Выкл.", применяется язык управления принтером по умолчанию, заданный в меню "Настройка".

Пункт меню	Описание
PS SmartSwitch Вкл. Выкл	Если этот режим включен, независимо от языка управления принтером по умолчанию принтер автоматически переключается в режим эмуляции PS при приеме через порт USB задания на печать, требующего такого переключения. Примечания. <ul style="list-style-type: none"> • Заводской настройкой по умолчанию является значение "Вкл". • При выборе значения "Выкл." на принтере не выполняется анализ поступающих данных. • При выборе значения "Выкл." принтер использует эмуляцию PCL, если для параметра "PCL SmartSwitch" установлено значение "Вкл.". Если для параметра "PCL SmartSwitch" также задано значение "Выкл.", применяется язык управления принтером по умолчанию, заданный в меню "Настройка".
Режим NPA Отображается надпись "Авто" Выкл	Указывает, выполняется ли на принтере специальная обработка данных, необходимая для двунаправленного обмена данными, в соответствии с соглашениями, определяемыми протоколом NPA. Примечания. <ul style="list-style-type: none"> • Заводской настройкой по умолчанию является значение "Авто". • В случае изменения этого параметра на панели управления принтера и выхода из меню принтер перезапускается. Значение параметра данного пункта меню обновляется.
Буфер USB Отображается надпись "Авто" Отключено от 3 КБ до <максимально допустимого размера>	Определение размера входного буфера порта USB. Примечания. <ul style="list-style-type: none"> • Заводской настройкой по умолчанию является значение "Авто". • При выборе значения "Отключено" буферизация заданий не применяется. Все задания, ранее помещенные в буфер на диске, распечатываются до возобновления обычной обработки заданий. • Размер буфера USB можно изменять с шагом 1 КБ. • Максимально допустимый размер зависит от объема памяти принтера, размера буферов других каналов связи и значения параметра "Сохранение ресурсов" ("Вкл." или "Выкл."). • Для расширения допустимого диапазона значений размера буфера USB отключите буферы параллельного, последовательного и сетевого интерфейса или уменьшите их размеры. • В случае изменения этого параметра на панели управления принтера и выхода из меню принтер перезапускается. Значение параметра данного пункта меню обновляется.
Буферизация заданий Выкл Вкл. Отображается надпись "Авто"	Временное сохранение заданий на жестком диске принтера перед печатью. Примечания. <ul style="list-style-type: none"> • Заводской настройкой по умолчанию является значение "Выкл". • При выборе значения "Вкл." задания временно сохраняются на жестком диске принтера. • При выборе значения "Авто" задания на печать временно сохраняются на жестком диске только в том случае, если принтер занят обработкой данных, поступивших через другой входной порт. • В случае изменения этого параметра на панели управления принтера и выхода из меню принтер перезапускается. Значение параметра данного пункта меню обновляется.

Пункт меню	Описание
Двоичный PS-Mac Отображается надпись "Авто" Выкл Вкл.	Настройка принтера для обработки заданий на печать PostScript с двоичными данными, поступающих с компьютера Macintosh. Примечания. <ul style="list-style-type: none"> • Заводской настройкой по умолчанию является значение "Авто". • При выборе значения "Выкл." выполняется фильтрация заданий на печать с применением стандартного протокола. • При выборе значения "Вкл." выполняется обработка заданий на печать PostScript с несформированными двоичными данными.
USB с ENA Адрес вн. сет. ад. Маска подсети вн. ад. Шлюз внеш. сет. ад.	Задание сетевого адреса, маски сети или данных шлюза для внешнего сервера печати, который подключен к принтеру с использованием кабеля USB. Примечание. Этот пункт меню доступен только в том случае, если принтер соединен к внешнему серверу печати через порт USB.

Меню "Сетевые отчеты"

Это меню доступно из меню "Сеть/порты":

Сеть/Порты >Стандартная сеть или Сеть <x> >Станд настройка сети или Настройка сети <x> >Отчеты или Сетевые отчеты

Пункт меню	Описание
Печать страницы настройки Печать страницы настройки NetWare	Печать отчета, содержащего сведения о текущей настройке сети Примечания. <ul style="list-style-type: none"> • Страница настройки содержит сведения о параметрах сетевого принтера, таких как адрес TCP/IP. • Элемент меню "Страница настройки NetWare" отображается только на моделях, которые поддерживают NetWare, и отображает сведения о параметрах NetWare.

Меню "Сетевая плата"

Это меню доступно из меню "Сеть/порты":

Сеть/Порты >Стандартная сеть или Сеть <x> >Станд настройка сети или Настройка сети <x> >Сетевая плата

Пункт меню	Описание
Просмотреть состояние карты Подключена Отключено	Позволяет просмотреть состояние соединения сетевой карты
Просмотреть скорость карты	Позволяет просмотреть скорость используемой сетевой карты.
Сетевой адрес UAA-адрес LAA	Позволяет просмотреть сетевые адреса

Пункт меню	Описание
Время ожидания для заданий 0-225 сек.	<p>Определяет продолжительность времени (в секундах), выделенного для сетевого задания на печать, до его отмены.</p> <p>Примечания.</p> <ul style="list-style-type: none"> • Значение по умолчанию, заданное изготовителем, — 90 секунд. • Значение параметра 0 отменяет действие этой настройки. • Если выбрано значение 1-9, то значение сохраняется как 10.
Страница для транспарантов Выкл Вкл.	<p>Позволяет распечатать страницу транспаранта на принтере</p> <p>Примечание. Заводской настройкой по умолчанию является значение "Выкл".</p>

меню "TCP/IP"

Следующие пункты меню служат для просмотра и задания параметров TCP/IP.

Примечание. Это меню доступно только для сетевых моделей и для принтеров, подсоединенных к серверам печати.

Это меню доступно из меню "Сеть/порты":

Сеть/Порты >Стандартная сеть или **Сеть <x> >Станд настройка сети** или **Настройка сети <x> >TCP/IP**

Пункт меню	Описание
Включить Вкл. Выкл	<p>Включение протокола TCP/IP</p> <p>Примечание. Заводской настройкой по умолчанию является значение "Вкл".</p>
Отображение имени узла	<p>Позволяет просмотреть текущее имя узла TCP/IP</p> <p>Примечание. Это имя можно изменять только с встроенного веб-сервера.</p>
IP-адрес	<p>Позволяет просматривать или изменять текущие настройки адреса TCP/IP</p> <p>Примечание. При настройке IP-адреса вручную для параметров "Включить DHCP" и "Авто IP-адрес" задается значение "Выкл". При этом также устанавливается для параметров "Включить BOOTP" и "Включить RARP" значение "Выкл" на системах, поддерживающих BOOTP и RARP.</p>
Маска подсети	<p>Позволяет просматривать или изменять текущие настройки маски сети TCP/IP</p>
Шлюз	<p>Позволяет просматривать или изменять текущие настройки шлюза TCP/IP</p>
Включить DHCP Вкл. Выкл	<p>Задание адреса DHCP и настройки назначения параметров</p> <p>Примечание. Заводской настройкой по умолчанию является значение "Вкл".</p>
Включить RARP Вкл. Выкл	<p>Задание параметра назначения адресов RARP</p> <p>Примечание. Заводской настройкой по умолчанию является значение "Вкл".</p>
Включить BOOTP Вкл. Выкл	<p>Задание параметра назначения адресов BOOTP</p> <p>Примечание. Заводской настройкой по умолчанию является значение "Вкл".</p>

Пункт меню	Описание
Включить AutoIP Да Нет	Задание параметра "Сеть нулевой конфигурации" Примечание. Значение по умолчанию, заданное изготовителем, — "Да".
Включить FTP/TFTP Да Нет	Включение встроенного сервера FTP, который позволяет отправлять файлы на принтер с использованием протокола FTP. Примечание. Значение по умолчанию, заданное изготовителем, — "Да".
Включить сервер HTTP Да Нет	Включение встроенного веб-сервера. Когда этот параметр включен, для удаленного управления и контроля принтера можно использовать обозреватель. Примечание. Значение по умолчанию, заданное изготовителем, — "Да".
Адрес сервера DNS	Позволяет просматривать или изменять текущие настройки адреса сервера DNS
Включить DDNS/MDNS	Позволяет просматривать или изменять текущий адрес сервера DDNS/MDNS
Адрес сервера WINS	Позволяет просматривать или изменять текущие настройки адреса сервера WINS

меню "IPv6"

Следующие пункты меню служат для просмотра и задания сведений о шестой версии протокола Интернет (IPv6).

Примечание. Это меню доступно только для сетевых моделей и для принтеров, подсоединенных к серверам печати.

Это меню доступно из меню "Сеть/порты":

Сеть/Порты >Стандартная сеть или **Сеть <x> >Станд настройка сети** или **Настройка сети <x> >IPv6**

Пункт меню	Описание
Включить IPv6 Вкл. Выкл	Служит для включения протокола IPv6 на принтере. Примечание. Заводской настройкой по умолчанию является значение "Вкл".
Автоконфигурация Вкл. Выкл	Показывает, принимает ли сетевой адаптер данные автоматической настройки адреса IPv6, предоставляемые маршрутизатором Примечание. Заводской настройкой по умолчанию является значение "Вкл".
Отображение имени узла Вывести адрес Просмотр адреса маршрутизатора	Позволяет просмотреть текущую настройку Примечание. Эти параметры можно изменять только с встроенного веб-сервера.
Включить DHCPv6 Вкл. Выкл	Служит для включения протокола DHCPv6 на принтере. Примечание. Заводской настройкой по умолчанию является значение "Вкл".

меню "Беспроводная"

Следующие пункты меню служат для просмотра и настройки параметров встроенного сервера беспроводной печати.

Примечание. Это меню доступно только для моделей, подключенных к беспроводной сети.

Это меню доступно из меню "Сеть/порты":

Сеть/Порты >Сеть <x> >Настройка сети <x> >Беспроводная

Пункт меню	Описание
Режим сети Инфраструктура Одноранговый	Задание режима сети Примечания. <ul style="list-style-type: none"> • В режиме инфраструктуры принтер может получать доступ в сеть с использованием точки доступа. • Одноранговая - заводская настройка по умолчанию. В одноранговом режиме принтер настраивается для обмена данными с компьютером напрямую с использованием беспроводной связи.
Совместимость 802.11n 802.11b/g 802.11b/g/n	Задание стандарта для беспроводной сети
Выбрать сеть <список доступных сетей>	Обеспечивает выбор доступной сети для использования принтером.
Просмотреть качество сигнала	Позволяет просмотреть качество беспроводного соединения
Просмотреть режим безопасности	Позволяет просмотреть способ шифрования беспроводного соединения. Параметр "Отключен" показывает, что шифрование не выполняется в беспроводной сети.

меню AppleTalk

Это меню доступно из меню "Сеть/порты":

Сеть/Порты >Стандартная сеть или Сеть <x> >Станд настройка сети или Настройка сети <x> >AppleTalk

Пункт меню	Описание
Включить Да Нет	Включение поддержки AppleTalk Примечание. Значение по умолчанию, заданное изготовителем, — "Да".
Просмотр имени	Отображение назначенного имени AppleTalk. Примечание. Имя можно изменять только с встроенного веб-сервера.
Вывести адрес	Отображение назначенного адреса AppleTalk. Примечание. Адрес можно изменять только с встроенного веб-сервера.

Пункт меню	Описание
Задание зоны <список зон, доступных в сети>	Обеспечивает доступ к списку зон AppleTalk, доступных в сети. Примечание. По умолчанию применяется значение, являющееся зоной по умолчанию для сети. Если зона по умолчанию не назначена, по умолчанию применяется значение, отмеченное знаком *.

меню NetWare

Это меню доступно из меню "Сеть/порты":

Сеть/Порты >Стандартная сеть или Сеть <x> >Станд настройка сети или Настройка сети <x> >NetWare

Пункт меню	Описание
Включить Да Нет	Включение поддержки NetWare Примечание. Значение по умолчанию, заданное изготовителем, — "Нет".
Просмотр рег. имени	Позволяет просмотреть назначенное регистрационное имя NetWare Примечание. Это имя можно изменять только с встроенного веб-сервера.
Режим печати	Позволяет просмотреть назначенный режим печати NetWare Примечание. Это имя можно изменять только с встроенного веб-сервера.
Сетевой номер	Позволяет просмотреть назначенный номер сети NetWare Примечание. Это имя можно изменять только с встроенного веб-сервера.
Выбрать кадры SAP Ethernet 802.2 Ethernet 802.3 Ethernet Type II Ethernet SNAP	Включение параметра типа кадров Ethernet Примечание. Вкл - заводская настройка по умолчанию для всех элементов меню.
Пакетный режим Да Нет	Обеспечивает снижение сетевого трафика за счет обмена с сервером NetWare в режиме групп пакетов и передачи подтверждения доставки для групп пакетов Примечание. Значение по умолчанию, заданное изготовителем, — "Да".
Режим NSQ/GSQ Да Нет	Задание параметра "Режим NSQ/GSQ" Примечание. Значение по умолчанию, заданное изготовителем, — "Да".

меню "LexLink"

Это меню доступно из меню "Сеть/порты":

Сеть/Порты >Стандартная сеть или Сеть <x> >Станд настройка сети или Настройка сети <x> >Меню LexLink

Пункт меню	Описание
Включить Вкл. Выкл	Включение поддержки LexLink Примечание. Заводской настройкой по умолчанию является значение "Выкл".

Пункт меню	Описание
Вывести псевдоним	Позволяет просмотреть назначенный псевдоним LexLink Примечание. Псевдоним LexLink можно изменять только с встроенного веб-сервера.

Меню "Настройка SMTP"

Используйте следующее меню для настройки сервера SMTP.

Пункт меню	Описание
Первичный шлюз SMTP Порт первичного шлюза SMTP Вторичный шлюз SMTP Порт вторичного шлюза SMTP	Отображает информацию о порте сервера SMTP. Примечание. Значение порта шлюза SMTP по умолчанию - 25.
Время ожидания для SMTP 5–30	Определяет промежуток времени (в секундах) до прекращения сервером попыток передачи электронной почты. Примечание. Значение по умолчанию, заданное изготовителем, - 30 секунд.
Обратный адрес Использовать SSL Отключено Согласование Требуется	Задает данные для сервера. Обязательный элемент. Примечания. <ul style="list-style-type: none"> • Длина сообщения не должна превышать 512 символов. • Отключено - заводская настройка по умолчанию для параметра "Использовать SSL".
Аутентификация на сервере SMTP Аутентификация не требуется Вход / обычная CRAM-MD5 Digest-MD5 NTLM Kerberos 5	Определяет тип аутентификации пользователя в соответствии с полномочиями для сканирования в сообщении электронной почты. Примечание. Значение по умолчанию, заданное изготовителем, — "Аутентификация не требуется".

Пункт меню	Описание
Эл. сообщение от устройства Нет Использовать учетные данные SMTP	<p>Задает данные для сервера</p> <p>Примечания.</p> <ul style="list-style-type: none"> • В окне сообщения установлено ограничение - 512 знаков. • Нет - заводская настройка по умолчанию для параметров "Эл. сообщение от устройства" и "Эл. сообщение от пользователя".
Эл. сообщение от пользователя Нет Использовать учетные данные SMTP Использовать имя пользователя и пароль сеанса Использовать эл. адрес и пароль сеанса Запрос пользователя	
Имя пользователя устройства	
Пароль устройства	
Область Kerberos 5	
Домен NTLM	

Меню "Безопасность"

Меню "Прочее"

Пункт меню	Описание
Попытки входа Ошибки входа Интервал ошибки Время блокировки Время ожидания входа с помощью панели Время ожидания удаленного входа	<p>Ограничение количество неудачных попыток входа на панель принтера и временных интервалов между ними, после которых <i>все</i> пользователи будут заблокированы.</p> <p>Примечания.</p> <ul style="list-style-type: none"> • Параметр "Ошибки входа" задает количество неудачных попыток входа, после которых пользователи будут заблокированы. Значения находятся в диапазоне 1-50. Заводская настройка по умолчанию - 3 попытки. • Параметр "Интервал ошибки" задает временной интервал, через который могут происходить неудачные попытки входа, после которых пользователи будут заблокированы. Значения находятся в диапазоне 1-60 минут. Заводская настройка по умолчанию - 5 минут. • Параметр "Время блокировки" задает продолжительность блокировки пользователей после достижения предельного значения неудачных попыток входа. Значения находятся в диапазоне 0-60 минут. Заводская настройка по умолчанию - 5 минут. 0 показывает, что в принтере не настроено время блокировки. • Параметр "Время ожидания входа с помощью панели" показывает, сколько времени принтер находится в режиме бездействия с отображаемым начальным экраном, прежде чем автоматически будет завершен сеанс пользователя. Значения находятся в диапазоне 1-900 секунд. Заводская настройка по умолчанию - 300 секунд.

Пункт меню	Описание
Удаленный вход Ошибки входа Интервал ошибки Время блокировки Время ожидания входа	<p>Ограничение количество неудачных попыток входа с компьютера, после которых все удаленные пользователи будут заблокированы</p> <p>Примечания.</p> <ul style="list-style-type: none"> • Параметр “Ошибки входа” задает количество неудачных попыток входа, после которых пользователи будут заблокированы. Значения находятся в диапазоне 1-50. Заводская настройка по умолчанию - 3 попытки. • Параметр “Интервал ошибки” задает временной интервал, через который могут происходить неудачные попытки входа, после которых пользователи будут заблокированы. Значения находятся в диапазоне 1-60 минут. Заводская настройка по умолчанию - 5 минут. • Параметр “Время блокировки” задает продолжительность блокировки пользователя после достижения предельного значения неудачных попыток входа. Значения находятся в диапазоне 0-60 минут. Заводская настройка по умолчанию - 5 минут. 0 показывает, что в принтере не настроено время блокировки. • Параметр “Время ожидания входа” показывает, сколько времени удаленный интерфейс находится в режиме бездействия, прежде чем автоматически будет завершен сеанс пользователя. Значения находятся в диапазоне 1-900 секунд. Заводская настройка по умолчанию - 300 секунд.

Меню "Конфиденциальная печать"

Пункт меню	Описание
Макс неверных PIN Выкл 2-10	<p>Ограничение количества попыток ввода неверного PIN-кода.</p> <p>Примечания.</p> <ul style="list-style-type: none"> • По умолчанию применяется значение "Выкл." • Этот пункт меню отображается только при наличии установленного в принтер жесткого диска. • По достижении предельного значения выполняется удаление заданий для данного сочетания имени пользователя и PIN-кода.
Срок действия задания Выкл 1 час 4 часа 24 часа 1 неделя	<p>Ограничение времени нахождения конфиденциального задания в принтере до удаления.</p> <p>Примечания.</p> <ul style="list-style-type: none"> • По умолчанию применяется значение "Выкл." • Если параметр "Истечение срока задания" был изменен, когда в оперативной памяти или на жестком диске принтера находились конфиденциальные задания, то срок хранения этих заданий не изменяется на новое значение по умолчанию. • Если принтер отключен, все конфиденциальные задания, хранящиеся в оперативной памяти принтера, удаляются.

Меню "Очистка диска"

Пункт меню	Описание
Режим очистки	Установка для режима очистки значения "Авто", "Вручную" или "Выкл"

Пункт меню	Описание
Автоматический метод Однопроходная Многопроходная	<p>При очистке диска с жесткого диска принтера удаляются <i>только</i> данные задания на печать, которые в настоящее время <i>не</i> используются файловой системой. Все постоянные данные на жестком диске принтера, такие как загруженные шрифты, макросы и отложенные задания, сохраняются.</p> <p>Примечания.</p> <ul style="list-style-type: none"> • Этот элемент меню отображается только в том случае, если установлен исправный форматированный жесткий диск принтера. • По умолчанию используется однопроходная очистка. • Для удаления секретной информации следует использовать <i>только</i> метод многопроходной очистки.
Ручной метод Однопроходная Многопроходная	<p>При очистке диска с жесткого диска принтера удаляются <i>только</i> данные задания на печать, которые в настоящее время <i>не</i> используются файловой системой. Все постоянные данные на жестком диске принтера, такие как загруженные шрифты, макросы и отложенные задания, сохраняются.</p> <p>После ручной и запланированной очистки файловая система может повторно использовать помеченное пространство на диске без предварительной его очистки.</p> <p>Примечания.</p> <ul style="list-style-type: none"> • Этот элемент меню отображается только в том случае, если установлен исправный форматированный жесткий диск принтера. • По умолчанию используется однопроходная очистка. • Для удаления секретной информации следует использовать <i>только</i> метод многопроходной очистки.
Метод запланированной очистки Однопроходная Многопроходная	<p>При очистке диска с жесткого диска принтера удаляются <i>только</i> данные задания на печать, которые в настоящее время <i>не</i> используются файловой системой. Все постоянные данные на жестком диске принтера, такие как загруженные шрифты, макросы и отложенные задания, сохраняются.</p> <p>После ручной и запланированной очистки файловая система может повторно использовать помеченное пространство на диске без предварительной его очистки.</p> <p>Примечания.</p> <ul style="list-style-type: none"> • Этот элемент меню отображается только в том случае, если установлен исправный форматированный жесткий диск принтера. • По умолчанию используется однопроходная очистка. • Для удаления секретной информации следует использовать <i>только</i> метод многопроходной очистки. • Запланированная очистка запускается без отображения предупреждения или сообщения о подтверждении для пользователя.

Меню "Журнал проверки безопасности"

Пункт меню	Описание
Экспорт журнала	Позволяет уполномоченному пользователю экспортировать журнал безопасности Примечания. <ul style="list-style-type: none"> • Чтобы экспортировать журнал с панели управления принтера, необходимо подключить к принтеру флэш-диск. • Журнал со встроенного веб-сервера можно загрузить на компьютер.
Удалить журнал Да Нет	Показывает, выполняется ли удаление журналов проверки Примечание. Удалить сейчас - заводская настройка по умолчанию.
Настроить журнал Включить проверку Включить удаленный Syslog Удаленный сервер Syslog Порт удаленного Syslog Удаленный метод Syslog Группа удаленного Syslog	Показывает, создаются ли журналы проверки и каким образом

Меню "Установка даты и времени"

Пункт меню	Описание
Текущие дата и время	Позволяет просмотреть текущие настройки даты и времени для принтера
Установка даты и времени вручную <введите дату/время>	Примечание. Дата и время устанавливаются в формате ГГГГ-ММ-ДД ЧЧ:ММ.
Часовой пояс <список часовых поясов>	Примечание. GMT - заводская настройка по умолчанию.
Автопереход на летнее время Вкл. Выкл	Примечание. Вкл - заводская настройка по умолчанию. При этом используется переход на летнее время, соответствующий выбранному часовому поясу.
Настройка часового пояса пользователя	Настройте часовой пояс.
Включить NTP Вкл. Выкл	Включение сетевого протокола времени, который синхронизирует часы на устройствах в сети Примечание. Заводской настройкой по умолчанию является значение "Вкл".

Меню "Настройка"

Меню "Общие параметры"

Пункт меню	Описание
Язык дисплея Русский Francais Немецкий Итальянский Espanol Датский Norsk Нидерландский Шведский Португальский Suomi Русский Польский Magyar Turkce Cesky Упрощенный китайский Традиционный китайский Корейский Японский	Определяет язык отображаемого на дисплее текста. Примечание. Для некоторых принтеров доступны не все языки.
Экономичный режим Выкл Энергосбережение Энергосб/экон бум Бумага	Позволяет снизить потребление энергии, бумаги и специальных материалов Примечания. <ul style="list-style-type: none"> • Заводской настройкой по умолчанию является значение "Выкл". При выборе значения "Выкл" восстанавливаются заводские настройки принтера по умолчанию. • Параметр "Энергия" позволяет снизить энергопотребление принтером. При этом может уменьшаться производительность, однако на качество печати это не влияет. • Параметр "Бумага" позволяет уменьшить количество бумаги или специального материала, необходимого для задания на печать. При этом может уменьшаться производительность, однако на качество печати это не влияет. • Позволяет снизить потребление энергии, бумаги и специальных материалов.
Запустить первоначальную настройку Да Нет	Запуск мастера настройки принтера Примечания. <ul style="list-style-type: none"> • Заводское значение по умолчанию - "Да". • После завершения выполнения мастера путем нажатия кнопки "Готово" в окне выбора страны значением по умолчанию становится "Нет".

Пункт меню	Описание
Форматы бумаги США Метрическая система	Примечания. <ul style="list-style-type: none"> Исходная настройка зависит от выбора стран при первоначальной настройке. При изменении этого параметра также меняется значение параметра "Единицы измерения" в меню "Универсальная настройка", а также настройки по умолчанию для каждого устройства подачи в меню "Формат бумаги/Тип бумаги".
Индикаторы выходных лотков Режим обычный/ожидания <ul style="list-style-type: none"> Яркий Тусклый Выкл режим энергосбережения <ul style="list-style-type: none"> Яркий Тусклый Выкл 	Задаёт количество света из дополнительного выходного лотка Примечания. <ul style="list-style-type: none"> В обычном режиме/режиме ожидания заводской настройкой по умолчанию является "Яркий". В режиме энергосбережения заводской настройкой по умолчанию является "Тусклый".
Предупредительные сигналы Аварийный сигнал Сигнал картриджа Сигнал шивателя Сигнал перфоратора	Определяет предупреждающий звуковой сигнал, который подается при возникновении неполадок принтера, требующих вмешательства оператора. Для всех типов сигналов предусмотрены следующие значения: Выкл Однократный Непрерывный Примечания. <ul style="list-style-type: none"> Значение по умолчанию, заданное изготовителем, — "Однократный". При выборе значения "Однократный" подаются три коротких звуковых сигнала. Выкл - заводская настройка по умолчанию для параметров "Сигнал картриджа" и "Сигнал блока прошивки". При выборе значения "Выкл." предупреждающие звуковые сигналы не подаются. При выборе значения "Непрерывный" три коротких звуковых сигнала повторяются каждые 10 секунд. Сигнал блока прошивки доступен только в том случае, если установлен брошюровщик. Сигнал перфоратора доступен только в том случае, если установлен брошюровщик с перфоратором.
Время ожидания Режим ожидания	Задание продолжительности режима ожидания принтера

Пункт меню	Описание
Время ожидания режим энергосбережения 1-240 мин.	Задание продолжительности ожидания принтера после печати задания до его перехода в режим пониженного энергопотребления Примечания. <ul style="list-style-type: none"> • 30 минут - заводская настройка по умолчанию. • При низких значениях достигается более существенная экономия электроэнергии, но может потребоваться более длительное время прогрева. • Если принтер подключен к той же электрической цепи, что и осветительные приборы, а также в том случае, если наблюдается мерцание освещения, рекомендуется выбрать наименьшее значение. • При постоянной эксплуатации принтера следует выбрать более высокое значение. В большинстве случаев это обеспечивает готовность принтера с минимальным временем прогрева.
Время ожидания Время ожид. экрана 15-300 сек.	Задание продолжительности ожидания принтера в секундах, прежде чем на его дисплее отобразится состояние Готов Примечание. Заводское значение по умолчанию - 30 секунд.
Время ожидания Время ожид. печати Отключено 1-255 сек.	Определяет продолжительность времени (в секундах), по истечении которого отменяется выполнение на принтере оставшейся части задания на печать в случае отсутствия сообщения об окончании задания. Примечания. <ul style="list-style-type: none"> • Заводское значение по умолчанию - 90 секунд. • По истечении указанного периода времени распечатываются все частично распечатанные страницы, еще находящиеся в памяти принтера, после чего выполняется проверка наличия новых заданий на печать. • Параметр "Время ожидания печати" доступен только при использовании эмуляции PCL. При печати заданий с эмуляцией PostScript значение этого параметра игнорируется.
Время ожидания Время ожидания Отключено 15-65535 сек.	Определяет продолжительность времени (в секундах), по истечении которого отменяется выполнение на принтере задания на печать в случае отсутствия дополнительных данных. Примечания. <ul style="list-style-type: none"> • Заводское значение по умолчанию - 40 секунд. • Параметр "Время ожидания" доступен только в режиме эмуляции PostScript. При печати заданий с эмуляцией PCL или PPDS значение этого параметра игнорируется.
Время ожидания Время удержания задания 5-255 сек.	Задаёт продолжительность времени, в течение которого принтер ожидает вмешательства пользователя, прежде чем задания, требующие ресурсов, которые являются недоступными, откладываются и продолжается печать других заданий, находящихся в очереди печати. Примечания. <ul style="list-style-type: none"> • Заводское значение по умолчанию - 30 секунд. • Этот элемент меню отображается только в том случае, если установлен жесткий диск принтера.

Пункт меню	Описание
Перезапуск печати Автопродолжение: Отключено 5-255 сек.	Позволяет принтеру автоматически продолжить печать в случае перехода принтера в автономный режим, если причина перехода не была устранена за определенный период времени Примечание. Заводское значение по умолчанию - "Отключено".
Перезапуск печати После замятия Отображается надпись "Авто" Вкл. Выкл	Определяет, должен ли принтер повторять печать замятых страниц. Примечания. <ul style="list-style-type: none"> • Заводской настройкой по умолчанию является значение "Авто". Замятые страницы повторно распечатываются на принтере в том случае, если требуемый для хранения этой страницы объем памяти принтера не задействован для выполнения других задач. • При выборе значения "Вкл." замятые страницы всегда распечатываются на принтере повторно. • При выборе значения "Выкл." замятые страницы никогда не распечатываются на принтере повторно.
Перезапуск печати Защита страницы: Выкл Вкл.	Этот режим обеспечивает успешную печать страниц, которые могут не распечатываться в обычном режиме. Примечания. <ul style="list-style-type: none"> • Заводской настройкой по умолчанию является значение "Выкл.". Если выбрано значение "Выкл.", при недостаточном объеме памяти для печати всей страницы распечатывается часть страницы. • Если выбрано значение "Вкл.", на принтере выполняется обработка страницы, обеспечивающая печать всей страницы.
Заводские значения Не восстанавливать Восстановить сейчас	Восстановление для параметров принтера значений по умолчанию, заданных на заводе-изготовителе. Примечания. <ul style="list-style-type: none"> • Значение по умолчанию, заданное изготовителем, — "Не восстанавливать". При выборе значения "Не восстанавливать" сохраняются пользовательские значения. • Параметр "Восстановить сейчас" восстанавливает для всех параметров заводские настройки по умолчанию за исключением параметров в меню "Сеть/Порты". Все ресурсы, загруженные в оперативную память, удаляются. Ресурсы, хранящиеся во флэш-памяти и на жестком диске принтера, не удаляются.

Меню "Параметры копирования"

Пункт меню	Описание
<p>Содержимое</p> <ul style="list-style-type: none"> Текст/Фото Фотографии Распеч.изобр. Текст 	<p>Определяет тип содержимого, входящего в задание на копирование.</p> <p>Примечания.</p> <ul style="list-style-type: none"> • Заводская настройка умолчанию - "Текст/Фото". Параметр "Текст/Фото" используется, когда оригинал документа содержит и текст, и графику (или иллюстрации). • Параметр "Фотографии" сообщает сканеру о необходимости тщательной обработки графики и изображений. При выборе данного параметра увеличивается время сканирования, но улучшается цветопередача оригинала документа. При этом увеличивается объем сохраняемых данных. • Параметр "Распеч.изобр." применяется для заданий, в основном состоящих из изображений. Параметр "Распеч.изобр." преобразует изображения в черно-белые. Преобразование в полутона позволяет печатать изображения оттенками серого или цветные изображения путем преобразования в ограниченный набор цветовых оттенков. • Параметр "Текст" подчеркивает четкость и черный цвет текста по сравнению с белым фоном.
<p>Стороны (двусторонняя печать)</p> <ul style="list-style-type: none"> 1-стор. на 1-стор. 1-стор. на 2-стор. 2-стор. на 1-стор. 2-стор. на 2-стор. 	<p>Указывает, является оригинал документа двусторонним или односторонним, и определяет режим копирования (двусторонний или односторонний).</p> <p>Примечания.</p> <ul style="list-style-type: none"> • 1-сторонний на 1-сторонней - страница оригинала содержит печатное изображение на одной стороне. На копии печать выполняется на одной стороне листа. • 1-сторонний на 2-сторонней - страница оригинала содержит печатное изображение на одной стороне. На копии печать выполняется на обеих сторонах листа. Например, в случае оригинала из шести листов копия содержит три листа с печатью на обеих сторонах. • 2-сторонний на 1-сторонней - страница оригинала содержит печатное изображение на обеих сторонах. На копии печать выполняется на одной стороне листа. Например, в случае оригинала из трех листов с изображением на обеих сторонах каждого листа копия содержит шесть листов с изображением только на одной стороне каждого листа. • 2-сторонний на 2-сторонней - страница оригинала содержит печатное изображение на обеих сторонах. Копия в точности повторяет оригинал.

Пункт меню	Описание
Экономия бумаги Выкл 2 на 1 книжная 2 на 1 альбомная 4 стр./лист книжная 4 стр./лист альбомная	Размещение двух или четырех листов оригинала документа вместе на одной странице Примечание. Заводской настройкой по умолчанию является значение "Выкл".
Разбор по копиям Вкл. Выкл	При выполнении задания на печать обеспечивает сохранение порядка укладываемых страниц при копировании нескольких копий документа. Примечание. Заводской настройкой по умолчанию является значение "Вкл".
С прошивкой скрепками	Включение прошивки скрепками.
Размер оригинала Letter Legal Executive Folio Statement Universal 4 x 6 дюймов 3 x 5 дюймов Визитная карточка Настраиваемый размер сканированного изображения <x> A4 A5 Aficio (Мексика) A6 JIS B5 Оригинал книги выбран параметр "Автораспознавание формата" Смешанный формат Letter/Legal	Определяет формат бумаги для оригинала документа.
Источник бумаги для копий Лоток <x> Устройство подачи отдельных листов устройство подачи нескольких листов Автом. выбор соотв. формата	Задание источника бумаги для заданий копирования Примечание. На заводе-изготовителе по умолчанию задан лоток 1.
Разделители прозрачных пленок Вкл. Выкл	Размещает лист бумаги между прозрачными пленками. Примечание. Заводской настройкой по умолчанию является значение "Вкл".
Страницы-разделители Нет Между копиями Между заданиями Между страницами	Размещает лист бумаги между страницами, копиями или заданиями в зависимости от выбранного значения. Примечание. Заводская настройка по умолчанию - "Нет".

Пункт меню	Описание
Источник стр.-разд. Лоток <x> Устройство ручной подачи Устройство подачи конвертов	Выбор устройства подачи бумаги.
Плотность 1–9	Определяет уровень плотности для задания на копирование.
Выходной лоток Стандартный выходной лоток Вых. лоток<x>	Определяет выходной лоток для распечатанных копий.
Количество копий	Определяет количество копий для задания на копирование.
Верхний/нижний колонтитул Слева сверху Слева сверху Выкл Метка Номер страницы Число убавлений Польз. текст Печать на Все страницы Только первая страница Все, кроме первой страницы Введите текст	Задает данные верхнего и нижнего колонтитула для левой верхней части страницы Примечания. <ul style="list-style-type: none"> • Выкл - заводская настройка по умолчанию для параметра "Слева сверху". • "Все страницы" - заводская настройка по умолчанию для параметра "Печать на".
Верхний/нижний колонтитул Сверху посередине Сверху посередине Выкл Метка Номер страницы Число убавлений Польз. текст Печать на Все страницы Только первая страница Все, кроме первой страницы Введите текст	Задает данные верхнего и нижнего колонтитула для середины страницы Примечания. <ul style="list-style-type: none"> • Выкл - заводская настройка по умолчанию для параметра "Сверху посередине". • "Все страницы" - заводская настройка по умолчанию для параметра "Печать на".

Пункт меню	Описание
<p>Верхний/нижний колонтитул Справа сверху Справа сверху Выкл Метка Номер страницы Число убавлений Польз. текст Печать на Все страницы Только первая страница Все, кроме первой страницы Введите текст</p>	<p>Задает данные верхнего и нижнего колонтитула для левой правой части страницы</p> <p>Примечания.</p> <ul style="list-style-type: none"> • Выкл - заводская настройка по умолчанию для параметра "Справа сверху". • "Все страницы" - заводская настройка по умолчанию для параметра "Печать на".
<p>Верхний/нижний колонтитул Слева снизу Слева снизу Выкл Метка Номер страницы Число убавлений Польз. текст Печать на Все страницы Только первая страница Все, кроме первой страницы Введите текст</p>	<p>Задает данные верхнего и нижнего колонтитула для левой нижней части страницы</p> <p>Примечания.</p> <ul style="list-style-type: none"> • Выкл - заводская настройка по умолчанию для параметра "Слева снизу". • "Все страницы" - заводская настройка по умолчанию для параметра "Печать на".
<p>Верхний/нижний колонтитул Снизу посередине Снизу посередине Выкл Метка Номер страницы Число убавлений Польз. текст Печать на Все страницы Только первая страница Все, кроме первой страницы Введите текст</p>	<p>Задает данные верхнего и нижнего колонтитула для нижней части страницы посередине</p> <p>Примечания.</p> <ul style="list-style-type: none"> • Выкл - заводская настройка по умолчанию для параметра "Снизу посередине". • "Все страницы" - заводская настройка по умолчанию для параметра "Печать на".

Пункт меню	Описание
Верхний/нижний колонтитул Справа снизу Справа снизу Выкл Метка Номер страницы Число убавлений Польз. текст Печать на Все страницы Только первая страница Все, кроме первой страницы Введите текст	Задает данные верхнего и нижнего колонтитула для правой нижней части страницы Примечания. <ul style="list-style-type: none"> • Выкл - заводская настройка по умолчанию для параметра "Справа снизу". • "Все страницы" - заводская настройка по умолчанию для параметра "Печать на".
Наложение Выкл Конфиденциально Копирование Черновое Срочно Пользоват.	Определяет текст наложения, распечатываемый на каждой странице копии. Примечание. Заводской настройкой по умолчанию является значение "Выкл".
Пользовательское наложение	Определяет пользовательский текст наложения.
Разрешить приоритетные копии Вкл. Выкл	Разрешает прерывание задания на печать для копирования страницы или документа. Примечание. Заводской настройкой по умолчанию является значение "Вкл".
Польз. задание на сканирование Вкл. Выкл	Позволяет копировать в одном задании на копирование документ, содержащий бумагу разного формата.
Разрешить сохранение в виде кода быстрого доступа Вкл. Выкл	Позволяет сохранить пользовательские настройки копирования в виде клавиш быстрого доступа Примечание. Заводской настройкой по умолчанию является значение "Вкл".
Удаление фона от -4 до +4	Служит для регулировки фона, видимого на копии.

Меню "Параметры факса"

меню "Режим факса (Настройка аналогового факса)"

Режим "Настройка аналогового факса" служит для передачи факса посредством телефонной линии.

Параметры факса - Общие

Пункт меню	Описание
Титульная страница факса Титульная страница факса Выкл. по умолчанию Вкл. по умолчанию Не использовать Всегда использовать Включить получателя Вкл. Выкл Включить отправителя Вкл. Выкл От Включить сообщение Вкл. Выкл Сообщение Включить логотип Вкл. Выкл Включить ниж. колонтитул <x> Верхний колонтитул <x>	Настройка титульной страницы факса Примечание. Выкл - заводская настройка по умолчанию для всех параметров титульной страницы факса.
Имя станции	Служит для задания имени факса в принтере.
Номер станции	Служит для задания номера, соответствующего факсу.
ИД станции Имя станции Номер станции	Определяет способ идентификации факса.
Разрешить передачу факса вручную Вкл. Выкл	Служит для перевода принтера в режим передачи факсов только вручную; для этого режима требуется разветвитель телефонной линии и телефонная трубка. Примечания. <ul style="list-style-type: none"> • Для ответа на входящее задание факсимильной связи и набора номера факса используется обычный телефонный аппарат. • Нажмите кнопку # 0 цифровой клавиатуры для перехода к функции "Прием/передача факсимильных сообщений вручную".

Пункт меню	Описание
Использование памяти Только прием В основном прием Поровну В основном передача Только передача	Определяет распределение энергонезависимой памяти между заданиями отправки и приема факсов Примечания. <ul style="list-style-type: none"> • Значение "Только прием" указывает, что память используется только для получения заданий факсимильной связи. • Значение "В основном прием" указывает, что большая часть памяти используется для приема заданий факсимильной связи. • Значение по умолчанию, заданное изготовителем, — "Поровну". Значение "Поровну" служит для разделения памяти поровну между заданиями приема и передачи факсов. • Значение "В основном передача" указывает, что большая часть памяти используется для передачи заданий факсимильной связи. • Значение "Только передача" указывает, что память используется только для передачи факсов.
Отмена факсов Разрешить Не разрешать	Определяет, разрешена ли отмена заданий факсимильной связи. Примечание. Если функция "Отмена факсов" отключена, этот параметр не доступен.
Идентификатор вызывающего абонента FSK DTMF	Задание типа используемого шаблона АОН Примечание. FSK - заводская настройка по умолчанию.
Маскирование номеров факсов Выкл Слева Справа	Определяет направление, в котором выполняется маскирование цифр номера исходящего факса. Примечание. Количество скрываемых символов задается параметром "Маскируемые цифры".
Маскируемые цифры 0-58	Определяет количество цифр, маскируемых в номере исходящего факса.

Параметры передачи факсов

Пункт меню	Описание
Разрешение Стандартный Высокое Сверхвысокое Наивысшее	Задаёт качество в точках на дюйм (точек/дюйм). При высоком разрешении обеспечивается лучшее качество печати, но увеличивается время передачи исходящих факсимильных сообщений. Примечание. Заводской настройкой по умолчанию является значение "Стандартное".

Пункт меню	Описание
<p>Размер оригинала</p> <p>Letter Legal Executive Folio Statement Universal 4 x 6 дюймов 3 x 5 дюймов Визитная карточка Настраиваемый размер сканированного изображения <x> A4 A5 Oficio (Mexico) A6 JIS B5 Оригинал книги выбран параметр "Автораспознавание формата" Смешанный формат Letter/Legal</p>	<p>Определяет формат бумаги для сканируемого документа.</p> <p>Примечание. Значение по умолчанию, заданное изготовителем для США, - Letter. Значение по умолчанию, заданное изготовителем для других стран, - A4.</p>
<p>Стороны (двусторонняя печать)</p> <p>Выкл Длинная сторона Короткая сторона</p>	<p>Определяет, в каком направлении текст и графика располагаются на странице.</p> <p>Примечания.</p> <ul style="list-style-type: none"> • Заводской настройкой по умолчанию является значение "Выкл". • Длинная сторона предполагает переплет по длинной стороне страницы (левая сторона при книжной ориентации и верхний край при альбомной ориентации). • Короткая сторона предполагает переплет по короткой стороне страницы (верхний край при книжной ориентации и левая сторона при альбомной ориентации).
<p>Содержимое</p> <p>Текст Текст/Фото Фотографии</p>	<p>Определяет тип содержимого, предназначенного для сканирования в факс.</p> <p>Примечания.</p> <ul style="list-style-type: none"> • Параметр "Текст" применяется для документов, основную часть которых составляет текст. • Значение по умолчанию, заданное изготовителем — "Текст/Фото". Параметр "Текст/Фото" применяется для документов, основную часть которых составляет текст или штриховой рисунок. • Параметр "Фотографии" применяется для документов, являющихся высококачественными фотографиями или полученных при печати на струйном принтере.
<p>Плотность</p> <p>1–9</p>	<p>Осветление или затемнение результата сканирования.</p> <p>Примечание. Значение по умолчанию, заданное изготовителем, — 5.</p>

Пункт меню	Описание
Префикс набора	Цифровое поле ввода предназначено для ввода чисел.
Правила набор префикса Правило префикса <x>	Определяет правило префикса набора
Автоповтор набора 0–9	Определяет число попыток передачи принтером факса на указанный номер. Примечание. Значение по умолчанию, заданное изготовителем, — 5.
Частота повтора 1–200	Определяет промежуток времени (в минутах) между повторными наборами номера.
Через УАТС Выкл Вкл.	Включение скрытого набора без сигнала в линии.
Включить ЕСМ Вкл. Выкл	Включение режима коррекции ошибок для заданий факсимильной связи.
Включить сканирование с передачей по факсу Вкл. Выкл	Позволяет передавать факсы путем сканирования их на принтере.
Драйвер на факс Вкл. Выкл	Разрешает передачу через драйвер факсимильных заданий от принтера.
Разрешить сохранение в виде кода быстрого доступа Вкл. Выкл	Позволяет сохранять номера факсов в виде кодов быстрого доступа в принтере.
Режим набора Тональный сигнал импульсный	Определяет тип звукового сигнала набора номера: тональный или импульсный.
Макс. скорость 2400 4800 9600 14400 33600	Определяет максимальную скорость передачи данных факсимильного сообщения.
Польз. задание на сканирование Вкл. Выкл	Позволяет выполнять сканирование документа, содержащего бумагу разного формата, в один файл.
Предварительный просмотр сканирования Вкл. Выкл	Определяет режим предварительного просмотра для заданий сканирования.

Пункт меню	Описание
Удаление фона от -4 до +4	Служит для регулировки фона, видимого на копии. Примечание. Значение по умолчанию, заданное изготовителем, — 0.
Автоцентрирование Вкл. Выкл	Позволяет автоматически расположить факс по центру страницы Примечание. Заводской настройкой по умолчанию является значение "Выкл".
Выпадение цвета Выпадение цвета Нет Красный Зеленый Синий Порог по умолчанию для красного цвета 0 – 255 Порог по умолчанию для зеленого цвета 0 – 255 Порог по умолчанию для синего цвета 0 – 255	Определяет, который цвет опускается при отправке факса, а также насколько происходит при этом увеличение или уменьшение Примечания. <ul style="list-style-type: none"> • Нет - заводская настройка по умолчанию для параметра "Выпадение цвета". • 128 - заводская настройка по умолчанию для порогового значения каждого цвета.
Контрастность Оптимизац. в зависим. от содерж. 0–5	Определяет контрастность выходного документа. Примечание. Значение по умолчанию, заданное изготовителем, — "Оптимизац. в зависим. от содерж."
Зеркальное отображение Вкл. Выкл	Создание зеркального отображения оригинала документа Примечание. Заводской настройкой по умолчанию является значение "Выкл".
Негатив изображения Вкл. Выкл	Создание изображения негатива для оригинала документа Примечание. Заводской настройкой по умолчанию является значение "Выкл".
Затенение деталей 0–4	Настройка количества темных деталей, которые видны на факсе Примечание. Значение по умолчанию, заданное изготовителем, — 0.
Сканирование от края до края Вкл. Выкл	Определяет, выполняется ли сканирование оригинала документа от края до края перед отправкой факса Примечание. Заводской настройкой по умолчанию является значение "Выкл".
Резкость 0–5	Настройка степени резкости факса Примечание. 3 - заводская настройка по умолчанию.
Разрешить сканирование цветного факса Вкл. по умолчанию Не использовать Всегда использовать Выкл. по умолчанию	Разрешает отправку цветных факсов Примечание. Заводской настройкой по умолчанию является значение "По умолчанию выкл".

Пункт меню	Описание
Автопреобразование цветных факсов в черно-белые Вкл. Выкл	Преобразование всех исходящих факсов в черно-белые Примечание. Заводской настройкой по умолчанию является значение "Вкл".

Параметры приема факсов

Пункт меню	Описание
Разрешить прием факсов Вкл. Выкл	Разрешает прием заданий факсимильной связи принтером. Примечание. Заводской настройкой по умолчанию является значение "Вкл".
Звонков до ответа 1–25	Определяет число звонков до ответа на входящий вызов факсимильной связи. Примечание. Значение по умолчанию, заданное изготовителем, — 1.
Автоуменьшение Вкл. Выкл	Масштабирование входящего факса в соответствии с форматом бумаги, загруженной в указанное устройство подачи бумаги для факса. Примечание. Заводской настройкой по умолчанию является значение "Вкл".
Источник бумаги Отображается надпись "Авто" Лоток <x> Многоцелевое устройство подачи	Определяет устройство подачи бумаги, выбранного для печати входящих факсов на принтере.
Выходной лоток Стандартный выходной лоток Лоток 1<x>	Определяет выходной лоток для принятых факсов. Примечание. Лоток 1 доступен только в том случае, если установлен брошюровщик.
Стороны (двусторонняя печать) Вкл. Выкл	Включение двусторонней печати для входящих факсов.
Нижний колонтитул факса Вкл. Выкл	Печать информации о передаче внизу каждой страницы принятого факса. Примечание. Заводской настройкой по умолчанию является значение "Вкл".
Макс. скорость 2400 4800 9600 14400 33600	Определяет максимальную скорость передачи данных для принятых факсов.
Пересылка факса Переадресация "Печать" Печать и пересылка	Включение пересылки принятых факсов другим получателям.

Пункт меню	Описание
Переслать Факс Электронная почта FTP LDSS eSF	Определяет тип получателя, которому пересылается факс. Примечание. Этот элемент доступен только с встроенного веб-сервера принтера.
Пересылка по коду быстрого доступа	Позволяет ввести номер быстрого выбора, соответствующий типу получателя (Факс, Эл.почта, FPT, LDSS или eSF)
Блокировать факсы без имени Вкл. Выкл	Включение блокирования входящих факсов, передаваемых с устройств с неизвестным идентификатором станции.
Список запрещенных факсов	Включение списка номеров запрещенных факсов, хранящихся в принтере.
Отложенные факсы Режим отложенной факсимильной связи Выкл Всегда включено Ручная настройка По расписанию Планирование отложенных факсов	Разрешает отложенные факсы постоянно или в соответствии с указанным расписанием Примечание. Заводской настройкой по умолчанию является значение "Выкл".
С прошивкой скрепками Вкл. Выкл	Определяет число скрепок по умолчанию для подсоединенного брошюровщика. Примечание. Отображаются только параметры, соответствующие установленному брошюровщику.

Параметры журнала факсов

Пункт меню	Описание
Журнал передачи Печатать журнал Не печатать журнал Печатать только при ошибке	Включение печати журнала передачи после выполнения каждого задания факсимильной связи.
Журнал ошибок приема Не печатать никогда Печатать при ошибке	Включение печати журнала ошибок при приеме в случае возникновения ошибки приема.
Автоматическая печать отчетов Вкл. Выкл	Включение автоматической печати журналов факсимильной связи. Примечание. Журналы печатаются после выполнения каждого 200 задания.
Источник бумаги для журналов Лоток <x> Устройство ручной подачи	Служит для выбора устройства подачи бумаги при печати журналов.
Экран журналов Имя удаленной станции Набранный номер	Определяет отображение в распечатанных журналах набранного номера или имени станции.

Пункт меню	Описание
Включить журнал заданий Вкл. Выкл	Разрешает доступ к журналу заданий факса
Выключить журнал вызовов Вкл. Выкл	Разрешает доступ к журналу вызовов факса
Выходной лоток при печати журналов Стандартный выходной лоток Вых. лоток <x>	Определяет выходной лоток для распечатанных журналов факсимильной связи.

Параметры динамика

Пункт меню	Описание
Режим громкоговорителя Всегда выключено Вкл. когда подключено Всегда включено	Примечания. <ul style="list-style-type: none"> • Параметр "Всегда выключено" служит для выключения динамика. • Заводской настройкой по умолчанию является значение "Включен до установления соединения". Динамик включен и воспроизводит шум до установления факсимильного соединения. • Параметр "Всегда включено" служит для включения динамика.
Громкость динамика Высокий Низкая	Служит для управления параметром громкости. Примечание. Значение по умолчанию, заданное изготовителем, — "Высокое".
Громкость звонка Вкл. Выкл	Служит для управления громкостью звонка динамика факса. Примечание. Заводской настройкой по умолчанию является значение "Вкл".

Специальные звонки

Пункт меню	Описание
Одиночный звонок Вкл. Выкл	Ответ на вызов с помощью одиночного звонка. Примечание. Заводской настройкой по умолчанию является значение "Вкл".
Двойной звонок Вкл. Выкл	Ответ на вызов с помощью двойного звонка. Примечание. Заводской настройкой по умолчанию является значение "Вкл".
Тройной звонок Вкл. Выкл	Ответ на вызовы с тройным звонком Примечание. Заводской настройкой по умолчанию является значение "Вкл".

Меню "Режим факса" (Настройка сервера факсов)

Режим "Сервер факсов" служит для передачи заданий факсимильной связи серверу факсов.

Настройка режима "Сервер факсов"

Пункт меню	Описание
В формат Обратный адрес Тема Сообщение	Служит для ввода информации с помощью виртуальной клавиатуры на сенсорном экране принтера.
Первичный шлюз SMTP	Отображает информацию о порте сервера SMTP. Примечание. Значение порта шлюза SMTP по умолчанию - 25.
Вторичный шлюз SMTP	Отображает информацию о порте сервера SMTP. Примечание. Значение порта шлюза SMTP по умолчанию - 25.
Формат изображения PDF (.pdf) XPS (.xps) TIFF (.tif)	Определяет тип изображения для сканирования в факс.
Содержимое Текст Текст/Фото Фотографии	Определяет тип содержимого, предназначенного для сканирования в факс. Примечания. <ul style="list-style-type: none"> • Параметр "Текст" применяется для документов, основную часть которых составляет текст. • Значение по умолчанию, заданное изготовителем — "Текст/Фото". Параметр "Текст/Фото" применяется для документов, основную часть которых составляет текст или штриховой рисунок. • Параметр "Фотографии" применяется для документов, являющихся высококачественными фотографиями или полученных при печати на струйном принтере.
Разрешение факса Стандартный Высокое Сверхвысокое Наивысшее	Определяет уровень разрешения при сканировании в факс.
Плотность 1–9	Осветление или затемнение результата сканирования. Примечание. 5 - заводская настройка по умолчанию.
Ориентация Книжная Альбомная	Определяет ориентацию отсканированного изображения.

Пункт меню	Описание
<p>Размер оригинала</p> <p>Letter Legal Executive Folio Statement Universal 4 x 6 дюймов 3 x 5 дюймов Визитная карточка Настраиваемый размер сканированного изображения <x> A4 A5 Oficio (Mexico) A6 JIS B5 Оригинал книги выбран параметр "Автораспознавание формата" Смешанный формат Letter/Legal</p>	<p>Определяет формат бумаги для сканируемого документа.</p> <p>Примечание. Значение по умолчанию, заданное изготовителем для США, - Letter. Значение по умолчанию, заданное изготовителем для других стран, - A4.</p>
<p>Использовать многостраничные файлы TIFF</p> <p>Вкл. Выкл</p>	<p>Предлагает выбор между одностраничными и многостраничными файлами TIFF. При сканировании многостраничного документа в факс создается либо один файл TIFF, содержащий все страницы, либо несколько файлов TIFF, каждый из которых содержит по одной странице документа.</p> <p>Примечания.</p> <ul style="list-style-type: none"> • Заводской настройкой по умолчанию является значение "Вкл". • Этот пункт меню применяется ко всем функциям сканирования.
<p>Включить аналоговый прием</p> <p>Вкл. Выкл</p>	<p>Разрешение приема аналоговых факсов</p> <p>Примечание. Заводской настройкой по умолчанию является значение "Выкл".</p>

меню "Параметры электронной почты"

Пункт меню	Описание
<p>Настройка сервера электронной почты</p> <p>Тема Сообщение</p>	<p>Отображает информацию о сервере электронной почты.</p> <p>Примечание. Длина сообщения не должна превышать 512 символов.</p>

Пункт меню	Описание
Настройка сервера электронной почты Параметр "Передать мне копию" Не отображается Вкл. по умолчанию Выкл. по умолчанию Всегда включено	Служит для передачи копии сообщения электронной почты отправителю.
Настройка сервера электронной почты Максимальный размер сообщения эл. почты 0-65535 КБ	Задаёт максимальный размер сообщения электронной почты в килобайтах. Примечание. Сообщения, размер которых превышает указанное значение, не передаются.
Настройка сервера электронной почты Сообщение о недопустимом объеме	Служит для передачи сообщения при превышении допустимого размера сообщения электронной почты.
Настройка сервера электронной почты Ограничить получателей	Служит для передачи сообщения электронной почты только в том случае, если в адресе содержится имя домена, например, имя домена организации. Примечания. <ul style="list-style-type: none"> • Сообщения электронной почты могут передаваться только адресатам в пределах указанного домена. • Адрес получателя ограничивается одним доменом.
Настройка сервера электронной почты Настройка Web Link Сервер Имя пользователя Пароль Путь Базовое имя файла Web Link	Задаёт имя пути. Примечание. Задаёт путь. Пример: /directory/path Следующие знаки и символы являются недопустимыми в имени пути: * : ? < > .
Формат PDF (.pdf) Защищенный PDF TIFF (.tif) JPEG (.jpg) XPS (.xps)	Определяет формат файла.
Версия PDF 1.2–1.6	Служит для задания версии файла PDF, который необходимо сканировать в сообщение электронной почты. Примечание. Значение по умолчанию, заданное изготовителем, — 1.5.

Пункт меню	Описание
Содержимое Текст/Фото Фотографии Текст	Определяет тип содержимого, которое необходимо сканировать в сообщение электронной почты. Примечания. <ul style="list-style-type: none"> • Значение по умолчанию, заданное изготовителем — "Текст/Фото". Параметр "Текст/Фото" применяется для документов, основную часть которых составляет текст или штриховой рисунок. • Параметр "Фотографии" применяется для документов, являющихся высококачественными фотографиями или полученных при печати на струйном принтере. • Параметр "Текст" применяется для документов, основную часть которых составляет текст.
Цветные Градации серого Цветные	Определяет режим печати: монохромная печать оттенками серого или цветная. Примечание. Значение по умолчанию, заданное изготовителем, — "Градации серого".
Разрешение 75 150 200 300 400 600	Определяет число сканируемых точек на дюйм. Примечание. Значение по умолчанию, заданное изготовителем, — 150 точек/дюйм.
Плотность 1–9	Осветление или затемнение результата сканирования. Примечание. Значение по умолчанию, заданное изготовителем, — 5.
Ориентация Книжная Альбомная	Определяет ориентацию отсканированного изображения. Примечание. Значение по умолчанию, заданное изготовителем, — "Книжная".

Пункт меню	Описание
<p>Размер оригинала</p> <p>Letter Legal Executive Folio Statement Universal 4 x 6 дюймов 3 x 5 дюймов Визитная карточка Настраиваемый размер сканированного изображения <x> A4 A5 Oficio (Mexico) A6 JIS B5 Оригинал книги выбран параметр "Автораспознавание формата" Смешанный формат Letter/Legal</p>	<p>Определяет формат бумаги для сканируемого документа.</p> <p>Примечание. Значение по умолчанию, заданное изготовителем для США, - Letter. Значение по умолчанию, заданное изготовителем для других стран, - A4.</p>
<p>Стороны (двусторонняя печать)</p> <p>Выкл Длинная сторона Короткая сторона</p>	<p>Определяет, в каком направлении текст и графика располагаются на странице.</p> <p>Примечания.</p> <ul style="list-style-type: none"> • Заводской настройкой по умолчанию является значение "Выкл". • Длинная сторона предполагает переплет по длинной стороне страницы (левая сторона при книжной ориентации и верхний край при альбомной ориентации). • Короткая сторона предполагает переплет по короткой стороне страницы (верхний край при книжной ориентации и левая сторона при альбомной ориентации).
<p>Качество JPEG</p> <p>Оптимизац. в зависим. от содерж. 5–90</p>	<p>Задает качество фотоизображения JPEG в зависимости от размера файла и качества изображения.</p> <p>Примечания.</p> <ul style="list-style-type: none"> • Значение по умолчанию, заданное изготовителем, — "Оптимизац. в зависим. от содерж." • При значении 5 уменьшается размер файла, однако качество изображения ухудшается. • Значение 90 обеспечивает наилучшее качество изображения, однако файл имеет очень большой размер. • Этот пункт меню применяется ко всем функциям сканирования.
<p>Отпр. изобр. по эл. почте как</p> <p>Вложение Web Link</p>	<p>Определяет способ передачи изображений.</p> <p>Примечание. Значение по умолчанию, заданное изготовителем, — "Вложение".</p>

Пункт меню	Описание
Использовать многостраничные файлы TIFF Вкл. Выкл	Предлагает выбор между одностраничными и многостраничными файлами TIFF. При сканировании многостраничных заданий для передачи по электронной почте можно создать либо один файл TIFF, содержащий все страницы, либо несколько файлов TIFF - по одному для каждой страницы задания. Примечания. <ul style="list-style-type: none"> • Заводской настройкой по умолчанию является значение "Вкл". • Этот пункт меню применяется ко всем функциям сканирования.
Журнал передачи Печатать журнал Не печатать журнал Печатать только при ошибке	Определяет режим печати журнала передачи. Примечание. "Печатать журнал" - заводская настройка по умолчанию.
Источник бумаги для журналов Лоток <x> Устройство ручной подачи Ручная подача конвертов МУП	Определяет источник бумаги для распечатываемых журналов электронной почты. Примечание. На заводе-изготовителе по умолчанию задан лоток 1.
Выходной лоток при печати журналов Стандартный выходной лоток Вых. лоток <x>	Определяет выходной лоток для распечатанного журнала электронной почты.
Бит. глубина при перед. по эл. почте 8 бит 1 бит	Включает режим "Текст/Фото" для уменьшения размера файлов, применяя 1-битовые изображения в том случае, если для параметра "Цвет" установлено значение "Выкл." Примечание. Значение по умолчанию, заданное изготовителем, — 8.
Польз. задание на сканирование Вкл. Выкл	Позволяет копировать документ, содержащий бумагу разного формата, в одном задании
Предварительный просмотр сканирования Вкл. Выкл	Определяет режим предварительного просмотра для заданий сканирования. Примечание. Заводской настройкой по умолчанию является значение "Выкл".
Разрешить сохранение в виде кода быстрого доступа Вкл. Выкл	Позволяет сохранить адреса электронной почты в виде клавиш быстрого доступа Примечания. <ul style="list-style-type: none"> • Заводской настройкой по умолчанию является значение "Выкл". • Если выбрано значение "Выкл", кнопка "Сохранение в виде кода быстрого доступа" не отображается на экране "Назначение электронной почты".

Пункт меню	Описание
Удаление фона от -4 до +4	Настройка степени видимости фона на сканированном изображении Примечание. Значение по умолчанию, заданное изготовителем, — 0.
Автоцентрирование Вкл. Выкл	Позволяет автоматически расположить копию по центру страницы Примечание. Заводской настройкой по умолчанию является значение "Выкл".
Выпадение цвета Выпадение цвета Нет Красный Зеленый Синий Порог по умолчанию для красного цвета 0 – 255 Порог по умолчанию для зеленого цвета 0 – 255 Порог по умолчанию для синего цвета 0 – 255	Определяет, который цвет опускается при сканировании, а также насколько происходит при этом увеличение или уменьшение Примечания. <ul style="list-style-type: none"> • Нет - заводская настройка по умолчанию для параметра "Выпадение цвета". • 128 - заводская настройка по умолчанию для порогового значения каждого цвета.
Контрастность 0–5 Оптимизац. в зависим. от содерж.	Определяет контрастность выходного документа. Примечание. Значение по умолчанию, заданное изготовителем, — "Оптимизац. в зависим. от содерж."
Зеркальное отображение Вкл. Выкл	Создание зеркального отображения оригинала документа Примечание. Заводской настройкой по умолчанию является значение "Выкл".
Негатив изображения Вкл. Выкл	Создание изображения негатива для оригинала документа Примечание. Заводской настройкой по умолчанию является значение "Выкл".
Затенение деталей 0–4	Настройка степени видимости темных деталей на сканированном изображении Примечание. Значение по умолчанию, заданное изготовителем, — 0.
Сканирование от края до края Вкл. Выкл	Определяет, выполняется ли сканирование оригинала документа от края до края Примечание. Заводской настройкой по умолчанию является значение "Выкл".
Резкость 0–5	Настройка степени резкости на сканированном изображении Примечание. 3 - заводская настройка по умолчанию.
Использовать сс:/всс: Вкл. Выкл	Разрешение использования полей копии и скрытой копии Примечание. Заводской настройкой по умолчанию является значение "Выкл".

меню "Параметры FTP"

Пункт меню	Описание
Формат PDF (.pdf) Защищенный PDF TIFF (.tif) JPEG (.jpg) XPS (.xps)	Определяет формат файла FTP. Примечание. Значение по умолчанию, заданное изготовителем, — "PDF (.pdf)".
Версия PDF 1.2–1.6	Задает версию файла PDF для FTP. Примечание. Значение по умолчанию, заданное изготовителем, — 1.5.
Содержимое Текст/Фото Фотографии Текст	Определяет тип содержимого, которое требуется сканировать в FTP. Примечания. <ul style="list-style-type: none"> • Значение по умолчанию, заданное изготовителем — "Текст/Фото". Параметр "Текст/Фото" применяется для документов, основную часть которых составляет текст или штриховой рисунок. • Параметр "Фотографии" применяется для документов, являющихся высококачественными фотографиями или полученных при печати на струйном принтере. • Параметр "Текст" применяется для документов, основную часть которых составляет текст.
Цветные Градации серого Цветные	Определяет режим печати: монохромная печать оттенками серого или цветная. Примечание. Значение по умолчанию, заданное изготовителем, — "Градации серого".
Разрешение 75 150 200 300 400 600	Определяет число сканируемых точек на дюйм. Примечание. Значение по умолчанию, заданное изготовителем, — 150 точек/дюйм.
Плотность 1–9	Осветление или затемнение результата сканирования. Примечание. Значение по умолчанию, заданное изготовителем, — 5.
Ориентация Книжная Альбомная	Определяет ориентацию отсканированного изображения. Примечание. Значение по умолчанию, заданное изготовителем, — "Книжная".

Пункт меню	Описание
<p>Размер оригинала</p> <p>Letter Legal Executive Folio Statement Universal 4 x 6 дюймов 3 x 5 дюймов Визитная карточка Настраиваемый размер сканированного изображения <x> A4 A5 Oficio (Mexico) A6 JIS B5 Оригинал книги выбран параметр "Автораспознавание формата" Смешанный формат Letter/Legal</p>	<p>Определяет формат бумаги для сканируемого документа.</p> <p>Примечание. Значение по умолчанию, заданное изготовителем для США, - Letter. Значение по умолчанию, заданное изготовителем для других стран, - A4.</p>
<p>Стороны (двусторонняя печать)</p> <p>Выкл Длинная сторона Короткая сторона</p>	<p>Определяет, в каком направлении текст и графика располагаются на странице.</p> <p>Примечания.</p> <ul style="list-style-type: none"> • Заводской настройкой по умолчанию является значение "Выкл". • Длинная сторона предполагает переплет по длинной стороне страницы (левая сторона при книжной ориентации и верхний край при альбомной ориентации). • Короткая сторона предполагает переплет по короткой стороне страницы (верхний край при книжной ориентации и левая сторона при альбомной ориентации).
<p>Качество JPEG</p> <p>Оптимизац. в зависим. от содерж. 5–90</p>	<p>Задаёт качество фотоизображения JPEG в зависимости от размера файла и качества изображения.</p> <p>Примечания.</p> <ul style="list-style-type: none"> • Значение по умолчанию, заданное изготовителем, — "Оптимизац. в зависим. от содерж." • При значении 5 уменьшается размер файла, однако качество изображения ухудшается. • Значение 90 обеспечивает наилучшее качество изображения, однако файл имеет очень большой размер. • Этот пункт меню применяется ко всем функциям сканирования.

Пункт меню	Описание
Использовать многостраничные файлы TIFF Вкл. Выкл	Предлагает выбор между одностраничными и многостраничными файлами TIFF. При сканировании многостраничных заданий для передачи по FTP можно создать либо один файл TIFF, содержащий все страницы, либо несколько файлов TIFF - по одному для каждой страницы задания. Примечания. <ul style="list-style-type: none"> • Заводской настройкой по умолчанию является значение "Вкл". • Этот пункт меню применяется ко всем функциям сканирования.
Журнал передачи Печатать журнал Не печатать журнал Печатать только при ошибке	Определяет режим печати журнала передачи. Примечание. "Печатать журнал" - заводская настройка по умолчанию.
Источник бумаги для журналов Лоток <x> Устройство ручной подачи Ручная подача конвертов МУП	Определяет источник бумаги для журналов FTP. Примечание. На заводе-изготовителе по умолчанию задан лоток 1.
Выходной лоток при печати журналов Стандартный выходной лоток Вых. лоток <x>	Определяет выходной лоток для журнала FTP.
Бит. глубина при перед. по FTP 8 бит 1 бит	Включает режим "Текст/Фото" для уменьшения размера файлов, применяя 1-битовые изображения в случае, если для параметра "Цвет" установлено значение "Выкл." Примечание. Значение по умолчанию, заданное изготовителем, — 8.
Базовое имя файла	Служит для ввода базового имени файла.
Пользовательское задание на сканирование Вкл. Выкл	Позволяет копировать документ, содержащий бумагу разного формата, в одном задании
Предварительный просмотр сканирования Вкл. Выкл	Определяет режим предварительного просмотра для заданий сканирования. Примечание. Заводской настройкой по умолчанию является значение "Выкл".
Разрешить сохранение в виде кода быстрого доступа Вкл. Выкл	Включает создание кодов быстрого доступа для адресов FTP. Примечание. Заводской настройкой по умолчанию является значение "Вкл".
Удаление фона от -4 до +4	Служит для регулировки фона, видимого на копии. Примечание. Значение по умолчанию, заданное изготовителем, — 0.

Пункт меню	Описание
Автоцентрирование Вкл. Выкл	Позволяет автоматически расположить копию по центру страницы Примечание. Заводской настройкой по умолчанию является значение "Выкл".
Выпадение цвета Выпадение цвета Нет Красный Зеленый Синий Порог по умолчанию для красного цвета 0 – 255 Порог по умолчанию для зеленого цвета 0 – 255 Порог по умолчанию для синего цвета 0 – 255	Определяет, который цвет опускается при сканировании, а также насколько происходит при этом увеличение или уменьшение Примечания. <ul style="list-style-type: none"> • Нет - заводская настройка по умолчанию для параметра "Выпадение цвета". • 128 - заводская настройка по умолчанию для порогового значения каждого цвета.
Контрастность 0–5 Оптимизац. в зависим. от содерж.	Определяет контрастность выходного документа. Примечание. Значение по умолчанию, заданное изготовителем, — "Оптимизац. в зависим. от содерж."
Зеркальное отображение Вкл. Выкл	Создание зеркального отображения оригинала документа Примечание. Заводской настройкой по умолчанию является значение "Выкл".
Негатив изображения Вкл. Выкл	Создание изображения негатива для оригинала документа Примечание. Заводской настройкой по умолчанию является значение "Выкл".
Затенение деталей 0–4	Настройка степени видимости темных деталей на сканированном изображении Примечание. Значение по умолчанию, заданное изготовителем, — 0.
Сканирование от края до края Вкл. Выкл	Определяет, выполняется ли сканирование оригинала документа от края до края Примечание. Заводской настройкой по умолчанию является значение "Выкл".
Резкость 0–5	Настройка степени резкости на сканированном изображении Примечание. 3 - заводская настройка по умолчанию.

Меню флэш-диска

Настройки сканирования

Пункт меню	Описание
Формат PDF (.pdf) Защищенный PDF TIFF (.tif) JPEG (.jpg) XPS (.xps)	Определяет формат файла.
Версия PDF 1.2–1.6	Служит для задания версии файла PDF, который необходимо сканировать в порт USB. Примечание. Значение по умолчанию, заданное изготовителем, — 1.5.
Содержимое Текст/Фото Фотографии Текст	Определяет тип содержимого, которое необходимо сканировать в порт USB. Примечания. <ul style="list-style-type: none"> Значение по умолчанию, заданное изготовителем — "Текст/Фото". Параметр "Текст/Фото" применяется для документов, основную часть которых составляет текст или штриховой рисунок. Параметр "Фотографии" применяется для документов, являющихся высококачественными фотографиями или полученных при печати на струйном принтере. Параметр "Текст" применяется для документов, основную часть которых составляет текст.
Цветные Градации серого Цветные	Определяет режим печати: монохромная оттенками серого или цветная. Примечание. Значение по умолчанию, заданное изготовителем, — "Градации серого".
Разрешение 75 150 200 300 400 600	Определяет число сканируемых точек на дюйм. Примечание. Значение по умолчанию, заданное изготовителем, — 150 точек/дюйм.
Плотность 1–9	Осветление или затемнение результата сканирования. Примечание. Значение по умолчанию, заданное изготовителем, — 5.
Ориентация Книжная Альбомная	Определяет ориентацию отсканированного изображения. Примечание. Значение по умолчанию, заданное изготовителем, — "Книжная".

Пункт меню	Описание
<p>Размер оригинала</p> <p>Letter Legal Executive Folio Statement Universal 4 x 6 дюймов 3 x 5 дюймов Визитная карточка Настраиваемый размер сканированного изображения <x> A4 A5 Oficio (Mexico) A6 JIS B5 Оригинал книги выбран параметр "Автораспознавание формата" Смешанный формат Letter/Legal</p>	<p>Определяет формат бумаги для сканируемого документа.</p> <p>Примечание. Значение по умолчанию, заданное изготовителем для США, - Letter. Значение по умолчанию, заданное изготовителем для других стран, - A4.</p>
<p>Стороны (двусторонняя печать)</p> <p>Выкл Длинная сторона Короткая сторона</p>	<p>Определяет, в каком направлении текст и графика располагаются на странице.</p> <p>Примечания.</p> <ul style="list-style-type: none"> • Заводской настройкой по умолчанию является значение "Выкл". • Длинная сторона предполагает переплет по длинной стороне страницы (левая сторона при книжной ориентации и верхний край при альбомной ориентации). • Короткая сторона предполагает переплет по короткой стороне страницы (верхний край при книжной ориентации и левая сторона при альбомной ориентации).
<p>Качество JPEG: фото</p> <p>5–90</p>	<p>Задаёт качество фотоизображения JPEG в зависимости от размера файла и качества изображения.</p> <p>Примечания.</p> <ul style="list-style-type: none"> • Значение по умолчанию, заданное изготовителем, — 50. • При значении 5 уменьшается размер файла, однако качество изображения ухудшается. • Значение 90 обеспечивает наилучшее качество изображения, однако файл имеет очень большой размер. • Этот пункт меню применяется ко всем функциям сканирования.

Пункт меню	Описание
Качество JPEG Оптимизац. в зависим. от содерж. 5–90	Настройка соотношения качества изображения и размера файла для изображений в формате JPEG, содержащих только текст или текст с фотографиями. Примечания. <ul style="list-style-type: none"> • Значение по умолчанию, заданное изготовителем, — "Оптимизац. в зависим. от содерж." • При значении 5 уменьшается размер файла, однако качество изображения ухудшается. • Значение 90 обеспечивает наилучшее качество изображения, однако файл имеет очень большой размер. • Этот пункт меню применяется к режимам "Текст" и "Текст/Фото", а также ко всем функциям сканирования.
Использовать многостраничные файлы TIFF Вкл. Выкл	Предлагает выбор между одностраничными и многостраничными файлами TIFF. При сканировании многостраничного документа в USB создается либо один файл TIFF, содержащий все страницы, либо несколько файлов TIFF, каждый из которых содержит по одной странице документа. Примечания. <ul style="list-style-type: none"> • Заводской настройкой по умолчанию является значение "Вкл". • Этот пункт меню применяется ко всем функциям сканирования.
Битовая глубина при сканировании 8 бит 1 бит	Включает режим "Текст/Фото" для уменьшения размера файлов, применяя 1-битовые изображения в случае, если для параметра "Цвет" установлено значение "Выкл." Примечание. Значение по умолчанию, заданное изготовителем, — 8.
Базовое имя файла	Служит для ввода базового имени файла.
Польз. задание на сканирование Выкл Вкл.	Позволяет копировать документ, содержащий бумагу разного формата, в одном задании
Предварительный просмотр сканирования Вкл. Выкл	Определяет режим предварительного просмотра для заданий сканирования. Примечание. Заводской настройкой по умолчанию является значение "Выкл".
Удаление фона от -4 до +4	Служит для регулировки фона, видимого на копии. Примечание. Значение по умолчанию, заданное изготовителем, — 0.
Автоцентрирование Вкл. Выкл	Позволяет автоматически расположить копию по центру страницы Примечание. Заводской настройкой по умолчанию является значение "Выкл".

Пункт меню	Описание
Выпадение цвета Выпадение цвета Нет Красный Зеленый Синий Порог по умолчанию для красного цвета 0 – 255 Порог по умолчанию для зеленого цвета 0 – 255 Порог по умолчанию для синего цвета 0 – 255	Определяет, который цвет опускается при сканировании, а также насколько происходит при этом увеличение или уменьшение Примечания. <ul style="list-style-type: none"> Нет - заводская настройка по умолчанию для параметра "Выпадение цвета". 128 - заводская настройка по умолчанию для порогового значения каждого цвета.
Контрастность 0–5 Оптимизац. в зависим. от содерж.	Определяет контрастность выходного документа. Примечание. Значение по умолчанию, заданное изготовителем, — "Оптимизац. в зависим. от содерж."
Зеркальное отображение Вкл. Выкл	Создание зеркального отображения оригинала документа Примечание. Заводской настройкой по умолчанию является значение "Выкл".
Негатив изображения Вкл. Выкл	Создание изображения негатива для оригинала документа Примечание. Заводской настройкой по умолчанию является значение "Выкл".
Затенение деталей 0–4	Настройка степени видимости темных деталей на сканированном изображении Примечание. Значение по умолчанию, заданное изготовителем, — 0.
Сканирование от края до края Вкл. Выкл	Определяет, выполняется ли сканирование оригинала документа от края до края Примечание. Заводской настройкой по умолчанию является значение "Выкл".
Резкость 0–5	Настройка степени резкости на сканированном изображении Примечание. 3 - заводская настройка по умолчанию.

Параметры печати

Пункт меню	Описание
Копии	Определяет количество копий, которые требуется распечатать.
Источник бумаги Лоток <x> МУП Ручная подача Ручная подача конвертов	Определяет источник бумаги, выбранный для подачи бумаги в принтер при печати с флэш-диска

Пункт меню	Описание
Разбор по копиям Выкл (1,1,1,2,2,2) Вкл (1,2,1,2,1,2)	Формирование стопок последовательных страниц при печати нескольких копий. Примечания. <ul style="list-style-type: none"> • Заводской настройкой по умолчанию является значение "Выкл". Страницы не разбираются по копиям. • При выборе значение "Вкл" формируются стопки последовательных страниц для данного задания на печать.
Стороны (двусторонняя печать) Вкл. Выкл	Включение двусторонней печати
С прошивкой скрепками Вкл. Выкл	Включение прошивки скрепками. Примечание. Заводской настройкой по умолчанию является значение "Выкл".
Переплет при двусторонней печати Длинная сторона Короткая сторона	Определяет способ сшивания отпечатанных с двух сторон листов, а также ориентацию изображения на обратной стороне листа по отношению к изображению на лицевой стороне листа. Примечания. <ul style="list-style-type: none"> • Значение по умолчанию, заданное изготовителем — Long Edge (Длинная сторона). • При выборе значения Long Edge (Длинная сторона) расположение распечатанных страниц предусматривает прошивку по левому краю листа при книжной ориентации и по верхнему краю при альбомной ориентации. • При выборе значения Short Edge (Короткая сторона) расположение распечатанных страниц предусматривает прошивку по верхнему краю листа при книжной ориентации и по левому краю при альбомной ориентации.
Ориентация Отображается надпись "Авто" Книжная Альбомная	Задаёт ориентацию задания на печать Примечание. Заводской настройкой по умолчанию является значение "Авто".
N-стр (стр. на стороне) Выкл 2 стр. 3 стр. 4 стр. 6 стр. 9 стр. 12 стр. 16 стр.	Указывает на то, что на одной стороне листа бумаги требуется распечатывать несколько изображений страниц. Этот параметр также называется "Экономия бумаги". Примечания. <ul style="list-style-type: none"> • Заводской настройкой по умолчанию является значение "Выкл". • При выборе числового значения на одной стороне листа распечатывается соответствующее количество изображений страниц.
Граница N-стр. Нет Сплошная	Печать границы вокруг каждого изображения страницы при использовании параметра печати N-стр Примечание. Значение по умолчанию, заданное изготовителем, — "Нет".

Пункт меню	Описание
Порядок для N-стр. Горизонтально Обратн. горизонт. Обратн. вертик. Вертикально	Задание положения изображений нескольких страниц при использовании параметра печати N-стр Примечания. <ul style="list-style-type: none"> • Значение по умолчанию, заданное изготовителем — Horizontal (Горизонтально). • Расположение страниц на листе зависит от их количества и ориентации (книжная или альбомная).
Страницы-разделители Нет Между копиями Между заданиями Между страницами	Размещает лист бумаги между страницами, копиями или заданиями в зависимости от выбранного значения. Примечание. Значение по умолчанию, заданное изготовителем, — "Нет".
Источник стр.-разд. Лоток <x> Устройство ручной подачи Устройство подачи конвертов	Выбор устройства подачи бумаги.
Пустые страницы Не печатать "Печать"	Указывает на то, требуется ли вставлять при печати задания чистые страницы. Примечание. Не печатать - заводская настройка по умолчанию.

Параметры печати

меню настройки

Пункт меню	Описание
Язык принтера Эмуляция PCL Эмуляция PS	Определяет язык принтера по умолчанию. Примечания. <ul style="list-style-type: none"> • При выборе значения "Эмуляция PCL" для обработки заданий на печать применяется интерпретатор PCL. При выборе значения "Эмуляция PS" для обработки заданий на печать применяется интерпретатор PS. • PCL - заводская настройка языка принтера по умолчанию. • Задание языка принтера по умолчанию не препятствует передаче из прикладных программ заданий на печать с применением другого языка.
Ожидание задания Вкл. Выкл	Указание заданий на печать, которые необходимо удалить из очереди на печать, если для них требуются недоступные дополнительные устройства принтера или специальные настройки. Они хранятся в отдельной очереди печати, поэтому остальные задания распечатываются как обычно. При получении недостающих данных или установке дополнительных устройств сохраненные задания распечатываются. Примечания. <ul style="list-style-type: none"> • Заводской настройкой по умолчанию является значение "Выкл". • Это меню отображается только в том случае, если жесткий диск принтера, который доступен не только для чтения. Это требование предотвращает удаление сохраненных заданий в случае отключения питания принтера.

Пункт меню	Описание
Область печати Обычное Страница целиком	<p>Определяет логическую и физическую область печати.</p> <p>Примечания.</p> <ul style="list-style-type: none"> • Это меню не отображается, если в меню "Настройка" принтера выбран параметр "От края до края". • Заводской настройкой по умолчанию является значение "Обычная". При попытке печати данных за пределами области печати, определяемой значением "Стандартная", изображение распечатывается по границам этой области. • При выборе значения "Страница целиком" изображение можно перемещать за пределы области печати, определяемой значением "Стандартная", но изображение распечатывается в границах этой области. • Параметр "Страница целиком" используется только при печати страниц с использованием интерпретатора PCL 5e. Этот параметр не влияет на страницы, распечатываемые с использованием интерпретатора PCL XL или PostScript.
Загрузка в ОЗУ Флэш-память Диск	<p>Определяет устройство, в котором хранятся загруженные ресурсы.</p> <p>Примечания.</p> <ul style="list-style-type: none"> • Значение по умолчанию, заданное изготовителем, — "ОЗУ". • Флэш-память и жесткий диск принтера предназначены для постоянного хранения загруженных ресурсов. Ресурсы, загруженные во флэш-память и на жесткий диск принтера, сохраняются даже при выключении принтера. • Оперативная память (ОЗУ) предназначена для временного хранения загруженных ресурсов. • Это меню отображается только в том случае, если установлен флэш-диск и/или дополнительный диск.
Учет заданий Вкл. Выкл	<p>Указывает на то, требуется ли хранить на жестком диске статистические данные по последним заданиям на печать.</p> <p>Примечания.</p> <ul style="list-style-type: none"> • Заводской настройкой по умолчанию является значение "Выкл". При выборе значения "Выкл." статистические данные по заданиям не хранятся в памяти принтера. • Статистические данные включают в себя сведения об ошибках печати, время печати, размер задания в байтах, запрашиваемый формат и тип бумаги, общее количество распечатанных страниц и общее количество запрашиваемых копий. • Параметр "Учет заданий" доступен только в том случае, если в принтер установлен исправный жесткий диск. Для жесткого диска не должна быть установлена блокировка записи или чтения/записи. Для параметра "Разм буф заданий" необходимо задать значение, отличное от 100%. • В случае изменения этого параметра на панели управления принтера и выхода из меню выполняется сброс принтера. Значение параметра данного пункта меню обновляется.

Пункт меню	Описание
Сохранение ресурсов Вкл. Выкл	<p>Определяет операцию, которая применяется к временно загруженным в память принтера ресурсам (например, к шрифтам и макрокомандам, хранящимся в оперативной памяти) при приеме задания, для обработки которого требуется увеличение объема свободной памяти.</p> <p>Примечания.</p> <ul style="list-style-type: none"> • Заводской настройкой по умолчанию является значение "Выкл". Если выбрано значение "Вкл.", загруженные ресурсы хранятся в памяти принтера только до тех пор, пока не требуется увеличение объема свободной памяти. Загруженные ресурсы удаляются, если это требуется для обработки заданий на печать. • Если выбрано значение "Вкл.", загруженные ресурсы сохраняются в памяти принтера при сбросе принтера и при изменении языка. Если свободной памяти принтера становится недостаточно, отображается сообщение 38 Память полна и загруженные файлы не удаляются.
Порядок печати всех В алфавитном порядке Начиная с последних Начиная с первых	<p>Определение порядка печати отложенных и конфиденциальных заданий при выборе параметра "Печать всех"</p> <p>Примечания.</p> <ul style="list-style-type: none"> • В алфавитном порядке - заводская настройка по умолчанию. • Задания на печать всегда отображаются на панели управления принтера в алфавитном порядке.

меню "Брошюровка"

Пункт меню	Описание
Стороны (двусторонняя печать) 2-сторонний 1-сторонняя	<p>Указывает на то, применяется ли режим двусторонней печати (печати на обеих сторонах листа) по умолчанию ко всем заданиям на печать.</p> <p>Примечания.</p> <ul style="list-style-type: none"> • 1-сторонняя - заводская настройка по умолчанию. • Чтобы выбрать параметр 2-сторонней печати в программе в Windows следует выбрать Файл > Печать, а затем нажать кнопку Свойства, Параметры или Настройка. Пользователям Macintosh необходимо выбрать File > Print, а затем настроить параметры в диалоговом окне печати и всплывающих меню.
Переплет при двусторонней печати Длинная сторона Короткая сторона	<p>Определяет способ сшивания отпечатанных с двух сторон листов, а также ориентацию изображения на обратной стороне листа по отношению к изображению на лицевой стороне листа.</p> <p>Примечания.</p> <ul style="list-style-type: none"> • Значение по умолчанию, заданное изготовителем — Long Edge (Длинная сторона). • При выборе значения Long Edge (Длинная сторона) расположение распечатанных страниц предусматривает прошивку по левому краю листа при книжной ориентации и по верхнему краю при альбомной ориентации. • При выборе значения Short Edge (Короткая сторона) расположение распечатанных страниц предусматривает прошивку по верхнему краю листа при книжной ориентации и по левому краю при альбомной ориентации.

Пункт меню	Описание
Копии 1 - 999	Служит для задания значения по умолчанию для числа копий каждого задания на печать. Примечание. Значение по умолчанию, заданное изготовителем, — 1.
Пустые страницы Не печатать "Печать"	Указывает на то, требуется ли вставлять при печати задания чистые страницы. Примечание. Не печатать - заводская настройка по умолчанию.
Разбор по копиям Выкл (1,1,1,2,2,2) Вкл (1,2,1,2,1,2)	Формирование стопок последовательных страниц при печати нескольких копий. Примечания. <ul style="list-style-type: none"> • Заводской настройкой по умолчанию является значение "Выкл". Страницы не разбираются по копиям. • При выборе значение "Вкл" формируются стопки последовательных страниц для данного задания на печать. • Независимо от значения данного параметра количество распечатываемых копий всего задания определяется значением, заданным в меню "Копии".
Страницы-разделители Нет Между копиями Между заданиями Между страницами	Указывает на то, требуется ли вставлять страницы-разделители. Примечания. <ul style="list-style-type: none"> • Значение по умолчанию, заданное изготовителем, — "Нет". • При выборе значения Between Copies (Между копиями) чистый лист вставляется после каждой копии задания на печать, если для параметра Collation (Разбор по копиям) задано значение On (Вкл.). Если для параметра "Разбор по копиям" задано значение "Выкл.", чистый лист вставляется после набора копий каждой страницы, например, после всех страниц 1, после всех страниц 2. • При выборе значения Between Jobs (Между заданиями) чистые листы вставляются между заданиями на печать. • При выборе значения Between Pages (Между страницами) чистый лист вставляется после каждой страницы задания. Этот параметр рекомендуется использовать при печати на прозрачных пленках, а также в тех случаях, когда требуется вставить в документ чистые листы для заметок.
Источник стр.-разд. Лоток <x> Многоцелевое устройство подачи Устройство подачи конвертов	Служит для указания устройства подачи, из которого подаются страницы-разделители. Примечания. <ul style="list-style-type: none"> • Значение по умолчанию, заданное изготовителем — Лоток 1 (стандартный лоток). • Для отображения в меню параметра Multi-Purpose Feeder необходимо в меню Paper задать значение Cassette для параметра Configure MP.
Н-стр (стр. на стороне) Выкл 2 стр 3 стр 4 стр 6 стр 9 стр 12 стр 16 стр	Указывает на то, что на одной стороне листа бумаги требуется распечатывать несколько изображений страниц. Примечания. <ul style="list-style-type: none"> • Заводской настройкой по умолчанию является значение "Выкл". • При выборе числового значения на одной стороне листа распечатывается соответствующее количество изображений страниц.

Пункт меню	Описание
Порядок для N-стр. Горизонтально Обратн. горизонт. Обратн. вертикал. Вертикально	Задание положения изображений нескольких страниц при использовании параметра печати N-стр (страниц на одной стороне) Примечания. <ul style="list-style-type: none"> • Значение по умолчанию, заданное изготовителем — Horizontal (Горизонтально). • Расположение страниц на листе зависит от их количества и ориентации (книжная или альбомная).
Ориентация Отображается надпись "Авто" Альбомная Книжная	Определяет ориентацию листа, на котором распечатывается несколько страниц. Примечание. Заводской настройкой по умолчанию является значение "Авто". Выбор книжной или альбомной ориентации осуществляется автоматически.
Граница N-стр. Нет Сплошная	Печать границы вокруг каждого изображения страницы при использовании параметра печати N-стр (страниц на одной стороне) Примечание. Значение по умолчанию, заданное изготовителем, — "Нет".
Задание с прошивкой Выкл Вкл.	Показывает, выполняется ли скрепление скрепками заданий печати Примечания. <ul style="list-style-type: none"> • Этот элемент меню доступен только в том случае, если установлен Брошюровщик StapleSmart. • Заводской настройкой по умолчанию является значение "Выкл". Брошюровка заданий на печать не выполняется. • Брошюровка конвертов не выполняется.
Сдвиг страниц Выкл Между заданиями Между копиями	В выходном лотке листы копий или заданий на печать разбираются по стопкам со сдвигом. Примечания. <ul style="list-style-type: none"> • Этот элемент меню отображается только в том случае, если установлен Брошюровщик StapleSmart. • Заводской настройкой по умолчанию является значение "Выкл". При печати задания страницы не сдвигаются. • При выборе значения Between Jobs (Между заданиями) выполняется сдвиг каждого задания на печать. • При выборе значения Between Copies (Между копиями) выполняется сдвиг каждой копии задания на печать.

меню "Качество"

Пункт меню	Описание
Разрешение печати 300 точек/дюйм 600 точек/дюйм 1200 точек/дюйм Кач. изобр. 1200 Кач. изобр. 2400	Задаёт разрешение печати на выходе. Примечание. Заводской настройкой по умолчанию является значение 600 т/д. Драйвер принтера по умолчанию - 1200 IQ.

Пункт меню	Описание
усиление точек Выкл Шрифты По горизонтали По вертикали Оба направления	Улучшение качества печати текста с использованием мелких шрифтов и графики Примечания. <ul style="list-style-type: none"> • Заводской настройкой по умолчанию является значение "Выкл". • Эта настройка параметра "Шрифты" применяется только к тексту. • Параметр "Горизонтальные" позволяет сделать темнее горизонтальные линии текста и изображений. • Параметр "Вертикальные" позволяет сделать темнее вертикальные линии текста и изображений. • Параметр "Оба направления" используется для того, чтобы сделать темнее горизонтальные и вертикальные линии текста и изображений.
Плотность тонера 1–10	Позволяет осветлить или затемнить распечатки Примечания. <ul style="list-style-type: none"> • Значение по умолчанию, заданное изготовителем — 8. • Выбор меньших значений способствует экономии тонера.
Детализовка Вкл. Выкл	Этот режим печати является предпочтительным для некоторых файлов, например, для архитектурных чертежей, карт, электронных схем и блок-схем. Примечания. <ul style="list-style-type: none"> • Заводской настройкой по умолчанию является значение "Выкл". • Для задания режима "Детализовка" с помощью встроенного веб-сервера введите IP-адрес принтера в окне браузера.
Корр серого Отображается надпись "Авто" Выкл	Настройка значения уровня серого в печатном документе Примечание. Заводской настройкой по умолчанию является значение "Авто".
Яркость -6 - +6	Настройка или затемнение распечаток и экономия тонера Примечания. <ul style="list-style-type: none"> • Значение по умолчанию, заданное изготовителем, — 0. • Используя отрицательное значение, можно сделать текст, изображения и графику темнее. При использовании положительного значения изображения становятся светлее, что позволяет также сэкономить тонер.
Контрастность 0–5	Настройка степени различий между уровнями серого в печатном документе Примечания. <ul style="list-style-type: none"> • Значение по умолчанию, заданное изготовителем, — 0. • Более высокие значения соответствуют большей разнице между уровнями серого.

меню Утилиты

Пункт меню	Описание
Удалить отлож. задания Конфиденциально Отложенное Не восстановлено Выбрано значение "Все"	Удаление с жесткого диска принтера конфиденциальных и отложенных заданий. Примечания. <ul style="list-style-type: none"> Выбор значения этого параметра влияет только на задания, сохраненные в памяти принтера. На закладки, задания на флэш-дисках и другие типы отложенных заданий это не влияет. При выборе значение "Невосстановленные" удаляются все отложенные задания, которые <i>не</i> были восстановлены с диска.
Форматир. флэш-п Да Нет	Форматирование флэш-памяти. Флэш-память добавляется к памяти принтера посредством установки в принтер дополнительного модуля флэш-памяти. ПРЕДУПРЕЖДЕНИЕ. Возможность повреждения: Во время форматирования флэш-памяти не следует выключать питание принтера. Примечания. <ul style="list-style-type: none"> Этот пункт меню доступен только в том случае, если в принтер установлен исправный дополнительный модуль флэш-памяти. Для дополнительного модуля флэш-памяти не должна быть установлена блокировка чтения/записи или записи. При выборе значения "Да" из флэш-памяти удаляются все данные. При выборе значения "Нет" запрос на форматирование отменяется.
Удалить загруженные файлы на диске Удалить сейчас Не удалять	Удаление загруженных файлов с жесткого диска принтера, включая все отложенные задания, задания в буфере и сохраненные задания. Это не затрагивает данные учета заданий. Примечание. Удалить сейчас - настройка по умолчанию.
Статист. учета заданий "Печать" Нажать кнопку "Очистить"	Печать статистических данных по заданиям или удаление статистических данных с жесткого диска принтера. Примечания. <ul style="list-style-type: none"> Этот пункт меню доступен только в том случае, если в принтер установлен исправный жесткий диск. При выборе значения "Печать" выполняется печать списка статистических данных. При выборе значения "Очистить" с жесткого диска принтера удаляются все статистические данные по заданиям. Параметр "Удалить выбранное" отображается в том случае, если для параметра "Учет заданий" установлено значение MarkTrack™ с помощью NPA.
Шестнадцат. дамп Включить	Режим шестнадцатеричного дампа упрощает обнаружение причины неполадки при выполнении задания на печать. Примечания. <ul style="list-style-type: none"> При выборе значения "Включить" все передаваемые на принтер данные распечатываются в шестнадцатеричном и символьном представлении, а управляющие коды не выполняются. Для выхода или отключения режима "Шестнадцатеричный дамп", выключите принтер или выполните сброс его настроек.

Пункт меню	Описание
Оценка заполнения Выкл Вкл.	Показывает приблизительное заполнение страницы черным цветом в процентах. Это приблизительное значение распечатывается на отдельной странице в конце каждого задания на печать. Примечание. Заводской настройкой по умолчанию является значение "Выкл".
Контрастность ЖКД 1–10	Служит для настройки контрастности подсветки дисплея. Примечания. <ul style="list-style-type: none"> • Значение по умолчанию, заданное изготовителем, — 5. • При высоких значениях дисплей выглядит более светлым. • При низких значениях дисплей выглядит более темным.
Яркость ЖКД 1–10	Служит для настройки яркости фоновой подсветки дисплея. Примечания. <ul style="list-style-type: none"> • Значение по умолчанию, заданное изготовителем, — 5. • При высоких значениях дисплей выглядит более светлым. • При низких значениях дисплей выглядит более темным.

Меню "PDF"

Пункт меню	Описание
Уместить на странице Да Нет	Масштабирование содержимого страницы в соответствии с выбранным форматом бумаги. Примечание. Значение по умолчанию, заданное изготовителем — "Нет".
Пометки Не печатать Печатать	Печатать пометки в файле PDF Примечание. Значение по умолчанию, заданное изготовителем — "Не печатать".

меню "PostScript"

Пункт меню	Описание
Печать ошибки PS Вкл. Выкл.	Печать страницы, содержащей информацию об ошибке PostScript. Примечание. Заводской настройкой по умолчанию является значение "Выкл".
Приоритет шрифта Встроенный Флэш/диск	Определяет порядок поиска шрифтов. Примечания. <ul style="list-style-type: none"> • Значение по умолчанию, заданное изготовителем — "Встроенный". • Этот пункт меню доступен только при наличии в принтере установленного и отформатированного дополнительного модуля флэш-памяти или жесткого диска. • Для дополнительного модуля флэш-памяти или жесткого диска принтера не должна быть установлена блокировка записи или чтения/записи. • Для параметра "Разм буф заданий" необходимо задать значение, отличное от 100%.

меню "Эмуляция PCL"

Пункт меню	Описание
Источник шрифта Встроенный Диск Загрузка Флэш-память Выбрано значение "Все"	Определяет набор шрифтов, отображаемый в меню "Название шрифта". Примечания. <ul style="list-style-type: none"> • Значение по умолчанию, заданное изготовителем — "Встроенный". Отображаются заводские шрифты по умолчанию, загруженные в оперативную память принтера. • Параметр "Флэш" и "Диск" отображаются только в том случае, если имеются соответствующие устройства и отображают все находящиеся на них шрифты. • Дополнительная флэш-память и диск должны быть правильно отформатированы и не должны быть защищены от чтения/записи, записи или с помощью пароля. • Параметр "Загрузка" отображается только по мере необходимости и показывает все шрифты, загруженные в оперативную память принтера. • При выборе значения "Все" отображаются все шрифты, доступные при выборе какого-либо из указанных выше значений.
Имя шрифта <список доступных шрифтов>	Определяет конкретный шрифт и устройство, в котором он хранится. Примечания. <ul style="list-style-type: none"> • Courier 10 - заводская настройка по умолчанию. • Обозначения источников шрифтов: R – встроенные шрифты, F – флэш-память, K – жесткий диск, D – загруженные шрифты.
Набор символов 10U PC-8 12U PC-850	Определяет набор символов для каждого названия шрифта. Примечания. <ul style="list-style-type: none"> • 10U PC-8 - заводская настройка по умолчанию для США. • 12U PC-850 - заводская настройка по умолчанию для других стран. • Набор символов состоит из алфавитно-цифровых символов, знаков препинания и специальных символов. Наборы символов поддерживают различные языки и специальные приложения (например, для научных текстов применяется набор математических символов). Отображаются только поддерживаемые наборы символов.
Параметры эмуляции PCL Шаг печати 0,08–100	Задание плотности печати (количество символов на дюйм) для масштабируемых моноширинных шрифтов. Примечания. <ul style="list-style-type: none"> • Значение по умолчанию, заданное изготовителем — 10. • Плотностью печати называется количество символов постоянной ширины на один дюйм. • Минимальное изменение плотности печати составляет 0,01 символов/дюйм. • Для немасштабируемых моноширинных шрифтов плотность печати отображается на дисплее, но не доступна для изменения.

Пункт меню	Описание
Параметры эмуляции PCL Ориентация Книжная Альбомная	Служит для задания ориентации текста и графики на странице. Примечания. <ul style="list-style-type: none"> • Значение по умолчанию, заданное изготовителем, — "Книжная". • При выборе значения "Книжная" текст и графика расположены параллельно короткой стороне страницы. • При выборе значения "Альбомная" текст и графика расположены параллельно длинной стороне страницы.
Параметры эмуляции PCL Строк на страницу 1 – 255	Служит для указания количества строк на каждой распечатываемой странице. Примечания. <ul style="list-style-type: none"> • 60 - заводская настройка по умолчанию для США. 64 - заводская настройка по умолчанию для других стран. • Расстояние между строками при печати на принтере определяется значениями параметров "Строк на страницу", "Формат бумаги" и "Ориентация". Выберите необходимый формат бумаги и ориентацию, <i>прежде чем</i> задавать значение параметра "Строк на страницу".
Параметры эмуляции PCL Ширина A4 198 мм 203 мм	Обеспечивает печать на бумаге формата A4. Примечания. <ul style="list-style-type: none"> • 198 мм - заводская настройка по умолчанию. • Ширина страницы 203 мм соответствует печати восьмидесяти символов с плотностью печати 10 символов/дюйм.
Параметры эмуляции PCL Авто CR после LF Вкл. Выкл	Указывает, выполняется ли автоматический возврат каретки после команды перевода строки. Примечание. Заводской настройкой по умолчанию является значение "Выкл".
Параметры эмуляции PCL Авто LF после CR Вкл. Выкл	Указывает, выполняется ли автоматический перевод строки после управляющей команды возврата каретки. Примечание. Заводской настройкой по умолчанию является значение "Выкл".

Пункт меню	Описание
<p>Перенум. лотков Назначить МУП Выкл Нет 0 – 199 Назначить лоток <x> Выкл Нет 0 – 199 Назначить ручн. под. Выкл Нет 0 – 199 Назн ручн конв Выкл Нет 0 – 199</p>	<p>Настройка принтера для работы с программным обеспечением принтера или приложениями, в которых применяется другая нумерация лотков, дополнительных лотков и других устройств подачи.</p> <p>Примечания.</p> <ul style="list-style-type: none"> • Заводской настройкой по умолчанию является значение "Выкл". • Значение "Нет" не доступно для выбора. Отображается только в том случае, если оно выбрано интерпретатором PCL 5. • При выборе значения "Нет" команда "Выбрать режим подачи" игнорируется. • Значения 0 – 199 позволяют присваивать пользовательские номера.
<p>Перенум. лотков Просм. заводских По умолч МУП = 8 По умолч лоток1 = 1 По умолч лоток2 = 4 По умолч лоток3 = 5 По умолч лоток4 =20 По умолч лоток5 =21 По умолч конв = 6 По умолч БумРуч = 2 По умолч КонвРуч = 3</p>	<p>Позволяет просмотреть заводскую настройку по умолчанию, назначенную для каждого лотка, дополнительного устройства подачи или устройства подачи, даже если они не были установлены</p>
<p>Перенум. лотков Восстан умолчания Да Нет</p>	<p>Восстановление номеров по умолчанию для всех лотков, дополнительных лотков и других устройств подачи.</p>

меню "HTML"

Пункт меню		Описание
Имя шрифта Albertus MT Antique Olive Apple Chancery Arial MT Avant Garde Bodoni Bookman Chicago Clarendon Cooper Black Copperplate Coronet Courier Eurostile Garamond Geneva Gill Sans Goudy Helvetica Hoefler Text	Intl CG Times Intl Courier Intl Univers Joanna MT Letter Gothic Lubalin Gothic Marigold MonaLisa Recut Monaco New CenturySbk New York Optima Oxford Palatino StempelGaramond Taffy Times TimesNewRoman Univers Zapf Chancery	Определяет шрифт по умолчанию для документов HTML. Примечания. <ul style="list-style-type: none"> В документах HTML, для которых не указан шрифт, применяется шрифт Times. Следующие шрифты отображаются только в том случае, если установлена соответствующая плата со шрифтами DBCS: HG-GothicB, MSung-Light, MD_DotumChe и MingMT-Light.

Пункт меню	Описание
Размер шрифта 1-255 пт.	Определяет размер шрифта по умолчанию для документов HTML. Примечания. <ul style="list-style-type: none"> 12 пт. - заводская настройка по умолчанию. Минимальное приращение размера шрифта составляет 1 пункт.
Масштаб 1 – 400%	Масштабирование шрифта по умолчанию для документов HTML. Примечания. <ul style="list-style-type: none"> Заводской настройкой по умолчанию является значение 100 %. Минимальное приращение коэффициента масштабирования составляет 1%.
Ориентация Книжная Альбомная	Определяет ориентацию страниц для документов HTML. Примечание. Значение по умолчанию, заданное изготовителем, — "Книжная".
Ширина поля 8-255 мм	Определяет поля страниц для документов HTML. Примечания. <ul style="list-style-type: none"> 19 мм - заводская настройка по умолчанию. Минимальное приращение ширины полей составляет 1 мм.
Подложки Не печатать "Печать"	Указывает, следует ли печатать фон в документах HTML. Примечание. Значение по умолчанию, заданное изготовителем — "Печатать".

Меню "Изображение"

Пункт меню	Описание
Автоподгонка Вкл. Выкл.	Выбор оптимального формата бумаги, масштаба и ориентации. Примечания. <ul style="list-style-type: none"> • Заводская настройка по умолчанию — "Вкл." • При выборе значения "Вкл." для некоторых изображений отменяются заданные значения масштабирования и ориентации.
Инvertировать Вкл. Выкл.	Инверсия двутональных монохромных изображений. Примечания. <ul style="list-style-type: none"> • Заводская настройка по умолчанию — "Выкл." • Минимальное приращение размера шрифта составляет 1 пункт. • Это значение не применяется к изображениям GIF и JPEG.
Масштабирование Привяз лев вер угол Наилучшее соответс. Привязать центр Подгон выс и шир Подгон по высоте Подгон по ширине	Масштабирование изображения в соответствии с форматом бумаги. Примечания. <ul style="list-style-type: none"> • Заводская настройка по умолчанию — "Наилучшее соответс." • При задании для параметра "Автоподгонка" значения "Вкл." для параметра "Масштабирование" автоматически задается значение "Наилучшее соответс."
Ориентация Книжная Альбомная Обратная книжная Обратная альбомная	Определяет ориентацию изображения. Примечание. Заводская настройка по умолчанию — "Книжная".

Меню XPS

Пункт меню	Описание
Печать страниц с ошибками Выкл Вкл.	Печать страницы, содержащей сведения об ошибках, включая ошибки разметки XML Примечание. Заводской настройкой по умолчанию является значение "Выкл".

Меню "Настройки брошюры"

Меню "Настройки брошюры" доступно в том случае, если установлен брошюровщик. Это меню используется для выбора различных настроек при печати брошюр.

Чтобы открыть меню "Настройки брошюры", выполните следующие действия.

- 1 Выключите принтер.
- 2 При включении принтера нажмите и удерживайте кнопки  и .

3 При отображении индикатора выполнения отпустите кнопки.

Принтер выполнит последовательность тестов при включении питания, а затем появится **Меню Конфигурация**.

4 С помощью кнопки со стрелкой вниз выберите пункт **Настройки брошюры**.

5 Нажмите **Настройки брошюры**.

Пункт меню	Описание
Формат бумаги A4 A5 Letter Legal Executive Oficio Folio Statement Universal A3 Tabloid JIS B4	Задание формата бумаги Примечание. По умолчанию этот параметр равен формату в лотке 1.
Общее число листов 1-2 листа 3 листа 4 листа 5-7 листов 8-15 листов	Задание общего числа листов в брошюре Примечание. Заводская настройка по умолчанию - 1-2 листа.
Настр. для фальц.с налож. Наложение сверху Наложение снизу	Выберите наложение сверху или снизу в зависимости от документа
Настр. для скоса при создании брошюры Скос по часовой стрелке Скос против часовой стрелки	Выберите направление скоса на основе печатного документа

меню "Справка"

Меню "Справка" состоит из набора страниц справочной системы, которые хранятся в принтере в виде файлов формата PDF. Эти страницы содержат справочную информацию о работе с принтером и выполнении задач печати. Можно выбрать печать каждого руководства отдельно или выбрать параметр **Печать всех руководств**, чтобы распечатать сразу все руководства.

В памяти принтера хранятся переводы на английский, французский, немецкий и испанский языки. Переводы на другие языки можно найти на компакт-диске с *программным обеспечением и документацией*.

Пункт меню	Описание
Распечатать все руководства	Печать всех руководств.
Руководство по копированию	Содержит информацию о создании копий и изменении параметров.
Руководство по использованию электронной почты	Содержит информацию о передаче сообщений электронной почты с использованием адресов, номеров кодов быстрого доступа или адресной книги, а также об изменении параметров.
Руководство по факсимильной связи	Содержит информацию о передаче факсов с использованием номеров телефонов, номеров кодов быстрого доступа или адресной книги, а также об изменении параметров.
Руководство по работе с FTP	Содержит информацию о сканировании документов с передачей непосредственно на сервер FTP посредством использования адреса FTP, номеров кодов быстрого доступа или адресной книги, а также об изменении параметров.
Информационный справочник	Справка по источникам дополнительной информации.
Руководство по устранению дефектов печати	Содержит рекомендации по устранению повторяющихся дефектов при копировании или печати.
Руководство по расходным материалам	Содержит информацию о номерах по каталогу для заказа расходных материалов.

Техническое обслуживание принтера

Для поддержания оптимального качества печати периодически необходимо выполнять определенные операции.

Чистка корпуса принтера

- 1 Убедитесь, что принтер выключен и отключен от электророзетки.

 **ВНИМАНИЕ-ОПАСНОСТЬ ПОРАЖЕНИЯ ТОКОМ:** Во избежание поражения электрическим током при чистке корпуса принтера, прежде чем продолжить, отсоедините кабель питания от электророзетки и отсоедините все кабели принтера.

- 2 Извлеките бумагу из стандартного выходного лотка.

- 3 Смочите в воде чистую ткань без ворса.

ПРЕДУПРЕЖДЕНИЕ. Возможность повреждения: Не пользуйтесь бытовыми чистящими средствами или растворами, поскольку они могут повредить покрытие принтера.

- 4 Протрите только наружную поверхность принтера, включая стандартный выходной лоток.

ПРЕДУПРЕЖДЕНИЕ. Возможность повреждения: Протирание корпуса влажной тряпкой может привести к повреждению принтера.

- 5 Перед печатью убедитесь, стандартный выходной лоток сухой.

Примечание. Доступен комплект для очистки, в который входят салфетки для очистки сенсорного экрана и стекла сканера:

Наименование детали	Номер по каталогу
Комплект для очистки (влажные и сухие салфетки)	40X0392

Чистка стекла экспонирования сканера

При ухудшении качества печати, например, появлении полос на скопированных или отсканированных изображениях, выполните чистку стекла экспонирования сканера.

- 1 Слегка смочите водой мягкую ткань без ворса или туалетную бумагу.
- 2 Откройте крышку сканера.

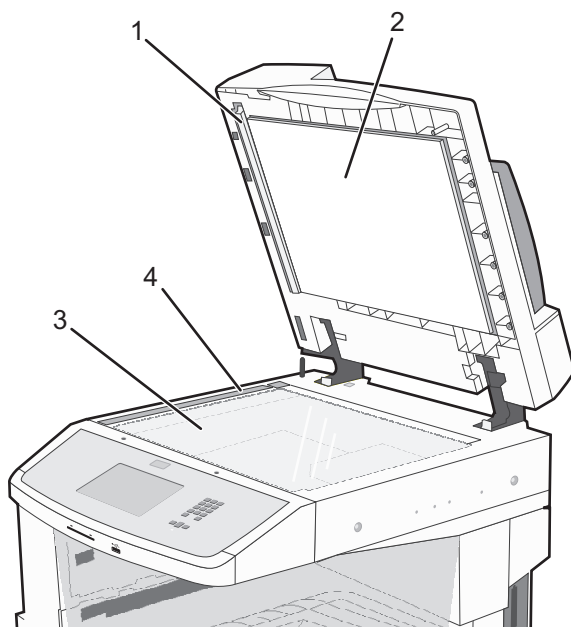

1	Крышка устройства автоматической подачи с белой нижней стороной
2	Крышка сканера с белой нижней стороной
3	Стекло экспонирования сканера
4	Стекло устройства автоматической подачи

- 3 Очистите показанные области и дайте им высохнуть.
- 4 Закройте крышку сканера.

Настройка регистрации сканера

Процедура выравнивания сканера заключается в совмещении области сканирования с местоположением бумаги. Чтобы вручную настроить регистрацию сканера, выполните следующие действия.

- 1 Выключите принтер.
- 2 Протрите стекло экспонирования и прижимную пластину.
- 3 Нажмите и удерживайте кнопки **3** и **6 VNO** до тех пор, пока не появится полоса выполнения.
- 4 Отпустите кнопки.

Принтер выполнит последовательность тестов при включении питания, а затем появится меню "Диагностика".

- 5 С помощью кнопки со стрелкой вверх или вниз выберите пункт **Проверка сканера**.
- 6 Нажмите **Проверка сканера**.
- 7 С помощью кнопки со стрелкой вверх или вниз выберите пункт **Ручная регистрация сканера**.
- 8 Нажмите **Ручная регистрация сканера**.
- 9 С помощью кнопок со стрелками влево и вправо настройте значения.
- 10 Нажмите **Отправить**.

Хранение расходных материалов

Расходные материалы для принтера следует хранить в чистом прохладном помещении. Неиспользованные расходные материалы храните в фирменной упаковке указанной стороной вверх.

Не допускайте воздействия на расходные материалы следующих факторов:

- прямой солнечный свет;
- температура выше 35°C;
- высокая влажность (более 80%);
- атмосфера с повышенным содержанием солей;
- агрессивные газы;
- пыль.

Экономия расходных материалов

На панели управления принтера можно изменить некоторые параметры, чтобы сэкономить тонер и бумагу.

При печати нескольких копий можно для экономии расходных материалов распечатать первую копию и проверить ее качество перед печатью остальных копий.

Проверка состояния расходных материалов

При необходимости замены расходного материала или проведения обслуживания отображается сообщение.

Проверка состояния расходных материалов принтера с помощью панели управления

- 1 Убедитесь, что принтер включен и отображается сообщение **Готов**.
- 2 На начальном экране нажмите **Состояние/Расходные материалы**.

Примечание. Если пункт **Состояние/Расходные материалы** не отображается на начальном экране, распечатайте страницу параметров меню, чтобы просмотреть состояние расходных материалов.

Проверка состояния расходных материалов на сетевом компьютере

Примечание. Компьютер должен быть подсоединен к одной сети вместе с принтером.

1 В поле адреса в обозревателе введите IP-адрес принтера.

Примечание. Если IP-адрес принтера неизвестен, распечатайте страницу настроек сети и в разделе TCP/IP найдите IP-адрес принтера.

2 Откройте вкладку **Состояние устройства**. Появится страница "Состояние устройства", на которой отображается сводная информация по уровням расходных материалов.

Заказ расходных материалов

Чтобы заказать расходные материалы в США, обратитесь в компанию Lexmark по телефону 1-800-539-6275 для получения сведений о ближайшем авторизованном дилере. В других странах и регионах соответствующую информацию можно найти на веб-узле компании Lexmark по адресу www.lexmark.com или получить по месту приобретения принтера.

Примечание. Все оценки срока службы расходных материалов сделаны для печати на обычной бумаге формата Letter или A4.

Заказ картриджей с тонером

Рекомендуемый картридж с тонером и номер по каталогу

Наименование детали	Номер по каталогу	Для принтера (принтеров)
Картридж с тонером высокой емкости	X860H21G	X860, X862, X864

Заказ комплекта фотобарабана

Когда появится сообщение **Замените фотобарабан**, закажите новый комплект фотобарабана.

Наименование детали	Номер по каталогу	Для принтера (принтеров)
Комплект фотобарабана	X860H22G	X860, X862, X864

Заказ комплекта для технического обслуживания

При появлении сообщения **80 Требуется плановое обслуживание принтера** закажите комплект техобслуживания. Комплект техобслуживания включает все детали, необходимые для замены валиков подачи, зарядного валика, валика переноса и термоблока.

Примечание. При использовании определенных типов бумаги, возможно, потребуется более частая замена деталей из комплекта техобслуживания. Можно также заказать зарядный валик, термоблок, валик переноса и валики подачи отдельно и производить их замену по мере необходимости.

Наименование детали	Номер по каталогу	Для принтера (принтеров)
Комплект для техобслуживания (низковольтные устройства)	40X2375	X860, X862, X864
Комплект для техобслуживания (высоковольтные устройства)	40X2376	X860, X862, X864
Комплект для техобслуживания (100 В)	40X2377	X860, X862, X864
Комплект для техобслуживания (для УАПД)	40X2734.	X860, X862, X864

Заказ картриджей со скрепками

Если отображается сообщение **Мало прошивочных скоб** или **Нет прошивочных скоб**, закажите соответствующую кассету со скобами.

Для получения дополнительных сведений см. рисунки на дверце блока прошивки.

Наименование детали	Номер по каталогу
Кассеты со скобами - 3	25A0013

Заказ комплекта для очистки

Для очистки стекла сканера и сенсорного экрана используйте влажные и сухие салфетки из комплекта для очистки.

Наименование детали	Номер по каталогу
Комплект для очистки (влажные и сухие салфетки)	40X0392

Замена расходных материалов

Замена картриджа с тонером

При появлении сообщений **88 Заканчивается тонер, 88.yy Замените картридж** или **88 Для продолжения замените картридж**, или если цвет при печати стал тусклым, выполните следующее:

- 1 Выключите принтер.
- 2 Откройте переднюю дверцу.

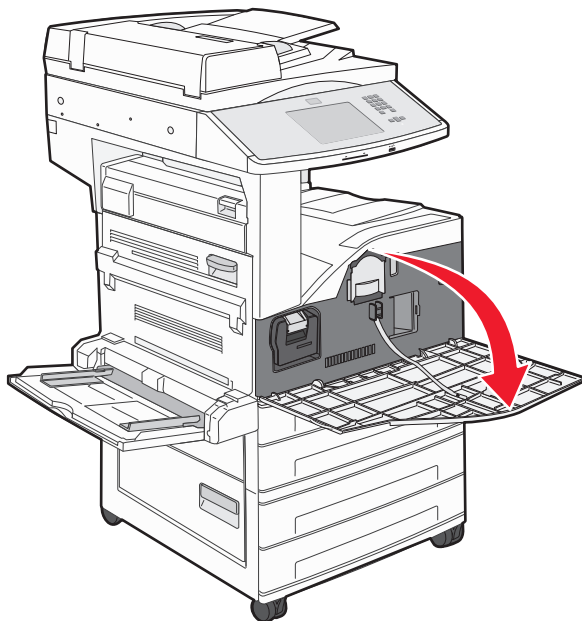

- 3 Возьмитесь за держатель картриджа и выдвиньте его.

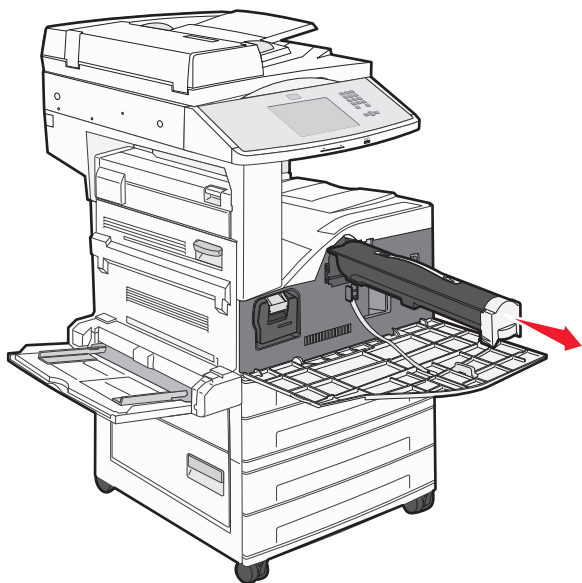

- 4 Извлеките картридж из упаковки.

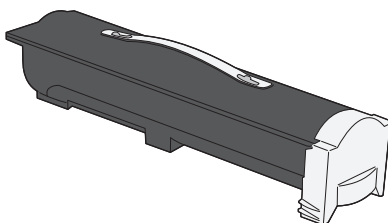

ПРЕДУПРЕЖДЕНИЕ. Возможность повреждения: При замене картриджа не оставляйте новый картридж на свету в течение длительного времени. Длительное воздействие света может привести к снижению качества печати.

- 5 Энергично встряхните картридж несколько раз для перераспределения тонера.

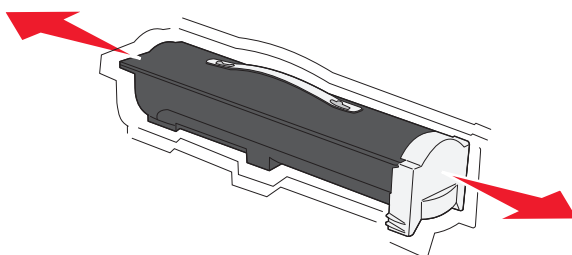

- 6 Вставьте новый картридж в принтер. Продвиньте картридж с тонером как можно дальше вперед. При правильной установке будет слышен щелчок.

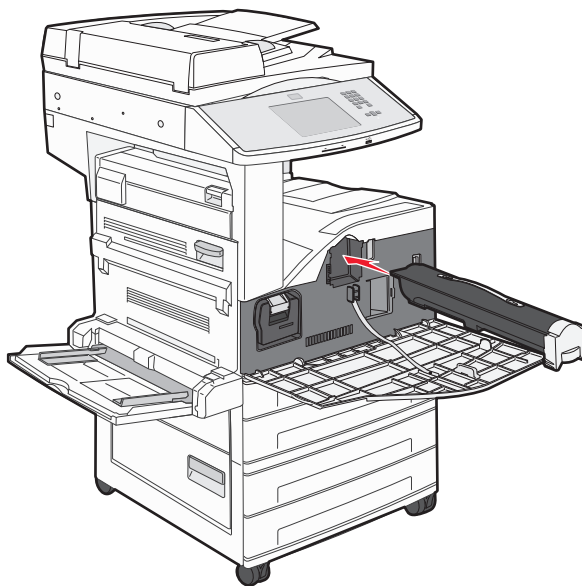

7 Закройте переднюю дверцу.

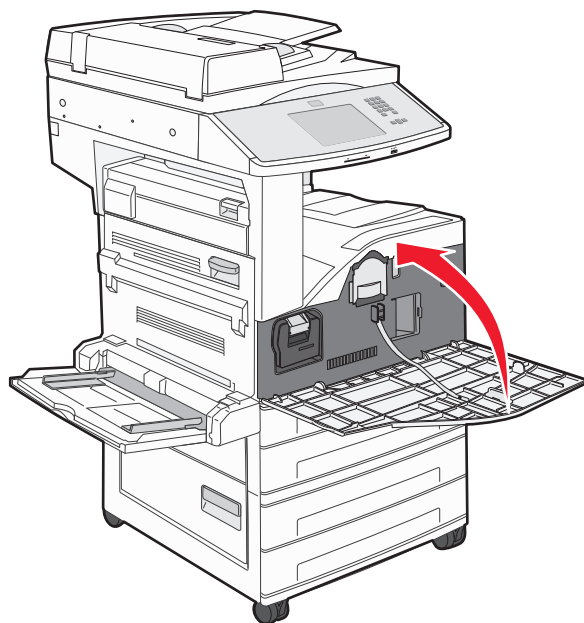

Замена фотобарабана

Определить состояние фотобарабана можно, распечатав страницу настроек параметров принтера. Это позволяет уточнить период времени, по истечении которого потребуется заказать расходные материалы для замены.

В целях обеспечения качества печати и предотвращения повреждения принтера он прекращает работу после того, как с использованием одного фотобарабана было напечатано 60 000 страниц. Перед приходом фотобарабана в это состояние принтер автоматически выдает уведомление.

При появлении сообщения **84 Замените фотобарабан** или **84 Закончился ресурс ФБ** сразу же закажите новый комплект фотобарабана. По истечении срока службы фотобарабана, указанного в технических характеристиках, принтер может продолжать работать правильно, однако качество печати значительно снижается.

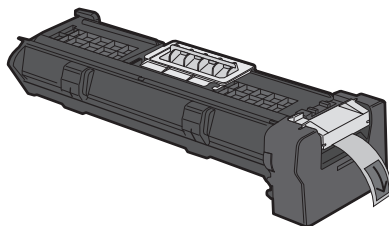

Чтобы заменить фотобарабан, выполните следующие действия.

- 1 Выключите принтер.
- 2 Откройте переднюю дверцу.

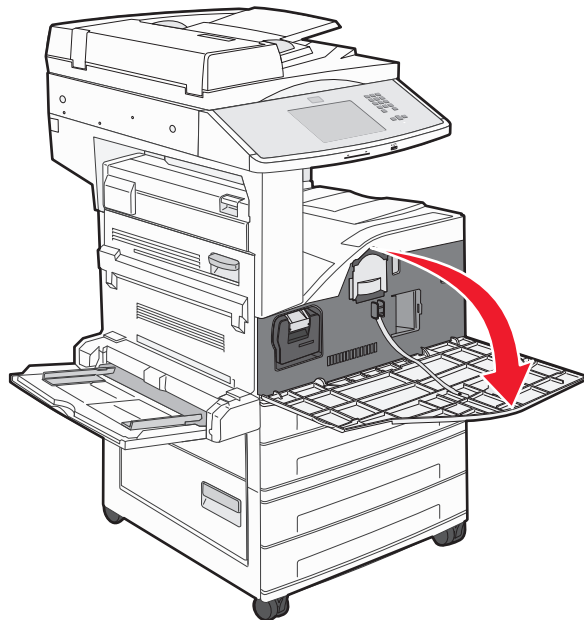

Примечание. Фотобарабан невозможно извлечь, если закрыта боковая дверца А.

- 3 Опустите боковую крышку А.

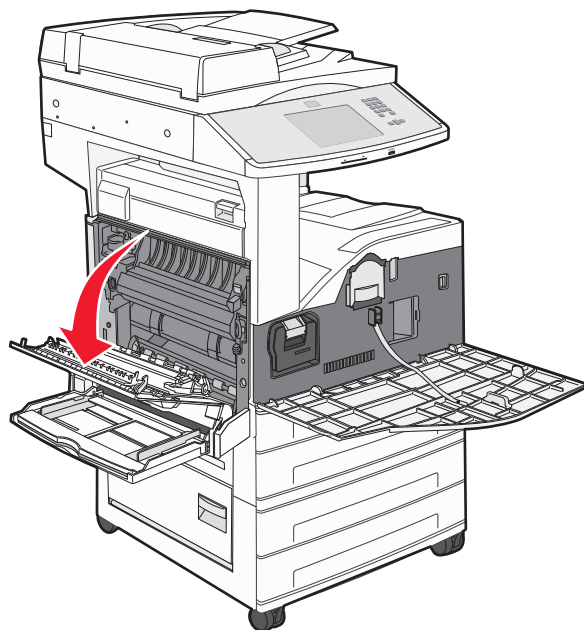

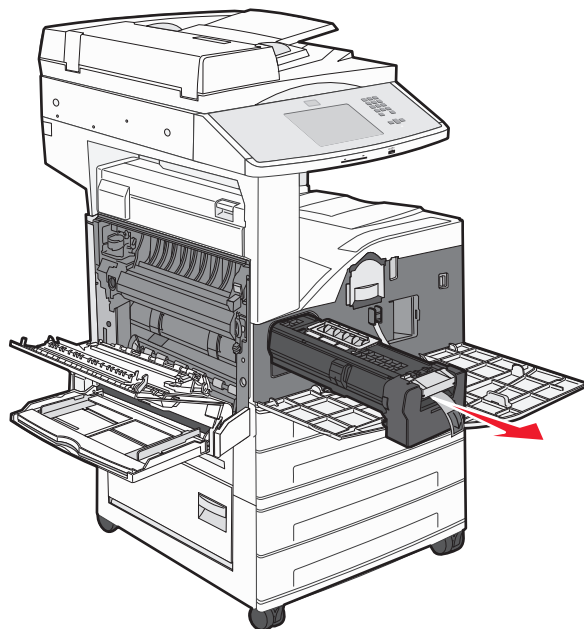
4 Извлеките фотобарабан из принтера.

Поместите фотобарабан на ровную и чистую поверхность.

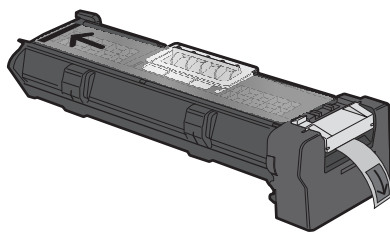
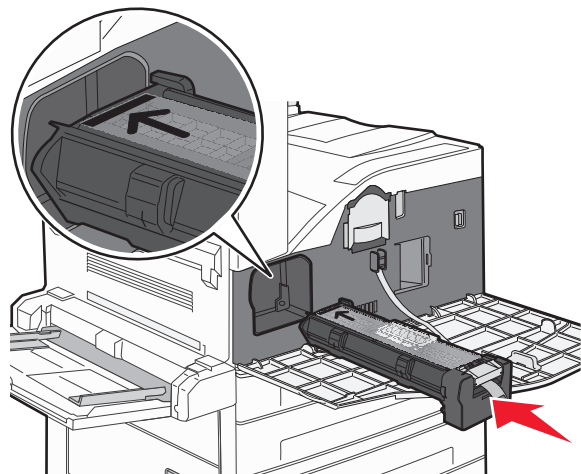
5 Извлеките новый фотобарабан из упаковки.**6** Совместите торец фотобарабана с отверстием и вставьте торец.

7 Удалите ленту в верхней части фотобарабана.

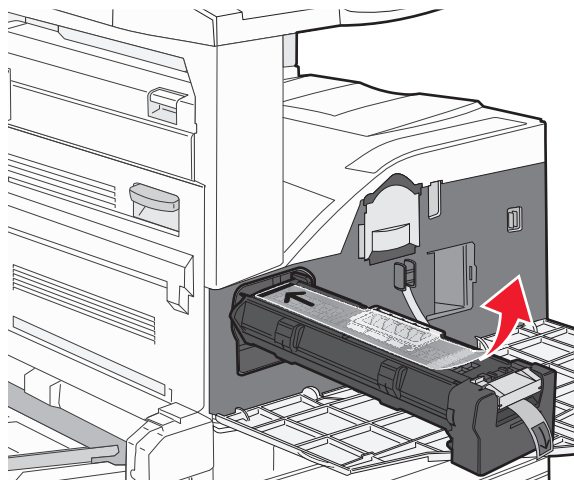

8 Продвиньте фотобарабан как можно дальше вперед.

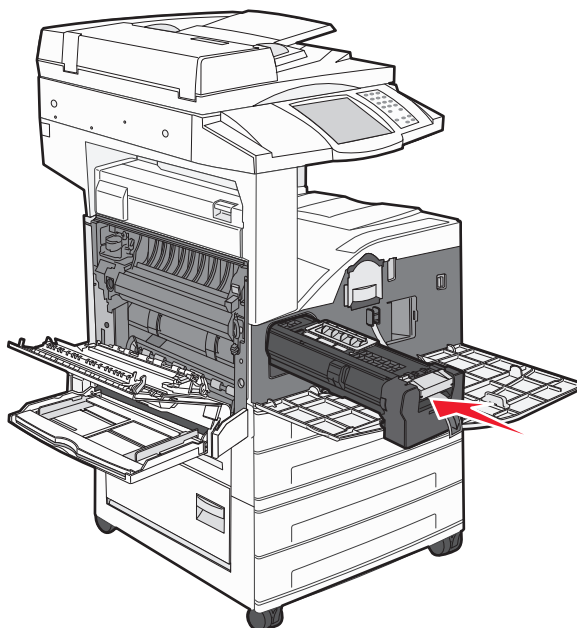

При правильной установке фотобарабана будет слышен щелчок.

9 Закройте боковую дверцу А.

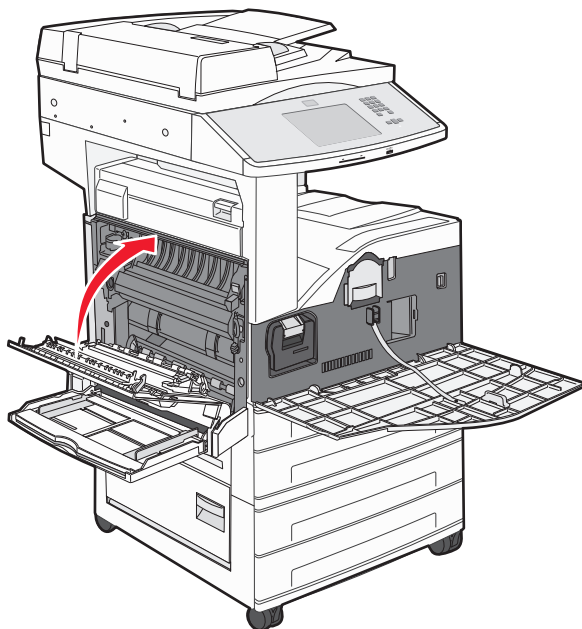

10 Закройте переднюю дверцу.

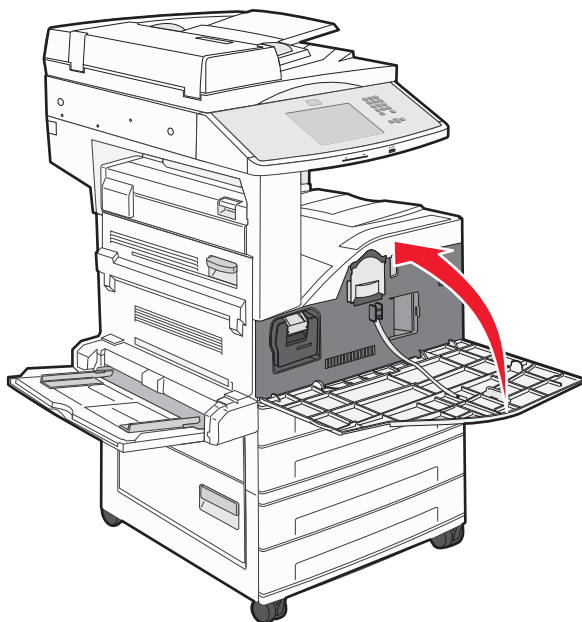

Примечание. После того как фотобарабан установлен и все дверцы закрыты, принтер выполнит последовательность операций, и сообщение "Замените фотобарабан" исчезнет.

Принтер возвратится в состояние **Готов.**

Перемещение принтера

Подготовка к перемещению принтера

⚠ ВНИМАНИЕ-ВОЗМОЖНОСТЬ ТРАВМЫ: Принтер весит более 55 кг. (121 фунтов), поэтому для его безопасного перемещения требуется не менее четырех человек или специальное подъемное устройство.



Во избежание травм и повреждений принтера выполняйте следующие указания.

- Для перемещения принтера необходимо не менее четырех человек или механическое устройство соответствующей грузоподъемности.
- Выключите принтер с помощью переключателя питания и отсоедините кабель питания от розетки электросети.
- Перед перемещением принтера отсоедините от него все кабели.
- Перед перемещением принтера отсоедините от него все дополнительные устройства.

ПРЕДУПРЕЖДЕНИЕ. Возможность повреждения: Повреждения принтера, возникшие вследствие несоблюдения правил при перемещении, не подпадают под действие гарантии на принтер.

Извлечение дополнительных лотков

- 1 Выньте лоток.
- 2 Выверните два винта-барашка и сохраните их.

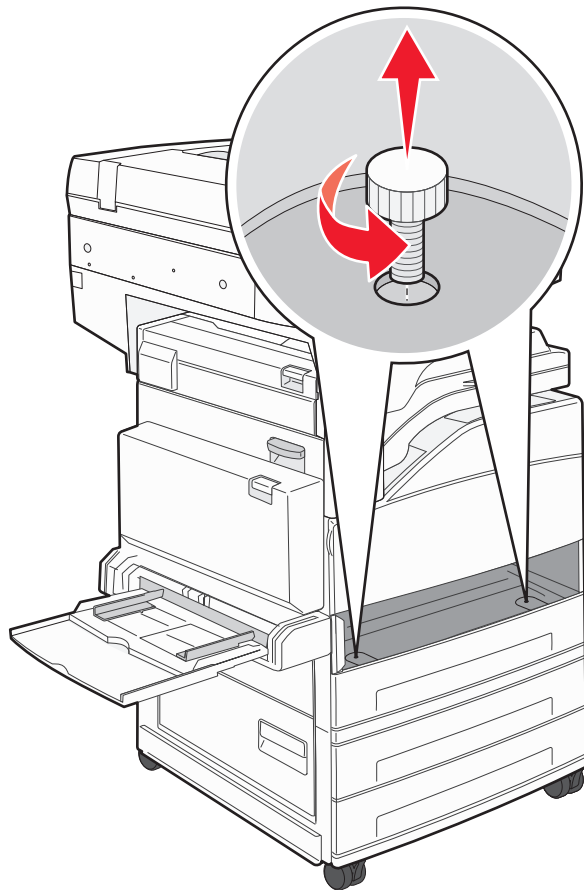

- 3 Вставьте лоток в принтер.

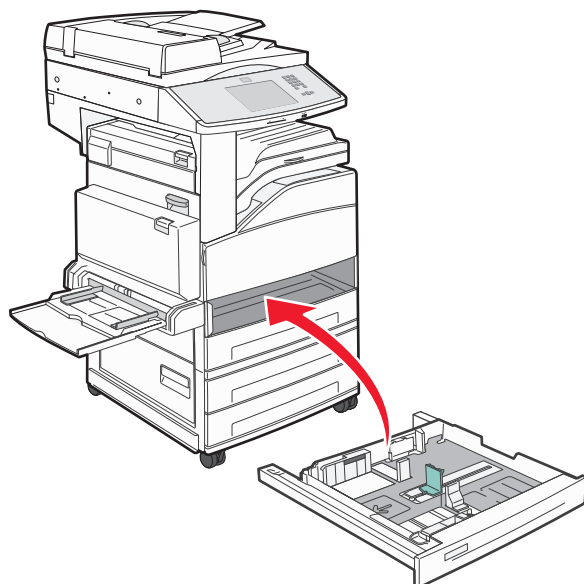

4 Снимите крышку кабелей.

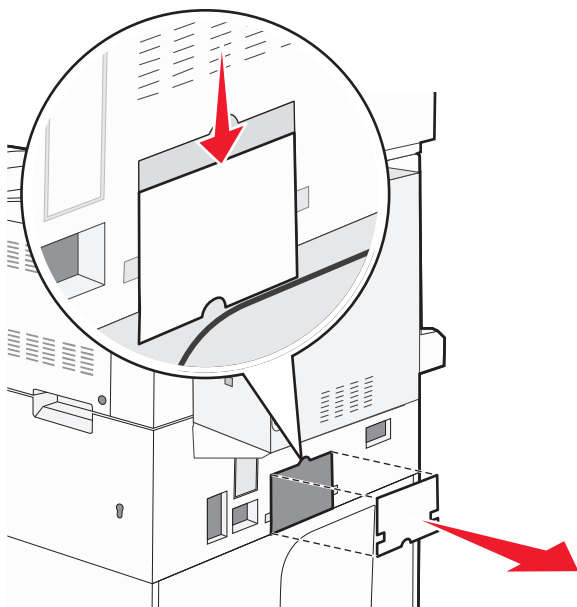

5 Отсоедините разъем дополнительного лотка.

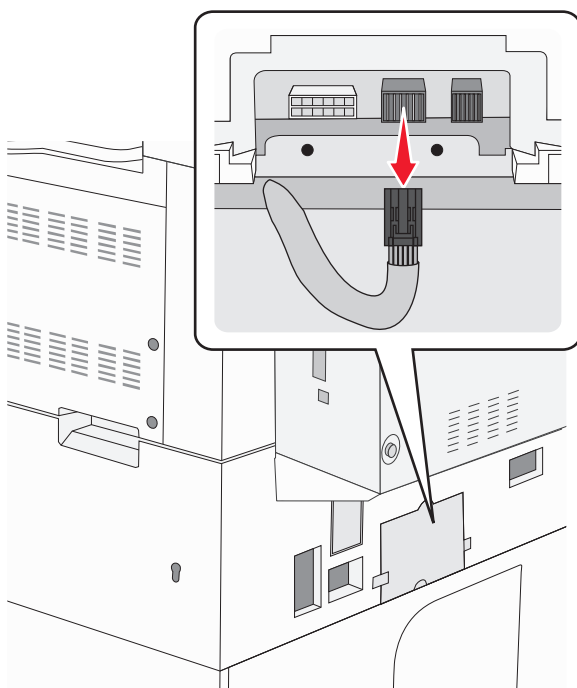

6 Установите крышку кабелей на место.

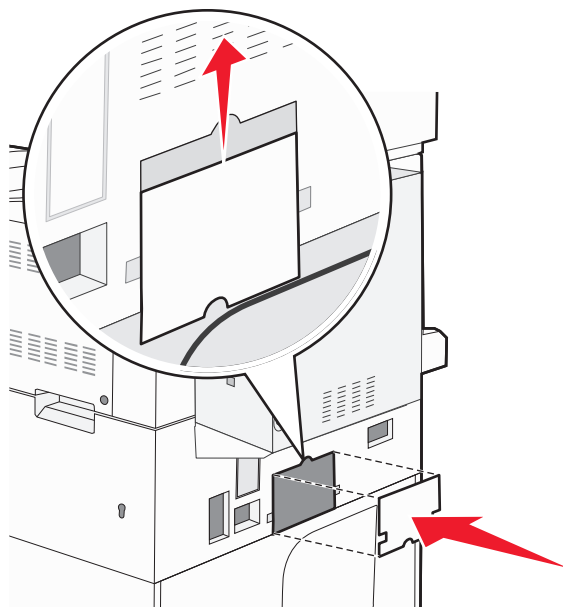

7 Снимите принтер с лотков.

Перемещение принтера

При перемещении принтера и дополнительных принадлежностей необходимо предпринимать следующие меры предосторожности:

- Габариты тележки, используемой для перемещения принтера, должны соответствовать габаритам основания принтера. Габариты тележки, используемой для перемещения дополнительных устройств, должны соответствовать габаритам этих устройств.
- Принтер следует удерживать в вертикальном положении.
- Необходимо избегать резких движений.

Транспортировка принтера

При транспортировке принтера используйте первоначальную упаковку или обратитесь по месту приобретения за комплектом упаковки для транспортировки.

Администрирование

Поиск расширенной информации о сети и данных для администратора

В этой главе описаны основные задачи администратора по поддержке. Для получения сведений о дополнительных задачах по поддержке системы см. *Руководство по работе в сети* на компакт-диске с программным обеспечением и документацией и в *Руководстве администратора встроенного веб-сервера* на веб-узле Lexmark по адресу: www.lexmark.com.

Использование встроенного веб-сервера

Если принтер установлен в сетевом окружении, встроенный веб-сервер можно использовать для выполнения следующих функций.

- Просмотр виртуального изображения панели управления принтера
- Проверка состояния расходных материалов принтера
- Настройка параметров принтера
- Настройка сетевых параметров
- Просмотр отчетов

Чтобы войти на встроенный веб-сервер, введите IP-адрес принтера в поле адреса обозревателя.

Примечания.

- Если IP-адрес принтера неизвестен, распечатайте страницу настроек сети и в разделе TCP/IP найдите IP-адрес принтера.
- Для получения дополнительных сведений см. *Руководство по работе в сети* на компакт-диске с программным обеспечением и документацией и в *Руководстве администратора встроенного веб-сервера* на веб-узле Lexmark по адресу: www.lexmark.com.

Проверка виртуального дисплея

Когда открыта страница встроенного веб-сервера, виртуальный дисплей отображается в левом верхнем углу экрана. Он работает как обычный дисплей на панели управления принтера и отображает сообщения принтера.

Чтобы войти на встроенный веб-сервер, введите IP-адрес принтера в поле адреса обозревателя.

Примечание. Если IP-адрес принтера неизвестен, распечатайте страницу настроек сети и в разделе TCP/IP найдите IP-адрес принтера.

Виртуальный дисплей отобразится в левом верхнем углу экрана.

Проверка состояния устройства

При использовании встроенного веб-сервера можно просмотреть параметры лотка бумаги, уровень тонера в картридже, процент оставшегося ресурса комплекта фотобарабана, данные о ресурсе некоторых деталей принтера. Чтобы просмотреть состояние устройства:

- 1 В поле адреса в обозревателе введите IP-адрес принтера.

Примечание. Если IP-адрес принтера неизвестен, распечатайте страницу настроек сети и в разделе TCP/IP найдите IP-адрес принтера.

- 2 Откройте вкладку **Состояние устройства**.

Настройка уведомлений по электронной почте

Можно настроить на принтере отправку сообщений по электронной почте, когда в нем заканчиваются расходные материалы, когда требуется замена, добавление бумаги или устранение замятий.

Чтобы настроить отправку уведомлений по электронной почте:

- 1 В поле адреса в обозревателе введите IP-адрес принтера.

Примечание. Если IP-адрес принтера неизвестен, распечатайте страницу настроек сети и в разделе TCP/IP найдите IP-адрес принтера.

- 2 Выберите **Настройка**.

- 3 В разделе "Другие параметры" выберите **Настройка сигнала эл. почты**.

- 4 Выберите элементы для уведомления, а также введите адреса электронной почты.

- 5 Нажмите кнопку **Submit**.

Примечание. Для получения справки по настройке почтового сервера обратитесь к специалисту по поддержке системы.

Просмотр отчетов

Можно просмотреть некоторые отчеты с встроенного веб-сервера. Эти отчеты удобны при оценке состояния принтера, сети и расходных материалов.

Чтобы просмотреть отчеты с сетевого принтера:



- 1 В поле адреса в обозревателе введите IP-адрес принтера.

Примечание. Если IP-адрес принтера неизвестен, распечатайте страницу настроек сети и в разделе TCP/IP найдите IP-адрес принтера.

- 2 Щелкните **Отчеты**, а затем выберите тип отчета, который необходимо просмотреть.

Настройка яркости дисплея



При возникновении затруднений с чтением информации на дисплее можно отрегулировать яркость ЖК-дисплея в меню "Параметры".

- 1 Убедитесь, что принтер включен и отображается сообщение **Готов**.
- 2 На начальном экране нажмите .
- 3 Выберите **Параметры**.
- 4 Выберите **Общие настройки**.
- 5 С помощью кнопки со стрелкой вниз отобразите пункт **Яркость экрана**.
- 6 Увеличьте или уменьшите яркость с помощью кнопок со стрелками.
Значение яркости можно настраивать в диапазоне 20-100 (100 - заводская настройка по умолчанию).
- 7 Нажмите **Отправить**.
- 8 Нажмите .

Восстановление значений по умолчанию, заданных изготовителем

Если требуется сохранить список текущих настроек меню для справки, прежде чем восстанавливать заводские настройки по умолчанию, распечатайте страницу настроек меню. Для получения дополнительной информации см. раздел «Печать страницы параметров меню» на стр. 41.

ПРЕДУПРЕЖДЕНИЕ. Возможность повреждения: При восстановлении заводских настроек по умолчанию восстанавливаются исходные заводские настройки для большинства параметров принтера. Исключения: язык дисплея, пользовательские форматы и сообщения, а также параметры меню "Сеть/порт". Все ресурсы, загруженные в оперативную память, удаляются. Ресурсы, хранящиеся во флэш-памяти и на жестком диске принтера, не удаляются.

- 1 Убедитесь, что принтер включен и отображается сообщение **Готов**.
- 2 На начальном экране нажмите .
- 3 Выберите **Параметры**.
- 4 Выберите **Общие настройки**.
- 5 С помощью кнопки со стрелкой вниз отобразите пункт **Заводские значения**.
- 6 С помощью кнопок со стрелкой влево или вправо выберите пункт **Восстановить сейчас**.
- 7 Нажмите **Отправить**.
- 8 Нажмите .

Поиск и устранение неисправностей

Устранение основных неполадок

Устранение основных неисправностей принтера

Если имеются стандартные неполадки принтера или принтер не отвечает на запросы, проверьте следующее.

- Кабель питания подсоединен к принтеру и к правильно заземленной розетке электросети.
- Розетка электросети не выключена с помощью выключателя или прерывателя.
- Принтер не подключен к сетевому фильтру, источнику бесперебойного питания или удлинителю.
- Включено другое электронное оборудование, подключенное к той же электророзетке.
- Принтер включен. Проверьте выключатель питания принтера.
- Кабель принтера правильно подсоединен к принтеру и к управляющему компьютеру, серверу печати, дополнительному устройству или другому сетевому устройству.
- Все дополнительные устройства установлены правильно.
- Параметры драйвера принтера установлены верно.

После выполнения вышеуказанных проверок выключите принтер, подождите около 10 секунд, а затем снова включите его. Во многих случаях этого достаточно для устранения неполадки.

На дисплее панели управления принтера отсутствует изображение, изображение мигает, или отображаются только ромбы

Произошла ошибка самодиагностики принтера. Выключите принтер и приблизительно через 10 секунд снова включите его.

Если изображение часов и сообщение **Готов** не появляются, выключите принтер и обратитесь в службу технической поддержки.

Встроенный веб-сервер не открывается

Возможные решения. Попробуйте воспользоваться одним из следующих способов.

Проверьте сетевые подключения

Убедитесь, что компьютер и принтер включены и подключены к одной и той же сети.

Проверьте настройки сети

В зависимости от настроек сети, для доступа к встроенному веб-серверу может потребоваться ввести `https://` вместо `http://` перед IP-адресом принтера. Для получения дополнительных сведений обратитесь к системному администратору.

Значение сообщений принтера

Произошла ошибка при использовании флеш-диска. Извлеките и снова установите накопитель.

Попробуйте воспользоваться одним из следующих способов.

- Извлеките и повторно установите флеш-диск.
- Если сообщение об ошибке не сбрасывается, возможно, флэш-память неисправна и требует замены.

Замените <источник входа> на <название пользовательского типа>

Предусмотрено изменение текущего устройства подачи бумаги для оставшейся части задания на печать. Отформатированная страница распечатывается на бумаге, загруженной в выбранный лоток. Это может приводить к обрезанию текста или изображений. Попробуйте воспользоваться одним из следующих способов.

- Выберите лоток с бумагой соответствующего типа или размера.
- Нажмите **Использовать текущие [источники]**, чтобы пропустить сообщение и распечатать из лотка, выбранного для задания печати.
- Нажмите **Продолжить**, чтобы продолжить печать задания, если в лоток загружена бумага соответствующего типа и формата и эти тип и формат указаны в меню "Бумага" на панели управления принтера.

Примечание. При нажатии кнопки "Продолжить" в случае отсутствия бумаги в лотке выполнение задания не возобновляется.

- Нажмите **Отмена задания**, чтобы отменить текущее задание.

Замените <источник входа> на <название пользовательского типа> загруженная <ориентация>

Предусмотрено изменение текущего устройства подачи бумаги для оставшейся части задания на печать. Отформатированная страница распечатывается на бумаге, загруженной в выбранный лоток. Это может приводить к обрезанию текста или изображений. Попробуйте воспользоваться одним из следующих способов.

- Выберите лоток с бумагой соответствующего типа или размера.
- Нажмите **Использовать текущие [источники]**, чтобы пропустить сообщение и распечатать из лотка, выбранного для задания печати.
- Нажмите **Продолжить**, чтобы продолжить печать задания, если в лоток загружена бумага соответствующего типа и формата и эти тип и формат указаны в меню "Бумага" на панели управления принтера.

Примечание. При нажатии кнопки "Продолжить" в случае отсутствия бумаги в лотке выполнение задания не возобновляется.

- Нажмите **Отмена задания**, чтобы отменить текущее задание.

Замените <источник входа> на <строка настройки>

Предусмотрено изменение текущего устройства подачи бумаги для оставшейся части задания на печать. Отформатированная страница распечатывается на бумаге, загруженной в выбранный лоток. Это может приводить к обрезанию текста или изображений. Попробуйте воспользоваться одним из следующих способов.

- Выберите лоток с бумагой соответствующего типа или размера.
- Нажмите **Использовать текущие [источники]**, чтобы пропустить сообщение и распечатать из лотка, выбранного для задания печати.
- Нажмите **Продолжить**, чтобы продолжить печать задания, если в лоток загружена бумага соответствующего типа и формата и эти тип и формат указаны в меню "Бумага" на панели управления принтера.

Примечание. При нажатии кнопки "Продолжить" в случае отсутствия бумаги в лотке выполнение задания не возобновляется.

- Нажмите **Отмена задания**, чтобы отменить текущее задание.

Замените <источник входа> на <пользовательская строка> загруженная <ориентация>

Предусмотрено изменение текущего устройства подачи бумаги для оставшейся части задания на печать. Отформатированная страница распечатывается на бумаге, загруженной в выбранный лоток. Это может приводить к обрезанию текста или изображений. Попробуйте воспользоваться одним из следующих способов.

- Выберите лоток с бумагой соответствующего типа или размера.
- Нажмите **Использовать текущие [источники]**, чтобы пропустить сообщение и распечатать из лотка, выбранного для задания печати.
- Нажмите **Продолжить**, чтобы продолжить печать задания, если в лоток загружена бумага соответствующего типа и формата и эти тип и формат указаны в меню "Бумага" на панели управления принтера.

Примечание. При нажатии кнопки "Продолжить" в случае отсутствия бумаги в лотке выполнение задания не возобновляется.

- Нажмите **Отмена задания**, чтобы отменить текущее задание.

Замените <источник входа> на <формат>

Предусмотрено изменение текущего устройства подачи бумаги для оставшейся части задания на печать. Отформатированная страница распечатывается на бумаге, загруженной в выбранный лоток. Это может приводить к обрезанию текста или изображений. Попробуйте воспользоваться одним из следующих способов.

- Выберите лоток с бумагой соответствующего типа или размера.
- Нажмите **Использовать текущие [источники]**, чтобы пропустить сообщение и распечатать из лотка, выбранного для задания печати.

- Нажмите **Продолжить**, чтобы продолжить печать задания, если в лоток загружена бумага соответствующего типа и формата и эти тип и формат указаны в меню "Бумага" на панели управления принтера.

Примечание. При нажатии кнопки "Продолжить" в случае отсутствия бумаги в лотке выполнение задания не возобновляется.

- Нажмите **Отмена задания**, чтобы отменить текущее задание.

Замените <источник входа> на <формат> загруженная <ориентация>

Предусмотрено изменение текущего устройства подачи бумаги для оставшейся части задания на печать. Отформатированная страница распечатывается на бумаге, загруженной в выбранный лоток. Это может приводить к обрезанию текста или изображений. Попробуйте воспользоваться одним из следующих способов.

- Выберите лоток с бумагой соответствующего типа или размера.
- Нажмите **Использовать текущие [источники]**, чтобы пропустить сообщение и распечатать из лотка, выбранного для задания печати.
- Нажмите **Продолжить**, чтобы продолжить печать задания, если в лоток загружена бумага соответствующего типа и формата и эти тип и формат указаны в меню "Бумага" на панели управления принтера.

Примечание. При нажатии кнопки "Продолжить" в случае отсутствия бумаги в лотке выполнение задания не возобновляется.

- Нажмите **Отмена задания**, чтобы отменить текущее задание.

Замените <источник входа> на <тип> <формат>

Предусмотрено изменение текущего устройства подачи бумаги для оставшейся части задания на печать. Отформатированная страница распечатывается на бумаге, загруженной в выбранный лоток. Это может приводить к обрезанию текста или изображений. Попробуйте воспользоваться одним из следующих способов.

- Выберите лоток с бумагой соответствующего типа или размера.
- Нажмите **Использовать текущие [источники]**, чтобы пропустить сообщение и распечатать из лотка, выбранного для задания печати.
- Нажмите **Продолжить**, чтобы продолжить печать задания, если в лоток загружена бумага соответствующего типа и формата и эти тип и формат указаны в меню "Бумага" на панели управления принтера.

Примечание. При нажатии кнопки "Продолжить" в случае отсутствия бумаги в лотке выполнение задания не возобновляется.

- Нажмите **Отмена задания**, чтобы отменить текущее задание.

Замените <источник входа> на <тип> загруженная <ориентация>

Предусмотрено изменение текущего устройства подачи бумаги для оставшейся части задания на печать. Отформатированная страница распечатывается на бумаге, загруженной в выбранный лоток. Это может приводить к обрезанию текста или изображений. Попробуйте воспользоваться одним из следующих способов.

- Выберите лоток с бумагой соответствующего типа или размера.
- Нажмите **Использовать текущие [источники]**, чтобы пропустить сообщение и распечатать из лотка, выбранного для задания печати.
- Нажмите **Продолжить**, чтобы продолжить печать задания, если в лоток загружена бумага соответствующего типа и формата и эти тип и формат указаны в меню "Бумага" на панели управления принтера.

Примечание. При нажатии кнопки "Продолжить" в случае отсутствия бумаги в лотке выполнение задания не возобновляется.

- Нажмите **Отмена задания**, чтобы отменить текущее задание.

Проверьте направляющие <входной лоток>

<Входной лоток> соответствует многоцелевому устройству подачи. Принтеру не удастся определить формат бумаги для печати.

Попробуйте воспользоваться одним из следующих способов.

- Отрегулируйте направляющие бумаги.
- Проверьте конфигурацию лотка.

Проверьте ориентацию или направляющие <входной лоток>

Принтеру неизвестен формат бумаги, загруженной в лоток из-за неправильно настройки ориентации бумаги или вследствие того, что направляющие лотка установлены неправильно.

Попробуйте воспользоваться одним из следующих способов.

- Отрегулируйте положение направляющих в лотке в соответствии с форматом загруженной бумаги.
- Убедитесь в том, что значение параметра "Формат бумаги" соответствует формату загруженной в лоток бумаги.
 - 1 На панели управления принтером в меню "Бумага" выберите параметр "Формат бумаги".
 - 2 Перед отправкой задания на печать укажите правильный формат бумаги:
 - Для пользователей Windows: формат бумаги можно указать в окне "Параметры печати".
 - Для пользователей Macintosh: формат бумаги можно указать в диалоговом окне "Page Setup".

Закройте дверцу <x>

Закройте указанную дверцу.

Закройте крышку <x>

Для устранения сообщения закройте указанную крышку.

Закройте дверцу Н

Для устранения сообщения закройте указанную крышку.

Диск поврежден

Выполнена попытка восстановления поврежденного жесткого диска принтера, но диск не восстановлен. Необходимо выполнить повторное форматирование жесткого диска.

Нажмите **Переформатировать диск**, чтобы переформатировать жесткий диск и закрыть сообщение.

Примечание. При переформатировании диска удаляются все хранящиеся на нем файлы.

Освободите бункер отходов перфор.

Очистите контейнер для отходов перфорации, затем установите его в брошюровщик. Дождитесь исчезновения сообщения.

Сервер Weblink не настроен. Обратитесь к системному администратору.

На сервере Weblink произошла ошибка или он настроен неправильно. Нажмите **Продолжить**, чтобы закрыть сообщение. В случае повторного появления сообщения обратитесь к системному администратору.

Диск заполнен - задание сканирования отменено

Задание сканирования отменено или остановлено из-за недостаточного места на жестком диске принтера.

Нажмите **Продолжить**, чтобы закрыть сообщение.

Память факса заполнена

Недостаточно памяти для отправки задания факса.

Нажмите **Продолжить**, чтобы закрыть сообщение.

Не установлен сервер факсов "В формат". Обратитесь к системному администратору.

Принтер находится в режиме сервера факсов, однако настройка сервера факсов не завершена.

Попробуйте воспользоваться одним из следующих способов.

- Нажмите **Продолжить**, чтобы закрыть сообщение.
- Выполните настройка сервера факсов. В случае повторного появления сообщения обратитесь к системному администратору.

Не назначено имя станции факса

Имя станции факса не было введено. Прием и отправка факсов отключены до тех пор, пока факс не будет настроен соответствующим образом.

Попробуйте воспользоваться одним из следующих способов.

- Нажмите **Продолжить**, чтобы закрыть сообщение.
- Выполните настройку аналогового факса. В случае повторного появления сообщения обратитесь к системному администратору.

Не назначен номер станции факса

Номер станции факса не было введен. Прием и отправка факсов отключены до тех пор, пока факс не будет настроен соответствующим образом.

Попробуйте воспользоваться одним из следующих способов.

- Нажмите **Продолжить**, чтобы закрыть сообщение.
- Выполните настройку аналогового факса. В случае повторного появления сообщения обратитесь к системному администратору.

Установите лоток <x>

Установите в принтер указанный лоток.

Загрузите в <устройство подачи> <x>

<src> - лоток или устройство подачи, а <x> - формат ли тип бумаги.

Попробуйте воспользоваться одним из следующих способов.

- Загрузите в лоток указанную бумагу.
- Нажмите **Продолжить**, чтобы закрыть сообщение и продолжить печать.

В случае обнаружения принтером лотка с бумагой требуемого типа и формата бумага будет подана из этого лотка. Если принтер не обнаружит лоток с бумагой требуемого типа и формата, печать задания будет выполнена на бумаге, загруженной в устройство подачи, используемое по умолчанию.

- Отмените текущее задание.

Загрузите в <источник входа> <название пользовательского типа>

Попробуйте воспользоваться одним из следующих способов.

- Загрузите в лоток указанную бумагу.
- Нажмите **Продолжить**, чтобы закрыть сообщение и продолжить печать.

В случае обнаружения принтером лотка с бумагой требуемого типа и формата бумага будет подана из этого лотка. Если принтер не обнаружит лоток с бумагой требуемого типа и формата, печать задания будет выполнена на бумаге, загруженной в устройство подачи, используемое по умолчанию.

- Отмените текущее задание.

Загрузите в <источник входа> <строка настройки>

Попробуйте воспользоваться одним из следующих способов.

- Загрузите в лоток указанную бумагу.
- Нажмите **Продолжить**, чтобы закрыть сообщение и продолжить печать.

В случае обнаружения принтером лотка с бумагой требуемого типа и формата бумага будет подана из этого лотка. Если принтер не обнаружит лоток с бумагой требуемого типа и формата, печать задания будет выполнена на бумаге, загруженной в устройство подачи, используемое по умолчанию.

- Отмените текущее задание.

Загрузите в <источник входа> <тип> <формат>

Попробуйте воспользоваться одним из следующих способов.

- Загрузите в лоток указанную бумагу.
- Нажмите **Продолжить**, чтобы закрыть сообщение и продолжить печать.

В случае обнаружения принтером лотка с бумагой требуемого типа и формата бумага будет подана из этого лотка. Если принтер не обнаружит лоток с бумагой требуемого типа и формата, печать задания будет выполнена на бумаге, загруженной в устройство подачи, используемое по умолчанию.

- Отмените текущее задание.

Загрузите в <input src> <size>

Попробуйте воспользоваться одним из следующих способов.

- Загрузите в лоток указанную бумагу.
- Нажмите **Продолжить**, чтобы закрыть сообщение и продолжить печать.

В случае обнаружения принтером лотка с бумагой требуемого типа и формата бумага будет подана из этого лотка. Если принтер не обнаружит лоток с бумагой требуемого типа и формата, печать задания будет выполнена на бумаге, загруженной в устройство подачи, используемое по умолчанию.

- Отмените текущее задание.

Загрузите в устр.руч.под. <x>

<x> - формат или тип бумаги.

Попробуйте воспользоваться одним из следующих способов.

- Загрузите бумагу указанного типа в многоцелевое устройство подачи.
- Нажмите **Продолжить**, чтобы закрыть сообщение и продолжить печать.

Если принтер обнаружит лоток, содержащий бумагу соответствующего типа и формата, он будет использовать бумагу из этого лотка. Если принтеру не удастся обнаружить источник с бумагой соответствующего типа и формата, он выполнит печать с использованием источника по умолчанию.

- Отмените текущее задание.

Загрузите в устройство ручной подачи <название пользовательского типа>

Попробуйте воспользоваться одним из следующих способов.

- Загрузите бумагу указанного типа в многоцелевое устройство подачи.
- Нажмите **Продолжить**, чтобы закрыть сообщение и продолжить печать.

Если принтер обнаружит лоток, содержащий бумагу соответствующего типа и формата, он будет использовать бумагу из этого лотка. Если принтеру не удастся обнаружить источник с бумагой соответствующего типа и формата, он выполнит печать с использованием источника по умолчанию.

- Отмените текущее задание.

Загрузите в устройство ручной подачи <строка настройки>

Попробуйте воспользоваться одним из следующих способов.

- Загрузите бумагу указанного типа в многоцелевое устройство подачи.
- Нажмите **Продолжить**, чтобы закрыть сообщение и продолжить печать.

Если принтер обнаружит лоток, содержащий бумагу соответствующего типа и формата, он будет использовать бумагу из этого лотка. Если принтеру не удастся обнаружить источник с бумагой соответствующего типа и формата, он выполнит печать с использованием источника по умолчанию.

- Отмените текущее задание.

Загрузите в устройство ручной подачи <формат>

Попробуйте воспользоваться одним из следующих способов.

- Загрузите бумагу указанного типа в многоцелевое устройство подачи.
- Нажмите **Продолжить**, чтобы закрыть сообщение и продолжить печать.

Если принтер обнаружит лоток, содержащий бумагу соответствующего типа и формата, он будет использовать бумагу из этого лотка. Если принтеру не удастся обнаружить источник с бумагой соответствующего типа и формата, он выполнит печать с использованием источника по умолчанию.

- Отмените текущее задание.

Загрузите <формат> <тип> в ручное УП

Попробуйте воспользоваться одним из следующих способов.

- Загрузите бумагу указанного типа в многоцелевое устройство подачи.
- Нажмите **Продолжить**, чтобы закрыть сообщение и продолжить печать.

Если принтер обнаружит лоток, содержащий бумагу соответствующего типа и формата, он будет использовать бумагу из этого лотка. Если принтеру не удастся обнаружить источник с бумагой соответствующего типа и формата, он выполнит печать с использованием источника по умолчанию.

- Отмените текущее задание.

Загрузите скобы [G5, G11, G12]

Попробуйте воспользоваться одним из следующих способов.

- Установите в брошюровщик указанный картридж со скобами.
- Нажмите **Продолжить**, чтобы закрыть сообщение и продолжить печать.
- Нажмите **Отмена задания**, чтобы отменить задание печати.

Память заполнена, печать факсов невозможна

Недостаточно памяти для печати задания факса.

Нажмите **Продолжить**, чтобы закрыть сообщения без печати. После перезапуска принтера будет предпринята попытка печати отложенных факсов.

Удалите бумагу из <имя набора связанного лотка>

Извлеките бумагу из указанного лотка. Принтер автоматически распознает извлечение бумаги и продолжит печать.

Если после извлечения бумаги сообщение не исчезло, нажмите кнопку **Продолжить**.

Удалите бумагу из всех выходных лотков

Извлеките бумагу из всех лотков. Принтер автоматически распознает извлечение бумаги и продолжит печать.

Если после извлечения бумаги сообщение не исчезло, нажмите кнопку **Продолжить**.

Удалите бумагу из выходного лотка <х>

Извлеките бумагу из указанного лотка. Принтер автоматически распознает извлечение бумаги и продолжит печать.

Если после извлечения бумаги сообщение не исчезло, нажмите кнопку **Продолжить**.

Извлеките бумагу из станд. вых лотка

Извлеките стопку бумаги из стандартного выходного лотка.

При повторе задания загрузите все оригиналы заново.

Устранено одно или несколько сообщений, обусловивших прерывание задания на сканирование. Для повторного запуска задания на сканирования снова загрузите оригиналы в сканер.

Попробуйте воспользоваться одним из следующих способов.

- Нажмите **Отмена задания**, если сообщение отображается во время обработки задания сканирования. Задание отменяется, и сообщение исчезает.
- Нажмите **Сканировать из устройства автоматической подачи**, если активна функция восстановления после замятия. Сканирование из УАПД возобновляется со страницы, следующей за последней успешно отсканированной страницей.
- Нажмите **Сканировать с планшета**, если активная функция восстановления страниц после замятия. Сканирование возобновится со стекла сканера сразу же после успешного сканирования последней страницы.
- Нажмите **Завершить задание без дальнейшего сканирования**, если активна функция восстановления после замятия. Задание завершается на последней успешно отсканированной странице, но не отменяется. Успешно отсканированные страницы передаются по месту назначения: на копирование, передачу по факсу, электронной почте или FTP.
- Нажмите **Перезапуск задания**, если активна функция восстановления задания после замятия. Сообщение исчезает. Запускается новое задание на сканирование с теми же параметрами, что и предыдущее задание.

При повторе задания замените последнюю сканированную страницу и все замятые оригиналы заново.

Устранено одно или несколько сообщений, обусловивших прерывание задания на сканирование. Для повторного запуска задания на сканирования снова загрузите оригиналы в сканер.

Попробуйте воспользоваться одним из следующих способов.

- Нажмите **Отмена задания**, если сообщение отображается во время обработки задания сканирования. Задание отменяется, и сообщение исчезает.
- Нажмите **Сканировать из устройства автоматической подачи**, если активна функция восстановления после замятия. Сканирование из УАПД возобновляется со страницы, следующей за последней успешно отсканированной страницей.
- Нажмите **Сканировать с планшета**, если активная функция восстановления страниц после замятия. Сканирование возобновится со стекла сканера сразу же после успешного сканирования последней страницы.
- Нажмите **Завершить задание без дальнейшего сканирования**, если активна функция восстановления после замятия. Задание завершается на последней успешно отсканированной странице, но не отменяется. Успешно отсканированные страницы передаются по месту назначения: на копирование, передачу по факсу, электронной почте или FTP.
- Нажмите **Перезапуск задания**, если активна функция восстановления задания после замятия. Сообщение исчезает. Запускается новое задание на сканирование с теми же параметрами, что и предыдущее задание.

Восстановить отложенные задания?

Попробуйте воспользоваться одним из следующих способов.

- Нажмите **Продолжить**, чтобы восстановить все отложенные задания, хранящиеся на жестком диске принтера.
- Нажмите **Не восстанавливать**, если не нужно восстанавливать какие-либо задания на печать.

При повторе задания загрузите замятые оригиналы заново.

Устранено одно или несколько сообщений, обусловивших прерывание задания на сканирование. Для повторного запуска задания на сканирования снова загрузите оригиналы в сканер.

Попробуйте воспользоваться одним из следующих способов.

- Нажмите **Отмена задания**, если сообщение отображается во время обработки задания сканирования. Задание отменяется, и сообщение исчезает.
- Нажмите **Сканировать из устройства автоматической подачи**, если активна функция восстановления после замятия. Сканирование из УАПД возобновляется со страницы, следующей за последней успешно отсканированной страницей.
- Нажмите **Сканировать с планшета**, если активная функция восстановления страниц после замятия. Сканирование возобновится со стекла сканера сразу же после успешного сканирования последней страницы.
- Нажмите **Завершить задание без дальнейшего сканирования**, если активна функция восстановления после замятия. Задание завершается на последней успешно отсканированной странице, но не отменяется. Успешно отсканированные страницы передаются по месту назначения: на копирование, передачу по факсу, электронной почте или FTP.
- Нажмите **Перезапуск задания**, если активна функция восстановления задания после замятия. Сообщение исчезает. Запускается новое задание на сканирование с теми же параметрами, что и предыдущее задание.

Сканируемый документ слишком длинный

В задании на сканирование превышено максимальное число страниц. Для удаления сообщения нажмите **Отменить задание**.

Открыта крышка УАПД сканера

Крышка УАПД сканера открыта. Сообщение удаляется после закрытия крышки.

Замятие в сканере, извлеките из сканера все оригиналы

Извлеките из сканера все оригиналы документов.

Откр. крышка дост. для устр. замятия бумаги в сканере

Закройте нижнюю дверцу устройства автоматической подачи, чтобы закрыть сообщение.

Последовательный <x>

Для обмена данными с принтером применяется кабельное соединение последовательного интерфейса. Активной линией связи служит порт последовательного интерфейса.

Некот отлож задания не восстановлены

Нажмите **Продолжить**, чтобы удалить указанное задание.

Примечание. Некоторые отложенные задания не восстанавливаются. Они остаются на жестком диске, но доступ к ним невозможен.

30 Недопуст расх мат, замените картридж

Извлеките картридж, а затем установите поддерживаемый.

31.yy Замените неисправный или установите отсутствующий картридж

Картридж с тонером отсутствует или неправильно работает.

Попробуйте воспользоваться одним из следующих способов.

- Извлеките картридж с тонером, а затем снова его установите.
- Извлеките картридж с тонером, а затем установите новый.

32 Номер картриджа по каталогу не поддерживается устройством

Извлеките картридж, а затем установите поддерживаемый.



34 Короткая бумага

Попробуйте воспользоваться одним из следующих способов.

- Загрузите подходящую бумагу или другой материал для печати в надлежащий лоток.
- Нажмите **Продолжить**, чтобы закрыть сообщение и выполнить печать задания, используя другой лоток для бумаги.
- Проверьте направляющие длины и ширины и убедитесь, что бумага правильно загружена в лоток.
- Проверьте параметры в диалоговых окнах "Настройка печати" и "Печать", чтобы убедиться, что для задания используются правильные формат и тип бумаги.
- Проверьте правильность задания формата бумаги. Например, если для параметра "Формат в МУП" задано значение "Универсальный", убедитесь, что бумага имеет достаточные размеры для размещения распечатываемых данных.
- Отмените текущее задание на печать.

34 Неверный материал для печати, проверьте направляющие <входной лоток>

Попробуйте воспользоваться одним из следующих способов.

- Загрузите надлежащую бумагу или другой материал для печати в лоток подачи.
- С помощью кнопки со стрелкой вверх или вниз выберите пункт  **Продолжить**, а затем нажмите кнопку , чтобы закрыть сообщение и выполнить печать задания, используя другой лоток для бумаги.

35 Недостаточно памяти для поддержки функции сохранения ресурсов

Попробуйте воспользоваться одним из следующих способов.

- Нажмите **Продолжить**, чтобы отключить функцию "Экономия ресурсов" и продолжить печать.
- Для включения функции "Сохранение ресурсов" после отображения этого сообщения установите для буферов связи режим "Авто", затем выйдите из меню для активизации изменения режима буферов. Когда появится сообщение **Готово**, включите функцию "Сохранение ресурсов".
- Установите дополнительный модуль памяти.

37 Недостаточно памяти для разбора по копиям

Попробуйте воспользоваться одним из следующих способов.

- Нажмите **Продолжить**, чтобы напечатать уже сохраненную часть задания и начать разбор по копиям оставшейся части задания на печать.
- Отмените текущее задание на печать.

37 Недостаточно памяти для дефрагментации флэш-памяти

Попробуйте воспользоваться одним из следующих способов.

- Нажмите **Продолжить**, чтобы остановить операцию дефрагментации и продолжить печать.
- Удалите из памяти принтера шрифты, макросы и другие данные.
- Установите в принтер дополнительную память.



37 Недостаточно памяти, некоторые отложенные задания удалены

Некоторые отложенные задания удалены для печати текущих заданий.

Нажмите **Продолжить**, чтобы закрыть сообщение.

37 Недостаточно памяти, некоторые отложенные задания не будут восстановлены

Принтер не может восстановить некоторые (или все) конфиденциальные или отложенные задания со своего жесткого диска.

С помощью кнопки со стрелкой вверх или вниз выберите пункт  **Продолжить**, а затем нажмите кнопку , чтобы закрыть сообщение.

38 Переполнение памяти

Попробуйте воспользоваться одним из следующих способов.

- Нажмите **Продолжить**, чтобы закрыть сообщение.
- Отмените текущее задание на печать.
- Установите в принтер дополнительную память.

39 Сложная страница, некоторые данные могут быть не напечатаны.

Попробуйте воспользоваться одним из следующих способов.

- Нажмите **Продолжить**, чтобы закрыть сообщение и продолжить печать.
- Отмените текущее задание на печать.
- Установите в принтер дополнительную память.

50 Ошибка шрифта PPDS

Попробуйте воспользоваться одним из следующих способов.

- Нажмите **Продолжить**, чтобы закрыть сообщение и продолжить печать.
- Принтер не может найти запрашиваемый шрифт. В меню PPDS выберите **Наилучшее соответствие**, а затем выберите значение **Вкл.** Принтер найдет аналогичный шрифт и переформатирует текст.
- Отмените текущее задание на печать.

51 Обнаружена неисправная флэш-память

Попробуйте воспользоваться одним из следующих способов.

- Нажмите **Продолжить**, чтобы закрыть сообщение и продолжить печать.
- Отмените текущее задание на печать.

52 Во флэш-памяти недостаточно места для ресурсов

Попробуйте воспользоваться одним из следующих способов.

- Нажмите **Продолжить**, чтобы закрыть сообщение и продолжить печать.
Загруженные шрифты и макросы, не сохраненные ранее во флэш-памяти, будут удалены.
- Удалите шрифты, макросы и другие данные, хранящиеся во флэш-памяти.
- Установите модуль флэш-памяти большей емкости.

53 Обнаружена неотформатированная флэш-память

Попробуйте воспользоваться одним из следующих способов.

- Нажмите **Продолжить**, чтобы остановить операцию дефрагментации и продолжить печать.
- Выполните форматирование флэш-памяти. Если сообщение об ошибке не сбрасывается, возможно, флэш-память неисправна и требует замены.

54 Сеть <x>: программная ошибка

<x> - номер сетевого соединения.

Попробуйте воспользоваться одним из следующих способов.

- Нажмите **Продолжить**, чтобы продолжить печать.
- Выключите, а затем снова включите принтер, чтобы сбросить настройки.
- Обновите микропрограммное обеспечение сетевого принтера или сервера печати.

54 Доп послед порт <x>: ошибка

<x> - номер дополнительного последовательного порта.

Попробуйте воспользоваться одним из следующих способов.

- Проверьте правильность подключения кабеля последовательного интерфейса, а также соответствие кабеля типу последовательного порта.
- Убедитесь, что параметры последовательного интерфейса (протокол, скорость, четность и число битов данных) на принтере и на управляющем компьютере установлены правильно.
- Нажмите **Продолжить**, чтобы продолжить печать.
- Выключите и снова включите принтер для его перезагрузки.

54 Ошибка ПО стандартной сетевой платы

Попробуйте воспользоваться одним из следующих способов.

- Нажмите **Продолжить**, чтобы продолжить печать.
- Выключите, а затем снова включите принтер, чтобы сбросить настройки.
- Обновите микропрограммное обеспечение сетевого принтера или сервера печати.

55 Неподдерживаемое дополнительное устройство: гнездо <x>

<x> - разъем на системной плате принтера.

Попробуйте воспользоваться одним из следующих способов.

- 1 Выключите принтер.
- 2 Отсоедините кабель питания от розетки электросети.
- 3 Извлеките неподдерживаемую дополнительную плату из системной платы принтера.
- 4 Подсоедините кабель питания к правильно заземленной розетке электросети.
- 5 Снова включите принтер.

56 Параллельный порт <x> отключен

<x> - номер параллельного порта.

Попробуйте воспользоваться одним из следующих способов.

- Нажмите **Продолжить**, чтобы закрыть сообщение.
Принтер игнорирует все данные, полученные через параллельный порт.
- Убедитесь в том, что для параметра "Буфер пар. порта" не задано значение "Отключен".

56 Последовательный порт <x> отключен

<x> - номер последовательного порта.

Попробуйте воспользоваться одним из следующих способов.

- Нажмите **Продолжить**, чтобы закрыть сообщение.
Все данные, поступающие на принтер через порт последовательного интерфейса, игнорируются.
- Убедитесь в том, что для параметра меню "Буфер послед. порта" не задано значение "Отключено".

56 Стандартный параллельный порт отключен

Попробуйте воспользоваться одним из следующих способов.

- Нажмите **Продолжить**, чтобы закрыть сообщение.
Принтер игнорирует все данные, полученные через параллельный порт.
- Убедитесь в том, что для параметра "Буфер пар. порта" не задано значение "Отключен".

56 стандартный USB порт отключен

Попробуйте воспользоваться одним из следующих способов.

- Нажмите **Продолжить**, чтобы закрыть сообщение.
Все данные, поступающие на принтер через порт USB, игнорируются.
- Убедитесь в том, что для параметра меню "Буфер USB" не задано значение "Отключено".

56 Порт USB <x> отключен

<x> - номер порта USB.

Попробуйте воспользоваться одним из следующих способов.

- Нажмите **Продолжить**, чтобы закрыть сообщение.
Все данные, поступающие на принтер через порт USB, игнорируются.
- Убедитесь в том, что для параметра меню "Буфер USB" не задано значение "Отключено".

57 Изменение конфигур, некот.отлож.задания не восстановлены

С момента сохранения заданий на жестком диске принтера что-то изменилось в принтере, в результате чего отложенные задания стали недействительными. Возможные изменения:

- Обновлена микропрограмма принтера.
- Удалены дополнительные устройства подачи, вывода или двусторонней печати, которые необходимы для задания на печать.
- Задание на печать было создано с использованием данных от устройства, подключенного к порту USB, а в данный момент устройство отключено.
- Жесткий диск принтера, содержит задания, которые были сохранены во время установки на принтер другой модели.

Нажмите **Продолжить**, чтобы закрыть сообщение.

58 Слишком много вых. лотков

- 1 Выключите принтер.
- 2 Отсоедините кабель питания от розетки электросети.
- 3 Удалите излишние выходные лотки.
- 4 Подсоедините кабель питания к правильно заземленной розетке электросети.
- 5 Снова включите принтер.

58 Установлено слишком много дисков

- 1 Выключите принтер.
- 2 Отсоедините кабель питания от розетки электросети.
- 3 Извлеките дополнительные диски.
- 4 Подсоедините кабель питания к правильно заземленной розетке электросети.
- 5 Снова включите принтер.

58 Установлено слишком много флэш-модулей

- 1 Выключите принтер.
- 2 Отсоедините кабель питания от розетки электросети.

- 3 Извлеките лишние модули флэш-памяти.
- 4 Подсоедините кабель питания к правильно заземленной розетке электросети.
- 5 Снова включите принтер.

58 Слишком много лотков присоединено

- 1 Выключите принтер.
- 2 Отсоедините кабель питания от розетки электросети.
- 3 Удалите излишние лотки.
- 4 Подсоедините кабель питания к правильно заземленной розетке электросети.
- 5 Снова включите принтер.

61 Отключите неисправный диск

Попробуйте воспользоваться одним из следующих способов.

- Нажмите **Продолжить**, чтобы закрыть сообщение и продолжить печать.
- Установите другой жесткий диск принтера, прежде чем выполнять какие-либо операции, для которых требуется жесткий диск.

62 Переполнение диска

Попробуйте воспользоваться одним из следующих способов.

- Нажмите **Продолжить**, чтобы закрыть сообщение и продолжить обработку.
- Удалите шрифты, макросы и другие данные, хранящиеся на жестком диске принтера.
- Установите жесткий диск принтера большего объема.

63 Неотформатированный диск

Попробуйте воспользоваться одним из следующих способов.

- Нажмите **Продолжить**, чтобы закрыть сообщение и продолжить печать.
- Отформатируйте жесткий диск принтера.

Если сообщение об ошибке сохраняется, возможно, жесткий диск неисправен и требует замены.



80 Требуется плановое обслуживание

Необходимо выполнить плановое техобслуживание принтера. Закажите комплект техобслуживания, который включает все детали, необходимые для замены валиков подачи, зарядного валика, валика переноса и термоблока.

84 Вставьте фотобарабан

Вставьте указанный фотобарабан, чтобы закрыть сообщение.

84 Закончился ресурс ФБ

- 1 С помощью кнопки со стрелкой вверх или вниз выберите пункт  **Продолжить**, а затем нажмите кнопку .
- 2 Немедленно закажите фотобарабан для замены. Когда качество печати ухудшится, установите новый фотобарабан.

84 Замените фотобарабан

Принтер не будет печатать, пока не будут заменены фотобарабан.

Замените указанный фотобарабан.

84 Неполадка фотобарабана

В устройстве установлен неподдерживаемый фотобарабан. Замените фотобарабан.

88 Заканчивается тонер

Мало тонера. Замените картридж, а затем нажмите **Продолжить**, чтобы закрыть сообщение и продолжить печать.

88 Для продолжения замените картридж

Замените картридж с тонером.

298.01 Нет сканера - кабель не подключен

Сканер не обнаружен. Убедитесь в том, что сканер подключен правильно.

1565 Ошибка эмуляции, загрузите доп эмулятор

Сообщение автоматически исчезает через 30 секунд, после чего принтер отключает загружаемый эмулятор на плате микропрограммного обеспечения.

Чтобы это исправить, загрузите правильную версию эмулятора загрузки с веб-узла Lexmark www.lexmark.com.

Устранение замятий

Сообщение о замятии отображается на дисплее панели управления с указанием области в принтере, где произошло замятие. Если застряло несколько страниц, отображается количество застрявших страниц.

Предотвращение замятия материалов для печати

Ниже перечислены рекомендации по предотвращению замятия материалов для печати.

Рекомендации по эксплуатации лотков для бумаги

- Убедитесь в том, что бумага лежит ровно в лотке.
- Не извлекайте лоток, когда принтер выполняет печать.
- Не выполняйте загрузку бумаги в лоток, когда принтер выполняет печать. Это необходимо сделать до начала печати или после запроса на загрузку.
- Не загружайте слишком много бумаги. Убедитесь в том, что высота стопки не превышает метки максимальной высоты.
- Убедитесь, что направляющие в лотке или многофункциональном устройстве подачи установлены правильно и не слишком прижаты к стопке бумаги или конвертов.
- После загрузки бумаги задвиньте лотки в принтер до упора.

Рекомендации по использованию бумаги

- Используйте только рекомендованную бумагу или специальные материалы для печати.
- Не загружайте в принтер измятую, покоробленную, влажную и скрученную бумагу.
- Перед загрузкой изогните стопку бумаги в разные стороны, пролистайте ее и выровняйте края.

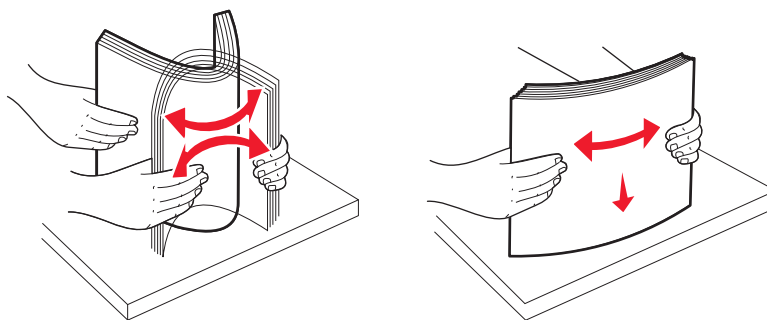

- Не используйте материалы, разрезанные или обрезанные вручную.
- Не помещайте в одну стопку бумагу, различающуюся по формату, плотности или типу.
- Убедитесь в том, что все форматы и типы бумаги указаны правильно в меню на панели управления принтера.
- Следуйте рекомендациям изготовителя при хранении бумаги.

Значение номеров в сообщениях о замятии бумаги и местоположение замятий

При возникновении замятия на дисплее отображается сообщение, в котором показано место замятия. Откройте дверцы и крышки и извлеките лотки для обеспечения доступа к замятиям. Чтобы закрыть сообщение о замятии бумаги, необходимо удалить всю застрявшую бумагу из тракта прохождения бумаги.

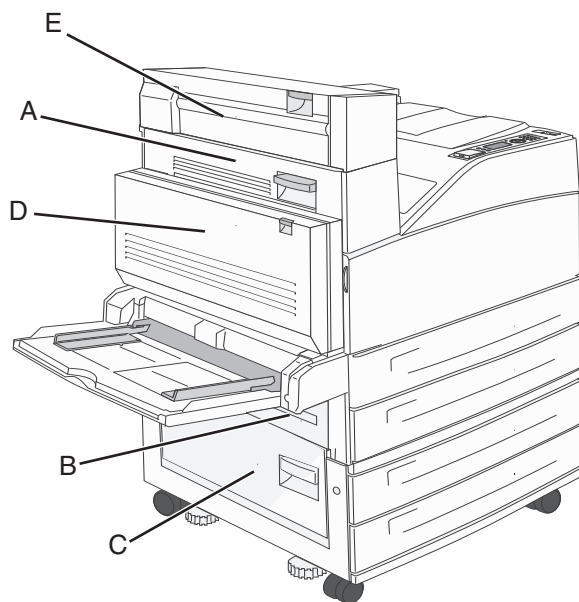

Номер замятия	Инструкции по устранению
200–202	Откройте дверцу A, удалите замятую бумагу.
203	Откройте дверцы A и E и удалите застрявшую бумагу.
230	Опустите модуль дуплекса (дверца D), а затем удалите застрявшую бумагу. Откройте дверцы A и E и удалите застрявшую бумагу.

Номер замятия	Инструкции по устранению
231	Опустите модуль дуплекса (дверца D), а затем удалите застрявшую бумагу. Откройте дверцу A, удалите замятую бумагу.
24x	Откройте каждый лоток, а затем удалите застрявшую бумагу.
250	<ol style="list-style-type: none"> 1 Извлеките всю бумагу из многофункционального устройства подачи. 2 Согните и сложите бумагу в ровную стопку. 3 Повторно загрузите бумагу в многоцелевого устройства подачи. 4 Отрегулируйте положение направляющей для бумаги.
280–281	Откройте дверцу A, удалите замятую бумагу. Поднимите дверцу F, а затем удалите застрявшую бумагу.
282	Поднимите дверцу F, а затем удалите застрявшую бумагу.
283	Откройте дверцу H, удалите замятую бумагу.
284	Опустите модуль дуплекса (дверца D), а затем удалите застрявшую бумагу. Откройте дверцы A и E и удалите застрявшую бумагу.
285–286	Откройте дверцу H, удалите замятую бумагу.
287–288	Откройте дверцы F и G и удалите застрявшую бумагу.
289	Откройте дверцу G, удалите замятую бумагу.
290-294 замятия	Откройте крышку устройства автоматической подачи и крышку сканера, а затем извлеките замятые листы.
293	<ul style="list-style-type: none"> • На сенсорном экране выберите местоположение оригинала. • Завершите задание без дальнейшего сканирования. • Повторно запустите сканирование. • Отмените задание и закройте сообщение.

200-201 Замятия бумаги

- 1 Откройте дверцу А, нажав на фиксатор вверх и опустив дверцу.

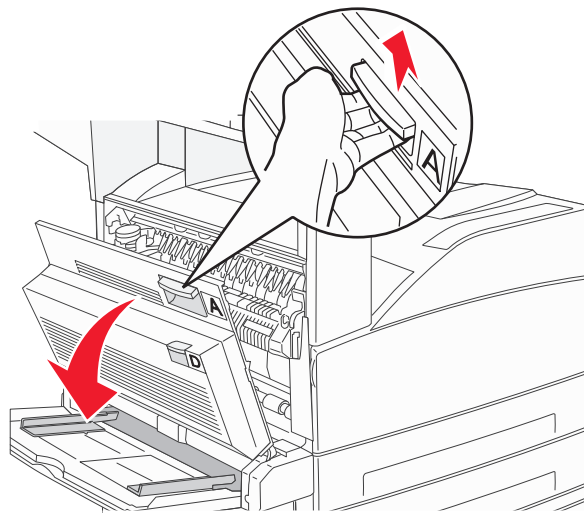

⚠ ВНИМАНИЕ-ГОРЯЧАЯ ПОВЕРХНОСТЬ: Внутренние детали принтера могут сильно нагреваться. Во избежание ожогов при прикосновении к горячим поверхностям подождите, пока поверхность остынет.

- 2 Потяните застрявшую бумагу на себя.

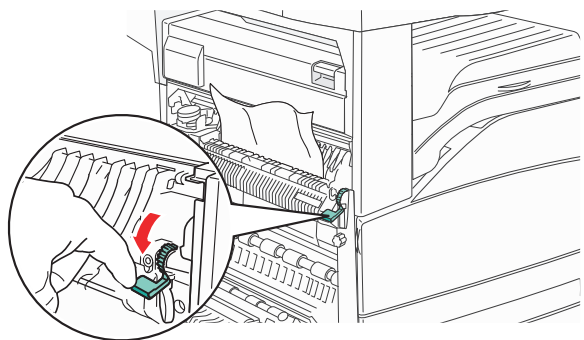



Примечание. Если застрявшая бумага сразу не сдвигается с места, прекратите тянуть. Нажмите вниз и потяните зеленый рычаг, чтобы упростить извлечение застрявшей бумаги. Убедитесь в том, что извлечены все обрывки бумаги.

- 3 Закройте дверцу А.

202 Застряла бумага

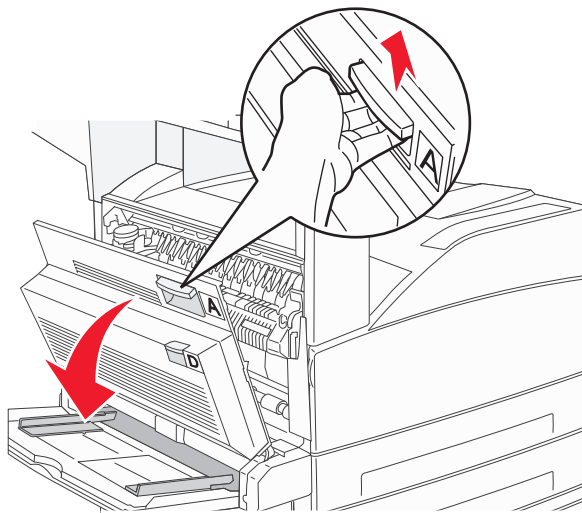
- 1 Откройте дверцу А, нажав на фиксатор вверх и опустив дверцу.



 **ВНИМАНИЕ-ГОРЯЧАЯ ПОВЕРХНОСТЬ:** Внутренние детали принтера могут сильно нагреваться. Во избежание ожогов при прикосновении к горячим поверхностям подождите, пока поверхность остынет.

- 2 Потяните застрявшую бумагу на себя.

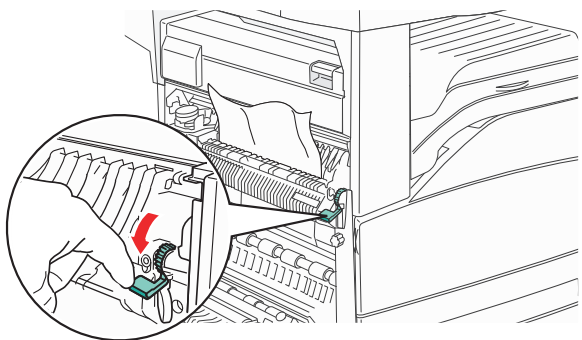

Примечание. Если застрявшая бумага сразу не сдвигается с места, прекратите тянуть. Нажмите вниз и потяните зеленый рычаг, чтобы упростить извлечение застрявшей бумаги. Убедитесь в том, что извлечены все обрывки бумаги.

- 3 Закройте дверцу А.

203, 230-231 Застряла бумага

203 Застряла бумага

- 1 Откройте дверцу А, нажав на фиксатор вверх и опустив дверцу.

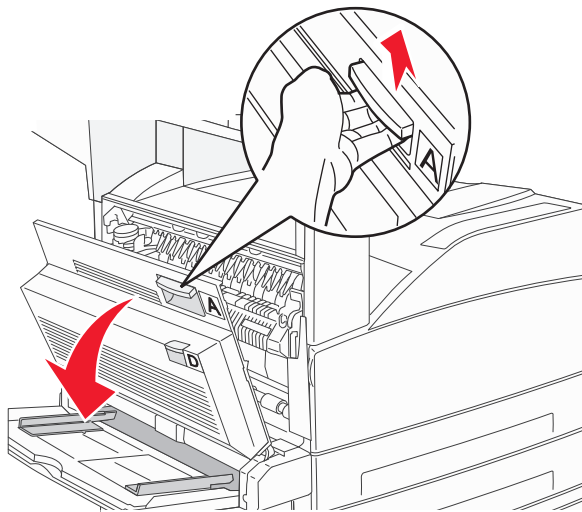

 **ВНИМАНИЕ-ГОРЯЧАЯ ПОВЕРХНОСТЬ:** Внутренние детали принтера могут сильно нагреваться. Во избежание ожогов при прикосновении к горячим поверхностям подождите, пока поверхность остынет.

- 2 Откройте дверцу Е, нажав на защелку и опустив дверцу.

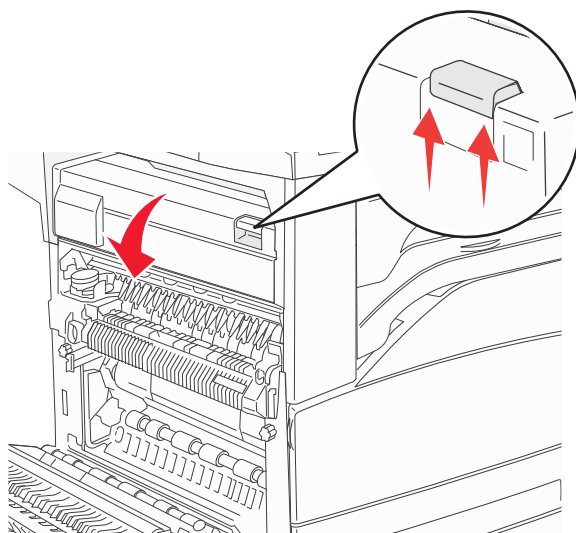

3 Потяните застрявшую бумагу вверх.

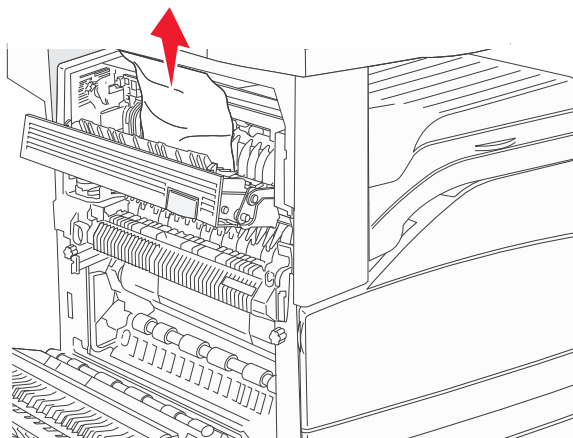

4 Закройте дверцу E.

5 Закройте дверцу A.

230 Застряла бумага

1 Откройте дверцу D.

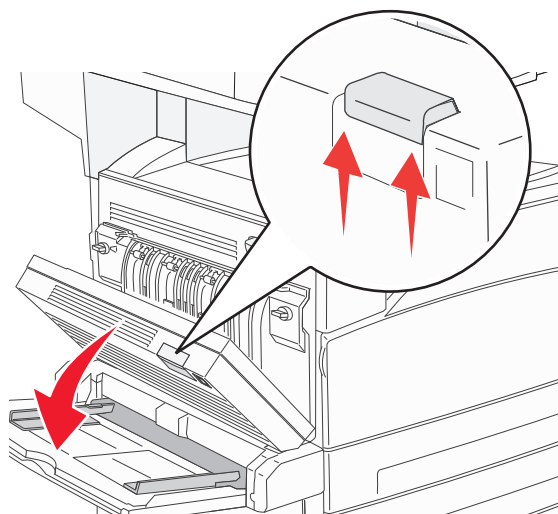

2 Извлеките замятую бумагу.

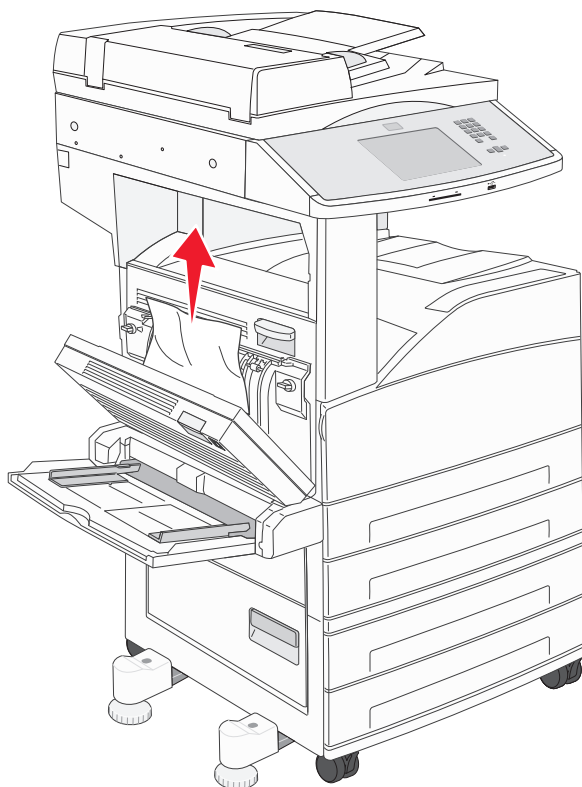

3 Закройте дверцу D.

4 Откройте дверцу A, нажав на фиксатор вверх и опустив дверцу.

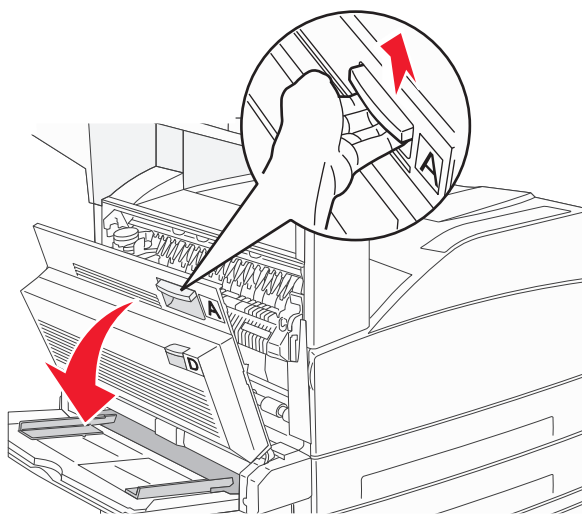

ВНИМАНИЕ-ГОРЯЧАЯ ПОВЕРХНОСТЬ: Внутренние детали принтера могут сильно нагреваться. Во избежание ожогов при прикосновении к горячим поверхностям подождите, пока поверхность остынет.

5 Откройте дверцу E, нажав на защелку и опустив дверцу.

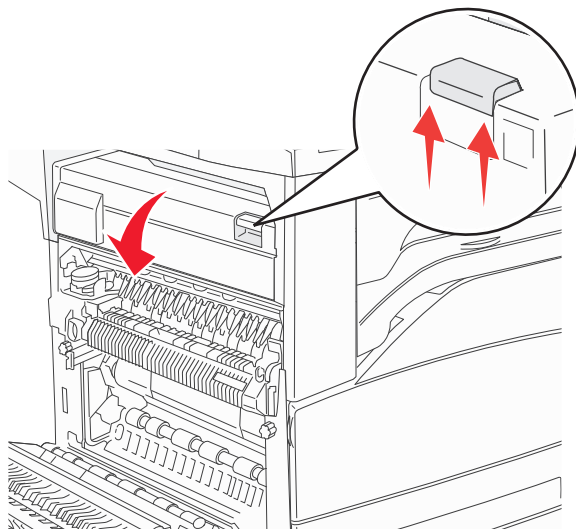

6 Потяните застрявшую бумагу вверх.

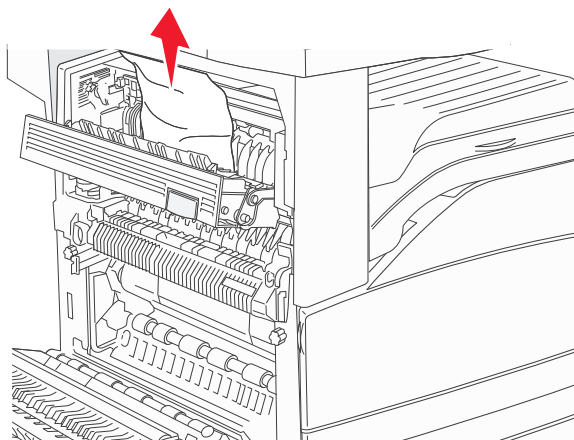

7 Закройте дверцу E.

8 Закройте дверцу A.

231 Застряла бумага

1 Откройте дверцу D.

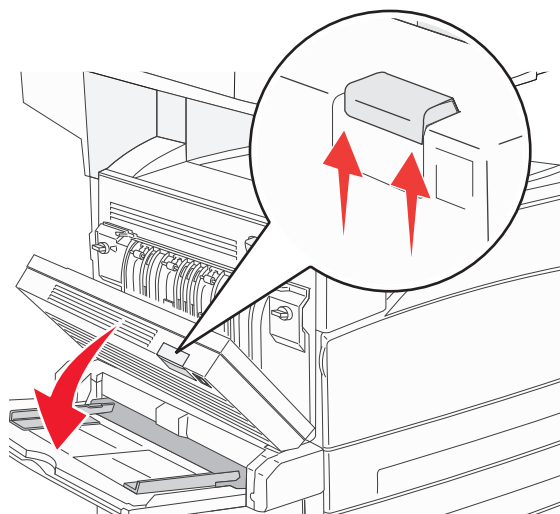

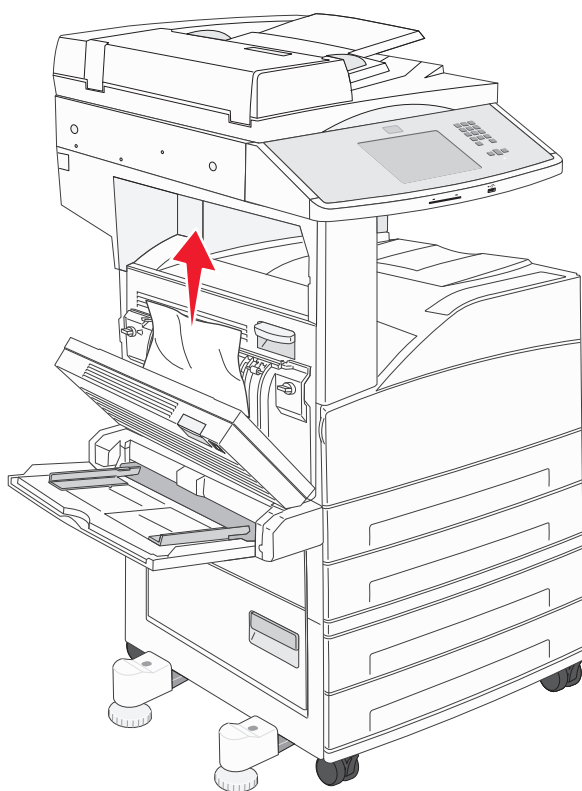

2 Извлеките замятую бумагу.

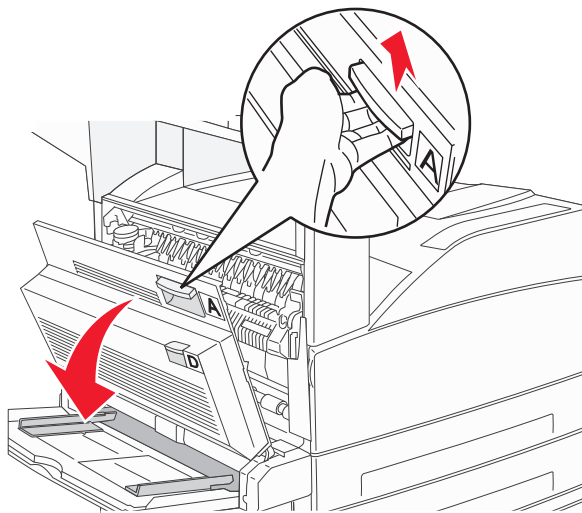

3 Закройте дверцу D.

4 Откройте дверцу А, нажав на фиксатор вверх и опустив дверцу.



 **ВНИМАНИЕ-ГОРЯЧАЯ ПОВЕРХНОСТЬ:** Внутренние детали принтера могут сильно нагреваться. Во избежание ожогов при прикосновении к горячим поверхностям подождите, пока поверхность остынет.

5 Потяните застрявшую бумагу на себя.

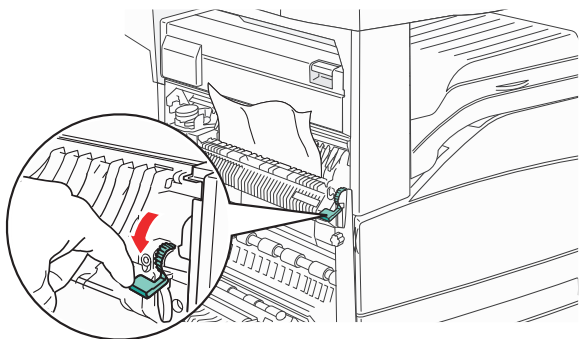

Примечание. Если застрявшая бумага сразу не сдвигается с места, прекратите тянуть. Нажмите вниз и потяните зеленый рычаг, чтобы упростить извлечение застрявшей бумаги. Убедитесь в том, что извлечены все обрывки бумаги.

6 Закройте дверцу А.

24x Замятие бумаги

Замятие в лотке 1

1 Выньте лоток 1 из принтера.

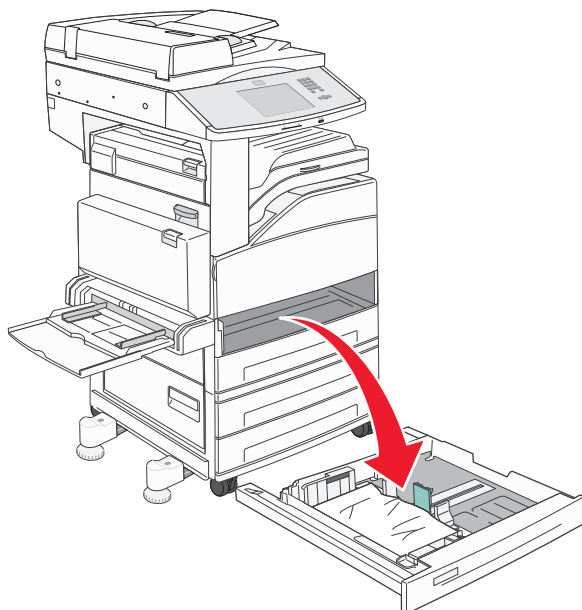

2 Извлеките замятый материал.

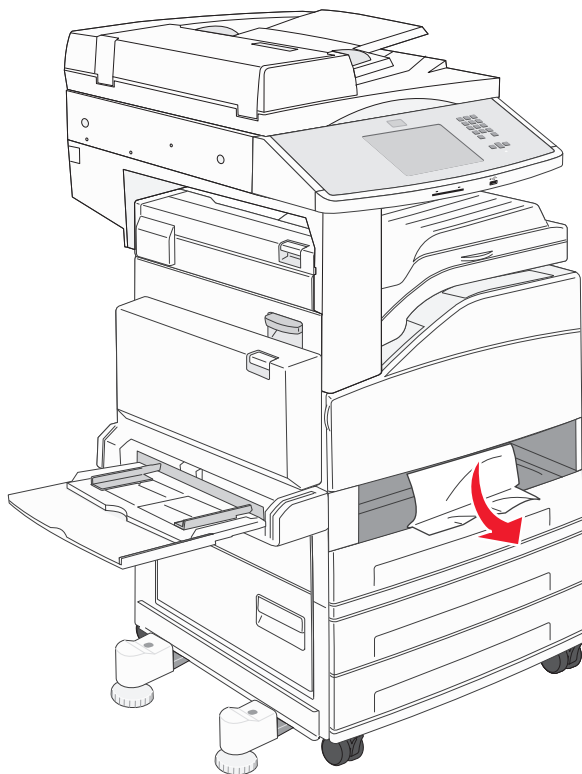

3 Установите лоток 1.

Если удалены все замятые страницы, принтер возобновит печать.

Устранение замятия в области А

- 1 Откройте дверцу А, нажав на фиксатор вверх и опустив дверцу.

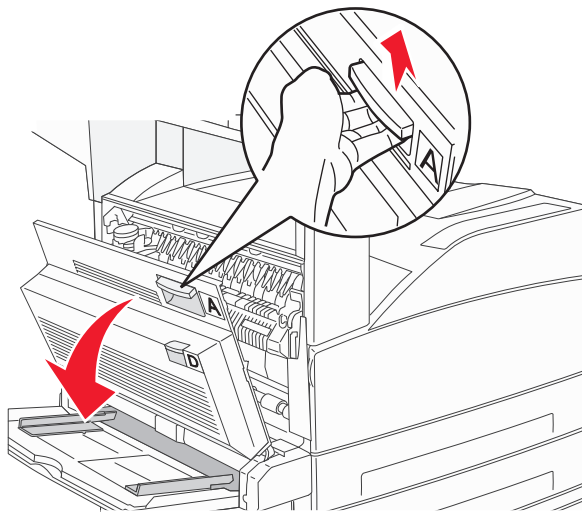

⚠ ВНИМАНИЕ-ГОРЯЧАЯ ПОВЕРХНОСТЬ: Возможен нагрев внутри принтера. Во избежание ожогов при прикосновении к горячим поверхностям подождите, пока поверхность остынет.

- 2 Потяните застрявшую бумагу на себя.

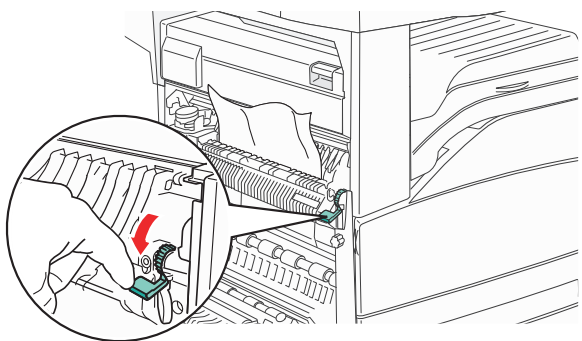

Примечание. Если застрявшая бумага сразу не сдвигается с места, прекратите тянуть. Нажмите вниз и потяните зеленый рычаг, чтобы упростить извлечение застрявшей бумаги. Убедитесь в том, что извлечены все обрывки бумаги.

- 3 Закройте дверцу А.

Очистка зоны В

1 Откройте дверцу В.



2 Потяните застрявшую бумагу на себя.

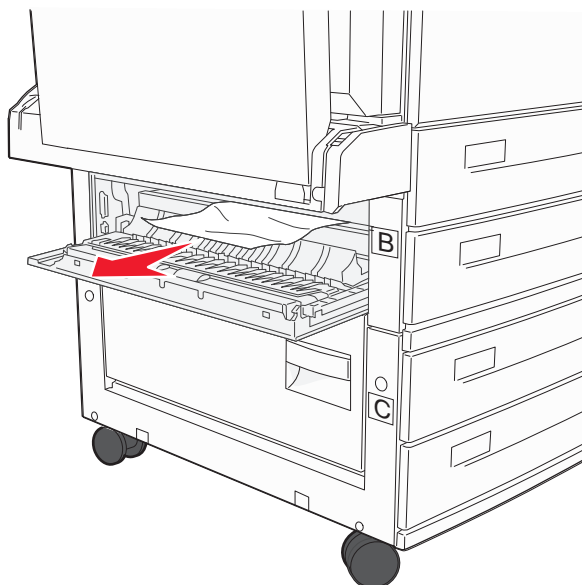

3 Закройте дверцу В.

4 Нажмите **Продолжить**.

Очистка зоны С

1 Откройте дверцу С.

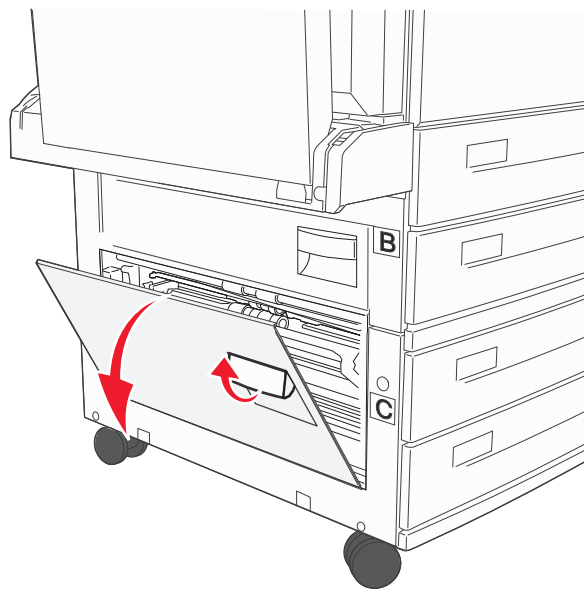

2 Потяните застрявшую бумагу на себя.

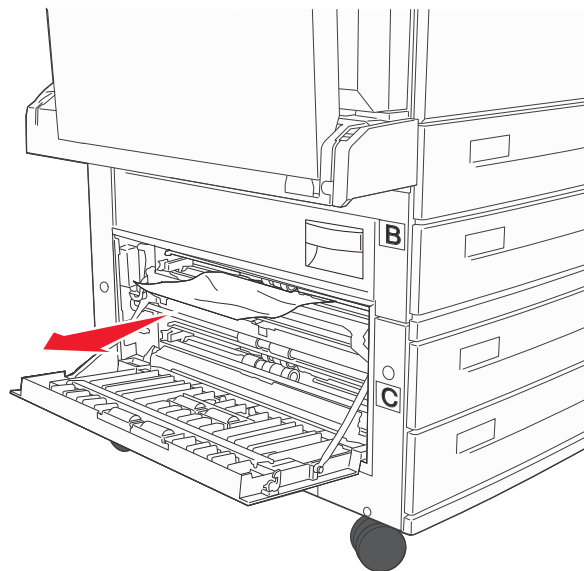

3 Закройте дверцу С.

4 Нажмите **Продолжить**.

Замятие бумаги 250

1 Извлеките бумагу из многоцелевого устройства подачи.

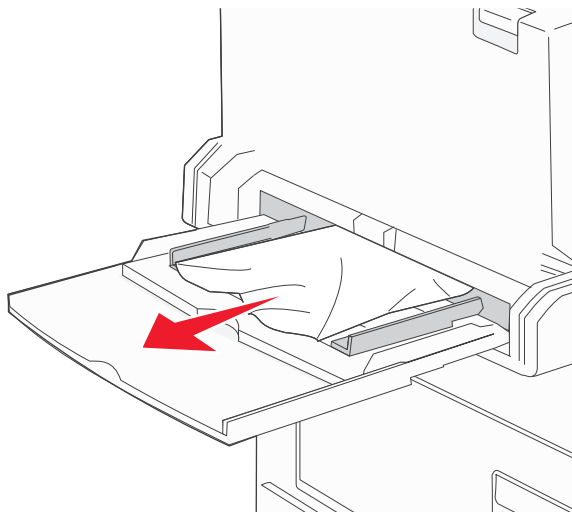

2 Изогните стопку бумаги несколько раз в разные стороны для разделения листов, затем пролистайте ее. Не следует складывать или сминать бумагу. Выровняйте края стопки на плоской поверхности.

3 Загрузите бумагу в многоцелевое устройство подачи.

4 Сдвиньте направляющую бумаги так, чтобы она касалась края стопки бумаги.

Замятия бумаги 280–282

280-281 Застряла бумага

- 1 Откройте дверцу A, нажав на фиксатор вверх и опустив дверцу.

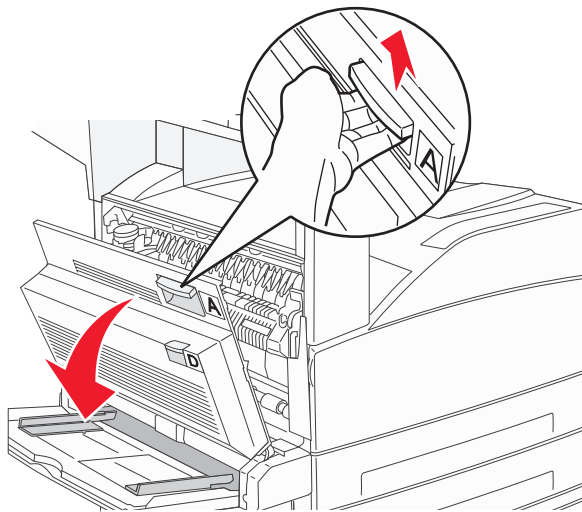

 **ВНИМАНИЕ-ГОРЯЧАЯ ПОВЕРХНОСТЬ:** Внутренние детали принтера могут сильно нагреваться. Во избежание ожогов при прикосновении к горячим поверхностям подождите, пока поверхность остынет.

- 2 Потяните застрявшую бумагу на себя.

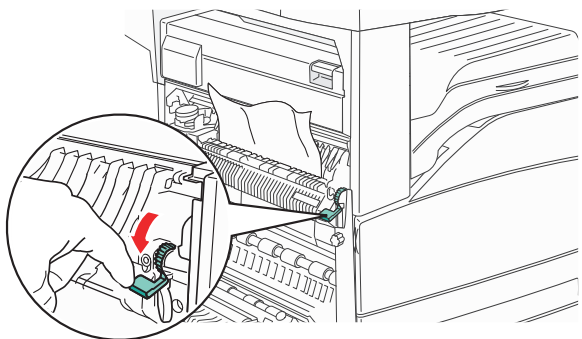

Примечание. Если застрявшая бумага сразу не сдвигается с места, прекратите тянуть. Нажмите вниз и потяните зеленый рычаг, чтобы упростить извлечение застрявшей бумаги. Убедитесь в том, что извлечены все обрывки бумаги.

- 3 Закройте дверцу A.

4 Откройте дверцу F.

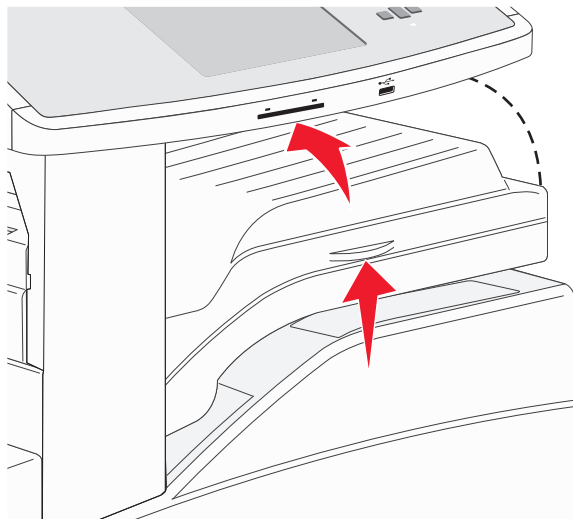

5 Извлеките замятую бумагу.

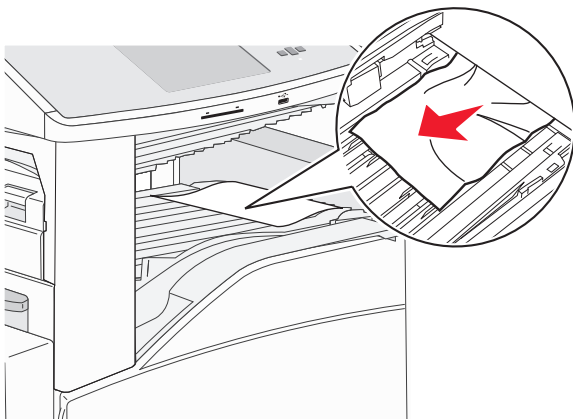

6 Закройте дверцу F.

282 Застряла бумага

1 Откройте дверцу F.

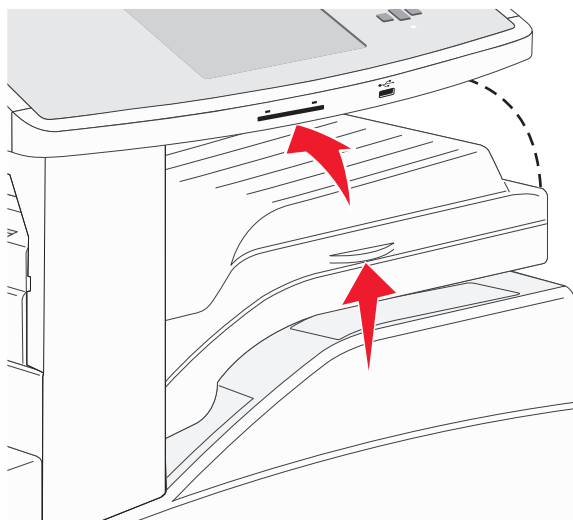

2 Извлеките замятую бумагу.

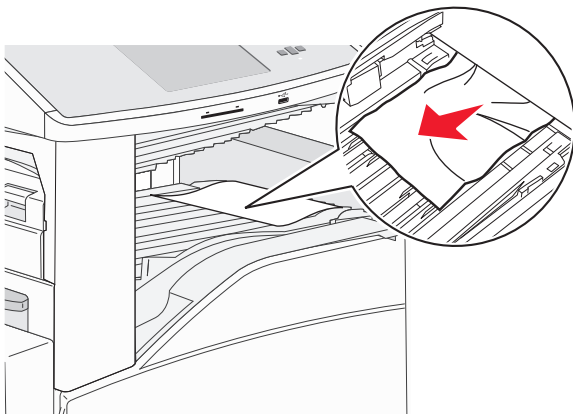

3 Закройте дверцу F.

283, 289 Ошибки сшивателя

283 Застряла бумага

1 Поднимите дверцу H.

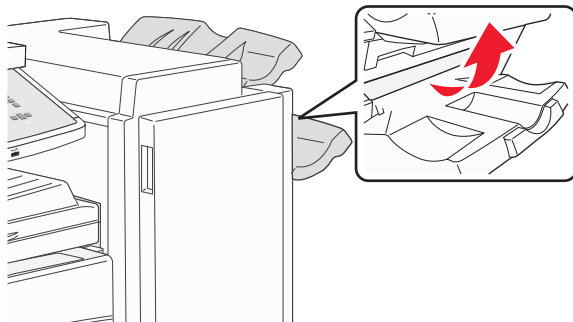

2 Извлеките замятую бумагу.

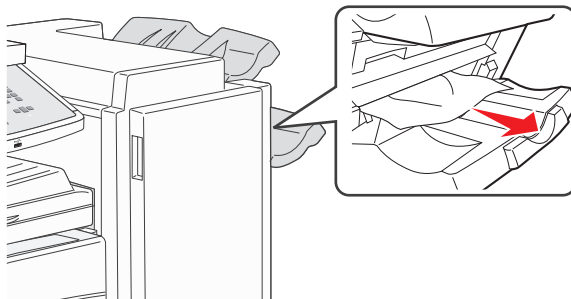

3 Закройте дверцу H.

289 Ошибка сшивателя

1 Откройте дверцу G.

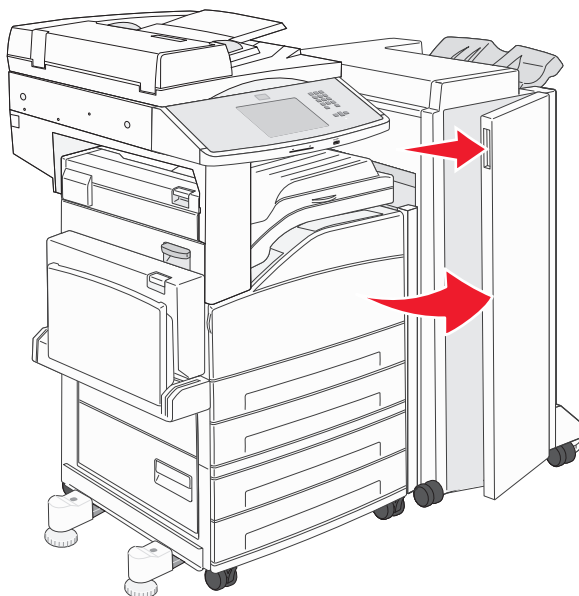

2 Удерживая рычаг держателя кассеты со скобками, переместите держатель вправо.

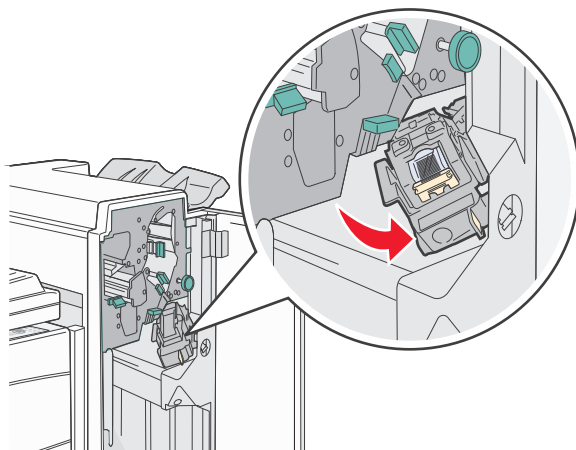

3 Для извлечения картриджа со скобами с усилием потяните за цветной язычок.

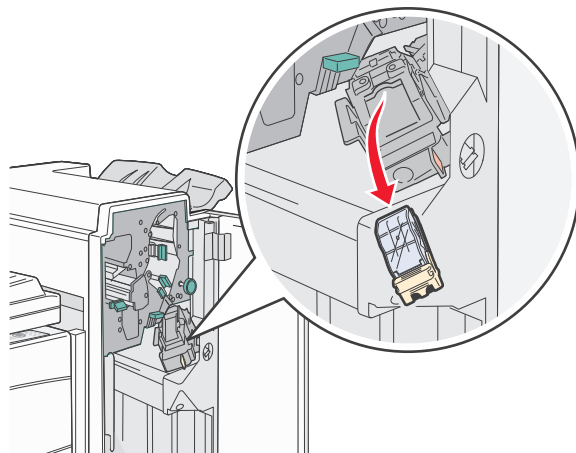

4 С помощью металлического язычка поднимите защитную крышку шивателя, затем извлеките пластину скоб.

Эта пластина скоб непригодна для использования.

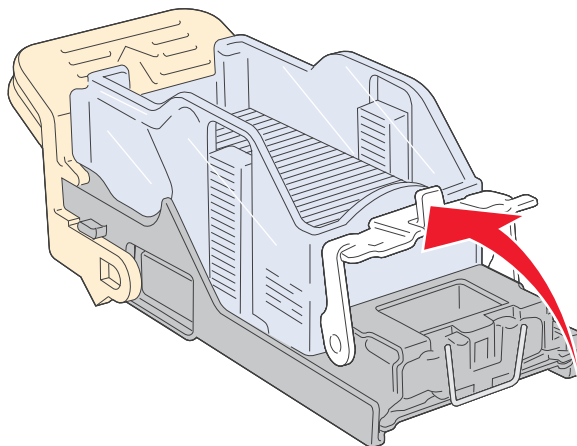

5 Просмотрите через прозрачную крышку внизу держателя картриджа, чтобы убедиться, что скрепки не застряли на входе.

6 Вставьте ограничитель прошивочных скоб на место, нажав на него до щелчка.

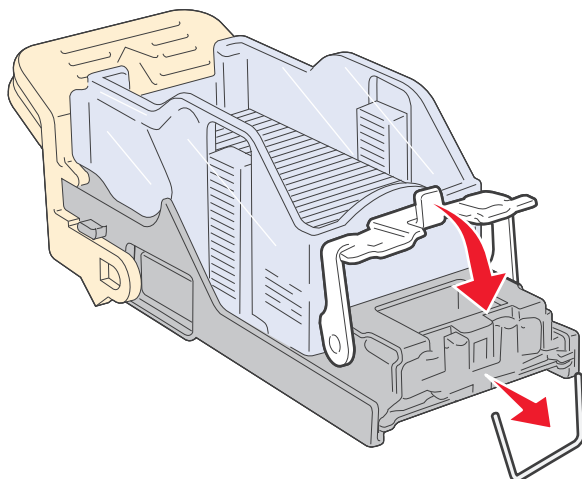

7 Нажмите на держатель картриджа до щелчка, чтобы плотно закрепить его в шивателе.

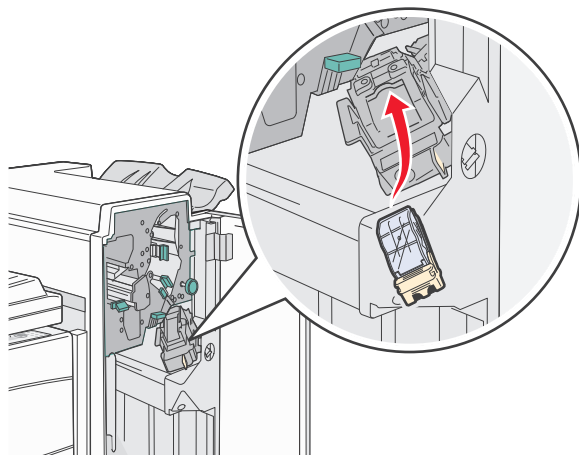

8 Закройте дверцу G.

Появится сообщение **Загрузка блока прошивки**. Выполняется процедура заправки шивателя, обеспечивающая его нормальную работу.

28x Застряла бумага

284 Застряла бумага

1 Откройте дверцу F.

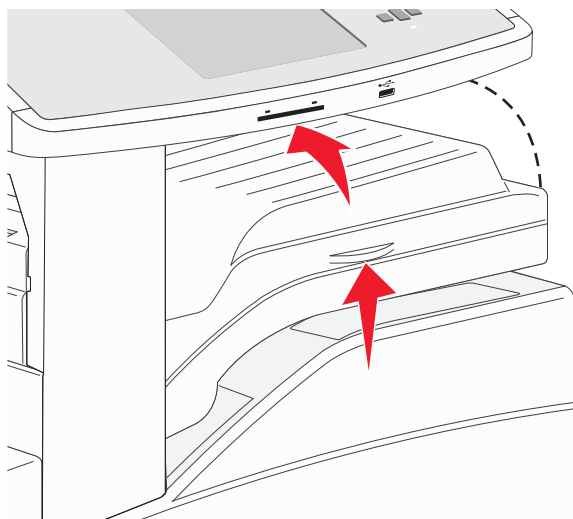

2 Извлеките замятую бумагу.

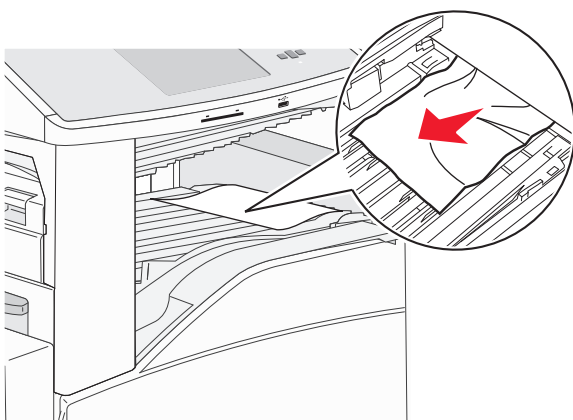

3 Закройте дверцу F.

4 Откройте дверцу G.

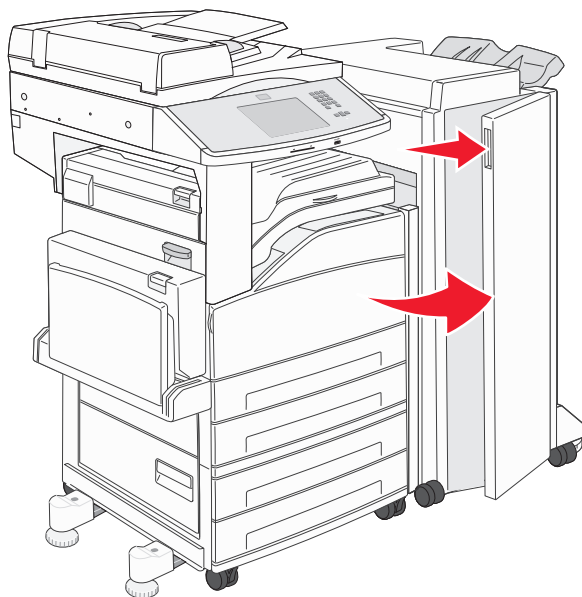

5 Извлеките замятую бумагу.

6 Закройте дверцу G.

7 Поднимите дверцу H.

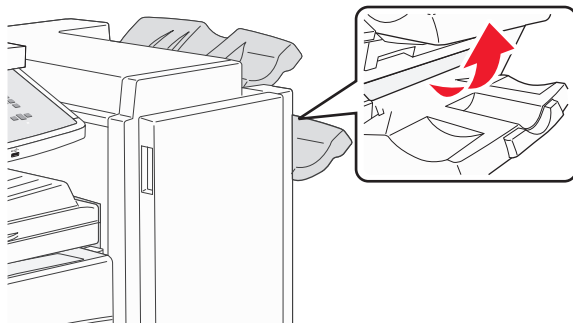

8 Извлеките замятую бумагу.

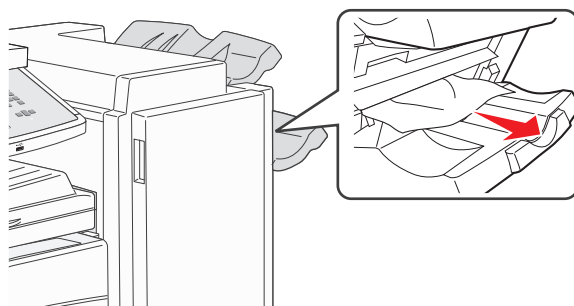

9 Закройте дверцу H.

285-286 Застряла бумага

1 Поднимите дверцу Н.

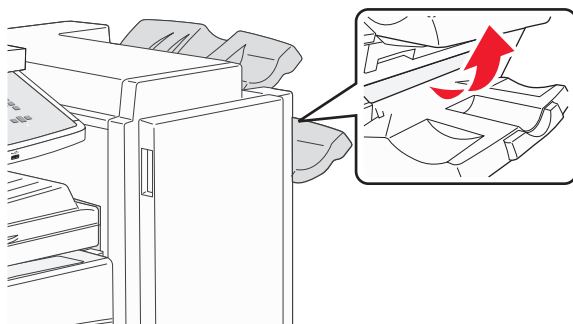

2 Извлеките замятую бумагу.

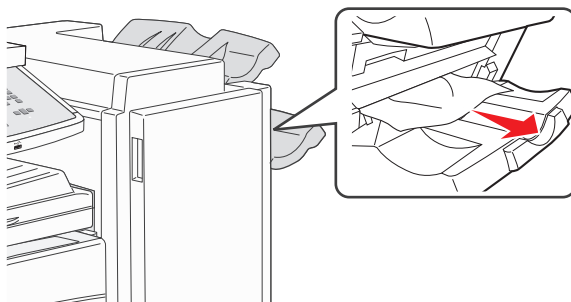

3 Закройте дверцу Н.

287-288 Застряла бумага

1 Откройте дверцу F.

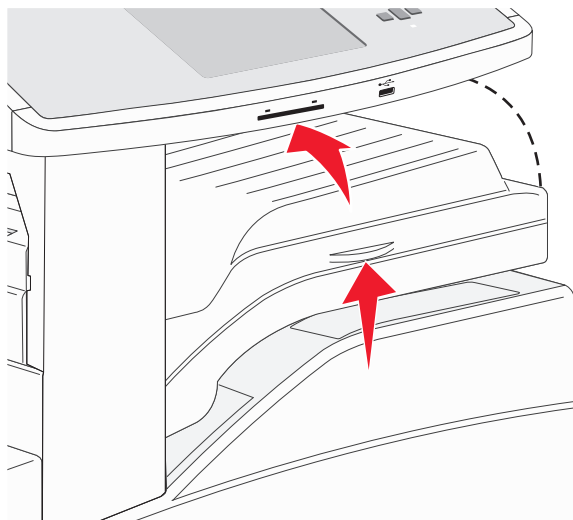

2 Извлеките замятую бумагу.

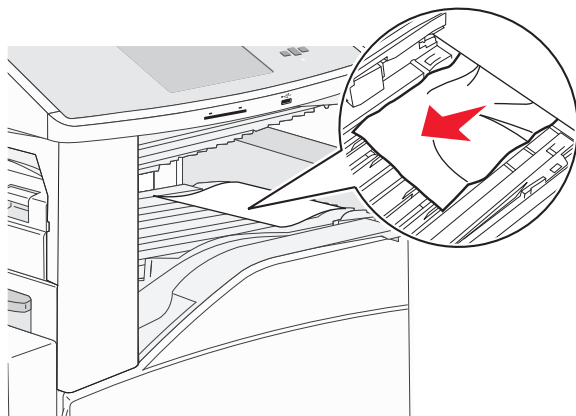

3 Закройте дверцу F.

4 Откройте дверцу G.

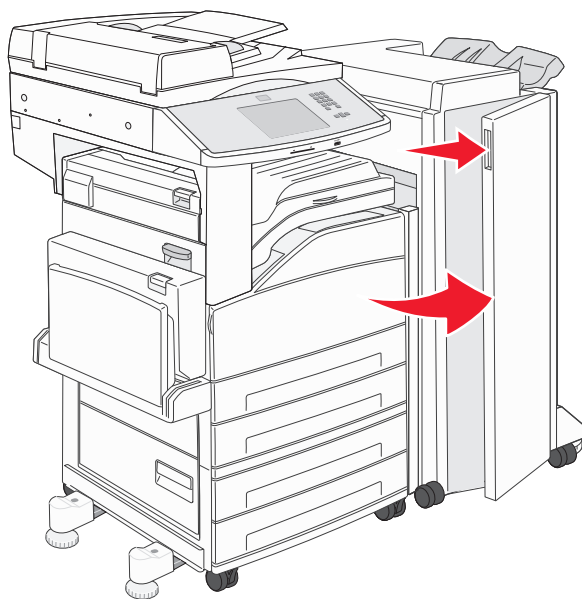

5 Извлеките замятую бумагу.

6 Закройте дверцу G.

290-294 Замятия бумаги

1 Полностью извлеките оригиналы из УАПД.

2 Поднимите защелку крышки УАПД.

3 Откройте крышку УАПД, затем извлеките всю замятую бумагу.

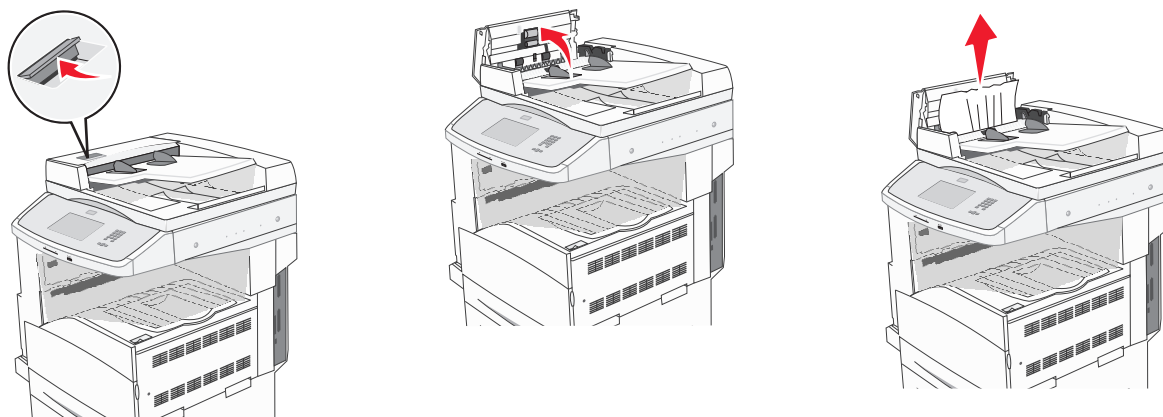

4 Поднимите защитную пластину.

5 Поверните колесо прокрутки бумаги влево, чтобы извлечь замятые листы.

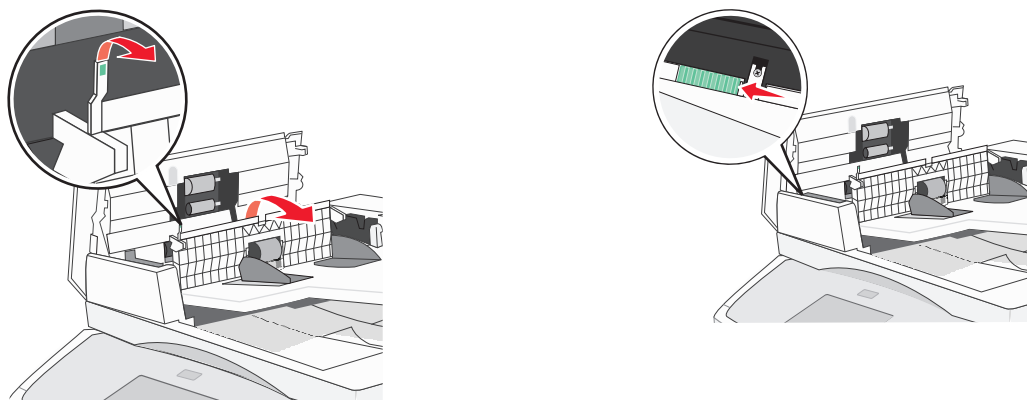

6 Закройте крышку УАПД.

7 Откройте крышку сканера и удалите замятую бумагу.

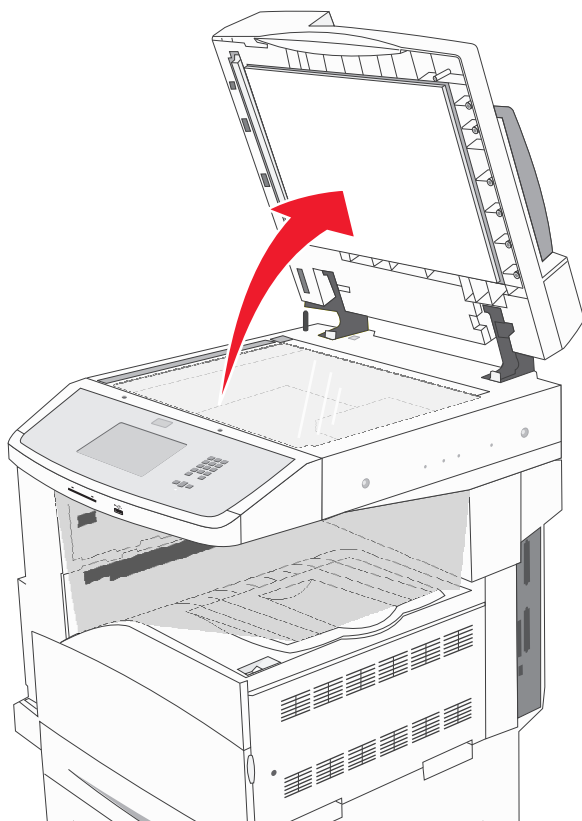

8 Закройте крышку сканера.

9 Нажмите **Продолжить**.

293 замятие бумаги

На принтер было отправлено задание сканирования, однако в устройстве автоматической подачи не был обнаружен оригинал документа. Попробуйте воспользоваться одним из следующих способов.

- Нажмите **Продолжить**, если при появлении сообщения нет активных заданий сканирования. Сообщение исчезает.
- Нажмите **Отмена задания**, если сообщение отображается во время обработки задания сканирования. Задание отменяется, и сообщение исчезает.
- Нажмите **Сканировать из устройства автоматической подачи**, если активна функция восстановления после замятия. Сканирование из УАПД возобновляется со страницы, следующей за последней успешно отсканированной страницей.
- Нажмите **Сканировать с планшета**, если активная функция восстановления страниц после замятия. Сканирование возобновится со стекла сканера сразу же после успешного сканирования последней страницы.

- Нажмите **Завершить задание без дальнейшего сканирования**, если активна функция восстановления после замятия. Задание завершается на последней успешно отсканированной странице, но не отменяется. Успешно отсканированные страницы передаются по месту назначения: на копирование, передачу по факсу, электронной почте или FTP.
- Нажмите **Перезапуск задания**, если функция восстановления задания активна, и задание можно перезапустить. Сообщение исчезает. Запускается новое задание на сканирование с теми же параметрами, что и предыдущее задание.

Устранение неполадок при печати

Многоязычные документы формата PDF не распечатываются

Документы содержат недоступные шрифты.

- 1 Откройте документ, который требуется распечатать, в Adobe Reader.
- 2 Щелкните значок принтера.
Отображается диалоговое окно Print (Печать).
- 3 Выберите **Print as image** (Распечатать как изображение).
- 4 Нажмите кнопку **ОК**.

Отображается сообщение об ошибке при чтении с накопителя USB

Убедитесь в том, что накопитель USB поддерживается. Для получения сведений о проверенных и одобренных устройствах флеш-памяти USB см. раздел «Печать с флэш-диска» на стр. 86.

Задания не распечатываются

Возможные решения. Попробуйте воспользоваться одним из следующих способов.

Проверьте, что принтер готов к печати

Перед отправкой задания на печать убедитесь, что на дисплее отображается сообщение **Готов** или **Энергосбережение**.

Проверьте, не заполнен ли стандартный выходной лоток

Извлеките стопку бумаги из стандартного выходного лотка.

Проверьте наличие бумаги в лотке для бумаги

Загрузите бумагу в лоток.

Проверьте установку надлежащего программного обеспечения принтера

- Проверьте, что используется надлежащее программное обеспечение принтера.
- При использовании порта USB убедитесь, что установлена поддерживаемая операционная система и совместимое программное обеспечение принтера.

Убедитесь в правильности установки и работы встроенного сервера печати

- Убедитесь в том, что встроенный сервер печати установлен правильно и принтер подсоединен к компьютерной сети.
- Распечатайте страницу настроек сети и убедитесь, что отображается состояние **Подсоединен**. Если отображается состояние **Не подключен**, проверьте сетевые кабели, а затем повторите попытку печати страницы настройки сети. Обратитесь к специалисту по обслуживанию системы и убедитесь, что сеть работает правильно.

Копии программного обеспечения принтера также можно найти веб-узле Lexmark по адресу: www.lexmark.com.

Убедитесь, что используется рекомендованный кабель USB, КАБЕЛЬ ETHERNET или кабель последовательного интерфейса

Для получения сведений посетите веб-узел Lexmark по адресу: www.lexmark.com.

Проверьте надежность подсоединения кабелей принтера

Проверьте надежность подсоединения кабелей к принтеру и серверу печати.

Подробнее см. документацию по установке, входящую в комплект поставки принтера.

Конфиденциальные и другие отложенные задания не распечатываются

Возможные решения. Попробуйте воспользоваться одним из следующих способов.

Задание распечатывается частично, задание отсутствует или распечатываются пустые страницы

Возможно, задание на печать содержит ошибку форматирования или недопустимые данные.

- Удалите задание на печать, а затем распечатайте его повторно.
- Для документов PDF повторно создайте файл PDF и распечатайте его еще раз.

Убедитесь в том, что в принтере установлен достаточный объем памяти

Для увеличения объема свободной памяти принтера просмотрите список отложенных заданий и удалите некоторые из них.



Печать задания выполняется медленнее, чем ожидалось

Возможные решения. Попробуйте воспользоваться одним из следующих способов.

Упростите задание на печать

Уменьшите количество и размер шрифтов, количество и сложность изображений, количество страниц в задании.

Установите для функции "Защита страниц" значение "Выкл."

- 1 Убедитесь, что принтер включен и отображается сообщение **Готов**.
- 2 На начальном экране нажмите .
- 3 Выберите **Параметры**.
- 4 Выберите **Общие настройки**.
- 5 С помощью кнопки со стрелкой вниз отобразите пункт **Восстановление печати**.
- 6 Нажмите **Восстановление печати**.
- 7 С помощью кнопки со стрелкой права рядом с полем **Защита страницы** отобразите значение **Выкл**.
- 8 Нажмите **Отправить**.
- 9 Нажмите .

Для задания на печать применяется бумага неподходящего типа либо бумага загружена в неподходящий лоток

Проверьте значение параметра "Тип бумаги"

Убедитесь, что указан тип бумаги, соответствующий типу бумаги, загруженной в лоток:

- 1 На панели управления принтером в меню "Бумага" выберите параметр "Тип бумаги".
- 2 Перед отправкой задания на печать укажите правильный тип бумаги:
 - Для пользователей Windows: тип бумаги можно указать в окне "Параметры печати".
 - Для пользователей Macintosh: тип бумаги можно указать в диалоговом окне "Print".

Печатаются неверные символы

Убедитесь в том, что принтер не находится в режиме "Шестнадцатеричный дамп".

Если на дисплее отображается сообщение **Готов шестнадцатеричный дамп**, то перед печатью задания необходимо выйти из режима шестнадцатеричного дампа. Для выхода из режима шестнадцатеричного дампа выключите и снова включите принтер.

Не работает функция связывания лотков

Возможные решения. Попробуйте воспользоваться одним из следующих способов.

Загрузите бумагу одинакового формата и типа

- Загрузите в каждый из связываемых лотков бумагу одинакового формата и типа.
- Переместите направляющие бумаги в положения, соответствующие формату бумаги, загруженному в каждый из лотков.

Используйте одинаковые параметры формата и типа бумаги

- Распечатайте страницу параметров меню и сравните значения этих параметров для каждого лотка.
- Если требуется, измените значения параметров в меню "Формат и тип бумаги".

Примечание. В многоцелевом устройстве подачи бумаги не выполняется автоматическое определение формата бумаги. Формат требуется установить в меню "Формат и тип бумаги".

При печати больших заданий не выполняется разбор по копиям

Ниже приводятся возможные варианты устранения неполадки. Попробуйте воспользоваться одним из следующих способов:

Убедитесь, что для параметра "Разбор по копиям" задано значение "Вкл."

В меню "Оформление" или в свойствах печати задайте для параметра "Разбор по копиям" значение "Вкл."

Примечание. Если в программном обеспечении для параметра "Разбор по копиям" задано значение "Выкл.", значение этого параметра, заданное в меню "Оформление", игнорируется.

Упростите задание на печать

Упростите задание (уменьшите количество и размер шрифтов, количество и сложность изображений, количество страниц в задании).

Убедитесь в том, что в принтер установлен достаточный объем памяти

Установите в принтер дополнительный модуль памяти или дополнительный жесткий диск.

Возникают незапланированные разрывы страниц

Увеличение значения времени ожидания печати

- 1 Убедитесь, что принтер включен и отображается сообщение **Готов**.
- 2 На начальном экране нажмите .

- 3 Выберите **Параметры**.
- 4 Выберите **Общие настройки**.
- 5 С помощью кнопки со стрелкой вниз отобразите пункт **Тайм-ауты**.
- 6 Нажмите **Тайм-ауты**.
- 7 С помощью кнопки со стрелкой влево или вправо рядом с полем **Время ожидания печати** выберите необходимое значение.
- 8 Нажмите **Отправить**.
- 9 Нажмите .

Устранение неполадок при копировании

Copier does not respond (Копировальный аппарат не отвечает)

Возможные решения. Попробуйте воспользоваться одним из следующих способов.

Проверьте наличие сообщений об ошибках на дисплее

Закройте все сообщения об ошибках.

Проверьте подачу питания

Убедитесь в том, что принтер подключен, питание включено и отображается сообщение **Готов**.

Не закрывается блок сканера

Убедитесь в том, что отсутствуют препятствия.

- 1 Поднимите блок сканера.
- 2 Устраните препятствие, не позволяющее закрыть блок сканера.
- 3 Опустите блок сканера на место.

Низкое качество печати

Далее приведено несколько примеров низкого качества печати.

- Из принтера выдаются пустые страницы
- Шахматная конфигурация
- Искаженная графика или изображения
- Отсутствующие символы
- Блеклая печать
- Темная печать
- Перекошенные линии
- Кляксы

- Полосы
- Непредусмотренные символы
- Белые линии на распечатках

Возможные решения. Попробуйте воспользоваться одним из следующих способов.

Проверьте наличие сообщений об ошибках на дисплее

Закройте все сообщения об ошибках.

Возможно, заканчивается тонер

Если отображается сообщение 88 **Заканчивается тонер** или цвет при печати становится тусклым, замените картридж.

Возможно, загрязнено стекло сканера

Очистите стекло экспонирования влажной чистой тканью без ворса. Для получения дополнительной информации см. раздел «Чистка стекла экспонирования сканера» на стр. 220.

Копия слишком светлая или слишком темная

Настройте плотность копии.

Проверьте качество оригинала документа

Убедитесь в том, что качество оригинала документа удовлетворительное.

Проверьте размещение документа

Убедитесь в том, что документ или фотография помещены лицевой стороной на стекло экспонирования в левом верхнем углу.

Фон окрашен нежелательным цветом

- Увеличьте значение параметра "Удаление фона".
- Настройте "Плотность" для получения более светлых документов.

Наличие искажений (муара) в выходных документах

- На экране "Копирование" выберите значок "Текст/Фото" или "Печатное изображение".
- Поверните исходный документ на стекле экспонирования сканера.
- На экране "Копирование" настройте значение масштаба.

Текст светлый или невидимый

- На экране "Копия" нажмите значок "Текст".
- Уменьшите значение параметра "Удаление фона".
- Увеличьте значение параметра "Контрастность".
- Уменьшите значение параметра "Затенение деталей".

Выходной документ получается размытым или передержанным

- На экране "Копирование" выберите значок "Печатное изображение".
- Уменьшите значение параметра "Удаление фона".

Неполные копии документа или фотографии

Возможные решения. Попробуйте воспользоваться одним из следующих способов.

Проверьте размещение документа

Убедитесь в том, что документ или фотография помещены лицевой стороной на стекло экспонирования в левом верхнем углу.

Проверьте значение параметра "Формат бумаги"

Убедитесь в том, что значение параметра "Формат бумаги" соответствует формату загруженной в лоток бумаги.

- 1 На панели управления принтером в меню "Бумага" выберите параметр "Формат бумаги".
- 2 Перед отправкой задания на печать укажите правильный формат бумаги:
 - Для пользователей Windows: формат бумаги можно указать в окне "Параметры печати".
 - Для пользователей Macintosh: формат бумаги можно указать в диалоговом окне "Page Setup".

Устранение неполадок сканера

Проверка сканера, не отвечающего на запросы

Если сканер не отвечает, проверьте следующее.

- Принтер включен.
- Кабель принтера правильно подсоединен к принтеру и к управляющему компьютеру, серверу печати, дополнительному устройству или другому сетевому устройству.
- Кабель питания подсоединен к принтеру и к правильно заземленной розетке электросети.
- Розетка электросети не выключена с помощью выключателя или прерывателя.
- Принтер не подключен к сетевому фильтру, источнику бесперебойного питания или удлинителю.
- При подключении к этой же розетке других электроприборов они работают нормально.

Убедившись в том, что все указанные условия выполнены, выключите и снова включите принтер. Как правило, эта процедура позволяет устранить неполадку сканера.

Сканирование не выполнено надлежащим образом

Ниже приводятся возможные варианты устранения неполадки. Попробуйте воспользоваться одним из следующих способов.

Проверьте кабельные соединения

Убедитесь, что сетевой кабель или кабель USB надежно подключен к компьютеру и принтеру.

Возможно, возникла ошибка в программе

Выключите и затем перезапустите компьютер.

Сканирование выполняется слишком долго или приводит к паузе в работе компьютера

Возможные решения. Попробуйте воспользоваться одним из следующих способов.

Другие программы могут мешать сканированию

Закройте все неиспользуемые программы.

Возможно, задано слишком высокое разрешение сканирования

Выберите более низкое разрешение сканирования.

Низкое качество отсканированного изображения

Возможные решения. Попробуйте воспользоваться одним из следующих способов.

Проверьте наличие сообщений об ошибках на дисплее

Закройте все сообщения об ошибках.

Возможно, загрязнено стекло сканера

Очистите стекло экспонирования влажной чистой тканью без ворса. Для получения дополнительной информации см. раздел «Чистка стекла экспонирования сканера» на стр. 220.

Настройте разрешение сканирования

Для повышения качества результирующего изображения увеличьте разрешение сканирования.

Проверьте качество оригинала документа

Убедитесь в том, что качество оригинала документа удовлетворительное.

Проверьте размещение документа

Убедитесь в том, что документ или фотография помещены лицевой стороной на стекло экспонирования в левом верхнем углу.

Неполное сканирование документа или фотографии

Возможные решения. Попробуйте воспользоваться одним из следующих способов.

Проверьте размещение документа

Убедитесь в том, что документ или фотография помещены лицевой стороной на стекло экспонирования в левом верхнем углу.

Проверьте значение параметра "Формат бумаги"

Убедитесь в том, что значение параметра "Формат бумаги" соответствует формату загруженной в лоток бумаги.

- 1 На панели управления принтером в меню "Бумага" выберите параметр "Формат бумаги".
- 2 Перед отправкой задания на печать укажите правильный формат бумаги:
 - Для пользователей Windows: формат бумаги можно указать в окне "Параметры печати".
 - Для пользователей Macintosh: формат бумаги можно указать в диалоговом окне "Page Setup".

Не удается выполнить сканирование с компьютера

Возможные решения. Попробуйте воспользоваться одним из следующих способов.

Проверьте наличие сообщений об ошибках на дисплее

Закройте все сообщения об ошибках.

Проверьте подачу питания

Убедитесь в том, что принтер подключен, питание включено и отображается сообщение **Готов**.

Проверьте кабельные соединения

Убедитесь, что сетевой кабель или кабель USB надежно подключен к компьютеру и принтеру.

Устранение неполадок при работе с факсом

Не отображается идентификатор вызывающего абонента

Обратитесь в свою телекоммуникационную компанию, чтобы убедиться в том, что для данной телефонной линии имеется подписка на службу определения идентификатора вызывающего абонента.

Если в данном регионе поддерживается несколько шаблонов идентификаторов вызывающего абонента, возможно, потребуется изменить заданное по умолчанию значение. Имеется два шаблона: FSK (тип 1) и DTMF (тип 2). Наличие доступа к этим значениям из меню "Факс" зависит от того, поддерживается ли в конкретной стране или регионе несколько типов шаблонов идентификатора вызывающего абонента. Обратитесь в телекоммуникационную компанию и уточните, какой шаблон или переключатель следует использовать.

Не удается передать или принять факс

Возможные решения. Попробуйте воспользоваться одним из следующих способов.

Проверьте наличие сообщений об ошибках на дисплее

Закройте все сообщения об ошибках.

Проверьте подачу питания

Убедитесь в том, что принтер подключен, питание включено и отображается сообщение **Готов**.

Проверьте подключения принтера

Убедитесь в надежности кабельных соединений для следующего оборудования (если имеется):

- телефон
- телефонная трубка
- автоответчик

Проверьте настенную телефонную розетку

- 1 Подключите телефон к настенной розетке.
- 2 Дождитесь сигнала в линии.
- 3 Если тональный сигнал не слышен, подключите другой телефон к стенной розетке.
- 4 Если тональный сигнал по-прежнему не слышен, подключите телефон к другой настенной розетке.
- 5 Если сигнал слышен, подсоедините принтер к этой стенной розетке.

Ознакомьтесь со следующим контрольным списком сервисного обслуживания

Факс-модем является аналоговым устройством. Некоторые устройства можно подключать к принтеру для обращения к службам цифровой телефонии.

- Если используется линия ISDN, то принтер можно подключить к порту аналогового телефона (порт R-интерфейса) на терминальном адаптере ISDN. За подробными сведениями и для заказа порта R-интерфейса обратитесь к поставщику ISDN.
- Если используется линия DSL, подсоедините фильтр DSL или маршрутизатор, который поддерживает аналоговую линию. За подробными сведениями обратитесь к поставщику DSL.

- Если используется АТС, принтер следует подключить к разъему аналоговой линии на АТС. Если такого соединения нет, рассмотрите возможность установки аналоговой телефонной линии для факсимильного аппарата.

Проверьте наличие тонального сигнала

- Сделайте проверочный вызов по номеру телефона, на который требуется передать факс, чтобы убедиться, что этот телефон работает надлежащим образом.
- Если телефонная линия занята другим устройством, прежде чем отправить факс, дождитесь завершения работы другого устройства.
- Если используется функция "Набор при неснятой трубке", увеличьте громкость, чтобы проверить наличие сигнала в линии.

Временно отсоедините другое оборудование

Чтобы убедиться, что принтер работает правильно, подсоедините его напрямую к телефонной линии. Отсоедините все автоответчики, компьютеры с модемами или разделители телефонной линии.

Проверьте на наличие замятий

Устраните замятия и убедитесь, что отображается сообщение **Готов**.

Временно отключите режим "Ожидание вызова"

Функция ожидания вызова может препятствовать передаче факсов. Отключите эту функцию перед отправкой или приемом факса. Для получения комбинации клавишного набора, позволяющей временно отключить режим "Ожидание вызова", обратитесь в телефонную компанию.

Служба голосовой почты может мешать передаче факсов

Если местная телефонная компания предоставляет функцию голосовой почты, эта функция может препятствовать передаче факсов. Чтобы обеспечить одновременно работу голосовой почты и ответ принтера на вызовы, можно рассмотреть вариант добавления второй телефонной линии для принтера.

Возможно, память принтера заполнена

- 1 Наберите номер факса.
- 2 Отсканируйте оригинал документа по одной странице.

Факсы передаются, но не принимаются

Возможные решения. Попробуйте воспользоваться одним из следующих способов.

Проверьте наличие бумаги в лотке для бумаги

Загрузите бумагу в лоток.

Проверьте значение параметра задержки по числу звонков

Задержка по количеству звонков задает количество звонков до ответа принтера. Если к той же линии, что и принтер, подключены другие телефоны, подпишитесь на услугу специального звонка в телефонной компании, а затем сохраните значение 4 для параметра "Задержка - звонков".

1 В поле адреса в обозревателе введите IP-адрес принтера.

Примечание. Если IP-адрес принтера неизвестен, распечатайте страницу настроек сети и в разделе TCP/IP найдите IP-адрес принтера.

2 Выберите **Настройка**.

3 Выберите **Параметры факса**.

4 Щелкните **Настройка аналогового факса**.

5 В поле "Звонков до ответа" введите число звонков телефона до ответа.

6 Нажмите кнопку **Submit**.

Возможно, заканчивается тонер

Сообщение **88 Заканчивается тонер** отображается, когда остается мало тонера.

Факсы принимаются, но не передаются

Возможные решения. Попробуйте воспользоваться одним из следующих способов.

Принтер не переведен в режим факса

На начальном экране нажмите кнопку **Факс**, чтобы перевести принтер в режим факса.

Документ загружен неправильно

В устройство автоматической подачи оригинал документа следует загружать лицевой стороной вверх, коротким краем листа вперед, а на стекло экспонирования сканера - лицевой стороной вниз в левый дальний угол.

Примечание. Не загружайте открытки, фотографии, небольшие документы, прозрачные пленки, фотобумагу или тонкие листы (например, вырезки из журналов) в устройство автоматической подачи. Помещайте такие оригиналы на стекло экспонирования сканера.

Убедитесь в том, что код быстрого доступа установлен правильно

- Проверьте соответствие кода быстрого доступа требуемому номеру получателя.
- Можно также набрать номер телефона вручную.

Низкое качество печати принимаемого факса

Возможные решения. Попробуйте воспользоваться одним из следующих способов.

Отправьте документ повторно

Попросите отправителя факса выполнить следующие действия.

- Убедиться в том, что качество оригинала документа удовлетворительное.
- Повторно отправить факс. Возможно, некачественно выполнено подключение телефонной линии.
- По возможности увеличьте разрешение сканирования факса.

Возможно, заканчивается тонер

Если появляется сообщение **88 Заканчивается тонер** или цвет при печати становится тусклым, замените картридж.

Убедитесь в том, что задана не слишком высокая скорость передачи факса

Уменьшите скорость передачи входящего факса.

- 1 В поле адреса в обозревателе введите IP-адрес принтера.

Примечание. Если IP-адрес принтера неизвестен, распечатайте страницу настроек сети и в разделе TCP/IP найдите IP-адрес принтера.

- 2 Выберите **Настройка**.
- 3 Выберите **Параметры факса**.
- 4 Щелкните **Настройка аналогового факса**.
- 5 В поле выберите один из следующих параметров:

2400
4800
9600
14400
33600

- 6 Нажмите кнопку **Submit**.

Устранение неполадок дополнительных устройств

Дополнительное устройство неправильно работает или перестает работать после установки

Возможные решения. Попробуйте воспользоваться одним из следующих способов.

Выполните сброс параметров принтера.

Выключите принтер и приблизительно через 10 секунд снова включите его.

Убедитесь, что дополнительное устройство подсоединено к принтеру

- 1 Выключите принтер.
- 2 Отсоедините принтер от стенной розетки.
- 3 Проверьте соединение между дополнительным устройством и принтером.

Убедитесь в том, что это дополнительное устройство установлено.

Распечатайте страницу параметров меню и проверьте наличие данного дополнительного устройства в списке установленных дополнительных устройств. Если дополнительное устройство не отображается, переустановите его.

Убедитесь в том, что этот параметр доступен в драйвере принтера

Возможно, потребуется вручную добавить параметр в драйвере принтера, чтобы сделать его доступным для заданий печати. Для получения дополнительной информации см. раздел «Обновление списка дополнительных устройств в драйвере принтера» на стр. 43.

Убедитесь в том, что это дополнительное устройство выбрано.

Выберите дополнительное устройство в используемой программе. Пользователям Mac OS 9 следует проверить, установлен ли принтер в окне Chooser.

Неполадки лотка для бумаги

Попробуйте выполнить одно или несколько из следующих рекомендуемых действий.

Убедитесь в том, что бумага загружена правильно

- 1 Откройте лоток для бумаги.
- 2 Проверьте, не застряла ли бумага.

- 3 Убедитесь в том, что направляющие придвинуты к краям бумаги.
- 4 Убедитесь в том, что лотки бумаги правильно закрыты.

Выполните сброс параметров принтера.

Выключите принтер и приблизительно через 10 секунд снова включите его.

Убедитесь в том, что лоток подачи бумаги установлен правильно

Если лоток для бумаги отображается на странице «Параметры меню», однако происходит замятие бумаги на входе или выходе из лотка, то, вероятно, он неправильно установлен. Повторно установите лоток для бумаги. Подробнее см. документацию по установке, прилагаемую к лотку для бумаги, или перейдите на веб-сайт <http://support.lexmark.com>, чтобы просмотреть инструкции по лотку для бумаги.

Устранение неполадок устройства подачи на 2000 листов

Попробуйте воспользоваться одним из следующих способов.

Неправильно работает подъемный лоток

- Убедитесь, что принтер правильно подключен к устройству подачи на 2000 листов.
- Убедитесь в том, что принтер включен.
- Убедитесь в том, что кабель питания подключен к гнезду на задней панели устройства подачи на 2000 листов.
- Если лоток подачи пуст, загрузите бумагу в лоток.
- Устраните все замятия.

Валики подачи не поворачиваются для подачи бумаги

- Убедитесь, что принтер правильно подключен к устройству подачи на 2000 листов.
- Убедитесь в том, что принтер включен.

В устройстве периодически возникают замятия бумаги.

- Изогните стопку бумаги.
- Убедитесь в том, устройство правильно установлено.
- Убедитесь в том, что бумага загружена правильно.
- Убедитесь, что бумага или специальные материалы для печати отвечают требованиям и не повреждены.
- Убедитесь в том, что направляющие установлены в соответствии с форматом загруженной бумаги.

Модуль памяти

Проверьте соединение модуля памяти с системной платой принтера.

Модуль флэш-памяти

Проверьте соединение модуля флэш-памяти с системной платой принтера.

Жесткий диск с адаптером

Убедитесь, что жесткий диск надежно соединен с системной платой принтера.

Порт внутренних решений

Если порт внутренних решений Lexmark (ISP) работает неправильно, то можно попробовать выполнить следующее. Попробуйте воспользоваться одним из следующих способов.

Проверьте соединения порта ISP

- Убедитесь в том, что порт ISP надежно прикреплен к системной плате принтера.
- Убедитесь в том, кабель надежно подключен к соответствующему порту.

Проверьте кабель

Проверьте правильность выбора кабеля и его подключения.

Проверьте правильность настройки конфигурации сетевого программного обеспечения

Для получения сведений об установке программного обеспечения для печати по сети см. *Руководство по работе в сети на компакт-диске с программным обеспечением и документацией*

Встроенный сервер печати

Ниже приведены возможные варианты устранения неполадок в работе встроенного сервера печати. Попробуйте воспользоваться одним из следующих способов.

Проверьте подключение сервера печати

- Убедитесь в том, что порт внутренних решений надежно прикреплен к системной плате принтера.
- Убедитесь в том, что используется соответствующий кабель (приобретается отдельно) и он надежно подсоединен.

Проверьте правильность настройки конфигурации сетевого программного обеспечения

Для получения сведений об установке программного обеспечения для печати по сети нажмите кнопку **Дополнительно** в интерфейсе компакт-диска с *программным обеспечением и документацией*, а затем выберите ссылку **Руководство по работе в сети** в разделе **Документация, содержащаяся на данном компакт-диске**.

Плата интерфейса USB/параллельного интерфейса

Проверьте соединения платы интерфейса USB/параллельного интерфейса:

- Проверьте соединение платы интерфейса USB/параллельного интерфейса с системной платой принтера.
- Проверьте правильность выбора кабеля и его подключения.

Устранение неполадок при подаче бумаги

Частые замятия бумаги

Возможные решения. Попробуйте воспользоваться одним из следующих способов.

Проверьте бумагу

Используйте рекомендованную бумагу и специальные материалы для печати. Подробнее см. в главе, содержащей рекомендации относительно бумаги и специальных материалов для печати.

Убедитесь в том, что лоток для бумаги не перегружен

Убедитесь в том, что высота загруженной стопки бумаги не превышает максимальной высоты стопки, указанной на лотке или на многоцелевом устройстве подачи.

Проверьте положение направляющих для бумаги

Отрегулируйте положение направляющих в лотке в соответствии с форматом загруженной бумаги.

Возможно, бумага отсырела из-за повышенной влажности воздуха

- Загрузите бумагу из новой упаковки.
- До загрузки в принтер бумагу следует хранить в фирменной упаковке.

После извлечения замятой бумаги продолжает отображаться сообщение о замятии бумаги



Проверьте путь прохождения бумаги

В тракте продвижения бумаги находится замятая бумага. Удалите всю застрявшую бумагу, а затем нажмите **Продолжить**.

После устранения замятия бумаги повторная печать замятой страницы не выполняется

Включите функцию восстановления после замятия



В меню "Настройка" для параметра "Восст. после замятия" задано значение "Выкл." Задайте для параметра "Восст. после замятия" значение "Авто" или "Вкл."

- 1 Убедитесь, что принтер включен и отображается сообщение **Готов**.
- 2 На начальном экране нажмите .
- 3 Выберите **Параметры**.
- 4 Выберите **Общие настройки**.
- 5 С помощью кнопки со стрелкой вниз отобразите пункт **Восстановление печати**.
- 6 Нажмите **Восстановление печати**.
- 7 С помощью кнопки со стрелкой вправо рядом с полем **Восстановление после замятия** отобразите пункт **Вкл** или **Авто**.
- 8 Нажмите **Отправить**.
- 9 Нажмите .

Устранение неполадок, связанных с качеством печати

Выяснение причин ухудшения качества печати

Для уточнения причин ухудшения качества печати распечатайте страницы проверки качества печати.

- 1 Выключите принтер.
- 2 Загрузите в лоток бумагу формата Letter или A4.
- 3 При включении принтера нажмите и удерживайте кнопки  и .
- 4 При отображении индикатора выполнения отпустите кнопки.
Принтер выполняет программу проверки при включении питания, затем отображается меню "Конфигурация".
- 5 С помощью кнопки со стрелкой вниз отобразите пункт **Печать страниц качества**.
- 6 Нажмите **Печать страниц качества**.
Распечатываются страницы тестирования качества печати.
- 7 Нажмите **Назад**.
- 8 Нажмите **Выход из настройки**.

Из принтера выдаются пустые страницы

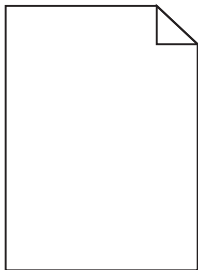

Возможные решения. Попробуйте воспользоваться одним из следующих способов.

Возможно, на картридже с тонером остался упаковочный материал

Извлеките картридж с тонером и убедитесь, что упаковочный материал полностью удален. Установите картридж с тонером на место.

Возможно, заканчивается тонер

Когда появится сообщение **88 Заканчивается тонер**, закажите новый картридж с тонером.

Если проблема не будет устранена, возможно, требуется обслуживание принтера. За подробными сведениями обратитесь в службу поддержки пользователей.

Обрезанные изображения

Попробуйте воспользоваться одним из следующих способов.

Проверьте положение направляющих

Отрегулируйте положение направляющих длины и ширины в лотке в соответствии с форматом загруженной бумаги.

Проверьте значение параметра "Формат бумаги"

Убедитесь в том, что значение параметра "Формат бумаги" соответствует формату загруженной в лоток бумаги.

- 1 На панели управления принтером в меню "Бумага" выберите параметр "Формат бумаги".
- 2 Перед отправкой задания на печать укажите правильный формат бумаги:
 - Для пользователей Windows: формат бумаги можно указать в окне "Параметры печати".
 - Для пользователей Macintosh: формат бумаги можно указать в диалоговом окне "Page Setup".

Нечеткий контур изображений

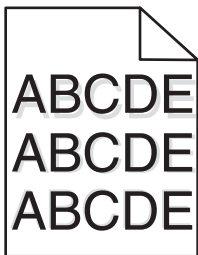

Проверьте значение параметра "Тип бумаги"

Убедитесь, что указан тип бумаги, соответствующий типу бумаги, загруженной в лоток:

- 1 На панели управления принтером в меню "Бумага" выберите параметр "Тип бумаги".
- 2 Перед отправкой задания на печать укажите правильный тип бумаги:
 - Для пользователей Windows: тип бумаги можно указать в окне "Параметры печати".
 - Для пользователей Macintosh: тип бумаги можно указать в диалоговом окне "Print".

Серый фон

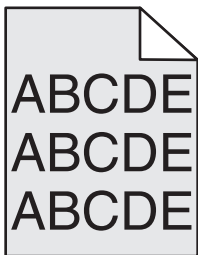

Проверьте настройку плотности тонера

Выберите пониженное значение плотности тонера:

- На панели управления принтера измените параметр в меню "Качество".
- Для пользователей Windows: этот параметр можно изменить в окне "Параметры печати".
- Для пользователей Macintosh: этот параметр можно изменить в диалоговом окне "Print".

Неправильно распечатываются поля

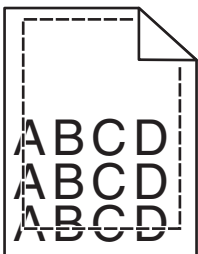

Возможные решения. Попробуйте воспользоваться одним из следующих способов.

Проверьте положение направляющих для бумаги

Отрегулируйте положение направляющих в лотке в соответствии с форматом загруженной бумаги.

Проверьте значение параметра "Формат бумаги"

Убедитесь в том, что значение параметра "Формат бумаги" соответствует формату загруженной в лоток бумаги.

- 1 На панели управления принтером в меню "Бумага" выберите параметр "Формат бумаги".
- 2 Перед отправкой задания на печать укажите правильный формат бумаги:
 - Для пользователей Windows: формат бумаги можно указать в окне "Параметры печати".
 - Для пользователей Macintosh: формат бумаги можно указать в диалоговом окне "Page Setup".

Скручивание бумаги

Возможные решения. Попробуйте воспользоваться одним из следующих способов.

Проверьте значение параметра "Тип бумаги"

Убедитесь, что указан тип бумаги, соответствующий типу бумаги, загруженной в лоток:

- 1 На панели управления принтером в меню "Бумага" выберите параметр "Тип бумаги".
- 2 Перед отправкой задания на печать укажите правильный тип бумаги:
 - Для пользователей Windows: тип бумаги можно указать в окне "Параметры печати".
 - Для пользователей Macintosh: тип бумаги можно указать в диалоговом окне "Print".

Бумага отсырела из-за повышенной влажности воздуха

- Загрузите бумагу из новой упаковки.
- До загрузки в принтер бумагу следует хранить в фирменной упаковке.

Неровное качество печати

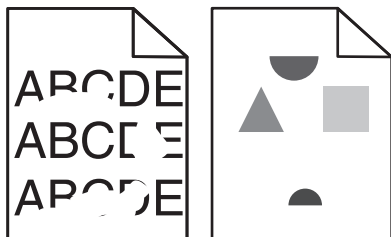

Возможные решения. Попробуйте воспользоваться одним из следующих способов.

Возможно, бумага отсырела из-за повышенной влажности воздуха

- Загрузите бумагу из новой упаковки.
- До загрузки в принтер бумагу следует хранить в фирменной упаковке.

Проверьте значение параметра "Тип бумаги"

Убедитесь, что указан тип бумаги, соответствующий типу бумаги, загруженной в лоток:

- 1 На панели управления принтером в меню "Бумага" выберите параметр "Тип бумаги".
- 2 Перед отправкой задания на печать укажите правильный тип бумаги:
 - Для пользователей Windows: тип бумаги можно указать в окне "Параметры печати".
 - Для пользователей Macintosh: тип бумаги можно указать в диалоговом окне "Print".

Проверьте бумагу

Не печатайте на тисненой бумаге с шероховатой поверхностью.

Возможно, заканчивается тонер

Если отображается сообщение 88 **Заканчивается тонер** или цвет при печати становится тусклым, замените картридж с тонером.

Возможно, неисправен или изношен термоблок

Замените термоблок.

Слишком темная печать

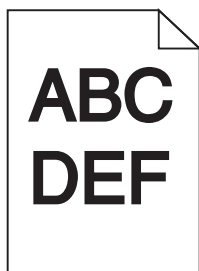

Возможные решения. Попробуйте воспользоваться одним из следующих способов.

Проверьте настройку плотности тонера, яркости и контрастности

Задано слишком высокое значение параметра "Плотность тонера", слишком высокое значение параметра "Яркость" или слишком высокое значение параметра "Контрастность".

- Эти параметры можно изменить, выбрав на панели управления принтером меню "Качество".
- Для пользователей Windows: эти параметры можно изменить в окне "Параметры печати".
- Для пользователей Macintosh: эти параметры можно изменить в диалоговом окне "Print" и всплывающих меню.

Бумага отсырела из-за повышенной влажности воздуха

- Загрузите бумагу из новой упаковки.
- До загрузки в принтер бумагу следует хранить в фирменной упаковке.

Проверьте бумагу

Не печатайте на тисненой бумаге с шероховатой поверхностью.

Проверьте значение параметра "Тип бумаги"

Убедитесь, что указан тип бумаги, соответствующий типу бумаги, загруженной в лоток:

- 1 На панели управления принтером в меню "Бумага" выберите параметр "Тип бумаги".
- 2 Перед отправкой задания на печать укажите правильный тип бумаги:
 - Для пользователей Windows: тип бумаги можно указать в окне "Параметры печати".
 - Для пользователей Macintosh: тип бумаги можно указать в диалоговом окне "Print".

Возможно, неисправен картридж с тонером

Замените картридж с тонером.

Слишком светлая печать

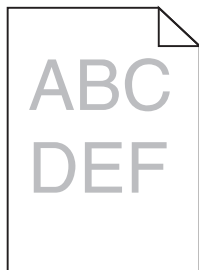

Возможные решения. Попробуйте воспользоваться одним из следующих способов.

Проверьте настройку плотности тонера, яркости и контрастности

Задано слишком низкое значение параметра "Плотность тонера", слишком низкое значение параметра "Яркость" или слишком низкое значение параметра "Контрастность".

- Эти параметры можно изменить, выбрав на панели управления принтером меню "Качество".
- Для пользователей Windows: эти параметры можно изменить в окне "Параметры печати".
- Для пользователей Macintosh: эти параметры можно изменить в диалоговом окне "Print" и всплывающих меню.

Бумага отсырела из-за повышенной влажности воздуха

- Загрузите бумагу из новой упаковки.
- До загрузки в принтер бумагу следует хранить в фирменной упаковке.

Проверьте бумагу

Не печатайте на тисненой бумаге с шероховатой поверхностью.

Проверьте значение параметра "Тип бумаги"

Убедитесь, что указан тип бумаги, соответствующий типу бумаги, загруженной в лоток:

- 1 На панели управления принтером в меню "Бумага" выберите параметр "Тип бумаги".
- 2 Перед отправкой задания на печать укажите правильный тип бумаги:
 - Для пользователей Windows: тип бумаги можно указать в окне "Параметры печати".
 - Для пользователей Macintosh: тип бумаги можно указать в диалоговом окне "Print".

Мало тонера

Когда появится сообщение **88 Заканчивается тонер**, закажите новый картридж с тонером.

Возможно, неисправен картридж с тонером

Замените картридж с тонером.

Повторяющиеся дефекты

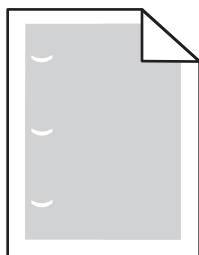

Возможные решения. Попробуйте воспользоваться одним из следующих способов.

Замените валик переноса, если дефект повторяется каждые:

58,7 мм (2,31 дюйма)

Замените фотобарабан, если дефект повторяется каждые:

44 мм (1,73 дюйма)

Замените термоблок, если дефект повторяется каждые:

- 78,5 мм (3,09 дюйма)
- 94,2 мм (3,71 дюйма)

Печать выполняется с перекосом

Проверьте направляющие бумаги

Отрегулируйте положение направляющих в лотке в соответствии с форматом загруженной бумаги

Проверьте бумагу

Печатайте только на бумаге, соответствующей техническим характеристикам принтера.

На бумаге или прозрачных пленках появляются сплошные черные или белые полосы

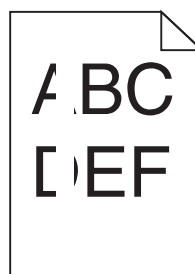
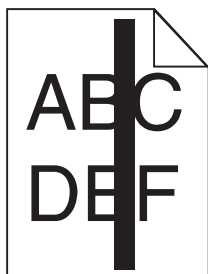

Возможные решения. Попробуйте воспользоваться одним из следующих способов.

Проверьте, что выбран правильный рисунок заливки

Если рисунок заливки неверный, выберите другой рисунок заливки в программе.

Проверьте тип бумаги

- Попробуйте выбрать другой тип бумаги.
- Используйте только рекомендуемые прозрачные пленки.
- Убедитесь, что указан тип бумаги, соответствующий типу бумаги, загруженной в лоток или устройство подачи.
- Убедитесь в том, что значение параметра "Фактура бумаги" соответствует типу бумаги или специального материала, загруженного в лоток или устройство подачи.

Убедитесь в том, что тонер равномерно распределен внутри картриджа

Извлеките картридж и потрясите его из стороны в сторону, чтобы распределить внутри тонер, а затем установите его снова.

Возможно, неисправен картридж с тонером или заканчивается тонер

Замените использованный картридж с тонером на новый.

Повторяющиеся горизонтальные линии

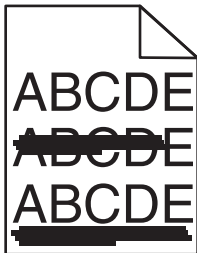

Возможные решения. Попробуйте воспользоваться одним из следующих способов.

Смазывается тонер

Выберите другой лоток или устройство подачи для подачи бумаги для задания:

- На панели управления принтером в меню "Бумага" выберите "Источник по умолчанию".
- Для пользователей Windows: источник бумаги можно выбрать в окне "Параметры печати".
- Для пользователей Macintosh: источник бумаги можно выбрать в диалоговом окне "Print" и всплывающих меню.

Возможно, неисправен картридж с тонером

Замените картридж с тонером.

Возможно наличие препятствия на пути прохождения бумаги

Проверьте путь прохождения бумаги вокруг картриджа с тонером.

 **ВНИМАНИЕ-ГОРЯЧАЯ ПОВЕРХНОСТЬ:** Возможен нагрев внутри принтера. Во избежание ожогов при прикосновении к горячим поверхностям подождите, пока поверхность остынет.

Удалите всю бумагу, которую вы заметите.

Тракт продвижения бумаги загрязнен тонером

Обратитесь в службу технической поддержки.

Повторяющиеся вертикальные линии

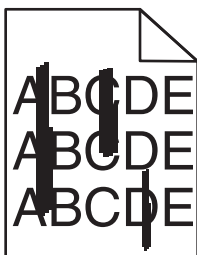

Возможные решения. Попробуйте воспользоваться одним из следующих способов.

Смазывается тонер

Выберите другой лоток или устройство подачи для подачи бумаги для задания:

- На панели управления принтером в меню "Бумага" выберите "Источник по умолчанию".
- Для пользователей Windows: источник бумаги можно выбрать в окне "Параметры печати".
- Для пользователей Macintosh: источник бумаги можно выбрать в диалоговом окне "Print" и всплывающих меню.

Неисправен картридж с тонером

Замените картридж с тонером.

Возможно наличие препятствия на пути прохождения бумаги

Проверьте путь прохождения бумаги вокруг картриджа с тонером.

 **ВНИМАНИЕ-ГОРЯЧАЯ ПОВЕРХНОСТЬ:** Возможен нагрев внутри принтера. Во избежание ожогов при прикосновении к горячим поверхностям подождите, пока поверхность остынет.

Удалите всю бумагу, которую вы заметите.

Тракт продвижения бумаги загрязнен тонером

Обратитесь в службу технической поддержки.

На странице появляются расплывчатые следы тонера или посторонний фон

Возможные решения. Попробуйте воспользоваться одним из следующих способов.

Возможно, неисправен картридж с тонером

Замените картридж с тонером.

Возможно, зарядные валики неисправны

Замените подающие валики.

Тракт продвижения бумаги загрязнен тонером

Обратитесь в службу поддержки пользователей.

Стирается тонер

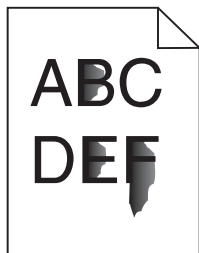

Возможные решения. Попробуйте воспользоваться одним из следующих способов.

Проверьте значение параметра "Тип бумаги"

Убедитесь, что указан тип бумаги, соответствующий типу бумаги, загруженной в лоток:

- 1 На панели управления принтером в меню "Бумага" выберите параметр "Тип бумаги".
- 2 Перед отправкой задания на печать укажите правильный тип бумаги:
 - Для пользователей Windows: тип бумаги можно указать в окне "Параметры печати".
 - Для пользователей Macintosh: тип бумаги можно указать в диалоговом окне "Print".

Проверьте значение параметра "Фактура бумаги".

Убедитесь, что в меню "Бумага" на панели управления принтера значение параметра "Фактура бумаги" соответствует бумаге, загруженной в лоток.

На распечатках появляются пятна тонера

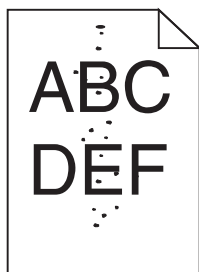

Возможные решения. Попробуйте воспользоваться одним из следующих способов.

Возможно, неисправен картридж с тонером

Замените картридж с тонером.

Тракт продвижения бумаги загрязнен тонером

Обратитесь в службу поддержки пользователей.

Низкое качество печати на прозрачных пленках

Попробуйте воспользоваться одним из следующих способов.

Проверьте прозрачные пленки

Используйте для печати только прозрачную пленку, рекомендованную изготовителем принтера.

Проверьте значение параметра "Тип бумаги"

Убедитесь, что указан тип бумаги, соответствующий типу бумаги, загруженной в лоток:

- 1 На панели управления принтером в меню "Бумага" выберите параметр "Тип бумаги".
- 2 Перед отправкой задания на печать укажите правильный тип бумаги:
 - Для пользователей Windows: тип бумаги можно указать в окне "Параметры печати".
 - Для пользователей Macintosh: тип бумаги можно указать в диалоговом окне "Print".

Обращение в службу поддержки пользователей

Обращаясь в службу поддержки пользователей, опишите характер неполадки, укажите сообщение, которое выводится на дисплей принтера, и действия, предпринятые для устранения неполадки.

Уточните модель принтера и серийный номер. Эту информацию можно найти на этикетке с внутренней стороны передней верхней крышки принтера. Серийный номер также указан на странице настроек меню.

В США и Канаде позвоните по номеру (1-800-539-6275). Для получения технической поддержки в других странах и регионах посетите Web-узел Lexmark по адресу www.lexmark.com.

Уведомления

Информация по продукту

Наименование устройства:

Lexmark, серия X86x

Тип устройства:

7500

Модели:

432, 632, 832

Примечание к выпуску

Март 2012 г.

Следующий пункт не относится к тем странам, где подобные положения противоречат местному законодательству: КОМПАНИЯ LEXMARK INTERNATIONAL, INC. ПРЕДОСТАВЛЯЕТ НАСТОЯЩИЙ ДОКУМЕНТ НА УСЛОВИЯХ "КАК ЕСТЬ" БЕЗ КАКИХ-ЛИБО ГАРАНТИЙ, ВЫРАЖЕННЫХ ЯВНО ИЛИ ПОДРАЗУМЕВАЕМЫХ, ВКЛЮЧАЯ, НО НЕ ОГРАНИЧИВАЯСЬ ТАКОВЫМИ, ПОДРАЗУМЕВАЕМЫЕ ГАРАНТИИ КОММЕРЧЕСКОГО УСПЕХА ИЛИ ПРИГОДНОСТИ ДЛЯ ОПРЕДЕЛЕННОЙ ЗАДАЧИ. В некоторых государствах и штатах США в определенных соглашениях не допускается отказ от явно выраженных или подразумеваемых гарантийных обязательств, поэтому в конкретном случае данное заявление может не иметь силы.

В настоящем издании могут содержаться технические неточности или типографские ошибки. Содержащаяся здесь информация периодически корректируется; данные изменения будут включены в последующие издания. В любое время в описываемые продукты или программы могут быть внесены изменения или усовершенствования.

Упоминание в этом документе изделий, программ или услуг не означает, что изготовитель намерен поставлять их во все страны, в которых он осуществляет свою деятельность. Любые упоминания изделий, программ или услуг не означают и не предполагают, что может быть использовано только это изделие, программа или услуга. Вместо них может быть использовано любое эквивалентное изделие, программа или услуга, если при этом не нарушаются существующие права интеллектуальной собственности. Пользователь сам несет ответственность за оценку и проверку работы настоящего изделия в связи с использованием других изделий, программ или услуг, кроме явно указанных изготовителем.

Для получения технической поддержки Lexmark посетите веб-узел **support.lexmark.com**.

Для получения информации о принадлежностях и файлах для загрузки посетите веб-узел **www.lexmark.com**.

При отсутствии доступа в Интернет в компанию Lexmark можно обратиться, написав письмо по адресу:

Lexmark International, Inc.
Bldg 004-2/CSC
740 New Circle Road NW
Lexington, KY 40550
USA

© Корпорация Lexmark International, 2009 г.

Все права защищены.

Товарные знаки

Логотипы Lexmark и Lexmark с ромбом, MarkNet и MarkVision являются торговыми марками корпорации Lexmark International, зарегистрированными в США и/или других странах.

MarkTrack и PrintCryption являются товарными знаками корпорации Lexmark International.

PCL[®] является зарегистрированным товарным знаком компании Hewlett-Packard. PCL является наименованием, используемым компанией Hewlett-Packard для обозначения набора команд (языка принтера) и функций, реализованных в принтерах этой компании. Данный принтер разрабатывался как совместимый с языком PCL. Это означает, что принтер распознает команды PCL, используемые различными прикладными программами, и эмулирует функции, соответствующие данным командам.

Mac и логотип Mac являются товарными знаками корпорации Apple Inc., зарегистрированными в США и других странах.

Следующие выражения являются торговыми марками или зарегистрированными торговыми марками соответствующих компаний:

Albertus	Открытая корпорация с ограниченной ответственностью Monotype
Antique Olive	Monsieur Marcel OLIVE
Apple-Chancery	Корпорация Apple Computer
Arial	Открытая корпорация с ограниченной ответственностью Monotype
CG Times	Разработан корпорацией Agfa на основе Times New Roman по лицензии корпорации Monotype
Chicago	Корпорация Apple Computer
Clarendon	Компания Linotype-Hell AG и/или ее дочерние компании
Eurostile	Nebiolo
Geneva	Корпорация Apple Computer
GillSans	Открытая корпорация с ограниченной ответственностью Monotype
Helvetica	Компания Linotype-Hell AG и/или ее дочерние компании
Hoefler	Jonathan Hoefler Type Foundry
ITC Avant Garde Gothic	Корпорация International Typeface
ITC Bookman	Корпорация International Typeface
ITC Mona Lisa	Корпорация International Typeface

ITC Zapf Chancery	Корпорация International Typeface
Joanna	Открытая корпорация с ограниченной ответственностью Monotype
Marigold	Arthur Baker
Monaco	Корпорация Apple Computer
New York	Корпорация Apple Computer
Oxford	Arthur Baker
Palatino	Компания Linotype-Hell AG и/или ее дочерние компании
Stempel Garamond	Компания Linotype-Hell AG и/или ее дочерние компании
Taffy	Корпорация Agfa
Times New Roman	Открытая корпорация с ограниченной ответственностью Monotype
Univers	Компания Linotype-Hell AG и/или ее дочерние компании

Другие товарные знаки являются собственностью соответствующих владельцев.

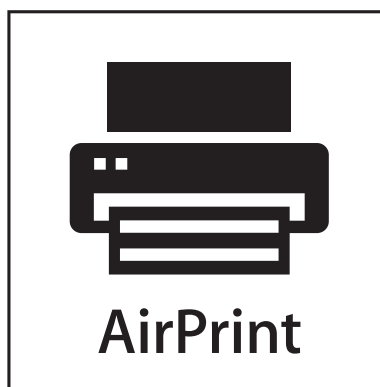

AirPrint и логотип AirPrint являются товарными знаками корпорации Apple, Inc.

Уровни шума

Следующие измерения были сделаны в соответствии с ISO 7779, а результаты представлены в соответствии с требованиями ISO 9296.

Примечание. Некоторые режимы могут отсутствовать на устройстве.

Среднее звуковое давление на расстоянии 1 м, дБА	
Печать	53 дБа
Готово	32 дБа

Значения могут изменяться. Чтобы узнать текущие значения, посетите узел: www.lexmark.com.

Сведения о температуре

Окружающая температура	15-32° C (60-90° F)
Температура перевозки	-40-60° C (-40-140° F)

Температура хранения

1-60° C (34-140° F)

Директива по утилизации электрического и электронного оборудования



Эмблема WEEE обозначает определенные программы и процедуры по утилизации электронных устройств в странах Европейского союза. Компания Lexmark призывает пользователей утилизировать свои устройства. При возникновении вопросов относительно вариантов утилизации посетите веб-узел Lexmark www.lexmark.com, на котором можно найти номер телефона местного торгового представительства.

Утилизация изделий

Процедура утилизации принтера и расходных материалов отличается от процедуры утилизации обычных бытовых отходов. За информацией о возможностях утилизации обращайтесь в местные органы власти.

ENERGY STAR

Любой продукт Lexmark с эмблемой ENERGY STAR на корпусе или на начальном экране сертифицирован на соответствие требованиям (EPA) ENERGY STAR, если его конфигурация и поставка выполнены корпорацией Lexmark.



Уведомление о лазерном излучении

Данный принтер сертифицирован в США как соответствующий требованиям DHHS 21 CFR, подраздел J, для лазерных устройств класса I (1), а также сертифицирован в других странах как лазерное устройство класса I, соответствующее требованиям стандарта IEC 60825-1.

Лазерные устройства класса I считаются безопасными. Этот принтер содержит лазер класса IIIb (3b). Это лазер на арсениде галлия номинальной мощностью 7 милливатт, работающий с длиной волны 655-675 нанометров. Лазерная система и принтер сконструированы таким образом, что при

нормальной эксплуатации и обслуживании пользователем и при соблюдении предписанных условий ремонта персоналом, воздействие лазерного излучения, превышающего уровень класса I, исключено.

Информационная этикетка о лазерном излучении

На данном принтере, как показано ниже, может присутствовать этикетка с уведомлением о лазерном излучении:

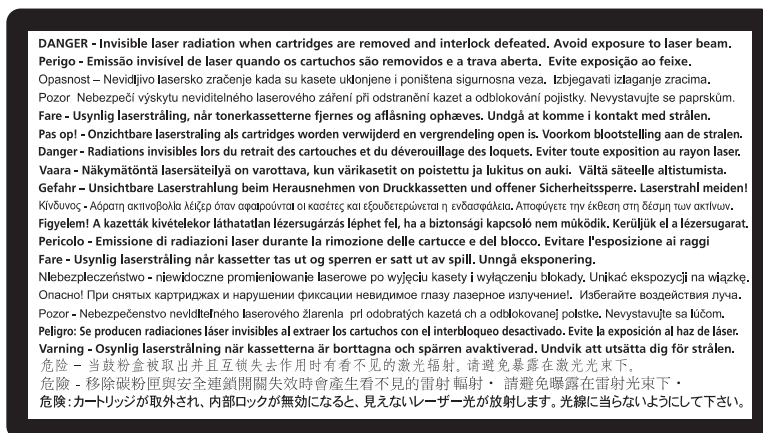

Потребляемая мощность

Потребление энергии устройством

В следующей таблице приведены характеристики потребляемой мощности устройства.

Примечание. Некоторые режимы могут отсутствовать на устройстве.

Режим	Описание	Потребляемая мощность (Вт)
Печать	Устройство создает печатный документ из электронных документов.	730 Вт (X860), 800 Вт (X862), 830 Вт (X864)
Копирование	Устройство создает печатные документы на основе печатных оригиналов.	800 Вт (X860), 840 Вт (X862/X864)
Сканирование	Устройство выполняет сканирование печатных документов.	200 Вт
Готово	Устройство ожидает задание на печать.	160 Вт
Режим ожидания	Устройство находится в режиме энергосбережения высокого уровня.	90 Вт
Пониженное энергопотребление	Устройство находится в режиме энергосбережения низкого уровня.	22 Вт
Выкл	Устройство подключено к электророзетке, но выключатель питания выключен.	0,5 Вт

Уровни энергопотребления, указанные в предыдущей таблице, представляют собой усредненные по времени измерения. Мгновенные значения потребляемой мощности могут быть существенно выше этого среднего значения.

Значения могут изменяться. Чтобы узнать текущие значения, посетите узел: www.lexmark.com.

Пониженное энергопотребление

Это устройство имеет режим пониженного энергопотребления. Этот режим аналогичен спящему режиму ЕРА. Режим пониженного энергопотребления позволяет экономить энергию, снижая уровень потребляемой энергии во время длительного простоя. Режим пониженного энергопотребления включается автоматически, если устройство не используется в течение указанного периода времени, называемого временем до снижения потребления питания.

Время (в минутах), по истечении которого устройство переходит в режим пониженного энергопотребления:	1 (X860), 5 (X862), 60 (X864)
--	-------------------------------

Устройство выключено, но подключено к розетке

Если данное устройство, когда выключено, но подключено к розетке, потребляет некоторую небольшую энергию, то чтобы полностью прекратить потребление энергии устройством, отключите его от розетки.

Суммарное энергопотребление

Иногда требуется определить суммарное энергопотребление устройства. Поскольку потребляемая мощность измеряется в ваттах, то для определения энергопотребления это значение необходимо умножить на время, в течение которого устройство находится в каждом режиме. Суммарное энергопотребление устройства равно сумме энергий, потребленных им в каждом режиме.

Соответствие директивам Европейского сообщества (ЕС)

Данное устройство соответствует требованиям по безопасности директив Комитета ЕС 2004/108/ЕС и 2006/95/ЕС на основе сближения и согласования законов стран-участников относительно электромагнитной совместимости и безопасности электрического оборудования, предназначенного для использования в указанном диапазоне напряжений.

Изготовитель данного устройства: Lexmark International, Inc., 740 West New Circle Road, Lexington, KY, 40550, США. Уполномоченный представитель: Lexmark International Technology Hungaria Kft., 8 Lechner Odon fasor, Millennium Tower III, 1095, Будапешт, ВЕНГРИЯ. Декларацию соответствия требованиям директив можно получить по запросу у уполномоченного представителя.

Данное изделие удовлетворяет ограничениям на оборудование класса А директивы EN 55022 и требованиям безопасности директивы EN 60950.

Уведомление об электромагнитных помехах

Предупреждение

Данное устройство соответствует требованиям по излучению EN55022 для устройств класса А, а также требованиям по защищенности EN55024. Данное устройство не предназначено для использования в домашних условиях или жилой зоне.

Это устройство класса А. При использовании в домашних условиях данное устройство может создавать электромагнитные помехи. В этом случае пользователю может потребоваться предпринять соответствующие меры.

Уведомление об электромагнитной совместимости ССС

声 明

此为 A 级产品，在生活环境中，该产品可能会造成无线电干扰。在这种情况下，可能需要用户对其干扰采取切实可行的措施。

BSMI notice

警告使用者：

這是甲類的資訊產品，在居住的環境中使用時，可能會造成無線電干擾，在這種情況下，使用者會被要求採取某些適當的對策。

環境要求

工作環境	15,6 °C - 32,2 °C
儲存 / 運輸環境	-40,0 °C - 60,0 °C

Уведомления о соответствии стандартам для терминального телекоммуникационного оборудования

Данный раздел содержит информацию о соответствии стандартам, относящуюся к продуктам, содержащим терминальное телекоммуникационное оборудование, например факсимильным аппаратам.

Примечание для пользователей в Европейском союзе

Продукты, помеченные знаком СЕ, соответствуют требованиям по безопасности директив Комитета ЕС 2004/108/ЕС, 2006/95/ЕС и 1999/5/ЕС на основе сближения и согласования законов стран-участников относительно электромагнитной совместимости и безопасности электрического оборудования, предназначенного для использования в указанном диапазоне напряжений, а также радиооборудования и оконечного оборудования связи.

Это соответствие обозначается маркировкой СЕ.



Изготовитель данного устройства: Lexmark International, Inc., 740 West New Circle Road, Lexington, KY, 40550 США. Уполномоченный представитель: Lexmark International Technology Hungaria Kft., 8 Lechner Odon fasor, Millennium Tower III, 1095, Будапешт, ВЕНГРИЯ. Декларацию соответствия требованиям директив можно получить по запросу у уполномоченного представителя.

Подробные сведения о соответствии стандартам см. в таблице в конце раздела «Примечания».

Уведомления о соответствии стандартам для беспроводных устройств

Данный раздел содержит следующую информацию о соответствии стандартам, относящимся к устройствам беспроводной связи, содержащим передатчики, включая помимо всего прочего беспроводные сетевые карты или бесконтактные считыватели идентификационных карточек.

Воздействие радиочастотного излучения

Мощность излучения данного устройства существенно ниже ограничений FCC и других нормативных агентств по радиочастотному излучению. В соответствии с требованиями FCC и других нормативных агентств по дозе радиочастотного облучения расстояние между антенной данного устройства и человеком должно быть не менее 20 см (8 дюймов).

Notice to users in Brazil

Este equipamento opera em caráter secundario, isto e, nao tem direito a protecao contra interferencia prejudicial, mesmo de estacoes do mesmo tipo, e nao pode causar interferencia a sistemas operando em caráter primario. (Res.ANATEL 282/2001).

Industry Canada (Canada)

This device complies with Industry Canada specification RSS-210. Operation is subject to the following two conditions: (1) this device may not cause interference, and (2) this device must accept any interference, including interference that may cause undesired operation of the device.

This device has been designed to operate only with the antenna provided. Use of any other antenna is strictly prohibited per regulations of Industry Canada.

To prevent radio interference to the licensed service, this device is intended to be operated indoors and away from windows to provide maximum shielding. Equipment (or its transmit antenna) that is installed outdoors is subject to licensing.

The installer of this radio equipment must ensure that the antenna is located or pointed such that it does not emit RF fields in excess of Health Canada limits for the general population; consult Safety Code 6, obtainable from Health Canada's Web site www.hc-sc.gc.ca/rpb.

The term "IC:" before the certification/registration number only signifies that the Industry Canada technical specifications were met.

Industry Canada (Canada)

Cet appareil est conforme à la norme RSS-210 d'Industry Canada. Son fonctionnement est soumis aux deux conditions suivantes :

(1) cet appareil ne doit pas provoquer d'interférences et (2) il doit accepter toute interférence reçue, y compris celles risquant d'altérer son fonctionnement.

Cet appareil a été conçu pour fonctionner uniquement avec l'antenne fournie. L'utilisation de toute autre antenne est strictement interdite par la réglementation d'Industry Canada.

En application des réglementations d'Industry Canada, l'utilisation d'une antenne de gain supérieur est strictement interdite.

Pour empêcher toute interférence radio au service faisant l'objet d'une licence, cet appareil doit être utilisé à l'intérieur et loin des fenêtres afin de garantir une protection optimale.

Si le matériel (ou son antenne d'émission) est installé à l'extérieur, il doit faire l'objet d'une licence.

L'installateur de cet équipement radio doit veiller à ce que l'antenne soit implantée et dirigée de manière à n'émettre aucun champ HF dépassant les limites fixées pour l'ensemble de la population par Santé Canada. Reportez-vous au Code de sécurité 6 que vous pouvez consulter sur le site Web de Santé Canada www.hc-sc.gc.ca/rpb.

Le terme « IC » précédant le numéro de d'accréditation/inscription signifie simplement que le produit est conforme aux spécifications techniques d'Industry Canada.

Taiwan NCC RF notice statement

NCC型式認證設備注意事項 台灣低功率射頻電機設備之使用注意事項

經型式認證合格之低功率射頻電機，非經許可，公司、商號或使用者均不得擅自變更頻率、加大功率或變更原設計之特性及功能。

低功率射頻電機之使用不得影響飛航安全及干擾合法通信；經發現有干擾現象時，應立即停用，並改善至無干擾時方得繼續使用。前項合法通信，指依電信規定作業之無線電信。低功率射頻電機須忍受合法通信或工業、科學及醫療用電波輻射性電機設備之干擾。

Уведомления о радиочастотном излучении для Индии

Данное устройство использует радиочастотную связь очень малой мощности в очень узком радиочастотном диапазоне, которая по результатам тестов не вызывает каких-либо помех. Изготовитель не несет ответственности при возникновении каких-либо конфликтов, связанных с получением конечным пользователем от местных муниципальных учреждений, регулирующих органов или других организаций каких-либо разрешений, которые требуются для установки и эксплуатации этого изделия в помещении.

भारतीय उत्सर्जन सूचना

यह यंत्र बहुत ही कम शक्ति, कम रेंज के RF कम्युनिकेशन का प्रयोग करता है जिसका परीक्षण किया जा चुका है, और यह पाया गया है कि यह किसी भी प्रकार का व्यवधान उत्पन्न नहीं करता । इसके अंतिम प्रयोक्ता द्वारा इस उत्पाद को अपने प्रांगण में स्थापित एवं संचालित करने हेतु किसी स्थानीय प्राधिकरण, नियामक निकायों या किसी संगठन से अनुज्ञा प्राप्त करने की जरूरत के संबंध में उठे विवाद की स्थिति में विनिर्माता जिम्मेदार नहीं है।

Примечание для пользователей в Европейском союзе

Данное устройство соответствует требованиям по безопасности директив Комитета ЕС 2004/108/ЕС, 2006/95/ЕС и 2005/32/ЕС на основе сближения и согласования законов стран-участников относительно электромагнитной совместимости и безопасности электрического оборудования, предназначенного для использования в указанном диапазоне напряжений, а также по экологическим требованиям к энергопотребляющим устройствам.

Это соответствие обозначается маркировкой CE.



Изготовитель данного устройства: Lexmark International, Inc., 740 West New Circle Road, Lexington, KY, 40550 США. Уполномоченный представитель: Lexmark International Technology Hungaria Kft., 8 Lechner Odon fasor, Millennium Tower III, 1095, Будапешт, ВЕНГРИЯ. Декларацию соответствия требованиям директив можно получить по запросу у уполномоченного представителя.

Данное изделие удовлетворяет ограничениям на оборудование класса А директивы EN 55022 и требованиям безопасности директивы EN 60950.

Устройства с возможностью работы в беспроводных локальных сетях 2,4 ГГц соответствуют требованиям по безопасности директив Комитета ЕС 2004/108/ЕС, 2006/95/ЕС и 1999/5/ЕС на основе сближения и согласования законов стран-участников относительно электромагнитной совместимости и безопасности электрического оборудования, предназначенного для использования в указанном диапазоне напряжений, а также радиооборудования и оконечного оборудования связи.

Это соответствие обозначается маркировкой CE.



Эксплуатация разрешена во всех странах ЕС и EACT, но только внутри помещения.

Изготовитель данного устройства: Lexmark International, Inc., 740 West New Circle Road, Lexington, KY, 40550 США. Уполномоченный представитель: Lexmark International Technology Hungaria Kft., 8 Lechner Odon fasor, Millennium Tower III, 1095, Будапешт, ВЕНГРИЯ. Декларацию соответствия требованиям директив можно получить по запросу у уполномоченного представителя.

Данный продукт может использоваться в странах, перечисленных в следующей таблице.

AT	BE	BG	CH	CY	CZ	DE	DK	EE
EL	ES	FI	FR	HR	HU	IE	IS	IT
LI	LT	LU	LV	MT	NL	NO	PL	PT
RO	SE	SI	SK	TR	UK			

Česky	Společnost Lexmark International, Inc. tímto prohlašuje, že výrobek tento výrobek je ve shodě se základními požadavky a dalšími příslušnými ustanoveními směrnice 1999/5/ES.
Dansk	Lexmark International, Inc. erklærer herved, at dette produkt overholder de væsentlige krav og øvrige relevante krav i direktiv 1999/5/EF.

Deutsch	Hiermit erklärt Lexmark International, Inc., dass sich das Gerät dieses Gerät in Übereinstimmung mit den grundlegenden Anforderungen und den übrigen einschlägigen Bestimmungen der Richtlinie 1999/5/EG befindet.
Ελληνική	ΜΕ ΤΗΝ ΠΑΡΟΥΣΑ Η LEXMARK INTERNATIONAL, INC. ΔΗΛΩΝΕΙ ΟΤΙ ΑΥΤΟ ΤΟ ΠΡΟΪΟΝ ΣΥΜΜΟΡΦΩΝΕΤΑΙ ΠΡΟΣ ΤΙΣ ΟΥΣΙΩΔΕΙΣ ΑΠΑΙΤΗΣΕΙΣ ΚΑΙ ΤΙΣ ΛΟΙΠΕΣ ΣΧΕΤΙΚΕΣ ΔΙΑΤΑΞΕΙΣ ΤΗΣ ΟΔΗΓΙΑΣ 1999/5/ΕΚ.
English	Hereby, Lexmark International, Inc., declares that this type of equipment is in compliance with the essential requirements and other relevant provisions of Directive 1999/5/EC.
Español	Por medio de la presente, Lexmark International, Inc. declara que este producto cumple con los requisitos esenciales y cualesquiera otras disposiciones aplicables o exigibles de la Directiva 1999/5/CE.
Eesti	Käesolevaga kinnitab Lexmark International, Inc., et seade see toode vastab direktiivi 1999/5/EÜ põhinõuetele ja nimetatud direktiivist tulenevatele muudele asjakohastele sätetele.
Suomi	Lexmark International, Inc. vakuuttaa täten, että tämä tuote on direktiivin 1999/5/EY oleellisten vaatimusten ja muiden sitä koskevien direktiivin ehtojen mukainen.
Français	Par la présente, Lexmark International, Inc. déclare que l'appareil ce produit est conforme aux exigences fondamentales et autres dispositions pertinentes de la directive 1999/5/CE.
Magyar	Alulírott, Lexmark International, Inc. nyilatkozom, hogy a termék megfelel a vonatkozó alapvető követelményeknek és az 1999/5/EC irányelv egyéb előírásainak.
Íslenska	Hér með lýsir Lexmark International, Inc. yfir því að þessi vara er í samræmi við grunnkröfur og aðrar kröfur, sem gerðar eru í tilskipun 1999/5/EC.
Italiano	Con la presente Lexmark International, Inc. dichiara che questo prodotto è conforme ai requisiti essenziali ed alle altre disposizioni pertinenti stabilite dalla direttiva 1999/5/CE.
Latviski	Ar šo Lexmark International, Inc. deklarē, ka šis izstrādājums atbilst Direktīvas 1999/5/EK būtiskajām prasībām un citiem ar to saistītajiem noteikumiem.
Lietuvių	Šiuo Lexmark International, Inc. deklaruoją, kad šis produktas atitinka esminius reikalavimus ir kitas 1999/5/EB direktyvos nuostatas.
Malti	Bil-preżenti, Lexmark International, Inc., jiddikjara li dan il-prodott huwa konformi mal-ħtiġijiet essenzjali u ma dispożizzjonijiet oħrajn relevanti li jinsabu fid-Direttiva 1999/5/KE.
Nederlands	Hierbij verklaart Lexmark International, Inc. dat het toestel dit product in overeenstemming is met de essentiële eisen en de andere relevante bepalingen van richtlijn 1999/5/EG.
Norsk	Lexmark International, Inc. erklærer herved at dette produktet er i samsvar med de grunnleggende krav og øvrige relevante krav i direktiv 1999/5/EF.
Polski	Niniejszym Lexmark International, Inc. oświadcza, że niniejszy produkt jest zgodny z zasadniczymi wymogami oraz pozostałymi stosownymi postanowieniami Dyrektywy 1999/5/EC.
Português	A Lexmark International Inc. declara que este produto está conforme com os requisitos essenciais e outras disposições da Diretiva 1999/5/CE.
Slovensky	Lexmark International, Inc. týmto vyhlasuje, že tento produkt spĺňa základné požiadavky a všetky príslušné ustanovenia smernice 1999/5/ES.
Slovensko	Lexmark International, Inc. izjavlja, da je ta izdelek v skladu z bistvenimi zahtevami in ostalimi relevantnimi določili direktive 1999/5/ES.
Svenska	Härmed intygar Lexmark International, Inc. att denna produkt står i överensstämmelse med de väsentliga egenskapskrav och övriga relevanta bestämmelser som framgår av direktiv 1999/5/EG.

ОГРАНИЧЕННАЯ ГАРАНТИЯ И ЛИЦЕНЗИОННОЕ СОГЛАШЕНИЕ ПО ПРОГРАММНОМУ ОБЕСПЕЧЕНИЮ LEXMARK

ВНИМАТЕЛЬНО ПРОЧТИТЕ ПЕРЕД ИСПОЛЬЗОВАНИЕМ ЭТОГО ПРОДУКТА: ИСПОЛЬЗУЯ ЭТОТ ПРОДУКТ, ВЫ СОГЛАШАЕТЕСЬ РУКОВОДСТВОВАТЬСЯ ВСЕМИ УСЛОВИЯМИ И ПОЛОЖЕНИЯМИ НАСТОЯЩЕЙ ОГРАНИЧЕННОЙ ГАРАНТИИ И ЛИЦЕНЗИОННОГО СОГЛАШЕНИЯ. ЕСЛИ ВЫ НЕ СОГЛАСНЫ С УСЛОВИЯМИ НАСТОЯЩЕЙ ОГРАНИЧЕННОЙ ГАРАНТИИ ПО ПРОГРАММНОМУ ОБЕСПЕЧЕНИЮ ИЛИ ЛИЦЕНЗИОННОГО СОГЛАШЕНИЯ, НЕМЕДЛЕННО ВЕРНИТЕ НЕИСПОЛЬЗОВАННЫЙ ПРОДУКТ И ЗАПРОСИТЕ ВОЗМЕЩЕНИЕ УПЛАЧЕННОЙ СУММЫ. ЕСЛИ ПОЛЬЗОВАТЕЛЬ УСТАНОВЛИВАЕТ ДАННЫЙ ПРОДУКТ ДЛЯ ИСПОЛЬЗОВАНИЯ ТРЕТЬИМИ СТОРОНАМИ, ПОЛЬЗОВАТЕЛЬ ОБЯЗУЕТСЯ УВЕДОМИТЬ ТАКИХ ПОЛЬЗОВАТЕЛЕЙ О ТОМ, ЧТО ПРИМЕНЕНИЕ ДАННОГО ПРОДУКТА ПОДРАЗУМЕВАЕТ ПРИНЯТИЕ ИМИ ЭТИХ УСЛОВИЙ.

ЛИЦЕНЗИОННОЕ СОГЛАШЕНИЕ ПО ПРОГРАММНОМУ ОБЕСПЕЧЕНИЮ LEXMARK

Настоящее Лицензионное соглашение (далее “Лицензионное соглашение по программному обеспечению”) является юридическим соглашением между вами (физическим или юридическим лицом) и компанией Lexmark International, Inc. (далее “Lexmark”), которое, в случае отсутствия другого письменного лицензионного соглашения по продукту или Программному обеспечению Lexmark между вами и компанией Lexmark или ее поставщиками, определяет условия использования вами любого установленного или предоставленного компанией Lexmark Программного обеспечения, предназначенного для использования вместе с продуктом Lexmark. Понятие “Программное обеспечение” включает в себя исполняемый компьютером код, аудио-/видеоданные (такие как изображения и записи) и связанные носители, печатные материалы и электронную документацию, встроенные в продукт Lexmark или распространяемые с ним для совместного использования.

1 УСЛОВИЯ ОГРАНИЧЕННОЙ ГАРАНТИИ ПО ПРОГРАММНОМУ ОБЕСПЕЧЕНИЮ. Компания Lexmark гарантируют отсутствие дефектов в материалах и изготовлении носителя (например, дискеты или компакт-диска), на котором поставляется Программное обеспечение (если таковое имеется). Гарантийный период составляет девяносто (90) дней, начиная с даты доставки Программного обеспечения исходному конечному пользователю. Настоящая ограниченная гарантия распространяется только на новый носитель с Программным обеспечением, приобретенный у компании Lexmark или ее авторизованного продавца или дистрибьютора. Если носитель будет признан не соответствующим условиям настоящей ограниченной гарантии, компания Lexmark заменит Программное обеспечение.

2 ОТКАЗ И ОГРАНИЧЕНИЕ ГАРАНТИЙ. ЕСЛИ ИНОЕ НЕ ОГОВОРЕНО В НАСТОЯЩЕМ ЛИЦЕНЗИОННОМ СОГЛАШЕНИИ ПО ПРОГРАММНОМУ ОБЕСПЕЧЕНИЮ И В МАКСИМАЛЬНОЙ СТЕПЕНИ, ДОПУСТИМОЙ ПРИМЕНИМЫМ ЗАКОНОДАТЕЛЬСТВОМ, КОМПАНИЯ LEXMARK И ЕЕ ПОСТАВЩИКИ ПРЕДОСТАВЛЯЮТ ПРОГРАММНОЕ ОБЕСПЕЧЕНИЕ НА УСЛОВИИ "КАК ЕСТЬ" И НАСТОЯЩИМ ОТКАЗЫВАЮТСЯ ОТ ПРЕДОСТАВЛЕНИЯ КАКИХ БЫ ТО НИ БЫЛО ДРУГИХ ГАРАНТИЙ И УСЛОВИЙ, КАК ПРЯМЫХ, ТАК И ПОДРАЗУМЕВАЕМЫХ, В ОТНОШЕНИИ ЭТОГО ПРОГРАММНОГО ОБЕСПЕЧЕНИЯ, В ТОМ ЧИСЛЕ ОТ ПРЕДОСТАВЛЕНИЯ ГАРАНТИИ ПРАВОВОГО ТИТУЛА, НЕНАРУШЕНИЯ ЧЬИХ-ЛИБО ПРАВ, КОММЕРЧЕСКОЙ ПРИГОДНОСТИ И СООТВЕТСТВИЯ ОПРЕДЕЛЕННОЙ ЦЕЛИ, А ТАКЖЕ ОТСУТСТВИЯ ВИРУСОВ. ЕСЛИ ПО ЗАКОНУ КОМПАНИЯ LEXMARK НЕ ИМЕЕТ ПРАВА ОТКАЗАТЬСЯ ОТ ПОДРАЗУМЕВАЕМЫХ ГАРАНТИЙ КОММЕРЧЕСКОЙ ПРИГОДНОСТИ И СООТВЕТСТВИЯ ОПРЕДЕЛЕННОЙ ЦЕЛИ ДЛЯ ЛЮБОГО КОМПОНЕНТА, КОМПАНИЯ LEXMARK ОГРАНИЧИВАЕТ СРОК ДЕЙСТВИЯ ПОДОБНЫХ ГАРАНТИЙ 90-ДНЕВНЫМ СРОКОМ ЯВНОЙ ОГРАНИЧЕННОЙ ГАРАНТИИ ПО ПРОГРАММНОМУ ОБЕСПЕЧЕНИЮ.

Настоящее Соглашение следует толковать в сочетании с определенными законоположениями, которые могут иногда действовать и подразумевают обязательность предоставления гарантий

или условий либо накладывают на компанию Lexmark обязательства, которые не подлежат исключению или изменению. Если такие положения имеют силу, то в той степени, которая возможна для компании Lexmark, она настоящим ограничивает свои обязательства, связанные с нарушением таких положений, одним из следующих действий: предоставлением копии Программного обеспечения для замены или возмещением стоимости Программного обеспечения.

Программное обеспечение может включать интернет-ссылки на другие программные приложения и/или веб-страницы в Интернете, которые размещены и обслуживаются третьими сторонами, не связанными с компанией Lexmark. Вы подтверждаете и соглашаетесь с тем, что компания Lexmark не несет ответственности за размещение, эффективность, работу, обслуживание или содержимое подобных программных приложений и/или веб-страницы в Интернете.

3 ОГРАНИЧЕНИЕ СРЕДСТВ ЗАЩИТЫ ПРАВ. В МАКСИМАЛЬНОЙ СТЕПЕНИ, ДОПУСТИМОЙ ПРИМЕНИМЫМ ЗАКОНОДАТЕЛЬСТВОМ, ЛЮБАЯ И ПОЛНАЯ ОТВЕТСТВЕННОСТЬ КОМПАНИИ LEXMARK В СООТВЕТСТВИИ С НАСТОЯЩИМ ЛИЦЕНЗИОННЫМ СОГЛАШЕНИЕМ ПО ПРОГРАММНОМУ ОБЕСПЕЧЕНИЮ ЯВНО ОГРАНИЧЕНА СУММОЙ, УПЛАЧЕННОЙ ЗА ПРОГРАММНОЕ ОБЕСПЕЧЕНИЕ, ИЛИ ПЯТЬЮ ДОЛЛАРАМИ США (ИЛИ ИХ ЭКВИВАЛЕНТА В МЕСТНОЙ ВАЛЮТЕ), В ЗАВИСИМОСТИ ОТ ТОГО, КОТОРАЯ ИЗ НИХ БОЛЬШЕ. ВАШИМ ИСКЛЮЧИТЕЛЬНЫМ СРЕДСТВОМ ЗАЩИТЫ ПРАВА В РЕШЕНИИ ЛЮБЫХ СПОРОВ С КОМПАНИЕЙ LEXMARK ПО НАСТОЯЩЕМУ ЛИЦЕНЗИОННОМУ СОГЛАШЕНИЮ ПО ПРОГРАММНОМУ ОБЕСПЕЧЕНИЮ ЯВЛЯЕТСЯ ИСК НА КОМПЕНСАЦИЮ ОДНОЙ ИЗ ЭТИХ СУММ, ПОСЛЕ УПЛАТЫ КОТОРЫХ КОМПАНИЯ LEXMARK ОСВОБОЖДАЕТСЯ ОТ ВСЕХ ДАЛЬНЕЙШИХ ОБЯЗАТЕЛЬСТВ И ОТВЕТСТВЕННОСТИ ПЕРЕД ВАМИ.

НИ ПРИ КАКИХ ОБСТОЯТЕЛЬСТВАХ НИ КОМПАНИЯ LEXMARK, НИ ЕЕ ПОСТАВЩИКИ, ДОЧЕРНИЕ КОМПАНИИ И ТОРГОВЫЕ ПРЕДСТАВИТЕЛИ НЕ БУДУТ НЕСТИ НИКАКОЙ ОТВЕТСТВЕННОСТИ В СЛУЧАЕ СПЕЦИАЛЬНЫХ, ПОБОЧНЫХ, НЕПРЯМЫХ, ШТРАФНЫХ ИЛИ КОСВЕННЫХ УБЫТКОВ (ВКЛЮЧАЯ ПОТЕРЮ ПРИБЫЛИ ИЛИ ДОХОДА, ПОТЕРЮ СБЕРЕЖЕНИЙ, ВРЕМЕННУЮ НЕВОЗМОЖНОСТЬ ИСПОЛЬЗОВАНИЯ, ПОТЕРЮ, НЕТОЧНОСТЬ ИЛИ ПОВРЕЖДЕНИЕ ДАННЫХ ИЛИ ДОКУМЕНТОВ, ПРЕТЕНЗИИ ТРЕТЬИХ СТОРОН, ПОВРЕЖДЕНИЕ ИЛИ ПОРЧУ НЕДВИЖИМОГО ИЛИ МАТЕРИАЛЬНОГО ИМУЩЕСТВА, НАРУШЕНИЕ НЕПРИКОСНОВЕННОСТИ ЧАСТНОЙ ЖИЗНИ, ВЫТЕКАЮЩЕЕ ИЛИ КАКИМ-ЛИБО ОБРАЗОМ СВЯЗАННОЕ С ИСПОЛЬЗОВАНИЕМ ИЛИ НЕВОЗМОЖНОСТЬЮ ИСПОЛЬЗОВАНИЯ ЭТОГО ПРОГРАММНОГО ОБЕСПЕЧЕНИЯ, А ТАКЖЕ С ЛЮБЫМИ ДРУГИМИ ОСНОВАНИЯМИ, СВЯЗАННЫМИ С ПОЛОЖЕНИЯМИ НАСТОЯЩЕГО ЛИЦЕНЗИОННОГО СОГЛАШЕНИЯ ПО ПРОГРАММНОМУ ОБЕСПЕЧЕНИЮ) НЕЗАВИСИМО ОТ ОСНОВАНИЯ ИСКА, ВКЛЮЧАЯ НАРУШЕНИЕ УСЛОВИЙ ГАРАНТИИ ИЛИ КОНТРАКТА, ГРАЖДАНСКИЕ ПРАВОНАРУШЕНИЯ (В ТОМ ЧИСЛЕ ХАЛАТНОСТЬ ИЛИ ОБЪЕКТИВНУЮ ОТВЕТСТВЕННОСТЬ), ДАЖЕ ЕСЛИ КОМПАНИЯ LEXMARK ИЛИ ЕЕ ПОСТАВЩИКИ, ПРЕДСТАВИТЕЛИ ИЛИ ДИЛЕРЫ БЫЛИ УВЕДОМЛЕНЫ О ВОЗМОЖНОСТИ ПОДОБНЫХ УБЫТКОВ, А ТАКЖЕ В СЛУЧАЕ ЛЮБЫХ ВАШИХ ПРЕТЕНЗИЙ, ОСНОВАННЫХ НА ПРЕТЕНЗИЯХ ТРЕТЬИХ СТОРОН, КРОМЕ СЛУЧАЕВ, КОГДА ПОДОБНОЕ ИСКЛЮЧЕНИЕ УБЫТКОВ СЧИТАЕТСЯ НЕЗАКОННЫМ. ВЫШЕУКАЗАННЫЕ ОГРАНИЧЕНИЯ ИМЕЮТ СИЛУ, ДАЖЕ ЕСЛИ ВЫШЕУПОМЯНУТЫЕ СРЕДСТВА СУДЕБНОЙ ЗАЩИТЫ НЕ ОТВЕЧАЮТ СВОЕМУ ОСНОВНОМУ ПРЕДНАЗНАЧЕНИЮ.

4 ЗАКОНЫ ШТАТА США. Настоящая Ограниченная гарантия на программное обеспечение предоставляет вам определенные юридические права. У пользователя могут иметься также другие права, зависящие от государства. В некоторых областях не допускается ограничение срока действия подразумеваемых гарантий, а также исключение или ограничение компенсации случайных или вытекающих убытков, поэтому эти ограничения, возможно, к вам не относятся.

5 ПРЕДОСТАВЛЕНИЕ ЛИЦЕНЗИИ. При условии соблюдения вами всех условий и положений настоящего Лицензионного соглашения по программному обеспечению компания Lexmark предоставляет вам следующие права.

а Использование. Вам разрешается использовать одну (1) копию Программного обеспечения. Термин "использование" означает хранение, загрузку, установку, выполнение или отображение Программного обеспечения. Если компания Lexmark предоставила вам лицензию на использование Программного обеспечения несколькими пользователями одновременно, то следует ограничить число пользователей до того числа, которое указано в соглашении с компанией Lexmark. Вам запрещается отделять компоненты Программного обеспечения для его использования на нескольких компьютерах. Вы соглашаетесь не использовать Программное обеспечение - ни полностью, ни частично - способами, приводящими к замене, коррекции, удалению, скрытию, изменению или искажению визуального восприятия товарного знака, торговой марки, оформления или уведомления о праве интеллектуальной собственности, которые обычно отображаются на дисплее компьютера на экранах, генерируемых или самим Программным обеспечением, или в результате его работы.

б Копирование. Вам разрешается сделать одну (1) копию Программного обеспечения исключительно в целях резервирования, архивирования или установки при условии, что копия будет содержать все уведомления о правах собственности, имеющиеся в оригинале Программного обеспечения. Вам запрещается копировать Программное обеспечение в общедоступную или распределенную сеть.

в Сохранение прав. Программное обеспечение, включая все шрифты, защищено авторским правом, принадлежащим компании Lexmark International, Inc. и/или ее поставщикам. Компания Lexmark сохраняет за собой все права, которые прямо не предоставляются вам по настоящему Лицензионному соглашению по программному обеспечению.

г Бесплатное программное обеспечение. Несмотря на условия и положения настоящего Лицензионного соглашения по Программному обеспечению, как все Программное обеспечение, так и его отдельные части, входящие в состав программного обеспечения, предоставляемого по общедоступной лицензии сторонними компаниями (далее "Бесплатное программное обеспечение"), предоставляется вам по лицензиям в соответствии с условиями и положениями лицензионного соглашения по программному обеспечению, прилагаемого к такому Бесплатному программному обеспечению в виде отдельной копии соглашения, оберточной лицензии, или электронной копии лицензии, доступной во время загрузки или установки. Использование вами такого Бесплатного программного обеспечения полностью регламентируется условиями и положениями такой лицензии.

6 ПЕРЕДАЧА. Вам разрешается передавать Программное обеспечение другому конечному пользователю. В случае передачи необходимо передать все компоненты программного обеспечения, носители, печатные материалы, а также настоящее Лицензионное соглашение по Программному обеспечению. При этом вам запрещается сохранять копии Программного обеспечения или его компонентов. Запрещается непрямая передача, например пересылка. Перед передачей конечный пользователь, получающий Программное обеспечение, должен принять все условия настоящего Лицензионного соглашения по Программному обеспечению. После передачи Программного обеспечения ваша лицензия автоматически аннулируется. Вам запрещается сдавать Программное обеспечение в аренду, выдавать на него сублицензию или передавать его другим лицами любыми иными способами, кроме тех, которые оговорены в настоящем Лицензионном соглашении по Программному обеспечению.

7 ОБНОВЛЕНИЯ. Чтобы использовать Программное обеспечение, определяемое как обновление, вы должны сначала получить лицензию на исходное Программное обеспечение, которое определено компанией Lexmark как обновляемое. После обновления вам запрещается использовать исходное Программное обеспечение, обладание которым давало вам право на обновление.

- 8 ЗАПРЕТ НА ИНЖЕНЕРНЫЙ АНАЛИЗ.** Вам запрещается изменять, расшифровывать, выполнять инженерный анализ, декомпиляцию и дизассемблирование или преобразовывать Программное обеспечение иным образом, а также оказывать помощь или содействие в этом другим лицам. Это положение не имеет силы, когда (и в той степени, в которой) это прямо разрешено применимым законодательством для обеспечения возможности взаимодействия, устранения ошибок и проверки безопасности. Если у вас имеются подобные законные права, потребуется в письменной форме уведомить компанию Lexmark о намерении выполнить инженерный анализ, декомпиляцию или дизассемблирование. Вам запрещается выполнять дешифровку Программного обеспечения, если только это не является необходимым с целью законного использования Программного обеспечения.
- 9 ДОПОЛНИТЕЛЬНОЕ ПРОГРАММНОЕ ОБЕСПЕЧЕНИЕ.** Настоящее Лицензионное соглашение по программному обеспечению действует в отношении обновлений или дополнений к исходному Программному обеспечению, предоставляемому компанией Lexmark, если только при предоставлении обновления или дополнения компания Lexmark не оговорит иные условия.
- 10 СРОК ДЕЙСТВИЯ.** Настоящее Лицензионное соглашение по Программному обеспечению будет иметь силу вплоть до его аннулирования или признания недействительным. Вы можете признать настоящую лицензию недействительной или аннулировать ее в любое время, уничтожив все копии Программного обеспечения вместе со всеми модификациями, документацией и объединенными частями в любой форме или ином описанном здесь состоянии. Компания Lexmark может аннулировать вашу лицензию, если получит уведомление о несоблюдении вами каких-либо условий настоящего Лицензионного соглашения по программному обеспечению. После такого аннулирования вы соглашаетесь уничтожить все копии Программного обеспечения вместе со всеми его модификациями, документацией и объединенными частями в любой форме.
- 11 НАЛОГИ.** Вы соглашаетесь принять на себя возникающие вследствие действия настоящего Лицензионного соглашения по Программному обеспечению или использования Программного обеспечения обязательства по уплате всех налогов, в том числе налога на личную собственность, товары и услуги.
- 12 ОГРАНИЧЕНИЕ ПО ИСКАМ.** Никакие иски, независимо от их формы, возникающие вследствие действия настоящего Лицензионного соглашения по Программному обеспечению, не могут предъявляться ни одной из сторон спустя более чем два года после возникновения причины для этого иска, если иное не предусмотрено применимым законодательством.
- 13 ПРИМЕНИМОЕ ЗАКОНОДАТЕЛЬСТВО.** Настоящее Лицензионное соглашение по Программному обеспечению регламентируется законами штата Кентукки, США. Правила выбора правовых норм, действующие в той или иной юрисдикции, неприменимы. Конвенция ООН в отношении контрактов на международную торговлю товарами неприменима.
- 14 ОГРАНИЧЕННЫЕ ПРАВА ПРАВИТЕЛЬСТВА США.** Это Программное обеспечение разработано полностью на частные средства. Права госучреждений США на использование этого Программного обеспечения оговорены в настоящем Лицензионном соглашении по Программному обеспечению и ограничены положениями документа DFARS 252.227-7014 и аналогичными положениями документа FAR (либо любым аналогичным им положением или пунктом договора, подготовленным регламентирующим органом).
- 15 СОГЛАСИЕ НА ИСПОЛЬЗОВАНИЕ ДАННЫХ.** Вы соглашаетесь с тем, что Lexmark, ее дочерние компании и агенты могут собирать и использовать информацию, предоставляемую вами в связи с использованием служб поддержки и выполнением запрошенных обновлений для этого Программного обеспечения. Lexmark соглашается не использовать эту информацию в том виде, который позволил бы идентифицировать вас лично, кроме случаев, когда это необходимо для предоставления таких услуг.
- 16 ЭКСПОРТНЫЕ ОГРАНИЧЕНИЯ.** Вам не разрешается (а) приобретать, отправлять, передавать и реэкспортировать - напрямую или опосредованно - это Программное обеспечение и любые производные от него продукты с нарушением каких бы то ни было применимых законов об

экспорте; (б) позволять использовать это Программное обеспечение в каких бы то ни было целях, запрещенных такими законами об экспорте, в том числе законами о нераспространении ядерного, химического и бактериологического оружия.

- 17 СОГЛАСИЕ НА ЗАКЛЮЧЕНИЕ КОНТРАКТА В ЭЛЕКТРОННОМ ВИДЕ.** Вы и компания Lexmark соглашаетесь заключить настоящее Лицензионное соглашение по программному обеспечению в электронном виде. Это означает, что при нажатии вами кнопки “Принимаю” на этой странице или использовании этого продукта вы признаете свое согласие руководствоваться условиями и положениями настоящего Лицензионного соглашения по программному обеспечению и поступаете так с намерением “подписать” контракт с компанией Lexmark.
- 18 ПРАВОСПОСОБНОСТЬ И ПОЛНОМОЧИЯ НА ЗАКЛЮЧЕНИЕ КОНТРАКТА..** Вы заявляете, что достигли совершеннолетнего возраста, установленного юридически в том регионе, где вы подписываете настоящее Лицензионное соглашение по Программному обеспечению, и, если это применимо, получили надлежащие полномочия от своего работодателя или начальника на заключение настоящего контракта.
- 19 ПОЛНОЕ СОГЛАШЕНИЕ.** Настоящее Лицензионное соглашение (включая все дополнения или изменения к настоящему Лицензионному соглашению по программному обеспечению, прилагаемому к Программному обеспечению) является полным соглашением между вами и компанией Lexmark в отношении этого Программного обеспечения. Если иное не оговорено в настоящем документе, настоящие условия и положения заменяют собой все предыдущие или существующие в настоящее время устные или письменные сообщения, предложения и заявления в отношении этого Программного обеспечения по программному обеспечению или других предметов, на которые распространяется действие настоящего Лицензионного соглашения по программному обеспечению (только если такие внешние условия не вступают в конфликт с условиями настоящего Лицензионного соглашения по программному обеспечению или любого другого письменного соглашения, подписанного вами и компанией Lexmark в отношении использования вами этого Программного обеспечения). В той степени, в которой какие-либо политики или программы компании Lexmark по оказанию услуг поддержки вступают в конфликт с условиями настоящего Лицензионного соглашения по программному обеспечению, приоритет будут иметь условия настоящего Лицензионного соглашения.

MICROSOFT CORPORATION NOTICES

- 1 This product may incorporate intellectual property owned by Microsoft Corporation. The terms and conditions upon which Microsoft is licensing such intellectual property may be found at <http://go.microsoft.com/fwlink/?LinkId=52369>.
- 2 This product is based on Microsoft Print Schema technology. You may find the terms and conditions upon which Microsoft is licensing such intellectual property at <http://go.microsoft.com/fwlink/?LinkId=83288>.

УВЕДОМЛЕНИЕ ADOBE SYSTEMS INCORPORATED

Содержит технологию Flash®, Flash® Lite™ и/или Reader®, предоставленную Adobe Systems Incorporated

Данный Продукт содержит программу проигрывателя Adobe® Flash®, предоставляемую по лицензии Adobe Systems Incorporated. © Adobe Macromedia Software LLC., 1995-2007 Все права защищены. Adobe, Reader и Flash являются товарными знаками Adobe Systems Incorporated.

Указатель

Числа

- 1565 Ошибка эмуляции, загрузите другой эмулятор 257
- 298.01 Нет сканера 257
- 30 Недопустимая заправка, замените картридж 250
- 31.yu Замените неисправный или установите отсутствующий картридж 250
- 32 Номер картриджа по каталогу не поддерживается устройством 250
- 34 Короткая бумага 250
- 34 Неверный материал для печати, проверьте направляющие <входной лоток> 251
- 35 Недостаточно памяти для поддержки функции сохранения ресурсов 251
- 37 Недостаточно памяти для дефрагментации флэш-памяти 251
- 37 Недостаточно памяти для разбора задания по копиям 251
- 37 Недостаточно памяти, некоторые отложенные задания не будут восстановлены 252
- 37 Недостаточно памяти, некоторые отложенные задания удалены 251
- 38 Переполнение памяти 252
- 39 Сложная страница, некоторые данные могут быть не напечатаны. 252
- 50 Ошибка шрифта PPDS 252
- 51 Обнаружена неисправная флэш-память 252
- 52 Во флэш-памяти недостаточно места для ресурсов 253
- 53 Обнаружена неотформатированная флэш-память 253
- 54 Ошибка дополнительного последовательного порта <x> 253
- 54 Программная ошибка сети <x> 253
- 54 Программная ошибка стандартной сети 253
- 55 Неподдерживаемое дополнительное устройство в гнезде 254
- 56 Параллельный порт <x> отключен 254
- 56 Порт USB <x> отключен 255
- 56 Последовательный порт <x> отключен 254
- 56 Стандартный USB порт отключен 254
- 56 Стандартный параллельный порт отключен 254
- 57 Изменение конфигурации, отложенные задания не восстановлены 255
- 58 Слишком много выходных лотков 255
- 58 Слишком много дисков 255
- 58 Слишком много лотков 256
- 58 Установлено слишком много дополнительных модулей флэш-памяти 255
- 61 Отключите неисправный диск 256
- 62 Переполнение диска 256
- 63 Неотформатированный диск 256
- 80 Требуется плановое обслуживание 256
- 84 Вставьте фотобарабан 256
- 84 Закончился ресурс ФБ 257
- 84 Замените фотобарабан 257
- 84 Неполадка фотобарабана 257
- 88 Для продолжения замените картридж 257
- 88 Заканчивается тонер 257

F

- FTP
 - адресная книга 134

M

- Macintosh
 - установка беспроводной сети 47

W

- Windows
 - установка беспроводной сети 45

A

- адресная книга, факс
 - использование 126

Б

- беспроводная сеть
 - данные настройки 44
 - установка, при использовании Macintosh 47
 - установка, при использовании Windows 45
- брошюровщик
 - поддерживаемые форматы бумаги 90
 - функции брошюровщика 90
- бумага
 - A5 60
 - B5 61
 - Executive 61
 - Statement 60
 - бумага из вторсырья 23
 - выбор 72
 - настройка типа 57
 - настройка формата 57
 - настройка формата Universal 57
 - недопустимый 72
 - печатные бланки 73
 - фирменный бланк 73
 - формат бумаги Universal 153
 - функции брошюровщика 90
 - характеристики 71
 - хранение 73

бумага из вторсырья
использование 23

В

веб-узел
поиск 9
виртуальный дисплей
доступ 235
волоконно-оптический
сетевая установка 50
Восстановить отложенные
задания? 249
встроенный веб-сервер 235
настройка уведомлений по
электронной почте 236
настройки
администратора 235
настройки сети 235
не открывается 238
проверка состояния
устройства 236
встроенный сервер печати
поиск и устранение
неисправностей 301
установка 33

Д

данные настройки
беспроводная сеть 44
дата и время
параметр 122
Двойные входные лотки на
2000 листов
загрузка 63
установка 38
двусторонняя печать 99
декларация о соответствии
требованиям FCC 322
Диск заполнен - задание
сканирования отменено 243
Диск поврежден 243
дисплей, панель управления
принтера 15
настройка яркости 237
документы, печать
для пользователей
Macintosh 79
для пользователей
Windows 79
дополнительные устройства
внутренние 27

встроенный сервер
печати 33
Двойные входные лотки на
2000 листов 38
жесткий диск 34
карта памяти 29
карты памяти 27
Лотки емкостью 500
листов 38
модуль флэш-памяти 31
плата интерфейса порта 33
плата с микропрограммным
обеспечением 31
плата факса 27
платы с микропрограммным
обеспечением 27
порты 27
сеть 27
устройство двусторонней
печати 38
Устройство подачи большой
емкости на 2000 листов 38

Ж

жесткий диск
установка 34
жесткий диск с адаптером
поиск и устранение
неисправностей 301

З

заводские настройки,
восстановление
меню на панели управления
принтера 237
Загрузите в <input src>
<size> 245
Загрузите в <источник входа>
<название пользовательского
типа> 245
Загрузите в <источник входа>
<строка настройки> 245
Загрузите в <источник входа>
<тип> <формат> 245
Загрузите в <устройство
подачи> <x> 244
Загрузите в устройство ручной
подачи <x> 246
Загрузите в устройство ручной
подачи <название
пользовательского типа> 246

Загрузите в устройство ручной
подачи <строка
настройки> 246
Загрузите в устройство ручной
подачи <тип> <формат> 247
Загрузите в устройство ручной
подачи <формат> 246
Загрузите скобы 247
загрузка
Двойные входные лотки на
2000 листов 63
карточки 65
конверты 65
лоток для бумаги емкостью
500 листов (стандартный
или дополнительный) 58
лоток на 1150 листов 63
лоток на 850 листов 63
многоцелевое устройство
подачи 65
прозрачные пленки 65
Устройство подачи большой
емкости на 2000 листов 62
фирменный бланк в
лотках 80
фирменный бланк в
многоцелевом лотке 80
Фирменный бланк в
устройстве подачи большой
емкости на 2000 листов 62
формат Letter или A4 67
задание на печать
отмена из Windows 89
отмена с компьютера
Macintosh 89
Задания на печать с
повтором 84
печать из ОС Windows 85
печать с компьютера
Macintosh 86
Задания на печать с
резервированием 84
печать из ОС Windows 85
печать с компьютера
Macintosh 86
Задания печати с
проверкой 84
печать из ОС Windows 85
печать с компьютера
Macintosh 86
заказ
кассеты со скобами 223

комплект для очистки 223
 комплект для
 техобслуживания 222
 фотобарабаны 222
 заказ расходных материалов
 картридж с тонером 222
 Закройте дверцу <x> 242
 Закройте дверцу H 243
 Закройте крышку <x> 243
 замена
 фотобарабан 226
 Замените <источник входа>
 на <название
 пользовательского типа> 239
 Замените <источник входа>
 на <название
 пользовательского типа>
 загруженная
 <ориентация> 239
 Замените <источник входа>
 на <пользовательская
 строка> загруженная
 <ориентация> 240
 Замените <источник входа>
 на <строка настройки> 240
 Замените <источник входа>
 на <тип> <формат> 241
 Замените <источник входа>
 на <тип> загруженная
 <ориентация> 242
 Замените <источник входа>
 на <формат> 240
 Замените <источник входа>
 на <формат> загруженная
 <ориентация> 241
 замятие в сканере 249
 замятия
 номера 259
 поиск областей замятия 259
 предотвращение 258
 расположение 259
 замятия бумаги
 предотвращение 258
 замятия бумаги, устранение
 200–201 261
 202 262
 203 263
 230 263
 231 263
 24x 269
 250 273
 280–281 274

282 274
 283 277
 284 280
 285–286 280
 287–288 280
 290–294 283
 293 285
 замятия, устранение
 200–201 261
 202 262
 203 263
 230 263
 231 263
 24x 269
 250 273
 280–281 274
 282 274
 283 277
 284 280
 285–286 280
 287–288 280
 290–294 283
 293 285
 заявления об
 излучении 317, 320, 321, 322,
 323

И

Извлеките бумагу из
 стандартного выходного
 лотка 247
 индикатор, световой 15
 информация по технике
 безопасности 7, 8
 информация, поиск 9
 исключение лотка из цепочки
 связи 69
 исключение лотков из
 цепочки связи 68
 использование устройства в
 проводной сети
 с помощью Macintosh 50

К

кабели
 Ethernet 40
 USB 40
 карта памяти
 поиск и устранение
 неисправностей 300
 установка 29

карточки
 загрузка 65
 советы 84
 картриджи с тонером
 замена 224
 утилизация 26
 кассеты со скобами
 заказ 223
 качество копии
 настройка 100
 улучшение 108
 качество передачи по адресу
 FTP, повышение 138
 качество печати
 чистка стекла
 экспонирования
 сканера 220
 качество сканирования,
 повышение 143
 качество факса,
 повышение 131
 кнопки, начальный экран 16
 кнопки, панель управления
 принтера 15
 кнопки, сенсорный экран 18
 коды быстрого доступа,
 создание
 адрес FTP 135
 получатель факса 124, 125
 электронная почта 110
 комплект для очистки
 заказ 223
 комплект для
 техобслуживания
 заказ 222
 конверты
 загрузка 65
 советы 83
 конфигурации
 принтер 12
 Конфиденциальные задания
 на печать 84
 печать из ОС Windows 85
 печать с компьютера
 Macintosh 86
 копирование
 выбор лотка 97
 добавление метки даты и
 времени 103
 добавление накладываемого
 сообщения 103

документ, содержащий
 страницы разных
 форматов 98
из одного формата в
 другой 96
использование стекла
 экспонирования сканера
 (планшета) 95
использование устройства
 автоматической подачи 94
копирование на прозрачные
 пленки 95
на обеих сторонах листа
 бумаги (двустороннее) 99
на фирменный бланк 96
настройка качества 100
несколько страниц на одном
 листе 101
отмена задания
 копирования 104
пользовательское задание
 (скомпонованное
 задание) 102
разбор по копиям 100
размещение страниц-
 разделителей между
 копиями 101
увеличение 99
улучшение качества
 копии 108
уменьшение 99
ускоренное копирование 94
фотографии 95
корпус принтера
 чистка 219

Л

лотки
 исключение из цепочки
 связи 68, 69
 связывание 68, 69
Лотки емкостью 500 листов
 установка 38
лоток для бумаги емкостью
500 листов (стандартный или
дополнительный)
 загрузка 58
лоток на 1150 листов
 загрузка 63
лоток на 850 листов
 загрузка 63

М

меню
 AppleTalk 164
 HTML 215
 IPv6 163
 LexLink 165
 NetWare 165
 PDF 211
 PostScript 211
 TCP/IP 162
 XPS 216
Активная сетевая плата 157
Беспроводная связь 164
Брошюровка 206
Другие параметры 167
Журнал проверки
 безопасности 170
Загрузка бумаги 150
Замена форматов 148
Изображение 216
Качество 208
Конфигурация МУП 148
Конфиденциальная
 печать 168
Меню "Настройка
 SMTP" 166
Настраиваемые размеры
 сканирования 153
Настройка 204
Настройка выходного
 лотка 154
Настройка формата
 Universal 153
Настройки брошюры 216
Общие параметры 171
Отчеты 155
Очистка диска 168
Параметры FTP 195
Параметры копирования 175
Параметры электронной
 почты 189
Пользовательские
 имена 152
Пользовательские имена
 лотков 153
Пользовательские типы 152
Режим факса (Настройка
 аналогового факса) 179
Режим факса (Настройка
 сервера факсов) 187
Сетевая плата 161
Сетевые отчеты 161
Сеть <x> 157
Службные программы 210
Справка 217
Стандартная сеть 157
Стандартный USB 159
схема 144
Установка
 даты/времени 170
Устройство подачи по
 умолчанию 145
Фактура бумаги 149
Флеш-диск 199
Формат и тип бумаги 145
Эмуляция PCL 212
меню "HTML" 215
меню "IPv6" 163
меню "LexLink" 165
меню "PDF" 211
меню "PostScript" 211
меню "TCP/IP" 162
Меню "Активная сетевая
 плата" 157
меню "Беспроводная" 164
Меню "Другие
 параметры" 167
Меню "Журнал проверки
 безопасности" 170
меню "Загрузка бумаги" 150
меню "Замена форматов" 148
меню "Изображение" 216
меню "Качество" 208
меню "Конфигурация
 МУП" 148
Меню "Конфиденциальная
 печать" 168
меню "Настраиваемые
 размеры сканирования" 153
Меню "Настройка SMTP" 166
меню "Настройка выходного
 лотка" 154
Меню "Настройки
 брошюры" 216
Меню "Общие
 параметры" 171
Меню "Отчеты" 155
меню "Оформление" 206
Меню "Очистка диска" 168
меню "Параметры FTP" 195
Меню "Параметры
 копирования" 175

меню "Параметры электронной почты" 189
 меню "Пользовательские имена лотков" 153
 меню "Пользовательские имена" 152
 меню "Пользовательские типы" 152
 меню "Режим факса (Настройка аналогового факса)" 179
 Меню "Режим факса (Настройка сервера факсов)" 187
 Меню "Сетевая плата" 161
 меню "Сетевые отчеты" 161
 Меню "Сеть <x>" 157
 меню "Справка" 217
 меню "Стандартная сеть" 157
 меню "Стандартный USB" 159
 меню "Универсальная настройка" 153
 Меню "Установка даты/времени" 170
 меню "Устройство подачи по умолчанию" 145
 меню "Утилиты" 210
 меню "Фактура бумаги" 149
 меню "Формат и тип бумаги" 145
 меню "Эмуляция PCL" 212
 меню AppleTalk 164
 меню NetWare 165
 меню XPS 216
 меню настройки 204
 Меню флэш-диска 199
 многоцелевое устройство подачи
 загрузка 65
 модуль флэш-памяти
 поиск и устранение неисправностей 301
 установка 31

Н

настройка
 параметры порта 52
 последовательная печать 54
 настройка параметров электронной почты 110
 настройка плотности тонера 93

настройка проводной сети в Windows 50
 настройки для заботы об экологии
 режим энергосбережения 24
 настройки для защиты экологии
 режим энергосбережения 24
 Тихий режим 25
 начальный экран
 кнопки 16
 Не назначен номер станции факса 244
 Не назначено имя станции факса 244
 Не установлен сервер факсов "В формат". Обратитесь к системному администратору. 243
 Некоторые отложенные задания не восстановлены 250
 неполадки принтера, устранение основных 238
 несколько страниц на одном листе 101

О

обращение в службу технической поддержки 314
 обращение в службу технической поддержки по телефону 314
 Открыта крышка доступа для устранения замятия бумаги в сканере 249
 Открыта крышка УАПД сканера 249
 отложенная отправка факсов 131
 отложенные задания 84
 печать из ОС Windows 85
 печать с компьютера Macintosh 86
 отмена задания из ОС Windows 89
 с компьютера Macintosh 89
 с помощью панели управления принтера 89
 отчеты
 просмотр 236

Очистите емкость для отходов перфоратора 243
 ошибка шивателя
 289 Ошибка шивателя 277

П

Память заполнена, печать факсов невозможна 247
 Память факса заполнена 243
 панель управления принтера 15
 заводские настройки, восстановление 237
 панель управления, принтер 15
 параметр
 адрес TCP/IP 162
 тип бумаги 57
 формат бумаги 57
 формат бумаги Universal 57
 параметры порта
 настройка 52
 параметры экономии
 режим энергосбережения 24
 Тихий режим 25
 передача сообщений электронной почты
 добавление строки текста сообщения 112
 добавление строки темы сообщения 112
 изменение типа выходного файла 113
 использование адресной книги 112
 использование номеров кодов быстрого доступа 111
 настройка параметров электронной почты 110
 настройка функции передачи по электронной почте 109
 с помощью сенсорного экрана 111
 создание кодов быстрого доступа с использованием встроенного веб-сервера 110
 создание кодов быстрого доступа с использованием сенсорного экрана 110
 цветные документы 114

перемещение
принтера 231, 234
пересылка факсов 132
печать
для пользователей
Macintosh 79
для пользователей
Windows 79
печать тестовых страниц 88
с флэш-диска 86
список каталогов 88
список образцов
шрифтов 88
страница параметров
меню 41
страница сетевых
параметров 42
установка программного
обеспечения принтера 42
печать конфиденциальных и
других отложенных заданий
из ОС Windows 85
с компьютера Macintosh 86
печать на
бумага формата B5 61
бумага формата Executive 61
бумага формата
Statement 60
бумага формата A5 60
плата интерфейса порта 33
плата с микропрограммным
обеспечением
установка 31
плотность бумаги
поддерживаемые
принтером 77
плотность тонера
настройка 93
подключение кабелей 40
подключение принтера к
региональные адаптеры 121
услуга специального
звонка 120
подключения факса
региональные адаптеры 121
услуга специального
звонка 120
поиск
веб-узел 9
публикации 9
сведения 9

поиск и устранение
неисправностей
обращение в службу
технической
поддержки 314
проверка принтера, не
отвечающего на
запросы 238
проверка сканера, не
отвечающего на
запросы 292
устранение основных
неполадок принтера 238
Пользовательский тип <x>
изменение имени 69
пользовательский тип бумаги
назначение 69
порт Ethernet 40
порт USB 40
Порт внутренних решений
поиск и устранение
неисправностей 301
Порт внутренних решений,
сеть
изменение параметров
порта 52
последовательная печать
настройка 54
Последовательный <x> 250
последовательный порт 54
При повторе задания
загрузите все оригиналы
заново. 248, 249
принтер
выбор местоположения 10
конфигурации 12
минимальные зазоры 10
модели 12
перемещение 231, 234
транспортировка 234
проверка виртуального
дисплея
на встроенном веб-
сервере 235
проверка принтера, не
отвечающего на запросы 238
проверка сканера, не
отвечающего на запросы 292
проверка состояния
устройства
на встроенном веб-
сервере 236

Проверьте направляющие
<входной лоток> 242
Проверьте ориентацию или
направляющие <входной
лоток> 242
прозрачные пленки
загрузка 65
советы 82
создание 95
Произошла ошибка при
использовании флеш-
диска 239
просмотр
отчеты 236
публикации, поиск 9

Р

Работа в сети Ethernet
Macintosh 50
Windows 50
работа с факсом
выбор типа подключения
факса 118
изменение разрешения 126
использование адресной
книги 126
использование кодов
быстрого доступа 125
настройка имени и номера
исходящего факса 122
настройка факса 117
осветление или затемнение
факса 127
отложенная отправка
факсов 131
отмена задания
факса 128, 129
отправка с помощью панели
управления принтера 123
передача с помощью
компьютера 123
передача факса в
назначенное время 127
пересылка факсов 132
повышение качества
факса 131
просмотр журнала
факсов 128
создание кодов быстрого
доступа с использованием
встроенного веб-
сервера 124, 125

- создание кодов быстрого доступа с использованием сенсорного экрана 124
- установка даты и времени 122
- разбор по копиям 100
- разрешение, факс
 - изменение 126
- расходные материалы
 - состояние расходных материалов 221, 222
 - хранение 221
 - экономия 221
- расходные материалы, заказ 222
 - кассеты со скобами 223
 - комплект для очистки 223
 - комплект для техобслуживания 222
 - фотобарабаны 222
- регистрация сканер 220
- режим энергосбережения настройка 24
- Руководство администратора встроенного веб-сервера 235
- Руководство по работе в сети 235

- С**
- связывание лотков 68, 69
- сенсорный экран
 - кнопки 18
- Сервер SMTP не настроен. Обратитесь к системному администратору. 243
- системная плата
 - доступ 28
 - повторная установка 36
- сканер
 - регистрация 220
 - стекло экспонирования сканера 14
 - Устройство автоматической подачи документов (УАПД) 14
 - функции 13
- сканирование на компьютер 139
 - повышение качества сканирования 143
 - сканирование на флэш-диск 140
 - сканирование с передачей по адресу FTP
 - использование адресной книги 134
 - использование клавиатуры 133
 - использование номеров кодов быстрого доступа 134
 - повышение качества передачи по адресу FTP 138
 - создание кодов быстрого доступа с использованием компьютера 135
 - создание кодов быстрого доступа с использованием сенсорного экрана 135
 - Сканируемый документ слишком длинный 249
 - советы
 - карточки 84
 - конверты 83
 - прозрачные пленки 82
 - фирменный бланк 80
 - этикетки, бумага 83
 - соединение факса
 - подключение к линии DSL 119
 - подключение к VANTC или ISDN 120
 - подключение принтера к стенной розетке 119
 - сообщения принтера 1565
 - Ошибка эмуляции, загрузите другой эмулятор 257
 - 298.01 Нет сканера 257
 - 30 Недопустимая заправка, замените картридж 250
 - 31.уу Замените неисправный или установите отсутствующий картридж 250
 - 32 Номер картриджа по каталогу не поддерживается устройством 250
 - 34 Короткая бумага 250
- 34 Неверный материал для печати, проверьте направляющие <входной лоток> 251
- 35 Недостаточно памяти для поддержки функции сохранения ресурсов 251
- 37 Недостаточно памяти для дефрагментации флэш-памяти 251
- 37 Недостаточно памяти для разбора задания по копиям 251
- 37 Недостаточно памяти, некоторые отложенные задания не будут восстановлены 252
- 37 Недостаточно памяти, некоторые отложенные задания удалены 251
- 38 Переполнение памяти 252
- 39 Сложная страница, некоторые данные могут быть не напечатаны. 252
- 50 Ошибка шрифта PPDS 252
- 51 Обнаружена неисправная флэш-память 252
- 52 Во флэш-памяти недостаточно места для ресурсов 253
- 53 Обнаружена неотформатированная флэш-память 253
- 54 Ошибка дополнительного последовательного порта <x> 253
- 54 Программная ошибка сети <x> 253
- 54 Программная ошибка стандартной сети 253
- 55 Неподдерживаемое дополнительное устройство в гнезде 254
- 56 Параллельный порт <x> отключен 254
- 56 Порт USB <x> отключен 255
- 56 Последовательный порт <x> отключен 254
- 56 Стандартный USB порт отключен 254

- 56 Стандартный параллельный порт отключен 254
- 57 Изменение конфигурации, отложенные задания не восстановлены 255
- 58 Слишком много выходных лотков 255
- 58 Слишком много дисков 255
- 58 Слишком много лотков 256
- 58 Установлено слишком много дополнительных модулей флеш-памяти 255
- 61 Отключите неисправный диск 256
- 62 Переполнение диска 256
- 63 Неотформатированный диск 256
- 80 Требуется плановое обслуживание 256
- 84 Вставьте фотобарабан 256
- 84 Закончился ресурс ФБ 257
- 84 Замените фотобарабан 257
- 84 Неполадка фотобарабана 257
- 88 Для продолжения замените картридж 224, 257
- 88 Заканчивается тонер 224, 257
- 88.уу Замените картридж 224
- Восстановить отложенные задания? 249
- Диск заполнен - задание сканирования отменено 243
- Диск поврежден 243
- Загрузите в <input src> <size> 245
- Загрузите в <источник входа> <название пользовательского типа> 245
- Загрузите в <источник входа> <строка настройки> 245
- Загрузите в <источник входа> <тип> <формат> 245
- Загрузите в <источник> <x> 244
- Загрузите в устройство ручной подачи <x> 246
- Загрузите в устройство ручной подачи <название пользовательского типа> 246
- Загрузите в устройство ручной подачи <строка настройки> 246
- Загрузите в устройство ручной подачи <тип> <формат> 247
- Загрузите в устройство ручной подачи <формат> 246
- Загрузите скобы 247
- Закройте дверцу <x> 242
- Закройте дверцу H 243
- Закройте крышку <x> 243
- Замените <источник входа> на <название пользовательского типа> 239
- Замените <источник входа> на <название пользовательского типа> загруженная <ориентация> 239
- Замените <источник входа> на <пользовательская строка> загруженная <ориентация> 240
- Замените <источник входа> на <строка настройки> 240
- Замените <источник входа> на <тип> <формат> 241
- Замените <источник входа> на <тип> загруженная <ориентация> 242
- Замените <источник входа> на <формат> 240
- Замените <источник входа> на <формат> загруженная <ориентация> 241
- замятие в сканере 249
- Извлеките бумагу из стандартного выходного лотка 247
- Не назначен номер станции факса 244
- Не назначено имя станции факса 244
- Не установлен сервер факсов "В формат". Обратитесь к системному администратору. 243
- Некоторые отложенные задания не восстановлены 250
- Открыта крышка доступа для устранения замятия бумаги в сканере 249
- Открыта крышка УАПД сканера 249
- Очистите емкость для отходов перфоратора 243
- Память заполнена, печать факсов невозможна 247
- Память факса заполнена 243
- Последовательный <x> 250
- При повторе задания загрузите все оригиналы заново. 248, 249
- Проверьте направляющие <входной лоток> 242
- Проверьте ориентацию или направляющие <входной лоток> 242
- произошла ошибка при использовании флеш-диска. 239
- Сервер SMTP не настроен. Обратитесь к системному администратору. 243
- Сканируемый документ слишком длинный 249
- Удалите бумагу из <имя набора связанного лотка> 247
- Удалите бумагу из всех выходных лотков 247
- Удалите бумагу из выходного лотка <x> 247
- Установите лоток <x> 244

состояние расходных материалов,
проверка 221, 222
список каталогов, печать 88
список образцов шрифтов
печать 88
стандартный лоток
загрузка 58
стекло экспонирования
сканера
чистка 220
стекло экспонирования
сканера (планшет)
копирование с
использованием 95
страница параметров меню
печать 41
страница сетевых
параметров 42
страницы тестирования
качества печати, печать 88

Т

тема и информация
сообщения
добавление к электронной
почте 112
тип бумаги
пользовательский 69
тип выходного файла
изменение 113
типы бумаги
зона загрузки 77
поддерживаемые
принтером 77
Тихий режим 25
транспортировка
принтера 234

У

уведомления 317, 318, 319,
320, 321, 322, 323
увеличение копии 99
удаление дополнительных
лотков 231
Удалите бумагу из <имя
набора связанного
лотка> 247
Удалите бумагу из всех
выходных лотков 247

Удалите бумагу из выходного
лотка <x> 247
уменьшение копии 99
уровни шума 317
услуга специального звонка
подключение к 120
Установите лоток <x> 244
установка
беспроводная сеть 45, 47
параметры в драйвере 43
программное обеспечение
принтера 42
установка дополнительных
устройств
порядок установки 37
установка принтера
в проводной сети
(Macintosh) 50
в проводной сети
(Windows) 50
установка программного
обеспечения принтера
установка дополнительных
устройств 43
устранение замятий
289 Ошибка сшивателя 277
устранение неполадок
дисплея
на дисплее отображаются
только ромбы 238
на дисплее отсутствует
изображение 238
устранение неполадок
копирования
копировальный аппарат не
отвечает 290
не закрывается блок
сканера 290
неполные копии документа
или фотографии 292
низкое качество
отсканированного
изображения 293
низкое качество печати 290
устранение неполадок печати
возникают
незапланированные
разрывы страниц 289
задания не
распечатываются 286

многоязычные документы
формата PDF не
распечатываются 286
не работает функция
связывания лотков 289
неверные поля 305
отложенные задания не
распечатываются 287
ошибка при чтении с
накопителя USB 286
печать задания выполняется
медленнее, чем
ожидалось 288
печать на бумаге
неподходящего типа 288
печать с подачей из
неподходящего лотка 288
повторная печать замятой
страницы не
выполняется 303
При печати больших заданий
не выполняется разбор по
копиям 289
распечатываются ошибочные
символы 288
скручивание бумаги 306
частые замятия бумаги 302
устранение неполадок подачи
бумаги
сообщение продолжает
отображаться после
устранения замятия 302
устранение неполадок при
работе с факсом
блокировка ненужных
факсов 128
не отображается
идентификатор
вызывающего абонента 294
не удается передать или
принять факс 295
низкое качество печати
принимаемого факса 298
факсы передаются, но не
принимаются 296
факсы принимаются, но не
передаются 297
устранение неполадок
сканирования
не закрывается блок
сканера 290

- не удается выполнить сканирование с компьютера 294
- неполное сканирование документа или фотографии 294
- сканирование выполняется слишком долго или приводит к паузе в работе компьютера 293
- сканирование не выполнено надлежащим образом 293
- устранение неполадок, дисплей
- на дисплее отображаются только ромбы 238
 - на дисплее отсутствует изображение 238
- устранение неполадок, дополнительные устройства принтера
- встроенный сервер печати 301
 - дополнительное устройство не работает 299
- жесткий диск с адаптером 301
- карта памяти 300
- лотки для бумаги 299
- модуль флэш-памяти 301
- плата интерфейса USB/параллельного интерфейса 302
- Порт внутренних решений 301
- устройство подачи на 2000 листов 300
- устранение неполадок, качество печати
- неоднородное качество печати 306
 - нечеткий контур изображений 305
 - низкое качество печати на прозрачных пленках 314
 - обрезанные изображения 304
- печать выполняется с перекосом 309
- печать тестовых страниц 303
- повторяющиеся вертикальные линии 311
- повторяющиеся горизонтальные линии 311
- повторяющиеся дефекты 309
- пустые страницы 304
- пятна тонера 313
- пятна тонера или серый фон 312
- серый фон 305
- слишком светлая печать 308
- слишком темная печать 307
- сплошные белые полосы 310
- сплошные черные полосы 310
- стирается тонер 313
- устранение неполадок, копирование
- копировальный аппарат не отвечает 290
 - не закрывается блок сканера 290
 - неполные копии документа или фотографии 292
 - низкое качество отсканированного изображения 293
 - низкое качество печати 290
- устранение неполадок, печать
- возникают незапланированные разрывы страниц 289
 - задания не распечатываются 286
 - многоязычные документы формата PDF не распечатываются 286
 - не работает функция связывания лотков 289
 - неверные поля 305
 - отложенные задания не распечатываются 287
 - ошибка при чтении с накопителя USB 286
 - печать задания выполняется медленнее, чем ожидалось 288
 - печать на бумаге неподходящего типа 288
- печать с подачей из неподходящего лотка 288
- повторная печать замятой страницы не выполняется 303
- При печати больших заданий не выполняется разбор по копиям 289
- распечатываются ошибочные символы 288
- скручивание бумаги 306
- частые замятия бумаги 302
- устранение неполадок, подача бумаги
- сообщение продолжает отображаться после устранения замятия 302
 - устранение неполадок, связанных с дополнительными устройствами принтера
 - встроенный сервер печати 301
 - дополнительное устройство не работает 299
 - жесткий диск с адаптером 301
 - карта памяти 300
 - лотки для бумаги 299
 - модуль флэш-памяти 301
 - плата интерфейса USB/параллельного интерфейса 302
 - Порт внутренних решений 301
 - устройство подачи на 2000 листов 300
- устранение неполадок, связанных с качеством печати
- неоднородное качество печати 306
 - нечеткий контур изображений 305
 - низкое качество печати на прозрачных пленках 314
 - обрезанные изображения 304
- печать выполняется с перекосом 309
- печать тестовых страниц 303

повторяющиеся
вертикальные линии 311
повторяющиеся
горизонтальные линии 311
повторяющиеся
дефекты 309
пустые страницы 304
пятна тонера 313
пятна тонера или серый
фон 312
серый фон 305
слишком светлая печать 308
слишком темная печать 307
сплошные белые полосы 310
сплошные черные
полосы 310
стирается тонер 313
устранение неполадок,
сканирование
не закрывается блок
сканера 290
не удается выполнить
сканирование с
компьютера 294
неполное сканирование
документа или
фотографии 294
сканирование выполняется
слишком долго или
приводит к паузе в работе
компьютера 293
сканирование не выполнено
надлежащим образом 293
устранение неполадок, факс
блокировка ненужных
факсов 128
не отображается
идентификатор
вызывающего абонента 294
не удается передать или
принять факс 295
низкое качество печати
принимаемого факса 298
факсы передаются, но не
принимаются 296
факсы принимаются, но не
передаются 297
Устройство автоматической
поддачи
копирование с
использованием 94

Устройство автоматической
поддачи документов (УАПД) 14
устройство двусторонней
печати
установка 38
Устройство поддачи большой
емкости на 2000 листов
загрузка 62
установка 38
утилизация
директива WEEE 318
картриджи с тонером 26
продукция Lexmark 26

Ф

фирменный бланк
загрузка, лотки 80
загрузка, многоцелевой
лоток 80
загрузка, устройство поддачи
большой емкости на 2000
листов 62
копирование в 96
советы 80
фирменный бланк, печать
для пользователей
Macintosh 80
для пользователей
Windows 80
флэш-диск 86
формат бумаги Universal
параметр 57
форматы бумаги,
поддерживаемые 74
фотобарабан
замена 226
фотобарабаны
заказ 222
фотографии
копирование 95
функции, экран сканирования
FTP 136, 137
копирование 104, 105, 106
сканирование на
компьютер 141, 142, 143
факс 129, 130
электронная
почта 114, 115, 116
функция электронной почты
настройка 109

Х

хранение
бумага 73
расходные материалы 221

Ц

цветные документы
передача сообщений
электронной почтой 114

Ч

чистка
корпус принтера 219
стекло экспонирования
сканера 220

Ш

шум
уменьшение 25

Э

экономия расходных
материалов 221
экран FTP
дополнительные
устройства 136, 137
расширенные
параметры 137
экран копирования
дополнительные
устройства 104, 105, 106
экран сканирования на
компьютер
дополнительные
устройства 141, 142, 143
экран факса
дополнительные
устройства 129, 130
расширенные
параметры 130
экран электронной почты
дополнительные
устройства 114, 115, 116
расширенные
параметры 116
электронная почта
отмена 114
уведомление о застрявшей
бумаге 236

уведомление о необходимой
бумаге 236
уведомление о
необходимости другой
бумаги 236
уведомление о низком
уровне расходных
материалов 236
этикетки, бумага
советы 83

Я

яркость, настройка 237