



Серия X54x

Руководство пользователя

August 2009

www.lexmark.com

Тип устройства:

7525

Номера моделей:

131, 133, 138, 332, 333, 336, 337, 352, 356, 382, 383, 386, 387

Содержание

Информация по технике безопасности.....	11
Знакомство с принтером.....	13
Поиск сведений о принтере.....	13
Выбор местоположения принтера.....	15
Конфигурации принтера.....	16
Основные функции сканера.....	16
Общие сведения о УАПД и стекле экспонирования сканера.....	17
Панель управления принтера.....	18
Установка дополнительного принтера.....	24
Установка внутренних дополнительных устройств.....	24
Доступные дополнительные устройства	24
Установка модуля памяти.....	24
Установка флэш-памяти или платы со шрифтами.....	28
Установка дополнительных устройств.....	31
Установка дополнительного лотка или устройства подачи.....	31
Подключение кабелей.....	33
Проверка настройки принтера.....	34
Печать страниц настроек меню.....	35
Печать страницы сетевых параметров	35
Установка программного обеспечения принтера.....	36
Установка программного обеспечения принтера	36
Обновление списка дополнительных устройств в драйвере принтера	36
Настройка беспроводной печати.....	37
Сведения для настройки принтера для работы в беспроводной сети	37
Установка принтера в беспроводной сети (Windows).....	38
Установка принтера в беспроводной сети (Macintosh)	40
Установка принтера в проводной сети.....	42
Уменьшение воздействия принтера на окружающую среду.....	46
Экономия бумаги и тонера.....	46
Использование бумаги, изготовленной из вторсырья, и другой офисной бумаги.....	46
Экономия расходных материалов.....	48
Экономия энергии.....	49
Использование экономичного режима	49

Уменьшение уровня шума, создаваемого принтером	49
Настройка режима "Энергосбережение"	50
Утилизация.....	51
Утилизация изделий Lexmark	51
Утилизация упаковки Lexmark.....	51
Возврат картриджей Lexmark для повторного использования или утилизации	51
Загрузка бумаги и специальных материалов для печати.....	53
Связывание лотков и исключение лотков из цепочки связи.....	53
Связывание лотков	53
Исключение лотков из цепочки связи.....	53
Назначение имени пользовательскому типу.....	54
Задание формата и типа бумаги.....	54
Настройка параметров для бумаги универсального формата.....	55
Загрузка бумаги в стандартный лоток на 250 листов и дополнительный лоток на 550 листов.....	56
Загрузка бумаги в устройство подачи на 650 листов.....	58
Работа с многоцелевым устройством подачи.....	59
Использование устройства ручной подачи.....	62
Инструкции по работе с бумагой и специальными материалами для печати.....	64
Инструкции по использованию бумаги.....	64
Характеристики бумаги	64
Недопустимые типы бумаги	65
Выбор бумаги.....	65
Выбор готовых формуляров и бланков	66
Хранение бумаги.....	66
Поддерживаемые форматы, типы и плотность бумаги.....	67
Форматы бумаги, поддерживаемые принтером.....	67
Типы бумаги, поддерживаемой принтером	69
Типы и плотность бумаги, поддерживаемые принтером	69
Емкость лотков для бумаги	72
Печать.....	73
Печать документа.....	73
Печать на специальных материалах.....	74
Советы по использованию фирменных бланков	74
Советы по использованию прозрачных пленок.....	75
Советы по использованию конвертов	76
Советы по использованию бумажных этикеток	76

Советы по печати на карточках	77
Печать с флэш-диска.....	78
Поддерживаемые флеш-диски и типы файлов.....	79
Печать фотографий с PictBridge-совместимой цифровой камеры.....	80
Печать информационных страниц.....	80
Печать списка образцов шрифтов	80
Печать списка каталогов	81
Печать страниц тестирования качества печати.....	81
Отмена задания на печать.....	81
Отмена задания печати с помощью панели управления принтером.....	81
Отмена задания печати с компьютера.....	81
Копирование.....	83
Создание копий.....	83
Выполнение ускоренного копирования	83
Копирование с использованием УАПД	84
Копирование с помощью стекла сканера.....	84
Копирование фотографий.....	84
Копирование на специальные материалы для печати.....	85
Копирование на прозрачные пленки	85
Копирование на фирменный бланк.....	85
Настройка параметров копирования.....	86
Копирование с одного формата на другой.....	86
Создание копий с использованием бумаги из выбранного лотка.....	87
Копирование на обеих сторонах бумаги (двусторонняя печать)	87
Уменьшение и увеличение копий	88
Осветление или затемнение копии.....	88
Настройка качества копии.....	89
Использование разбора по копиям	89
Добавление страниц-разделителей между копиями	90
Копирование нескольких страниц на один лист	90
Отмена задания копирования.....	91
Улучшение качества копии.....	92
Передача по электронной почте.....	93
Подготовка к отправке электронной почты.....	93
Настройка функции электронной почты	93
Настройка адресной книги.....	94
Создание группы кода быстрого доступа к электронной почте с использованием встроенного веб-сервера.....	94
Отправка документа по электронной почте.....	95

Передача сообщения электронной почты с помощью клавиатуры	95
Передача сообщения электронной почты с использованием кода быстрого доступа	96
Передача сообщения электронной почты с использованием адресной книги	96
Отмена передачи сообщения электронной почты	97

Работа с факсом.....98

Подготовка принтера к работе в режиме факса.....	98
Первоначальная настройка факса	99
Выбор типа подключения факса.....	100
Подключение к аналоговой телефонной линии	101
Подключение к услуге DSL.....	101
Подключение к VATC или системе ISDN.....	102
Подключение к услуге специального звонка	102
Подключение телефона или автоответчика к той же телефонной линии.....	103
Подключение к адаптеру для вашей страны или региона	104
Подключение к компьютеру с помощью модема	109
Настройка имени и номера исходящего факса	111
Установка даты и времени	111
Включение и отключение режима перехода на летнее время	111
Передача факса	112
Отправка факса с помощью панели управления принтера	112
Передача факса с компьютера	112
Создание кодов быстрого доступа.....	113
Создание кода быстрого доступа для назначения факса с использованием встроенного веб-сервера	113
Создание кода быстрого доступа для назначения факса с использованием панели управления принтера.....	114
Использование кодов быстрого доступа и адресной книги.....	115
Использование кодов быстрого доступа для получателей факса	115
Работа с адресной книгой.....	115
Настройка параметров факса.....	116
Изменение разрешения факса	116
Осветление или затемнение факса	116
Передача факса в назначенное время.....	116
Просмотр журнала факсов	117
Отмена исходящего факса.....	117
Сведения о параметрах факсимильной передачи.....	118
Размер оригинала	118
Содержимое	118
Стороны (двусторонняя печать).....	118
Разрешение	118
Плотность	119
Улучшение качества факса.....	119

Пересылка факса.....	119
Сканирование с передачей по адресу FTP.....	121
Сканирование с передачей по адресу FTP.....	121
Сканирование с передачей по адресу FTP с использованием клавиатуры	121
Сканирование на адрес FTP с использованием кода быстрого доступа.....	122
Создание кода быстрого выбора FTP с использованием встроенного веб-сервера.....	122
Сканирование документов с передачей на компьютер или в устройство флэш-памяти USB	123
Сканирование на компьютер.....	123
Сканирование документов в устройство флэш-памяти USB	124
Параметры режима сканирования с передачей на компьютер.....	125
Стороны (двусторонняя печать).....	125
Плотность	125
Улучшение качества сканирования.....	125
Использование программного обеспечения Scan Center.....	126
Знакомство с функциями программы Scan Center	126
Использование служебной программы ScanBack.....	126
Использование служебной программы ScanBack.....	126
Устранение замятий.....	128
Предотвращение замятия материалов для печати.....	128
Значение номеров в сообщениях о замятии бумаги и местоположение замятий.....	129
200 Застряла бумага.....	130
201 Застряла бумага.....	130
202 Застряла бумага.....	131
230 Застряла бумага.....	133
235 Застряла бумага.....	133
Замятия бумаги 242 и 243.....	134
Замятие бумаги 250.....	134
290 Застряла бумага.....	135
Общие сведения о меню принтера.....	136
Список меню.....	136
меню "Расходные материалы".....	137
Меню "Бумага".....	138
меню "Устройство подачи по умолчанию"	138

Меню формата и типа	138
меню "Фактура бумаги"	141
Меню "Плотность бумаги"	143
меню "Загрузка бумаги"	144
меню "Пользовательские типы"	146
Меню "Настраиваемые размеры сканирования"	146
меню "Универсальная настройка"	147
Меню "Отчеты"	148
Меню "Отчеты"	148
Сеть/Порты.....	149
меню "Активная сет. плата"	149
меню сетевого порта	150
меню "Беспроводная"	151
меню USB.....	152
Меню "Настройка".....	154
Меню "Общие параметры"	154
Меню "Параметры копирования"	158
меню "Параметры факса"	161
Меню флэш-диска.....	168
Параметры печати	172
Установка даты и времени	183
Значение сообщений принтера.....	186
Список сообщений о состоянии и ошибках.....	186
Техническое обслуживание принтера.....	201
Хранение расходных материалов.....	201
Проверка состояния расходных материалов.....	201
Проверка состояния расходных материалов принтера с помощью панели управления	201
Проверка состояния расходных материалов на сетевом компьютере	201
Заказ расходных материалов.....	202
Заказ картриджей с тонером	202
Заказ формировавателей изображения	204
Заказ контейнера для отработанного тонера	204
Замена расходных материалов.....	204
Замена емкости для отработанного тонера.....	204
Замена черного формировавателя изображения	207
Замена черного и цветного формировавателей изображения	214
Замена картриджа с тонером.....	219
Замена блока проявителя.....	221
Чистка корпуса принтера.....	227
Чистка стекла экспонирования сканера.....	228

Перемещение принтера.....	228
Подготовка к перемещению принтера	228
Перемещение принтера.....	229
Транспортировка принтера.....	229

Администрирование.....230

Поиск расширенной информации о сети и данных для администратора.....	230
Восстановление значений по умолчанию, заданных изготовителем.....	230
Использование встроенного веб-сервера.....	231
Настройка уведомлений по электронной почте.....	231
Просмотр отчетов.....	232

Поиск и устранение неисправностей.....233

Устранение основных неисправностей принтера.....	233
Устранение неполадок при печати.....	233
Многоязычные документы формата PDF не распечатываются	233
На дисплее панели управления принтера отсутствует изображение, изображение мигает, или отображаются только ромбы.....	233
Отображается сообщение об ошибке при чтении с накопителя USB	234
Задания не распечатываются	234
Печать задания выполняется медленнее, чем ожидалось	234
Для задания на печать применяется бумага неподходящего типа либо бумага загружена в неподходящий лоток	235
Распечатываются неверные или странные символы.....	235
Не работает функция связывания лотков	235
При печати больших заданий не выполняется разбор по копиям	236
Возникают незапланированные разрывы страниц	236
Устранение неполадок при копировании.....	236
Copier does not respond (Копировальный аппарат не отвечает)	236
Не закрывается блок сканера.....	237
Низкое качество печати.....	237
Неполные копии документа или фотографии.....	238
Устранение неполадок сканера.....	239
Проверка сканера, не отвечающего на запросы	239
Сканирование не выполнено надлежащим образом	239
Сканирование выполняется слишком долго или приводит к паузе в работе компьютера	239
Низкое качество отсканированного изображения.....	240
Неполное сканирование документа или фотографии	240
Не удается выполнить сканирование с компьютера	241
Устранение неполадок при работе с факсом.....	241
Не отображается идентификатор вызывающего абонента.....	241

Не удастся передать или принять факс.....	241
Факсы передаются, но не принимаются.....	243
Факсы принимаются, но не передаются.....	243
Низкое качество печати принимаемого факса.....	244
Блокировка ненужных факсов.....	245
Устранение неполадок дополнительных устройств.....	245
Дополнительное устройство неправильно работает или перестает работать после установки.....	245
Устройства подачи.....	246
Многоцелевое устройство подачи.....	246
Модуль памяти.....	247
Устранение неполадок при подаче бумаги.....	247
Частые замятия бумаги.....	247
После извлечения замятой бумаги продолжает отображаться сообщение о замятии бумаги.....	247
После устранения замятия бумаги повторная печать замятой страницы не выполняется.....	248
Устранение неполадок, связанных с качеством печати.....	248
Из принтера выдаются пустые страницы.....	248
Символы распечатываются с зубчатыми или неровными краями.....	249
Обрезанные изображения.....	249
Темные линии.....	249
Серый фон.....	250
Неправильно распечатываются поля.....	250
Линия светлого цвета, белая линия или линия неправильного цвета.....	251
Скручивание бумаги.....	251
Неровное качество печати.....	251
Регулярные дефекты.....	252
Печать выполняется с перекосом.....	252
Слишком светлая печать.....	253
Слишком темная печать.....	254
Страницы заполнены одним цветом.....	256
На странице появляются расплывчатые следы тонера или посторонний фон.....	256
Стирается тонер.....	256
На распечатках появляются пятна тонера.....	257
Низкое качество печати на прозрачных пленках.....	257
Неравномерная плотность печати.....	258
Устранение неполадок с качеством цветной печати.....	258
Смещение цветов.....	258
Часто задаваемые вопросы о цветной печати.....	259
Встроенный веб-сервер не открывается.....	263
Проверьте сетевые подключения.....	263
Проверьте настройки сети.....	263
Обращение в службу поддержки пользователей.....	263

Уведомления.....	264
Информация по продукту.....	264
Примечание к выпуску.....	264
Потребляемая мощность.....	268
Указатель.....	278

Информация по технике безопасности

Подключайте кабель питания к легкодоступной и надежно заземленной сетевой розетке, расположенной рядом с изделием.

Запрещается устанавливать и использовать данное устройство рядом с водой или в местах с высокой влажностью.

 **ВНИМАНИЕ-ВОЗМОЖНОСТЬ ТРАВМЫ:** В изделии используется лазерное излучение. Использование органов управления, выполнение регулировок или любых других действий, не описанных в настоящем руководстве, может привести к опасному облучению.

Процесс печати в данном изделии связан с нагреванием материала для печати, что может привести к выделению из материала вредных веществ. Во избежание опасных последствий изучите раздел руководства, содержащий рекомендации по выбору материалов для печати.

 **ВНИМАНИЕ-ГОРЯЧАЯ ПОВЕРХНОСТЬ:** Возможен нагрев внутри принтера. Для уменьшения опасности получения травмы из-за горячего компонента дождитесь остывания поверхности перед тем, как до неё дотронуться.

При замене литиевого аккумулятора следует соблюдать осторожность.

 **ВНИМАНИЕ-ВОЗМОЖНОСТЬ ТРАВМЫ:** При неправильной замене существует опасность взрыва. В качестве замены можно использовать только такую же или эквивалентную литиевую батарею. Не следует перезаряжать, разбирать и сжигать литиевый аккумулятор. Использованные аккумуляторы следует утилизировать в соответствии с указаниями производителя и местным законодательством.

 **ВНИМАНИЕ-ВОЗМОЖНОСТЬ ТРАВМЫ:** Принтер весит более 18 кг, для его безопасного перемещения требуется не менее двух тренированных человек.

 **ВНИМАНИЕ-ВОЗМОЖНОСТЬ ТРАВМЫ:** Прежде чем перемещать принтер, во избежание травм и повреждений принтера выполняйте следующие указания.

- Выключите принтер с помощью переключателя питания и отсоедините кабель питания от розетки электросети.
- Перед перемещением принтера отсоедините от него все кабели.
- Снимите принтер с дополнительного устройства подачи и отложите в сторону. Не пытайтесь поднимать принтер вместе с устройством подачи.

Примечание. Для снятия принтера с дополнительного устройства подачи поднимайте его за выемки для рук с обеих сторон принтера.

Используйте кабель питания, входящий в комплект поставки данного продукта или одобренный изготовителем.

При подключении данного устройства к телефонной сети общего пользования используйте только телекоммуникационный кабель (RJ-11), прилагаемый к данному устройству или кабель 26 AWG или большего сечения.

 **ВНИМАНИЕ-ОПАСНОСТЬ ПОРАЖЕНИЯ ТОКОМ:** Если доступ к системной плате или установка дополнительного устройства или модулей памяти производится после настройки принтера, выключите принтер и отсоедините кабель питания из розетки, прежде чем продолжить. Если к принтеру подключены другие устройства, отключите их, а также отсоедините кабели, идущие к принтеру.

 **ВНИМАНИЕ-ОПАСНОСТЬ ПОРАЖЕНИЯ ТОКОМ:** Убедитесь в том, что все внешние подключения (например подключение сети Ethernet или телефона) установлены правильно с использованием соответствующих портов.

Это устройство разработано, проверено и признано соответствующим строгим международным стандартам при использовании определенных компонентов данного изготовителя. Обеспечивающие безопасность конструктивные особенности некоторых деталей не всегда являются очевидными. Изготовитель не несет ответственности за последствия применения других запасных частей.

 **ВНИМАНИЕ-ВОЗМОЖНОСТЬ ТРАВМЫ:** Не скручивайте, не сгибайте, не ударяйте и не ставьте тяжелые предметы на кабель питания. Не подвергайте кабель питания нагрузке и не допускайте его перетирания. Не заземляйте кабель питания между предметами мебели и стенами. В случае неправильного обращения с кабелем питания возможно возгорание или поражение электрическим током. Регулярно проверяйте кабель питания на наличие признаков неправильного обращения. Перед осмотром отключайте кабель питания от электрической розетки.

Обслуживание и ремонт, не описанные в документации пользователя, должны производиться опытным специалистом.

 **ВНИМАНИЕ-ОПАСНОСТЬ ПОРАЖЕНИЯ ТОКОМ:** Во избежание поражения электрическим током при чистке корпуса принтера, прежде чем продолжить, отсоедините кабель питания от электророзетки и отсоедините все кабели принтера.

 **ВНИМАНИЕ-ОПАСНОСТЬ ПОРАЖЕНИЯ ТОКОМ:** Во время грозы запрещается использование факсимильной связи. Запрещается устанавливать и использовать данное устройство или выполнять электрические/кабельные подключения, например подключение факса, кабеля питания или телефонного кабеля, во время грозы.

СОХРАНИТЕ ЭТИ ИНСТРУКЦИИ.

Знакомство с принтером

Поиск сведений о принтере

Инструкции по установке

Описание	Источник
В инструкциях по <i>установке</i> содержатся указания по установке принтера. Следуйте инструкциям по локальной, сетевой или беспроводной установке в соответствии с требованиями.	Инструкции по <i>установке</i> входят в комплект поставки принтера, их также можно найти на веб-узле Lexmark по адресу: www.lexmark.com .

Руководство по настройке беспроводной сети

Описание	Источник
Если принтер оснащен встроенной функцией беспроводной связи, инструкции по беспроводному подключению см. в <i>Руководстве по настройке беспроводной сети</i> .	<i>Руководство по настройке беспроводной сети</i> входит в комплект поставки принтера, их также можно найти на веб-узле Lexmark по адресу: www.lexmark.com .

Справка

Описание	Источник
Инструкции по использованию программного обеспечения содержатся в справке.	В любой программе Lexmark выберите Справка, Советы → Справка или Справка → Разделы справки .

Техническая поддержка

Описание	Где искать (страны Северной Америки)	Где искать (другие страны мира)
<p>Поддержка по телефону</p>	<p>Позвоните по следующему номеру</p> <ul style="list-style-type: none"> • США: 1-800-332-4120 Понедельник - пятница (8:00 - 23:00 восточное время США) Суббота (12 - 18:00 восточное время США) • Канада: 1-800-539-6275 Понедельник - пятница (8:00 - 23:00 восточное время США) Суббота (12 - 18:00 восточное время США) • Мексика: 001-888-377-0063 Понедельник - пятница (8:00 - 20:00 восточное время США) <p>Примечание. Номера телефонов и время оказания поддержки могут изменяться без предварительного уведомления. Самый последний список имеющихся номеров телефонов можно найти в распечатанной гарантии, которая прилагается к принтеру.</p>	<p>Номера телефонов и время оказания поддержки различаются в зависимости от страны или региона.</p> <p>Посетите веб-узел компании по адресу: www.lexmark.com. Выберите страну или регион, а затем выберите "Поддержка и сервис".</p> <p>Примечание. Дополнительные сведения об обращении в компанию Lexmark см. в печатной гарантии, прилагаемой к принтеру.</p>
<p>Поддержка по электронной почте</p>	<p>Для получения поддержки по электронной почте посетите веб-узел компании: www.lexmark.com.</p> <ol style="list-style-type: none"> 1 Выберите ПОДДЕРЖКА. 2 Перейдите в раздел Техническая поддержка. 3 Выберите тип принтера. 4 Выберите модель принтера. 5 В разделе "Средства поддержки" выберите Поддержка по электронной почте. 6 Заполните форму и нажмите кнопку Отправить запрос. 	<p>В некоторых странах и регионах поддержка по электронной почте может быть недоступна.</p> <p>Посетите веб-узел компании по адресу: www.lexmark.com. Выберите страну или регион, а затем выберите "Поддержка и сервис".</p> <p>Примечание. Дополнительные сведения об обращении в компанию Lexmark см. в печатной гарантии, прилагаемой к принтеру.</p>

Выбор местоположения принтера

При выборе места для установки принтера оставьте достаточно пространство для открывания лотков, крышек и дверец. Если планируется установить дополнительные устройства, предусмотрите также место и для них. Важно обеспечить выполнение следующих условий.

- Убедитесь в том, что циркуляция воздуха в помещении соответствует последней редакции стандарта ASHRAE 62.
- Необходимо подготовить горизонтальную, прочную и устойчивую поверхность.
- Принтер следует содержать в следующих условиях:
 - вдали от непосредственного воздействия воздушных потоков кондиционеров, нагревателей или вентиляторов;
 - не допускать воздействия прямого солнечного света, резких перепадов влажности или температуры;
 - в чистом состоянии, сухом и незапыленном месте.
- Вокруг принтера необходимо обеспечить пространство со следующими рекомендуемыми параметрами для обеспечения надлежащей вентиляции:

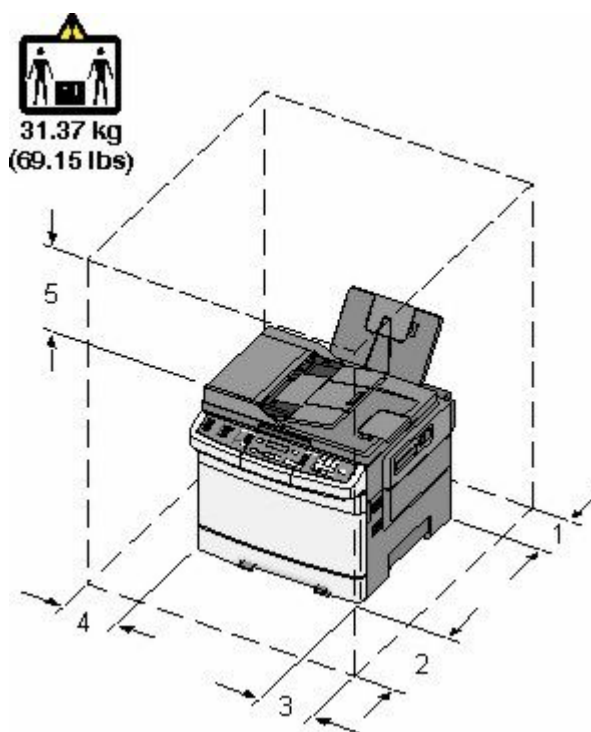

1	102 мм (4 дюйма)
2	508 мм (20 дюймов)
3	152 мм (6 дюймов)
4	76 мм (3 дюйма)
5	254 мм (10 дюймов)

Конфигурации принтера

Базовые модели

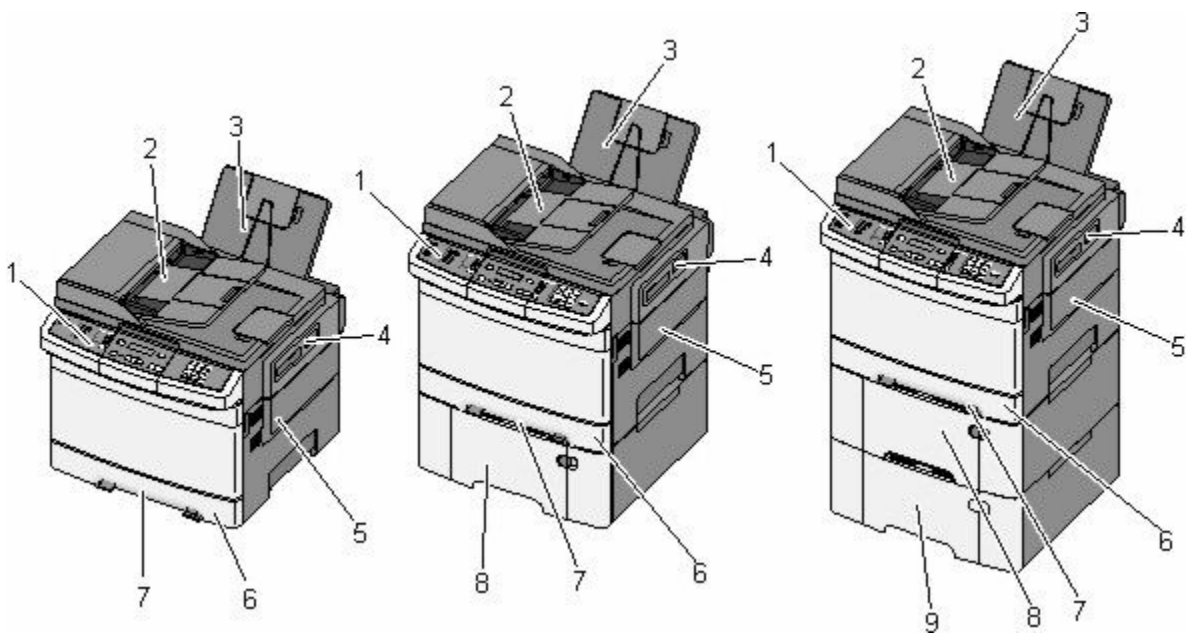

1	Панель управления принтера
2	Устройство автоматической подачи документов (УАПД)
3	Стандартный выходной лоток
4	Фиксатор верхней дверцы
5	Крышка справа
6	Стандартный лоток подачи на 250 листов (лоток 1)
7	Устройство ручной подачи
8	Устройство подачи на 650 листов со встроенным многоцелевым устройством подачи (лоток 2)
9	Дополнительный лоток на 550 листов (лоток 3)

Основные функции сканера

Сканер поддерживает функции копирования, отправки факса и сканирования по сети для рабочих групп. Выполняемые операции

- Быстрое копирование или специальные задания копирования с предварительным изменением параметров на панели управления принтера.
- Отправка факса с помощью панели управления принтера.
- Одновременная передача факса нескольким получателям.
- Сканирование документов и отправка на компьютер, адрес электронной почты, на сервер FTP или флэш-диск USB.

Общие сведения о УАПД и стекле экспонирования сканера

Устройство автоматической подачи документов (УАПД)	Стекло экспонирования сканера
 <p>При работе с многостраничными документами рекомендуется использовать УАПД.</p>	 <p>Для отдельных страниц, документов небольшого формата (например, почтовых открыток или фотографий), прозрачных пленок или документов на тонкой бумаге (например, вырезки из журналов) рекомендуется использовать стекло экспонирования сканера.</p>

Для сканирования документов можно использовать и УАПД, и стекло экспонирования сканера.

Работа с устройством автоматической подачи

С помощью автоматического устройства подачи можно сканировать несколько страниц, включая двусторонние страницы. При сканировании с помощью УАПД необходимо соблюдать следующие правила.

Примечание. Двустороннее сканирование невозможно на некоторых моделях принтеров.

- Загрузите исходный документ в УАПД лицевой стороной вверх, короткой стороной вперед.
- Загрузите в устройство автоматической подачи не более 50 листов обычной бумаги.
- Размеры сканируемых изображений от 125 x 216 мм (4,9 x 8,5 дюймов) и до 127 x 356 мм (5 x 14 дюймов).
- Плотность сканируемых материалов от 52 до 120 г/м² (14 до 32 фунтов).
- Не загружайте открытки, фотографии, небольшие документы, прозрачные пленки, фотобумагу или тонкие листы (например, вырезки из журналов) в устройство автоматической подачи. Помещайте такие оригиналы на стекло экспонирования сканера.

Использование стекла экспонирования сканера

Стекло сканера можно использовать для сканирования или копирования отдельных страниц или страниц из книги. Использование стекла экспонирования сканера.

- Поместите документ на стекло сканера лицевой стороной вниз в угол, помеченный зеленой стрелкой.
- Можно сканировать или копировать документы размерами до 215,9 x 355,6 мм (8,5 x 14 дюймов).
- Можно копировать книги толщиной до 12,7 мм (0,5 дюйма).



Панель управления принтера

Примечание. Некоторые функции недоступны на отдельных моделях принтера.



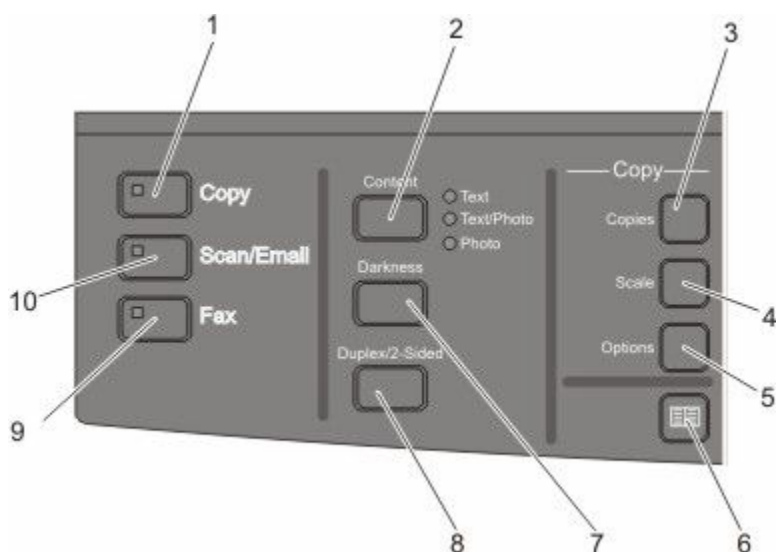





Элемент		Описание
1	Параметры и значения	Выберите функцию, например Копирование, Сканирование, Электронная почта или Факс. Измените параметры копирования и сканирования по умолчанию, такие как число копий, двусторонняя печать, параметры копирования и масштаб. При сканировании в электронную почту используйте адресную книгу.
2	Область дисплея	Служит для просмотра параметров сканирования, копирования, передачи факсов и печати, а также сообщений о состоянии и ошибках. Доступ к меню администрирования, запуск, остановка или отмена задания на печать.
3	Область клавиатуры	Ввод чисел, букв или символов на дисплее, печать с использованием устройства флэш-памяти USB или изменение параметров факса по умолчанию.

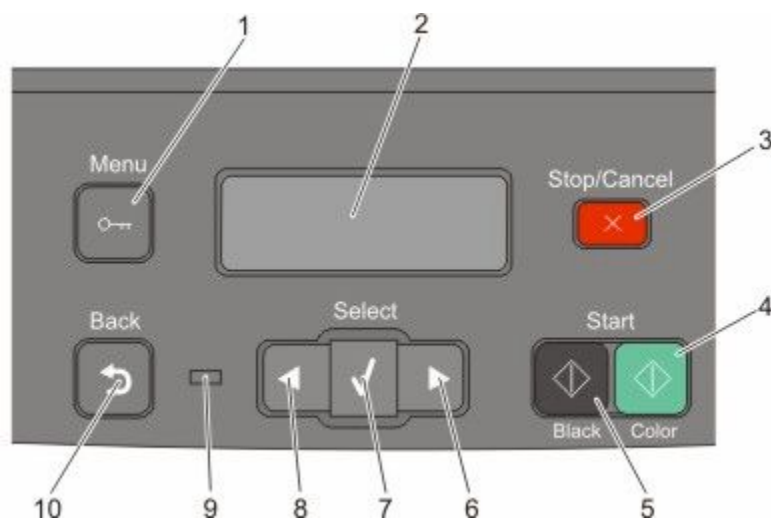

Элемент		Описание
1	Копирование 	Нажмите кнопку Копировать , чтобы выбрать функцию копирования.
2	Содержимое 	Нажмите кнопку Содержание , чтобы улучшить качество копии, сканирования, электронной почты или факса. Можно выбрать значение "Текст", "Текст/Фото" или "Фото".
3	Копии 	Нажмите кнопку Копии , чтобы ввести число копий, которое необходимо напечатать.
4	Масштаб 	Нажмите кнопку Масштаб , чтобы изменить размер копируемого документа по размеру выбранного формата бумаги.
5	Параметры 	Нажмите кнопку Параметры , чтобы изменить такие параметры, как "Размер оригинала", "Источник бумаги", "Экономия бумаги" и "Разбор по копиям".
6	Адресная книга 	Нажмите кнопку  , чтобы войти в адресную книгу.
7	Плотность 	Нажмите кнопку Плотность , чтобы настроить текущие параметры плотности.

Элемент		Описание
8	Двусторонняя 	Нажмите кнопку Двусторонняя , чтобы выполнить сканирование или печать на обеих сторонах бумаги. Примечание. Функция дуплекса недоступна на некоторых моделях принтера.
9	Факс 	Нажмите кнопку Факс , чтобы выбрать функцию факса. Примечание. Режим факса недоступен на некоторых моделях принтеров.
10	Сканировать/электронная почта 	Нажмите кнопку Сканировать/Электронная почта , чтобы выбрать функцию сканирования или сканирования в электронную почту.









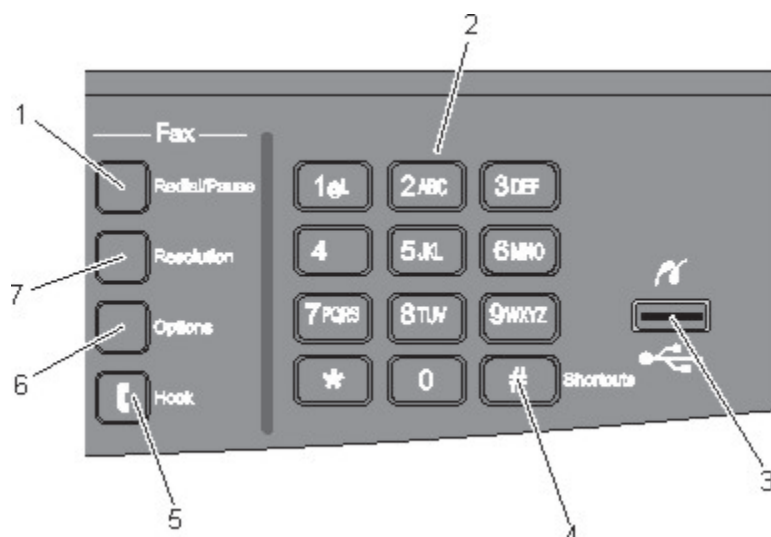



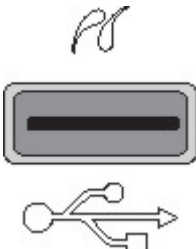

Элемент		Описание
1	Меню 	Нажмите кнопку  , чтобы войти в меню администрирования.
2	Дисплей 	Просмотр параметров сканирования, копирования, факса и печати, а также сообщений о состоянии и ошибках Примечание. Функция факса недоступна на некоторых моделях принтера.
3	Стоп/Отмена 	Нажмите кнопку  , чтобы прервать операцию принтера.
4	Старт - Цветная 	Нажмите кнопку  для цветного копирования или сканирования.

Элемент		Описание
5	Старт - Монохромная 	Нажмите кнопку  для копирования или сканирования в монохромном режиме.
6	Стрелка вправо 	Нажмите кнопку  для прокрутки вправо.
7	Параметр 	Нажмите кнопку  , чтобы принять выбор элемента или параметра меню.
8	Стрелка влево 	Нажмите кнопку  для прокрутки влево.
9	Световой индикатор	Указывает состояние принтера. <ul style="list-style-type: none"> • Не горит — питание отключено. • Мигает зеленым цветом — принтер прогревается, обрабатывает данные или печатает. • Постоянно горит зеленым цветом — принтер включен, но не активен. • Мигает красным — требуется вмешательство оператора.
10	Назад 	Нажмите кнопку  для перехода на один экран назад до экрана Готов . Примечание. При нажатии кнопки  раздается звуковой сигнал, если подключен флэш-диск и отображается меню USB.

Примечание. Кнопки факса, клавиатура и порт USB недоступны на некоторых моделях принтера.



Элемент	Описание
<p>1 Пауза/Повторный набор</p> 	<ul style="list-style-type: none"> • Нажмите кнопку Пауза/Повторный набор, чтобы добавить двух- или трехсекундную паузу при наборе факса. Пауза при наборе отображается в поле "Кому" в виде запятой (,). • На первом экране нажмите кнопку Повтор набора/Пауза, чтобы повторно набрать номер факса. • Кнопка доступна только в меню "Факс" или в других функциях факса. Вне меню "Факс", функции факса или первого экрана при нажатии кнопки Повторный набор/Пауза раздается звуковой сигнал ошибки.
<p>2 Клавиатура</p> 	<p>Ввод чисел, букв или символов на дисплее.</p>
<p>3 Передний порт USB</p> 	<p>Позволяет выполнять сканирование на флэш-диск или печать поддерживаемых типов файлов</p> <p>Примечание. После вставки устройства флэш-памяти USB в принтер принтер сможет выполнять только сканирование на устройство USB или печать файлов с устройства USB. Все остальные функции принтера будут недоступны.</p>
<p>4 Коды быстрого доступа</p> 	<p>Нажмите кнопку #, чтобы перейти на экран кодов быстрого доступа.</p>

Элемент		Описание
5	Отбой 	Нажмите кнопку  , чтобы снять трубку (как на телефонном аппарате). Нажмите кнопку  во второй раз, чтобы повесить трубку.
6	Параметры 	Нажмите кнопку Параметры , чтобы изменить значения параметров "Размер оригинала", "Групповой", "Отложенная отправка" и "Отмена".
7	Разрешение 	Нажмите кнопку Разрешение , чтобы выбрать значение расширения dpi для сканирования. Примечание. Нажмите кнопку  или  для прокрутки списка значений, а затем нажмите кнопку  , чтобы ввести значение.

Установка дополнительного принтера

Установка внутренних дополнительных устройств

 **ВНИМАНИЕ-ОПАСНОСТЬ ПОРАЖЕНИЯ ТОКОМ:** Если доступ к системной плате или установка дополнительного устройства или модулей памяти производится после настройки принтера, прежде чем продолжить, выключите принтер и отсоедините кабель питания из розетки. Если к принтеру подключены другие устройства, отключите их, а также отсоедините кабели, идущие к принтеру.

Объем памяти и варианты подключения принтера можно изменить путем установки дополнительных плат. В этом разделе приведены инструкции по установке доступных плат, а также по определению местоположения плат для их извлечения.

Доступные дополнительные устройства

Примечание. Некоторые дополнительные устройства недоступны на некоторых моделях принтера.

Модули памяти

- Память принтера
- Флэш-память
- Платы со шрифтами

Установка модуля памяти

 **ВНИМАНИЕ-ОПАСНОСТЬ ПОРАЖЕНИЯ ТОКОМ:** Если доступ к системной плате или установка дополнительного устройства или модулей памяти производится после настройки принтера, выключите принтер и отсоедините кабель питания из розетки, прежде чем продолжить. Если к принтеру подключены другие устройства, отключите их, а также отсоедините кабели, идущие к принтеру.

Примечание. Для этой операции требуется крестообразная отвертка №2.

- 1** Получите доступ к системной плате на задней панели принтера.
 - а** Выкрутите винты против часовой стрелки и извлеките их.
 - б** Аккуратно потяните крышку от принтера, а затем снимите ее.

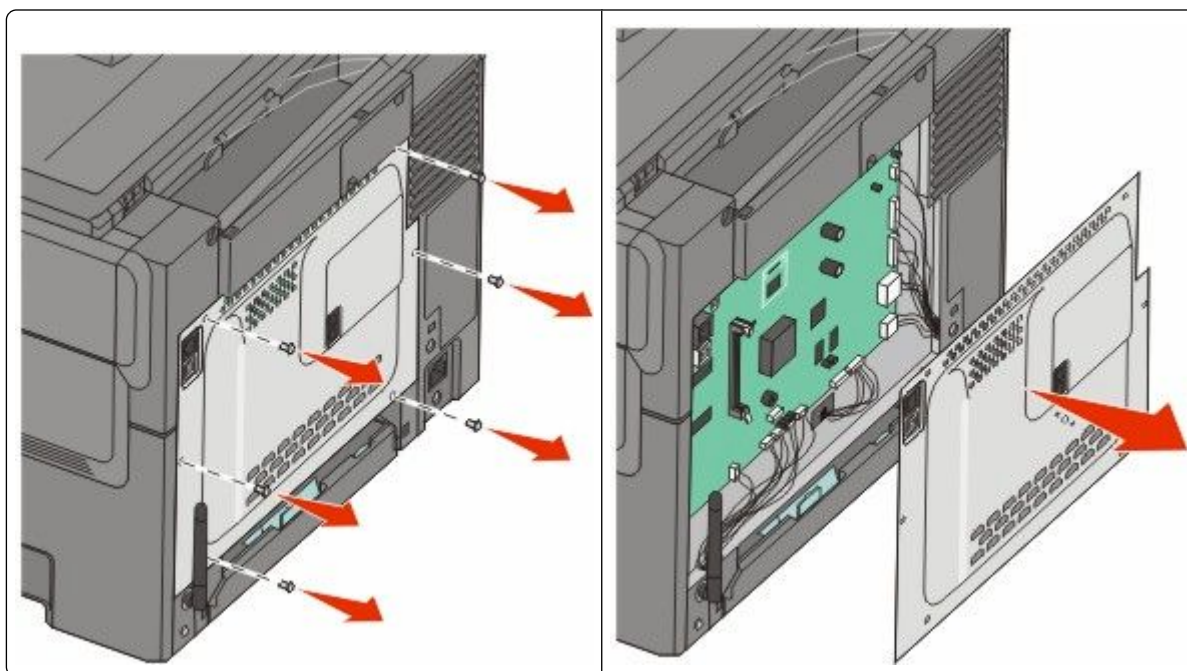

Внимание! Возможность повреждения: Электронные компоненты системной платы быстро выходят из строя под воздействием статического электричества. Перед тем, как прикоснуться к какому-либо электронному компоненту системной платы или разъему, дотроньтесь рукой до какой-нибудь металлической детали принтера.

2 Найдите разъем, руководствуясь следующим рисунком.

Внимание! Возможность повреждения: Электронные компоненты системной платы быстро выходят из строя под воздействием статического электричества. Перед тем, как прикоснуться к какому-либо электронному компоненту системной платы или разъему, дотроньтесь рукой до какой-нибудь металлической детали принтера.

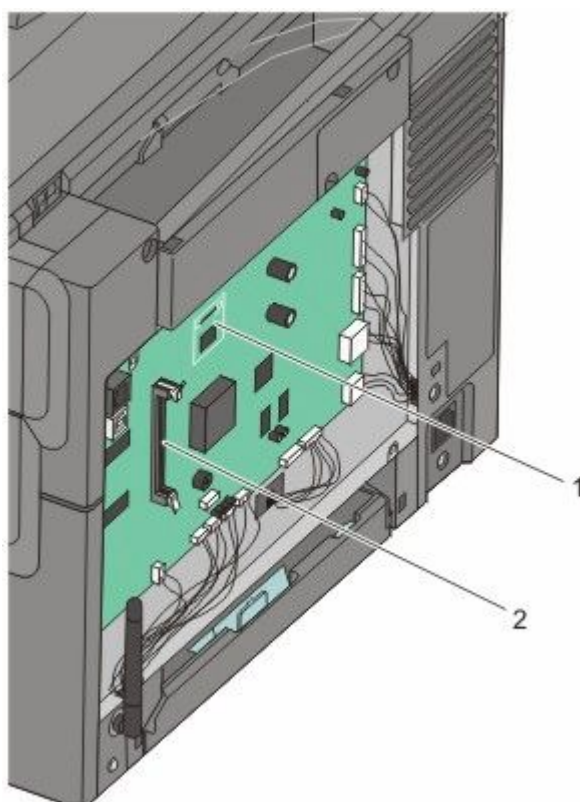

1	Разъем флэш-памяти или платы со шрифтами
2	Разъем модулей памяти

3 Откройте фиксаторы на разъеме модуля памяти.

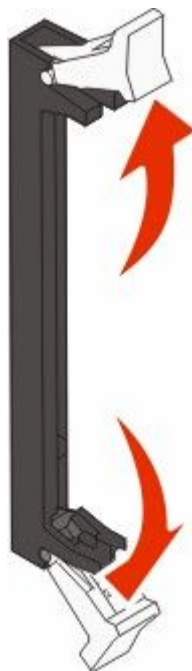

Установка дополнительного принтера

4 Распакуйте модуль памяти.

Примечание. Не прикасайтесь к контактам разъема, расположенным вдоль края модуля.

5 Совместите выемки на модуле памяти с перемычками на разъеме.

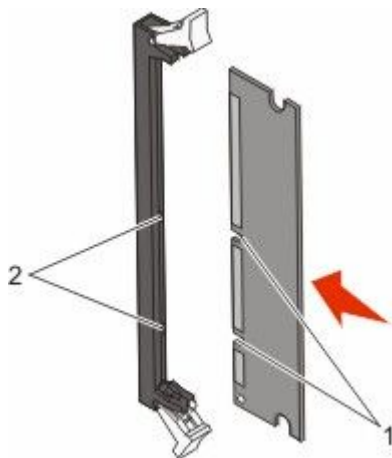

1	Пазы
2	Перемычки

6 Вставьте плату памяти прямо в разъем до щелчка.

7 Установите на место крышку системной платы.

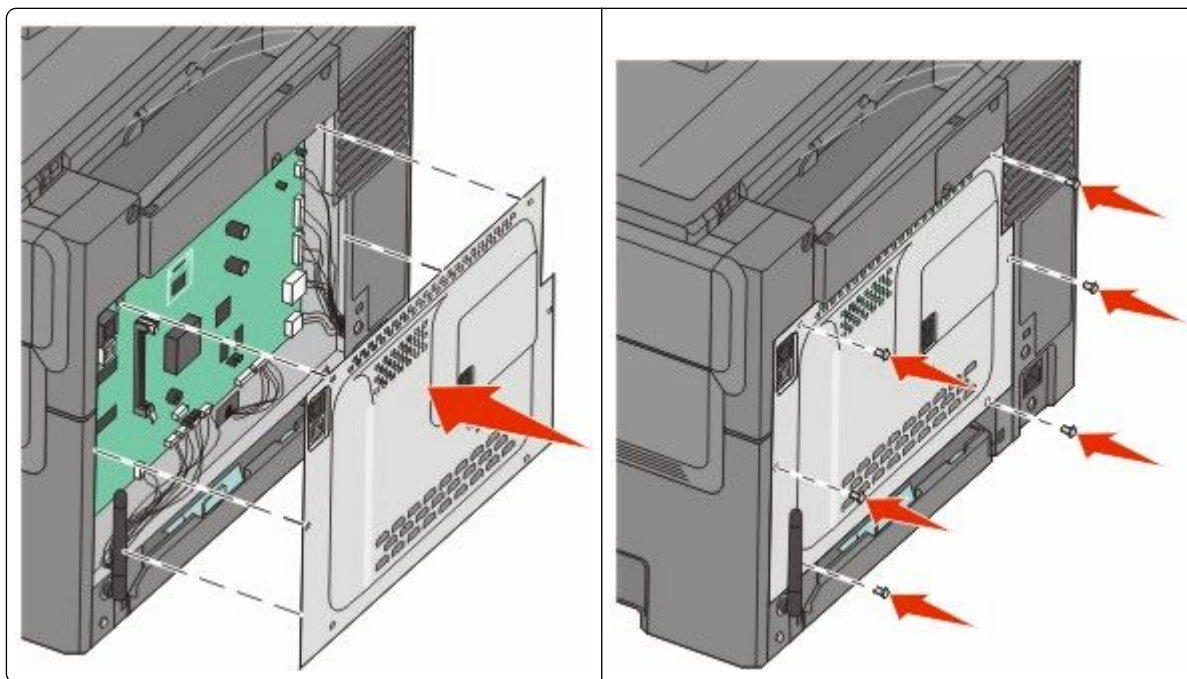

Установка флэш-памяти или платы со шрифтами

⚠ ВНИМАНИЕ-ОПАСНОСТЬ ПОРАЖЕНИЯ ТОКОМ: Если доступ к системной плате или установка дополнительного устройства или модулей памяти производится после настройки принтера, выключите принтер и отсоедините кабель питания из розетки, прежде чем продолжить. Если к принтеру подключены другие устройства, отключите их, а также отсоедините кабели, идущие к принтеру.

- 1 Получите доступ к системной плате на задней панели принтера.
 - а Выкрутите винты против часовой стрелки и извлеките их.
 - б Аккуратно потяните крышку от принтера, а затем снимите ее.

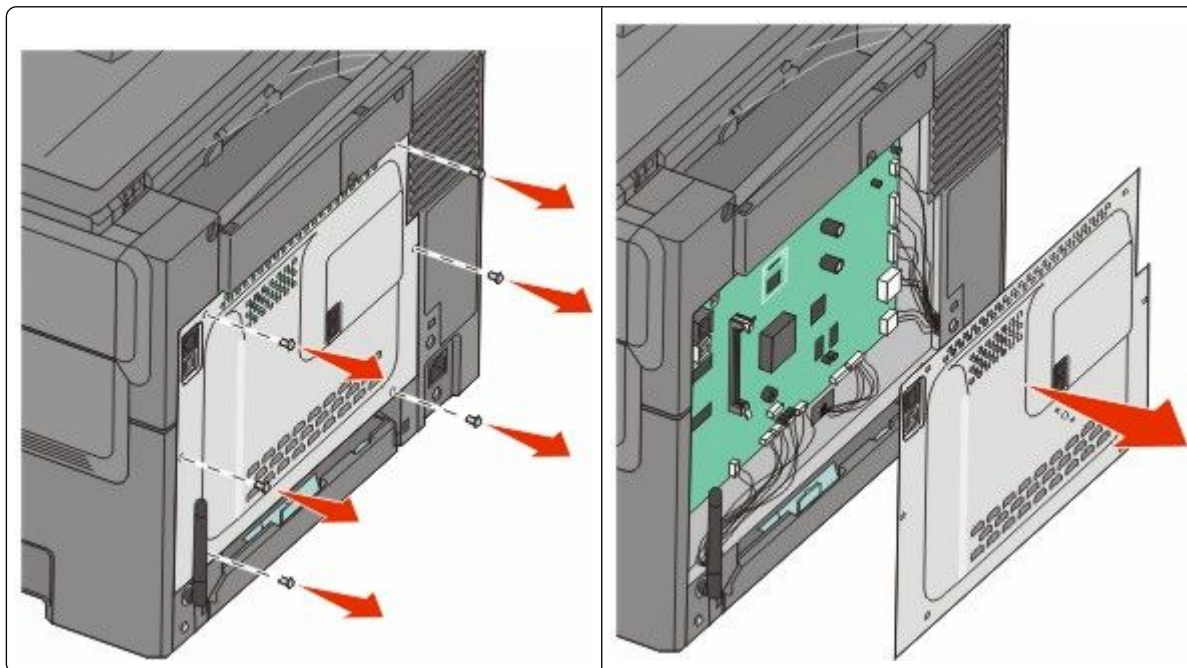

Внимание! Возможность повреждения: Электронные компоненты системной платы быстро выходят из строя под воздействием статического электричества. Перед тем, как прикоснуться к какому-либо электронному компоненту системной платы или разъему, дотроньтесь рукой до какой-нибудь металлической детали принтера.

- 2 Найдите разъем, руководствуясь следующим рисунком.

Внимание! Возможность повреждения: Электронные компоненты системной платы быстро выходят из строя под воздействием статического электричества. Перед тем, как прикоснуться к какому-либо электронному компоненту системной платы или разъему, дотроньтесь рукой до какой-нибудь металлической детали принтера.

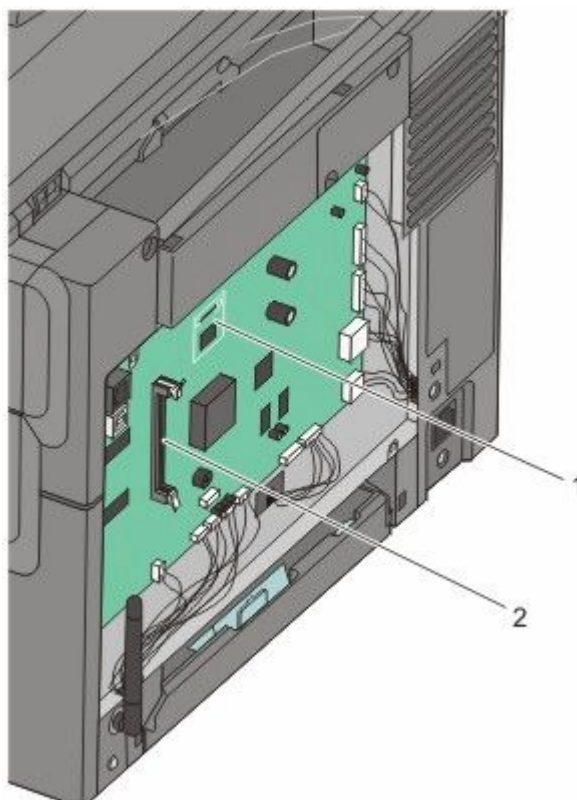

1	Разъем флэш-памяти или платы со шрифтами
2	Разъем модулей памяти

3 Извлеките флэш-память или плату со шрифтами из упаковки.

Примечание. Не прикасайтесь к контактам разъема, расположенным вдоль края модуля.

4 Возьмите плату за края и совместите пластмассовые штыри платы с отверстиями в системной плате. Этим обеспечивается правильное расположение металлических контактов.

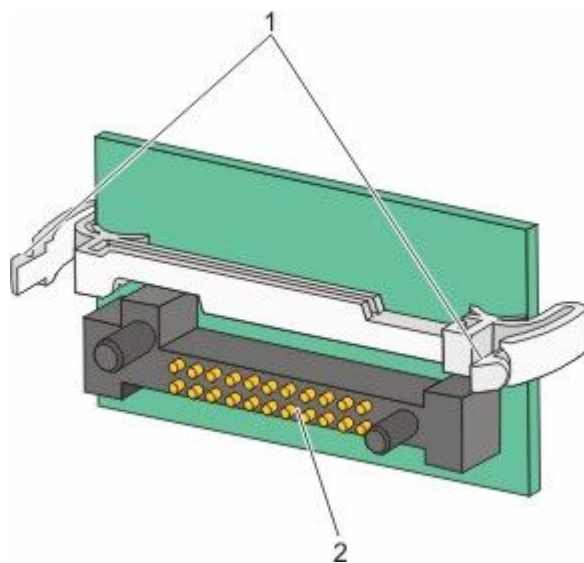

1	Пластмассовые штыри
2	Металлические штыревые контакты

5 С усилием вставьте плату в разъем.

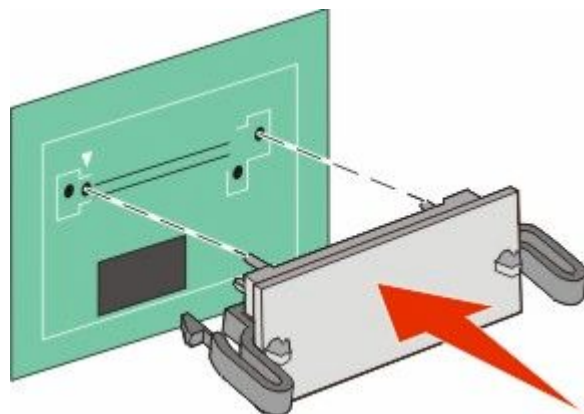

Примечания.

- Разъем платы микропрограммного обеспечения должен соприкоснуться с системной платой по всей длине и располагаться в одной плоскости с ней.
- Будьте осторожны, чтобы не повредить разъемы.

6 Установите на место крышку системной платы.

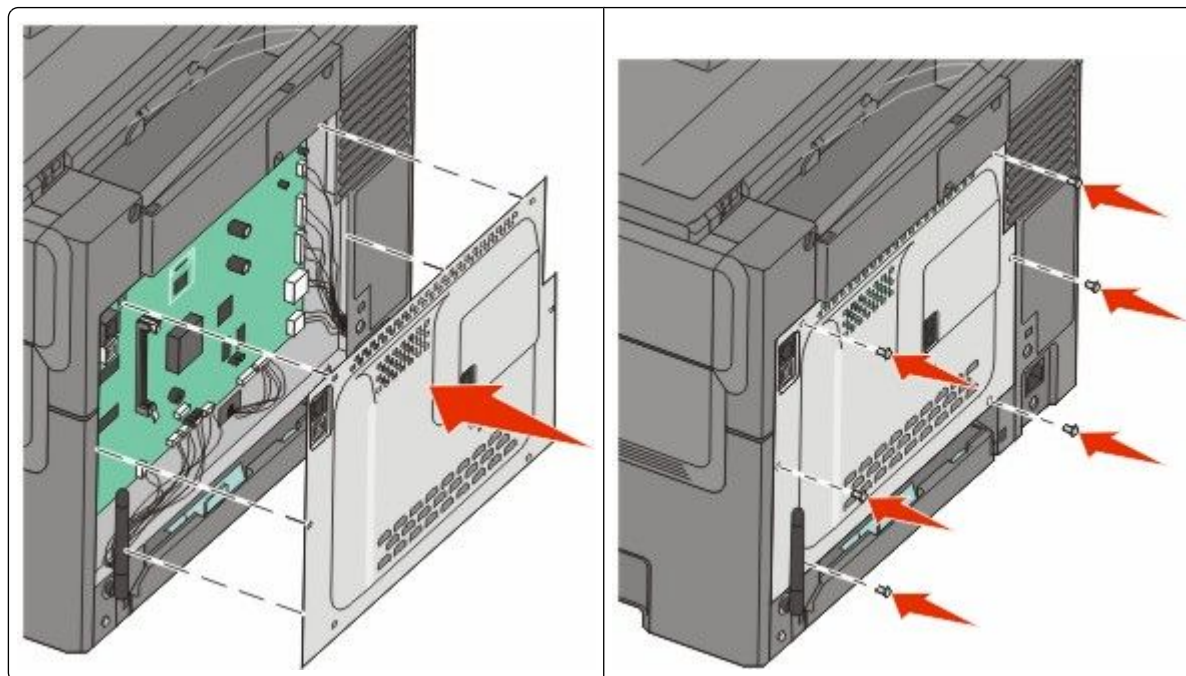

Установка дополнительных устройств

Установка дополнительного лотка или устройства подачи

Принтер поддерживает два дополнительных источника подачи: один дополнительный лоток на 550 листов и устройство подачи на 650 листов (лоток 2) со встроенным многоцелевым устройством подачи.

Примечание. Некоторые модели принтера могут не поддерживать дополнительный лоток на 550 листов.

⚠ ВНИМАНИЕ-ОПАСНОСТЬ ПОРАЖЕНИЯ ТОКОМ: Если доступ к системной плате или установка дополнительного устройства или модулей памяти производится после настройки принтера, прежде чем продолжить, выключите принтер и отсоедините кабель питания из розетки. Если к принтеру подключены другие устройства, отключите их, а также отсоедините кабели, идущие к принтеру.

- 1 Извлеките дополнительное устройство подачи на 550 листов из упаковки и удалите упаковочные материалы и пылезащитный чехол.
- 2 Поместите лоток на то место, которое было выбрано для принтера.

Примечание. Если устанавливается и дополнительный лоток, и устройство подачи на 650 листов, дополнительный лоток на 550 листов всегда следует устанавливать первым (конфигурация снизу вверх).

- 3 Выровняйте устройство подачи на 650 листов с дополнительным лотком на 550 листов и установите его на место.

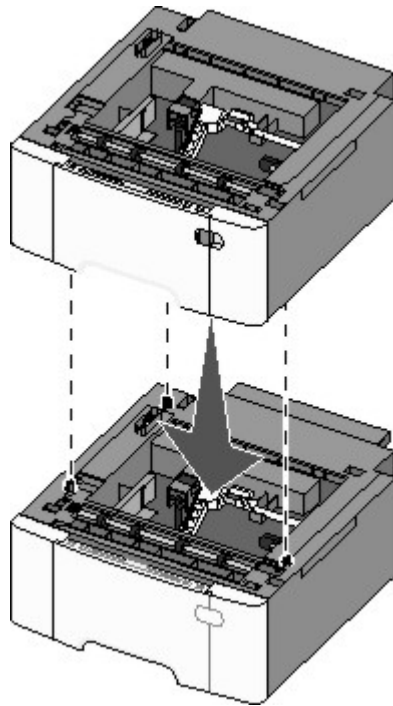

- 4 Совместите принтер и устройство подачи на 650 листов и установите принтер, а затем установите пылезащитные чехлы.



ВНИМАНИЕ-ВОЗМОЖНОСТЬ ТРАВМЫ: Принтер весит более 18 кг, для его безопасного перемещения требуется не менее двух тренированных человек.

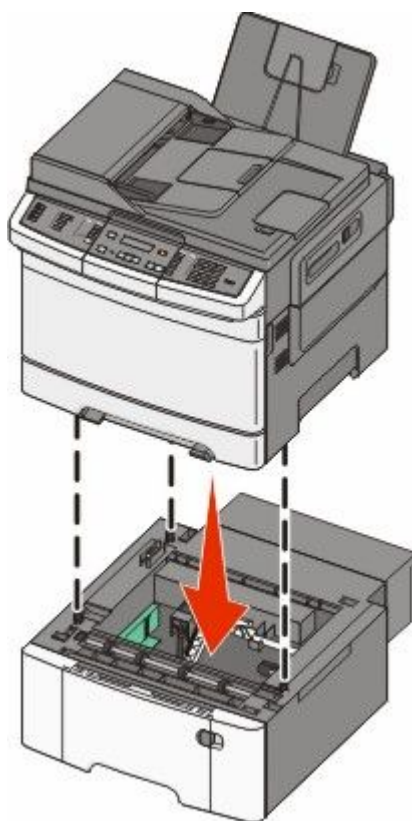

Примечание. После установки программного обеспечения принтера и всех дополнительных устройств, возможно, потребуется вручную добавить дополнительные устройства в драйвере принтера, чтобы сделать их доступными для заданий печати. Для получения дополнительной информации см. раздел “Обновление списка дополнительных устройств в драйвере принтера” на стр. 36.

Подключение кабелей

1 Подключите принтер к компьютеру или к сети.

- При локальном подключении следует использовать кабель USB.
- При сетевом подключении следует использовать кабель Ethernet.

Примечания.

- Описание подключений для факса см. в разделе “Первоначальная настройка факса” на стр. 99.
- Прежде чем включать принтер, убедитесь в том, что установлено программное обеспечение. Для получения дополнительных сведений см. *Руководство по установке*.

2 Подсоедините кабель питания к принтеру, а затем к электрической розетке.

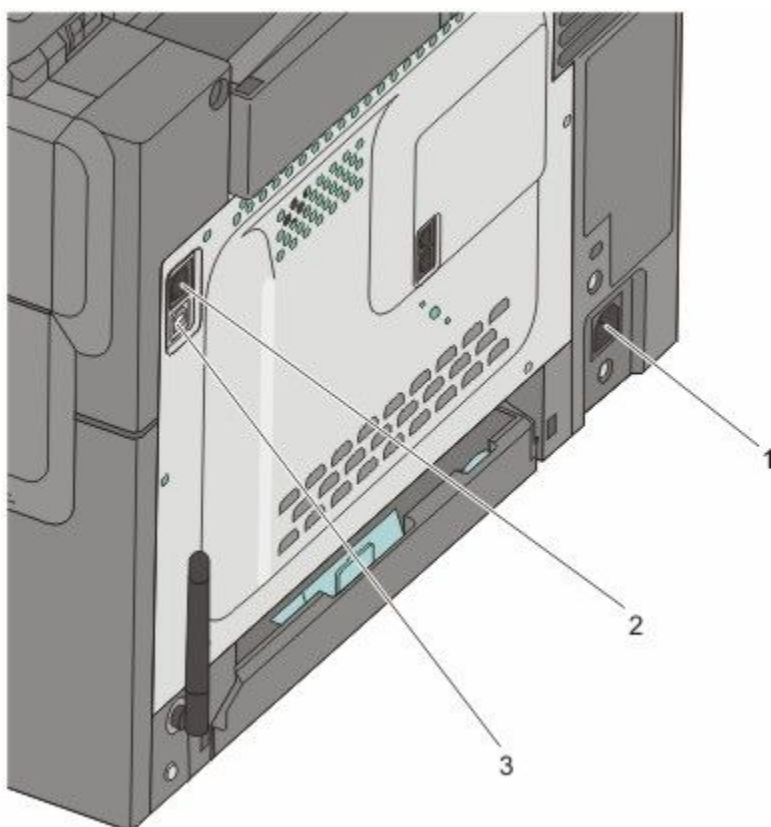

1	Разъем кабеля питания
2	порт Ethernet Примечание. Порт Ethernet имеется только на моделях, предназначенных для сетевой установки.
3	порт USB

Проверка настройки принтера



После установки всего оборудования и программных компонентов и включения принтера проверьте, что принтер настроен правильно, распечатав следующее:

- **Страницу настроек меню** - используйте эту страницу, чтобы убедиться, что все дополнительные устройства принтера установлены правильно. Список установленных дополнительных устройств отображается внизу страницы. Если установленное дополнительное устройство отсутствует в списке, значит оно неправильно установлено. Удалите дополнительное устройство и установите его повторно.
- **Страница сетевых параметров** - если используется сетевая модель принтера и принтер подключен к сети, распечатайте страницу сетевых параметров, чтобы проверить подключение к сети. Эта страница дополнительно содержит сведения, которые помогут настроить печать по сети.

Печать страниц настроек меню

Напечатайте страницы настроек меню, чтобы проверить текущие значения параметров меню и правильность установки дополнительных устройств принтера.



Примечание. Если параметры меню не были изменены, то на страницах настроек меню отображаются заводские настройки по умолчанию. После выбора и сохранения *пользовательских настроек* с помощью меню они используются вместо заводских настроек по умолчанию. Пользовательские настройки по умолчанию остаются действительными до выбора в меню и сохранения других значений. Чтобы восстановить заводские настройки по умолчанию, см. раздел “Восстановление значений по умолчанию, заданных изготовителем” на стр. 230.

- 1 Убедитесь, что принтер включен и отображается сообщение **Готов**.
- 2 На панели управления принтера нажмите кнопку .
- 3 С помощью кнопок со стрелками выберите пункт **Отчеты**, а затем нажмите кнопку .
- 4 С помощью кнопок со стрелками выберите пункт **Страница настроек меню**, а затем нажмите кнопку .

После того, как будут напечатаны страницы настроек меню, появится сообщение **Готов**.

Печать страницы сетевых параметров

Если принтер подключен к сети, для проверки сетевого соединения распечатайте страницу сетевых параметров. Эта страница дополнительно содержит сведения, которые помогут настроить конфигурацию печати по сети.

- 1 Убедитесь, что принтер включен и отображается сообщение **Готов**.
- 2 На панели управления принтера нажмите кнопку .
- 3 С помощью кнопок со стрелками выберите пункт **Отчеты**, а затем нажмите кнопку .
- 4 С помощью кнопок со стрелками выберите пункт **Страница настройки сети**, а затем нажмите кнопку .

После того, как будет напечатано страница настроек меню, появится сообщение **Готов**.

- 5 Проверьте первый раздел страницы сетевых параметров и убедитесь в том, что в поле “Состояние” указано значение “Подключен”.

Если в поле Состояние указано значение Не подключен, данная линия компьютерной сети не работает или неисправен сетевой кабель. Обратитесь за помощью к сотруднику службы поддержки системы. Затем повторно распечатайте страницу сетевых параметров.

Установка программного обеспечения принтера

Установка программного обеспечения принтера

Драйвер принтера - это программа, с помощью которой обеспечивается связь между компьютером и принтером. Обычно программное обеспечение принтера устанавливается при первоначальной установке принтера. Если необходимо установить программу после настройки, выполните следующие инструкции:

Для пользователей Windows

- 1 Завершите работу всех программ.
- 2 Вставьте компакт-диск с *программным обеспечением и документацией*.
- 3 На главном экране установки нажмите кнопку **Установить**.
- 4 Следуйте инструкциям на экране.

Для пользователей Macintosh

- 1 Закройте все приложения.
- 2 Вставьте компакт-диск с *программным обеспечением и документацией*.
- 3 На рабочем столе Finder дважды щелкните значок компакт-диска, который отобразится автоматически.
- 4 Дважды щелкните значок **Install**.
- 5 Следуйте инструкциям на экране.

Использование веб-узла

- 1 Перейдите на веб-узел Lexmark **www.lexmark.com**.
- 2 В меню "Драйверы и файлы для загрузки" выберите **Поиск драйверов**.
- 3 Выберите принтер, а затем выберите операционную систему.
- 4 Загрузите драйвер и установите программное обеспечение принтера.

Обновление списка дополнительных устройств в драйвере принтера

После установки программного обеспечения принтера и всех дополнительных устройств, возможно, потребуется вручную добавить дополнительные устройства в драйвере принтера, чтобы сделать их доступными для заданий печати.

Для пользователей Windows

- 1 Щелкните  или нажмите кнопку "Пуск" и выберите пункт "Выполнить".
- 2 В поле "Начать поиск" или в окне "Запуск программы" введите `control printers`.

3 Нажмите **ВВОД** или нажмите **ОК**.

Откроется папка принтеров.

4 Выберите принтер.

Примечание. Если принтер имеет функцию факса, выберите соответствующую модель принтера с буквами "PS".

5 Щелкните принтер правой кнопкой мыши, а затем выберите пункт **Свойства**.

6 Откройте вкладку **Установка дополнительных устройств**.

7 В разделе "Доступные дополнительные устройства" добавьте все установленные дополнительные устройства.

Примечание. Если принтер имеет функцию факса, выберите **Факс**, а затем добавьте его как установленный.

8 Нажмите кнопку **Применить**.

Настройка беспроводной печати

Сведения для настройки принтера для работы в беспроводной сети

Примечание. Не подсоединяйте установочный или сетевой кабели до тех пор, пока не появятся соответствующие указания в программе установки.

- **SSID** - имя SSID также называют именем сети.
- **Беспроводной режим (или режим сети)** - это может быть либо одноранговый режим, либо режим инфраструктуры.
- **Канал (для одноранговых сетей)** - для сетей в режиме инфраструктуры по умолчанию канал выбирается автоматически.

В некоторых одноранговых сетях также необходимо использовать параметр автоматического выбора. Если вы сомневаетесь, какой канал следует выбрать, обратитесь к специалисту службы поддержки.

- **Security Method** - существует три варианта безопасности:

– ключ WEP

Если в беспроводной сети используется несколько ключей WEP, введите до четырех ключей в имеющихся полях. Выберите ключ, который используется в сети, выбрав "Ключ передачи WEP по умолчанию".

или

– Фраза доступа WPA или WPA2

В WPA используется шифрование в качестве дополнительного уровня безопасности.

Возможные варианты: AES и TKIP. Необходимо выбрать один и тот же тип шифрования на маршрутизаторе и принтер. В противном случае обмен данными по сети будет невозможен для принтера.

– Без защиты

Если в беспроводной сети не используется никакой тип защиты, никакие данные безопасности не потребуются.

Примечание. Не рекомендуется использовать беспроводные сети без защиты.

В случае установки принтера в сети 802.1X с использованием расширенного метода может потребоваться следующая информация:

- Тип проверки подлинности
- Тип внутренней проверки подлинности
- Имя пользователя и пароль 802.1X
- Сертификаты

Примечание. Для получения дополнительных сведений о настройке безопасности 802.1X см. *Руководство по работе в сети* на компакт диске с программным обеспечением и документацией.

Установка принтера в беспроводной сети (Windows)

Перед установкой принтера в беспроводной сети убедитесь в следующем.

- Беспроводная сеть настроена и работает правильно.
- Используемый компьютер, подключен к той же беспроводной сети, в которой требуется установить принтер.

1 Подсоедините кабель питания к принтеру, затем к электрической розетке с правильным заземлением и включите принтер.



Убедитесь, что принтер и компьютер включены и готовы к работе.



указание.

Не подключайте кабель USB, пока на экране не появится соответствующее

2 Вставьте компакт-диск *Программное обеспечение и документация*.



3 Щелкните **Установить драйвер принтера и программное обеспечение**.

4 Нажмите кнопку **Принимаю**, чтобы принять лицензионное соглашение.

5 Выберите **Рекомендуемая**, а затем нажмите кнопку **Далее**.

6 Выберите **Беспроводное подключение к сети**.

7 Временно подсоедините кабель USB к компьютеру в беспроводной сети и принтеру.

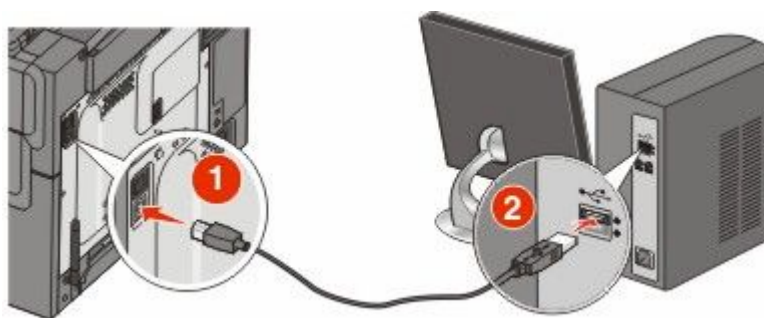

Примечание. После настройки принтера в программе появится указание отсоединить временный кабель USB, чтобы можно было печатать с использованием беспроводной связи.

8 Следуйте инструкциям на экране компьютера для завершения установки программного обеспечения.

Примечание. Рекомендуется выбрать вариант **Базовая**. Выберите вариант **Расширенная** только в том случае, если требуется настройка установки.

9 Чтобы разрешить другим компьютерам в беспроводной сети использовать принтер, выполните действия с 2 по 6 и 8 для каждого компьютера.

Установка принтера в беспроводной сети (Macintosh)

Подготовка к настройке принтера

- 1 Поиск MAC-адреса принтера на листе, прилагаемом к принтеру. Запишите последние шесть знаков MAC-адреса в имеющихся полях:

MAC-адрес: ____ _

- 2 Подсоедините кабель питания к принтеру, а затем к электрической розетке с правильным заземлением, а затем включите принтер.

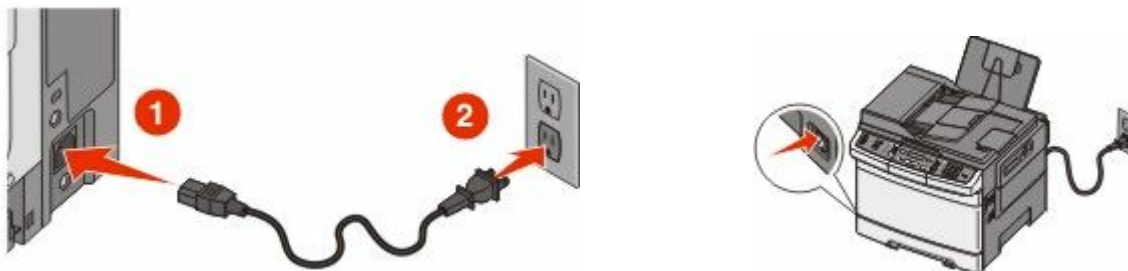

Ввод сведений о принтере

- 1 Откройте параметры AirPort.

В Mac OS X версии 10.5 или более поздней

- а В меню Apple выберите пункт **System Preferences**.
- б Выберите **Network**.
- в Выберите **AirPort**.

В Mac OS X версии 10.4 или более ранней

- а На рабочем столе Finder щелкните **Go > Applications**.
- б В папке Applications дважды щелкните **Internet Connect**.
- в На панели инструментов щелкните значок **AirPort**.

- 2 В раскрывающемся меню Network выберите **сервер печати xxxxxx**, где вместо x указываются последние шесть знаков MAC-адреса, указанного на листе.
- 3 Откройте обозреватель Safari.
- 4 В раскрывающемся меню Bookmarks выберите **Show**.
- 5 В разделе Collections выберите **Bonjour** или **Rendezvous**, и дважды щелкните имя принтера.

Примечание. Приложение называлось Rendezvous в Mac OS X версии 10.3, однако теперь оно называется Bonjour компании Apple Computer.

- 6 На главной странице встроенного веб-сервера перейдите на страницу, где хранятся данные настройки беспроводной сети.

Настройка беспроводного доступа к принтеру

- 1 Введите имя сети (SSID) в соответствующем поле.
- 2 Выберите **Infrastructure** в качестве режима сети, если используется беспроводной маршрутизатор.
- 3 Выберите тип системы безопасности, используемый для защиты беспроводной сети.
- 4 Введите необходимые данные системы безопасности для подключения принтера к беспроводной сети.
- 5 Нажмите кнопку **Submit**.
- 6 Откройте приложение AirPort на компьютере:

В Mac OS X версии 10.5 или более поздней

- а В меню Apple выберите пункт **System Preferences**.
- б Выберите **Network**.
- в Выберите **AirPort**.

В Mac OS X версии 10.4 или более ранней

- а На рабочем столе Finder щелкните **Go > Applications**.
- б В папке Applications дважды щелкните **Internet Connect**.
- в На панели инструментов щелкните значок **AirPort**.

- 7 В раскрывающемся меню Network выберите беспроводную сеть.

Настройка компьютера для беспроводной печати на принтере

Для печати на сетевом принтере каждый пользователь компьютера Macintosh должен установить специальный файл *описания принтера в PostScript* (PPD), а также создать очередь на печать в программе Print Center или Printer Setup Utility.

- 1 Установите файл PPD на компьютер:
 - а Вставьте компакт-диск с *программным обеспечением и документацией* в дисковод компакт-дисков или дисков DVD.
 - б Дважды щелкните на установочном пакете принтера.
 - в На первом экране нажмите кнопку **Continue**.
 - г После просмотра файла Readme нажмите кнопку **Continue** еще раз.
 - д После просмотра лицензионного соглашения нажмите кнопку **Continue**, а затем нажмите кнопку **Agree**, чтобы принять условия соглашения.
 - е Выберите назначение и нажмите кнопку **Continue**.
 - ж На экране "Easy Install" нажмите кнопку **Install**.
 - з Введите пароль пользователя, а затем нажмите кнопку **OK**.
На компьютер устанавливается все необходимое программное обеспечение.
 - и После завершения установки нажмите кнопку **Restart**.
- 2 Установка принтера:
 - а Для IP-печати:

В Mac OS X версии 10.5 или более поздней

- 1 В меню Apple выберите пункт **System Preferences**.
- 2 Выберите **Print & Fax**.
- 3 Щелкните знак **+**.
- 4 Щелкните **IP**.
- 5 Введите IP-адрес принтера в поле адреса.
- 6 Нажмите кнопку **Добавить**.

В Mac OS X версии 10.4 или более ранней

- 1 На рабочем столе Finder щелкните **Go > Applications**.
 - 2 Дважды щелкните папку **Utilities**.
 - 3 Найдите и дважды щелкните **Printer Setup Utility** или **Print Center**.
 - 4 В списке принтеров выберите **Add**.
 - 5 Щелкните **IP**.
 - 6 Введите IP-адрес принтера в поле адреса.
 - 7 Нажмите кнопку **Добавить**.
- 6 Для печати по протоколу AppleTalk:

В Mac OS X версии 10.5

- 1 В меню Apple выберите пункт **System Preferences**.
- 2 Выберите **Print & Fax**.
- 3 Щелкните знак **+**.
- 4 Выберите **AppleTalk**.
- 5 Выберите в списке принтер.
- 6 Нажмите кнопку **Добавить**.

В Mac OS X версии 10.4

- 1 На рабочем столе Finder щелкните **Go > Applications**.
- 2 Дважды щелкните папку **Utilities**.
- 3 Найдите и дважды щелкните **Print Center** или **Printer Setup Utility**.
- 4 В списке принтеров выберите **Add**.
- 5 Откройте вкладку **Default Browser**.
- 6 Щелкните **More Printers**.
- 7 В раскрывающемся меню выберите пункт **AppleTalk**.
- 8 Во втором раскрывающемся меню выберите пункт **Local AppleTalk zone**.
- 9 Выберите в списке принтер.
- 10 Нажмите кнопку **Добавить**.

Установка принтера в проводной сети

Используйте следующие указания для установки принтера в проводной сети. Эти указания применяются для сетевых подключений с использованием кабеля Ethernet и волоконно-оптического кабеля.

Перед установкой принтера в проводной сети убедитесь в следующем.

- Выполнена первоначальная настройка принтера.
- Принтер подключен к сети с помощью кабеля соответствующего типа.

Для пользователей Windows

1 Вставьте компакт-диск *Программное обеспечение и документация*.

Подождите, пока откроется первый экран.

Если компакт-диск не запустится через минуту, выполните следующие действия:

а Щелкните  или нажмите кнопку **Пуск** и выберите пункт **Выполнить**.

б В поле "Начать поиск" или в окне "Запуск программы" введите `D:\setup.exe`, где D соответствует букве имени дисководов компакт-дисков или дисков DVD.

2 Щелкните **Установить драйвер принтера и программное обеспечение**.

3 Нажмите кнопку **Принимаю**, чтобы принять лицензионное соглашение.

4 Выберите **Рекомендуемая**, а затем нажмите кнопку **Далее**.

Примечание. Чтобы настроить принтер, используя статический IP-адрес и IPv6, или настроить принтеры с использованием сценариев, выберите параметр **Настройка** и следуйте указаниям на экране.

5 Выберите параметр **Проводное подключение к сети**, а затем нажмите кнопку **Далее**.

6 Выберите изготовителя принтера в списке.

7 Выберите модель принтера в списке, а затем нажмите кнопку **Далее**.

8 Выберите принтер в списке обнаруженных в сети принтеров и нажмите кнопку **Готово**.

Примечание. Если настроенный принтер не отображается в списке обнаруженных принтеров, щелкните **Добавить порт** и следуйте указаниям на экране.

9 Следуйте инструкциям на экране для завершения установки.

Для пользователей Macintosh

1 Разрешите настройку IP-адреса принтера сетевым сервером DHCP.

2 Распечатайте страницу настроек сети с принтера. Для получения сведений по печати страницы настройки сети см. раздел "Печать страницы сетевых параметров" на стр. 35.

3 Найдите IP-адрес принтера в разделе TCP/IP страницы сетевых параметров. Если выполняется настройка доступа для компьютеров, находящихся в другой подсети, нежели принтер, то потребуется IP-адрес.

4 Установите драйверы и добавьте принтер.

а Установите файл PPD на компьютер:

1 Вставьте компакт-диск с *программным обеспечением и документацией* в дисковод компакт-дисков или дисков DVD.

2 Дважды щелкните на установочном пакете принтера.

3 На первом экране нажмите кнопку **Continue**.

4 После просмотра файла Readme нажмите кнопку **Continue** еще раз.

- 5 После просмотра лицензионного соглашения нажмите кнопку **Continue**, а затем нажмите кнопку **Agree**, чтобы принять условия соглашения.
 - 6 Выберите назначение и нажмите кнопку **Continue**.
 - 7 На экране "Easy Install" нажмите кнопку **Install**.
 - 8 Введите пароль пользователя, а затем нажмите кнопку **OK**.
На компьютер устанавливается все необходимое программное обеспечение.
 - 9 После завершения установки нажмите кнопку **Restart**.
- б Установка принтера:
- Для IP-печати:

В Mac OS X версии 10.5 или более поздней

- 1 В меню Apple выберите пункт **System Preferences**.
- 2 Выберите **Print & Fax**.
- 3 Щелкните знак +.
- 4 Щелкните **IP**.
- 5 Введите IP-адрес принтера в поле адреса.
- 6 Нажмите кнопку **Добавить**.

В Mac OS X версии 10.4 или более ранней

- 1 На рабочем столе Finder щелкните **Go > Applications**.
 - 2 Дважды щелкните папку **Utilities**.
 - 3 Дважды щелкните **Printer Setup Utility** или **Print Center**.
 - 4 В списке принтеров выберите **Add**.
 - 5 Щелкните **IP**.
 - 6 Введите IP-адрес принтера в поле адреса.
 - 7 Нажмите кнопку **Добавить**.
- Для печати по протоколу AppleTalk:

В Mac OS X версии 10.5

- 1 В меню Apple выберите пункт **System Preferences**.
- 2 Выберите **Print & Fax**.
- 3 Щелкните знак +.
- 4 Выберите **AppleTalk**.
- 5 Выберите в списке принтер.
- 6 Нажмите кнопку **Добавить**.

В Mac OS X версии 10.4 или более ранней

- 1 На рабочем столе Finder щелкните **Go > Applications**.
- 2 Дважды щелкните папку **Utilities**.
- 3 Дважды щелкните **Print Center** или **Printer Setup Utility**.
- 4 В списке принтеров выберите **Add**.
- 5 Откройте вкладку **Default Browser**.
- 6 Щелкните **More Printers**.
- 7 В раскрывающемся меню выберите пункт **AppleTalk**.
- 8 Во втором раскрывающемся меню выберите пункт **Local AppleTalk zone**.

9 Выберите в списке принтер.

10 Нажмите кнопку **Добавить**.

Примечание. Если принтер не отображается в списке, возможно, потребуется его добавить с использованием IP-адреса. Обратитесь за помощью к специалисту по поддержке.

Уменьшение воздействия принтера на окружающую среду

Компания Lexmark стремится сохранять экологию и постоянно совершенствует выпускаемые принтеры, чтобы уменьшить их воздействие на окружающую среду. При разработке новых устройств мы учитываем экологические аспекты, при выборе упаковки стараемся использовать минимальное количество материалов, а также проводим программы по сбору и утилизации. Для получения дополнительной информации см. раздел:

- Глава "Уведомления"
- Раздел "Забота об экологии" на веб-узле www.lexmark.com/environment
- Программа утилизации Lexmark на веб-узле www.lexmark.com/recycle

С помощью выбора определенных настроек принтера или задач можно уменьшить воздействие принтера на экологию еще больше. В этой главе описаны параметры и задачи, которые помогут пользователю внести свой вклад в охрану окружающей среды.

Экономия бумаги и тонера

Как показывают исследования, примерно 80% углекислого газа, выбрасываемого в атмосферу в результате использования принтера, связано с использованием бумаги. Можно существенно уменьшить уровень выброса углекислого газа благодаря использованию бумаги, изготовленной из вторсырья, а также выполняя такие рекомендации, как печать на обеих сторонах бумаги, а также печать нескольких страниц на одном листе бумаги.

Для получения сведений о том, как резко сократить использование бумаги и энергии с помощью одной настройки принтера, см. раздел "Использование экономичного режима".

Использование бумаги, изготовленной из вторсырья, и другой офисной бумаги

Поскольку компания Lexmark заботится о защите окружающей среды, она поддерживает использование офисной бумаги, изготовленной из вторсырья специально для лазерных (электрофотографических) принтеров.

Несмотря на то, что можно одинаково успешно использовать все виды бумаги, изготовленной из вторсырья, компания Lexmark постоянно проводит тестирование бумаги, представляющей собой бумагу меньшего формата, изготовленную из вторсырья, для копировальных аппаратов, которая предлагается на мировом рынке. Данное научное тестирование проводится строго и дисциплинированно. Учитываются многие факторы как отдельно, так и вместе взятые, включая следующие:

- Количество переработанных бытовых отходов (компания Lexmark производит тестирование материалов с содержанием переработанных бытовых отходов до 100%).
- Заданные условия по температуре и влажности (тестовые камеры имитируют климат по всему миру).
- Содержание влаги (деловые документы должны иметь низкое содержание влаги: 4-5%.)
- Соппротивление изгибу и соответствующая жесткость обеспечивают оптимальную подачу через принтер.

- Толщина (влияет на количество листов, которое можно загружать в лоток)
- Шероховатость поверхности (измеряется в единицах по шкале Шеффилда, влияет на четкость печати, а также на качество термозакрепления тонера на бумаге)
- Поверхностное трение (определяет, насколько легко отделяются листы друг от друга)
- Расположение и форма волокон (влияет на скручивание, что также влияет на механику поведения бумаги при прохождении ее через принтер)
- Яркость и текстура (внешний вид и восприятие)

Бумага, изготовленная из вторсырья, стала еще лучше; однако содержание переработанных отходов в бумаге влияет на степень контроля над наличием посторонних частиц. Несмотря на то, что бумага, изготовленная из вторсырья, позволяет выполнять печать с минимальным ущербом для окружающей среды, она все же не идеальная. Производство энергии, которая необходима для удаления чернил и добавок, такие как красители и “клей” часто сопровождается выделением большого объема парниковых газов, чем при обычном производстве бумаги. Однако переработка бумаги позволяет лучше распоряжаться ресурсами в целом.

Корпорация Lexmark проявляет заинтересованность к ответственному использованию бумаги в целом на основе оценки жизненного цикла своих продуктов. Чтобы лучше понять, какое воздействие оказывают принтеры на окружающую среду, компания провела несколько оценок жизненного цикла и выяснила, что бумага является главным источником (до 80%) выброса углекислого газа на всем протяжении жизненного цикла устройства (от его разработки до окончания срока службы). Это обусловлено тем, что процесс изготовления бумаги является очень энергозатратным.

Таким образом, компания Lexmark старается научить пользователей и партнеров сократить влияние бумаги. Один из способов сокращения подобного влияния заключается в использовании бумаги, изготовленной из вторсырья. Другой подразумевает сокращение излишнего и ненужного потребления бумаги. Компания Lexmark обладает всеми возможностями, чтобы сократить отходы, возникающие в процессе печати и копирования. Кроме того, компания рекомендует покупать бумагу у тех поставщиков, которые демонстрируют свое ответственное отношение к охране лесов.

Компания Lexmark не дает рекомендаций конкретных поставщиков, однако ведет список продуктов заменителей. Однако следующие рекомендации по выбору бумаги помогут уменьшить воздействие печати на экологию:

- 1** Уменьшите потребление бумаги.
- 2** Обращайте внимание на происхождение древесного волокна. Приобретайте бумагу и поставщиков, обладающих сертификацией Совета по разумному использованию лесных ресурсов (FSC) или по программе по поддержке сертификации лесов (PEFC). Данные сертификации гарантируют, что изготовитель бумаги использует древесную массу от лесозаготовительных компаний, демонстрирующих ответственное экологическое и социальное отношение к лесам.
- 3** Выберите бумагу, которая лучше всего подходит для потребностей в печати: обычная сертифицированная бумага плотностью 75 или 80 г/м², бумага меньшей плотности или бумага, изготовленная из вторсырья.

Примеры неподходящей бумаги

Результаты тестирования показали, что использование бумаги следующих типов на лазерных принтерах сопряжено с риском:

- Химически обработанная бумага, используемая для создания копий и не содержащая углерода, также называется *безуглеродной бумагой*
- Готовые печатные бланки с химическими веществами, которые могут приводить к загрязнению бумаги

- бланки, не выдерживающие нагревания до рабочей температуры термоблока принтера;
- Печатные бланки, требующие приводки (точного расположения печатного изображения на странице) толщиной более $\pm 2,3$ мм ($\pm 0,9$ дюймов), например формы для оптического распознавания символов. В некоторых случаях можно скорректировать приводку с помощью программного приложения, чтобы обеспечить правильную печать на таких бланках.)
- Бумага с покрытием (бумага со стираемым покрытием для документов), синтетическая бумага, термобумага
- бумага с грубыми краями, с грубой поверхностью или с высоким тиснением, а также скрученная бумага;
- Бумага, изготовленная из вторсырья, которая не соответствует стандарту EN12281:2002 (европейского тестирования)
- Бумага плотностью менее 60 г/м² (16 фунтов)
- Несколько печатных бланков или документов

Для получения сведений о компании Lexmark посетите веб-узел www.lexmark.com. Общие сведения, связанные с ответственным отношением к окружающей среде, можно найти, перейдя по ссылке **Забота об экологии**.

Экономия расходных материалов

Существует множество способов, позволяющих уменьшить количество используемой бумаги и тонера при печати. Выполняемые операции

Печать на обеих сторонах бумаги

Если используемая модель принтера поддерживает двустороннюю печать, можно указать, должна ли печать документа выполняться на одной или обеих сторонах бумаги, выбрав параметр **2-сторонняя печать** в диалоговом окне "Печать" или на панели инструментов Lexmark.

Печать нескольких страниц на одном листе бумаги

Из диалогового окна "Печать" можно распечатать до 16 следующих друг за другом страниц многостраничного документа на одной стороне одного листа бумаги, выбрав параметр в разделе "Многостраничная печать" диалогового окна "Печать".

Проверка точность первого черновика

Перед печатью или созданию нескольких копий документа:

- Воспользуйтесь функцией предварительного просмотра Lexmark, которую можно выбрать в диалоговом окне "Печать" или на панели инструментов Lexmark, чтобы посмотреть, как будет выглядеть документ, перед его печатью.
- Распечатайте одну копию документа, чтобы проверить точность содержимого и формата.

Предотвращение замятий бумаги

Для предотвращения замятий бумаги тщательно подходите к выбору и загрузке бумаги. Для получения дополнительной информации см. раздел "Предотвращение замятия материалов для печати" на стр. 128.

Экономия энергии





Использование экономичного режима

С помощью экономичного режима можно быстро выбрать один или несколько способов для снижения воздействия принтера на окружающую среду.

Примечание. Список нескольких настроек, которые изменяются при выборе экономичного режима, см. в таблице.

Параметр	Назначение
Энергосбережение	Снижение энергопотребления, особенно во время простоя принтера. <ul style="list-style-type: none">• Двигатели принтера не запускаются до тех пор, пока задание не будет готово к печати. Перед началом печати первой страницы может быть заметна задержка.• Принтер переходит в режим экономии энергии после минуты простоя.
Бумага	Двусторонняя печать включена на моделях принтеров, поддерживающих двустороннюю печать.
Энергосб/экон бум	Использование всех настроек, связанных с режимами энергопотребления и бумаги.
Выкл	Использование заводских настроек по умолчанию для всех настроек, связанных с экономичным режимом. При данной настройке принтер работает с максимальными характеристиками.

Чтобы выбрать настройку экономичного режима:

- 1 На панели управления принтера нажмите кнопку .
 - 2 С помощью кнопок со стрелками выберите пункт **Настройка**, а затем нажмите кнопку .
 - 3 С помощью кнопок со стрелками выберите пункт **Общие настройки**, а затем нажмите кнопку .
 - 4 С помощью кнопок со стрелками выберите пункт **Экономичный режим**, а затем нажмите кнопку .
 - 5 Выберите необходимую настройку и нажмите кнопку .
- Появится сообщение **Отправка изменений**.





Уменьшение уровня шума, создаваемого принтером

Для снижения уровня шума, создаваемого принтером, используйте "Тихий режим".









Примечание. Список нескольких настроек, которые изменяются при выборе тихого режима, см. в таблице.

Выберите папку	Чтобы
Вкл.	<p>Снижение уровня шума, создаваемого принтером.</p> <ul style="list-style-type: none"> • Можно заметить уменьшение скорости обработки. • Двигатели принтера не запускаются до тех пор, пока задание не будет готово к печати. Перед началом печати первой страницы может быть заметна задержка. • Вентиляторы вращаются на пониженной скорости или отключаются. • Если в принтере имеется функция факса, то громкость звуковых сигналов факса уменьшается или они совсем отключаются, включая звуковые сигналы, выдаваемые через динамик факса и звонок.
Выкл	Использование заводских настроек по умолчанию. При данной настройке принтер работает с максимальными характеристиками.

Чтобы выбрать настройку тихого режима:

- 1 На панели управления принтера нажмите кнопку .
 - 2 С помощью кнопок со стрелками выберите пункт **Настройка**, а затем нажмите кнопку .
 - 3 С помощью кнопок со стрелками выберите пункт **Общие настройки**, а затем нажмите кнопку .
 - 4 С помощью кнопок со стрелками выберите пункт **Тихий режим**, а затем нажмите кнопку .
 - 5 Выберите необходимую настройку и нажмите кнопку .
- Появится сообщение **Отправка изменений**.

Настройка режима "Энергосбережение"

- 1 Убедитесь, что принтер включен и отображается сообщение **Готов**.
 - 2 На панели управления принтера нажмите кнопку .
 - 3 С помощью кнопок со стрелками выберите пункт **Настройка**, а затем нажмите кнопку .
 - 4 С помощью кнопок со стрелками выберите пункт **Общие настройки**, а затем нажмите кнопку .
 - 5 С помощью кнопок со стрелками выберите пункт **Время ожидания**, а затем нажмите кнопку .
 - 6 С помощью кнопок со стрелками выберите пункт **Энергосбережение** и нажмите кнопку .
 - 7 С помощью кнопок со стрелками введите количество минут ожидания до перехода принтера в режим энергосбережения. Доступный диапазон настройки - от 1 до 240 минут.
 - 8 Нажмите кнопку .
- Появится сообщение **Отправка изменений**.
- 9 Нажмите кнопку , а затем нажимайте кнопку  до тех пор, пока не появится сообщение **Готово**.

Примечание. Чтобы настроить параметры энергосбережения, можно ввести IP-адрес принтера в поле адреса обозревателя.

Утилизация

Компания Lexmark предлагает программы сбора, а также экологичные способы утилизации. Для получения дополнительной информации см. раздел:

- Глава “Уведомления”
- Раздел "Забота об экологии" на веб-узле www.lexmark.com/environment
- Программа утилизации Lexmark на веб-узле www.lexmark.com/recycle

Утилизация изделий Lexmark

Для возврата изделий Lexmark в компанию Lexmark на утилизацию:

- 1 Откройте страницу веб-сайта по адресу www.lexmark.com/recycle.
- 2 Найдите тип изделия, которое требуется утилизировать, затем выберите свою страну из списка.
- 3 Следуйте инструкциям на экране компьютера.

Утилизация упаковки Lexmark

Компания Lexmark постоянно стремится использовать минимальное количество упаковочных материалов. Меньшее количество упаковочных материалов обеспечивает максимально эффективную транспортировку принтеров Lexmark, после которой придется выбрасывать меньше упаковочных материалов. Благодаря подобной оптимизации снижается уровень выброса парниковых газов, обеспечивается экономия энергии и сохранение природных ресурсов.

Картонные упаковки Lexmark могут полностью перерабатываться в тех местах, где имеется возможность переработки гофрированной бумаги. В вашей местности подобные пункты по переработке могут отсутствовать.

Используемый в упаковке изделий Lexmark пенопласт поддерживает переработку в соответствующих пунктах. В вашей местности подобные пункты по переработке могут отсутствовать.

При возврате картриджа в Lexmark можно повторно использовать коробку, в которой поставлялся картридж. Компания Lexmark утилизирует эту коробку.

Возврат картриджей Lexmark для повторного использования или утилизации

Благодаря программе Lexmark по сбору картриджей каждый год удается предотвратить попадание на свалку миллионов картриджей. Компания Lexmark предлагает своим заказчикам просто и бесплатно вернуть использованные картриджи для повторного использования или переработки. Абсолютно все возвращаемые в Lexmark пустые картриджи либо используются повторно, либо разбираются для утилизации. Коробки, используемые для возврата картриджей, также утилизируются.

Чтобы вернуть картриджи в компанию Lexmark для повторного использования или утилизации, следуйте указаниям, прилагаемым к принтеру или картриджу, а также используйте наклейку с предварительной оплатой пересылки. Можно также:

- 1 Посетить веб-узел компании по адресу: www.lexmark.com/recycle.
- 2 В разделе "Картриджи с тонером" выберите необходимую страну в списке.

3 Следуйте инструкциям на экране компьютера.

Загрузка бумаги и специальных материалов для печати

В этом разделе описано использование лотка на 250 листов, устройства ручной подачи, дополнительного лотка на 550 листов и устройства подачи на 650 листов со встроенным многоцелевым устройством подачи. В нем также приведены сведения об ориентации бумаги, настройке формата и типа бумаги, а также связывании лотков и исключении лотков из цепочки связи.

Связывание лотков и исключение лотков из цепочки связи

Связывание лотков

Связывание лотков полезно при печати больших заданий на печать или большого числа копий. Когда в одном из связанных лотков заканчивается бумага, подача бумаги выполняется из следующего связанного лотка. Если для лотков указаны совпадающие формат и тип бумаги, они связываются автоматически. Параметр "Формат бумаги" для всех лотков необходимо задать вручную с помощью меню "Формат бумаги". Параметр "Тип бумаги" для всех лотков необходимо задать вручную с помощью меню "Тип бумаги". Меню "Тип бумаги" и "Формат бумаги" доступны в меню "Формат/тип бумаги".

Исключение лотков из цепочки связи

Несвязанные лотки имеют параметры, которые *отличаются* от параметров других лотков.









Для исключения лотка из цепочки связи измените следующие параметры лотка таким образом, чтобы они отличались от параметров других лотков:

- Тип бумаги (например: Обычная бумага, Фирменный бланк, Пользовательский тип <x>)
Названия типов бумаги отражают характеристики бумаги. Если название оптимально описывает бумагу, используемую в связанных лотках, назначьте другое имя для типа бумаги в лотке, например Пользовательский тип <x>, или назначьте собственное название.
- "Paper Size" (Формат бумаги) (например: Letter, A4, Statement)
Загрузите бумагу другого формата, чтобы изменить значение параметра "Формат бумаги" для лотка. Параметры формата бумаги не являются автоматическими. Их необходимо настроить вручную с помощью меню "Формат бумаги".

Внимание! Возможность повреждения: Не следует задавать название типа бумаги, которое не соответствует типу бумаги, загруженной в лоток. Указанное значение "Тип бумаги" определяет температуру термоблока. При выборе ненадлежащего значения "Тип бумаги" обработка бумаги может быть выполнена неверно.

Назначение имени пользовательскому типу











Назначьте имя для лотка, чтобы связать его или отменить связывание. Свяжите то же имя пользовательского типа с каждым лотком, который требуется связать. Связываются только лотки с одинаковыми пользовательскими именами.

- 1 Убедитесь, что принтер включен, и отображается сообщение **Готов**.
- 2 На панели управления принтера нажмите кнопку .
- 3 С помощью кнопок со стрелками выберите пункт **Меню "Бумага"**, а затем нажмите кнопку .
- 4 С помощью кнопок со стрелками выберите пункт **Формат/тип**, а затем нажмите кнопку .
- 5 Нажмите кнопки со стрелками, а затем нажмите кнопку , чтобы выбрать лоток.
Отображается меню Paper Size (Формат бумаги).
- 6 С помощью кнопок со стрелками выберите меню "Тип бумаги".
- 7 Нажмите кнопку .
- 8 С помощью кнопок со стрелками выберите пункт **Пользовательский тип <x>** или другое пользовательское имя, а затем нажмите кнопку .
- Появится сообщение **Отправка изменений**, а затем **Меню "Бумага"**.
- 9 Нажмите кнопку , а затем кнопку  для возврата в состояние **Готов**.

Задание формата и типа бумаги

Примечание. В принтере автоматически выполняется связывание лотков, в которые загружена бумага одного и того же формата и типа. Если в одном из связанных лотков закончилась бумага, подача осуществляется из другого лотка.

Для изменения параметров "Формат бумаги" и "Тип бумаги" выполните следующие действия.

- 1 Убедитесь, что принтер включен и отображается сообщение **Готов**.
- 2 На панели управления принтера нажмите кнопку .
- 3 С помощью кнопок со стрелками выберите пункт **Меню "Бумага"**, а затем нажмите кнопку .
- 4 С помощью кнопок со стрелками выберите пункт **Формат/тип**, а затем нажмите кнопку .
- 5 С помощью кнопок со стрелками выберите нужный лоток, а затем нажмите кнопку .
- 6 Нажмите кнопку , когда появится надпись **Формат**.
- 7 С помощью кнопок со стрелками выберите правильный формат, а затем нажмите кнопку .
- Появится сообщение **Отправка изменений**, а затем параметр **Формат**.
- 8 С помощью кнопок со стрелками выберите пункт **Тип**, а затем нажмите кнопку .
- 9 С помощью кнопок со стрелками выберите правильный тип, а затем нажмите кнопку .
- Появится сообщение **Отправка изменений**, а затем параметр **Тип**.
- 10 Нажмите кнопку , а затем кнопку  для возврата в состояние **Готов**.





Настройка параметров для бумаги универсального формата

Формат бумаги Universal задается пользователем и позволяет печатать на бумаге, имеющей формат, не представленный в меню принтера. Для параметра Формат бумаги указанного лотка задается значение Universal, если требуемый формат не представлен в меню Формат бумаги. Затем для бумаги задаются следующие параметры формата Universal:

- Единицы измерения (дюймы или миллиметры)
- Книжная - высота и Книжная - ширина
- Направление подачи

Примечание. Наименьший поддерживаемый формат Universal - 76,2 x 127 мм (3 x 5 дюймов); наибольший формат - 215,9 x 355,6 мм (8,5 x 14 дюймов).

Задание единицы измерения

- 1 Убедитесь, что принтер включен и отображается сообщение **Готов**.
- 2 На панели управления принтера нажмите кнопку .
- 3 С помощью кнопок со стрелками выберите пункт **Меню "Бумага"**, а затем нажмите кнопку .
- 4 С помощью кнопок со стрелками выберите пункт **Универсальная настройка**, а затем нажмите кнопку .
- 5 С помощью кнопок со стрелками выберите пункт **Единицы измерения**, а затем нажмите кнопку .
- 6 С помощью кнопок со стрелками выберите правильные единицы измерения, а затем нажмите кнопку .

Появится сообщение **Отправка изменений**, а затем меню **Универсальная настройка**.

Задание высоты и ширины листа бумаги

Задание конкретных значений высоты и ширины листа бумаги для формата Universal (в книжной ориентации) позволяет принтеру поддерживать формат наряду с такими стандартными возможностями, как двусторонняя печать и печать нескольких страниц на одном листе.

- 1 В меню "Универсальная настройка" с помощью кнопок со стрелками выберите пункт **Ширина при книжной ориентации** или **Высота при книжной ориентации**, а затем нажмите кнопку .

Примечание. Выберите **Высота при книжной ориентации** для настройки высоты бумаги или **Ширина при книжной ориентации** для настройки ширины бумаги.

- 2 С помощью кнопок со стрелками уменьшите или увеличьте значение параметра, а затем нажмите кнопку .

Появится сообщение **Отправка изменений**, а затем меню **Универсальная настройка**.

Загрузка бумаги в стандартный лоток на 250 листов и дополнительный лоток на 550 листов

Принтер содержит один стандартный лоток на 250 листов (лоток 1) с подсоединенным устройством ручной подачи. Бумага в лотки на 250 листов, 650 листов и дополнительный лоток на 550 листов загружается одинаково, при этом поддерживается бумага того же типа и формата.

Примечание. Дополнительный лоток на 550 листов может быть доступен не для всех моделей принтера.

1 Выдвиньте лоток.

Примечание. Не извлекайте лотки во время печати задания, а также когда на дисплее появляется надпись **Занят**. Это может привести к замятию бумаги.

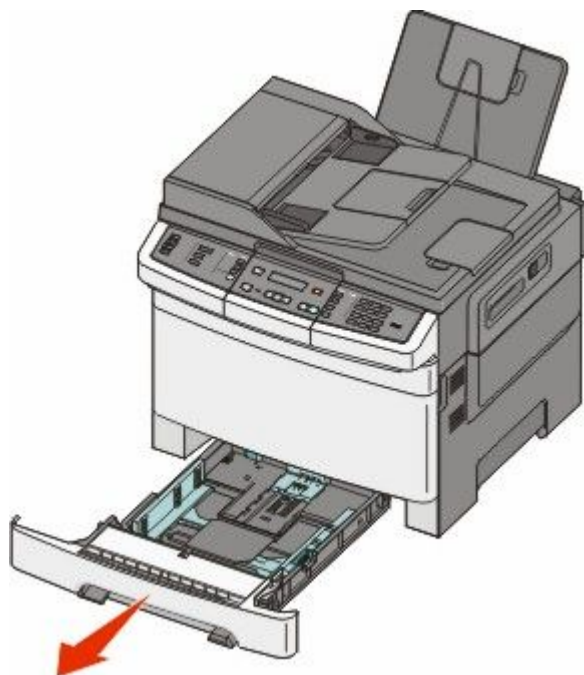

- 2 Прижмите друг к другу язычки направляющей длины бумаги, как показано на рисунке, и передвиньте направляющую длины бумаги в положение, соответствующее формату загружаемой бумаги.

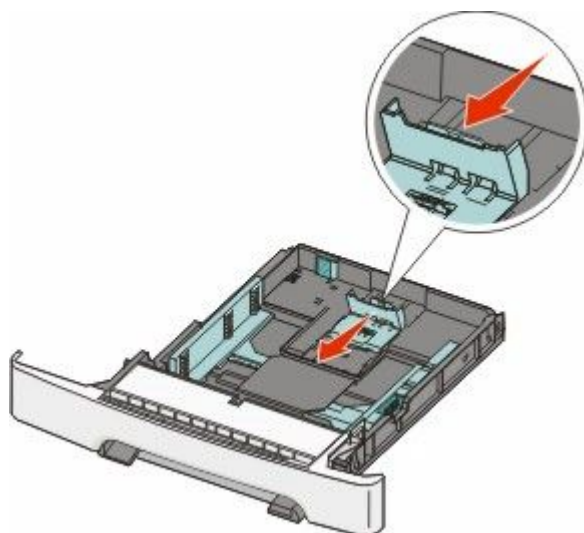

Примечание. Для установки направляющей используйте индикаторы формата внизу лотка.

- 3 Если длина бумаги превышает формат Letter, нажмите на зеленый рычаг сзади лотка, чтобы его выдвинуть.

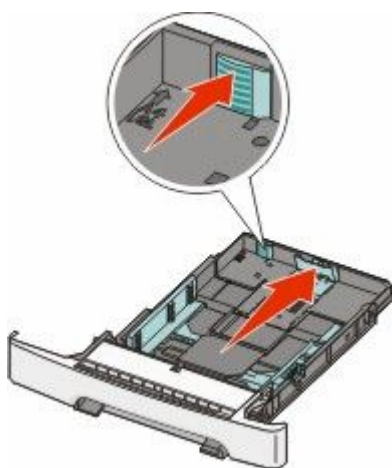

- 4 Согните листы назад и вперед, чтобы освободить их, а затем пролистайте их. Не следует складывать или сминать бумагу. Выровняйте края стопки на плоской поверхности.



5 Загрузите пачку бумаги рекомендованной для печати стороной вверх.

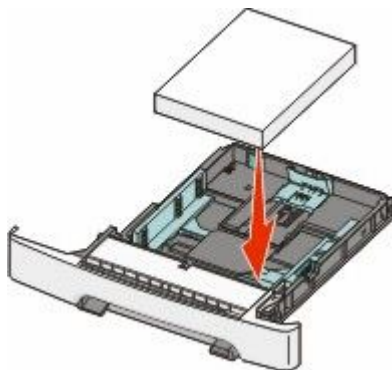

6 Убедитесь, что направляющие бумаги надежно прилегают к краям бумаги.

Примечание. Убедитесь в том, что боковые направляющие придвинуты к краям бумаги, чтобы изображение правильно наносилось на бумагу.

7 Вставьте лоток.



8 Если в лоток была загружена бумага, тип или формат которой отличается от бумаги, которая ранее была загружена в лоток, измените параметр типа или формата бумаги для лотка, используя панель управления принтером.

Примечание. Использование в лотке бумаги разных типов или форматов может привести к замятиям.

Загрузка бумаги в устройство подачи на 650 листов

Устройство подачи на 650 листов (лоток 2) включает лоток на 550 листов и интегрированное многоцелевое устройство подачи на 100 листов. Бумага в данное устройство подачи загружается точно так же, как в лоток на 250-листов и дополнительный лоток на 550 листов, при этом поддерживается бумага того же типа и формата. Единственные отличия состоят во внешнем виде фиксаторов направляющих и местоположении индикаторов формата бумаги, как показано на следующем рисунке.

Примечание. Дополнительный лоток на 550 листов может быть доступен не для всех моделей принтера.

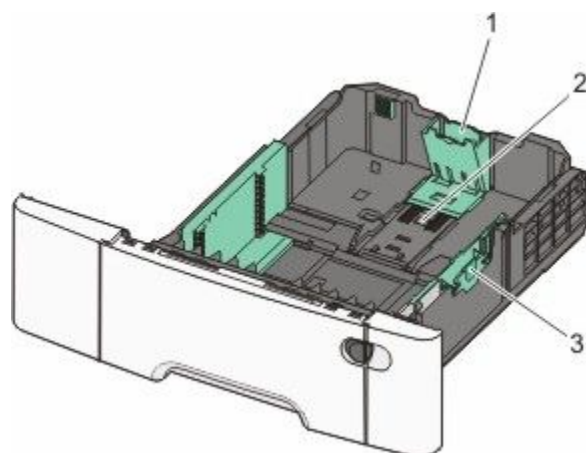

1	Направляющие по длине
2	Указатели формата
3	Язычки направляющей по ширине

Работа с многоцелевым устройством подачи

1 Нажмите на защелку многоцелевого устройства подачи и сдвиньте ее влево.

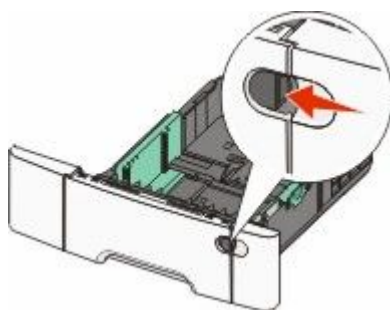

2 Откройте многоцелевое устройство подачи.

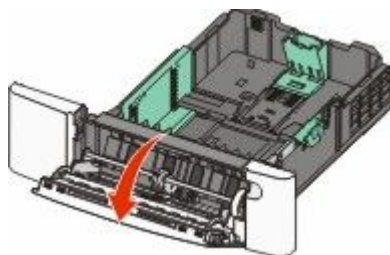

3 Возьмитесь за раскладную часть лотка и выдвиньте ее полностью.

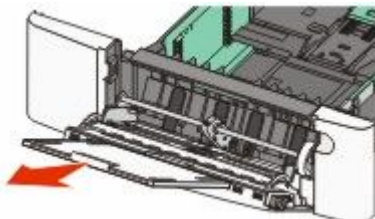

4 Подготовьте бумагу к загрузке.

- Изогните стопку бумаги несколько раз в разные стороны для разделения листов, затем пролистайте стопку. Не следует складывать или сминать бумагу. Выровняйте края стопки на плоской поверхности.



- Пролистайте стопку прозрачных пленок, удерживая ее за края. Выровняйте края стопки на плоской поверхности.

Примечание. При работе с прозрачными пленками не прикасайтесь к стороне для печати. Следите за тем, чтобы не поцарапать пленки.



- Изогните стопку конвертов несколько раз в разные стороны для разделения конвертов, затем пролистайте стопку. Выровняйте края стопки на плоской поверхности.

5 Найдите ограничитель высоты стопки и выступ.

Примечание. Не превышайте максимально допустимой высоты стопки; бумага должна заправляться под ограничитель высоты стопки без усилия.

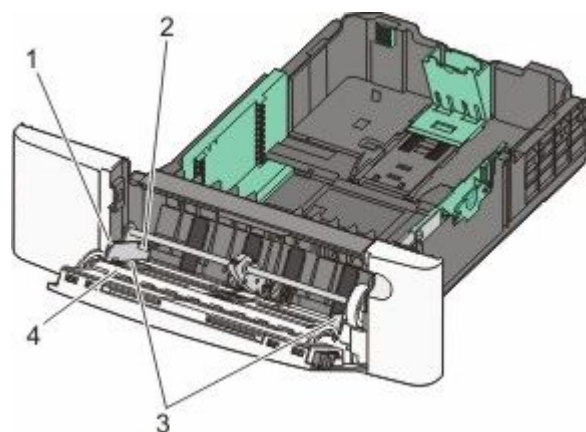

1	Язычок
2	Ограничитель высоты стопки
3	Направляющая ширины
4	Указатели формата

6 Загрузите бумагу, затем придвиньте направляющую ширины к стопке бумаги до легкого соприкосновения.

- Бумагу, карточки и прозрачные пленки следует загружать рекомендованной для печати стороной вниз, верхним краем к принтеру.

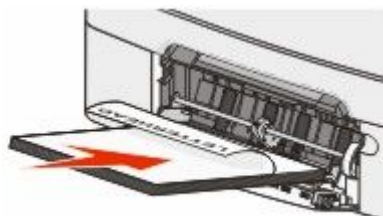

- Конверты следует загружать клапаном вверх.

Внимание! Возможность повреждения: Запрещается печатать на конвертах с марками, застежками, защелками, окнами, рельефным покрытием и самоклеящимися полосками. Использование таких конвертов может привести к серьезному повреждению принтера.

Примечания.

- Не загружайте бумагу в многоцелевое устройство подачи и не закрывайте его во время печати задания.
- Не загружайте бумагу разных форматов или типов одновременно.

7 Аккуратно продвиньте бумагу в многоцелевое устройство подачи до упора. Бумага должна располагаться в многоцелевом устройстве подачи горизонтально. Убедитесь в том, что бумага не прижата плотно к краям многоцелевого устройства подачи, не изогнута и не измята.

8 На панели управления принтером задайте формат и тип бумаги.

Использование устройства ручной подачи

Стандартный лоток на 250 листов содержит встроенное устройство ручной подачи, которое можно использовать для печати на различных типах материалов по одному листу.

1 Отправка задания на печать вручную:

Для пользователей Windows

- а** Открыв документ, выберите **Файл → Печать**.
- б** Нажмите **кнопку Свойства, Параметры или Настройка**.
- в** Откройте вкладку **Бумага**.
- г** В меню "Тип бумаги" выберите **Ручная подача**.
- д** В меню "Формат бумаги" выберите подходящий формат бумаги.
- е** Нажмите кнопку **ОК**.
- ж** Нажмите кнопку **ОК** еще раз.

Для пользователей Macintosh

- а** Открыв документ, выберите **File > Print**.
 - б** В раскрывающемся меню Copies & Pages или General выберите **Manual Paper**.
 - в** Нажмите кнопку **ОК** или **Печать**.
- 2 Когда появится сообщение **Загрузите в устройство подачи отдельных листов <тип> <формат>**, загрузите материал для печати в устройство ручной подачи лицевой стороной вниз. Конверты следует загружать клапаном вверх.

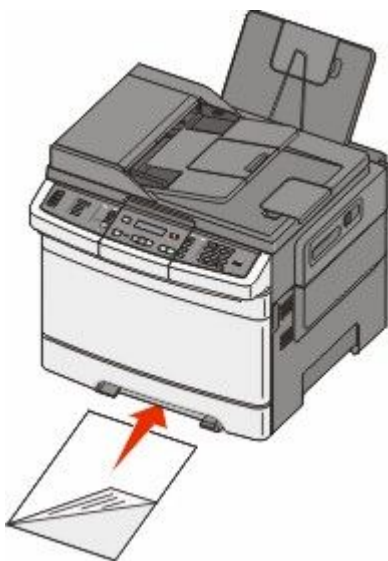

Примечание. Выровняйте длинную сторону листа материала для печати, так чтобы она плотно прилегала к правой стороне устройства ручной подачи.

- 3** Придвиньте направляющие ширины, чтобы они слегка касались листа материала для печати. Не прижимайте сильно направляющие к материалу, в противном случае возможно его повреждение.

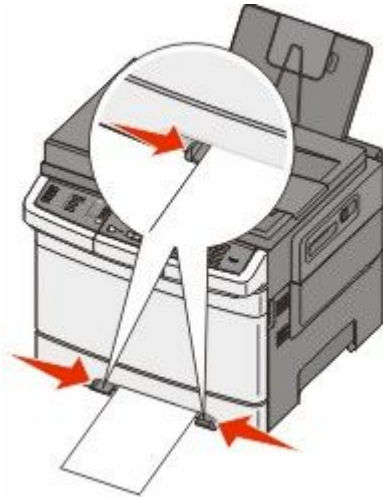

- 4** Установите материалы в принтер до упора. Бумага автоматически захватывается и продвигается в механизм принтера.

Примечание. Для обеспечения максимально возможного качества печати используйте только высококачественные материалы, предназначенные для лазерных принтеров.

Инструкции по работе с бумагой и специальными материалами для печати

Дополнительные сведения о печати на специальных материалах можно найти в *Руководстве по печати на карточках и этикетках*, доступном на веб-узле Lexmark.com/publications.

Инструкции по использованию бумаги

Характеристики бумаги

В этом разделе представлены характеристики бумаги, влияющие на качество и надежность печати. При приобретении новых партий бумаги принимайте во внимание следующие характеристики.

Плотность

Принтер поддерживает автоматическую подачу бумаги плотностью 60 - 176 г/м² (16 - 47 фунтов) с продольным расположением волокон. Бумага плотностью меньше, чем 75 г/м² (20 фунтов) может быть недостаточно жесткой для правильной подачи, в результате могут возникать замятия. Для обеспечения наилучшей производительности используйте бумагу с продольным расположением волокон плотностью 80 г/м² (21 фунт). Бумага формата меньше, чем 182 x 257 мм (7,2 x 10,1 дюйма), должна иметь плотность 90 г/м² или более.

Скручивание

Под скручиванием понимается подверженность материала для печати скручиванию по краям. Чрезмерное скручивание может приводить к неполадкам подачи бумаги. Материал может скручиваться при прохождении через принтер в результате воздействия высоких температур. Вероятность скручивания перед печатью и неполадок при подаче возрастает при хранении бумаги без упаковки в условиях повышенной и пониженной температуры, а также повышенной и пониженной влажности (в том числе в лотке для бумаги).

Гладкость

Степень гладкости бумаги напрямую влияет на качество печати. Если бумага слишком шероховатая, тонер плохо закрепляется на бумаге. Слишком гладкая бумага может вызывать неполадки при подаче бумаги или снижение качества печати. Используйте бумагу с гладкостью в диапазоне от 100 до 300 пунктов по Шеффилду; оптимальное качество печати обеспечивается при гладкости от 150 до 200 пунктов.

Содержание влаги

Содержание влаги в бумаге влияет как на качество печати, так и на возможность ее правильной подачи в принтер. Не извлекайте бумагу из первоначальной упаковки до начала использования. Упаковка препятствует проникновению в бумагу влаги, снижающему ее качество.

Подготовьте бумагу к печати, храня ее 24-48 часов в первоначальной упаковке в условиях, идентичных условиям помещения, в котором установлен принтер. Если условия хранения или транспортировки бумаги значительно отличаются от условий, в которых работает принтер, следует увеличить этот срок на несколько суток. Для слишком плотной бумаги может потребоваться более длительный период подготовки.

Направление волокон

Одной из характеристик бумаги является ориентация бумажных волокон на листе. Бумага может быть с *продольным расположением волокон* или *поперечным расположением волокон*.

Бумага плотностью от 60 до 176 г/м² (от 16 до 47 фунтов) должна быть с продольной ориентацией волокон.

Содержание волокон

Бумага высшего качества для ксерокопирования изготавливается из 100% древесной целлюлозы. Такой состав обеспечивает высокую устойчивость бумаги, что способствует снижению частоты неполадок при подаче и повышению качества печати. Бумага, содержащая волокна другого вида (например, хлопковые), может иметь характеристики, затрудняющие работу с бумагой.

Недопустимые типы бумаги

Для этого принтера не рекомендуются следующие типы бумаги:

- Химически обработанная бумага, предназначенная для копирования без использования копировальной бумаги; такая бумага также сокращенно обозначается ССР или NCR
- Типографские бланки, содержащие вещества, которые могут загрязнить принтер
- Типографские бланки, которые могут быть испорчены при нагреве в термоблоке принтера
- Регистрируемые типографские бланки, требующие точного расположения печати на листе (с точностью более ±2,3 мм), например, бланки для оптического распознавания текста (OCR)

В некоторых случаях для успешной печати таких бланков можно настроить функцию совмещения в программном приложении.

- Бумага с покрытием (бумага для машинописных работ со стираемым покрытием), синтетическая бумага, термобумага
- Бумага с шероховатыми краями, с шероховатой или глубоко тисненой поверхностью, скрученная бумага
- Бумага из вторсырья, не соответствующая стандарту EN12281:2002 (европейский)
- Бумага плотностью менее 60 г/м²
- Многостраничные бланки или документы

Выбор бумаги

Использование надлежащей бумаги позволяет избежать замятий и обеспечить бесперебойную работу принтера.

Во избежание замятий и низкого качества печати:

- **Обязательно** используйте новую неповрежденную бумагу.
- Перед загрузкой бумаги необходимо выяснить, какая сторона листов предназначена для печати. Эта информация обычно указывается на упаковке бумаги.
- **Не** используйте материалы, разрезанные или обрезанные вручную.

- Не загружайте в одно устройство подачи одновременно материалы различных форматов, плотности или типов – это вызывает замятие.
- Не используйте бумагу с покрытием, если она не предназначена для электрофотографической печати.

Выбор готовых формуляров и бланков

При выборе печатных и фирменных бланков руководствуйтесь следующими рекомендациями:

- Бумага плотностью от 60 до 176 г/м² должна быть с продольной ориентацией волокон.
- Печатайте только на печатных и фирменных бланках, изготовленных способом офсетной или фотомеханической печати.
- Не допускается использование бумаги с шероховатой поверхностью или рельефным тиснением.

Используйте бланки на бумаге, предназначенной для копировальных аппаратов, которые распечатаны с использованием термостойких чернил. Чернила должны выдерживать нагревание до температуры до 200 °C (392 °F) без расплавления или выделения вредных веществ. Используйте чернила, не вступающие в реакцию со смолой, содержащейся в тонере. Обычно этим требованиям соответствуют закрепленные окислением чернила и чернила на основе масла; нельзя использовать латексные чернила. Для получения информации о возможности печати на конкретной бумаге обратитесь к ее поставщику.

Готовые документы, например фирменные бланки, должны выдерживать нагревание до 200 °C (392 °F) без расплавления или выделения вредных веществ.

Хранение бумаги

Во избежание замятий и неравномерного качества печати придерживайтесь приведенных ниже рекомендаций по хранению бумаги.

- Для достижения наилучших результатов храните бумагу при температуре 21°C и относительной влажности 40%. Изготовители этикеток, как правило, рекомендуют печатать при температуре от 18 до 24°C и относительной влажности от 40 до 60%.
- Не храните бумагу на полу; храните ее на стеллажах или полках, по возможности в картонных коробках.
- Отдельные стопки храните на горизонтальной поверхности.
- Не кладите на стопки бумаги посторонние предметы.

Поддерживаемые форматы, типы и плотность бумаги

В следующих таблицах приведена информация о стандартных и дополнительных устройствах подачи бумаги, включая сведения о поддерживаемых типах бумаги.

Примечание. Если формат бумаги отсутствует в списке, выберите ближайший *больший* формат.

Форматы бумаги, поддерживаемые принтером

Примечания.

- Используемая модель принтера может оснащаться устройством подачи на 650 листов, которое состоит из лотка на 550 листов и встроенного многоцелевого устройства подачи на 100 листов. В лоток на 550 листов, который частью устройства подачи на 650 листов, можно загружать бумагу того же типа, что и в дополнительный лоток на 550 листов. Встроенное многоцелевое устройство подачи поддерживает бумагу другого формата, типа и плотности.
- Дополнительный лоток на 550 листов может быть доступен не для всех моделей принтера.

Формат бумаги	Размеры	Лоток на 250 листов	Дополнительный лоток на 550 листов	Многоцелевое устройство подачи	Устройство ручной подачи
A4	210 x 297 мм (8,3 x 11,7 дюйма)	✓	✓	✓	✓
A5	148 x 210 мм (5,83 x 8,3 дюйма)	✓	✓	✓	✓
JIS B5	182 x 257 мм (7,2 x 10,1 дюйма)	✓	✓	✓	✓
A6	105 x 148 мм (4,1 x 5,8 дюйма)	X	X	✓	✓
Statement	140 x 216 мм (5,5 x 8,5 дюйма)	X	X	✓	✓
Letter	216 x 279 мм (8,5 x 11 дюймов)	✓	✓	✓	✓
Folio	216 x 330 мм (8,5 x 13 дюймов)	✓	✓	✓	✓

* Когда выбран параметр Universal, для страницы используется формат 216 x 356 мм (8,5 x 14 дюймов), если другой формат в программе не указан.

Формат бумаги	Размеры	Лоток на 250 листов	Дополнительный лоток на 550 листов	Многоцелевое устройство подачи	Устройство ручной подачи
Aficio (Мексика)	216 x 340 мм (8,5 x 13 дюймов)	✓	✓	✓	✓
Legal	216 x 356 мм (8,5 x 14 дюймов)	✓	✓	✓	✓
Executive	184 x 267 мм (7,3 x 10,5 дюйма)	✓	✓	✓	✓
Universal*	148 x 210 мм (5,8 x 8,3 дюйма) до 216 x 356 мм (8,5 x 14 дюймов)	✓	✓	✓	✓
	76 x 127 мм (3 x 5 дюймов) до 216 x 356 мм (8,5 x 14 дюймов)	X	X	✓	✓
Конверт 7 3/4 (Monarch)	98 x 191 мм (3,9 x 7,5 дюймов)	X	X	✓	✓
Конверт 9	98 x 225 мм (3,9 x 8,9 дюйма)	X	X	✓	✓
Конверт 10	105 x 241 мм (4,1 x 9,5 дюйма)	X	X	✓	✓
Конверт DL	110 x 220 мм (4,3 x 8,7 дюймов)	X	X	✓	✓
Конверт B5	176 x 250 мм (6,9 x 9,8 дюймов)	X	X	✓	✓
Конверт C5	162 x 229 мм (6,4 x 9 дюймов)	X	X	✓	✓
Monarch	105 x 241 мм (4,1 x 9,5 дюйма)	X	X	✓	✓

* Когда выбран параметр Universal, для страницы используется формат 216 x 356 мм (8,5 x 14 дюймов), если другой формат в программе не указан.

Формат бумаги	Размеры	Лоток на 250 листов	Дополнительный лоток на 550 листов	Многоцелевое устройство подачи	Устройство ручной подачи
Другой конверт	98 x 162 мм (3,9 x 6,3 дюйм а) до 176 x 250 мм (6,9 x 9,8 дюйм а)	X	X	✓	✓
* Когда выбран параметр Universal, для страницы используется формат 216 x 356 мм (8,5 x 14 дюймов), если другой формат в программе не указан.					

Типы бумаги, поддерживаемой принтером

Примечания.

- Используемая модель принтера может оснащаться устройством подачи на 650 листов, которое состоит из лотка на 550 листов и встроенного многоцелевого устройства подачи на 100 листов. В лоток на 550 листов, который частью устройства подачи на 650 листов, можно загружать бумагу того же типа, что и в дополнительный лоток на 550 листов. Встроенное многоцелевое устройство подачи поддерживает бумагу другого формата, типа и плотности.
- Дополнительный лоток на 550 листов может быть доступен не для всех моделей принтера.

Тип бумаги	Стандартный лоток на 250 листов	Дополнительный лоток на 550 листов	Многоцелевое устройство подачи	Устройство ручной подачи
Бумага	✓	✓	✓	✓
Карточки	✓	✓	✓	✓
Прозрачные пленки*	✓	X	✓	✓
Конверты	X	X	✓	✓
Бумажные этикетки	✓	✓	✓	✓
* Прозрачные пленки Lexmark (номера по каталогу 12A8240 и 12A8241) можно загружать в стандартный лоток, устройство ручной подачи и многоцелевое устройство подачи.				

Типы и плотность бумаги, поддерживаемые принтером

Примечания.

- Используемая модель принтера может оснащаться устройством подачи на 650 листов, которое состоит из лотка на 550 листов и встроенного многоцелевого устройства подачи на 100 листов. В лоток на 550 листов, который частью устройства подачи на 650 листов, можно загружать бумагу того же типа, что и в дополнительный лоток на 550 листов. Встроенное многоцелевое устройство подачи поддерживает бумагу другого формата, типа и плотности.
- Дополнительный лоток на 550 листов может быть доступен не для всех моделей принтера.

Тип бумаги	Лоток на 250 листов	Дополнительный лоток на 550 листов	Многоцелевое устройство подачи	Устройство ручной подачи
Тонкая бумага ^{1, 2}	От 60 до 74,9 г/м ² с продольной ориентацией волокон (от 16 до 19,9 фунта)	От 60 до 74,9 г/м ² с продольной ориентацией волокон (от 16 до 19,9 фунта)	От 60 до 74,9 г/м ² с продольной ориентацией волокон (от 16 до 19,9 фунта)	От 60 до 74,9 г/м ² с продольной ориентацией волокон (от 16 до 19,9 фунта)
Обычная бумага ^{1, 2}	От 75 до 89,9 г/м ² с продольной ориентацией волокон (от 20 до 23,8 фунта)	От 75 до 89,9 г/м ² с продольной ориентацией волокон (от 20 до 23,8 фунта)	От 75 до 89,9 г/м ² с продольной ориентацией волокон (от 20 до 23,8 фунта)	От 75 до 89,9 г/м ² с продольной ориентацией волокон (от 20 до 23,8 фунта)
Плотная бумага ^{1, 2}	От 90 до 104,9 г/м ² с продольной ориентацией волокон (от 23,9 до 27,8 фунта)	От 90 до 104,9 г/м ² с продольной ориентацией волокон (от 23,9 до 27,8 фунта)	От 90 до 104,9 г/м ² с продольной ориентацией волокон (от 23,9 до 27,8 фунта)	От 90 до 104,9 г/м ² с продольной ориентацией волокон (от 23,9 до 27,8 фунта)
Карточки ^{1, 2}	От 105 до 176 г/м ² с продольной ориентацией волокон (от 27,8 до 47 фунтов)	От 105 до 176 г/м ² с продольной ориентацией волокон (от 27,8 до 47 фунтов)	От 105 до 176 г/м ² с продольной ориентацией волокон (от 27,8 до 47 фунтов)	От 105 до 176 г/м ² с продольной ориентацией волокон (от 27,8 до 47 фунтов)
Глянцевая бумага	Книги - от 88 до 176 г/м ² с продольной ориентацией волокон (от 60 до 120 фунтов) Обложки - от 162 до 176 г/м ² с продольной ориентацией волокон (от 60 до 65 фунтов)	Книги - от 88 до 176 г/м ² с продольной ориентацией волокон (от 60 до 120 фунтов) Обложки - от 162 до 176 г/м ² с продольной ориентацией волокон (от 60 до 65 фунтов)	Книги - от 88 до 176 г/м ² с продольной ориентацией волокон (от 60 до 120 фунтов) Обложки - от 162 до 176 г/м ² с продольной ориентацией волокон (от 60 до 65 фунтов)	Книги - от 88 до 176 г/м ² с продольной ориентацией волокон (от 60 до 120 фунтов) Обложки - от 162 до 176 г/м ² с продольной ориентацией волокон (от 60 до 65 фунтов)

¹ Типы бумаги следует устанавливать в соответствии с поддерживаемыми значениями плотности.

² Устройство двусторонней печати поддерживает бумагу плотностью от 60 до 105 г/м² (16 - 28 фунтов) с продольной ориентацией волокон. Устройство двусторонней печати не поддерживает карточки, прозрачные пленки, конверты или этикетки.

³ Рекомендуется, чтобы бумага плотностью от 60 до 176 г/м² (16 - 47 фунтов) была с продольной ориентацией волокон.

⁴ Прозрачные пленки Lexmark (номера по каталогу 12A8240 и 12A8241) можно загружать в лоток на 250 листов, устройство ручной подачи и дополнительное многоцелевое устройство подачи.

⁵ Загрузка в принтер выполняется самоклеющейся областью вперед.

⁶ Максимальная плотность для материалов из бумаги с содержанием хлопка 100 % составляет 90 г/м² (24 фунта).

⁷ Допускается использование конвертов из бумаги плотностью 105 г/м² (28 фунтов), содержание хлопка в которой не превышает 25 %.

Тип бумаги	Лоток на 250 листов	Дополнительный лоток на 550 листов	Многоцелевое устройство подачи	Устройство ручной подачи
Карточки - максимум (продольная ориентация волокон)³	Index Bristol - 120 г/м ² (67 фунтов) Разделители - 120 г/м ² (74 фунта) Обложки - 135 г/м ² (50 фунтов)	Index Bristol - 120 г/м ² (67 фунтов) Разделители - 120 г/м ² (74 фунта) Обложки - 135 г/м ² (50 фунтов)	Index Bristol - 120 г/м ² (67 фунтов) Разделители - 120 г/м ² (74 фунта) Обложки - 135 г/м ² (50 фунтов)	Index Bristol - 120 г/м ² (67 фунтов) Разделители - 120 г/м ² (74 фунта) Обложки - 135 г/м ² (50 фунтов)
Карточки - максимум (поперечная ориентация волокон)¹	Index Bristol-163 г /м ² (40,82 кг/90 фунтов) Разделители-163 г/м ² (45,36 кг/100 фунтов) Обложки-176 г/м ² (29,48 кг/65 фунтов)	Index Bristol-163 г /м ² (40,82 кг/90 фунтов) Разделители-163 г/м ² (45,36 кг/100 фунтов) Обложки-176 г/м ² (29,48 кг/65 фунтов)	Index Bristol-163 г /м ² (40,82 кг/90 фунтов) Разделители-163 г/м ² (45,36 кг/100 фунтов) Обложки-176 г/м ² (29,48 кг/65 фунтов)	Index Bristol-163 г /м ² (40,82 кг/90 фунтов) Разделители-163 г/м ² (45,36 кг/100 фунтов) Обложки-176 г/м ² (29,48 кг/65 фунтов)
Прозрачные пленки⁴	От 170 до 180 г/м ² (от 45 до 48 фунтов)	Нет	От 170 до 180 г/м ² (от 45 до 48 фунтов)	От 170 до 180 г/м ² (от 45 до 48 фунтов)
Этикетки - максимум⁵	Бумага - 131 г/м ² (35 фунтов)	Бумага - 131 г/м ² (35 фунтов)	Бумага - 131 г/м ² (35 фунтов)	Бумага - 131 г/м ² (35 фунтов)
Конверты^{6,7}	X	X	От 60 до 105 г/м ² (от 16 до 28 фунтов)	От 60 до 105 г/м ² (от 16 до 28 фунтов)

¹ Типы бумаги следует устанавливать в соответствии с поддерживаемыми значениями плотности.

² Устройство двусторонней печати поддерживает бумагу плотностью от 60 до 105 г/м² (16 - 28 фунтов) с продольной ориентацией волокон. Устройство двусторонней печати не поддерживает карточки, прозрачные пленки, конверты или этикетки.

³ Рекомендуется, чтобы бумага плотностью от 60 до 176 г/м² (16 - 47 фунтов) была с продольной ориентацией волокон.

⁴ Прозрачные пленки Lexmark (номера по каталогу 12A8240 и 12A8241) можно загружать в лоток на 250 листов, устройство ручной подачи и дополнительное многоцелевое устройство подачи.

⁵ Загрузка в принтер выполняется самоклеющейся областью вперед.

⁶ Максимальная плотность для материалов из бумаги с содержанием хлопка 100 % составляет 90 г/м² (24 фунта).

⁷ Допускается использование конвертов из бумаги плотностью 105 г/м² (28 фунтов), содержание хлопка в которой не превышает 25 %.

Емкость лотков для бумаги

Емкость входных лотков

Примечания.

- Используемая модель принтера может оснащаться устройством подачи на 650 листов, которое состоит из лотка на 550 листов и встроенного многоцелевого устройства подачи на 100 листов. В лоток на 550 листов, который частью устройства подачи на 650 листов, можно загружать бумагу того же типа, что и в дополнительный лоток на 550 листов. Встроенное многоцелевое устройство подачи поддерживает бумагу другого формата, типа и плотности.
- Дополнительный лоток на 550 листов может быть доступен не для всех моделей принтера.

Тип бумаги	Лоток на 250 листов	Дополнительный лоток на 550 листов	Многоцелевой лоток
Бумага	250 листов ¹	550 листов ¹	100 листов ¹
Этикетки	100 ²	200 ²	50 ²
Прозрачные пленки	50	X	50
Конверты	X	X	10
Другой	X	X	Различные количества ³

¹ Для бумаги плотностью 75 г/м² (20 фунтов)

² Емкость меняется в зависимости от материала и конструкции этикеток.

³ Емкость меняется в зависимости от плотности и типа бумаги.

Выходная емкость

Тип бумаги	Стандартный выходной лоток ¹
Бумага	100 листов ²

¹ Емкость может отличаться в зависимости от характеристики материала для печати и условий эксплуатации принтера.

² Для бумаги плотностью 75 г/м² (20 фунтов)

Печать

В этой главе приведена информация о печати, отчетах принтера и отмене заданий. Надежность печати документов зависит от выбора бумаги и специальных материалов для печати, а также от обращения с ними. Более подробные сведения приведены в разделах "Предотвращение замятия бумаги" и "Хранение материалов для печати".

Печать документа

- 1 Загрузите бумагу в лоток или устройство подачи.
- 2 В меню "Бумага" на панели управления принтера задайте формат и тип бумаги в соответствии с загруженной бумагой.
- 3 Выполните одно из следующих действий:

Для пользователей Windows

- а Открыв документ, выберите **Файл → Печать**.
- б Щелкните **Свойства, Параметры, или Настройка**, а затем настройте параметры, как необходимо.

Примечание. Чтобы выполнить печать на бумаге определенного формата или типа, настройте параметры формата или типа бумаги в соответствии с загруженной бумагой или выберите соответствующий лоток или устройство подачи.

- в Нажмите кнопку **ОК**, а затем нажмите кнопку **Печать**.

Для пользователей Macintosh

- а Настройте параметры в диалоговом окне "Page Setup".
 - 1 Открыв документ, выберите **File > Page Setup**.
 - 2 Выберите формат бумаги или создайте пользовательский формат, соответствующий загруженной бумаге.
 - 3 Нажмите кнопку **ОК**.
- б Настройте параметры в диалоговом окне Print.
 - 1 Открыв документ, выберите **File > Print**.
Если необходимо, щелкните значок в виде треугольника, чтобы отобразить дополнительные параметры.
 - 2 В диалоговом окне Print и раскрывающихся меню настройте параметры, как необходимо.
Примечание. Чтобы выполнить печать на бумаге определенного типа, настройте параметр типа бумаги в соответствии с загруженной бумагой или выберите соответствующий лоток или устройство подачи.
 - 3 Нажмите кнопку **Print**.

Внимание! Возможность повреждения: Во время печати не прикасайтесь к металлическому валу в области, где бумага выходит из принтера в стандартный выходной лоток.

Печать на специальных материалах

Советы по использованию фирменных бланков

При печати на фирменных бланках важно соблюдать ориентацию страницы. В следующей таблице приведены указания по выбору направления загрузки фирменного бланка.

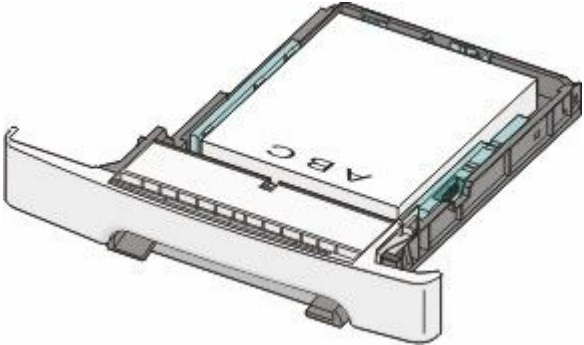
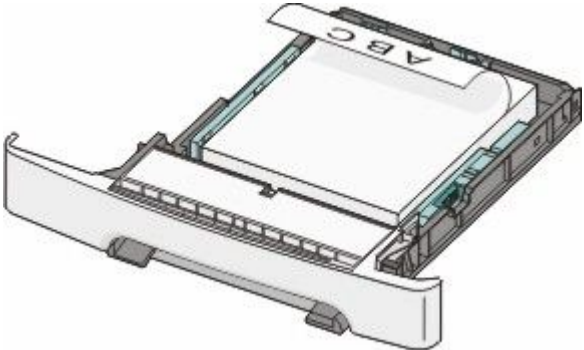
Источник или процесс	Сторона для печати и ориентация бумаги
<ul style="list-style-type: none">• Стандартный лоток на 250 листов• Дополнительный лоток на 550 листов• Односторонняя печать из лотков	<p>Печатная сторона бланка находится сверху. Верхний край листа с логотипом загружен к передней стороне лотка.</p> 
Двусторонняя печать из лотков	<p>Печатная сторона бланка находится снизу. Верхний край листа с логотипом загружен к задней стороне лотка.</p> 
<p>Примечание. При выборе бланка уточните у изготовителя или поставщика, подходит ли этот бланк для печати на лазерных принтерах.</p>	

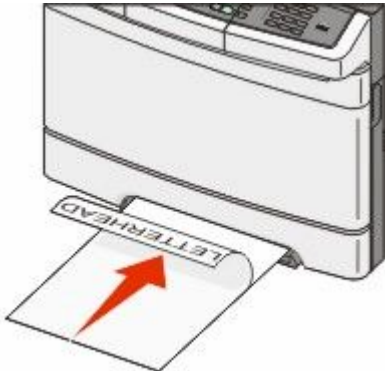
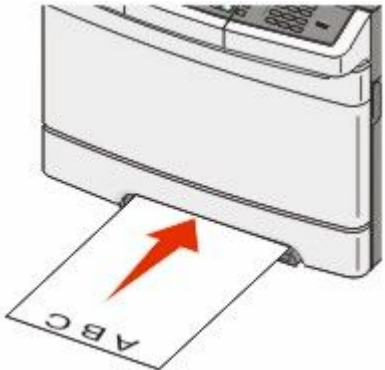
Источник или процесс	Сторона для печати и ориентация бумаги
<p>Устройство ручной подачи (односторонняя печать) Многоцелевое устройство подачи</p>	<p>Печатная сторона бланка находится снизу. Лист должен загружаться в устройство подачи верхним краем листа с логотипом вперед.</p> 
<p>Устройство ручной подачи (двусторонняя печать) Многоцелевое устройство подачи</p>	<p>Печатная сторона бланка находится сверху. Лист должен загружаться в устройство подачи верхним краем листа с логотипом назад.</p> 
<p>Примечание. При выборе бланка уточните у изготовителя или поставщика, подходит ли этот бланк для печати на лазерных принтерах.</p>	

Советы по использованию прозрачных пленок

Перед закупкой больших партий прозрачных пленок обязательно выполните пробную печать на этих прозрачных пленках.

При печати на прозрачных пленках соблюдайте следующие требования.

- Для подачи прозрачных пленок можно использовать лоток на 250 листов или дополнительное многоцелевое устройство подачи.
- Используйте прозрачные пленки, предназначенные для лазерных принтеров. Уточните у изготовителя или поставщика, выдерживают ли прозрачные пленки нагревание до температуры 200 °C (392 °F) без оплавления, обесцвечивания, деформации и выделения вредных веществ.
- Во избежание ухудшения качества печати не оставляйте следы пальцев на прозрачных пленках.
- Во избежание слипания прозрачных пленок пролистайте стопку перед загрузкой.
- Рекомендуется печатать на прозрачных пленках Lexmark с номерами по каталогу 12A8240 (формат Letter) и 12A8241 (формат A4).

Советы по использованию конвертов

Перед закупкой больших партий конвертов обязательно выполните пробную печать на этих конвертах.

При печати на конвертах соблюдайте следующие требования.

- Для подачи конвертов можно использовать устройство ручной подачи или дополнительное многоцелевое устройство подачи.
- Для параметра "Тип бумаги" выберите значение "Конверт" и задайте размеры конверта.
- Используйте конверты, предназначенные для лазерных принтеров. Уточните у изготовителя или поставщика, выдерживают ли конверты нагревание до температуры 200 °C (392 °F) без запечатывания, чрезмерного скручивания, образования складок и выделения вредных веществ.
- Для обеспечения наилучшей производительности используйте конверты, изготовленные из бумаги плотностью 60 г/м² (16 фунтов). Можно использовать конверты из бумаги плотностью до 105 г/м² (пачка 12,7/28 фунтов), если содержание хлопка в бумаге не превышает 25%. Плотность конвертов из хлопковой бумаги не должна превышать 90 г/м² (пачка бумаги 10,89 кг/24 фунта).
- Печатайте только на новых конвертах.
- Для получения оптимальных результатов и снижения вероятности замятия бумаги не используйте следующие конверты:
 - чрезмерно скрученные или изогнутые;
 - слипшиеся или поврежденные;
 - с окнами, отверстиями, перфорацией, вырезами или тиснением;
 - с металлическими скрепками, проволочными стяжками или планками на сгибах;
 - с застегками и зажимами;
 - с наклеенными марками;
 - с выступающей клейкой полосой (при закрытом клапане);
 - с закругленными углами;
 - с грубой, волнистой или накладной отделкой.
- Установите направляющие ширины бумаги в соответствии с шириной конвертов.

Примечание. При высокой влажности (более 60%) высокая температура печати может привести к образованию складок или запечатыванию конвертов.

Советы по использованию бумажных этикеток

Перед закупкой больших партий этикеток обязательно выполните пробную печать на этих этикетках.

Примечание. Следует использовать только бумажные этикетки.

При печати на этикетках соблюдайте следующие требования.

- В программе MarkVision Professional, программном обеспечении или на панели управления принтера установите в качестве типа бумаги этикетки.
- Используйте листы этикеток только форматов Letter, A4 или Legal.

- Печатайте на этикетках, специально предназначенных для лазерных принтеров. Уточните у изготовителя или поставщика следующее.
 - Выдерживают ли этикетки температуру до 200 °C (392 °F) без запечатывания, чрезмерного скручивания, образования складок и выделения вредных веществ.
 - Выдерживают ли клейкое вещество, сторона для печати и верхний слой давление до 25 фунт на кв. дюйм (172 кПа) без расслоения, расплывания по краям или выделения опасных газов.
- Не печатайте на этикетках со скользкой подложкой.
- Используйте целые листы для печати этикеток. При использовании нецелых листов возможно отслаивание этикеток в процессе печати и образование замятий. Кроме того, неполные листы с этикетками загрязняют принтер и картридж клеем, что может привести к аннулированию гарантии на принтер и картридж.
- Не используйте этикетки с выступающим клеящим покрытием.
- Не следует выполнять печать на расстоянии менее чем 1 мм (0,04 дюйма) от края этикетки, перфорации или между высечками на этикетке.
- Убедитесь, что клейкая подложка не совпадает с краем листа. Рекомендуется применять зонное нанесение клея, при котором расстояние между клеящей областью и кромкой бумаги составляло бы не менее 1 мм (0,04 дюйма). Повреждение принтера клеящим веществом может привести к аннулированию гарантии.
- Если это невозможно, удалите полосу шириной 1,6 мм (0,06 дюйма) на передней и приводной кромке бумаги и используйте клей, который не течет.
- Предпочтительной является книжная ориентация страниц, особенно при печати штрих-кодов.

Советы по печати на карточках

Карточки - это плотный однослойный материал для печати. Он обладает целым набором свойств (например, содержание влаги, толщина и текстура), которые существенно влияют на качество печати. Обязательно проконтролируйте печать на образцах карточек, прежде чем закупать большие партии.

При печати на карточках соблюдайте следующие требования.

- В программе MarkVision Professional, программном обеспечении или на панели управления принтера:
 - 1 Для параметра "Тип бумаги" установите значение "Карточки".
 - 2 для параметра "Плотность бумаги" - значение "Плотность карточки";
 - 3 для параметра "Плотность карточки" - значение "Обычная" или "Плотная".
- Помните, что типографическая печать, перфорация и складки могут существенно ухудшить качество печати, вызвать неполадки при подаче и замятие бумаги.
- Уточните у изготовителя или поставщика, выдерживают ли карточки нагревание до температуры 200 °C (392 °F) без выделения вредных веществ.
- Не используйте готовые карточки, изготовленные с использованием химических веществ, которые могут загрязнить детали принтера. Ранее напечатанный на карточках рисунок может выделять полужидкие и летучие вещества внутри принтера.
- По возможности следует использовать карточки с поперечным расположением волокон.

Печать с флэш-диска

Порт USB расположен на панели управления принтера. Вставьте флэш-диск, чтобы вывести на печать поддерживаемые типы файлов.

Примечания.

- Если в принтер вставлен флэш-диск USB, принтер может выполнять только сканирование на флэш-диск или печать файлов с флэш-диска. Все остальные функции принтера будут недоступны.
- Перед выводом на печать шифрованного файла PDF введите его пароль на панели управления принтера.
- Пользователь не может выполнять печать файлов, на печать которых он не обладает полномочиями.

Печать с флэш-диска

- 1 Убедитесь, что принтер включен и отображается сообщение **Готов** или **Занят**.
- 2 Вставьте флэш-диск в USB-порт.

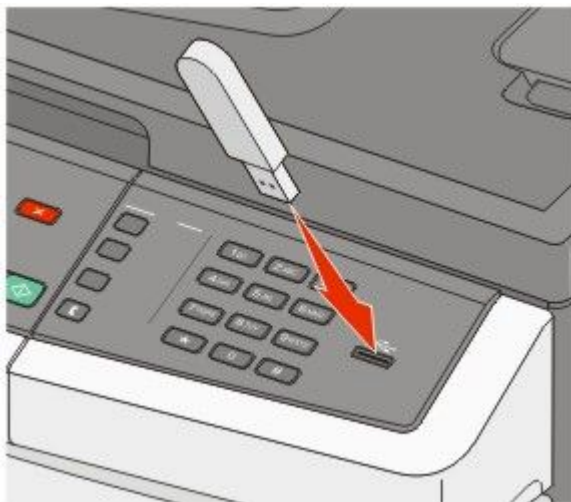



Примечания.

- Если флэш-диск вставить, когда принтер требует вмешательства оператора, например при замятии бумаги, то принтер игнорирует флэш-диск.
- Если флэш-диск вставить во время печати, то отобразится индикация **Занят**. По завершении задания, возможно, потребуется просмотреть список отложенных заданий, чтобы распечатать документы с флэш-диска.

3 С помощью кнопок со стрелками выберите документ, который необходимо напечатать, а затем нажмите кнопку .

Примечание. Перед именами папок на флэш-диске отображается знак + (например, + documents). Имена файлов отображаются с расширениями, например, .jpg.

4 Нажмите кнопку , чтобы напечатать одну копию, или введите нужное количество копий с клавиатуры, затем нажмите кнопку , чтобы начать печать.

Примечание. Не вынимайте флэш-диск из порта USB, пока документ не будет полностью распечатан.

Поддерживаемые флэш-диски и типы файлов

Флэш-диск	Тип файла
<ul style="list-style-type: none">• Lexar JumpDrive 2.0• Pro (объем 256 МБ, 512 МБ или 1 ГБ) или• SanDisk Cruzer Mini (объем 256 МБ, 512 МБ или 1 ГБ)	папку Documents: <ul style="list-style-type: none">• .pdf• .psx• .xps• .dcx
<p>Примечания.</p> <ul style="list-style-type: none">• Высокоскоростные флэш-диски должны соответствовать скоростным стандартам USB. Устройства, соответствующие низкоскоростным возможностям USB, не поддерживаются.• Флэш-диски USB должны поддерживать FAT-систему (<i>File Allocation Tables</i>). Устройства, отформатированные в системе NTFS (<i>New Technology File System</i>) или любой другой файловой системе, не поддерживаются.	Изображения: <ul style="list-style-type: none">• .gif• JPEG• .bmp• .TIFF• .png

Печать фотографий с PictBridge-совместимой цифровой камеры

Можно подключить PictBridge-совместимую цифровую камеру к принтеру и использовать кнопки на камере для выбора и печати фотографий.

1 Подключите кабель USB к камере.

Примечание. Используйте только кабель USB, который поставляется с камерой.

2 Вставьте другой конец кабеля USB в порт USB на передней панели принтера.

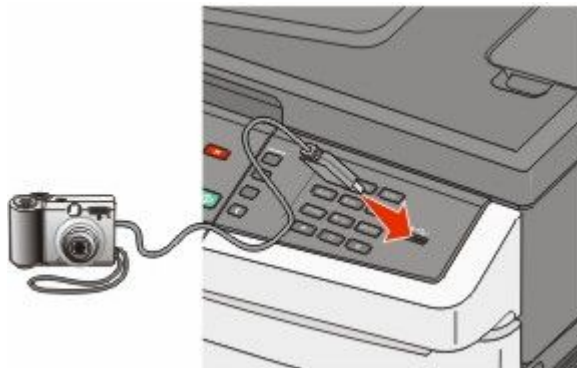

Примечания.

- Убедитесь, что PictBridge-совместимая цифровая камера настроена на соответствующий режим USB. Для получения дополнительных сведений см. документацию, прилагаемую к камере.
- Если подключение PictBridge выполнено успешно, на дисплее принтера появляется следующее сообщение о подтверждении.

3 Для выбора и печати фотографий следуйте инструкциям на камере.

Примечание. Если принтер выключить, не отсоединив камеру, то потребуется отсоединить, а затем заново подсоединить камеру.

Печать информационных страниц

Для получения дополнительных сведений о печати этих страниц см. разделы “Печать страниц настроек меню” на стр. 35 и “Печать страницы сетевых параметров ” на стр. 35.



Печать списка образцов шрифтов

Для печати образцов шрифтов, доступных в данный момент на принтере, выполните следующие действия.

1 Убедитесь, что принтер включен и отображается сообщение **Готов**.

2 На панели управления принтера нажмите кнопку .



3 С помощью кнопок со стрелками выберите пункт **Отчеты**, а затем нажмите кнопку .

- 4 С помощью кнопок со стрелками выберите пункт **Печать шрифтов**, а затем нажмите кнопку .
- 5 Нажимайте кнопки со стрелками до тех пор, пока не появится пункт **Шрифты PCL**, **Шрифты PostScript** или **Шрифты PPDS**, а затем нажмите кнопку .

После того, как будет напечатан список образцов шрифтов, появится сообщение **Готов**.

Печать списка каталогов



В списке каталогов отображаются ресурсы, хранящихся во флэш-памяти или на жестком диске.

- 1 Убедитесь, что принтер включен, и отображается сообщение **Готов**.
- 2 На панели управления принтера нажмите кнопку .
- 3 С помощью кнопок со стрелками выберите пункт **Отчеты**, а затем нажмите кнопку .
- 4 С помощью кнопок со стрелками выберите пункт **Распечатать каталог**, а затем нажмите кнопку .

После того, как будет напечатан список каталога, появится сообщение **Готов**.

Печать страниц тестирования качества печати

Печать страниц тестирования качества печати позволяет уточнить причины ухудшения качества печати.

- 1 Выключите принтер.
 - 2 При включении принтера удерживайте кнопку  и кнопку со стрелкой вправо.
 - 3 Когда отобразятся точки, отпустите кнопки и подождите, пока появится меню **КОНФИГУРАЦИЯ**.
 - 4 С помощью кнопок со стрелками выберите пункт **PRINT_QUAL_TXT**, а затем нажмите кнопку .
- Распечатываются страницы тестирования качества печати.
- 5 С помощью кнопок со стрелками выберите пункт **Выход из меню**, а затем нажмите кнопку .

На дисплее на некоторое время появится надпись **Перезагрузка принтера**, а затем отобразится сообщение **Готов**.

Отмена задания на печать

Отмена задания печати с помощью панели управления принтером

- 1 Нажмите кнопку .

Появится сообщение **Остановка . . .**, а затем **Отменить задание на печать**.

- 2 Нажмите кнопку .

Появится сообщение **Отмена**.

Отмена задания печати с компьютера

Чтобы отменить задание на печать, выполните одно из следующих действий.

Для пользователей Windows

- 1 Щелкните  или нажмите кнопку **Пуск** и выберите пункт **Выполнить**.
- 2 В поле "Начать поиск" или в окне "Запуск программы" введите `control printers`.
- 3 Нажмите **ВВОД** или нажмите **ОК**.
Откроется папка принтеров.
- 4 Дважды нажмите мышью на значке принтера.
- 5 Выберите задание для отмены.
- 6 Нажмите клавишу **Delete** на клавиатуре.

На панели задач Windows:

После передачи задания на печать в правом углу панели задач отображается небольшой значок принтера.

- 1 Дважды нажмите мышью на значке принтера.
В окне принтера отображается список заданий на печать.
- 2 Выберите задание для отмены.
- 3 Нажмите клавишу **Delete** на клавиатуре.

Для пользователей Macintosh

В Mac OS X версии 10.5 или более поздней:

- 1 В меню Apple выберите пункт **System Preferences**.
- 2 Выберите **Print & Fax**, а затем дважды щелкните значок принтера.
- 3 В окне принтера выберите задание, которое следует отменить.
- 4 На панели со значками в верхней части окна щелкните значок **Delete**.

В Mac OS X версии 10.4 или более ранней:

- 1 В меню Go выберите **Applications**.
- 2 Дважды щелкните **Utilities**, а затем дважды щелкните **Print Center** или **Printer Setup Utility**.
- 3 Дважды нажмите мышью на значке принтера.
- 4 В окне принтера выберите задание, которое следует отменить.
- 5 На панели со значками в верхней части окна щелкните значок **Delete**.

Копирование



Устройство автоматической подачи	Стекло экспонирования сканера
 <p>При работе с многостраничными документами рекомендуется использовать устройство автоматической подачи.</p>	 <p>Для отдельных страниц, документов небольшого формата (например, почтовых открыток или фотографий), прозрачных пленок, фотобумаги или документов на тонкой бумаге (например, вырезок из журналов) рекомендуется использовать стекло экспонирования сканера.</p>

Создание копий

Выполнение ускоренного копирования

- 1 Загрузите исходный документ лицевой стороной вверх, короткой стороной вперед в устройство автоматической подачи или лицевой стороной вниз на стекло экспонирования сканера.

Примечание. Не загружайте открытки, фотографии, небольшие документы, прозрачные пленки, фотобумагу или тонкие листы (например, вырезки из журналов) в устройство автоматической подачи. Помещайте такие оригиналы на стекло экспонирования сканера.

- 2 При загрузке документа в устройство автоматической подачи отрегулируйте положение направляющих для бумаги.
- 3 На панели управления принтера нажмите кнопку  для монохромного копирования или кнопку  для цветного копирования.

Примечание. Если установлен профиль Lexmark™ Document Solutions Suite (LDSS), при попытке быстрого копирования возможно отображение сообщения об ошибке. Для доступа к необходимой функции обратитесь к сотруднику, отвечающему за обслуживание системы.

- 4 Если документ помещен на стекло сканера и требуется скопировать дополнительные страницы, поместите следующую страницу на стекло сканера и нажмите цифру **1** на цифровой клавиатуре. В противном случае нажмите цифру **2** на цифровой клавиатуре.

Копирование с использованием УАПД



1 Загрузите оригинал документа лицевой стороной вверх, короткой стороной вперед в УАПД.

Примечание. Не загружайте открытки, фотографии, небольшие документы, прозрачные пленки, фотобумагу или тонкие листы (например, вырезки из журналов) в устройство автоматической подачи. Помещайте такие оригиналы на стекло экспонирования сканера.

2 Отрегулируйте положение направляющих для бумаги.

3 На панели управления принтера нажмите кнопку **Копировать** или с помощью клавиатуры введите число копий.

4 Выполните требуемые изменения параметров.



5 На панели управления принтера нажмите кнопку  для монохромного копирования или кнопку  для цветного копирования.

Копирование с помощью стекла сканера

1 Поместите оригинал документа лицевой стороной вниз в левый верхний угол стекла экспонирования сканера.

2 На панели управления принтера нажмите кнопку **Копировать** или с помощью клавиатуры введите число копий.

3 Выполните требуемые изменения параметров.

4 На панели управления принтера нажмите кнопку  для монохромного копирования или кнопку  для цветного копирования.

5 Поместите следующий документ на стекло сканера, а затем нажмите кнопку **1** на цифровой клавиатуре. В противном случае нажмите цифру **2** на цифровой клавиатуре.



Копирование фотографий

1 Поместите фотографию в левый дальний угол на стекло сканера лицевой стороной вниз.

2 На панели управления принтера нажмите кнопку **Копировать**.

3 Нажимайте кнопку **Содержание** до тех пор, пока рядом с параметром **Фото** не загорится индикатор.

4 Выполните требуемые изменения параметров.

5 На панели управления принтера нажмите кнопку  для монохромного копирования или кнопку  для цветного копирования.

6 Поместите следующий документ на стекло сканера, а затем нажмите кнопку **1** на цифровой клавиатуре. В противном случае нажмите цифру **2** на цифровой клавиатуре.

Копирование на специальные материалы для печати

Копирование на прозрачные пленки

1 Загрузите исходный документ лицевой стороной вверх, короткой стороной вперед в устройство автоматической подачи или лицевой стороной вниз на стекло экспонирования сканера.

Примечание. Не загружайте открытки, фотографии, небольшие документы, прозрачные пленки, фотобумагу или тонкие листы (например, вырезки из журналов) в устройство автоматической подачи. Помещайте такие оригиналы на стекло экспонирования сканера.

2 При загрузке документа в устройство автоматической подачи отрегулируйте положение направляющих для бумаги.

3 На панели управления принтера нажмите кнопку **Копировать**.

4 В области "Копирование" нажмите кнопку **Параметры**.

5 С помощью кнопок со стрелками выберите пункт **Источник бумаги**, а затем нажмите кнопку .

6 С помощью кнопок со стрелками выберите лоток или источник, содержащий прозрачные пленки, а затем нажмите кнопку .

7 Выполните требуемые изменения параметров.

8 Нажмите кнопку  для монохромного копирования или кнопку  для цветного копирования.

9 Если документ помещен на стекло сканера и требуется скопировать дополнительные страницы, поместите следующую страницу на стекло сканера и нажмите цифру **1** на цифровой клавиатуре. В противном случае нажмите цифру **2** на цифровой клавиатуре.

Копирование на фирменный бланк

1 Загрузите исходный документ лицевой стороной вверх, короткой стороной вперед в устройство автоматической подачи или лицевой стороной вниз на стекло экспонирования сканера.

Примечание. Не загружайте открытки, фотографии, небольшие документы, прозрачные пленки, фотобумагу или тонкие листы (например, вырезки из журналов) в устройство автоматической подачи. Помещайте такие оригиналы на стекло экспонирования сканера.

2 При загрузке документа в устройство автоматической подачи отрегулируйте положение направляющих для бумаги.



3 На панели управления принтера нажмите кнопку **Копировать**.

4 В области "Копирование" нажмите кнопку **Параметры**.

5 С помощью кнопок со стрелками выберите пункт **Источник бумаги**, а затем нажмите кнопку .







6 С помощью кнопок со стрелками выберите лоток или источник, содержащий печатный бланк, а затем нажмите кнопку .

7 Выполните требуемые изменения параметров.

- 8 Нажмите кнопку  для монохромного копирования или кнопку  для цветного копирования.
- 9 Если документ помещен на стекло сканера и требуется скопировать дополнительные страницы, поместите следующую страницу на стекло сканера и нажмите цифру **1** на цифровой клавиатуре. В противном случае нажмите цифру **2** на цифровой клавиатуре.





Настройка параметров копирования

Копирование с одного формата на другой

- 1 Загрузите исходный документ лицевой стороной вверх, короткой стороной вперед в устройство автоматической подачи или лицевой стороной вниз на стекло экспонирования сканера.
Примечание. Не загружайте открытки, фотографии, небольшие документы, прозрачные пленки, фотобумагу или тонкие листы (например, вырезки из журналов) в устройство автоматической подачи. Помещайте такие оригиналы на стекло экспонирования сканера.
- 2 При загрузке документа в устройство автоматической подачи отрегулируйте положение направляющих для бумаги.
- 3 На панели управления принтера нажмите кнопку **Копировать**.
- 4 В области "Копирование" нажмите кнопку **Параметры**.
Появится надпись **Размер оригинала**.
- 5 Нажмите кнопку .
- 6 С помощью кнопок со стрелками выберите размер оригинала документа, а затем нажмите кнопку .
- 7 С помощью кнопок со стрелками выберите пункт **Источник бумаги**, а затем нажмите кнопку .
- 8 С помощью кнопок со стрелками выберите лоток или источник, содержащий бумагу формата, на который требуется выполнить копирование, а затем нажмите кнопку .
- Примечание.** Если выбран формат бумаги, отличный от формата оригинала, то принтер изменит размер автоматически.
- 9 Выполните требуемые изменения параметров.
- 10 Нажмите кнопку  для монохромного копирования или кнопку  для цветного копирования.
- 11 Если документ помещен на стекло сканера и требуется скопировать дополнительные страницы, поместите следующую страницу на стекло сканера и нажмите цифру **1** на цифровой клавиатуре. В противном случае нажмите цифру **2** на цифровой клавиатуре.
- 12 Нажмите кнопку  для возврата в состояние **Готов**.

Создание копий с использованием бумаги из выбранного лотка



Во время копирования можно выбрать лоток, содержащий необходимый тип бумаги. Например, если в многоцелевом устройстве подачи загружен специальный материал для печати и требуется сделать копии на этом материале, выполните следующие действия.

- 1 Загрузите исходный документ лицевой стороной вверх, короткой стороной вперед в устройство автоматической подачи или лицевой стороной вниз на стекло экспонирования сканера.
Примечание. Не загружайте открытки, фотографии, небольшие документы, прозрачные пленки, фотобумагу или тонкие листы (например, вырезки из журналов) в устройство автоматической подачи. Помещайте такие оригиналы на стекло экспонирования сканера.
- 2 При загрузке документа в устройство автоматической подачи отрегулируйте положение направляющих для бумаги.
- 3 На панели управления принтера нажмите кнопку **Копировать**.
- 4 В области "Копирование" нажмите кнопку **Параметры**.
- 5 С помощью кнопок со стрелками выберите пункт **Источник бумаги**, а затем нажмите кнопку .
- 6 С помощью кнопок со стрелками выберите лоток или источник, содержащий материал, на который требуется выполнить копирование, а затем нажмите кнопку .
- 7 Выполните требуемые изменения параметров.
- 8 Нажмите кнопку  для монохромного копирования или кнопку  для цветного копирования.
- 9 Если документ помещен на стекло сканера и требуется скопировать дополнительные страницы, поместите следующую страницу на стекло сканера и нажмите цифру **1** на цифровой клавиатуре. В противном случае нажмите цифру **2** на цифровой клавиатуре.
- 10 Нажмите кнопку  для возврата в состояние **Готов**.

Копирование на обеих сторонах бумаги (двусторонняя печать)

Примечание. Функция дуплекса недоступна на некоторых моделях принтера.

- 1 Загрузите исходный документ лицевой стороной вверх, короткой стороной вперед в устройство автоматической подачи или лицевой стороной вниз на стекло экспонирования сканера.
Примечание. Не загружайте открытки, фотографии, небольшие документы, прозрачные пленки, фотобумагу или тонкие листы (например, вырезки из журналов) в устройство автоматической подачи. Помещайте такие оригиналы на стекло экспонирования сканера.
 - 2 При загрузке документа в устройство автоматической подачи отрегулируйте положение направляющих для бумаги.
 - 3 На панели управления принтера нажмите кнопку **Копировать**.
 - 4 Нажмите кнопку **Двусторонняя**.
 - 5 С помощью кнопок со стрелками выберите пункт **1 на 2-стор.**, а затем нажмите кнопку .
- Первое число означает количество сторон оригинала, а второе число - количество сторон копии. Например, выберите параметр "1-сторонний на 2-сторонней", если имеется 1-сторонние оригиналы документов и требуется создать 2-сторонние копии.

- 6 Нажмите кнопку  для монохромного копирования или кнопку  для цветного копирования.
- 7 Если документ помещен на стекло сканера и требуется скопировать дополнительные страницы, поместите следующую страницу на стекло сканера и нажмите цифру **1** на цифровой клавиатуре. В противном случае нажмите цифру **2** на цифровой клавиатуре.

Уменьшение и увеличение копий

Копии можно уменьшить до 25% от размера оригинала или увеличить до 400% от размера оригинала. Значение по умолчанию, заданное изготовителем для функции "Масштабирование" - "Авто". Если оставить для параметра "Масштаб" значение "Авто", то содержимое оригинала документа будет масштабировано по размеру бумаги, на которую выполняется копирование.

Для уменьшения или увеличения копии выполните следующие действия.

- 1 Загрузите исходный документ лицевой стороной вверх, короткой стороной вперед в устройство автоматической подачи или лицевой стороной вниз на стекло экспонирования сканера.

Примечание. Не загружайте открытки, фотографии, небольшие документы, прозрачные пленки, фотобумагу или тонкие листы (например, вырезки из журналов) в устройство автоматической подачи. Помещайте такие оригиналы на стекло экспонирования сканера.

- 2 При загрузке документа в устройство автоматической подачи отрегулируйте положение направляющих для бумаги.

- 3 На панели управления принтера нажмите кнопку **Копировать**.



- 4 Нажмите кнопку **Масштаб**.

- 5 С помощью кнопок со стрелками выберите необходимый параметр масштаба, а затем нажмите кнопку .

Если выбран параметр "Настройка", выполните следующие действия.

- а С помощью кнопок со стрелками уменьшите или увеличьте размер или с помощью цифровой клавиатуры введите число от 25 до 400.

- б Нажмите кнопку .

- 6 Нажмите кнопку  для монохромного копирования или кнопку  для цветного копирования.

- 7 Если документ помещен на стекло сканера и требуется скопировать дополнительные страницы, поместите следующую страницу на стекло сканера и нажмите цифру **1** на цифровой клавиатуре. В противном случае нажмите цифру **2** на цифровой клавиатуре.

Осветление или затемнение копии



- 1 Загрузите исходный документ лицевой стороной вверх, короткой стороной вперед в устройство автоматической подачи или лицевой стороной вниз на стекло экспонирования сканера.

Примечание. Не загружайте открытки, фотографии, небольшие документы, прозрачные пленки, фотобумагу или тонкие листы (например, вырезки из журналов) в устройство автоматической подачи. Помещайте такие оригиналы на стекло экспонирования сканера.

- 2 При загрузке документа в устройство автоматической подачи отрегулируйте положение направляющих для бумаги.



- 3 На панели управления принтера нажмите кнопку **Копировать**.

- 4 Нажмите кнопку **Плотность**.

- 5 Нажмите кнопки со стрелками, чтобы сделать копию светлее или темнее.
- 6 Нажмите кнопку .
- 7 Нажмите кнопку  для монохромного копирования или кнопку  для цветного копирования.
- 8 Если документ помещен на стекло сканера и требуется скопировать дополнительные страницы, поместите следующую страницу на стекло сканера и нажмите цифру **1** на цифровой клавиатуре. В противном случае нажмите цифру **2** на цифровой клавиатуре.

Настройка качества копии

- 1 Загрузите исходный документ лицевой стороной вверх, короткой стороной вперед в устройство автоматической подачи или лицевой стороной вниз на стекло экспонирования сканера.

Примечание. Не загружайте открытки, фотографии, небольшие документы, прозрачные пленки, фотобумагу или тонкие листы (например, вырезки из журналов) в устройство автоматической подачи. Помещайте такие оригиналы на стекло экспонирования сканера.
- 2 При загрузке документа в устройство автоматической подачи отрегулируйте положение направляющих для бумаги.
- 3 На панели управления принтера нажмите кнопку **Копировать**.
- 4 Нажимайте кнопку **Содержание** до тех пор, пока не появится индикатор рядом с параметром, соответствующий типу копируемого документа:
 - **Текст** - используется при копировании оригиналов документов, которые состоят главным образом из текстовых символов и штриховой графики.
 - **Текст/Фото** - этот параметр следует использовать для обработки оригиналов документов смешанного типа, содержащих текст и графику или изображения
 - **Фотография** - используется при копировании оригинала фотографии высокого качества или документа, напечатанного на струйном принтере.
- 5 Нажмите кнопку  для монохромного копирования или кнопку  для цветного копирования.
- 6 Если документ помещен на стекло сканера и требуется скопировать дополнительные страницы, поместите следующую страницу на стекло сканера и нажмите цифру **1** на цифровой клавиатуре. В противном случае нажмите цифру **2** на цифровой клавиатуре.
- 7 Нажмите кнопку  для возврата в состояние **Готов**.

Использование разбора по копиям

При печати нескольких копий многостраничного документа можно распечатать каждую копию как набор (с разбором) или распечатать копии как группы страниц (без разбора по копиям).

С разбором по копиям



Без разбора по копиям







По умолчанию значение функции "Разбор по копиям" - "Вкл". Если требуется выполнить разбор по копиям, отключите этот параметр.

Для отключения режима разбора по копиям выполните следующие действия.

- 1 Загрузите исходный документ лицевой стороной вверх, короткой стороной вперед в устройство автоматической подачи или лицевой стороной вниз на стекло экспонирования сканера.

Примечание. Не загружайте открытки, фотографии, небольшие документы, прозрачные пленки, фотобумагу или тонкие листы (например, вырезки из журналов) в устройство автоматической подачи. Помещайте такие оригиналы на стекло экспонирования сканера.

- 2 При загрузке документа в устройство автоматической подачи отрегулируйте положение направляющих для бумаги.
- 3 На панели управления принтера нажмите кнопку **Копировать**.
- 4 В области "Копирование" нажмите кнопку **Параметры**.
- 5 С помощью кнопок со стрелками выберите пункт **Разбор по копиям**, а затем нажмите кнопку .
- 6 С помощью кнопок со стрелками выберите пункт **Выкл [1, 1, 1, 2, 2, 2]**, а затем нажмите кнопку .
- 7 Нажмите кнопку  для монохромного копирования или кнопку  для цветного копирования.
- 8 Если документ помещен на стекло сканера и требуется скопировать дополнительные страницы, поместите следующую страницу на стекло сканера и нажмите цифру **1** на цифровой клавиатуре. В противном случае нажмите цифру **2** на цифровой клавиатуре.

Добавление страниц-разделителей между копиями

- 1 В поле адреса в обозревателе введите IP-адрес принтера.

Примечание. Если IP-адрес принтера неизвестен, распечатайте страницу настроек сети и в разделе TCP/IP найдите адрес принтера.

- 2 Выберите **Настройка**.
- 3 Выберите **Параметры копирования**.
- 4 Выберите **Страницы-разделители**.





Примечание. Для размещения страниц разделителей между копиями необходимо включить режим разбора по копиям. Если разбор по копиям отключен, страницы-разделители добавляются в конце задания на печать.

- 5 Выберите один из следующих параметров:
 - Между страницами
 - Между копиями
 - Между заданиями
- 6 Нажмите кнопку **Submit**.

Копирование нескольких страниц на один лист



С целью экономии бумаги предусмотрено копирование двух или четырех последовательных страниц многостраничного документа на одном листе бумаги.

Примечания.

- Для параметра "Формат бумаги" необходимо задать значение "Letter", "Legal", "A4" или "B5 JIS".
 - Для параметра Copy Size ("Формат копии") необходимо задать значение "100%".
- 1 Загрузите исходный документ лицевой стороной вверх, короткой стороной вперед в устройство автоматической подачи или лицевой стороной вниз на стекло экспонирования сканера.
Примечание. Не загружайте открытки, фотографии, небольшие документы, прозрачные пленки, фотобумагу или тонкие листы (например, вырезки из журналов) в устройство автоматической подачи. Помещайте такие оригиналы на стекло экспонирования сканера.
 - 2 При загрузке документа в устройство автоматической подачи отрегулируйте положение направляющих для бумаги.
 - 3 На панели управления принтера нажмите кнопку **Копировать**.
 - 4 В области "Копирование" нажмите кнопку **Параметры**.
 - 5 С помощью кнопок со стрелками выберите пункт **Экономия бумаги**, а затем нажмите кнопку .
 - 6 Выберите требуемый макет копии.
Например, если имеются четыре оригинала с книжной ориентацией, которые необходимо скопировать на одну сторону листа бумаги, выберите параметр **4 на 1 книжная**, а затем нажмите кнопку .
 - 7 Нажмите кнопку  для монохромного копирования или кнопку  для цветного копирования.
 - 8 Если документ помещен на стекло сканера и требуется скопировать дополнительные страницы, поместите следующую страницу на стекло сканера и нажмите цифру **1** на цифровой клавиатуре. В противном случае нажмите цифру **2** на цифровой клавиатуре.

Отмена задания копирования

Задание копирования можно отменить, когда документ находится в устройстве автоматической подачи, на стекле сканера или во время печати документа. Чтобы отменить задание копирования:

- 1 На панели управления принтера нажмите кнопку .
Появится сообщение **Остановка**, а затем **Отменить задание**.
- 2 Нажмите кнопку , чтобы отменить задание.
Примечание. Если необходимо продолжить обработку задания, нажмите кнопку , чтобы продолжить копирование.
Появится сообщение **Отмена**.

Принтер отменяет копирование всех страниц, загруженных в устройство автоматической подачи или в принтер, а затем отменяет задание. По завершении отмены задания отобразится экран копирования.

Улучшение качества копии

Вопрос	Ответ
Когда следует применять режим "Текст"?	<ul style="list-style-type: none">• Режим текста используется, когда основная цель копирования заключается в том, чтобы сохранить текст, а сохранение копируемых изображений из оригинала документа не требуется.• Режим текста рекомендуется использовать для квитанций, бланков и документов, содержащих только текст или штриховую графику.
Когда следует применять режим "Текст/Фото"?	<ul style="list-style-type: none">• Режим "Текст/Фото" используется при копировании оригинала документа смешанного типа, который содержит и текст, и графику.• Режим "Текст/Фото" рекомендуется для журнальных статей, деловой графики и брошюр.
Когда следует применять режим "Фотографии"?	Режим "Фотографии" следует использовать при копировании документов, являющихся высококачественными фотографиями, или документов, полученных при печати на струйном принтере.

Передача по электронной почте

Устройство автоматической подачи	Стекло экспонирования сканера
 <p>При работе с многостраничными документами рекомендуется использовать устройство автоматической подачи.</p>	 <p>Для отдельных страниц, документов небольшого формата (например, почтовых открыток или фотографий), прозрачных пленок, фотобумаги или документов на тонкой бумаге (например, вырезок из журналов) рекомендуется использовать стекло экспонирования сканера.</p>

Принтер можно использовать для передачи отсканированных документов по электронной почте одному или нескольким получателям. Существует три способа отправки сообщения электронной почты с принтера. Можно ввести адрес электронной почты вручную, использовать номер быстрого выбора или адресную книгу.

Подготовка к отправке электронной почты

Настройка функции электронной почты

Чтобы можно было использовать электронную почту, необходимо включить эту функцию в настройках принтера и указать допустимый IP-адрес или адрес шлюза. Для настройки функции электронной почты выполните следующие действия.

- 1 В поле адреса в обозревателе введите IP-адрес принтера.

Примечание. Если IP-адрес принтера неизвестен, распечатайте страницу настроек сети и в разделе TCP/IP найдите адрес принтера.

- 2 Выберите **Настройка**.
- 3 Выберите **Параметры эл.почты/FTP**.
- 4 Щелкните **Настройка почтового сервера**.
- 5 Установите нужные параметры электронной почты.
- 6 Нажмите кнопку **Submit**.

Настройка адресной книги

1 В поле адреса в обозревателе введите IP-адрес принтера.

Примечание. Если IP-адрес принтера неизвестен, распечатайте страницу настроек сети и в разделе TCP/IP найдите адрес принтера.

2 Выберите **Настройка**.

3 Выберите **Параметры эл.почты/FTP**.

4 Выберите **Управление кодами быстрого доступа для эл. почты**.

5 Установите нужные параметры электронной почты.

6 Нажмите кнопку **Submit**.

Создание группы кода быстрого доступа к электронной почте с использованием встроенного веб-сервера

1 В поле адреса в обозревателе введите IP-адрес принтера.

Примечание. Если IP-адрес принтера неизвестен, распечатайте страницу настроек сети и в разделе TCP/IP найдите адрес принтера.

2 Выберите **Настройка**.

3 Выберите **Управление устройствами назначения**.

Примечание. Может потребоваться ввести пароль. При отсутствии идентификатора пользователя и пароля следует получить их у сотрудника, отвечающего за обслуживание системы.

4 Щелкните **Настройка назначения эл. почты**.

5 Введите уникальное имя получателя, а затем введите адрес электронной почты.

Примечание. При вводе нескольких адресов разделяйте их запятыми (,).

6 Выберите параметры сканирования (Формат, Содержимое, Цвет и Разрешение).

7 Введите код быстрого доступа, а затем нажмите кнопку **Добавить**.

Если введенный номер уже используется, отображается запрос на выбор другого номера.

Отправка документа по электронной почте

Передача сообщения электронной почты с помощью клавиатуры

1 Загрузите исходный документ лицевой стороной вверх, короткой стороной вперед в устройство автоматической подачи или лицевой стороной вниз на стекло экспонирования сканера.

Примечание. Не загружайте открытки, фотографии, небольшие документы, прозрачные пленки, фотобумагу или тонкие листы (например, вырезки из журналов) в устройство автоматической подачи. Помещайте такие оригиналы на стекло экспонирования сканера.

2 При загрузке документа в устройство автоматической подачи отрегулируйте положение направляющих для бумаги.



3 На панели управления принтера нажмите кнопку **Сканировать/Электронная почта**.

Появится сообщение **Сканирование в электронную почту**.

4 Нажмите кнопку .

Появится сообщение **Поиск** или **Ручной ввод**.

Примечание. Если в адресной книге записи отсутствуют, появится сообщение **Ручной ввод**.

5 Нажмите кнопку , чтобы выполнить поиск в адресной книге, или с помощью кнопок со стрелками отобразите пункт **Вручную**, а затем нажмите кнопку , чтобы выбрать или ввести адрес электронной почты.

Работа с адресной книгой

а После выбора пункта **Поиск** на панели управления принтера нажимайте кнопки со стрелками до тех пор, пока не появится нужный адрес, а затем нажмите кнопку .

б Нажмите цифру **1** для поиска другого адреса или цифру **2** для завершения поиска.

После нажатия цифры **2** появится сообщение **Чтобы начать, нажмите кнопку Старт**.

в Нажмите кнопку  для отправки монохромной копии или кнопку  для отправки цветной копии.

Ввод адреса электронной почты вручную



После выбора пункта **Вручную** на панели управления принтера в первой строке появится надпись **Имя записи**, а вторая строка будет пустой. В ней будет мигать курсор.

а Нажмите кнопку на цифровой панели, соответствующую необходимой цифре или букве. При первом нажатии кнопки отображается цифра для этой кнопки. При повторном нажатии кнопки отображается одна из букв, назначенная для этой кнопки.

б Нажмите кнопку со стрелкой право, чтобы перейти к следующему полю, или подождите несколько секунд, и курсор переместится в следующее поле автоматически.

в После ввода адреса электронной почты нажмите кнопку .

Появится сообщение **Другой адрес эл. почты? 1=Да 2=Нет**.

- г Нажмите цифру **1**, чтобы ввести другой адрес, или нажмите цифру **2**, чтобы завершить ввод адреса.
После нажатия цифры **2** появится сообщение **Чтобы начать, нажмите кнопку Старт.**
- д Нажмите кнопку  для отправки монохромной копии или кнопку  для отправки цветной копии.

Передача сообщения электронной почты с использованием кода быстрого доступа

- 1** Загрузите исходный документ лицевой стороной вверх, короткой стороной вперед в устройство автоматической подачи или лицевой стороной вниз на стекло экспонирования сканера.

Примечание. Не загружайте открытки, фотографии, небольшие документы, прозрачные пленки, фотобумагу или тонкие листы (например, вырезки из журналов) в устройство автоматической подачи. Помещайте такие оригиналы на стекло экспонирования сканера.

- 2** При загрузке документа в устройство автоматической подачи отрегулируйте положение направляющих для бумаги.

- 3** На панели управления принтера нажмите кнопку **Сканировать/Электронная почта.**

Появится сообщение **Сканирование в электронную почту.**

- 4** Нажмите кнопку .



Появится сообщение **Поиск.**

Примечание. Если в адресной книге записи отсутствуют, появится сообщение **Ручной ввод.**

- 5** Нажмите , а затем введите код быстрого доступа для получателя.

- 6** Нажмите цифру **1**, чтобы ввести другой код быстрого доступа, или нажмите цифру **2**, чтобы завершить ввод кода быстрого доступа.

После нажатия цифры **2** появится сообщение **Чтобы начать, нажмите кнопку Старт.**

- 7** Нажмите кнопку  для отправки монохромного сообщения электронной почты или кнопку  для отправки цветного сообщения электронной почты.

Передача сообщения электронной почты с использованием адресной книги

- 1** Загрузите исходный документ лицевой стороной вверх, короткой стороной вперед в устройство автоматической подачи или лицевой стороной вниз на стекло экспонирования сканера.

Примечание. Не загружайте открытки, фотографии, небольшие документы, прозрачные пленки, фотобумагу или тонкие листы (например, вырезки из журналов) в устройство автоматической подачи. Помещайте такие оригиналы на стекло экспонирования сканера.

- 2** При загрузке документа в устройство автоматической подачи отрегулируйте положение направляющих для бумаги.

- 3** На панели управления принтера нажмите кнопку **Сканировать/Электронная почта.**

Появится сообщение **Сканирование в электронную почту.**

4 Нажмите кнопку .

Появится сообщение **Поиск**.



Примечание. Если в адресной книге записи отсутствуют, появится сообщение **Ручной ввод**.

5 Нажмите кнопку , чтобы выполнить поиск в адресной книге.

6 С помощью кнопок со стрелками выберите необходимый адрес, а затем нажмите кнопку .

7 Нажмите цифру **1** для поиска другого адреса или цифру **2** для завершения поиска.

После нажатия цифры **2** появится сообщение **Чтобы начать, нажмите кнопку Старт**.

8 Нажмите кнопку  для отправки монохромной копии или кнопку  для отправки цветной копии.

Отмена передачи сообщения электронной почты

Отправку по электронной почте можно отменить, когда документ находится в устройстве автоматической подачи или на стекле сканера. Чтобы отменить отправку электронной почты:

1 На панели управления принтера нажмите кнопку .

Появится сообщение **Остановка**, а затем **Отменить задание**.

2 Нажмите кнопку , чтобы отменить задание.

Примечание. Если необходимо продолжить обработку задания, нажмите кнопку , чтобы продолжить сканирование электронной почты.

Появится сообщение **Отмена**.

Принтер отменяет копирование всех страниц, загруженных в устройство автоматической подачи, а затем отменяет задание. По завершении отмены задания отобразится экран копирования.

Работа с факсом

Устройство автоматической подачи	Стекло экспонирования сканера
 <p>При работе с многостраничными документами рекомендуется использовать устройство автоматической подачи.</p>	 <p>Для отдельных страниц, документов небольшого формата (например, почтовых открыток или фотографий), прозрачных пленок, фотобумаги или документов на тонкой бумаге (например, вырезок из журналов) рекомендуется использовать стекло экспонирования сканера.</p>

Подготовка принтера к работе в режиме факса

В некоторых странах и регионах следующие методы подключения могут оказаться не применимыми.

⚠ ВНИМАНИЕ-ОПАСНОСТЬ ПОРАЖЕНИЯ ТОКОМ: Во время грозы запрещается использование факсимильной связи. Запрещается устанавливать и использовать данное устройство или выполнять электрические/кабельные подключения, например подключение факса, кабеля питания или телефонного кабеля, во время грозы.

Внимание! Возможность повреждения: Не дотрагивайтесь до кабелей или принтера в указанной области во время приема или передачи факсов.

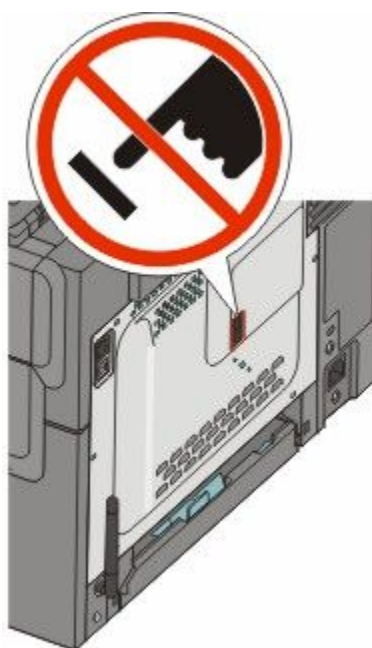

Первоначальная настройка факса

Во многих странах существует требование, чтобы на всех исходящих факсах в верхнем или нижнем полях каждой передаваемой страницы или на первой странице из передаваемого набора содержалась следующая информация: название станции (идентификатор предприятия, другого подразделения или лица, отправляющего сообщение) и номер станции (номер телефона передающего факсимильного аппарата, предприятия, другого подразделения или лица).

Для ввода данных настройки факса используйте панель управления принтера или войдите на встроенный веб-сервер, используя обозреватель, и войдите в меню "Настройка".

Примечание. Если протокол TCP/IP не настроен, то для ввода данных настройки факса необходимо использовать панель управления принтера.

Использование панели управления принтера для настройки факса

При первом включении принтера после того, как он был длительное время выключен, отображается серия экранов запуска. Если на принтере имеется функция факса, появится следующий экран:

Имя станции

Номер станции

- 1** Когда появится **Имя станции** введите имя, которое должно указываться на всех исходящих факсах.
 - a** Нажмите кнопку на цифровой панели, соответствующую необходимой цифре или букве. При первом нажатии кнопки отображается цифра для этой кнопки. При повторном нажатии кнопки отображается одна из букв, назначенная для этой кнопки.
 - b** Нажмите кнопку со стрелкой право, чтобы перейти к следующему полю, или подождите несколько секунд, и курсор переместится в следующее поле автоматически.
- 2** После ввода имени станции нажмите кнопку .
На дисплее отобразится имя станции.

- 3 Когда появится поле **Номер станции**, введите номер факса принтера.
 - а Нажмите кнопку на цифровой панели, соответствующую необходимой цифре.
 - б Нажмите кнопку со стрелкой право, чтобы перейти к следующему полю, или подождите несколько секунд, и курсор переместится в следующее поле автоматически.
- 4 После ввода номера станции нажмите кнопку .

Использование встроенного веб-сервера для настройки факса

- 1 В поле адреса в обозревателе введите IP-адрес принтера.

Примечание. Если IP-адрес принтера неизвестен, распечатайте страницу настроек сети и в разделе TCP/IP найдите адрес принтера.
- 2 Выберите **Настройка**.
- 3 Выберите **Параметры факса**.
- 4 Щелкните **Настройка аналогового факса**.
- 5 Щелкните внутри поля "Имя станции", затем введите имя, которое должно распечатываться на всех исходящих факсах.
- 6 Щелкните внутри поля "Номер станции", затем введите номер факса принтера.
- 7 Нажмите кнопку **Submit**.

Выбор типа подключения факса

Предусмотрено подключение принтера к такому оборудованию, как телефон, автоответчик или компьютерный модем. Чтобы определить наилучший способ настройки принтера см. следующую таблицу.

Примечания.

- Принтер - это аналоговое устройство, которое лучше всего работает при подключении напрямую к телефонной розетке. Другие устройства (например, телефон или автоответчик) можно подключать через принтер, как описано в инструкциях по установке.
- Если необходимо обеспечить цифровое подключение, например, ISDN, DSL или ADSL, требуется наличие устройства сторонних производителей (например, фильтр DSL). Чтобы найти фильтр DSL, обратитесь к поставщику DSL. Фильтр DSL удаляет цифровой сигнал на телефонной линии, который может препятствовать нормальной работе факса принтера.
- Принтер *необязательно* подключать к компьютеру, но для отправки и получения факсов его *потребуется* подключить к телефонной линии.

Варианты оборудования и услуг	Настройка соединения факса
Прямое подключение к телефонной линии	См. "Подключение к аналоговой телефонной линии" на стр. 101
Подключение к линии Digital Subscriber Line (DSL или ADSL)	См. раздел "Подключение к услуге DSL" на стр. 101.
Подключение к УАТС или систем ISDN (Integrated Services Digital Network)	См. раздел "Подключение к УАТС или системе ISDN" на стр. 102.

Варианты оборудования и услуг	Настройка соединения факса
Использование услуги специального звонка	См. раздел “Подключение к услуге специального звонка” на стр. 102.
Подключение к телефонной линии, телефону и автоответчику	См. “Подключение телефона или автоответчика к той же телефонной линии” на стр. 103
Подключение к адаптеру, используемому в вашей области	См. раздел “Подключение к адаптеру для вашей страны или региона” на стр. 104.
Подключение к компьютеру с помощью модема	См. раздел “Подключение к компьютеру с помощью модема” на стр. 109.

Подключение к аналоговой телефонной линии

Если для вашего телефонного оборудования используется телефонная линия как в США (RJ11), выполните следующие действия для подключения оборудования:

- 1 Подсоедините один разъем телефонного кабеля, прилагаемого к принтеру, к верхнему порту LINE  на задней панели принтера.
- 2 Подключите другой разъем телефонного кабеля к исправной аналоговой телефонной розетке.

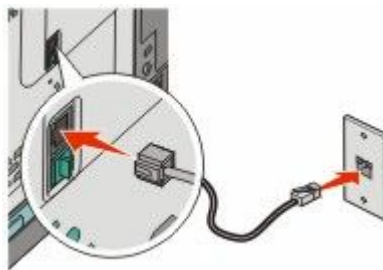

Подключение к услуге DSL

После подписки на услугу DSL обратитесь к поставщику DSL для получения фильтра DSL и телефонного кабеля, а затем выполните следующие действия для подключения оборудования:

- 1 Подсоедините один разъем телефонного кабеля, прилагаемого к принтеру, к верхнему порту LINE  на задней панели принтера.
- 2 Подключите другой разъем телефонного кабеля к фильтру DSL.

Примечание. Фильтр DSL может выглядеть не так, как показано на рисунке.

- 3 Подсоедините кабель фильтра DSL к исправной телефонной розетке.

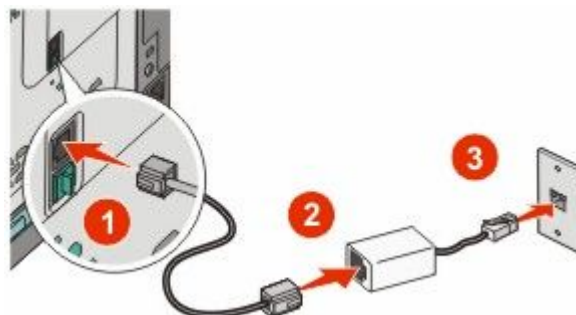

Подключение к УАТС или системе ISDN

Если используется УАТС, преобразователь ISDN или терминальный адаптер, выполните следующие действия для подключения оборудования:

- 1 Подсоедините один разъем телефонного кабеля, прилагаемого к принтеру, к верхнему порту LINE  на задней панели принтера.
- 2 Подключите другой разъем телефонного кабеля к порту, предназначенному для подключения факса и телефона.

Примечания.



- Убедитесь в том, что терминальный адаптер настроен на правильный тип коммутации для вашего региона.
- В зависимости от назначения порта ISDN, возможно, потребуется подключиться к определенному порту.
- При использовании УАТС убедитесь в том, что сигнал ожидания вызова отключен.
- При использовании УАТС перед набором номера факса наберите префикс выхода на внешнюю линию.
- Для получения дополнительных сведений об использовании факса с УАТС см. документацию, прилагаемую к УАТС.

Подключение к услуге специального звонка

Вас поставщик услуг телефонной связи может предоставлять услугу отличительного звонка. Эта услуга позволяет использовать несколько номеров телефона на одной телефонной линии, причем у каждого номера телефона имеется свой отличительный шаблон звонка. Это может быть полезно для того, чтобы различать голосовые вызовы и вызовы факса. Если имеется подписка на услугу отличительного звонка, выполните следующие действия для подключения оборудования:

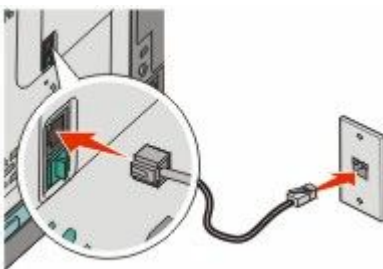
- 1 Подсоедините один разъем телефонного кабеля, прилагаемого к принтеру, к верхнему порту LINE  на задней панели принтера.
- 2 Подключите другой разъем телефонного кабеля к исправной аналоговой телефонной розетке.





- 3 Измените настройку отличительного звонка в соответствии с шаблоном звонка, на который должен отвечать принтер.
 - а На панели управления принтера нажмите кнопку .
 - б С помощью кнопок со стрелками выберите пункт **Настройка**, а затем нажмите кнопку .
 - в С помощью кнопок со стрелками выберите пункт **Параметры факса** и нажмите кнопку .

- г С помощью кнопок со стрелками выберите пункт **Отличительные звонки** и нажмите кнопку .
- д С помощью кнопок со стрелками выберите необходимый сигнал звонка, а затем нажмите кнопку .

Подключение телефона или автоответчика к той же телефонной линии

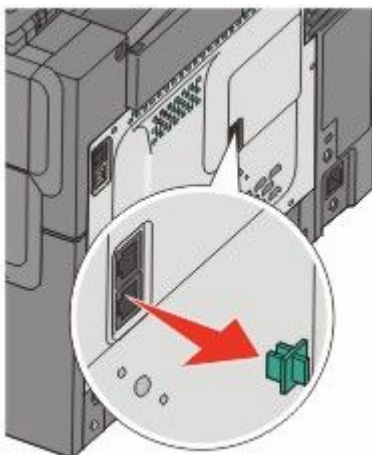
- 1 Выньте заглушку из нижнего порта EXT  на задней панели принтера.



- 2 Подсоедините телекоммуникационное оборудование напрямую к нижнему порту EXT  на задней панели принтера.

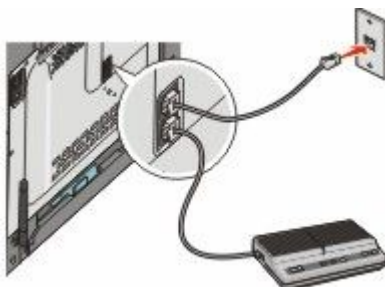

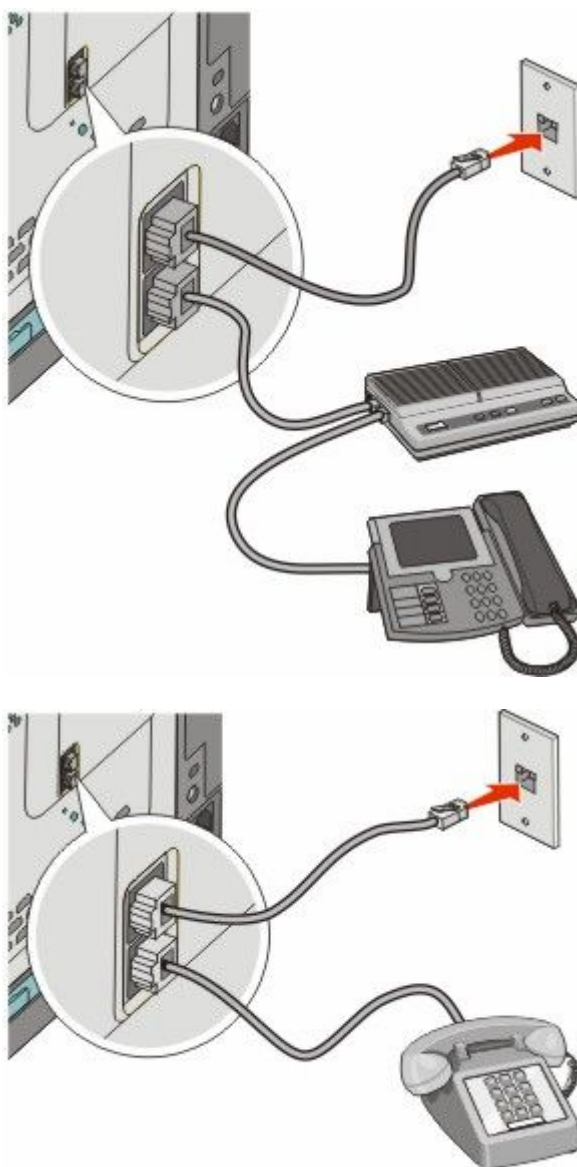

Подключение к адаптеру для вашей страны или региона

В следующих странах или регионах может потребоваться специальный адаптер для подключения телефонного кабеля к стенной розетке.

Страна/регион

- Австрия
- Новая Зеландия
- Кипр
- Нидерланды
- Дания
- Норвегия
- Финляндия
- Португалия
- Франция
- Швеция
- Германия
- Швейцария
- Ирландия
- Великобритания
- Италия

Страны или регионы, кроме Германии

Для некоторых стран или регионов адаптер телефонной линии входит в комплект поставки принтера. Используйте этот адаптер для подключения к принтеру автоответчика, телефона или другого телекоммуникационного оборудования.

В нижний порт EXT  принтера установлена заглушка. Она требуется для правильной работы адаптера.

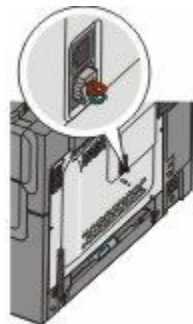

Примечание. Не извлекайте заглушку, если используется последовательная телефонная система или требуется подключить к адаптеру телефон или автоответчик. Если ее удалить, то другие телекоммуникационные устройства, установленные в вашем доме (телефоны или автоответчики), могут не работать.

- 1 Подсоедините один разъем телефонного кабеля, прилагаемого к принтеру, к верхнему порту LINE  на задней панели принтера.
- 2 Подключите другой разъем телефонного кабеля к адаптеру, а затем подсоедините адаптер к настенной розетке.

Примечание. Телефонный адаптер может отличаться от того, что показано на рисунке. Он должен подходить к телефонной розетке, используемой в вашей стране.

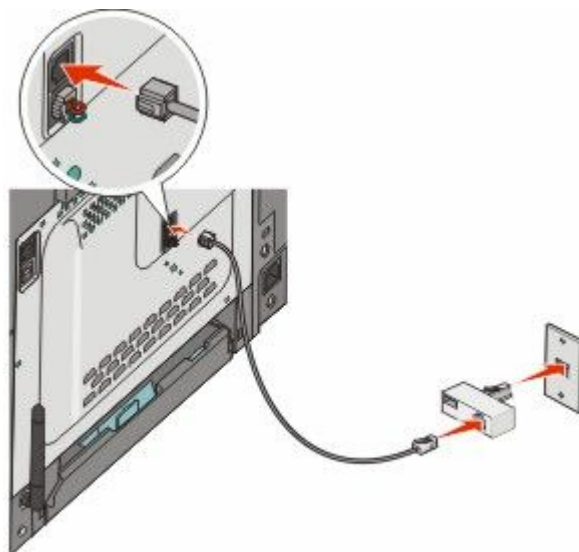

3 Подключите автоответчик или телефон к адаптеру

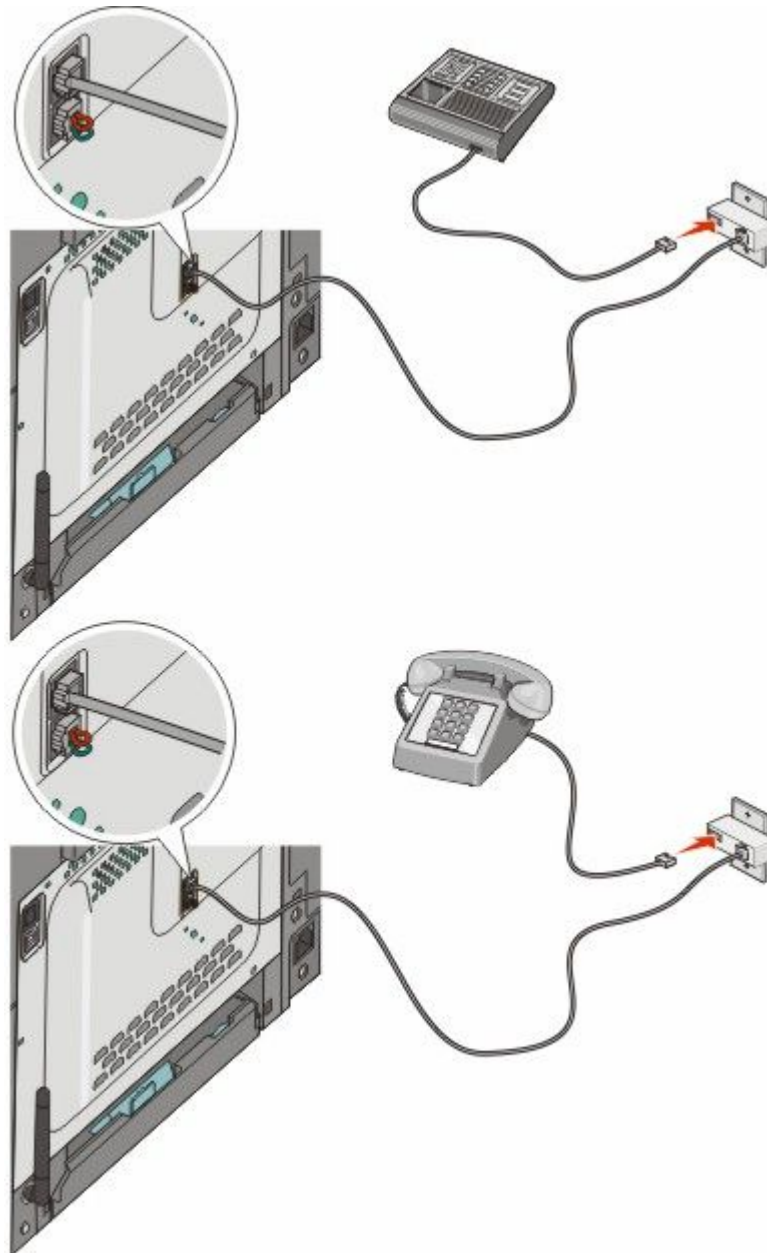

Германия

В нижний порт EXT  принтера установлена заглушка. Они требуется для правильной работы факса, а также дополнительных телефонов, подключенных далее к этой линии.

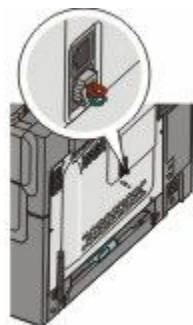

Примечание. Не вынимайте заглушку. Если ее удалить, то другие телекоммуникационные устройства, установленные в вашем доме (телефоны или автоответчики), могут не работать.

- 1 Подсоедините один разъем телефонного кабеля, прилагаемого к принтеру, к верхнему порту LINE  на задней панели принтера.
- 2 Подключите другой разъем телефонного кабеля к адаптеру, а затем подсоедините адаптер к разъему N исправной стенной розетке аналогового телефона.

Примечание. Телефонный адаптер может отличаться от того, что показан на рисунке. Он должен подходит к телефонной розетке, используемой в вашей стране.

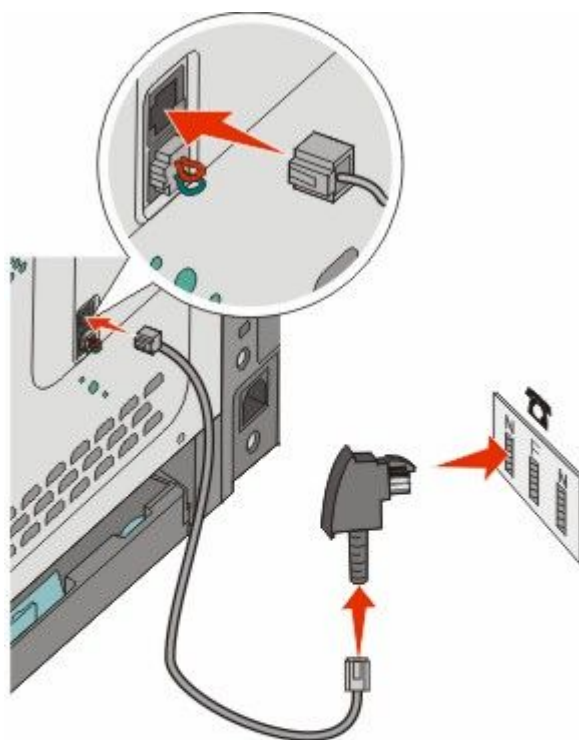

- 3** При необходимости использования одной и той же линии для отправки факсов и телефонной связи, соедините телефон и F-гнездо работающей аналоговой телефонной розетки с помощью второго телефонного кабеля (приобретается дополнительно).

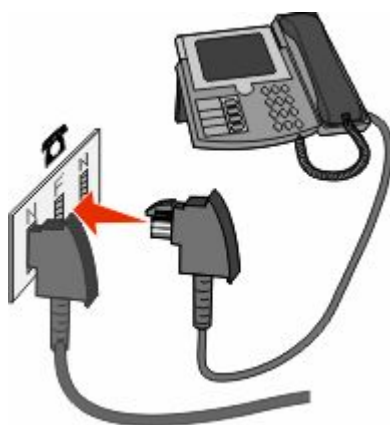

- 4 При необходимости использования одной и той же линии для записи сообщений на автоответчик, соедините автоответчик и другое N-гнездо розетки аналогового телефона с помощью второго телефонного кабеля (приобретается дополнительно).

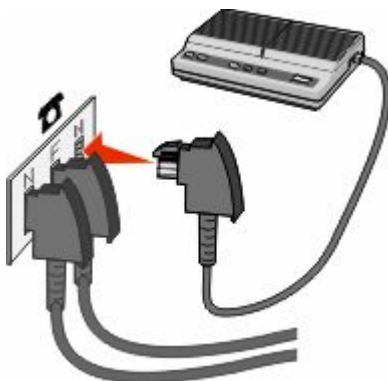

Подключение к компьютеру с помощью модема

Подключите принтер к компьютеру с помощью модема для передачи факсов из прикладной программы.

Примечание. Процедура установки зависит от страны или региона.

- 1 Убедитесь в наличии следующих компонентов:

- телефон;
- компьютер с модемом;
- три телефонных кабеля;
- настенная телефонная розетка.

- 2 Подсоедините телефонный кабель к порту LINE  принтера, а затем подключите его к исправной телефонной розетке.

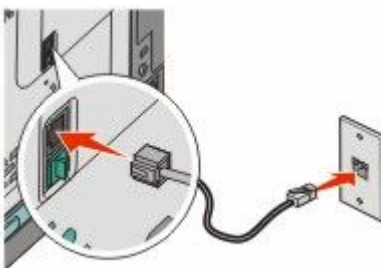

3 Удалите защитную вставку из нижнего порта EXT ☎ принтера.

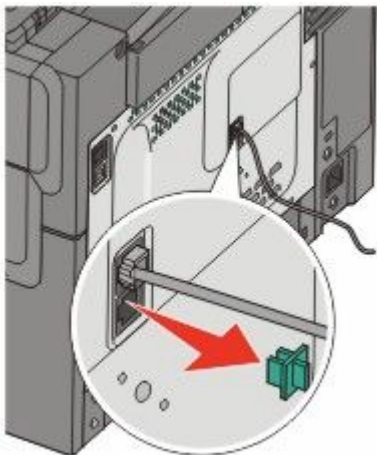

4 Соедините вторым телефонным кабелем телефон и модем компьютера.

Примечание. Описание подключения телефонов см. в руководстве, прилагаемом к компьютеру.



5 Подсоедините третий телефонный кабель к модему компьютера и к нижнему порту EXT ☎ принтера.

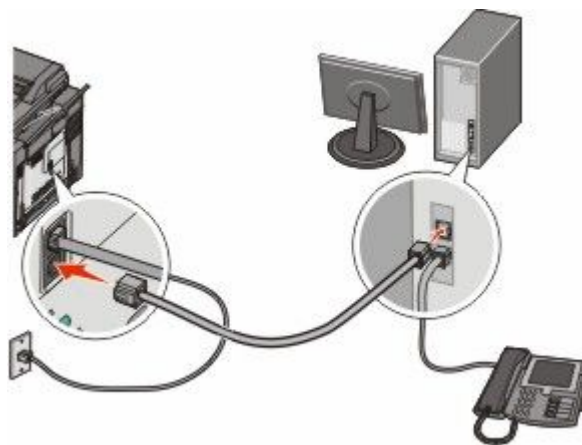

Настройка имени и номера исходящего факса

Для печати требуемого имени и номера факса на исходящих факсах выполните следующие действия.

- 1 В поле адреса в обозревателе введите IP-адрес принтера.
Примечание. Если IP-адрес принтера неизвестен, распечатайте страницу настроек сети и в разделе TCP/IP найдите адрес принтера.
- 2 Выберите **Настройка**.
- 3 Выберите **Параметры факса**.
- 4 Щелкните **Настройка аналогового факса**.
- 5 Щелкните внутри поля "Имя станции", затем введите имя, которое должно распечатываться на всех исходящих факсах.
- 6 Щелкните внутри поля "Номер станции", затем введите номер факса принтера.
- 7 Нажмите кнопку **Submit**.

Установка даты и времени

Предусмотрена возможность настройки даты и времени для печати на всех передаваемых факсах. При сбое питания может потребоваться повторная настройка даты и времени. Для настройки даты и времени выполните следующие действия.

- 1 В поле адреса в обозревателе введите IP-адрес принтера.
Примечание. Если IP-адрес принтера неизвестен, распечатайте страницу настроек сети и в разделе TCP/IP найдите адрес принтера.
- 2 Выберите **Настройка**.
- 3 Выберите **Установка даты и времени**.
- 4 Щелкните внутри поля "Установка даты и времени", затем введите текущие дату и время.
- 5 Нажмите кнопку **Submit**.

Включение и отключение режима перехода на летнее время

Предусмотрена возможность автоматической настройки принтера на летнее время.

- 1 В поле адреса в обозревателе введите IP-адрес принтера.
Примечание. Если IP-адрес принтера неизвестен, распечатайте страницу настроек сети и в разделе TCP/IP найдите адрес принтера.
- 2 Выберите **Настройка**.
- 3 Выберите **Установка даты и времени**.
- 4 В поле "Летнее время" выберите один из следующих параметров.
Да - переход на летнее время включен.
Нет - переход на летнее время отключен.
- 5 Нажмите кнопку **Submit**.

Передача факса

Отправка факса с помощью панели управления принтера

1 Загрузите исходный документ лицевой стороной вверх, короткой стороной вперед в устройство автоматической подачи или лицевой стороной вниз на стекло экспонирования сканера.

Примечание. Не загружайте открытки, фотографии, небольшие документы, прозрачные пленки, фотобумагу или тонкие листы (например, вырезки из журналов) в устройство автоматической подачи. Помещайте такие оригиналы на стекло экспонирования сканера.



2 При загрузке документа в устройство автоматической подачи отрегулируйте положение направляющих для бумаги.

3 На панели управления принтера нажмите кнопку **Факс**.



В первой строке появится надпись **Кому :**, а во второй строке появятся дата и время.

4 Введите номер факса, а затем нажмите кнопку .

Примечания.

- Чтобы вставить паузу при наборе в номер факса, нажмите кнопку **Повтор набора/Пауза**. Для обозначения паузы при наборе в поле "Отправить факс" отображается запятая. Эта функция удобна в том случае, если сначала требуется набрать номер внешней линии.
- Нажмите кнопку , чтобы переместить курсор влево и удалить число.
- Чтобы использовать кнопку быстрого выбора факса, нажмите кнопку , а затем выберите необходимый код быстрого вызова факса с помощью кнопок со стрелками. Затем нажмите кнопку .

5 Нажмите цифру **1**, чтобы ввести еще один номер факса, или нажмите цифру **2**, чтобы завершить ввод номера факса.

6 Нажмите кнопку  для отправки монохромного факса или кнопку  для отправки цветного факса.

Передача факса с компьютера

Передача факса с компьютера позволяет отправлять электронные документы, не отходя от рабочего стола. Эта возможность обеспечивает передачу документов по факсу непосредственно из прикладных программ.

Для пользователей Windows

Примечания.

- Для выполнения этой функции на компьютере необходимо установить для принтера драйвер PostScript.
- Убедитесь, что в драйвере принтера установлена функция факса.

1 Открыв файл, выберите **Файл → Печать**.

2 Нажмите кнопку **Свойства, Параметры** или **Настройка**.

3 Выберите вкладку **Другие параметры**, а затем выберите параметр **Факс**.

- 4 На экране "Факс" введите имя и номер получателя факса.
- 5 Нажмите кнопку **ОК**, а затем снова нажмите кнопку **ОК**.
- 6 Нажмите кнопку **ОК**.

Для пользователей версии Mac OS X 10.2 и 10.3

- 1 Открыв документ, выберите **File > Print**.
- 2 В раскрывающемся меню параметров печати выберите пункт **Job Routing**.
- 3 Выберите **Fax**, а затем введите имя получателя, номер и другую необходимую информацию.
- 4 Нажмите кнопку **Print**.

Для пользователей Mac OS X версии 10.4 или более поздней

- 1 Открыв документ, выберите **File > Print**.
- 2 В раскрывающемся меню PDF выберите **Fax PDF**.
- 3 Введите номер факса в поле To, а затем другую необходимую информацию.
- 4 Выберите **Факс**.

При получении сообщения об ошибке "No fax modems were found", выполните следующие действия для добавления принтера в качестве факса.

- а** В раскрывающемся меню Printer выберите **Add Printer**.
- б** В появившемся диалоговом окне выберите принтер.
- в** В раскрывающемся меню Print Using выберите пункт **Select a driver to use**.
- г** В списке выберите модель факса, а затем нажмите кнопку **Add**.

Создание кодов быстрого доступа

Создание кода быстрого доступа для назначения факса с использованием встроенного веб-сервера

Вместо ввода номера телефона получателя факса полностью на панели управления принтера при каждой отправке факса можно создать постоянное назначение факса и назначит код быстрого доступа. Код быстрого доступа можно создать для одного номера факса или для группы номеров факсов.

- 1 В поле адреса в обозревателе введите IP-адрес принтера.







Примечание. Если IP-адрес принтера неизвестен, распечатайте страницу настроек сети и в разделе TCP/IP найдите адрес принтера.

- 2 Выберите **Настройка**.
- 3 Выберите **Управление устройствами назначения**.

Примечание. Может потребоваться ввести пароль. При отсутствии идентификатора пользователя и пароля следует получить их у сотрудника, отвечающего за обслуживание системы.

- 4 Выберите **Настройка кодов быстрого доступа для факса**.
- 5 Введите уникальное имя для кода быстрого доступа, а затем введите номер факса.
Чтобы создать код быстрого доступа для нескольких номеров, введите номера факса для группы.
Примечание. Разделяйте номера факса в группе точкой с запятой (;).
- 6 Назначьте номер для кода быстрого доступа.
Если введенный номер уже используется, отображается запрос на выбор другого номера.
- 7 Нажмите кнопку **Add**.

Создание кода быстрого доступа для назначения факса с использованием панели управления принтера

- 1 Загрузите исходный документ лицевой стороной вверх, короткой стороной вперед в устройство автоматической подачи или лицевой стороной вниз на стекло экспонирования сканера.
Примечание. Не загружайте открытки, фотографии, небольшие документы, прозрачные пленки, фотобумагу или тонкие листы (например, вырезки из журналов) в устройство автоматической подачи. Помещайте такие оригиналы на стекло экспонирования сканера.
- 2 При загрузке документа в устройство автоматической подачи отрегулируйте положение направляющих для бумаги.
- 3 На панели управления принтера нажмите кнопку **Факс**.
В первой строке появится надпись **Кому :**, а во второй строке появятся дата и время.
- 4 Нажмите кнопку .
- Появится надпись **Поиск в адресной книге**.
- 5 С помощью кнопок со стрелками выберите пункт **Добавить**, а затем нажмите кнопку .
- 6 С помощью кнопок со стрелками выберите пункт **Введите номер факса**, а затем нажмите кнопку .
- 7 Введите номер факса, а затем нажмите кнопку .
- 8 Нажмите цифру **1**, чтобы ввести еще один номер факса, или нажмите цифру **2**, чтобы завершить ввод номера факса.
- 9 После выбора появится надпись **2=Нет, Введите имя**.
 - а Нажмите кнопку на цифровой клавиатуре, соответствующую необходимой цифре или букве.
При первом нажатии кнопки отображается цифра для этой кнопки. При повторном нажатии кнопки отображается одна из букв, назначенная для этой кнопки.
 - б Нажмите кнопку со стрелкой право, чтобы перейти к следующему полю, или подождите несколько секунд, и курсор переместится в следующее поле автоматически.
 - в После ввода имени факса нажмите кнопку .
 - Появится надпись **Сохранение в виде кода быстрого доступа**.
 - г Введите код быстрого доступа, а затем нажмите кнопку .

Использование кодов быстрого доступа и адресной книги

Использование кодов быстрого доступа для получателей факса

Коды быстрого доступа для адресатов факсимильной передачи аналогичны номерам быстрого набора на телефоне или факсимильном аппарате. Коды быстрого доступа можно назначить при создании постоянных адресатов факсимильной передачи. Постоянные получатели факса или номера быстрого набора создаются с помощью ссылки "Управление получателями", расположенной на вкладке "Конфигурация" встроенного веб-сервера. Код быстрого доступа (1 - 99999) может быть связан с одним или несколькими получателями. Создание группы адресатов факсимильной связи с кодом быстрого доступа ускоряет и упрощает рассылку факсимильных сообщений всем членам группы.

- 1 Загрузите исходный документ лицевой стороной вверх, короткой стороной вперед в устройство автоматической подачи или лицевой стороной вниз на стекло экспонирования сканера.



Примечание. Не загружайте в УАПД почтовые открытки, фотокарточки, документы небольшого формата, прозрачные пленки, фотобумагу и документы на тонкой бумаге (например, вырезки из журналов). Помещайте такие оригиналы на стекло экспонирования сканера.

- 2 При загрузке документа в устройство автоматической подачи отрегулируйте положение направляющих для бумаги.

- 3 Нажмите кнопку .

Появится надпись **Введите код быстрого доступа.**

- 4 Введите код быстрого доступа.

- 5 Нажмите кнопку  для отправки монохромного факса или кнопку  для отправки цветного факса.

Работа с адресной книгой

Примечание. Если функция адресной книги не включена, обратитесь к сотруднику, отвечающему за обслуживание системы.



- 1 Загрузите исходный документ лицевой стороной вверх, короткой стороной вперед в устройство автоматической подачи или лицевой стороной вниз на стекло экспонирования сканера.

Примечание. Не загружайте открытки, фотографии, небольшие документы, прозрачные пленки, фотобумагу или тонкие листы (например, вырезки из журналов) в устройство автоматической подачи. Помещайте такие оригиналы на стекло экспонирования сканера.

- 2 При загрузке документа в устройство автоматической подачи отрегулируйте положение направляющих для бумаги.

- 3 На панели управления принтера нажмите кнопку **Факс**.



В первой строке появится надпись **Кому :**, а во второй строке появятся дата и время.

- 4 Нажмите кнопку , а затем с помощью кнопок со стрелками отобразите нужный номер факса. Затем нажмите кнопку .



Настройка параметров факса

Изменение разрешения факса

При настройке разрешения осуществляется изменение качества факса. Задание значения разрешения производится в диапазоне от "Стандартное" (наивысшая скорость) до "Наивысшее" (наименьшая скорость, наивысшее качество).







- 1 Загрузите исходный документ лицевой стороной вверх, короткой стороной вперед в устройство автоматической подачи или лицевой стороной вниз на стекло экспонирования сканера.
Примечание. Не загружайте открытки, фотографии, небольшие документы, прозрачные пленки, фотобумагу или тонкие листы (например, вырезки из журналов) в устройство автоматической подачи. Помещайте такие оригиналы на стекло экспонирования сканера.
- 2 При загрузке документа в устройство автоматической подачи отрегулируйте положение направляющих для бумаги.
- 3 В области "Факс" панели управления принтера нажмите в области **Разрешение**.
- 4 С помощью кнопок со стрелками выберите необходимое значение разрешения, а затем нажмите кнопку .
- 5 Нажмите кнопку  для отправки монохромной копии или кнопку  для отправки цветной копии.

Осветление или затемнение факса

- 1 Загрузите исходный документ лицевой стороной вверх, короткой стороной вперед в устройство автоматической подачи или лицевой стороной вниз на стекло экспонирования сканера.
Примечание. Не загружайте открытки, фотографии, небольшие документы, прозрачные пленки, фотобумагу или тонкие листы (например, вырезки из журналов) в устройство автоматической подачи. Помещайте такие оригиналы на стекло экспонирования сканера.
- 2 При загрузке документа в устройство автоматической подачи отрегулируйте положение направляющих для бумаги.
- 3 На панели управления принтера нажмите кнопку **Плотность**.
- 4 Нажмите кнопки со стрелками, чтобы сделать факс светлее или темнее.
- 5 Нажмите кнопку .
- 6 Нажмите кнопку  для отправки монохромного факса или кнопку  для отправки цветного факса.

Передача факса в назначенное время

- 1 Загрузите исходный документ лицевой стороной вверх, короткой стороной вперед в устройство автоматической подачи или лицевой стороной вниз на стекло экспонирования сканера.
Примечание. Не загружайте открытки, фотографии, небольшие документы, прозрачные пленки, фотобумагу или тонкие листы (например, вырезки из журналов) в устройство автоматической подачи. Помещайте такие оригиналы на стекло экспонирования сканера.
- 2 При загрузке документа в устройство автоматической подачи отрегулируйте положение направляющих для бумаги.



- 3 На панели управления принтера нажмите кнопку **Факс**.
В первой строке появится надпись **Кому :**, а во второй строке появятся дата и время.
- 4 Введите номер факса, а затем нажмите кнопку .
- 5 В области "Факс" нажмите кнопку **Параметры**.
- 6 С помощью кнопок со стрелками выберите пункт **Отложенная передача**, а затем нажмите кнопку .
- В первой строке появится надпись **Настроить время передачи**, а во второй строке - **ЧЧ:ММ** с мигающим курсором.
- 7 С помощью цифровой клавиатуры введите время, когда необходимо отправить факс. После ввода времени курсор переместится в поле АМ или РМ, если для часов принтера выбран **12-часовой** формат. С помощью кнопок со стрелками измените режим АМ на РМ или РМ на АМ.
- 8 Нажмите кнопку .
- В первой строке появится надпись **Настроить дату передачи**, а во второй строке - **ММ-ДД-ГГГГ** с мигающим курсором.
- 9 С помощью цифровой клавиатуры введите дату, когда необходимо отправить факс.
- 10 Нажмите кнопку .
- 11 Нажмите кнопку  для отправки монохромного факса или кнопку  для отправки цветного факса.

Просмотр журнала факсов

- 1 Откройте веб-браузер.
- 2 В строке адреса введите IP-адрес принтера, затем нажмите клавишу **Enter**.
- 3 Нажмите **Отчеты**.
- 4 Нажмите **Параметры факса**.
- 5 Нажмите **Журнал заданий факсимильной связи** или **Журнал вызовов факсимильной связи**.

Отмена исходящего факса

Факс можно отменить, когда документ находится в устройстве автоматической подачи или на стекле сканера. Чтобы отменить отправку факса:

- 1 На панели управления принтера нажмите кнопку .
- Появится сообщение **Остановка**, а затем **Отменить задание**.
- 2 Нажмите кнопку , чтобы отменить задание.

Примечание. Если необходимо продолжить обработку задания, нажмите кнопку , чтобы продолжить сканирование факса.

Появится сообщение **Отмена**.

Принтер отменяет копирование всех страниц, загруженных в устройство автоматической подачи, а затем отменяет задание.

Сведения о параметрах факсимильной передачи

Размер оригинала

С помощью этого параметра можно выбрать размер документов, отправляемых по факсу.

1 В области "Факс" панели управления принтера нажмите кнопку **Параметры**.

Появится надпись **Размер оригинала**.

2 Нажмите кнопку .

3 С помощью кнопок со стрелками выберите размер оригинала документа, а затем нажмите кнопку .

Содержимое

Данная функция задает используемый по умолчанию тип оригинала документа. Можно выбрать значение "Текст", "Текст/Фото" или "Фото". Выбор типа содержимого влияет на качество и объем отсканированного изображения.

- **Текст** - этот параметр следует использовать для обработки четкого черного текста, напечатанного на белом фоне с высоким разрешением
- **Текст/Фото** - этот параметр следует использовать для обработки оригиналов документов смешанного типа, содержащих текст и графику или изображения
- **Фотография** - используется, если более важными объектами сканирования являются графика и изображения. При выборе данного параметра увеличивается время сканирования, но улучшается цветопередача оригинала документа. При этом увеличивается объем сохраняемых данных.

Стороны (двусторонняя печать)

Данная функция задает для принтера режим одностороннего или двустороннего (отпечатанного на обеих сторонах листа) оригинала документа. Эта информация определяет, что именно требуется отсканировать для включения в факсимильное сообщение.

Примечание. Двустороннее сканирование невозможно на некоторых моделях принтеров.

Разрешение

С помощью этого параметра определяется, с какой точностью сканер анализирует документ, который необходимо отправить по факсу. Если выполняется отправка по факсу фотографии, рисунка с тонкими линиями или документа с мелким текстом, увеличьте значение разрешения. При этом увеличивается время сканирования и повышается качество документа на выходе факсимильной передачи.

- **Стандартное** - подходит для большинства документов
- **Высокое** - рекомендуется для документов, напечатанных мелким шрифтом
- **Сверхвысокое** - рекомендуется для оригиналов документов с мелкими деталями

Плотность

Данная функция позволяет задать уровень осветления или затемнения факсов по отношению к оригиналу документа.

Улучшение качества факса

Вопрос	Совет
В каких случаях рекомендуется использовать режим "Текст"?	<ul style="list-style-type: none">• Режим "Текст" следует использовать в тех случаях, когда важно сохранить текстовое содержимое факса, а сохранность изображений не важна.• Режим "Текст" рекомендуется для передачи по факсу квитанций, копий документов и документов, содержащих только текст или штриховую графику.
В каких случаях рекомендуется использовать режим "Текст/Фото"?	<ul style="list-style-type: none">• Режим "Текст/Фото" используется для передачи по факсу документа, содержащего текст и графику.• Режим "Текст/Фото" рекомендуется для журнальных статей, деловой графики и брошюр.
В каких случаях рекомендуется использовать режим "Фото"?	Режим "Фото" следует использовать при передаче по факсу фотографий, распечатанных на лазерном принтере, и фотографий из журналов или газет.

Пересылка факса

Этот параметр позволяет распечатывать и пересылать принятые факсы на указанный номер факса.

1 В поле адреса в обозревателе введите IP-адрес принтера.

Примечание. Если IP-адрес принтера неизвестен, распечатайте страницу настроек сети и в разделе TCP/IP найдите адрес принтера.

2 Выберите **Настройка**.

3 Выберите **Параметры факса**.

4 Щелкните **Настройка аналогового факса**.

5 Щелкните внутри поля **Переадресация факсов** и выберите один из следующих параметров:

- Печать
- Печать и пересылка
- Переадресация

6 В списке **Переслать** выберите **Факс**.

7 Щелкните внутри поля **Переслать на код быстрого доступа**, а затем введите код быстрого доступа для номера, на который необходимо переслать факс.

Примечание. Номер быстрого доступа должен соответствовать параметру, заданному в поле “Пересылка”.

8 Нажмите кнопку **Submit**.

Сканирование с передачей по адресу FTP

Устройство автоматической подачи	Стекло экспонирования сканера
 <p>При работе с многостраничными документами рекомендуется использовать устройство автоматической подачи.</p>	 <p>Для отдельных страниц, документов небольшого формата (например, почтовых открыток или фотографий), прозрачных пленок, фотобумаги или документов на тонкой бумаге (например, вырезок из журналов) рекомендуется использовать стекло экспонирования сканера.</p>

Сканер позволяет сканировать документы напрямую на сервер *FTP*. В рамках одной операции на сервер можно передать только один адрес *FTP*.

После настройки адреса *FTP* специалистом по обслуживанию системы этот адрес становится доступным в виде кода быстрого доступа или попадает в список профилей, открываемый с помощью значка "Отложенные задания". В качестве адреса *FTP* может выступать другой принтер, поддерживающий стандарт *PostScript*. Например, можно отсканировать цветной документ и передать его на цветной принтер. Передача документа на сервер *FTP* аналогична передаче факсимильного сообщения. Отличие заключается в том, что информация передается по сети, а не по телефонной линии.



Сканирование с передачей по адресу FTP

Сканирование с передачей по адресу FTP с использованием клавиатуры

- 1 Загрузите исходный документ лицевой стороной вверх, короткой стороной вперед в устройство автоматической подачи или лицевой стороной вниз на стекло экспонирования сканера.

Примечание. Не загружайте открытки, фотографии, небольшие документы, прозрачные пленки, фотобумагу или тонкие листы (например, вырезки из журналов) в устройство автоматической подачи. Помещайте такие оригиналы на стекло экспонирования сканера.

- 2 При загрузке документа в устройство автоматической подачи отрегулируйте положение направляющих для бумаги.

- 3 На панели управления принтера нажмите кнопку **Сканировать/Электронная почта**.
- 4 С помощью кнопок со стрелками выберите пункт FTP, а затем нажмите кнопку .
- 5 Введите адрес FTP.
- 6 Нажмите кнопку  для отправки монохромной копии или кнопку  для отправки цветной копии.

Сканирование на адрес FTP с использованием кода быстрого доступа

- 1 Загрузите исходный документ лицевой стороной вверх, короткой стороной вперед в устройство автоматической подачи или лицевой стороной вниз на стекло экспонирования сканера.
Примечание. Не загружайте открытки, фотографии, небольшие документы, прозрачные пленки, фотобумагу или тонкие листы (например, вырезки из журналов) в устройство автоматической подачи. Помещайте такие оригиналы на стекло экспонирования сканера.
- 2 При загрузке документа в устройство автоматической подачи отрегулируйте положение направляющих для бумаги.
- 3 На панели управления принтера нажмите кнопку **Сканировать/Электронная почта**.
- 4 С помощью кнопок со стрелками выберите пункт FTP, а затем нажмите кнопку .
- 5 Нажмите , а затем введите код быстрого доступа для получателя.
- 6 Нажмите цифру **1**, чтобы ввести другой код быстрого доступа, или нажмите цифру **2**, чтобы завершить ввод кода быстрого доступа.
После нажатия цифры **2** появится сообщение **Чтобы начать, нажмите кнопку Старт**.
- 7 Нажмите кнопку  для отправки монохромной копии или кнопку  для отправки цветной копии.

Создание кода быстрого выбора FTP с использованием встроенного веб-сервера

- 1 В поле адреса в обозревателе введите IP-адрес принтера.
Примечание. Если IP-адрес принтера неизвестен, распечатайте страницу настроек сети и в разделе TCP/IP найдите IP-адрес принтера.
- 2 Выберите **Настройка**.
- 3 В разделе "Другие параметры" выберите **Управление устройствами назначения**.
Примечание. Может потребоваться ввести пароль. Если вам не назначили имя пользователя и пароль, обратитесь к представителю службы поддержки.
- 4 Выберите **Настройка кодов быстрого доступа для FTP**.
- 5 Выберите параметры сканирования (Формат, Содержимое, Цвет и Разрешение).
- 6 Введите код быстрого доступа, а затем нажмите кнопку **Добавить**.
Если введенный номер уже используется, отображается запрос на выбор другого номера.

Сканирование документов с передачей на компьютер или в устройство флэш-памяти USB

Устройство автоматической подачи	Стекло экспонирования сканера
 <p>При работе с многостраничными документами рекомендуется использовать устройство автоматической подачи.</p>	 <p>Для отдельных страниц, документов небольшого формата (например, почтовых открыток или фотографий), прозрачных пленок, фотобумаги или документов на тонкой бумаге (например, вырезок из журналов) рекомендуется использовать стекло экспонирования сканера.</p>

Предусмотрено сканирование документов с непосредственной передачей их на компьютер или в устройство флэш-памяти USB. Для приема изображений, полученных в режиме "Сканирование с передачей на ПК", не требуется непосредственное подключение компьютера к принтеру. Можно сканировать документы и передавать их на компьютер по сети посредством создания на компьютере профиля сканирования и последующей загрузки профиля в принтер.

Примечание. Сканирование на компьютер или устройство USB невозможно на некоторых моделях принтера.

Сканирование на компьютер





1 В поле адреса в обозревателе введите IP-адрес принтера.

Примечание. Если IP-адрес принтера неизвестен, распечатайте страницу настроек сети и в разделе TCP/IP найдите адрес принтера.

2 Выберите **Профиль** сканирования.

3 Выберите пункт **Создать профиль сканирования**.

4 Выберите параметры сканирования, а затем нажмите кнопку **Далее**.

- 5 На компьютере выберите папку, в которую требуется сохранять выходной файл, полученный в результате сканирования.
- 6 Введите имя профиля.
Имя профиля также является именем пользователя и отображается в списке "Профиль сканирования" на дисплее.
- 7 Нажмите кнопку **Submit**.
- 8 Отсканируйте документ.
При выборе "Отправить" автоматически назначается код быстрого доступа. Запомните этот код быстрого доступа и используйте его для сканирования документов.
 - а Загрузите исходный документ лицевой стороной вверх, короткой стороной вперед в устройство автоматической подачи или лицевой стороной вниз на стекло экспонирования сканера.
Примечание. Не загружайте открытки, фотографии, небольшие документы, прозрачные пленки, фотобумагу или тонкие листы (например, вырезки из журналов) в устройство автоматической подачи. Помещайте такие оригиналы на стекло экспонирования сканера.
 - б При загрузке документа в устройство автоматической подачи отрегулируйте положение направляющих для бумаги.
 - в Нажмите кнопку **Сканировать/Электронная почта**.
 - г С помощью кнопок со стрелками выберите пункт **Профили**, а затем нажмите кнопку .
 - д Нажмите кнопку .
 - е Введите код быстрого доступа.
 - ж Нажмите кнопку  или  для отправки сканированного изображения.
Примечание. Параметры сканирования определяют, выполняется ли отправка монохромного или цветного изображения. Эти параметры не изменяются при нажатии кнопок "Черный" или "Цветной".
- 9 Просмотрите файл на компьютере.
Результирующий файл сохраняется в указанном пользователем месте или открывается в указанной программе.

Сканирование документов в устройство флэш-памяти USB

Примечание. Порт USB недоступен на некоторых моделях принтера.

- 1 Вставьте устройства флэш-памяти USB в USB-порт на передней панели принтера.

Появится надпись **Открыть диск USB**.

Примечание. После вставки устройства флэш-памяти USB в принтер принтер сможет выполнять только сканирование на устройство USB или печать файлов с устройства USB. Все остальные функции принтера будут недоступны.

- 2 Нажмите цифру **1** на клавиатуре.

Сканирование документов с передачей на компьютер или в устройство флэш-памяти USB

3 С помощью кнопок со стрелками выберите пункт **Сканировать в USB**, а затем нажмите кнопку .

Появится сообщение **Чтобы начать, нажмите кнопку Старт**.

4 Загрузите исходный документ лицевой стороной вверх, короткой стороной вперед в устройство автоматической подачи или лицевой стороной вниз на стекло экспонирования сканера.

Примечание. Не загружайте открытки, фотографии, небольшие документы, прозрачные пленки, фотобумагу или тонкие листы (например, вырезки из журналов) в устройство автоматической подачи. Помещайте такие оригиналы на стекло экспонирования сканера.

5 При загрузке документа в устройство автоматической подачи отрегулируйте положение направляющих для бумаги.

6 Нажмите кнопку  или  для отправки сканированного изображения.

Примечание. Параметры сканирования определяют, выполняется ли отправка монохромного или цветного изображения. Эти параметры не изменяются при нажатии кнопок "Черный" или "Цветной".

Параметры режима сканирования с передачей на компьютер

Стороны (двусторонняя печать)

Этот параметр задает для принтера тип оригинала документа: односторонний (отпечатанный на одной стороне) или двусторонний (отпечатанный на обеих сторонах листа). Эта информация определяет, что именно требуется отсканировать для включения в документ.

Примечание. Двустороннее сканирование невозможно на некоторых моделях принтеров.

Плотность

Данная функция позволяет задать уровень осветления или затемнения отсканированных документов по отношению к исходному документу.

Улучшение качества сканирования

Вопрос	Совет
В каких случаях рекомендуется использовать режим "Текст"?	<ul style="list-style-type: none">• Режим "Текст" следует использовать в тех случаях, когда важно сохранить текстовое содержимое оригинала документа, а сохранность изображений не важна.• Режим "Текст" рекомендуется для квитанций, форм для использования с копировальной бумагой и документов, содержащих только текст или графику.

Вопрос	Совет
В каких случаях рекомендуется использовать режим "Текст/Фото"?	<ul style="list-style-type: none"> • Режим "Текст/Фото" используется при сканировании документа, содержащего текст и графику. • Режим "Текст/Фото" рекомендуется для журнальных статей, деловой графики и брошюр.
В каких случаях рекомендуется использовать режим "Фото"?	Режим "Фото" следует использовать при сканировании фотографий, распечатанных на лазерном принтере, и фотографий из журналов и газет.

Использование программного обеспечения Scan Center

Знакомство с функциями программы Scan Center

Программа Scan Center позволяет изменять параметры сканирования, а также выбрать назначение для отправки сканированного изображения. Параметры сканирования, измененные с помощью программы Scan Center, можно сохранить и использовать для других заданий сканирования.

Доступны следующие функции:

- Сканировать и отправить изображения на компьютер
- Преобразовать сканированные изображения в текст
- Просмотреть сканированное изображение и настроить яркость и контрастность
- Увеличить сканированное изображение без потери деталей
- Сканировать двусторонние документы

Использование служебной программы ScanBack

Использование служебной программы ScanBack

Для создания профилей сканирования на компьютер можно использовать служебную программу LexmarkScanBack™ вместо встроенного веб-сервера. Служебная программа ScanBack находится на компакт-диске с программным обеспечением и документацией.

1 Настройка профиля сканирования на компьютер.

а Запустите служебную программу ScanBack.

б Выберите принтер, который вы хотите использовать.

Если в списке отсутствуют принтеры, обратитесь к специалисту по поддержке системы, чтобы получить список, или нажмите кнопку "Настройка", чтобы выполнить ручную поиск IP-адреса или имени хоста.

в Следуйте указаниям на экране для определения типа сканируемого документа, а также результата сканирования.

г Обязательно выберите:

- **Показать инструкции МФУ** - если необходимо просмотреть или распечатать окончательные указания
- **Создать код быстрого доступа** - если необходимо сохранить эту группу параметров для повторного использования

д Нажмите кнопку **Готово**.

Появится диалоговое окно с данными профиля сканирования и состоянием полученных изображений.

2 Отсканируйте оригиналы документов.

а Найдите принтер, указанный в профиле сканирования.

б Загрузите все страницы в устройство автоматической подачи или на стекло сканера.

в На панели управления принтера нажмите кнопку **Сканировать/Электронная почта**.

г С помощью кнопок со стрелками выберите пункт **Профили**, а затем нажмите кнопку .

д Нажимайте кнопку со стрелкой вниз до тех пор, пока не появится рядом с необходимым именем пользователя, а затем нажмите кнопку .

е Нажмите кнопку  или  для отправки сканированного изображения.

Примечание. Параметры сканирования определяют, выполняется ли отправка монохромного или цветного изображения. Эти параметры не изменяются при нажатии кнопок "Черный" или "Цветной".

ж Вернитесь к компьютеру.

Полученный файл сохраняется в папке или запускается в ранее указанном приложении.

Устранение замятий

Предотвращение замятия материалов для печати

Ниже перечислены рекомендации по предотвращению замятия материалов для печати.

Рекомендации по эксплуатации лотков для бумаги

- Убедитесь в том, что бумага лежит ровно в лотке.
- Не отсоединяйте лотки от принтера во время печати.
- Не загружайте бумагу или специальные материалы в лотки, многоцелевое устройство подачи или устройство подачи конвертов, когда выполняется печать. Это необходимо сделать до начала печати или после запроса на загрузку.
- Не загружайте слишком много бумаги. Убедитесь в том, что высота стопки не превышает метки максимальной высоты.
- Убедитесь, что направляющие в лотках, многоцелевом устройстве подачи или устройстве подачи конвертов установлены правильно и не слишком прижаты к стопке бумаги или конвертов.
- После загрузки бумаги задвиньте лотки в принтер до упора.

Рекомендации по использованию бумаги

- Используйте только рекомендованную бумагу или специальные материалы для печати. Для получения дополнительной информации см. раздел “Типы и плотность бумаги, поддерживаемые принтером” на стр. 69.
- Не загружайте в принтер измятую, покоробленную, влажную и скрученную бумагу.
- Перед загрузкой изогните стопку бумаги в разные стороны, пролистайте ее и выровняйте края.
- Не используйте материалы, разрезанные или обрезанные вручную.
- Не помещайте в одну стопку бумагу, различающуюся по формату, плотности или типу.
- Убедитесь в том, что все форматы и типы бумаги указаны правильно в меню на панели управления принтера.
- Следуйте рекомендациям изготовителя при хранении бумаги.

Рекомендации по использованию конвертов

- Для уменьшения сморщивания используйте меню “Улучшение печати конвертов” в меню “Бумага”.
- Не следует использовать конверты:
 - чрезмерно скрученные или изогнутые;
 - с окнами, отверстиями, перфорацией, вырезами или тиснением;
 - с металлическими скрепками, проволочными стяжками или планками на сгибах;
 - с застегками и зажимами;
 - с наклеенными марками;
 - с выступающей клейкой полосой (при закрытом клапане);
 - с закругленными углами;

- с грубой, волнистой или накладной отделкой.
- слипшиеся или поврежденные;

Значение номеров в сообщениях о замятии бумаги и местоположение замятий

При замятии отображается сообщение о месте замятия. На следующем рисунке и в таблице представлены возможные замятия бумаги и местоположение каждого замятия. Для доступа к зонам замятия следует открыть дверцы и крышки, а также отсоединить лотки.

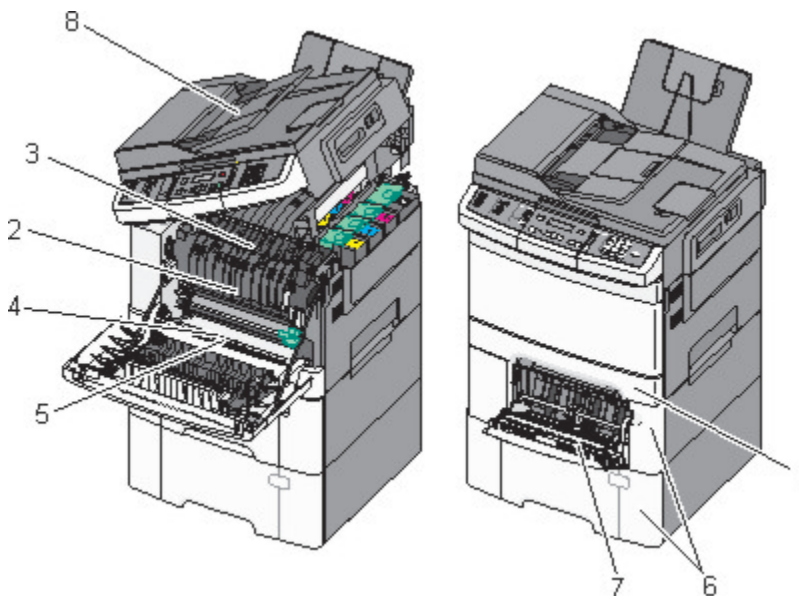

	Номер замятия	Местоположение замятия	Инструкции
1	200	Стандартный лоток на 250 листов и устройство ручной подачи (лоток 1)	1 Откройте переднюю дверцу. Осмотрите область за передней дверцей, а затем удалите застрявшую бумагу. 2 Откройте крышку термоблока. Осмотрите область под крышкой, а затем удалите застрявшую бумагу. 3 Закройте переднюю дверцу. 4 Выдвиньте лоток 1. Осмотрите область лотка, а затем удалите застрявшую бумагу. 5 Убедитесь в том, что бумага загружена правильно 6 Повторно вставьте лоток 1.
2	201	Под термоблоком	
3	202	В термоблоке	
4	230	В устройстве двусторонней печати	
5	235	В устройстве двусторонней печати Примечание. Номер замятия показывает, что бумага, используемая для двустороннего задания на печать, не поддерживается.	
6	242 и 243	лоток на 550 листов	
			1 Выдвиньте лоток на 550 листов, а затем удалите застрявшую бумагу. 2 Установите лоток на место.

	Номер замятия	Местоположение замятия	Инструкции
7	250	Загрузка в многоцелевое устройство подачи	<p>1 Нажмите на фиксатор влево, чтобы разблокировать многофункциональное устройство подачи.</p> <p>2 Осмотрите многоцелевое устройство подачи, а затем удалите застрявшую бумагу.</p> <p>3 Закройте многоцелевое устройство подачи.</p> <p>Примечание. Возможно, потребуется открыть устройство подачи на 650 листов, чтобы удалить застрявшие страницы за многоцелевым устройством подачи.</p>
8	290	Устройство автоматической подачи	Откройте крышку ADF, удалите замятую бумагу.

200 Застряла бумага

- 1 Возьмитесь за ручку и вытащите стандартный лоток на 250 листов (лоток 1) и устройство ручной подачи.

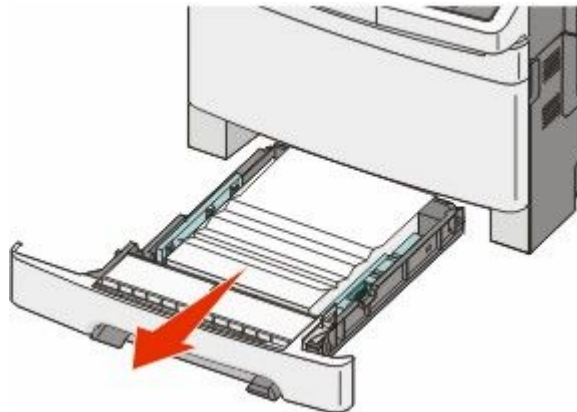

- 2 Извлеките замятый материал.

Примечание. Убедитесь в том, что извлечены все обрывки бумаги.

- 3 Вставьте лоток.
- 4 Нажмите кнопку .

201 Застряла бумага

- 1 Возьмитесь за переднюю дверцу за боковые ручки, а затем откройте ее, потянув на себя.



ВНИМАНИЕ-ГОРЯЧАЯ ПОВЕРХНОСТЬ: Возможен нагрев внутри принтера. Во избежание ожогов при прикосновении к горячим поверхностям подождите, пока поверхность остынет.

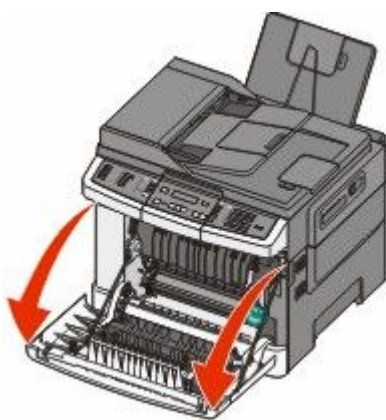

2 Извлеките замятую бумагу.

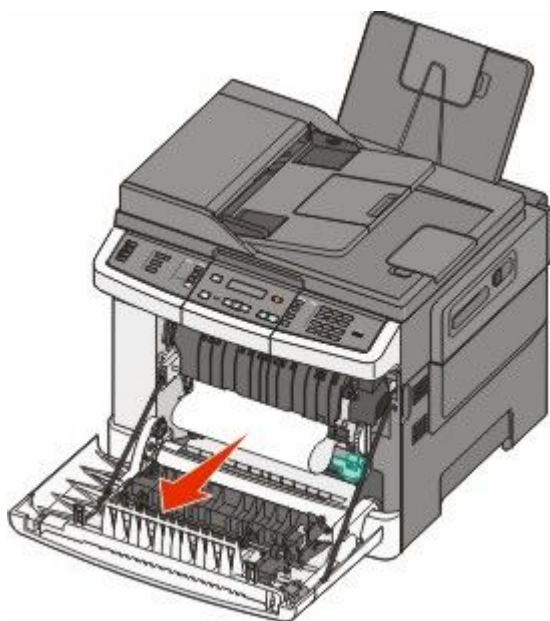

Примечания.

- Убедитесь в том, что извлечены все обрывки бумаги.
- Если отображается сообщение **200.хх Застряла бумага** и **202.хх Застряла бумага**, возможно, застрял второй лист.

3 Закройте переднюю дверцу.

4 Нажмите кнопку .

202 Застряла бумага

1 Возьмитесь за переднюю дверцу за боковые ручки, а затем откройте ее, потянув на себя.

 **ВНИМАНИЕ-ГОРЯЧАЯ ПОВЕРХНОСТЬ:** Возможен нагрев внутри принтера. Во избежание ожогов при прикосновении к горячим поверхностям подождите, пока поверхность остынет.

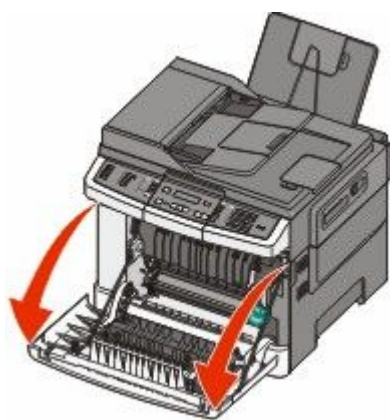

2 Возьмитесь за зеленый рычаг, а затем потяните крышку термоблока на себя.

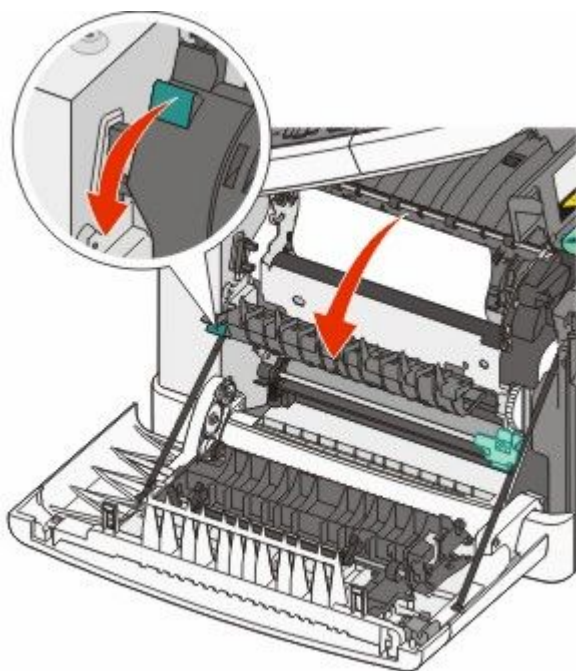

3 Удерживая крышку термоблока опущенной, извлеките замятую бумагу.

Крышка термоблока закроется, если ее отпустить.

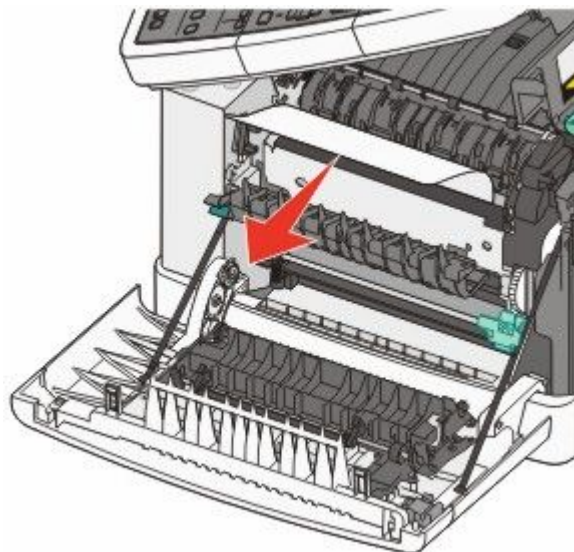

Примечание. Убедитесь в том, что извлечены все обрывки бумаги.

- 4 Закройте переднюю дверцу.
- 5 Нажмите кнопку .

230 Застряла бумага

- 1 Возьмитесь за переднюю дверцу за боковые ручки, а затем откройте ее, потянув на себя.
- 2 Извлеките замятый материал.
- 3 Нажмите кнопку .

235 Застряла бумага

Подобное замятие возникает, когда бумага находится слишком близко к устройству двусторонней печати.

- 1 Возьмитесь за переднюю дверцу за боковые ручки, а затем откройте ее, потянув на себя.
- 2 Извлеките замятый материал.
- 3 Загрузите в лоток бумагу соответствующего формата (A4, letter, legal, folio).
- 4 Вставьте лоток.
- 5 Закройте переднюю дверцу.
- 6 Нажмите кнопку .

Замятия бумаги 242 и 243

- 1 Возьмитесь за ручку и выдвиньте дополнительный лоток на 550 листов.

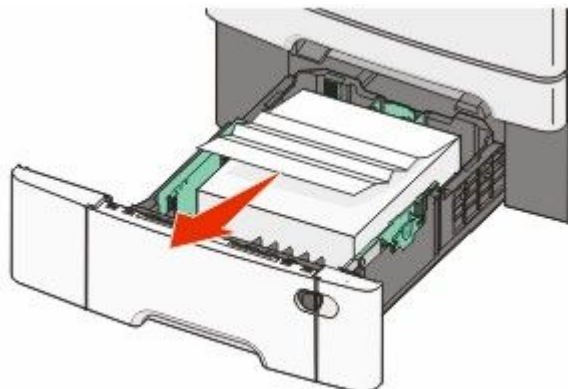

Примечание. Дополнительный лоток на 550 листов может быть доступен не для всех моделей принтера.

- 2 Извлеките замятую бумагу.

Примечание. Убедитесь в том, что извлечены все обрывки бумаги.

- 3 Вставьте лоток.
- 4 Нажмите кнопку .

Замятие бумаги 250

- 1 Нажмите на рычаг в многоцелевом устройстве подачи для доступа к замятой бумаге.

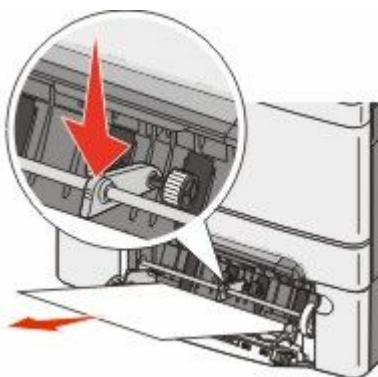

- 2 Извлеките замятый материал.

Примечание. Убедитесь в том, что извлечены все обрывки бумаги.

- 3 Вставьте лоток.
- 4 Нажмите кнопку .

290 Застряла бумага

- 1 Полностью извлеките оригиналы из УАПД.
- 2 Откройте крышку УАПД, затем извлеките всю замятую бумагу.

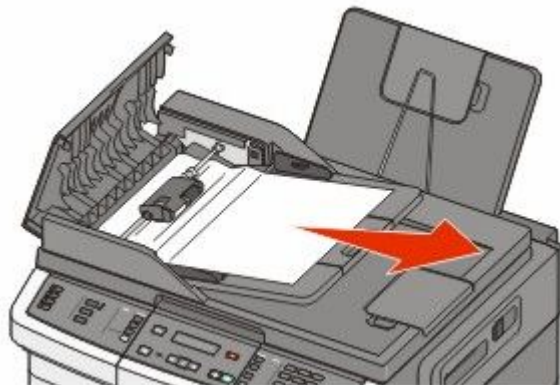

- 3 Закройте крышку УАПД.
- 4 Откройте крышку сканера и удалите замятую бумагу.



- 5 Закройте крышку сканера.
- 6 Нажмите кнопку .

Общие сведения о меню принтера

Список меню

Для упрощения настройки параметров принтера можно воспользоваться различными меню. Доступ к этим меню может осуществляться с панели управления принтера, встроенного веб-сервера или из драйвера приложения.

Примечания.

- Некоторые меню недоступны на некоторых моделях принтера.
- Текущая настройка по умолчанию отмечена звездочкой *.

Меню "Расходные материалы"	Меню "Бумага"	Отчеты	Сеть/Порты
Бирюзовый картридж	Устройство подачи по умолчанию	Страница "Параметры меню"	Активная сетевая плата
Пурпурный картридж	Формат/тип	Статистика устройства	Меню "Сеть"
Желтый картридж	Фактура бумаги	Страница сетевых параметров	Меню "Беспроводная"
Черный картридж	Плотность бумаги	Страница параметров беспроводной печати	Меню "USB"
Формирователь изображения	Загрузка бумаги	Список кодов быстрого доступа	
Емкость для отработанного тонера	Польз. тип	Журнал заданий факсимильной связи	
	Настраиваемые размеры сканирования	Журнал вызовов факсимильной связи	
	Настройка формата Universal	Клавиши быстрого выбора для копирования	
		Коды быстрого доступа для электронной почты	
		Коды быстрого доступа для факсов	
		Список профилей	
		Печать шрифтов	
		Печать каталога	
		Дефекты печати	
		Печать демонстрации	
		Отчет о ресурсах	

Параметры

Общие параметры
Параметры копирования
Параметры факса
Меню флэш-диска
Параметры печати
Установка даты/времени

меню "Расходные материалы"

Пункт меню	Описание
Бирюзовый, пурпурный, желтый или черный картридж с тонером Заканчивается ресурс Низкая Недопустимый Заменить Отсутств или негодный ОК Неподдерживаемый	Отображение состояния картриджей с тонером. Примечание. Сообщение 88 Замените картридж указывает на то, что ресурс картриджа почти исчерпан, что может привести к снижению качества печати.
Формирователь изображения ОК Заменить черный формирователь изображения Замените черный и цветной формирователь изображения	Отображение состояния формирователя изображения
Бункер для использованного тонера Почти полон Заменить Отсутствует ОК	Отображение состояния контейнера для отработанного тонера.

Меню "Бумага"

меню "Устройство подачи по умолчанию"

Пункт меню	Описание
Устройство подачи по умолчанию Лоток <x> МУП Ручная подача Ручная подача конвертов	Определяет устройство подачи бумаги по умолчанию для всех заданий на печать. Примечания. <ul style="list-style-type: none">• Чтобы в меню "Бумага" отобразился параметр "МУП", необходимо установить устройство подачи на 650 листов.• Значение по умолчанию, заданное изготовителем — Лоток 1 (стандартный лоток).• В меню отображаются только установленные источники бумаги.• На время выполнения задания на печать значение по умолчанию для параметра устройства подачи заменяется устройством подачи бумаги, выбранным в задании на печать.• Если бумага одного и того же формата и типа загружена в несколько лотков и для них заданы одинаковые значения параметров "Формат бумаги" и "Тип бумаги", эти лотки автоматически связываются. При отсутствии бумаги в одном из этих лотков бумага для задания на печать подается из связанного с ним лотка.

Меню формата и типа

Пункт меню	Описание
Лоток <x> Формат Letter Legal Executive Aficio (Мексика) Folio Universal A4 A5 JIS B5	Служит для указания формата бумаги, загруженной в каждый лоток. Примечания. <ul style="list-style-type: none">• Значение по умолчанию, заданное изготовителем для США, - Letter. Значение по умолчанию, заданное изготовителем для других стран, - A4.• При загрузке бумаги одного и того же формата и типа в два лотка эти лотки автоматически связываются, если для них заданы одинаковые значения параметров "Формат бумаги" и "Тип бумаги". Когда в одном лотке закончится бумага, принтер будет печатать на бумаге из связанного лотка.
Примечание. В этом меню отображаются только установленные лотки и устройства подачи.	

Пункт меню	Описание
<p>Лоток <x> Тип</p> <p>Обычная бумага Карточки Прозрачные пленки Бум из вторсыр Глянцевая Этикетки Бум. для докум. Фирменный бланк Печатный бланк Цветная бумага Тонкая бумага Плотная бумага Шероховатая/Хлопковая Пользовательский тип <x></p>	<p>Служит для указания типа бумаги, загруженной в каждый лоток.</p> <p>Примечания.</p> <ul style="list-style-type: none"> • Для лотка 1 по умолчанию установлена обычная бумага. Заводская настройка по умолчанию для всех других лотков - Пользовательский тип <x>. • Если пользователем задано другое имя, оно отображается вместо значения "Пользовательский тип <x>". • Этот пункт меню служит для настройки автоматического связывания лотков.
<p>Формат бумаги для подачи вручную</p> <p>Letter Legal Executive Aficio (Мексика) Folio Statement Universal A4 A5 A5 JIS B5</p>	<p>Служит для указания формата загружаемой вручную бумаги.</p> <p>Примечание. Значение по умолчанию, заданное изготовителем для США, - Letter. Значение по умолчанию, заданное изготовителем для других стран, - A4.</p>
<p>Тип бумаги для подачи вручную</p> <p>Обычная бумага Карточки Прозрачные пленки Бум из вторсыр Глянцевая Этикетки Бум. для докум. Фирменный бланк Печатный бланк Цветная бумага Тонкая бумага Плотная бумага Шероховатая/Хлопковая Пользовательский тип <x></p>	<p>Служит для указания типа загружаемой вручную бумаги.</p> <p>Примечание. Значение по умолчанию, заданное изготовителем - "Обычная бумага".</p>
<p>Примечание. В этом меню отображаются только установленные лотки и устройства подачи.</p>	

Пункт меню	Описание
Формат в МУП Letter Legal Executive Aficio (Мексика) Folio Statement Universal A4 A5 A5 JIS B5	Служит для указания формата бумаги, загруженной в многоцелевое устройство подачи. Примечания. <ul style="list-style-type: none"> • Для отображения в меню параметра MP Feeder (МУП) необходимо в меню Paper (Бумага) задать значение Cassette (Кассета) для параметра Configure MP (Конфигурация МУП). • Заводской настройкой по умолчанию для принтеров, произведенных в США, является значение Letter. Значение по умолчанию, заданное изготовителем для других стран, - A4. • В многоцелевом устройстве подачи бумаги не выполняется автоматическое определение формата бумаги. Необходимо задать формат бумаги.
Тип в МУП Обычная бумага Карточки Прозрачные пленки Бум из вторсырь Глянцевая Этикетки Бум. для докум. Фирменный бланк Печатный бланк Цветная бумага Тонкая бумага Плотная бумага Шероховатая/Хлопковая Пользовательский тип <x>	Указание типа бумаги, загруженной в многоцелевое устройство подачи Примечания. <ul style="list-style-type: none"> • Для отображения в меню параметра MP Feeder (МУП) необходимо в меню Paper (Бумага) задать значение Cassette (Кассета) для параметра Configure MP (Конфигурация МУП). • Заводской настройкой по умолчанию для принтеров, произведенных в США, является значение Letter. Значение по умолчанию, заданное изготовителем для других стран, - A4.
Формат конвертов для подачи вручную Конверт 10 Конверт DL Конверт C5 Конверт B5 Другие конверты Конверт 7 3/4 Конверт 9	Служит для указания формата загружаемого вручную конверта. Примечание. Заводская настройка по умолчанию для США - Конверт 10. Заводская настройка по умолчанию для других стран - Конверт DL.
Тип конвертов для подачи вручную Конверт Пользовательский тип <x>	Служит для указания типа загружаемого вручную конверта. Примечание. Значение по умолчанию, заданное изготовителем - "Конверт".
Примечание. В этом меню отображаются только установленные лотки и устройства подачи.	

меню "Фактура бумаги"

Пункт меню	Описание
Фактура об. бумаги Гладкая Обычное Шероховатая	Служит для указания относительной фактуры бумаги, загруженной в конкретный лоток. Примечание. Заводской настройкой по умолчанию является значение "Обычная".
Фактура карточки Гладкая Обычное Шероховатая	Служит для указания относительной фактуры карточек, загруженных в конкретный лоток. Примечания. <ul style="list-style-type: none"> • Заводской настройкой по умолчанию является значение "Обычная". • Значения отображаются только в том случае, если печать на карточках поддерживается.
Фактура пр. пленки Гладкая Обычное Шероховатая	Служит для указания относительной фактуры прозрачных пленок, загруженных в конкретный лоток. Примечание. Заводской настройкой по умолчанию является значение "Обычная".
Факт бум из вторсыр Гладкая Обычное Шероховатая	Задание относительной фактуры бумаги из вторсырья, загруженной в определенный лоток Примечание. Заводской настройкой по умолчанию является значение "Обычная".
Глянцевая фактура Гладкая Обычное Шероховатая	Служит для указания относительной фактуры глянцевой бумаги, загруженной в конкретный лоток. Примечание. Заводской настройкой по умолчанию является значение "Обычная".
Фактура этикетки Гладкая Обычное Шероховатая	Служит для указания относительной фактуры этикеток, загруженных в конкретный лоток. Примечание. Заводской настройкой по умолчанию является значение "Обычная".
Фактура бум. для док. Гладкая Обычное Шероховатая	Служит для указания относительной фактуры бумаги, загруженной в конкретный лоток. Примечание. Значение по умолчанию, заданное изготовителем — "Стандартная".
Фактура конверта Гладкая Обычное Шероховатая	Служит для указания относительной фактуры конвертов, загруженных в конкретный лоток. Примечание. Заводской настройкой по умолчанию является значение "Обычная".
Фактура фрм. бланка Гладкая Обычное Шероховатая	Служит для указания относительной фактуры бумаги, загруженной в конкретный лоток. Примечание. Заводской настройкой по умолчанию является значение "Обычная".

Пункт меню	Описание
Фактура печ. бланка Гладкая Обычное Шероховатая	Служит для указания относительной фактуры бумаги, загруженной в конкретный лоток. Примечание. Заводской настройкой по умолчанию является значение "Обычная".
Фактура цв. бумаги Гладкая Обычное Шероховатая	Задание относительной фактуры цветной бумаги, загруженной в определенный лоток Примечание. Заводской настройкой по умолчанию является значение "Обычная".
Тонкая бумага Гладкая Обычное Шероховатая	Задание относительной фактуры тонкой бумаги, загруженной в определенный лоток Примечания. <ul style="list-style-type: none"> • Заводской настройкой по умолчанию является значение "Обычная". • Значения отображаются только в том случае, если данный пользовательский тип поддерживается принтером.
Плотная бумага Гладкая Обычное Шероховатая	Задание относительной фактуры плотной бумаги, загруженной в определенный лоток Примечания. <ul style="list-style-type: none"> • Заводской настройкой по умолчанию является значение "Обычная". • Значения отображаются только в том случае, если данный пользовательский тип поддерживается принтером.
Шероховатая/хлопковая бумага Шероховатая	Задание относительной фактуры шероховатой/хлопковой бумаги, загруженной в определенный лоток Примечания. <ul style="list-style-type: none"> • Значение по умолчанию, заданное изготовителем — "Стандартная". • Значения отображаются только в том случае, если данный пользовательский тип поддерживается принтером.
Пользовательская бумага <x> Гладкая Обычное Шероховатая	Служит для указания относительной фактуры загруженной в конкретный лоток бумаги, определенной пользователем. Примечания. <ul style="list-style-type: none"> • Заводской настройкой по умолчанию является значение "Обычная". • Значения отображаются только в том случае, если данный пользовательский тип поддерживается принтером.

Меню "Плотность бумаги"

Пункты меню	Описание
<p>Плотность бумаги, Плотно. глянец б., Плотно. бум. док., Плотность фрм блнк, Плотность печатных бланков, Плотно. цв. бум.</p> <p>Тонкая Обычное Плотная</p>	<p>Определяет удельный вес бумаги, загруженной в конкретный лоток.</p> <p>Примечание. Заводской настройкой по умолчанию является значение "Обычная".</p>
<p>Плотность пр. пленки</p> <p>Тонкая Обычное Плотная</p>	<p>Определяет удельный вес прозрачных пленок, загруженных в конкретный лоток.</p> <p>Примечание. Заводской настройкой по умолчанию является значение "Обычная".</p>
<p>Плотн бум из вторсыр</p> <p>Тонкая Обычное Плотная</p>	<p>Задание относительной плотности бумаги из вторсырья, загруженной в определенный лоток</p> <p>Примечание. Заводской настройкой по умолчанию является значение "Обычная".</p>
<p>Плотность этикетки</p> <p>Тонкая Обычное Плотная</p>	<p>Определяет удельный вес этикеток, загруженных в конкретный лоток.</p> <p>Примечание. Заводской настройкой по умолчанию является значение "Обычная".</p>
<p>Плотность конверта</p> <p>Тонкая Обычное Плотная</p>	<p>Определяет удельный вес конвертов, загруженных в конкретный лоток.</p> <p>Примечание. Заводской настройкой по умолчанию является значение "Обычная".</p>
<p>Плотность карточки</p> <p>Тонкая Обычное Плотная</p>	<p>Определяет удельный вес карточек, загруженных в конкретный лоток.</p> <p>Примечания.</p> <ul style="list-style-type: none"> • Заводской настройкой по умолчанию является значение "Обычная". • Значения отображаются только в том случае, если печать на карточках поддерживается.
<p>Плотность тон. бум.</p> <p>Тонкая</p>	<p>Задание относительной плотности тонкой бумаги, загруженной в определенный лоток</p> <p>Примечания.</p> <ul style="list-style-type: none"> • "Тонкая" - это заводская настройка по умолчанию. • Параметры отображаются только в том случае, если тонкая бумага поддерживается.

Пункты меню	Описание
Плотность плот. бум. Плотная	Задание относительной плотности плотной бумаги, загруженной в определенный лоток Примечания. <ul style="list-style-type: none"> • "Плотная" - это заводская настройка по умолчанию. • Параметры отображаются только в том случае, если плотная бумага поддерживается.
Плотность шерох./хлоп. бум. Обычное	Задание относительной плотности шероховатой/хлопковой бумаги, загруженной в определенный лоток Примечания. <ul style="list-style-type: none"> • Заводской настройкой по умолчанию является значение "Обычная". • Параметры отображаются только в том случае, если шероховатая/хлопковая бумага поддерживается.
Пользов <x> Тонкая Обычное Плотная	Определяет удельный вес бумаги пользовательского типа, загруженной в конкретный лоток. Примечания. <ul style="list-style-type: none"> • Заводской настройкой по умолчанию является значение "Обычная". • Параметры отображаются только в том случае, если пользовательский тип бумаги поддерживается.

меню "Загрузка бумаги"

Примечание. Некоторые дополнительные устройства недоступны на некоторых моделях принтера.

Пункт меню	Описание
Загр бум из вторсыр Устройство двусторонней печати Выкл	Определяет, используется ли режим двусторонней печати для всех заданий, для которых в качестве типа бумаги указана бумага из вторсырья. Примечание. Заводской настройкой по умолчанию является значение "Выкл".
Загрузка гляnc. бумаги Устройство двусторонней печати Выкл	Определяет, используется ли режим двусторонней печати для всех заданий, для которых в качестве типа бумаги указана глянцевая бумага. Примечание. Заводской настройкой по умолчанию является значение "Выкл".
Загрузка бум. для док. Устройство двусторонней печати Выкл	Задает печать на двух сторонах для всех заданий на печать с указанием типа бумаги "Бум для док". Примечание. Заводской настройкой по умолчанию является значение "Выкл".
Примечание. Параметр "Двусторонняя" настраивает принтер для использования по умолчанию двустороннего режима печати для каждого задания на печать, если в окне "Свойства принтера" в Windows или в диалоговом окне Print в Macintosh не выбран параметр 1-сторонней печати.	

Пункт меню	Описание
Загрузка фрм блнк Устройство двусторонней печати Выкл	Задает печать на двух сторонах для всех заданий на печать с указанием типа бумаги "Фирменный бланк". Примечание. Заводской настройкой по умолчанию является значение "Выкл".
Загрузка печ. бланков Устройство двусторонней печати Выкл	Задает печать на двух сторонах для всех заданий на печать с указанием типа бумаги "Печатный бланк". Примечание. Заводской настройкой по умолчанию является значение "Выкл".
Загрузка цв. бумаги Устройство двусторонней печати Выкл	Задает печать на двух сторонах для всех заданий на печать с указанием типа бумаги "Цветная бумага". Примечание. Заводской настройкой по умолчанию является значение "Выкл".
Загрузка тонкой бумаги Устройство двусторонней печати Выкл	Определяет, используется ли режим двусторонней печати для всех заданий, для которых в качестве типа бумаги указана тонкая бумага. Примечание. Заводской настройкой по умолчанию является значение "Выкл".
Загрузка плотной бумаги Устройство двусторонней печати Выкл	Определяет, используется ли режим двусторонней печати для всех заданий, для которых в качестве типа бумаги указана плотная бумага. Примечание. Заводской настройкой по умолчанию является значение "Выкл".
Загр. груб/хлопок бум Устройство двусторонней печати Выкл	Определяет, используется ли режим двусторонней печати для всех заданий, для которых в качестве типа бумаги указана шероховатая/хлопковая бумага. Примечание. Заводской настройкой по умолчанию является значение "Выкл".
Загрузка польз. <x> Устройство двусторонней печати Выкл	Определяет, используется ли режим двусторонней печати для всех заданий, для которых в качестве типа бумаги указано значение "Пользовательский <x>" Примечания. <ul style="list-style-type: none"> • Заводской настройкой по умолчанию является значение "Выкл". • Режим "Загрузка польз. <x>" доступен только при поддержке данного типа бумаги, определенного пользователем.
Примечание. Параметр "Двусторонняя" настраивает принтер для использования по умолчанию двустороннего режима печати для каждого задания на печать, если в окне "Свойства принтера" в Windows или в диалоговом окне Print в Macintosh не выбран параметр 1-сторонней печати.	

меню "Пользовательские типы"

Пункт меню	Описание
Пользовательский тип <x> Бумага Карточки Прозрачные пленки Глянцевая Этикетки Конверт Шероховатая/Хлопковая	Сопоставление бумаги или специального материала для печати с заводским именем пользовательского типа <x> по умолчанию или пользовательским именем, созданным на встроенном веб-сервере или в программе MarkVision™ Professional. Название, определенное пользователем, отображается вместо значения Пользовательский тип <x> . Примечания. <ul style="list-style-type: none"> • Значение по умолчанию, заданное изготовителем — "Бумага". • Пользовательский тип материала для печати должен поддерживаться выбранным лотком или устройством подачи, чтобы можно было печатать из этого источника.
Бум из вторсырья Бумага Карточки Прозрачные пленки Глянцевая Этикетки Конверт Хлопковая бумага	Задание типа бумаги, когда в других меню выбран параметр "Из вторсырья" Примечания. <ul style="list-style-type: none"> • Значение по умолчанию, заданное изготовителем — "Бумага". • Тип бумаги из вторсырья должен поддерживаться выбранным лотком или устройством подачи, чтобы можно было печатать из этого источника.

Меню "Настраиваемые размеры сканирования"

Пункт меню	Описание
Личная карта Ширина 1-14 дюймов (25-355,6 мм) Высота 1-14 дюймов (25-355,6 мм) Ориентация Альбомная Книжная 2 сканированных изображения на одной стороне Выкл Вкл.	Задание нестандартного размера сканирования. Примечания. <ul style="list-style-type: none"> • 4,83 дюйма - заводская настройка ширины по умолчанию для США. 123 миллиметра - заводская настройка ширины по умолчанию для других стран. • 6,32 дюйма - заводская настройка высоты по умолчанию для США. 161 миллиметр - заводская настройка высоты по умолчанию для других стран. • Альбомная - заводская настройка по умолчанию для ориентации. • Вкл - заводская настройка по умолчанию для параметра "2 сканированных изображения на одной стороне".

Пункт меню	Описание
Настраиваемый размер сканированного изображения <x> Название размера сканированного изображения Ширина 1-14 дюймов (25-355,6 мм) Высота 1-14 дюймов (25-355,6 мм) Ориентация Альбомная Книжная 2 сканированных изображения на одной стороне Выкл Вкл.	Задание названия настраиваемого размера сканирования и параметров. Это имя используется вместо Настраиваемый размер сканированного изображения <x> в меню принтера. Примечания. <ul style="list-style-type: none"> • 8,5 дюймов - заводская настройка ширины по умолчанию для США. 216 миллиметров - заводская настройка ширины по умолчанию для других стран. • 14 дюймов - заводская настройка высоты по умолчанию для США. 356 миллиметров - заводская настройка высоты по умолчанию для других стран. • Альбомная - заводская настройка по умолчанию для ориентации. • Выкл - заводская настройка по умолчанию для параметра "2 сканированных изображения на одной стороне".

меню "Универсальная настройка"

Эти меню используются для указания высоты и ширины бумаги формата Universal. "Универсальный формат бумаги" — это значение формата бумаги, определяемое пользователем. Этот формат представлен в списке вместе с другими значениями формата бумаги и допускает задание аналогичных параметров, включая двустороннюю печать и печать нескольких страниц на одном листе.

Пункт меню	Описание
Единицы измерения Дюймы Миллиметры	Определяет единицы измерения. Примечания. <ul style="list-style-type: none"> • Значение по умолчанию, заданное изготовителем для США — "Дюймы". • Значение по умолчанию, заданное изготовителем для других стран — "Миллиметры".
Книжная - Ширина 3-14,7 дюйма 76-360 мм	Задаёт ширину для книжной ориентации. Примечания. <ul style="list-style-type: none"> • Если установленное значение превышает максимальную ширину, в принтере применяется максимально допустимая ширина. • 8,5 дюймов - заводская настройка по умолчанию для США. Минимальное приращение составляет 0,01 дюйма. • 216 мм - заводская настройка по умолчанию для других стран. Минимальное приращение составляет 1 мм.

Пункт меню	Описание
Книжная - Высота 3-14,7 дюйма 76-360 мм	<p>Задаёт высоту для книжной ориентации.</p> <p>Примечания.</p> <ul style="list-style-type: none"> • Если установленное значение превышает максимальную высоту, в принтере применяется максимально допустимая высота. • 14 дюймов - заводская настройка по умолчанию для США. Минимальное приращение составляет 0,01 дюйма. • 356 мм - заводская настройка по умолчанию для других стран. Минимальное приращение составляет 1 мм.

Меню "Отчеты"

Меню "Отчеты"

Примечание. При выборе элемента в меню "Отчеты" распечатывается указанный отчет.

Пункт меню	Описание
Страница "Параметры меню"	Печать отчета, содержащего сведения о бумаге, загруженной в лотки, установленной памяти, общем количестве страниц, сигналы, тайм-аутах, языке панели управления принтера, адресе TCP/IP, состоянии расходных материалов, состоянии сетевого соединения и другие сведения
Статистика устройства	Печать отчета, содержащего статистические данные по принтеру, в частности, сведения о расходных материалах и распечатанных страницах.
Страница сетевых параметров	Печать отчета, содержащего сведения о сетевом принтере, например, сведения об адресах TCP/IP. Примечание. Этот пункт меню отображается только для сетевых принтеров и для принтеров, подключенных к серверам печати.
Список кодов быстрого доступа	Печать отчета, содержащего сведения и настроенных кодах быстрого доступа.
Журнал заданий факсимильной связи	Печать отчета, содержащего сведения о последних 200 заданиях факсимильной связи.
Журнал вызовов факсимильной связи	Печать отчета, содержащего сведения о последних 100 вызовах (попытках вызова, принятых и блокированных вызовах).
Клавиши быстрого выбора для копирования	Печать отчета, содержащего сведения о клавишах быстрого выбора для копирования
Коды быстрого доступа для электронной почты	Печать отчета, содержащего сведения о кодах быстрого доступа для электронной почты.

Пункт меню	Описание
Коды быстрого доступа для факсов	Печать отчета, содержащего сведения о кодах быстрого доступа для факсов.
Список профилей	Печать списка профилей, сохраненных в принтере.
Печать шрифтов	Печать отчета обо всех шрифтах, доступных для того языка управления принтером, который в данный момент задан для принтера.
Дефекты печати	Печать страницы с повторяющимися дефектами используется в качестве инструмента диагностики для выявления неполадок принтера Примечание. Ее следует распечатывать на бумаге формата Letter или A4. В случае печати на бумаге меньшего формата содержимое будет обрезано.
Печать демонстрации	Печать хранящейся в памяти демонстрационной страницы
Отчет о ресурсах	Печать отчета, содержащего сведения об устройстве, включая серийный номер и название модели принтера. Отчет содержит текст и штрих-коды UPC, которые можно отсканировать в базу данных устройств.

Сеть/Порты

меню "Активная сет. плата"

Пункт меню	Описание
Активная сет. плата Отображается надпись "Авто" Список сетей	Отображает сервер печати Примечание. Это меню доступно только для сетевых моделей и для принтеров, подсоединенных к серверам печати.

меню сетевого порта

Пункт меню	Описание
<p>PCL SmartSwitch Вкл. Выкл</p>	<p>Если этот режим включен, независимо от языка управления принтером по умолчанию принтер автоматически переключается в режим эмуляции PCL при приеме задания на печать, требующего такого переключения.</p> <p>Примечания.</p> <ul style="list-style-type: none"> • Заводской настройкой по умолчанию является значение "Вкл". • При выборе значения "Выкл." на принтере не выполняется анализ поступающих данных. • Если для данного параметра задано значение "Выкл.", а для параметра "PS SmartSwitch" - значение "Вкл.", принтер работает в режиме эмуляции PostScript. Если для параметра "PS SmartSwitch" также задано значение "Выкл.", применяется язык управления принтером по умолчанию, заданный в меню "Настройка".
<p>PS SmartSwitch Вкл. Выкл</p>	<p>Если этот режим включен, независимо от языка управления принтером по умолчанию принтер автоматически переключается в режим эмуляции PS при приеме задания на печать, требующего такого переключения.</p> <p>Примечания.</p> <ul style="list-style-type: none"> • Заводской настройкой по умолчанию является значение "Вкл". • При выборе значения "Выкл." на принтере не выполняется анализ поступающих данных. • Если для данного параметра задано значение "Выкл.", а для параметра "PCL SmartSwitch" - значение "Вкл.", принтер работает в режиме эмуляции PCL. Если для параметра "PCL SmartSwitch" также задано значение "Выкл.", применяется язык управления принтером по умолчанию, заданный в меню "Настройка".
<p>Режим NPA Выкл Отображается надпись "Авто"</p>	<p>Указывает, выполняется ли на принтере специальная обработка данных, необходимая для двунаправленного обмена данными, в соответствии с соглашениями, определяемыми протоколом NPA.</p> <p>Примечания.</p> <ul style="list-style-type: none"> • Заводской настройкой по умолчанию является значение "Авто". • В случае изменения этого параметра на панели управления принтера и выхода из меню принтер перезапускается. Значение параметра данного пункта меню обновляется.

Пункт меню	Описание
Сетевой буфер Отключено Отображается надпись "Авто"	<p>Определяет размер входного буфера сетевого порта.</p> <p>Примечания.</p> <ul style="list-style-type: none"> • Заводской настройкой по умолчанию является значение "Авто". • Значение можно изменять с шагом 1 КБ. • Максимально допустимый размер зависит от объема памяти принтера, размера буферов других каналов связи и значения параметра "Сохранение ресурсов" ("Вкл." или "Выкл.>"). • Чтобы увеличить диапазон максимального размера для сетевого буфера, отключите или уменьшите размер буфера USB. • В случае изменения этого параметра на панели управления принтера и выхода из меню принтер перезапускается. Значение параметра данного пункта меню обновляется.
Двоичный PS-Mac Вкл. Выкл. Отображается надпись "Авто"	<p>Настройка принтера для обработки заданий на печать PostScript с двоичными данными, поступающих с компьютера Macintosh.</p> <p>Примечания.</p> <ul style="list-style-type: none"> • Заводской настройкой по умолчанию является значение "Авто". • При выборе значения "Выкл." выполняется фильтрация заданий на печать с применением стандартного протокола. • При выборе значения "Вкл." выполняется обработка заданий на печать PostScript с несформированными двоичными данными.
Настройка сети Меню "Отчеты" Меню "Сетевая плата" Меню "TCP/IP" Меню "IPv6" меню "Беспроводная" меню AppleTalk	<p>Отображение всех меню настройки сети независимо от активной сети принтера</p> <p>Примечание. Некоторые дополнительные устройства недоступны на некоторых моделях принтера.</p>

меню "Беспроводная"

Следующие пункты меню служат для просмотра и настройки параметров встроенного сервера беспроводной печати.

Примечание. Это меню доступно только для сетевых моделей и для принтеров, подсоединенных к серверам печати, в случае, когда в принтере установлен дополнительный встроенный сервер беспроводной печати.

Пункт меню	Описание
Режим Инфраструктура Одноранговый	<p>Служит для выбора режима</p> <p>Примечания.</p> <ul style="list-style-type: none"> • Режим "Инфраструктура" обеспечивает доступ к беспроводной сети принтеров через точку доступа. • В режиме "Специальный" принтер настраивается для работы в одноранговой беспроводной сети.

Пункт меню	Описание
Совместимость 802.11n 802.11b/g 802.11b/g/n	Позволяет выбрать параметр, совместимый с используемым оборудованием
Выбрать сеть (список имен доступных сетей)	Обеспечивает выбор доступной сети для использования принтером.
Просмотреть качество сигнала	Позволяет просмотреть уровень сигнала беспроводного соединения
Просмотреть режим безопасности	Позволяет просмотреть безопасность беспроводного соединения

меню USB

Пункт меню	Описание
PCL SmartSwitch Вкл. Выкл	<p>Если этот режим включен, независимо от языка управления принтером по умолчанию принтер автоматически переключается в режим эмуляции PCL при приеме задания на печать, требующего такого переключения.</p> <p>Примечания.</p> <ul style="list-style-type: none"> • Заводской настройкой по умолчанию является значение "Вкл". • При выборе значения "Выкл." на принтере не выполняется анализ поступающих данных. • Если для данного параметра задано значение "Выкл.", а для параметра "PS SmartSwitch" - значение "Вкл.", принтер работает в режиме эмуляции PostScript. Если для параметра "PS SmartSwitch" также задано значение "Выкл.", применяется язык управления принтером по умолчанию, заданный в меню "Настройка".
PS SmartSwitch Вкл. Выкл	<p>Если этот режим включен, независимо от языка управления принтером по умолчанию принтер автоматически переключается в режим эмуляции PS при приеме задания на печать, требующего такого переключения.</p> <p>Примечания.</p> <ul style="list-style-type: none"> • Заводской настройкой по умолчанию является значение "Вкл". • При выборе значения "Выкл." на принтере не выполняется анализ поступающих данных. • Если для данного параметра задано значение "Выкл.", а для параметра "PCL SmartSwitch" - значение "Вкл.", принтер работает в режиме эмуляции PCL. Если для параметра "PCL SmartSwitch" также задано значение "Выкл.", применяется язык управления принтером по умолчанию, заданный в меню "Настройка".

Пункт меню	Описание
Режим NPA Выкл Отображается надпись "Авто"	Указывает, выполняется ли на принтере специальная обработка данных, необходимая для двунаправленного обмена данными, в соответствии с соглашениями, определяемыми протоколом NPA. Примечания. <ul style="list-style-type: none"> • Заводской настройкой по умолчанию является значение "Авто". • В случае изменения этого параметра на панели управления принтера и выхода из меню принтер перезапускается. Значение параметра данного пункта меню обновляется.
Буфер USB Отключено Отображается надпись "Авто"	Определение размера входного буфера порта USB. Примечания. <ul style="list-style-type: none"> • Заводской настройкой по умолчанию является значение "Авто". • В случае изменения этого параметра на панели управления принтера и выхода из меню принтер перезапускается. Значение параметра данного пункта меню обновляется.
Двоичный PS-Mac Вкл. Выкл Отображается надпись "Авто"	Настройка принтера для обработки заданий на печать PostScript с двоичными данными, поступающих с компьютера Macintosh. Примечания. <ul style="list-style-type: none"> • Заводской настройкой по умолчанию является значение "Авто". • При выборе значения "Выкл." выполняется фильтрация заданий на печать с применением стандартного протокола. • При выборе значения "Вкл." выполняется обработка заданий на печать PostScript с несформированными двоичными данными.
Адрес вн. сет. ад.	Служит для задания сведений о сетевом адресе для внешнего сервера печати, подсоединенного к принтеру с помощью кабеля USB. Примечание. Этот элемент меню доступен только в том случае, если принтер подключен к внешнему серверу печати с использованием порта USB.
Маска подсети вн. ад.	Служит для задания сведений о маске подсети для внешнего сервера печати, подсоединенного к принтеру с помощью кабеля USB. Примечание. Этот пункт меню доступен только в том случае, если принтер подсоединен к внешнему серверу печати через порт USB.
Шлюз внеш. сет. ад.	Служит для задания сведений о шлюзе для внешнего сервера печати, подсоединенного к принтеру с помощью кабеля USB. Примечание. Этот пункт меню доступен только в том случае, если принтер подсоединен к внешнему серверу печати через порт USB.

Меню "Настройка"

Меню "Общие параметры"

Пункт меню	Описание
<p>Язык дисплея</p> <ul style="list-style-type: none">РусскийFrancaisНемецкийИтальянскийEspanolДатскийNorskНидерландскийШведскийПортугальскийSuomiРусскийПольскийMagyarTurkseCeskyУпрощенный китайскийТрадиционный китайскийКорейскийЯпонский	<p>Определяет язык отображаемого на дисплее текста.</p> <p>Примечание. Для некоторых принтеров доступны не все языки.</p>
<p>Экономичный режим</p> <ul style="list-style-type: none">ВыклЭнергосбережениеЭнергосб/экон бумБумага	<p>Позволяет снизить потребление энергии, бумаги и специальных материалов</p> <p>Примечания.</p> <ul style="list-style-type: none">• Заводской настройкой по умолчанию является значение "Выкл". При выборе значения "Выкл" восстанавливаются заводские настройки принтера по умолчанию.• Параметр "Энергия" позволяет снизить энергопотребление принтером. При этом может уменьшаться производительность, однако на качество печати это не влияет.• Параметр "Бумага" позволяет уменьшить количество бумаги или специального материала, необходимого для задания на печать. При этом может уменьшаться производительность, однако на качество печати это не влияет.• Позволяет снизить потребление энергии, бумаги и специальных материалов.

Пункт меню	Описание
Тихий режим Выкл Вкл.	Снижает уровень шума, создаваемый принтером Примечания. <ul style="list-style-type: none"> • Заводской настройкой по умолчанию является значение "Выкл". • При выборе значения "Вкл" принтер настраивается таким образом, чтобы уровень производимого им шума был минимальным.
Запустить первоначальную настройку Да Нет	Запуск мастера настройки принтера Примечания. <ul style="list-style-type: none"> • Значение по умолчанию, заданное изготовителем, — "Да". • После завершения выполнения мастера путем нажатия кнопки "Готово" в окне выбора страны значением по умолчанию становится "Нет".
Форматы бумаги США Метрическая система	Задание единиц измерения, соответствующих заводской настройке принтера по умолчанию. Значение по умолчанию определяется выбранной страной при первоначальной настройке.
Сканировать в диапазон портов ПК <диапазон портов>	Задаёт допустимый диапазон портов для принтеров, находящихся за брандмауэром, блокирующим порты. Допустимые порты указываются с помощью двух наборов цифр, разделённых точкой с запятой. Примечание. 9751:12000 - заводская настройка по умолчанию.
Default Mode (Стандартный режим) Копирование Факс	Задание режима, в который переходит принтер при нажатии кнопок Перейти, Содержание, Плотность или любой цифровой кнопки на панели управления принтера Примечание. Режим копирования - заводская настройка по умолчанию.
Формат даты ММ-ДД-ГГГГ ДД-ММ-ГГГГ ГГГГ-ММ-ДД	Задаёт формат даты принтера. Примечание. ММ-ДД-ГГГГ - - заводская настройка по умолчанию для США. ДД-ММ-ГГГГ - заводская настройка по умолчанию для всех стран.
Формат времени 12 часовой А.М./Р.М. 24-часовой	Задаёт формат времени принтера. Примечание. Заводская настройка по умолчанию - 12-часовой режим А.М./Р.М.

Пункт меню	Описание
<p>Предупредительные сигналы Аварийный сигнал Сигнал картриджа</p>	<p>Настройка звучания сигнала, когда принтер требует вмешательства оператора. Для всех типов сигналов предусмотрены следующие значения: Выкл Однократный Непрерывный</p> <p>Примечания.</p> <ul style="list-style-type: none"> • Значение по умолчанию, заданное изготовителем, — "Однократный". При выборе значения "Однократный" подаются три коротких звуковых сигнала. • При выборе значения "Выкл." предупреждающие звуковые сигналы не подаются. • При выборе значения "Непрерывный" три коротких звуковых сигнала повторяются каждые 10 секунд.
<p>Время ожидания режим энергосбережения Отключено 1 – 240</p>	<p>Определяет продолжительность простоя (в минутах) до перехода некоторых систем в режим энергосбережения.</p> <p>Примечание. 30 минут - заводская настройка по умолчанию.</p>
<p>Время ожидания Время ожид. экрана 15 – 300</p>	<p>Задание продолжительности ожидания принтера в секундах, прежде чем на его дисплее отобразится состояние Готов</p> <p>Примечание. Значение по умолчанию, заданное изготовителем, - 30 секунд.</p>
<p>Время ожидания Время ожид. печати Отключено 1 – 255</p>	<p>Определяет продолжительность времени (в секундах), по истечении которого отменяется выполнение на принтере оставшейся части задания на печать в случае отсутствия сообщения об окончании задания.</p> <p>Примечания.</p> <ul style="list-style-type: none"> • Значение по умолчанию, заданное изготовителем, — 90 секунд. • По истечении указанного периода времени распечатываются все частично распечатанные страницы, еще находящиеся в памяти принтера, после чего выполняется проверка наличия новых заданий на печать. • Параметр "Время ожид. печати" доступен только при использовании эмуляции PCL или PPDS. При печати заданий с эмуляцией PostScript значение этого параметра игнорируется.

Пункт меню	Описание
<p>Время ожидания Время ожидания Отключено 15 – 65535</p>	<p>Определяет продолжительность времени (в секундах), по истечении которого отменяется выполнение на принтере задания на печать в случае отсутствия дополнительных данных.</p> <p>Примечания.</p> <ul style="list-style-type: none"> • Значение по умолчанию, заданное изготовителем, — 40 секунд. • Параметр "Время ожидания" доступен только в режиме эмуляции PostScript. При печати заданий с эмуляцией PCL или PPDS значение этого параметра игнорируется.
<p>Перезапуск печати Автопродолжение: Отключено 5 – 255</p>	<p>Если этот режим включен, при возникновении определенных ситуаций в автономном режиме и их сохранении в течение указанного периода времени печать на принтере автоматически возобновляется.</p> <p>Примечания.</p> <ul style="list-style-type: none"> • Значение по умолчанию, заданное изготовителем, — "Отключено". • Можно задать период времени в диапазоне 5 – 255 (в секундах).
<p>Перезапуск печати После замятия Вкл. Выкл. Отображается надпись "Авто"</p>	<p>Определяет, должен ли принтер повторять печать замятых страниц.</p> <p>Примечания.</p> <ul style="list-style-type: none"> • Заводской настройкой по умолчанию является значение "Авто". Замятые страницы повторно распечатываются на принтере в том случае, если требуемый для хранения этой страницы объем памяти принтера не задействован для выполнения других задач. • При выборе значения "Вкл." замятые страницы всегда распечатываются на принтере повторно. • При выборе значения "Выкл." замятые страницы никогда не распечатываются на принтере повторно.
<p>Перезапуск печати Защита страницы: Вкл. Выкл.</p>	<p>Этот режим обеспечивает успешную печать страниц, которые могут не распечатываться в обычном режиме.</p> <p>Примечания.</p> <ul style="list-style-type: none"> • Заводской настройкой по умолчанию является значение "Выкл.". Если выбрано значение "Выкл.", при недостаточном объеме памяти для печати всей страницы распечатывается часть страницы. • Если выбрано значение "Вкл.", на принтере выполняется обработка страницы, обеспечивающая печать всей страницы.

Пункт меню	Описание
<p>Заводские значения Не восстанавливать Восстановить сейчас</p>	<p>Восстановление для параметров принтера значений по умолчанию, заданных на заводе-изготовителе.</p> <p>Примечания.</p> <ul style="list-style-type: none"> • Значение по умолчанию, заданное изготовителем, — "Не восстанавливать". При выборе значения "Не восстанавливать" сохраняются пользовательские значения. • При выборе значения "Восстановить" значения, заданные на заводе-изготовителе, восстанавливаются для всех параметров принтера кроме настроек меню "Сеть/Порты". Все ресурсы, загруженные в оперативную память, удаляются.

Меню "Параметры копирования"

Пункт меню	Описание
<p>Содержимое Текст Текст/Фото Фотографии</p>	<p>Определяет тип содержимого, входящего в задание на копирование.</p> <p>Примечания.</p> <ul style="list-style-type: none"> • Параметр "Текст" подчеркивает четкость и черный цвет текста по сравнению с белым фоном. • Значение по умолчанию, заданное изготовителем — "Текст/Фото". Параметр "Текст/Фото" используется, когда оригинал документа содержит и текст, и графику (или иллюстрации). • Параметр "Фотографии" сообщает сканеру о необходимости тщательной обработки графики и изображений. При выборе данного параметра увеличивается время сканирования, но улучшается цветопередача оригинала документа. При этом увеличивается объем сохраняемых данных.

Пункт меню	Описание
<p>Стороны (двусторонняя печать)</p> <p>1-стор. на 1-стор. 1-стор. на 2-стор. 2-стор. на 1-стор. 2-стор. на 2-стор.</p>	<p>Указывает, является оригинал документа двусторонним или односторонним, и определяет режим копирования (двусторонний или односторонний).</p> <p>Примечания.</p> <ul style="list-style-type: none"> • Двустороннее копирование невозможно на некоторых моделях принтера. • 1-сторонний на 1-сторонней - страница оригинала содержит печатное изображение на одной стороне. На копии печать выполняется на одной стороне листа. • 1-сторонний на 2-сторонней - страница оригинала содержит печатное изображение на одной стороне. На копии печать выполняется на обеих сторонах листа. Например, в случае оригинала из шести листов копия содержит три листа с печатью на обеих сторонах. • 2-сторонний на 1-сторонней - страница оригинала содержит печатное изображение на обеих сторонах. На копии печать выполняется на одной стороне листа. Например, в случае оригинала из трех листов с изображением на обеих сторонах каждого листа копия содержит шесть листов с изображением только на одной стороне каждого листа. • 2-сторонний на 2-сторонней - страница оригинала содержит печатное изображение на обеих сторонах. Копия в точности повторяет оригинал.
<p>Экономия бумаги</p> <p>Выкл 2 на 1 книжная 2 на 1 альбомная 4 стр./лист книжная 4 стр./лист альбомная</p>	<p>Размещение двух или четырех листов оригинала документа вместе на одной странице</p> <p>Примечание. Заводской настройкой по умолчанию является значение "Выкл".</p>
<p>Печать рамок вокруг страниц</p> <p>Вкл. Выкл</p>	<p>Показывает, печатается ли граница по краям страниц на полях</p> <p>Примечание. Заводской настройкой по умолчанию является значение "Выкл".</p>
<p>Разбор по копиям</p> <p>Вкл. Выкл</p>	<p>При выполнении задания на печать обеспечивает сохранение порядка укладываемых страниц при копировании нескольких копий документа.</p> <p>Примечание. Заводской настройкой по умолчанию является значение "Вкл".</p>

Пункт меню	Описание
Размер оригинала Letter Legal Executive Folio Statement Universal Личная карта 4 x 6 дюймов 3 x 5 дюймов Визитная карточка Настраиваемый размер сканированного изображения <x> A4 A5 Aficio (Мексика) A6 JIS B5	Определяет формат бумаги для оригинала документа. Примечания. <ul style="list-style-type: none"> • Значение по умолчанию, заданное изготовителем для США, - Letter. Значение по умолчанию, заданное изготовителем для других стран, - A4. • Текущая настройка по умолчанию отмечена звездочкой *.
Источник бумаги Лоток <x> Устройство подачи отдельных листов устройство подачи нескольких листов	Задание источника бумаги для заданий копирования Примечание. На заводе-изготовителе по умолчанию задан лоток 1.
Разделители прозрачных пленок Вкл. Выкл	Размещает лист бумаги между прозрачными пленками. Примечание. Заводской настройкой по умолчанию является значение "Вкл".
Страницы-разделители Нет Между копиями Между заданиями Между страницами	Размещает лист бумаги между страницами, копиями или заданиями в зависимости от выбранного значения. Примечание. Значение по умолчанию, заданное изготовителем, — "Нет".
Источник стр.-разд. Лоток <x> Устройство ручной подачи	Выбор устройства подачи бумаги. Примечание. На заводе-изготовителе по умолчанию задан лоток 1.
Плотность от -4 до +4	Определяет уровень плотности для задания на копирование. Примечание. По умолчанию изготовителем задано значение 0.
Количество копий 1 - 999	Определяет количество копий для задания на копирование. Примечание. Заводской настройкой по умолчанию является значение 1.

Пункт меню	Описание
Наложение Выкл Конфиденциально Копирование Черновое Срочно Пользоват.	Определяет текст наложения, распечатываемый на каждой странице копии. Примечание. Заводской настройкой по умолчанию является значение "Выкл".
Разрешить приоритетные копии Вкл. Выкл	Разрешает прерывание задания на печать для копирования страницы или документа. Примечание. Заводской настройкой по умолчанию является значение "Вкл".
Удаление фона от -4 до +4	Служит для регулировки фона, видимого на копии. Примечание. По умолчанию изготовителем задано значение 0.
Цветовой баланс Бирюзовый-красный Пурпурный-зеленый Желтый-синий	Задание количества цвета от -4 до +4. Примечание. По умолчанию изготовителем задано значение 0.
Контрастность 0–5 Оптимизац. в зависим. от содерж.	Задание контрастности, используемой для задания копирования. Примечание. Значение по умолчанию, заданное изготовителем, — "Оптимизац. в зависим. от содерж."
Затенение деталей от -4 до +4	Служит для настройки затенения деталей, видимых на копии. Примечание. Значение по умолчанию, заданное изготовителем, — 0.
Сканирование от края до края Вкл. Выкл	Указывает, выполняется ли сканирование оригинала документа от края до края до выполнения копирования. Примечание. Заводской настройкой по умолчанию является значение "Выкл".
Резкость 1 – 5	Настройка степени резкости копии Примечание. 3 - заводская настройка по умолчанию.

меню "Параметры факса"

Параметры факса - Общие

Пункт меню	Описание
Имя станции	Служит для задания имени факса в принтере.
Номер станции	Служит для задания номера, соответствующего факсу.

Пункт меню	Описание
ИД станции Имя станции Номер станции	Определяет способ идентификации факса.
Разрешить передачу факса вручную Вкл. Выкл	Служит для перевода принтера в режим передачи факсов только вручную; для этого режима требуется разветвитель телефонной линии и телефонная трубка. Примечания. <ul style="list-style-type: none"> • Заводской настройкой по умолчанию является значение "Выкл". • Для ответа на входящее задание факсимильной связи и набора номера факса используется обычный телефонный аппарат. • Нажмите # 0 на цифровой клавиатуре, чтобы перейти напрямую к функции отправки факса вручную.
Использование памяти Только прием В основном прием Поровну В основном передача Только передача	Определяет объем энергонезависимой памяти, используемой для задания факса Примечания. <ul style="list-style-type: none"> • Значение "Только прием" указывает, что память используется только для получения заданий факсимильной связи. • Значение "В основном прием" указывает, что большая часть памяти используется для приема заданий факсимильной связи. • Значение по умолчанию, заданное изготовителем, — "Поровну". Значение "Поровну" служит для разделения памяти поровну между заданиями приема и передачи факсов. • Значение "В основном передача" указывает, что большая часть памяти используется для передачи заданий факсимильной связи. • Значение "Только передача" указывает, что память используется только для передачи факсов.
Отмена факсов Разрешить Не разрешать	Определяет, разрешена ли отмена заданий факсимильной связи. Примечание. Если функция "Отмена факсов" отключена, этот параметр не доступен.
Идентификатор вызывающего абонента FSK DTMF	Задание типа используемого шаблона АОН Примечание. FSK - заводская настройка по умолчанию.

Параметры передачи факсов

Пункт меню	Описание
<p>Разрешение</p> <ul style="list-style-type: none"> Стандартный Высокое Сверхвысокое Наивысшее 	<p>Задаёт качество в точках на дюйм (точек/дюйм). При высоком разрешении обеспечивается лучшее качество печати, но увеличивается время передачи исходящих факсимильных сообщений.</p> <p>Примечание. Заводской настройкой по умолчанию является значение "Стандартное".</p>
<p>Размер оригинала</p> <ul style="list-style-type: none"> Letter Legal Executive Смешанный формат Letter/Legal Folio Statement A4 A5 A6 Aficio (Мексика) JIS B5 4 x 6 3 x 5 Личная карта Universal Настраиваемый размер сканируемого изображения Визитная карточка 	<p>Определяет формат бумаги для сканируемого документа.</p> <p>Примечание. Значение по умолчанию, заданное изготовителем для США, - Letter. Значение по умолчанию, заданное изготовителем для других стран, - A4.</p>
<p>Устройство двусторонней печати</p> <ul style="list-style-type: none"> Выкл Длинная сторона Короткая сторона 	<p>Определяет, в каком направлении текст и графика располагаются на странице.</p> <p>Примечания.</p> <ul style="list-style-type: none"> • Заводской настройкой по умолчанию является значение "Выкл". • Длинная сторона предполагает переплет по длинной стороне страницы (левая сторона при книжной ориентации и верхний край при альбомной ориентации). • Короткая сторона предполагает переплет по короткой стороне страницы (верхний край при книжной ориентации и левая сторона при альбомной ориентации).

Пункт меню	Описание
Содержимое Текст Текст/Фото Фотографии	Определяет тип содержимого, предназначенного для сканирования в факс. Примечания. <ul style="list-style-type: none"> • Параметр "Текст" применяется для документов, основную часть которых составляет текст. • Значение по умолчанию, заданное изготовителем — "Текст/Фото". Параметр "Текст/Фото" применяется для документов, основную часть которых составляет текст или штриховой рисунок. • Параметр "Фотографии" применяется для документов, являющихся высококачественными фотографиями или полученных при печати на струйном принтере.
Плотность от -4 до +4	Осветление или затемнение результата сканирования. Примечание. Значение по умолчанию, заданное изготовителем, — 0.
Префикс набора <нет>	Цифровое поле ввода предназначено для ввода чисел.
Автоповтор набора 0–9	Определяет число попыток передачи принтером факса на указанный номер. Примечание. Значение по умолчанию, заданное изготовителем, — 5.
Частота повтора 1–200	Определяет промежуток времени (в минутах) между повторными наборами номера. Примечание. 3 минуты - заводская настройка по умолчанию.
Через УАТС Да Нет	Включение скрытого набора без сигнала в линии. Примечание. Значение по умолчанию, заданное изготовителем, — "Нет".
Включить ЕСМ Да Нет	Включение режима коррекции ошибок для заданий факсимильной связи. Примечание. Значение по умолчанию, заданное изготовителем, — "Да".
Включить сканирование с передачей по факсу Вкл. Выкл	Позволяет передавать факсы путем сканирования их на принтере. Примечание. Заводской настройкой по умолчанию является значение "Вкл".
Драйвер на факс Да Нет	Разрешает передачу через драйвер факсимильных заданий от принтера. Примечание. Значение по умолчанию, заданное изготовителем, — "Да".

Пункт меню	Описание
Режим набора Тональный сигнал импульсный	Определение звука набора - тональный или импульсный Примечание. Тональный - заводская настройка по умолчанию.
Макс. скорость 2400 4800 9600 14400 33600	Определяет максимальную скорость передачи данных факсимильного сообщения. Примечание. 33600 бод - заводская настройка по умолчанию.
Удаление фона от -4 до +4	Служит для регулировки фона, видимого на копии. Примечание. Значение по умолчанию, заданное изготовителем, — 0.
Контрастность Оптимизац. в зависим. от содерж. 0–5	Определяет контрастность выходного документа. Примечание. Значение по умолчанию, заданное изготовителем, — "Оптимизац. в зависим. от содерж."
Затенение деталей от -4 до +4	Служит для настройки затенения деталей, видимых на копии. Примечание. Значение по умолчанию, заданное изготовителем, — 0.
Сканирование от края до края Вкл. Выкл	Указывает, сканируется ли оригинал документа от края до края. Примечание. Заводской настройкой по умолчанию является значение "Выкл".
Резкость 1 – 5	Настройка степени резкости факса Примечание. 3 - заводская настройка по умолчанию.
Разрешить сканирование цветного факса Вкл. Выкл	Разрешает отправку цветных факсов Примечание. Заводской настройкой по умолчанию является значение "Вкл".
Автопреобразование цветных факсов в черно-белые Вкл. Выкл	Преобразование всех исходящих факсов в черно-белые Примечание. Заводской настройкой по умолчанию является значение "Вкл".

Параметры приема факсов

Пункт меню	Описание
Разрешить прием факсов Вкл. Выкл	Разрешает прием заданий факсимильной связи принтером. Примечание. Заводской настройкой по умолчанию является значение "Вкл".

Пункт меню	Описание
Звонок до ответа 1–25	Определяет число звонков до ответа на входящий вызов факсимильной связи. Примечание. 3 - заводская настройка по умолчанию.
Автоответ Да Нет	Позволяет принтер отвечать на входящий факс Примечание. Значение по умолчанию, заданное изготовителем, — "Да".
Код ответа вручную 1–9	Позволяет ввести код на клавиатуре телефона, чтобы начать прием факса Примечания. <ul style="list-style-type: none"> • Этот элемент меню используется, когда принтер подключен к той же линии, что и телефон • 9 - заводская настройка по умолчанию.
Автоуменьшение Вкл. Выкл	Масштабирование входящего факса в соответствии с форматом бумаги, загруженной в указанное устройство подачи бумаги для факса. Примечание. Заводской настройкой по умолчанию является значение "Вкл".
Источник бумаги Автом. выбор соотв. формата Лоток <x> Устройство подачи отдельных листов Устройство подачи нескольких листов	Определяет устройство подачи бумаги, выбранного для печати входящих факсов на принтере. Примечание. На заводе-изготовителе по умолчанию задан лоток 1.
Стороны Вкл. Выкл	Включение двусторонней печати для входящих факсов Примечание. Заводской настройкой по умолчанию является значение "Выкл".
Нижний колонтитул факса Вкл. Выкл	Печать информации о передаче внизу каждой страницы принятого факса. Примечание. Заводской настройкой по умолчанию является значение "Выкл".
Макс. скорость 2400 4800 9600 14400 33600	Определяет максимальную скорость передачи данных для принимаемых факсов. Примечание. 33600 бод - заводская настройка по умолчанию.
Блокировать факсы без имени Вкл. Выкл	Включение блокирования входящих факсов, передаваемых с устройств с неизвестным идентификатором станции. Примечание. Заводской настройкой по умолчанию является значение "Выкл".

Параметры журнала факсов

Пункт меню	Описание
Журнал передачи Печатать журнал Не печатать журнал Печатать только при ошибке	Включение печати журнала передачи после выполнения каждого задания факсимильной связи. Примечание. Значение по умолчанию, заданное изготовителем, — "Напечатать журнал".
Журнал ошибок приема Не печатать никогда Печатать при ошибке	Включение печати журнала ошибок при приеме в случае возникновения ошибки приема. Примечание. Не печатать - заводская настройка по умолчанию.
Автоматическая печать отчетов Вкл. Выкл	Включение автоматической печати журналов факсимильной связи. Примечание. Заводской настройкой по умолчанию является значение "Вкл".
Источник бумаги для журналов Лоток <x>	Служит для выбора устройства подачи бумаги при печати журналов. Примечание. На заводе-изготовителе по умолчанию задан лоток 1.
Экран журналов Имя удаленной станции Набранный номер	Определение, отображается ли в печатных журналах набранный номер или имя станции Примечание. "Имя удаленной станции" - заводская настройка по умолчанию.
Включить журнал заданий Вкл. Выкл	Разрешает доступ к журналу заданий факса Примечание. Заводской настройкой по умолчанию является значение "Вкл".
Выключить журнал вызовов Вкл. Выкл	Разрешает доступ к журналу вызовов факса Примечание. Заводской настройкой по умолчанию является значение "Вкл".

Параметры динамика

Пункт меню	Описание
Режим громкоговорителя Всегда выключено Вкл. когда подключено Всегда включено	Примечания. <ul style="list-style-type: none"> • Параметр "Всегда выключено" служит для выключения динамика. • Значение по умолчанию, заданное изготовителем, — "Включено, когда подключено". Динамик включен и воспроизводит шум до установления факсимильного соединения. • Параметр "Всегда включено" служит для включения динамика.
Громкость динамика Высокий Средняя Низкая	Служит для управления параметром громкости. Примечание. Значение по умолчанию, заданное изготовителем, — "Высокое".
Громкость звонка Вкл. Выкл	Регулировка громкости звонка для динамика факса Примечание. Заводской настройкой по умолчанию является значение "Вкл".

Специальные звонки

Пункт меню	Описание
Одиночный звонок Вкл. Выкл	Ответ на вызов с помощью одиночного звонка. Примечание. Заводской настройкой по умолчанию является значение "Вкл".
Двойной звонок Вкл. Выкл	Ответ на вызов с помощью двойного звонка. Примечание. Заводской настройкой по умолчанию является значение "Вкл".
Тройной звонок Вкл. Выкл	Тройной звонок - ответ на вызовы с тройным звонком Примечание. Заводской настройкой по умолчанию является значение "Вкл".

Меню флэш-диска

Меню флэш-диска

Пункт меню	Описание
Включить диск Включить Отключить	Включение или отключение порта USB на передней панели принтера. Примечания. <ul style="list-style-type: none">• Некоторые дополнительные устройства недоступны на некоторых моделях принтера.• Заводской настройкой по умолчанию является значение "Включить".
Обновить код Включить Отключить	Включение или отключение возможности обновления микропрограммы принтера диска с устройства USB Примечание. Заводской настройкой по умолчанию является значение "Включить".

Настройки сканирования

Пункт меню	Описание
Формат PDF (.pdf) TIFF (.tif) JPEG (.jpg)	Определяет формат файла. Примечание. Заводской настройкой по умолчанию является значение PDF.
Версия PDF 1.2–1.6	Служит для задания версии файла PDF, который необходимо сканировать в порт USB. Примечание. Значение по умолчанию, заданное изготовителем, — 1.5.

Пункт меню	Описание
Содержимое Текст Текст/Фото Фотографии	<p>Определяет тип содержимого, которое необходимо сканировать в порт USB.</p> <p>Примечания.</p> <ul style="list-style-type: none"> • Параметр "Текст" применяется для документов, основную часть которых составляет текст. • Значение по умолчанию, заданное изготовителем — "Текст/Фото". Параметр "Текст/Фото" применяется для документов, основную часть которых составляет текст или штриховой рисунок. • Параметр "Фотографии" применяется для документов, являющихся высококачественными фотографиями или полученных при печати на струйном принтере.
Цветные Градации серого Цветные	<p>Определяет режим печати: монохромная печать оттенками серого или цветная.</p> <p>Примечание. Значение по умолчанию, заданное изготовителем, — "Градации серого".</p>
Разрешение 75 150 200 300 400 600	<p>Определяет число сканируемых точек на дюйм.</p> <p>Примечание. Значение по умолчанию, заданное изготовителем, — 150 точек/дюйм.</p>
Плотность от -4 до +4	<p>Осветление или затемнение результата сканирования.</p> <p>Примечание. Значение по умолчанию, заданное изготовителем, — 0.</p>
Ориентация Книжная Альбомная	<p>Определяет ориентацию отсканированного изображения.</p> <p>Примечание. Значение по умолчанию, заданное изготовителем, — "Книжная".</p>

Пункт меню	Описание
<p>Размер оригинала</p> <p>Letter Legal Executive Folio Statement Universal 4 x 6 дюймов 3 x 5 дюймов Визитная карточка Настраиваемый размер сканированного изображения <x> A4 A5 Aficio (Мексика) A6 JIS B5</p>	<p>Определяет формат бумаги для сканируемого документа.</p> <p>Примечание. Значение по умолчанию, заданное изготовителем для США, - Letter. Значение по умолчанию, заданное изготовителем для других стран, - A4.</p>
<p>Стороны (двусторонняя печать)</p> <p>Выкл Длинная сторона Короткая сторона</p>	<p>Определяет, в каком направлении текст и графика располагаются на странице.</p> <p>Примечания.</p> <ul style="list-style-type: none"> • Заводской настройкой по умолчанию является значение "Выкл". • Длинная сторона предполагает переплет по длинной стороне страницы (левая сторона при книжной ориентации и верхний край при альбомной ориентации). • Короткая сторона предполагает переплет по короткой стороне страницы (верхний край при книжной ориентации и левая сторона при альбомной ориентации).
<p>Качество текста JPEG или текст и фотография</p> <p>5–90</p>	<p>Настройка соотношения качества изображения и размера файла для изображений в формате JPEG, содержащих только текст или текст с фотографиями.</p> <p>Примечания.</p> <ul style="list-style-type: none"> • Значение по умолчанию, заданное изготовителем, — 75. • При значении 5 уменьшается размер файла, однако качество изображения ухудшается. • Значение 90 обеспечивает наилучшее качество изображения, однако файл имеет очень большой размер.

Пункт меню	Описание
Качество JPEG: фото 5–90	Задаёт качество фотоизображения JPEG в зависимости от размера файла и качества изображения. Примечания. <ul style="list-style-type: none"> • Значение по умолчанию, заданное изготовителем, — 50. • При значении 5 уменьшается размер файла, однако качество изображения ухудшается. • Значение 90 обеспечивает наилучшее качество изображения, однако файл имеет очень большой размер.
Использовать многостраничные файлы TIFF Вкл. Выкл	Предлагает выбор между одностраничными и многостраничными файлами TIFF. При сканировании многостраничного документа в USB создается либо один файл TIFF, содержащий все страницы, либо несколько файлов TIFF, каждый из которых содержит по одной странице документа. Примечания. <ul style="list-style-type: none"> • Заводской настройкой по умолчанию является значение "Вкл". • Этот пункт меню применяется ко всем функциям сканирования.
Битовая глубина при сканировании 8 бит 1 бит	Включает режим "Текст/Фото" для уменьшения размера файлов, применяя 1-битовые изображения в случае, если для параметра "Цвет" установлено значение "Выкл." Примечание. Значение по умолчанию, заданное изготовителем, — 8.
Удаление фона от -4 до +4	Служит для регулировки фона, видимого на копии. Примечание. Значение по умолчанию, заданное изготовителем, — 0.
Контрастность 0–5 Оптимизац. в зависим. от содерж.	Определяет контрастность выходного документа. Примечание. Значение по умолчанию, заданное изготовителем, — "Оптимизац. в зависим. от содерж."
Затенение деталей от -4 до +4	Настройка степени видимости темных деталей на сканированном изображении Примечание. Значение по умолчанию, заданное изготовителем, — 0.
Сканирование от края до края Вкл. Выкл	Указывает, сканируется ли оригинал документа от края до края. Примечание. Заводской настройкой по умолчанию является значение "Выкл".
Резкость 1 – 5	Настройка резкости сканированного изображения Примечание. 3 - заводская настройка по умолчанию.

Параметры печати

Пункт меню	Описание
Копии	Определяет количество копий, которые требуется распечатать. Примечание. Значение по умолчанию, заданное изготовителем, — 1.
Стороны (двусторонняя печать) 2-сторонний 1-сторонняя	Включение двусторонней печати Примечание. 1-сторонняя - заводская настройка по умолчанию.

Параметры печати

меню настройки

Пункт меню	Описание
Язык принтера Эмуляция PS Эмуляция PCL Эмуляция PPDS	Определение языка принтера, который используется сервером печати для отправки данных на принтер Примечание. PS - заводская настройка по умолчанию.
Область печати Обычное Поместить на стр Страница целиком	Определение области печати на бумаги Примечание. Заводской настройкой по умолчанию является значение "Обычная".
Загрузка в ОЗУ Флэш-память	Сбор постоянных ресурсов, загруженных в принтер и автоматическая запись их на флэш-диск Примечание. Значение по умолчанию, заданное изготовителем, — "ОЗУ".
Сохранение ресурсов Вкл. Выкл	Сохранение загруженных ресурсов Примечание. Заводской настройкой по умолчанию является значение "Выкл".

меню "Брошюровка"

Примечание. Некоторые дополнительные устройства недоступны на некоторых моделях принтера.

Пункт меню	Описание
Стороны 2-сторонняя на 1 стороне	Указывает на то, применяется ли режим двусторонней печати (печати на обеих сторонах листа) по умолчанию ко всем заданиям на печать. Примечание. 1-сторонняя - заводская настройка по умолчанию.

Пункт меню	Описание
Переплет при двусторонней печати Длинная сторона Короткая сторона	<p>Определяет способ сшивания отпечатанных с двух сторон листов, а также ориентацию изображения на обратной стороне листа по отношению к изображению на лицевой стороне листа.</p> <p>Примечания.</p> <ul style="list-style-type: none"> • Значение по умолчанию, заданное изготовителем — Long Edge (Длинная сторона). • При выборе значения Long Edge (Длинная сторона) расположение распечатанных страниц предусматривает прошивку по левому краю листа при книжной ориентации и по верхнему краю при альбомной ориентации. • При выборе значения Short Edge (Короткая сторона) расположение распечатанных страниц предусматривает прошивку по верхнему краю листа при книжной ориентации и по левому краю при альбомной ориентации.
Копии 1 - 999	<p>Служит для задания значения по умолчанию для числа копий каждого задания на печать.</p> <p>Примечание. Значение по умолчанию, заданное изготовителем, — 1.</p>
Пустые страницы Не печатать Печать	<p>Указывает на то, требуется ли вставлять при печати задания чистые страницы.</p> <p>Примечание. "Не печатать" - заводская настройка по умолчанию.</p>
Разбор по копиям Вкл. Выкл	<p>Формирование стопок последовательных страниц при печати нескольких копий.</p> <p>Примечания.</p> <ul style="list-style-type: none"> • Заводской настройкой по умолчанию является значение "Выкл". Страницы не разбираются по копиям. • При выборе значение "Вкл" формируются стопки последовательных страниц для данного задания на печать. • Независимо от значения данного параметра количество распечатываемых копий всего задания определяется значением, заданным в меню Сору (Копирование).

Пункт меню	Описание
<p>Страницы-разделители Нет Между копиями Между заданиями Между страницами</p>	<p>Указывает на то, требуется ли вставлять страницы-разделители.</p> <p>Примечания.</p> <ul style="list-style-type: none"> • Значение по умолчанию, заданное изготовителем, — "Нет". • При выборе значения Between Copies (Между копиями) чистый лист вставляется после каждой копии задания на печать, если для параметра Collation (Разбор по копиям) задано значение On (Вкл.). Если для параметра Collation (Разбор по копиям) задано значение Off (Выкл.), чистый лист вставляется после набора копий каждой страницы, например, после всех страниц 1, после всех страниц 2 и т.д. • При выборе значения Between Jobs (Между заданиями) чистые листы вставляются между заданиями на печать. • При выборе значения Between Pages (Между страницами) чистый лист вставляется после каждой страницы задания. Этот параметр рекомендуется использовать при печати на прозрачных пленках, а также в тех случаях, когда требуется вставить в документ чистые листы для заметок.
<p>Источник стр.-разд. Лоток <x> Устройство подачи нескольких листов</p>	<p>Служит для указания устройства подачи, из которого подаются страницы-разделители.</p> <p>Примечание. Значение по умолчанию, заданное изготовителем — Лоток 1 (стандартный лоток).</p>
<p>N-страниц Выкл 2 стр. 4 стр. 6 стр. 9 стр. 16 стр.</p>	<p>Определение печати изображений нескольких страниц на одной стороне листа бумаги</p> <p>Примечания.</p> <ul style="list-style-type: none"> • Выбранное число соответствует числу изображений страниц, распечатываемых с каждой стороны листа • Заводской настройкой по умолчанию является значение "Выкл".
<p>Порядок для N-стр. Горизонтально Обратн. горизонт. Обратн. вертик. Вертикально</p>	<p>Определение, как изображения страницы отображаются на физической странице</p> <p>Примечание. Значение по умолчанию, заданное изготовителем — Horizontal (Горизонтально).</p>

Пункт меню	Описание
Ориентация Отображается надпись "Авто" Альбомная Книжная	Определяет ориентацию листа, на котором распечатывается несколько страниц. Примечания. <ul style="list-style-type: none"> • Заводской настройкой по умолчанию является значение "Авто". Выбор книжной или альбомной ориентации осуществляется автоматически. • При выборе значения Long Edge (Длинная сторона) применяется альбомная ориентация. • При выборе значения Short Edge (Короткая сторона) применяется книжная ориентация.
Граница N-стр. Нет Сплошная	Печать границы вокруг каждого изображения страницы Примечание. Значение по умолчанию, заданное изготовителем, — "Нет".

меню "Качество"

Пункт меню	Описание
Цветокоррекция Отображается надпись "Авто" Выкл Ручная настройка	Настройка цветопередачи при печати. Примечания. <ul style="list-style-type: none"> • Заводской настройкой по умолчанию является значение "Авто". При выборе значения "Авто" к каждому объекту на распечатываемой странице применяется отдельная таблица преобразования цветов. • При выборе значения "Выкл." цветокоррекция отключена. • При выборе значения "Вручную" предусмотрена пользовательская настройка таблицы преобразования цветов с помощью параметров меню "Ручные уст-ки цвета". • Вследствие различий между аддитивным и субтрактивным цветовоспроизведением некоторые цвета, отображаемые на мониторе компьютера, невозможно воспроизвести на распечатанной странице.
Разрешение печати 4800 CQ 1200 точек/дюйм	Задаёт разрешение печати на выходе. Примечание. 4800 CQ - заводская настройка по умолчанию.
Плотность тонера 1 – 5	Позволяет осветлить или затемнить распечатки Примечания. <ul style="list-style-type: none"> • Значение по умолчанию, заданное изготовителем, — 4. • Выбор меньших значений способствует экономии тонера.

Пункт меню	Описание
Детализовка Вкл. Выкл	Создание плавных линий с резкими краями Примечания. <ul style="list-style-type: none"> • Заводской настройкой по умолчанию является значение "Выкл". • Эта функция позволяет улучшить качество печати чертежей из систем САПР (например, круговых диаграмм, архитектурных чертежей и т.д.).
Экономия цв тонера Вкл. Выкл	Уменьшает расход тонера при печати графики и изображений. При печати текста расход тонера не снижается. Примечания. <ul style="list-style-type: none"> • Заводской настройкой по умолчанию является значение "Выкл". • При выборе значения "Вкл." значение параметра "Плотность тонера" игнорируется.
Яркость RGB -6 - +6	Настройка яркости при цветной печати. Примечания. <ul style="list-style-type: none"> • Значение по умолчанию, заданное изготовителем, — 0. • Настройка в этом меню не влияет на файлы, в которых используются спецификации цветов CMYK.
Контрастность RGB 0–5	Настройка контрастности при цветной печати. Примечания. <ul style="list-style-type: none"> • Значение по умолчанию, заданное изготовителем, — 0. • Настройка в этом меню не влияет на файлы, в которых используются спецификации цветов CMYK.
Насыщенность RGB 0–5	Настройка насыщенности при цветной печати. Примечания. <ul style="list-style-type: none"> • Значение по умолчанию, заданное изготовителем, — 0. • Настройка в этом меню не влияет на файлы, в которых используются спецификации цветов CMYK.
Цветовой баланс Бирюзовый Пурпурный Желтый Черно-белые Уст. по умолчанию	Позволяет выполнить небольшую корректировку цветопередачи при печати на принтере, изменив количество используемого тонера в каждой цветовой плоскости. Определяет количество цвета в диапазоне от -5 до +5. Примечание. Значение по умолчанию, заданное изготовителем, — 0.

Пункт меню	Описание
<p>Образцы цветов Дисплей sRGB Яркие цвета sRGB Отобр — наст черный Яркие Отключен — RGB US CMYK Euro CMYK Яркие CMYK Отключен — CMYK</p>	<p>Печать страниц с образцами цветов для каждой из таблиц преобразования цветов RGB и CMYK, применяемых в принтере.</p> <p>Примечания.</p> <ul style="list-style-type: none"> • При выборе любого значения распечатываются образцы цветов. • Образцы цветов состоят из серии цветных полей со значениями в формате RGB или CMYK для получения этих цветов. С помощью этих страниц можно выбрать комбинацию цветов, которую следует задать для получения требуемого цвета на распечатке. • Для получения доступа к полному списку страниц с образцами цветов с встроенного веб-сервера введите в окне браузера IP-адрес принтера.
<p>Ручные установки цвета (RGB) Изображение RGB Текст RGB Графика RGB</p>	<p>Настройка преобразований цветов RGB. Значения для каждого параметра:</p> <p>Яркие Дисплей sRGB Отобр — наст черный Яркие цвета sRGB Выкл</p> <p>Примечания.</p> <ul style="list-style-type: none"> • При выборе значения "Яркие" применяемая таблица преобразования цветов обеспечивает более яркие и насыщенные цвета. • "Дисплей sRGB" — значение по умолчанию, заданное изготовителем для изображения RGB. При выборе этого значения применяемая таблица преобразования цветов обеспечивает наилучшее возможное соответствие цветов на распечатке цветам на мониторе компьютера. • При выборе значения "Отобр — наст черный" применяемая таблица преобразования цветов обеспечивает печать нейтральных оттенков серого цвета только с помощью черного тонера. • Яркие sRGB - это заводская настройка по умолчанию для параметров "Текст RGB" и "Графика RGB". При выборе параметра "Яркие sRGB" применяется таблица цветов, которая повышает насыщенность. Этот режим рекомендуется для деловой графики и текста. • При выборе значения "Выкл." преобразование цветов отключено.

Пункт меню	Описание
Ручные установки цвета (СМΥК) Изображение СМΥК Текст СМΥК Графика СМΥК	Настройка преобразований цветов СМΥК. Значения для каждого параметра: USСМΥК EuroСМΥК Яркие СМΥК Выкл Примечания. <ul style="list-style-type: none"> • USСМΥК - заводская настройка по умолчанию для США. • EuroСМΥК - заводская настройка по умолчанию для других стран. • Vivid СМΥК применяет таблицу преобразования цветов, обеспечивающую более яркие и насыщенные цвета. • При выборе значения "Выкл." преобразование цветов отключено.
Настройка цвета	Запуск автоматической калибровки цветов.

меню Утилиты

Пункт меню	Описание
Шестнадцат. дамп Включить	Режим шестнадцатеричного дампа упрощает обнаружение причины неполадки при выполнении задания на печать. Примечания. <ul style="list-style-type: none"> • Когда включен режим "Шестнадцатеричный дамп", все данные, передаваемые на принтер, распечатываются в шестнадцатеричном и символьном представлении, а управляющие коды не выполняются. • Для выхода из режима шестнадцатеричного дампа выключите принтер.
Оценка заполнения Выкл Вкл.	Расчет приблизительных значений (в процентах) заполнения страницы бирюзовым, пурпурным, желтым и черным цветом. Эти значения распечатываются на странице-разделителе. Примечания. <ul style="list-style-type: none"> • Заводской настройкой по умолчанию является значение "Выкл". • Этот пункт меню недоступен на некоторых моделях принтеров.

Меню "PDF"

Пункт меню	Описание
Уместить на странице Нет Да	Масштабирование содержимого страницы в соответствии с выбранным форматом бумаги. Примечание. Заводская настройка по умолчанию — "Нет".
Пометки Не печатать Печатать	Включение или отключение печати комментариев в документах PDF. Примечание. Заводская настройка по умолчанию — "Не печатать".

меню "PostScript"

Пункт меню	Описание
Печать ошибки PS Вкл. Выкл	Печать страницы, содержащей информацию об ошибке PostScript. Примечание. Заводской настройкой по умолчанию является значение "Выкл".
Сглаживание изображения Вкл. Выкл	Служит для повышения контрастности и четкости изображений с низким разрешением и создания плавных переходов цвета. Примечания. <ul style="list-style-type: none"> • Заводской настройкой по умолчанию является значение "Выкл". • Функция сглаживания изображения не влияет на изображения с разрешением 300 точек на дюйм и выше.

меню "Эмуляция PCL"

Пункт меню	Описание
Источник шрифта Встроенный Загрузка Выбрано значение "Все"	Определяет набор шрифтов, отображаемый в меню "Название шрифта". Примечания. <ul style="list-style-type: none"> • Значение по умолчанию, заданное изготовителем — "Встроенный". При выборе этого значения отображается набор шрифтов по умолчанию, загруженный в ОЗУ на заводе-изготовителе. • При выборе значения "Загруженный" отображаются все шрифты, загруженные в ОЗУ. • При выборе значения "Все" отображаются все шрифты, доступные при выборе какого-либо из указанных выше значений.
Имя шрифта RO Courier	Определяет конкретный шрифт и устройство, в котором он хранится. Примечания. <ul style="list-style-type: none"> • RO Courier - заводская настройка по умолчанию. • RO Courier отображает название шрифта, идентификатор шрифта и местоположение хранения в принтере. Сокращения источника шрифтов: R соответствует Resident, F соответствует Flash, а D - Download.
Набор символов 10U PC-8 12U PC-850	Определяет набор символов для каждого названия шрифта. Примечания. <ul style="list-style-type: none"> • 10U PC-8 - заводская настройка по умолчанию для США. • 12U PC-850 - заводская настройка по умолчанию для других стран. • Набор символов состоит из алфавитно-цифровых символов, знаков препинания и специальных символов. Наборы символов поддерживают различные языки и специальные приложения (например, для научных текстов применяется набор математических символов). Отображаются только поддерживаемые наборы символов.

Пункт меню	Описание
Параметры эмуляции PCL Размер шрифта 1,00–1008,00	Изменение размера (в пунктах) масштабируемых типографских шрифтов. Примечания. <ul style="list-style-type: none"> • Значение по умолчанию, заданное изготовителем — 12. • Размером шрифта называется высота символов шрифта. Один пункт составляет приблизительно 1/72 дюйма. • Минимальное изменение размера в пунктах составляет 0,25.
Параметры эмуляции PCL Шаг печати 0,08–100	Задание плотности печати (количество символов на дюйм) для масштабируемых моноширинных шрифтов. Примечания. <ul style="list-style-type: none"> • Значение по умолчанию, заданное изготовителем — 10. • Плотностью печати называется количество символов постоянной ширины на один дюйм. • Минимальное изменение плотности печати составляет 0,01 символов/дюйм. • Для немасштабируемых моноширинных шрифтов плотность печати отображается на дисплее, но не доступна для изменения.
Параметры эмуляции PCL Ориентация Книжная Альбомная	Служит для задания ориентации текста и графики на странице. Примечания. <ul style="list-style-type: none"> • Значение по умолчанию, заданное изготовителем, — "Книжная". • При выборе значения "Книжная" текст и графика расположены параллельно короткой стороне страницы. • При выборе значения "Альбомная" текст и графика расположены параллельно длинной стороне страницы.
Параметры эмуляции PCL Строк на страницу 1 – 255 60 64	Служит для указания количества строк на каждой распечатываемой странице. Примечания. <ul style="list-style-type: none"> • 60 - заводская настройка по умолчанию для США. 64 - заводская настройка по умолчанию для всех стран. • Расстояние между строками при печати на принтере определяется значениями параметров "Строк на страницу", "Формат бумаги" и "Ориентация". Перед изменением значения параметра "Строк на страницу" следует задать требуемые значения параметров "Формат бумаги" и "Ориентация".
Параметры эмуляции PCL Ширина A4 198 мм 203 мм	Обеспечивает печать на бумаге формата A4. Примечания. <ul style="list-style-type: none"> • 198 мм - заводская настройка по умолчанию. • Ширина страницы 203 мм соответствует печати восьмидесяти символов с плотностью печати 10 символов/дюйм.

Пункт меню	Описание
Параметры эмуляции PCL Авто CR после LF Вкл. Выкл	Указывает на то, выполняется ли автоматически возврат каретки (CR) после управляющей команды перевода строки (LF). Примечания. <ul style="list-style-type: none"> • Заводской настройкой по умолчанию является значение "Выкл". • Изменения настройки повторяются в меню "PPDS".
Параметры эмуляции PCL Авто LF после CR Вкл. Выкл	Указывает на то, выполняется ли автоматически перевод строки (LF) после управляющей команды возврата каретки (CR). Примечания. <ul style="list-style-type: none"> • Заводской настройкой по умолчанию является значение "Выкл". • Изменения настройки повторяются в меню "PPDS".
Перенум. лотков Назначить МУП Выкл Нет 0 – 199 Назначить лоток <x> Выкл Нет 0 – 199 Назначить ручн. под. Выкл Нет 0 – 199 Назн ручн конв Выкл Нет 0 – 199	Настройка принтера для работы с программным обеспечением принтера или приложениями, в которых применяется другая нумерация лотков, дополнительных лотков и других устройств подачи. Примечания. <ul style="list-style-type: none"> • Заводской настройкой по умолчанию является значение "Выкл". • Значение "Нет" не доступно для выбора. Оно отображается только в том случае, если оно выбрано интерпретатором PCL 5. • При выборе значения "Нет" команда "Выбрать режим подачи" игнорируется. • Значения 0 – 199 позволяют присваивать пользовательские номера.
Перенум. лотков Просм. заводских Нет	Отображение номеров по умолчанию для всех лотков, дополнительных лотков и других устройств подачи.
Перенум. лотков Восстан умолчания Да Нет	Восстановление номеров по умолчанию для всех лотков, дополнительных лотков и других устройств подачи.

меню "Изображение"

Пункт меню	Описание
Автоподгонка Вкл. Выкл	Выбор оптимального формата бумаги, масштаба и ориентации. Примечания. <ul style="list-style-type: none"> • Заводской настройкой по умолчанию является значение "Вкл". • При выборе значения "Вкл." для некоторых изображений отменяются заданные значения масштабирования и ориентации.
Инверсия Вкл. Выкл	Инверсия двутональных монохромных изображений. Примечания. <ul style="list-style-type: none"> • Заводской настройкой по умолчанию является значение "Выкл". • Минимальное приращение размера шрифта составляет 1 пункт. • Это значение не применяется к изображениям GIF и JPEG.
Масштабирование Привяз лев вер угол Наилучшее соотв. Привязать центр Подгон выс и шир Подгон по высоте Подгон по ширине	Масштабирование изображения в соответствии с форматом бумаги. Примечание. Значение по умолчанию, заданное изготовителем — "Наилучшее соотв.".
Ориентация Книжная Альбомная Обратная книжная Обратная альбомная	Определяет ориентацию изображения. Примечание. Значение по умолчанию, заданное изготовителем, — "Книжная".

Меню PictBridge

Пункт меню	Описание
Размер фотографии Отображается надпись "Авто" L 2L Открытка Hagaki Размер карточки 100 x 150 мм 4 x 6 дюймов 8 x 10 дюймов Letter A4 A5 JIS B5	Управляет размеров каждой фотографии, распечатываемый с PictBridge-совместимого устройства Примечания. <ul style="list-style-type: none"> • Заводской настройкой по умолчанию является значение "Авто". • Если значение этого параметра настроено и на принтере, и на PictBridge-совместимой камере, то значение на камере имеет больший приоритет по сравнению со значением на принтере.

Пункт меню	Описание
Макет Отображается надпись "Авто" Выкл 2 стр. 3 стр. 4 стр. 6 стр. 9 стр. 12 стр. 16 стр. Каталожная печать	Определяет максимально число изображений, которое можно распечатывать на одной стороне бумаги Примечания. <ul style="list-style-type: none"> • Заводской настройкой по умолчанию является значение "Авто". • Если значение этого параметра настроено и на принтере, и на PictBridge-совместимой камере, то значение на камере имеет больший приоритет по сравнению со значением на принтере.
качество Обычное Черновое Высокое	Определяет разрешение, плотность тонера и значение экономии цветного картриджа, используемые устройством при печати фотографий, отправляемых с PictBridge-совместимого устройства Примечания. <ul style="list-style-type: none"> • Заводской настройкой по умолчанию является значение "Обычная". • Если значение этого параметра настроено и на принтере, и на PictBridge-совместимой камере, то значение на камере имеет больший приоритет по сравнению со значением на принтере.
Источник бумаги МУП Лоток <x> Ручная подача	Определяет устройство подачи принтера по умолчанию при печати фотографий с PictBridge-совместимого устройства Примечания. <ul style="list-style-type: none"> • Многоцелевое устройство подачи - заводская настройка по умолчанию. • Нельзя выбрать размер фотографии, превышающий размер материала, установленный на устройстве подачи.

Установка даты и времени

Пункт меню	Описание
Просмотр даты/времени	Отображение времени в формате ГГГГ-ММ-ДД ЧЧ:ММ Примечание. Этот экран предназначен только для просмотра.
Установка даты/времени Да Нет	Запуск мастера настройки принтера Примечания. <ul style="list-style-type: none"> • Значение по умолчанию, заданное изготовителем, — "Да". • После завершения выполнения мастера путем нажатия кнопки "Готово" в окне выбора страны значением по умолчанию становится "Нет".

Пункт меню	Описание
<p>Часовой пояс (Северная, Центральная и Южная Америка)</p> <ul style="list-style-type: none"> Гавайи * Аляска Тихуана (PST) США/Канада (PST) США/Канада (MST) США/Канада (CST) США/Канада (EST) Канада (AST) Каракас (VET) Ньюфаундленд (NST) Бразилия (BRT) 	<p>Определяет часовой пояс для факса.</p> <p>Примечание. * показывает, что для данного значения предварительно <i>не</i> запрограммировано время перехода на зимнее и летнее время.</p>
<p>Часовой пояс (Европа и Африка)</p> <ul style="list-style-type: none"> Азорские о-ва (AZOT) Прага (CVT) * Гринвич (GMT) (*) Дублин, Ирландия Лондон (BST) Западная Европа Central Europe Восточная Европа Каир (EET) Претория (SAST) * Москва (MSK) 	<p>Определяет часовой пояс для факса.</p> <p>Примечание. * показывает, что для данного значения предварительно <i>не</i> запрограммировано время перехода на зимнее и летнее время.</p>
<p>Часовой пояс (Азия)</p> <ul style="list-style-type: none"> Иерусалим (IST) Абу-Даби (GIST) * Кабул (AFT) * Исламабад (PKT) * Нью-Дели (IST) * Катманду (NPT) * Астана (ALMT) * Янгон (MMT) * Бангкок (ICT) * Пекин (CST) * Сеул (KST) * Токио (JST) * 	<p>Определяет часовой пояс для факса.</p> <p>Примечание. * показывает, что для данного значения предварительно <i>не</i> запрограммировано время перехода на зимнее и летнее время.</p>

Пункт меню	Описание
<p>Часовой пояс (Австралия и Тихоокеанский регион)</p> <ul style="list-style-type: none"> Австралия (WST) Австралия CST Дарвин (CST) * Австралия (EST) Квинсленд (EST) * Тасмания (EST) Веллингтон (NZST) Нет в списке 	<p>Определяет часовой пояс для факса.</p> <p>Примечание. * показывает, что для данного значения предварительно <i>не</i> запрограммировано время перехода на зимнее и летнее время.</p>
<p>Переход на летнее время</p> <ul style="list-style-type: none"> Вкл. Выкл 	<p>Учитывает переход на летнее время.</p> <p>Примечание. Заводской настройкой по умолчанию является значение "Вкл".</p>
<p>Включить NTP</p> <ul style="list-style-type: none"> Вкл. Выкл 	<p>Разрешает синхронизацию часов принтера с сервером NTP (Network Time Protocol)</p> <p>Примечание. Заводской настройкой по умолчанию является значение "Вкл".</p>

Значение сообщений принтера

Список сообщений о состоянии и ошибках

Открыть USB после сканирования

Во время сканирования в принтер был вставлен диск USB. На клавиатуре нажмите цифру **1**, чтобы открыть диск после сканирования, или нажмите цифру **2**, чтобы игнорировать диск USB.

Открыть диск USB сейчас

Во время настройки задания (копирования, факса, электронной почты или FTP) или при работе с меню в принтер был вставлен диск USB. На клавиатуре нажмите цифру **1**, чтобы освободить ресурсы для задания и напрямую открыть диск USB, или нажмите цифру **2**, чтобы игнорировать диск USB и вернуться к настраиваемому заданию.

Занят

Дождитесь исчезновения сообщения.

Калибровка

Дождитесь исчезновения сообщения.

Вызов завершен

Вызовов факсимильной связи завершен. Дождитесь исчезновения сообщения.

Отмена недоступна

Дождитесь исчезновения сообщения.

Отмена...

Дождитесь исчезновения сообщения.

Проверьте идентификатор конфигурации

Неверный идентификатор конфигурации принтера. Обратитесь в службу технической поддержки.

Закройте дверцу

Закройте верхнюю и нижнюю дверцы.

Заканчивается <цвет> тонер

Замените картридж с тонером и дождитесь исчезновения сообщения.

Набор номера...

Выполняется набор номера факса. Если номер слишком длинный и не помещается на экране, отображаются только слова **Набор номера** . . . Дождитесь исчезновения сообщения.

НЕ КАСАТЬСЯ

Принтер принимает код для обновления файла. Дождитесь исчезновения сообщения.

Внимание! Возможность повреждения: Не выключайте принтер и не прикасайтесь к нему, когда на дисплее отображается это сообщение.

Факс готов

Прием или отправка факса завершены. Дождитесь исчезновения сообщения.

Не удалось передать факс

Факс не был передан. Дождитесь исчезновения сообщения.

Сброс буфера

Дождитесь исчезновения сообщения.

Файл поврежден

Обнаружен файл с верным расширением, однако реальный тип файла не соответствует расширению или файл поврежден.

Шестнадцат. дамп

Принтер находится в режиме шестнадцатеричного дампа.

В режиме шестнадцатеричной трассировки все передаваемые на принтер данные распечатываются в шестнадцатеричном и символьном форматах. Этот режим позволяет определить источник ошибки в задании на печать.



Примечание. Управляющие коды не выполняются.

Для выхода из режима шестнадцатеричного дампа выключите принтер и приблизительно через 10 секунд снова включите его.

Формирователь изображения

Замените формирователь изображения, а затем нажмите кнопку , чтобы закрыть сообщение и продолжить печать.

Входящий вызов

Это сообщение отображается при использовании ручного режима факса. Нажмите кнопку  для печати монохромного факса или кнопку  отправки цветного факса или кнопку.

Установите лоток <x>

Установите в принтер указанный лоток.

Неверный управляющий код

Неверный код механизма. Обратитесь в службу технической поддержки.

Недопустимый код сети

Неверный код сети. Обратитесь в службу технической поддержки.

Ошибка соединения LADP

Имеются данные сервера LADP, однако принтеру не удается установить связь с сервером или связь была завершена, прежде чем возвращены результаты поиска.



- Дождитесь закрытия сообщения, а затем повторите поиск адреса.
- Обратитесь к специалисту по обслуживанию системы.

Линия занята

Номер факса набран, но линия занята. Дождитесь исчезновения сообщения.

Загрузите в <устройство подачи> <x>

Попробуйте воспользоваться одним из следующих способов.

- Загрузите в лоток для бумаги или другое устройство подачи бумаги указанного типа и формата.
- Нажмите кнопку , а затем нажмите кнопку , чтобы отменить печать.

Загрузите в устройство подачи отдельных листов <x>



Попробуйте воспользоваться одним из следующих способов.

- Загрузите в лоток для ручной подачи бумагу соответствующего типа и формата.

Если в устройстве ручной подачи отсутствует бумага, загрузите лист, а затем нажмите кнопку , чтобы закрыть сообщение и продолжить печать.

- Нажмите кнопку , чтобы закрыть сообщение и продолжить печать.

Принтер отменит запрос на печать с использованием устройства ручной подачи, а затем задание будет распечатано из автоматического источника.

- Нажмите кнопку , а затем нажмите кнопку , чтобы отменить печать.
- Определит имя для каждого пользовательского типа (Настройка 1-6), используя программу MarkVision. Когда принтер запрашивает один из пользовательских типов, для которых было указано имя, отображается только пользовательское имя.

Обслуживание

Требуется обслуживание принтера. Обратитесь в центр технического обслуживания.

Переполнение памяти, отправка факсов невозможна

Память факса принтера заполнена. Нажмите кнопку , чтобы закрыть сообщение и отменить факс.

- Уменьшите разрешение факса и попробуйте заново отправить факс.
- Уменьшите число страниц в факсе и попробуйте заново отправить факс.

Меню отключены

Меню принтера отключены. Параметры принтера нельзя изменять с помощью панели управления принтера. Обратитесь к специалисту по обслуживанию системы.

Примечание. Когда меню отключены, задание на печать по-прежнему можно отменить.

Аналоговая телефонная линия отсутствует

Не обнаружена аналоговая телефонная линия; факс отключен. Подключите к принтеру аналоговую телефонную линию.

Нет ответа

Номер факса набран, но соединение не установлено. Дождитесь исчезновения сообщения.

Нет сигнала в линии

Принтер не зафиксировал сигнал в линии. Дождитесь исчезновения сообщения.

Нет распознанных типов файлов

На носителе USB нет сохраненных файлов, или сохраненные файлы не поддерживаются. Преобразуйте файлы в один из следующих поддерживаемых типов файлов: .pdf, .gif, .jpeg, .jpg, .bmp, .png, .tiff, .tif, .psx или .dcs.



Заканчивается ресурс фотобарабана

Это последнее предупреждающее сообщение для комплекта фотобарабана. Ресурс комплекта фотобарабана почти закончился. Если не изменить значение параметра "Сигнал картриджа" на панели управления принтера или не установить значение "Вкл" на веб-странице "Уведомления о расходных материалах" (на встроенном веб-сервере), принтер продолжит печать.

Если установлено значение "Вкл", печать будет остановлена. Нажмите кнопку , чтобы выбрать параметр **Продолжить**. Принтер будет выполнять печать, пока ресурс комплекта фотобарабана не будет полностью израсходован. Когда ресурс комплекта фотобарабана закончится, замените его.

Телефон используется

Телефон, подключенный к принтеру, используется, или снята трубка.

- 1 Положите трубку.
- 2 Нажмите кнопку  для отправки монохромного факса или кнопку  для отправки цветного факса.
- 3 Введите номер факса.

Изображение слишком большое

Фотография, отправленная на принтер, больше текущего формата бумаги. С помощью кнопок со стрелками выберите пункт **Ближайший размер фото** или **По размеру страницы** и нажмите кнопку .

режим энергосбережения

Принтер переходит в режим энергосбережения во время ожидания следующего задания на печать.

- Передайте задание на печать
- Нажмите кнопку , чтобы принтер разогрелся до нормальной рабочей температуры. После этого появится сообщение **Готов**.

Ошибка печати

Задание, отправленное с устройства USB, было принято с ошибками. Дождитесь закрытия сообщения, а затем повторно отправьте задание.

Программирование кода

Принтер принимает файл, который является обновлением кода. Дождитесь исчезновения сообщения.

Внимание! Возможность повреждения: Во время отображения на дисплее принтера этого сообщения не выключайте принтер.

Чтение данных

Подключено PictBridge-совместимое устройство, и принтер выполняет чтение данных с этого устройства. Дождитесь исчезновения сообщения.

Внимание! Возможность повреждения: Не отсоединяйте устройство и не выключайте питание принтера, пока на дисплее отображается сообщение **Чтение данных**.

Ошибка чтения (отключите диск)

Принтер выполнял чтение данных с диска USB и обнаружил ошибку. Чтобы закрыть сообщение, необходимо отключить диск USB от принтера.



Готов

Принтер готов к приему заданий на печать.

Прием рХХ

Принтер выполняет прием факса. рХХ соответствует числу принятых страниц. Дождитесь исчезновения сообщения.

Повторно загрузите распечатанные страницы в лоток <Х>

- Нажмите кнопку , чтобы закрыть сообщение и продолжить обработку второй стороны листа.
- Нажмите кнопку , а затем нажмите кнопку , чтобы отменить печать.

Удаленное управление включено

При настройке параметров принтер находится в автономно режиме. Дождитесь исчезновения сообщения.

Извлеките оригиналы из устройства автоматической подачи сканера

Извлеките бумагу из устройства автоматической подачи, чтобы закрыть сообщение и продолжить печать.

Удалите упаковочный материал

Убедитесь, что с картриджей удалены все упаковочные материалы.

Извлеките бумагу из станд. вых лотка

Извлеките стопку бумаги из стандартного выходного лотка.

Замените <цвет> картридж

Замените картридж с тонером, а затем нажмите кнопку , чтобы удалить сообщение и продолжить печать.



Замена бар в компл

Это первое предупреждающее сообщение для комплекта фотобарабана. Если значение параметра "Сигнал картриджа" на панели управления принтера не изменено или значение на веб-странице "Уведомления о расходных материалах" (на встроенном веб-сервере) не установлено значение "Вкл", принтер продолжит печать.

Если установлено значение "Вкл", печать будет остановлена. Нажмите , чтобы выбрать пункт **Продолжить** и продолжить печать.

При отображении сообщения **Заканчивается ресурс фотобарабана**, закажите новый комплект фотобарабана.

Сканируемый документ слишком длинный

В задании на сканирование превышено максимально допустимое количество страниц. Нажмите кнопку , а затем нажмите кнопку , чтобы отменить печать и закрыть сообщение.

Ошибка сканирования в USB

Не удалось создать файл на диске USB.

Попробуйте воспользоваться одним из следующих способов.

- Повторно отправьте задание.
- Уменьшите разрешение сканирования, а затем повторно отправьте задание.
- Отключите диск USB, заново его подключите, а затем повторно отправьте задание.

Открыта крышка УАПД сканера

Крышка УАПД сканера открыта. Сообщение удаляется после закрытия крышки.

Отправка рХХ



Принтер выполняет отправку факса. рХХ соответствует числу принятых страниц. Дождитесь исчезновения сообщения.

Стандартный выходной лоток заполнен

Извлеките бумагу из стандартного выходного лотка, чтобы закрыть сообщение и продолжить печать.

Лоток <х> пуст

Попробуйте воспользоваться одним из следующих способов.

- Загрузите в лоток для бумаги или другое устройство подачи бумаги указанного типа и формата.
- Нажмите кнопку , а затем нажмите , чтобы отменить текущее задание.

Лоток <х>: мало бумаги

Дождитесь, когда принтер не будет печатать, а затем загрузите в лоток или другой источник бумагу соответствующего типа и формата.

Лоток <х> отсутствует

Установите в принтер указанный лоток.

Неподдерживаемый тип устройства USB, отсоедините

Отключите нераспознанное устройство USB.

Неподдерживаемый тип концентратора USB, отсоедините

Отключите нераспознанный концентратор USB.

Неподдерживаемый режим

Отключите камеру, а затем выберите режим PictBridge. Заново подсоедините камеру.

Диск USB отключен

В принтер вставлен диск USB, а порт отключен. Обратитесь к специалисту по обслуживанию системы.

Используйте для печати элементы управления камерой

К принтеру подключена PictBridge-совместимая камера.

Ожидание

На принтер поступили данные для печати; ожидается поступление команды окончания задания, команды перевода страницы или дополнительных данных.

Попробуйте воспользоваться одним из следующих способов.

- Нажмите кнопку , чтобы распечатать содержимое буфера.
- Отмените текущее задание на печать.

Ожидание. Слишком много событий

Дождитесь исчезновения сообщения.

Внимание! Возможность повреждения: Во время отображения на дисплее принтера этого сообщения не выключайте принтер.

30.yy Отсутствует <цвет> картридж

Вставьте отсутствующий картридж с тонером, чтобы закрыть сообщение и продолжить печать.

31.yy Неисправен <цвет> картридж

Замените неисправный картридж с тонером на новый.

31 Неисправен формирователь изображения

Замените формирователь изображения.



32.yy Замените неподдерживаемый <цвет> картридж

Замените неподдерживаемый картридж с тонером на поддерживаемый.

34 Короткая бумага

Настройка формата бумаги принтера не соответствует длине бумаги, загруженной в принтер.

Попробуйте воспользоваться одним из следующих способов.

- Нажмите кнопку , чтобы закрыть сообщение и продолжить печать.
- Нажмите кнопку , а затем нажмите кнопку , чтобы отменить печать.
- Убедитесь в том, что значение параметра формата бумаги соответствует формату загруженной в лоток бумаги.



35 Недостаточно памяти для поддержки функции сохранения ресурсов

У принтера недостаточно памяти, чтобы сохранить параметры. Установите дополнительный модуль памяти или нажмите кнопку , чтобы отключить функцию "Экономия ресурсов" и продолжить печать.

37 Недостаточно памяти для разбора по копиям

Принтер распечатает страницы, которые были сохранены в буфере до появления сообщения о разборе копий, а затем выполнит разбор остальной части задания на печать.



Попробуйте воспользоваться одним из следующих способов.

- Нажмите кнопку , чтобы закрыть сообщение и продолжить печать.
- Нажмите кнопку , а затем нажмите кнопку , чтобы отменить печать.



38 Память полна

В принтере недостаточно памяти для продолжения печати. Поэтому не удастся нажать кнопку .

Попробуйте воспользоваться одним из следующих способов.

- Нажмите кнопку , а затем нажмите кнопку , чтобы отменить печать.
- Упростите задание на печать, сократив количество текста или графики и удалив неиспользуемые загруженные шрифты или макрокоманды;
- Установите в принтер дополнительную память.

39 Сложная страница, некоторые данные могут быть не напечатаны.

Страница слишком сложная для печати. Нажмите кнопку , а затем нажмите кнопку , чтобы отменить печать.



40 <цвет> Недопустимая заправка, замените картридж

Замените картридж с тонером на новый.

50 Ошибка шрифта PPDS

В принтере обнаружена ошибка шрифта, поскольку, возможно, не установлен определенный шрифт.

Попробуйте воспользоваться одним из следующих способов.

- Нажмите кнопку , чтобы закрыть сообщение и продолжить печать.
- Принтеру не удастся найти указанный шрифт. В меню PPDS выберите **Наилучшее соответствие**, а затем выберите значение **Вкл.** Принтер найдет аналогичный шрифт и переформатирует текст.
- Нажмите кнопку , а затем нажмите кнопку , чтобы отменить печать.

51 Обнаружена неисправная флэш-память

Нажмите кнопку , чтобы закрыть сообщение и продолжить печать.

52 Во флэш-памяти недостаточно места для ресурсов

Попробуйте воспользоваться одним из следующих способов.

- Нажмите кнопку , чтобы закрыть сообщение и продолжить печать.
- Удалите шрифты, макросы и другие данные, хранящиеся во флэш-памяти.
- Выполните обновление и установите флэш-память большего объема.
- Нажмите кнопку , а затем нажмите кнопку , чтобы отменить печать.

53 Обнаружена неотформатированная флэш-память

Попробуйте воспользоваться одним из следующих способов.

- Нажмите кнопку , чтобы закрыть сообщение и продолжить печать.
- Выполните форматирование флэш-памяти. Если сообщение сохранится, возможно, неисправна флэш-память и ее необходимо заменить.

54 Программная ошибка сети <x>

Принтер распознает установленный сетевой порт, но не может установить связь с ним. Принтер запрещает связь со связанным сетевым интерфейсом.

Попробуйте воспользоваться одним из следующих способов.

- Нажмите кнопку , чтобы закрыть сообщение и продолжить печать.
- Выключите, а затем снова включите принтер, чтобы сбросить настройки.
- Обновите микропрограммное обеспечение сетевого принтера или сервера печати.

56 Стандартный порт USB отключен

Попробуйте воспользоваться одним из следующих способов.

- Все данные, поступающие на принтер через порт USB, игнорируются. Нажмите кнопку , чтобы закрыть сообщение и продолжить печать.
- Убедитесь в том, что для параметра меню "Буфер USB" не задано значение "Отключено".

58 Установлено слишком много флэш-модулей

В принтер установлено слишком много дополнительных флэш-карт памяти или дополнительных плат с микропрограммой.

Попробуйте воспользоваться одним из следующих способов.

- Нажмите кнопку , чтобы закрыть сообщение и продолжить печать.
- Отключите дополнительные модули флэш-памяти:
 - 1 Выключите принтер.
 - 2 Отсоедините кабель питания от розетки электросети.
 - 3 Отключите дополнительные модули флэш-памяти.
 - 4 Подсоедините кабель питания к правильно заземленной розетке электросети.
 - 5 Снова включите принтер.

58 Слишком много лотков присоединено

- 1 Выключите принтер.
- 2 Отсоедините кабель питания от розетки электросети.
- 3 Удалите излишние лотки.
- 4 Подсоедините кабель питания к правильно заземленной розетке электросети.
- 5 Снова включите принтер.

58 Ошибка конфигурации устройства подачи

- 1 Выключите принтер.
- 2 Отсоедините кабель питания от розетки электросети.
- 3 Удалите и повторно настройте дополнительные лотки.

Примечание. Если установлен и дополнительный лоток на 550 листов, и устройство подачи на 650 листов, дополнительный лоток на 550 листов всегда следует устанавливать первым (конфигурация снизу вверх).

- 4 Подсоедините кабель питания к правильно заземленной розетке электросети.
- 5 Снова включите принтер.

59 Несовместимый лоток <x>

Поддерживаются только дополнительные устройства, предназначенные именно для данного принтера.

Попробуйте воспользоваться одним из следующих способов.

- Отсоедините указанный лоток.
- Нажмите кнопку , чтобы закрыть сообщение и продолжить печать, не используя указанный лоток.

82 Замените контейнер для отработанного тонера

Замените емкость для отработанного тонера. Для получения дополнительной информации см. раздел “Замена емкости для отработанного тонера” на стр. 204.

82.yy Нет контейнера для отработанного тонера

Замените емкость для отработанного тонера, а затем нажмите кнопку , чтобы закрыть сообщение и продолжить печать.

88.yy Заканчивается тонер в <цвет> картридже

Нажмите кнопку , чтобы закрыть сообщение и продолжить печать.

88.yy Замените <цвет> картридж

Замените картридж с тонером.

Отображается 150

Диск USB содержит более 150 файлов; будут отображаться только 150 файлов.

200.уу Застряла бумага <название области>

- 1 Освободите тракт продвижения бумаги.
- 2 Нажмите кнопку , чтобы закрыть сообщение и продолжить печать.

201.уу Застряла бумага <название области>

- 1 Освободите тракт продвижения бумаги.
- 2 Извлеките замятую бумагу из-под термоблока.
- 3 Нажмите кнопку , чтобы закрыть сообщение и продолжить печать.

202.уу Застряла бумага <название области>

- 1 Освободите тракт продвижения бумаги.
- 2 Извлеките замятую бумагу из термоблока.
- 3 Нажмите кнопку , чтобы закрыть сообщение и продолжить печать.

230.уу Застряла бумага <название области>

- 1 Освободите тракт продвижения бумаги.
- 2 Откройте переднюю дверцу, а затем извлеките замятую бумагу.
- 3 Закройте переднюю дверцу.
- 4 Нажмите кнопку , чтобы закрыть сообщение и продолжить печать.

Примечание. Если застряло несколько страниц, в сообщении отображается число застрявших страниц.

235 Замятие бумаги, проверьте дуплекс

Замятие бумаги неподдерживаемого формата в устройстве двусторонней печати.

- 1 Откройте переднюю дверцу
- 2 Извлеките замятый материал.
- 3 Загрузите в лоток бумагу соответствующего формата.
- 4 Нажмите кнопку , чтобы продолжить печать.

24x Замята бумага, проверьте лоток <x>

- 1 Выдвиньте лоток.
- 2 Извлеките замятую бумагу.
- 3 Вставьте лоток.

Если удалены все застрявшие страницы, принтер продолжит печать.



Примечание. Если застряло несколько страниц, в сообщении указывается число застрявших страниц.

250.yy Застряла бумага <название области>

- 1 Освободите тракт продвижения бумаги.
- 2 Откройте переднюю дверцу, а затем извлеките замятую бумагу.
- 3 Удерживая крышку термоблока опущенной, извлеките замятую бумагу из термоблока.
- 4 Закройте крышку термоблока, а затем закройте переднюю дверцу.
- 5 Нажмите кнопку , чтобы закрыть сообщение и продолжить печать.

290-292 Замятия в УАП при сканировании



Сканеру не удалось выполнить подачу одной или нескольких страниц с помощью устройства автоматической подачи.

- 1 Извлеките все страницы из устройства автоматической подачи.
Примечание. После извлечения всех страниц из устройства автоматической подачи сообщение исчезнет.
- 2 Согните и пролистайте страницы.
- 3 Поместите страницы в устройство автоматической подачи.
- 4 Отрегулируйте направляющие устройства автоматической подачи.
- 5 На панели управления принтера нажмите кнопку , чтобы запустить монохромное задание, или кнопку , чтобы запустить цветное задание.

293 Нет бумаги

В настройках сканера задано сканирование с помощью устройства автоматической подачи, однако в нем отсутствует бумага.

Примечание. После загрузки страниц в устройство автоматической подачи сообщение исчезнет.

- 1 Согните и пролистайте страницы.
- 2 Поместите страницы в устройство автоматической подачи.
- 3 Отрегулируйте направляющие устройства автоматической подачи.
- 4 На панели управления принтера нажмите кнопку , чтобы запустить монохромное задание, или кнопку , чтобы запустить цветное задание.

293.02 Открыта крышка планшета

Закройте крышку сканера.

294 Замятие в УАП

Это местоположение также можно определить по сообщениям 294.04 **Замятие вне датчика дуплекса**, 294.05 **Замятие вне датчика сканирования** или 294.06 **Замятие в УАП с задней подачей**. Чтобы устранить это замятие:



1 Извлеките все страницы из устройства автоматической подачи.

Примечание. После извлечения всех страниц из устройства автоматической подачи сообщение исчезнет.

2 Согните и пролистайте страницы.

3 Поместите страницы в устройство автоматической подачи.

4 Отрегулируйте направляющие устройства автоматической подачи.

5 На панели управления принтера нажмите кнопку , чтобы запустить монохромное задание, или кнопку , чтобы запустить цветное задание.

840.01 Сканер отключен

Это сообщение указывает на то, что сканер был отключен специалистом по поддержке системы.

840.02 Сканер автоматически отключен

Это сообщение показывает, что принтер обнаружил проблему сканера и автоматически отключил его.

1 Извлеките все страницы из устройства автоматической подачи.

2 Выключите принтер.

3 Подождите 15 секунд и снова включите принтер.

4 Поместите документ в устройство автоматической подачи.

5 Нажмите кнопку , чтобы запустить монохромное задание, или кнопку , чтобы запустить цветное задание.

Примечание. Если после отключения и повторного включения принтера сообщение не исчезло, обратитесь к системному администратору.

940.01

Нажмите на картридж с бирюзовым тонером и убедитесь в том, что он установлен правильно. Выключите принтер и приблизительно через 10 секунд снова включите его.

941.01

Нажмите на картридж с пурпурным тонером и убедитесь в том, что он установлен правильно. Выключите принтер и приблизительно через 10 секунд снова включите его.

942.01

Нажмите на картридж с желтым тонером и убедитесь в том, что он установлен правильно. Выключите принтер и приблизительно через 10 секунд снова включите его.

943.01

Нажмите на картридж с черным тонером и убедитесь в том, что он установлен правильно. Выключите принтер и приблизительно через 10 секунд снова включите его.

940.02

Картридж с бирюзовым тонером требует обслуживания. Обратитесь в центр технического обслуживания.

941.02

Картридж с пурпурным тонером требует обслуживания. Обратитесь в центр технического обслуживания.

942.02

Картридж с желтым тонером требует обслуживания. Обратитесь в центр технического обслуживания.

943.02

Картридж с черным тонером требует обслуживания. Обратитесь в центр технического обслуживания.

900-999 Требуется обслуживание <сообщение>

- 1** Отключите питание принтера.
- 2** Отсоедините кабель питания от розетки электросети.
- 3** Проверьте все кабельные соединения.
- 4** Подсоедините кабель питания к правильно заземленной розетке электросети.
- 5** Снова включите принтер.

При повторном отображении сообщения о необходимости технического обслуживания обратесь в службу поддержки пользователей и сообщите, какое конкретно сообщение отображается.

Техническое обслуживание принтера

Для поддержания оптимального качества печати периодически необходимо выполнять определенные операции.

Хранение расходных материалов

Расходные материалы для принтера следует хранить в чистом прохладном помещении. Неиспользованные расходные материалы храните в фирменной упаковке указанной стороной вверх.

Не допускайте воздействия на расходные материалы следующих факторов:



- прямой солнечный свет;
- температура выше 35°C;
- высокая влажность (более 80%);
- атмосфера с повышенным содержанием солей;
- агрессивные газы;
- пыль.

Проверка состояния расходных материалов

При необходимости замены расходного материала или проведения обслуживания отображается сообщение.

Проверка состояния расходных материалов принтера с помощью панели управления

Можно проверить состояние расходных материалов принтера, распечатав страницу параметров меню.

- 1 Убедитесь, что принтер включен и отображается сообщение **Готов**.
- 2 На панели управления принтера нажмите кнопку .
- 3 С помощью кнопок со стрелками выберите пункт **Отчеты**, а затем нажмите кнопку .
- 4 С помощью кнопок со стрелками выберите пункт **Страница настроек меню**, а затем нажмите кнопку .

Проверка состояния расходных материалов на сетевом компьютере

Примечание. Компьютер должен быть подсоединен к одной сети вместе с принтером.

1 В поле адреса в обозревателе введите IP-адрес принтера.

Примечание. Если IP-адрес принтера неизвестен, распечатайте страницу настроек сети и в разделе TCP/IP найдите IP-адрес принтера.

2 Откройте вкладку **Состояние устройства**. Появится страница "Состояние устройства", на которой отображается сводная информация по уровням расходных материалов.

Заказ расходных материалов

Чтобы заказать расходные материалы в США, обратитесь в компанию Lexmark по телефону 1-800-539-6275 для получения сведений о ближайшем авторизованном дилере. В других странах и регионах соответствующую информацию можно найти на веб-узле компании Lexmark по адресу www.lexmark.com или получить по месту приобретения принтера.

Примечание. Все оценки срока службы расходных материалов сделаны для печати на обычной бумаге формата Letter или A4.

Заказ картриджей с тонером

Когда появится сообщение **88 Заканчивается бирюзовый тонер**, **88 Заканчивается пурпурный тонер**, **88 Заканчивается желтый тонер** ИЛИ **88 Заканчивается черный тонер**, закажите новый картридж.

Когда появится сообщение **88 Замените бирюзовый картридж**, **88 Замените пурпурный картридж**, **88 Замените желтый картридж** ИЛИ **88 Замените черный картридж**, **НЕОБХОДИМО** заменить указанный картридж с тонером.

Наименование детали	Номер по каталогу	Серии C540, C543 и X543	Серии C544, X544 и X546
Черный картридж с тонером (в рамках программы возврата картриджей)	C540A1KG	✓	✓
Бирюзовый картридж с тонером (в рамках программы возврата картриджей)	C540A1CG	✓	✓
Пурпурный картридж с тонером (в рамках программы возврата картриджей)	C540A1MG	✓	✓
Желтый картридж с тонером (в рамках программы возврата картриджей)	C540A1YG	✓	✓
Черный картридж высокой емкости (в рамках программы возврата картриджей)	C540H1KG	✓	✓
Бирюзовый картридж с тонером высокой емкости (в рамках программы возврата картриджей)	C540H1CG	✓	✓

Наименование детали	Номер по каталогу	Серии C540, C543 и X543	Серии C544, X544 и X546
Пурпурный картридж с тонером высокой емкости (в рамках программы возврата картриджей)	C540H1MG	✓	✓
Желтый картридж с тонером высокой емкости (в рамках программы возврата картриджей)	C540H1YG	✓	✓
Черный картридж с тонером высокой емкости	C540H2KG	✓	✓
Бирюзовый картридж с тонером высокой емкости	C540H2CG	✓	✓
Пурпурный картридж с тонером высокой емкости	C540H2MG	✓	✓
Желтый картридж с тонером высокой емкости	C540H2YG	✓	✓
Черный картридж очень высокой емкости (в рамках программы возврата картриджей)	C544X1KG	Не поддерживается	✓
Бирюзовый картридж с тонером высокой емкости (в рамках программы возврата картриджей)	C544X1CG	Не поддерживается	✓
Пурпурный картридж с тонером высокой емкости (в рамках программы возврата картриджей)	C544X1MG	Не поддерживается	✓
Желтый картридж с тонером высокой емкости (в рамках программы возврата картриджей)	C544X1YG	Не поддерживается	✓
Черный картридж очень высокой емкости	C544X2KG	Не поддерживается	✓
Бирюзовый картридж с тонером высокой емкости	C544X2CG	Не поддерживается	✓
Пурпурный картридж с тонером высокой емкости	C544X2MG	Не поддерживается	✓
Желтый картридж с тонером высокой емкости	C544X2YG	Не поддерживается	✓
Черный картридж очень высокой емкости (в рамках программы возврата картриджей)	C546U1KG	Не поддерживается	✓

Наименование детали	Номер по каталогу	Серии C540, C543 и X543	Серии C544, X544 и X546
Черный картридж очень высокой емкости	C546U2KG	Не поддерживается	✓

Заказ формировавателей изображения

Когда отобразится сообщение **Замените черный и цветной формироваватель изображения** или **Замените черный формироваватель изображения**, закажите формироваватель изображения для замены.

Наименование детали	Номер по каталогу
Черный и цветной формироваватель изображения	C540X71G
Черный формироваватель изображения	C540X74G

Заказ контейнера для отработанного тонера

Когда на дисплее появится сообщение **82 Замените контейнер для отработанного тонера**, закажите запасную емкость для отработанного тонера. Емкость для отработанного тонера **обязательно** следует заменять, когда отображается сообщение **82 Замените контейнер для отработанного тонера**.

Наименование детали	Номер по каталогу
Емкость отр.тонера	C540X75G

Замена расходных материалов

Замена емкости для отработанного тонера

Емкость для отработанного тонера следует заменить при появлении сообщения **82 Замените емкость для отработанного тонера**. Принтер не продолжит печать, пока емкость для отработанного тонера не будет заменена.

- 1 Извлеките новую емкость для отработанного тонера из упаковки.
- 2 Возьмитесь за переднюю дверцу за боковые ручки и потяните ее на себя.



ВНИМАНИЕ-ГОРЯЧАЯ ПОВЕРХНОСТЬ: Возможен нагрев внутри принтера. Во избежание ожогов при прикосновении к горячим поверхностям подождите, пока поверхность остынет.

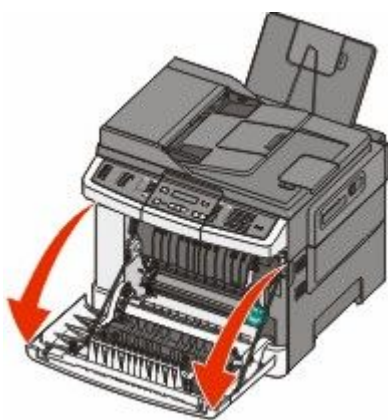

3 Откройте верхнюю дверцу.



4 Снимите крышку с правой стороны.

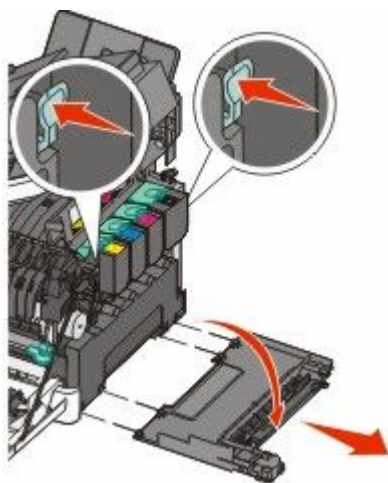

5 Нажмите на зеленые рычаги с обеих сторон емкости для отработанного тонера и извлеките ее.

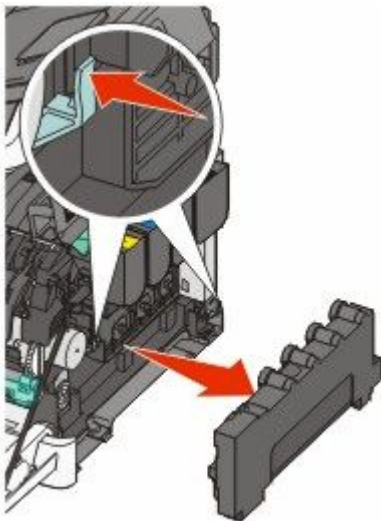

6 Поместите емкость в прилагаемую упаковку.

7 Вставьте новую емкость для отработанного тонера.

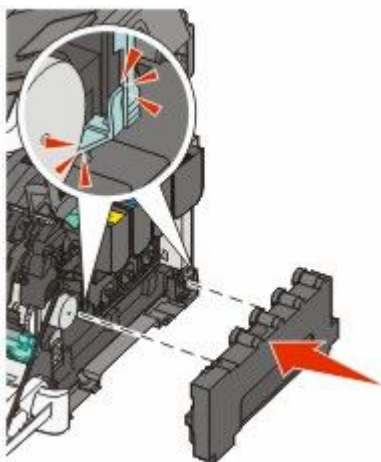

8 Установите крышку с правой стороны на место.

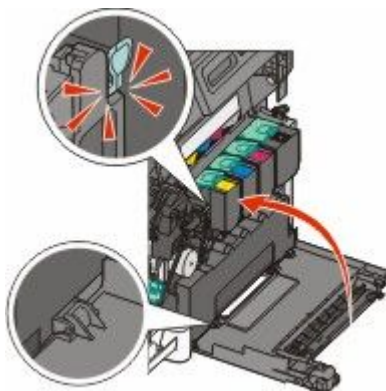

9 Закройте верхнюю дверцу.

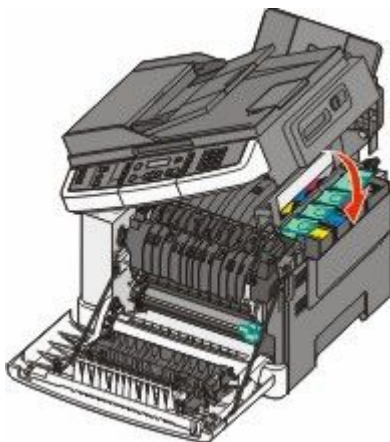

10 Закройте переднюю дверцу.

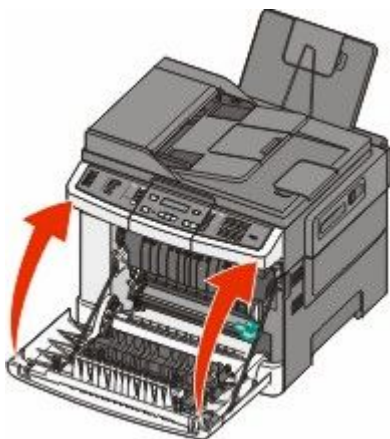

Замена черного формователя изображения

Черный формователь изображения следует заменить при появлении сообщения **Замените черный формователь изображения**.

1 Возьмитесь за переднюю дверцу за боковые ручки и потяните ее на себя.

 **ВНИМАНИЕ-ГОРЯЧАЯ ПОВЕРХНОСТЬ:** Внутренние детали принтера могут сильно нагреваться. Во избежание ожогов при прикосновении к горячим поверхностям подождите, пока поверхность остынет.

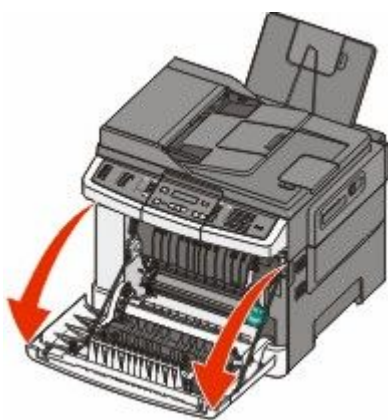

2 Откройте верхнюю дверцу.



3 Извлеките картриджи с тонером. Для этого необходимо поднять ручку картриджа, а затем аккуратно вытянуть его из формователя изображения.

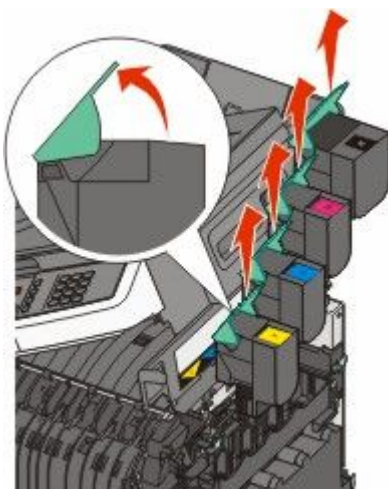

4 Снимите крышку с правой стороны.

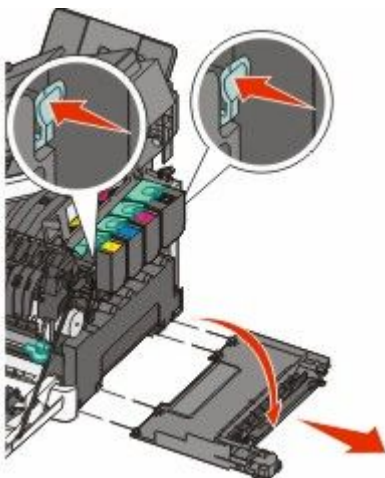

5 Нажмите на зеленые рычаги с обеих сторон емкости для отработанного тонера и извлеките ее.

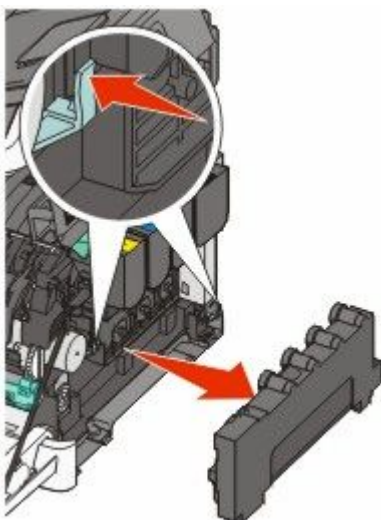

6 Поднимите синие рычаги на формирователе изображения, а затем потяните его на себя.

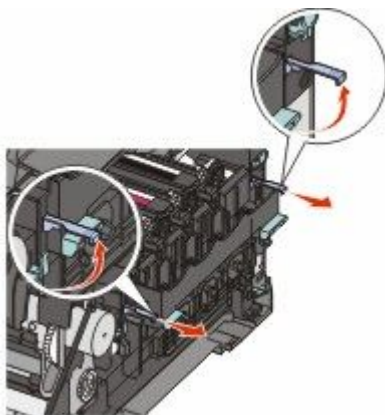

- 7 Нажмите на синие рычаги, возьмитесь за зеленые ручки по бокам формователя изображения, а затем вытяните его.

Внимание! Возможность повреждения: Не дотрагивайтесь до внутренней стороны формователя изображения. Это может привести к его повреждению.

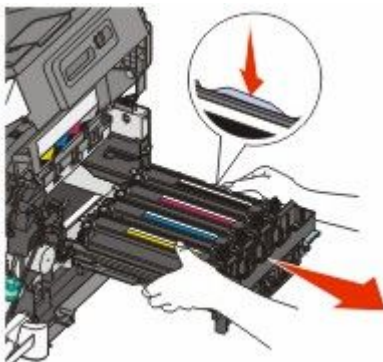

- 8 Извлеките блоки проявителя желтого, бирюзового и пурпурного цветов.

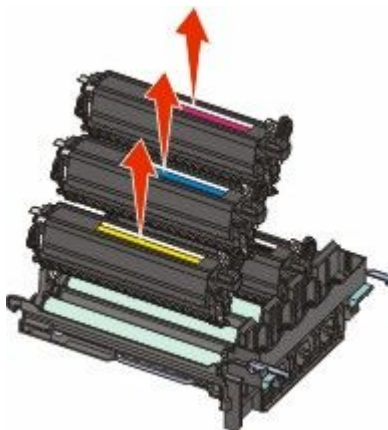

- 9 Снимите упаковочные материалы с черного формователя изображения для замены.
Не удаляйте упаковку с блока проявителя черного цвета.

- 10 Аккуратно потрясите блок проявителя черного цвета из стороны в сторону.

- 11 Снимите с блока черного проявителя красную транспортировочную крышку.

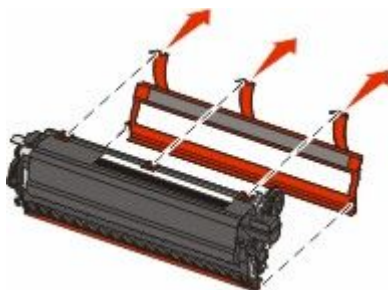

12 Вставьте блок проявителя черного цвета.

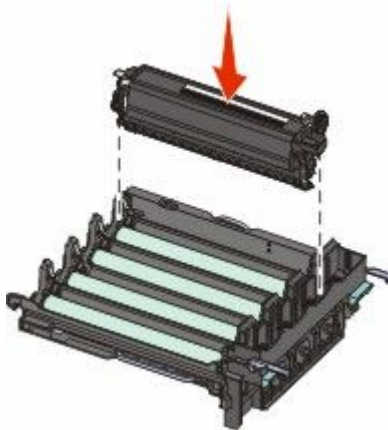

13 Замените блоки проявителя желтого, бирюзового и пурпурного цветов.

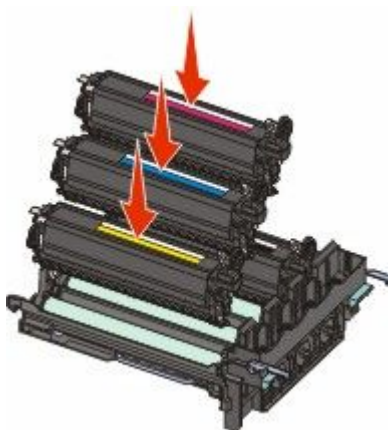

Примечание. Убедитесь, что каждый блок проявителя установлен в гнездо для соответствующего цвета.

14 Поместите использованный черный формирователь изображения в прилагаемую упаковку.

15 Выровняйте и вставьте формирователь изображения.



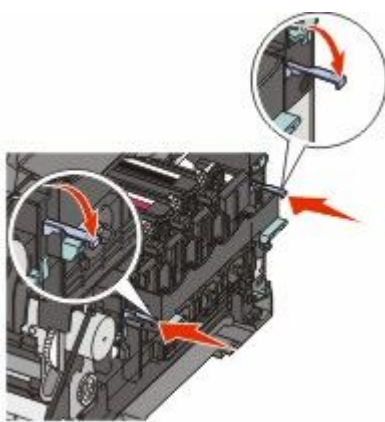

16 Опустите синие рычаги вниз так, чтобы формирователь изображений встал на место.

17 Замените емкость для отработанного тонера.

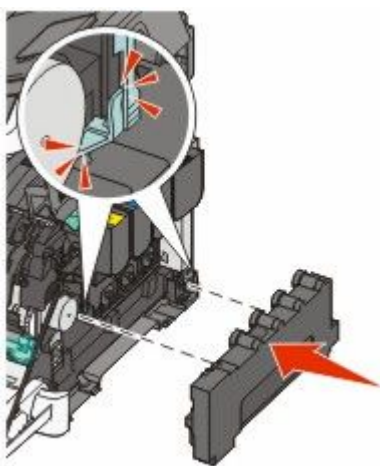

18 Установите крышку с правой стороны на место.

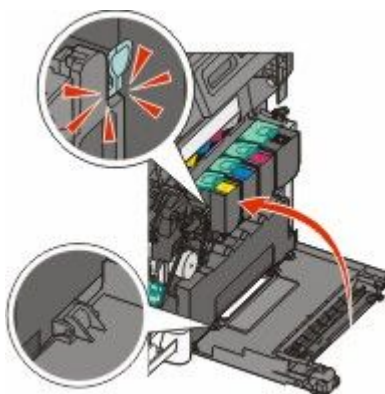

19 Замените картриджи.

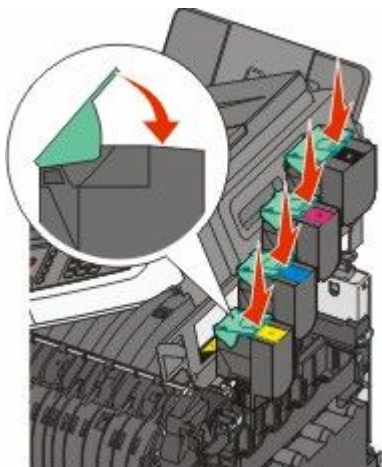

20 Закройте верхнюю дверцу.

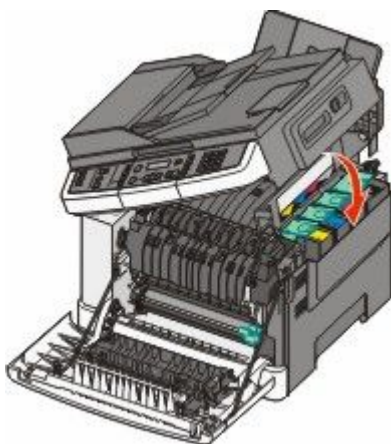

21 Закройте переднюю дверцу.

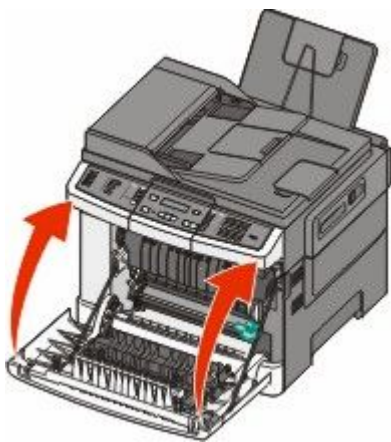

Замена черного и цветного формирователей изображения

Черный и цветной формирователи изображения следует заменить при появлении сообщения **Замените цветной формирователь изображения.**

- 1 Возьмитесь за переднюю дверцу за боковые ручки, а затем откройте ее, потянув на себя.

 **ВНИМАНИЕ-ГОРЯЧАЯ ПОВЕРХНОСТЬ:** Внутренние детали принтера могут сильно нагреваться. Во избежание ожогов при прикосновении к горячим поверхностям подождите, пока поверхность остынет.

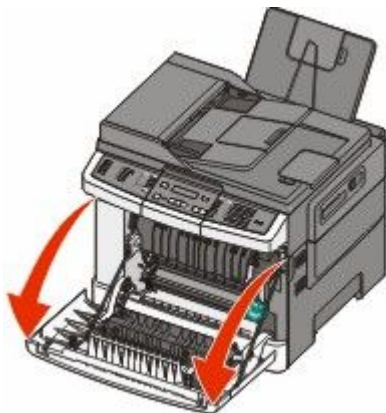

- 2 Откройте верхнюю дверцу.



3 Извлеките картриджи с тонером. Для этого необходимо поднять ручку картриджа, а затем аккуратно вытянуть его из формователя изображения.

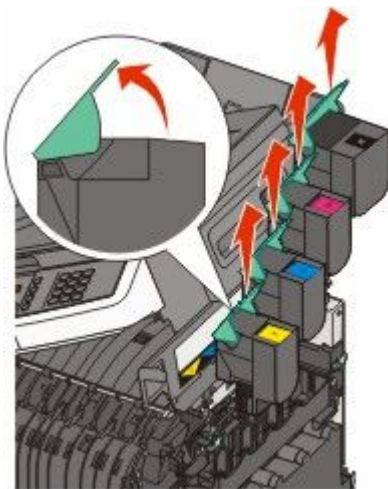

4 Снимите крышку с правой стороны.

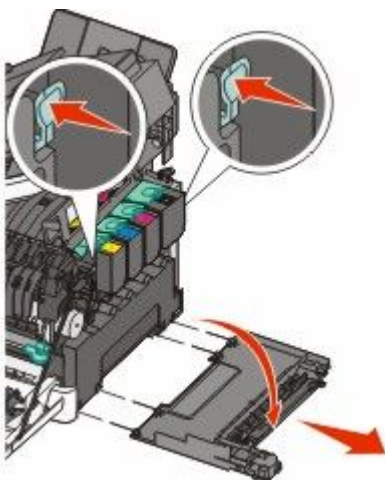

5 Нажмите на зеленые рычаги с обеих сторон емкости для отработанного тонера и извлеките ее.

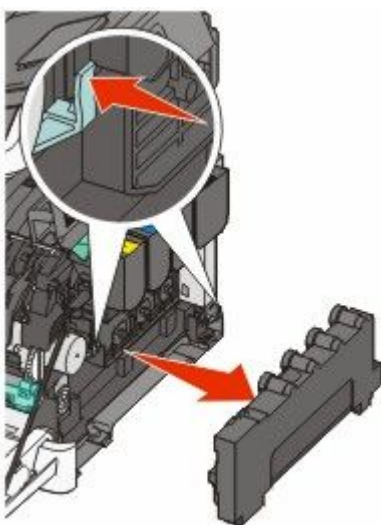

6 Поднимите синие рычаги на формирователе изображения, а затем потяните его на себя.

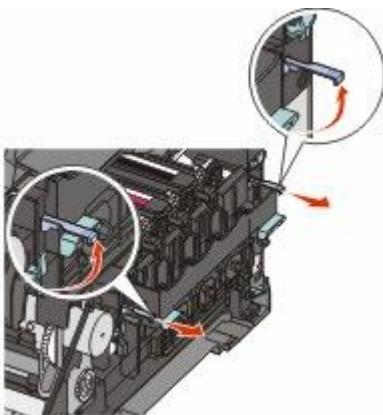

7 Нажмите на синие рычаги, возьмитесь за зеленые ручки по бокам формирователя изображения, а затем вытяните его.

Внимание! Возможность повреждения: Не дотрагивайтесь до внутренней стороны формирователя изображения. Это может привести к его повреждению.

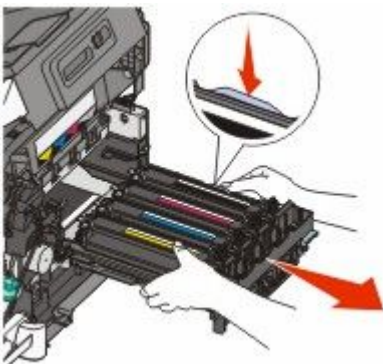

8 Снимите упаковочные материалы с черного и цветного формирователя изображения для замены. Не удаляйте упаковку с блоков проявителя.

9 Аккуратно потрясите блок проявителя желтого, бирюзового, пурпурного и черного цвета из стороны в сторону.

10 Снимите красную транспортировочную крышку с блоков проявителя желтого, бирюзового, пурпурного и черного цветов.

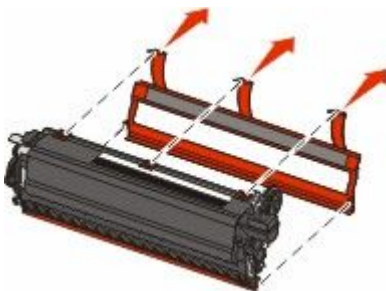

11 Вставьте блоки проявителя желтого, бирюзового, пурпурного и черного цветов.

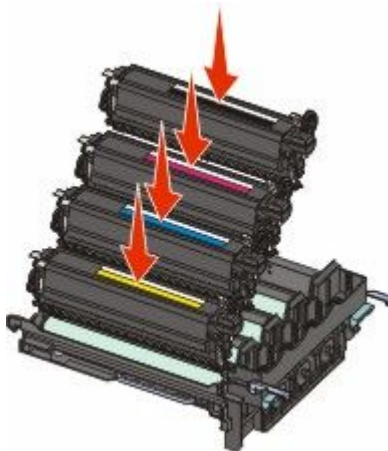

12 Поместите использованный черный и цветной формирователь изображения в прилагаемую упаковку.

13 Выровняйте и вставьте формирователь изображения.

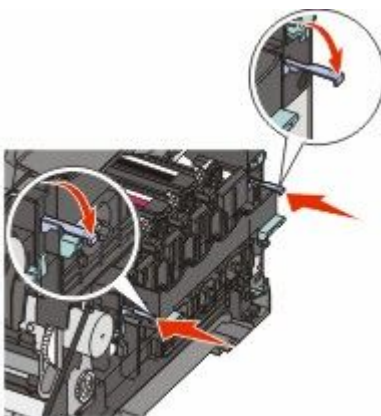
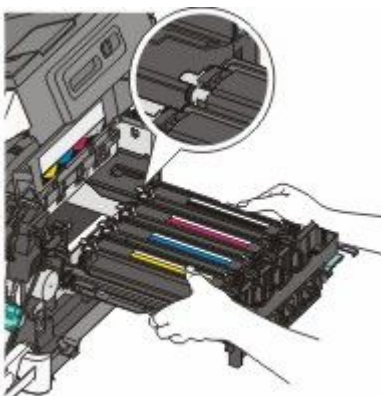

14 Замените емкость для отработанного тонера.

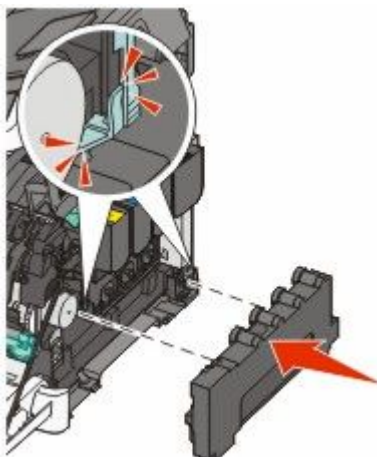

15 Установите крышку с правой стороны на место.

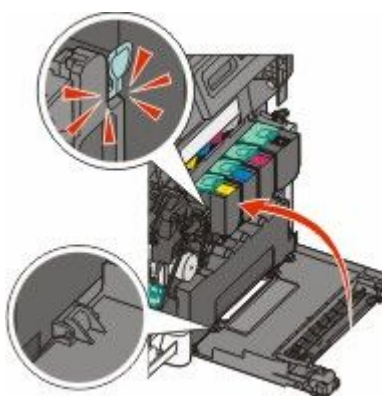

16 Замените картриджи.

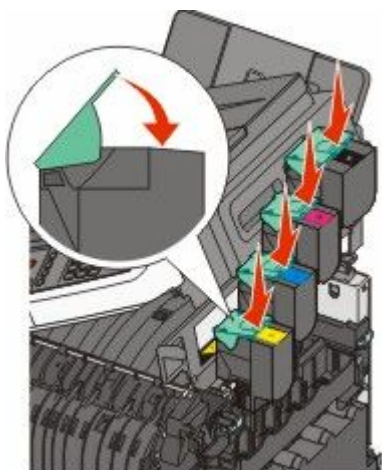

17 Закройте верхнюю дверцу.



18 Закройте переднюю дверцу.

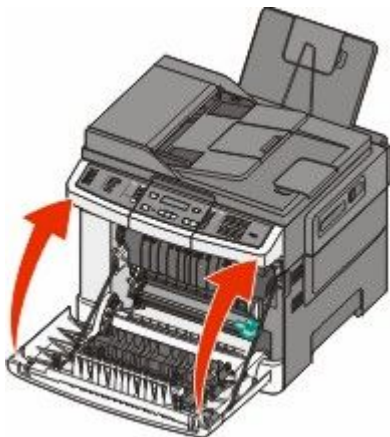

Замена картриджа с тонером

Когда появится сообщение **88 Замените <цвет> картридж**, следует заменить указанный картридж (желтый, бирюзовый, пурпурный или черный). Принтер не возобновит печать, пока не будет заменен указанный картридж.

Внимание! Возможность повреждения: Гарантия не распространяется на повреждения в результате использования картриджей сторонних производителей.

Примечание. При использовании картриджей с тонером сторонних производителей качество печати может снизиться.

1 Убедитесь, что принтер включен и отображается сообщение **Готов** или **88 Замените <цвет> картридж**.

2 Распакуйте новый картридж и положите рядом с принтером.

3 Откройте верхнюю дверцу.



4 Извлеките картридж с тонером. Для этого поднимите ручку, а затем аккуратно вытяните его из формователя изображения.

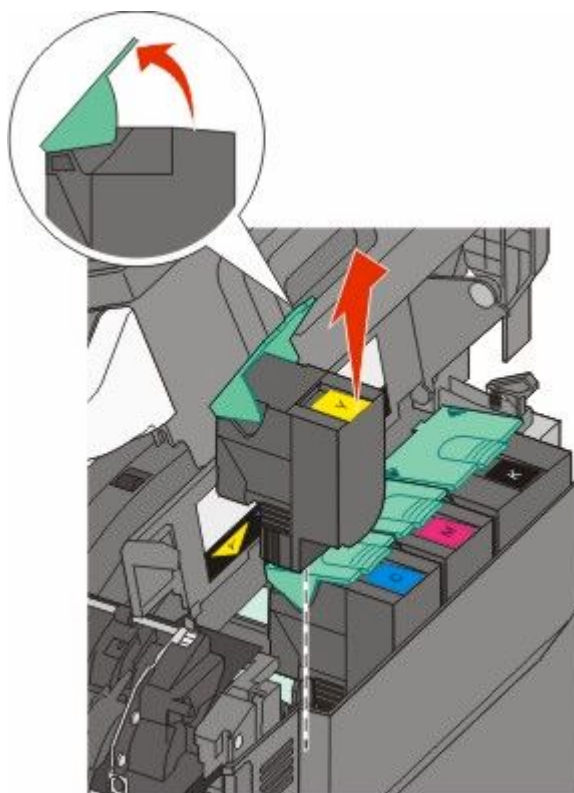

5 Выровняйте новый картридж, а затем нажмите на него так, чтобы он полностью вошел в гнездо.

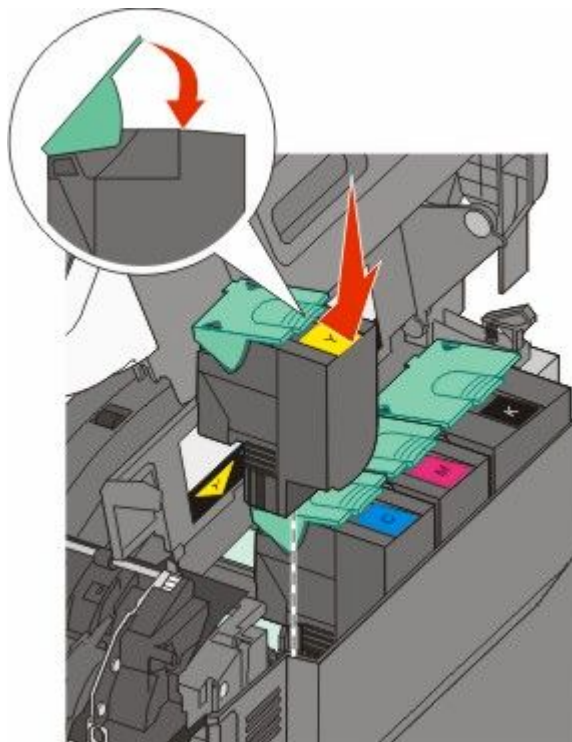

6 Закройте верхнюю дверцу.

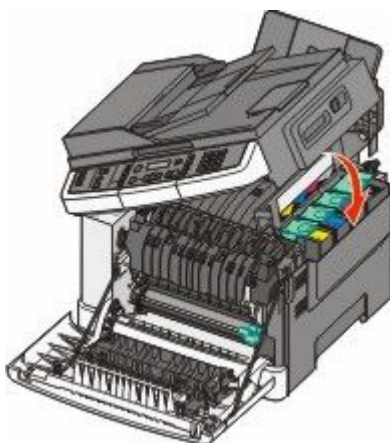

Замена блока проявителя

Блок проявителя следует заменить в случае появления дефектов при печати или при повреждении принтера.

1 Возьмитесь за переднюю дверцу за боковые ручки, а затем откройте ее, потянув на себя.

 **ВНИМАНИЕ-ГОРЯЧАЯ ПОВЕРХНОСТЬ:** Возможен нагрев внутри принтера. Во избежание ожогов при прикосновении к горячим поверхностям подождите, пока поверхность остынет.

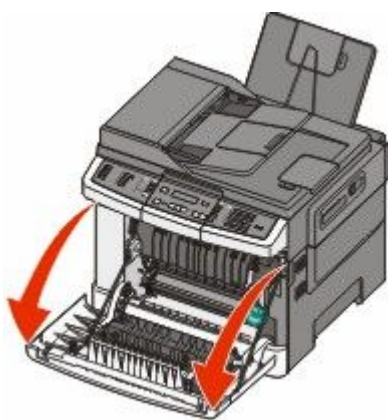

2 Откройте верхнюю дверцу.



3 Извлеките картриджи с тонером. Для этого необходимо поднять ручку картриджа, а затем аккуратно вытянуть его из формователя изображения.

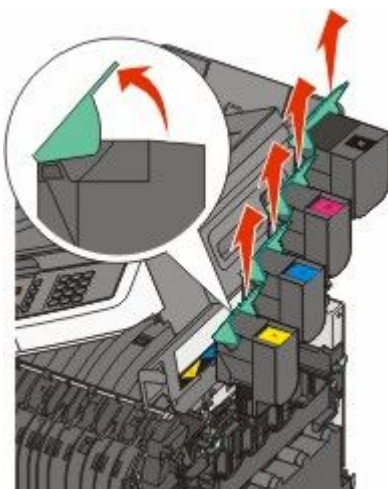

4 Снимите крышку с правой стороны.

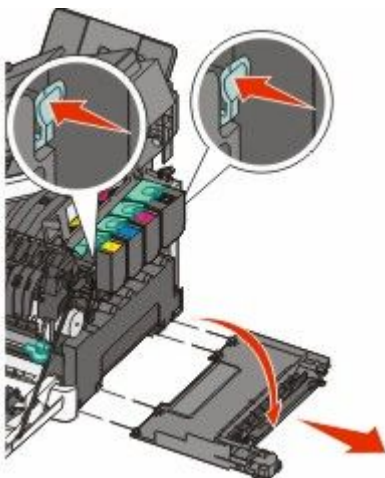

5 Нажмите на зеленые рычаги с обеих сторон емкости для отработанного тонера и извлеките ее.

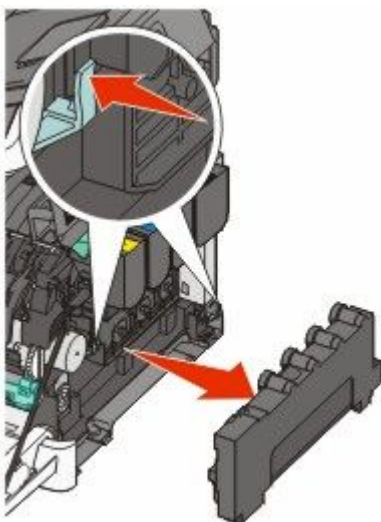

6 Поднимите синие рычаги на формирователе изображения, а затем потяните его на себя.

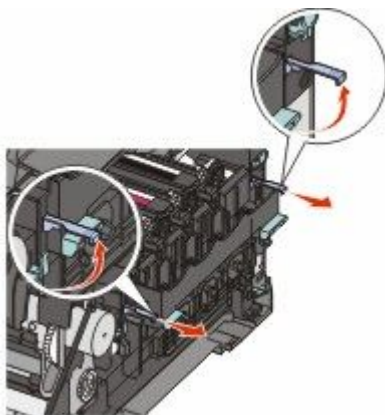

- 7 Нажмите на синие рычаги, возьмитесь за ручки по бокам формователя изображения, а затем вытяните его.

Внимание! Возможность повреждения: Не дотрагивайтесь до внутренней стороны формователя изображения. Это может привести к его повреждению.

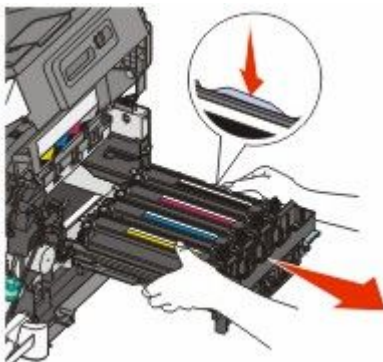

- 8 Извлеките использованный блок проявителя.



- 9 Поместите использованный блок проявителя в прилагаемую упаковку.
- 10 Снимите упаковку с блока проявителя для замены.
Не удаляйте упаковку с блока проявителя.
- 11 Аккуратно потрясите блок проявителя из стороны в сторону.
- 12 Снимите с блока проявителя красную транспортировочную крышку.

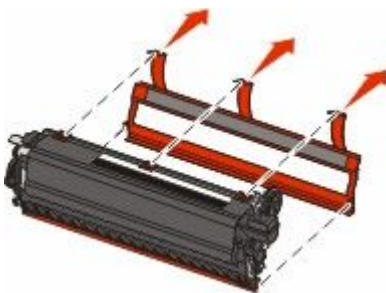

13 Вставьте блок проявителя.



14 Выровняйте и вставьте формирователь изображения.

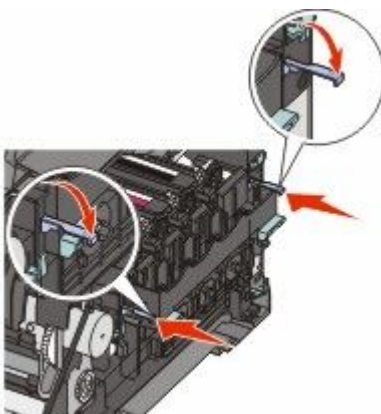

15 Замените емкость для отработанного тонера.

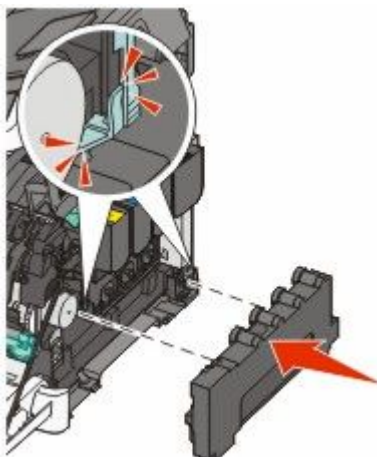

16 Установите крышку с правой стороны на место.

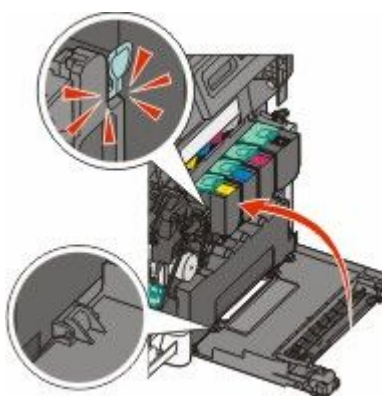

17 Замените картриджи.

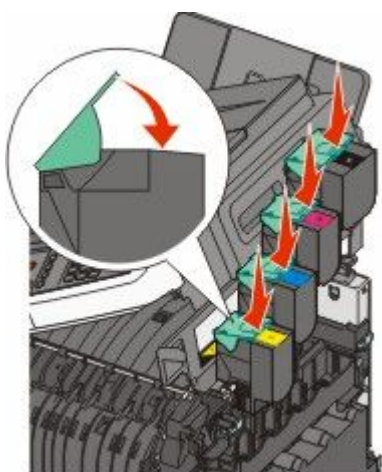

18 Закройте верхнюю дверцу.

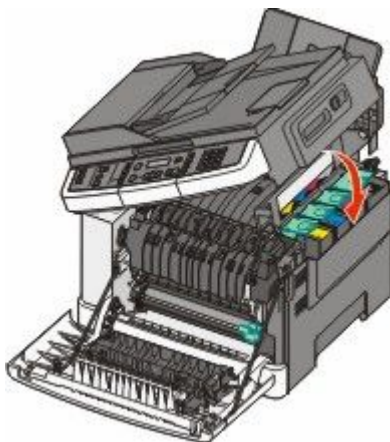

19 Закройте переднюю дверцу.

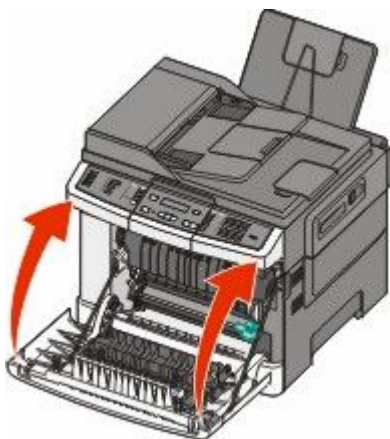

Чистка корпуса принтера

1 Убедитесь, что принтер выключен и отключен от электророзетки.



ВНИМАНИЕ-ОПАСНОСТЬ ПОРАЖЕНИЯ ТОКОМ: Во избежание поражения электрическим током при чистке корпуса принтера, прежде чем продолжить, отсоедините кабель питания от электророзетки и отсоедините все кабели принтера.

2 Извлеките бумагу из стандартного выходного лотка.

3 Смочите в воде чистую ткань без ворса.

Внимание! Возможность повреждения: Не пользуйтесь бытовыми чистящими средствами или растворами, поскольку они могут повредить покрытие принтера.

4 Протрите только наружную поверхность принтера, включая стандартный выходной лоток.

Внимание! Возможность повреждения: Протирание корпуса влажной тряпкой может привести к повреждению принтера.

5 Перед печатью убедитесь, стандартный выходной лоток сухой.

Чистка стекла экспонирования сканера

При ухудшении качества печати, например, появлении полос на скопированных или отсканированных изображениях, выполните чистку стекла экспонирования сканера.

Примечание. Почистите обе области стекла сканера и обе белые области с нижней стороны.

- 1 Слегка смочите водой мягкую ткань без ворса или туалетную бумагу.
- 2 Откройте крышку сканера.

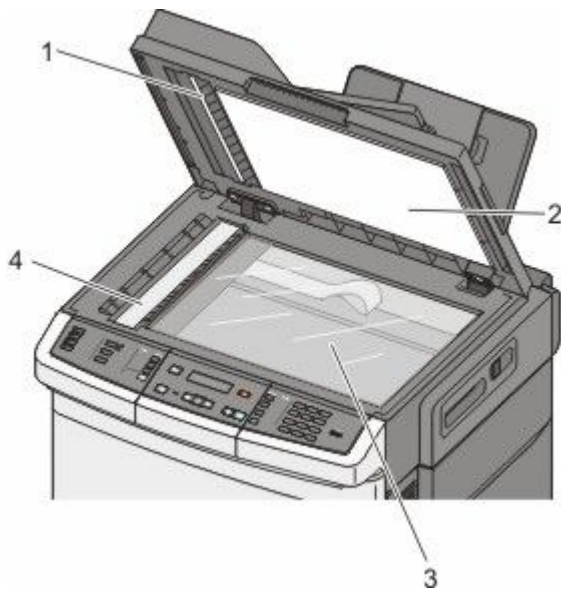

1	Крышка устройства автоматической подачи с белой нижней стороной
2	Крышка стекла сканера с белой нижней стороной
3	Стекло экспонирования сканера
4	Стекло устройства автоматической подачи

- 3 Протрите стекло экспонирования сканера, проверяя его чистоту и отсутствие влаги.
- 4 Протрите белую нижнюю сторону крышки сканера, проверяя его чистоту и отсутствие влаги.
- 5 Закройте крышку сканера.

Перемещение принтера

Подготовка к перемещению принтера

- ⚠ ВНИМАНИЕ-ВОЗМОЖНОСТЬ ТРАВМЫ:** Принтер весит более 18 кг (40 фунтов), для его безопасного перемещения требуется не менее двух тренированных человек.
- ⚠ ВНИМАНИЕ-ВОЗМОЖНОСТЬ ТРАВМЫ:** Прежде чем перемещать принтер, во избежание травм и повреждений принтера выполняйте следующие указания.

- Выключите принтер с помощью переключателя питания и отсоедините кабель питания от розетки электросети.
- Перед перемещением принтера отсоедините от него все кабели.
- Снимите принтер с дополнительного устройства подачи и отложите в сторону. Не пытайтесь поднимать принтер вместе с устройством подачи.

Примечание. Для снятия принтера с дополнительного устройства подачи поднимайте его за выемки для рук с обеих сторон принтера.

Внимание! Возможность повреждения: Повреждения принтера, возникшие вследствие несоблюдения правил при перемещении, не подпадают под действие гарантии на принтер.

Перемещение принтера

При перемещении принтера и дополнительных принадлежностей необходимо предпринимать следующие меры предосторожности:

- Габариты тележки, используемой для перемещения принтера, должны соответствовать габаритам основания принтера. Габариты тележки, используемой для перемещения дополнительных устройств, должны соответствовать габаритам этих устройств.
- Принтер следует удерживать в вертикальном положении.
- Необходимо избегать резких движений.

Транспортировка принтера

При транспортировке принтера используйте первоначальную упаковку или обратитесь по месту приобретения за комплектом упаковки для транспортировки.







Администрирование

Поиск расширенной информации о сети и данных для администратора

В этой главе описаны основные задачи администратора по поддержке. Для получения сведений о дополнительных задачах по поддержке системы см. *Руководство по работе в сети* на компакт-диске с программным обеспечением и документацией и в *Руководстве администратора встроенного веб-сервера* на веб-узле Lexmark по адресу: www.lexmark.com.

Восстановление значений по умолчанию, заданных изготовителем

Действующие значения параметров отмечены в меню звездочками (*). Можно восстановить исходные настройки принтера. Эту процедуру часто называют восстановлением *заводских настроек по умолчанию*.

- 1 Убедитесь, что принтер включен и отображается сообщение **Готов**.
- 2 На панели управления принтера нажмите кнопку .
- 3 С помощью кнопок со стрелками выберите пункт **Настройка**, а затем нажмите кнопку .
- 4 С помощью кнопок со стрелками выберите пункт **Общие настройки**, а затем нажмите кнопку .
- 5 С помощью кнопок со стрелками выберите пункт **Заводские значения**, а затем нажмите кнопку .
- 6 С помощью кнопок со стрелками выберите пункт **Восстановить сейчас**, а затем нажмите кнопку .
- Недолго появится сообщение **Отправка изменений**.
- 7 Нажмите кнопку , а затем нажимайте кнопку  до тех пор, пока не появится сообщение **Готово**.

Восстанавливаются значения следующих параметров, заданных изготовителем:

- Удаляются все ресурсы, загруженные в память принтера. К этим ресурсам относятся шрифты, макроккоманды и наборы символов.
- Для всех параметров восстанавливаются заводские настройки по умолчанию, кроме пункта **Язык принтера** в меню "Настройка", а также пользовательских настроек в меню "Сеть" и "USB".

Использование встроенного веб-сервера

Если принтер установлен в сетевом окружении, встроенный веб-сервер можно использовать для выполнения следующих функций.

- Настройка параметров принтера
- Проверка состояния расходных материалов принтера
- Настройка сетевых параметров
- Просмотр отчетов
- Восстановление значений по умолчанию, заданных изготовителем
- Просмотр виртуального дисплея
- Установка защиты веб-страницы паролем
- Установка защиты ПИН-кодом
- Установка даты и времени

Для получения доступа к встроенному веб-серверу выполните следующие действия.

1 В поле адреса в обозревателе введите IP-адрес принтера.

Если IP-адрес принтера неизвестен, можно:

- Просмотреть IP-адрес на панели управления принтера в разделе TCP/IP в меню "Сети/Порты".
- Распечатать страницу настроек сети или страницы настроек меню и найти IP-адрес в разделе TCP/IP.

2 Выберите одну из вкладок для получения доступа к сведениям о принтере, для изменения параметров или просмотра отчета.

Примечание. Если принтер подключен к компьютеру с помощью кабеля USB или параллельного кабеля, затем откройте программу настроек локального принтера для Windows или Параметры настройки принтера для Macintosh для перехода в меню принтера.

Настройка уведомлений по электронной почте

Можно настроить на принтере отправку сообщений по электронной почте, когда в нем заканчиваются расходные материалы, когда требуется замена, добавление бумаги или устранение замятий.

Чтобы настроить отправку уведомлений по электронной почте:

1 В поле адреса в обозревателе введите IP-адрес принтера.

Если IP-адрес принтера неизвестен, можно:

- Просмотреть IP-адрес на панели управления принтера в разделе TCP/IP в меню "Сети/Порты".
- Распечатать страницу настроек сети или страницы настроек меню и найти IP-адрес в разделе TCP/IP.

2 Выберите **Настройка**.

3 В разделе "Другие параметры" выберите **Настройка сигнала эл. почты**.

4 Выберите элементы для уведомления, а также введите адреса электронной почты, на которые следует отправлять уведомления по электронной почте.

5 Нажмите кнопку **Submit**.

Примечание. Для получения справки по настройке почтового сервера обратитесь к специалисту по поддержке системы.

Просмотр отчетов

Можно просмотреть некоторые отчеты с встроенного веб-сервера. Эти отчеты удобны при оценке состояния принтера, сети и расходных материалов.

Чтобы просмотреть отчеты с сетевого принтера:

1 В поле адреса в обозревателе введите IP-адрес принтера.

Если IP-адрес принтера неизвестен, можно:

- Просмотреть IP-адрес на панели управления принтера в разделе TCP/IP в меню "Сети/Порты".
- Распечатать страницу настроек сети или страницы настроек меню и найти IP-адрес в разделе TCP/IP.

2 Щелкните **Отчеты**, а затем выберите тип отчета, который необходимо просмотреть.

Поиск и устранение неисправностей

Устранение основных неисправностей принтера

Если имеются стандартные неполадки принтера или принтер не отвечает на запросы, проверьте следующее.

- Кабель питания подсоединен к принтеру и к правильно заземленной розетке электросети.
- Розетка электросети не выключена с помощью выключателя или прерывателя.
- Принтер не подключен к сетевому фильтру, источнику бесперебойного питания или удлинителю.
- Включено другое электронное оборудование, подключенное к той же электророзетке.
- Принтер включен. Проверьте выключатель питания принтера.
- Кабель принтера правильно подсоединен к принтеру и к управляющему компьютеру, серверу печати, дополнительному устройству или другому сетевому устройству.
- Все дополнительные устройства установлены правильно.
- Параметры драйвера принтера установлены верно.

После выполнения вышеуказанных проверок выключите принтер, подождите около 10 секунд, а затем снова включите его. Во многих случаях этого достаточно для устранения неполадки.

Устранение неполадок при печати

Многоязычные документы формата PDF не распечатываются

Документы содержат недоступные шрифты.

- 1 Откройте документ, который требуется распечатать, в Adobe Reader.
- 2 Щелкните значок принтера.
Отображается диалоговое окно Print (Печать).
- 3 Выберите **Print as image** (Распечатать как изображение).
- 4 Нажмите кнопку **ОК**.

На дисплее панели управления принтера отсутствует изображение, изображение мигает, или отображаются только ромбы

Произошла ошибка самодиагностики принтера. Выключите принтер и приблизительно через 10 секунд снова включите его.

Если сообщения **Самодиагностика** и **Готово** не отображаются, выключите принтер и обратитесь в службу технической поддержки.

Отображается сообщение об ошибке при чтении с накопителя USB

Убедитесь в том, что накопитель USB поддерживается. Информацию о протестированных и рекомендованных флэш-накопителях USB см. на веб-узле корпорации Lexmark по адресу www.lexmark.com.

Задания не распечатываются

Возможные решения. Попробуйте воспользоваться одним из следующих способов.

Проверьте, что принтер готов к печати

Перед отправкой задания на печать убедитесь, что на дисплее отображается сообщение **Готов** или **Энергосбережение**. Нажмите кнопку , чтобы вернуть принтер в состояние **Готов**.

Проверьте, не заполнен ли стандартный выходной лоток

Извлеките стопку бумаги из стандартного выходного лотка и нажмите кнопку .

Проверьте наличие бумаги в лотке для бумаги

Загрузите бумагу в лоток.

Убедитесь в том, что принтер подключен к сети

Распечатайте страницу настроек сети и убедитесь, что отображается состояние **Подсоединен**. Если отображается состояние **Не подключен**, проверьте сетевые кабели, а затем повторите попытку печати страницы настройки сети. Обратитесь к специалисту по обслуживанию системы и убедитесь, что сеть работает правильно.

Копии программного обеспечения принтера также можно найти веб-узле Lexmark по адресу: www.lexmark.com.

Убедитесь, что используется рекомендуемый кабель USB или КАБЕЛЬ ETHERNET

Для получения сведений посетите веб-узел Lexmark по адресу: www.lexmark.com.

Проверьте надежность подсоединения кабелей принтера

Проверьте надежность подсоединения кабелей к принтеру и серверу печати.

Подробнее см. документацию по установке, входящую в комплект поставки принтера.







Печать задания выполняется медленнее, чем ожидалось

Возможные решения. Попробуйте воспользоваться одним из следующих способов.

Упростите задание на печать

Уменьшите количество и размер шрифтов, количество и сложность изображений, количество страниц в задании.

Установите для функции "Защита страниц" значение "Выкл."

- 1 На панели управления принтера нажмите кнопку .
- 2 С помощью кнопок со стрелками выберите пункт **Настройка**, а затем нажмите кнопку .
- 3 С помощью кнопок со стрелками выберите пункт **Меню "Настройка"**, а затем нажмите кнопку .
- 4 С помощью кнопок со стрелками выберите пункт **Восстановление печати**, а затем нажмите кнопку .
- 5 С помощью кнопок со стрелками выберите пункт **Защита страниц**, а затем нажмите кнопку .
- 6 С помощью кнопок со стрелками выберите пункт **Выкл.**, а затем нажмите кнопку .

Для задания на печать применяется бумага неподходящего типа либо бумага загружена в неподходящий лоток

Проверьте значение параметра "Тип бумаги"

Убедитесь в том, что значение параметра "Тип бумаги" соответствует типу загруженной в лоток бумаги.

Распечатываются неверные или странные символы

- Возможно, задание на печать неправильно завершено. Выключите принтер и снова включите его.
- Убедитесь в том, что принтер не находится в "Шестнадцатеричный дамп". Если на дисплее отображается сообщение **Готов шестнадцатеричный дамп**, то перед печатью задания необходимо выйти из режима шестнадцатеричного дампа. Для выхода из режима шестнадцатеричного дампа выключите и снова включите принтер.

Не работает функция связывания лотков

Возможные решения. Попробуйте воспользоваться одним из следующих способов.

Примечание. Лотки для бумаги, устройство ручной подачи и многоцелевое устройство подачи не выполняют автоматическое распознавание формата бумаги. Формат требуется установить в меню "Формат и тип бумаги".

Загрузите бумагу одинакового формата и типа

- Загрузите в каждый из связываемых лотков бумагу одинакового формата и типа.
- Переместите направляющие бумаги в положения, соответствующие формату бумаги, загруженному в каждый из лотков.

Используйте одинаковые параметры формата и типа бумаги

- Распечатайте страницу параметров меню и сравните значения этих параметров для каждого лотка.
- Если требуется, измените значения параметров в меню "Формат и тип бумаги".

При печати больших заданий не выполняется разбор по копиям

Возможные решения. Попробуйте воспользоваться одним из следующих способов.

Убедитесь, что для параметра "Разбор по копиям" задано значение "Вкл."

В окне "Параметры печати", в диалоговом окне "Печать" или в меню "Оформление" на панели управления принтером установите для параметра "Разбор по копиям" значение "Вкл".

Примечание. Если в программном обеспечении для параметра "Разбор по копиям" задано значение "Выкл.", значение этого параметра, заданное в меню "Оформление", игнорируется.

Упростите задание на печать







Упростите задание (уменьшите количество и размер шрифтов, количество и сложность изображений, количество страниц в задании).

Убедитесь в том, что в принтер установлен достаточный объем памяти

Установите в принтер дополнительный модуль памяти.

Возникают незапланированные разрывы страниц

Увеличьте значение параметра "Время ожид. печати".

- 1 На панели управления принтера нажмите кнопку .
- 2 С помощью кнопок со стрелками выберите пункт **Настройка**, а затем нажмите кнопку .
- 3 С помощью кнопок со стрелками выберите пункт **Общие настройки**, а затем нажмите кнопку .
- 4 С помощью кнопок со стрелками выберите пункт **Тайм-ауты**, а затем нажмите кнопку .
- 5 С помощью кнопок со стрелками выберите пункт **Время ожидания печати**, а затем нажмите кнопку .
- 6 С помощью кнопок со стрелками выберите необходимое значение, а затем нажмите кнопку .

Устранение неполадок при копировании

Copier does not respond (Копировальный аппарат не отвечает)

Возможные решения. Попробуйте воспользоваться одним из следующих способов.

Проверьте наличие сообщений об ошибках на дисплее

Закройте все сообщения об ошибках.

Проверьте подачу питания

Убедитесь в том, что принтер подключен, питание включено и отображается сообщение **Готов**.

Не закрывается блок сканера

Убедитесь в том, что отсутствуют препятствия.

- 1 Откройте крышку сканера.
- 2 Устраните препятствие, не позволяющее закрыть блок сканера.
- 3 Закройте крышку сканера.



Низкое качество печати

Далее приведено несколько примеров низкого качества печати.

- Из принтера выдаются пустые страницы
- Шахматная конфигурация
- Искаженная графика или изображения
- Отсутствующие символы
- Блеклая печать
- Темная печать
- Перекошенные линии
- Кляксы
- Полосы
- Непредусмотренные символы
- Белые линии на распечатках

Возможные решения. Попробуйте воспользоваться одним из следующих способов.

Проверьте наличие сообщений об ошибках на дисплее

Закройте все сообщения об ошибках.

Возможно, заканчивается тонер

Если отображается сообщение **88 Заканчивается тонер** или цвет при печати становится тусклым, замените картридж с тонером.

Возможно, загрязнено стекло сканера

Очистите стекло экспонирования влажной чистой тканью без ворса.

Копия слишком светлая или слишком темная

Настройте параметр плотности копии.

Проверьте качество оригинала документа

Убедитесь в том, что качество оригинала документа удовлетворительное.

Проверьте размещение документа

Убедитесь в том, что документ или фотография помещены лицевой стороной на стекло экспонирования в левом верхнем углу.

Фон окрашен нежелательным цветом

- Настройте "Плотность" для получения более светлых документов.
- Измените значение параметра **Удаление фона** в меню **Параметры копирования**.

Наличие искажений (муара) в выходных документах

- На панели управления принтера нажимайте кнопку **Содержание** до тех пор, пока рядом с параметром "Текст/фото" или "Фото" не загорится индикатор.
- Поверните исходный документ на стекле экспонирования сканера.
- На панели управления принтера нажмите кнопку **Масштаб** и настройте значение этого параметра.

Текст светлый или невидимый

На панели управления принтера нажимайте кнопку **Содержание** до тех пор, пока рядом с параметром "Текст" или "Текст/фото" не загорится индикатор.

Выходной документ получается размытым или передержанным

- На панели управления принтера нажимайте кнопку **Содержание** до тех пор, пока рядом с параметром "Текст/фото" или "Фото" не загорится индикатор.
- На панели управления принтера нажмите кнопку **Плотность** и измените значение параметра плотности.

Неполные копии документа или фотографии

Ниже приводятся возможные варианты устранения неполадки. Попробуйте воспользоваться одним из следующих способов.

Проверьте размещение документа

Убедитесь в том, что документ или фотография помещены лицевой стороной на стекло экспонирования в левом верхнем углу.

Проверьте значение параметра PAPER SIZE (Формат бумаги).

Убедитесь в том, что значение параметра Paper Size (Формат бумаги) соответствует формату загруженной в лоток бумаги.

Устранение неполадок сканера

Проверка сканера, не отвечающего на запросы

Если сканер не отвечает, проверьте следующее.

- Принтер включен.
- Кабель принтера правильно подсоединен к принтеру и к управляющему компьютеру, серверу печати, дополнительному устройству или другому сетевому устройству.
- Кабель питания подсоединен к принтеру и к правильно заземленной розетке электросети.
- Розетка электросети не выключена с помощью выключателя или прерывателя.
- Принтер не подключен к сетевому фильтру, источнику бесперебойного питания или удлинителю.
- При подключении к этой же розетке других электроприборов они работают нормально.

Убедившись в том, что все указанные условия выполнены, выключите и снова включите принтер. Как правило, эта процедура позволяет устранить неполадку сканера.

Сканирование не выполнено надлежащим образом

Ниже приводятся возможные варианты устранения неполадки. Попробуйте воспользоваться одним из следующих способов.

Проверьте кабельные соединения

Убедитесь, что сетевой кабель или кабель USB надежно подключен к компьютеру и принтеру.

Возможно, возникла ошибка в программе

Выключите и затем перезапустите компьютер.

Сканирование выполняется слишком долго или приводит к паузе в работе компьютера

Возможные решения. Попробуйте воспользоваться одним из следующих способов.

Другие программы могут мешать сканированию

Закройте все неиспользуемые программы.

Возможно, задано слишком высокое разрешение сканирования

Выберите более низкое разрешение сканирования.

Низкое качество отсканированного изображения

Возможные решения. Попробуйте воспользоваться одним из следующих способов.

Проверьте наличие сообщений об ошибках на дисплее

Закройте все сообщения об ошибках.

Возможно, загрязнено стекло сканера

Очистите стекло экспонирования влажной чистой тканью без ворса. Для получения дополнительной информации см. раздел “Чистка стекла экспонирования сканера” на стр. 228.

Настройте разрешение сканирования

Для повышения качества результирующего изображения увеличьте разрешение сканирования.

Проверьте качество оригинала документа

Убедитесь в том, что качество оригинала документа удовлетворительное.

Проверьте размещение документа

Убедитесь в том, что документ или фотография помещены лицевой стороной на стекло экспонирования в левом верхнем углу.

Неполное сканирование документа или фотографии

Возможные решения. Попробуйте воспользоваться одним из следующих способов.

Проверьте размещение документа

Убедитесь в том, что документ или фотография помещены лицевой стороной на стекло экспонирования в левом верхнем углу.

Проверьте значение параметра "Формат бумаги"

Убедитесь в том, что значение параметра "Формат бумаги" соответствует формату загруженной в лоток бумаги.

- 1 На панели управления принтером в меню "Бумага" выберите параметр "Формат бумаги".
- 2 Перед отправкой задания на печать укажите правильный формат бумаги:
 - Для пользователей Windows: формат бумаги можно указать в окне "Параметры печати".
 - Для пользователей Macintosh: формат бумаги можно указать в диалоговом окне "Page Setup".

Не удается выполнить сканирование с компьютера

Возможные решения. Попробуйте воспользоваться одним из следующих способов.

Проверьте наличие сообщений об ошибках на дисплее

Закройте все сообщения об ошибках.

Проверьте подачу питания

Убедитесь в том, что принтер подключен, питание включено и отображается сообщение **Готов**.

Проверьте кабельные соединения

Убедитесь, что сетевой кабель или кабель USB надежно подключен к компьютеру и принтеру.

Устранение неполадок при работе с факсом

Не отображается идентификатор вызывающего абонента

Обратитесь в свою телекоммуникационную компанию, чтобы убедиться в том, что для данной телефонной линии имеется подписка на службу определения идентификатора вызывающего абонента.

Если в данном регионе поддерживается несколько шаблонов идентификаторов вызывающего абонента, возможно, потребуется изменить заданное по умолчанию значение. Имеется два шаблона: FSK (тип 1) и DTMF (тип 2). Наличие доступа к этим значениям из меню "Факс" зависит от того, поддерживается ли в конкретной стране или регионе несколько типов шаблонов идентификатора вызывающего абонента. Обратитесь в телекоммуникационную компанию и уточните, какой шаблон или переключатель следует использовать.

Не удается передать или принять факс

Возможные решения. Попробуйте воспользоваться одним из следующих способов.

Проверьте наличие сообщений об ошибках на дисплее

Закройте все сообщения об ошибках.

Проверьте подачу питания

Убедитесь в том, что принтер подключен, питание включено и отображается сообщение **Готов**.

Проверьте подключения принтера

Убедитесь в надежности кабельных соединений для следующего оборудования (если имеется):

- телефон
- телефонная трубка
- автоответчик

Проверьте настенную телефонную розетку

- 1 Подключите телефон к настенной розетке.
- 2 Дождитесь сигнала в линии.
- 3 Если тональный сигнал не слышен, подключите другой телефон к стенной розетке.
- 4 Если тональный сигнал по-прежнему не слышен, подключите телефон к другой настенной розетке.
- 5 Если сигнал слышен, подсоедините принтер к этой стенной розетке.

Ознакомьтесь со следующим контрольным списком сервисного обслуживания

Факс-модем является аналоговым устройством. Некоторые устройства можно подключать к принтеру для обращения к службам цифровой телефонии.

- Если используется линия ISDN, то принтер можно подключить к порту аналогового телефона (порт R-интерфейса) на терминальном адаптере ISDN. За подробными сведениями и для заказа порта R-интерфейса обратитесь к поставщику ISDN.
- Если используется линия DSL, подсоедините фильтр DSL или маршрутизатор, который поддерживает аналоговую линию. За подробными сведениями обратитесь к поставщику DSL.
- Если используется АТС, принтер следует подключить к разъему аналоговой линии на АТС. Если такого соединения нет, рассмотрите возможность установки аналоговой телефонной линии для факсимильного аппарата.

Проверьте наличие тонального сигнала

- Сделайте проверочный вызов по номеру телефона, на который требуется передать факс, чтобы убедиться, что этот телефон работает надлежащим образом.
- Если телефонная линия занята другим устройством, прежде чем отправить факс, дождитесь завершения работы другого устройства.
- Если используется функция "Набор при неснятой трубке", увеличьте громкость, чтобы проверить наличие сигнала в линии.

Временно отсоедините другое оборудование

Чтобы убедиться, что принтер работает правильно, подсоедините его напрямую к телефонной линии. Отсоедините все автоответчики, компьютеры с модемами или разделители телефонной линии.

Проверьте на наличие замятий

Устраните замятия и убедитесь, что отображается сообщение **Готов**.

Временно отключите режим "Ожидание вызова"

Функция ожидания вызова может препятствовать передаче факсов. Отключите эту функцию перед отправкой или приемом факса. Для получения комбинации клавишного набора, позволяющей временно отключить режим "Ожидание вызова", обратитесь в телефонную компанию.

Служба голосовой почты может мешать передаче факсов

Если местная телефонная компания предоставляет функцию голосовой почты, эта функция может препятствовать передаче факсов. Чтобы обеспечить одновременно работу голосовой почты и ответ принтера на вызовы, можно рассмотреть вариант добавления второй телефонной линии для принтера.

Возможно, память принтера заполнена

- 1 Наберите номер факса.
- 2 Отсканируйте оригинал документа по одной странице.

Факсы передаются, но не принимаются

Возможные решения. Попробуйте воспользоваться одним из следующих способов.

Проверьте наличие бумаги в лотке для бумаги

Загрузите бумагу в лоток.

Проверьте значение параметра задержки по числу звонков

Задержка по количеству звонков задает количество звонков до ответа принтера. Если к той же линии, что и принтер, подключены другие телефоны, подпишитесь на услугу специального звонка в телефонной компании, а затем сохраните значение 4 для параметра "Задержка - звонков".

- 1 В поле адреса в обозревателе введите IP-адрес принтера.

Примечание. Если IP-адрес принтера неизвестен, распечатайте страницу настроек сети и в разделе TCP/IP найдите IP-адрес принтера.

- 2 Выберите **Настройка**.
- 3 Выберите **Параметры факса**.
- 4 Щелкните **Настройка аналогового факса**.
- 5 В поле "Звонков до ответа" введите число звонков телефона до ответа.
- 6 Нажмите кнопку **Submit**.

Возможно, заканчивается тонер

Сообщение 88 **Заканчивается <цвет> тонер** отображается, когда остается мало тонера.

Факсы принимаются, но не передаются

Возможные решения. Попробуйте воспользоваться одним из следующих способов.

Убедитесь в том, что принтер находится в режиме факса

На панели управления принтера нажмите кнопку **Факс**, чтобы перевести принтер в режим факса.

Убедитесь в том, что документ загружен правильно

В устройство автоматической подачи оригинал документа следует загружать лицевой стороной вверх, коротким краем листа вперед, а на стекло экспонирования сканера - лицевой стороной вниз в левый дальний угол.

Примечание. Не загружайте открытки, фотографии, небольшие документы, прозрачные пленки, фотобумагу или тонкие листы (например, вырезки из журналов) в устройство автоматической подачи. Помещайте такие оригиналы на стекло экспонирования сканера.

Убедитесь в том, что код быстрого доступа установлен правильно

- Проверьте соответствие кода быстрого доступа требуемому номеру получателя.
- Можно также набрать номер телефона вручную.

Низкое качество печати принимаемого факса

Возможные решения. Попробуйте воспользоваться одним из следующих способов.

Отправьте документ повторно

Попросите отправителя факса выполнить следующие действия.

- Убедиться в том, что качество оригинала документа удовлетворительное.
- Повторно отправить факс. Возможно, некачественно выполнено подключение телефонной линии.
- По возможности увеличьте разрешение сканирования факса.

Возможно, заканчивается тонер

Если появляется сообщение **88 Заканчивается <цвет> тонер** или цвет при печати становится тусклым, замените картридж(и).

Убедитесь в том, что задана не слишком высокая скорость передачи факса

Уменьшите скорость передачи входящего факса.

- 1 В поле адреса в обозревателе введите IP-адрес принтера.

Примечание. Если IP-адрес принтера неизвестен, распечатайте страницу настроек сети и в разделе TCP/IP найдите IP-адрес принтера.

- 2 Выберите **Конфигурация**.
- 3 Выберите **Параметры факса**.
- 4 Щелкните **Настройка аналогового факса**.
- 5 В поле выберите один из следующих параметров:
 - 2400
 - 4800
 - 9600

14400

33600

6 Нажмите кнопку **Submit**.

Блокировка ненужных факсов

1 В поле адреса в обозревателе введите IP-адрес принтера.

Примечание. Если IP-адрес принтера неизвестен, распечатайте страницу настроек сети и в разделе TCP/IP найдите IP-адрес принтера.

2 Выберите **Конфигурация**.

3 Выберите **Параметры факса**.

4 Щелкните **Настройка аналогового факса**.

5 Выберите параметр **Блокировка неопознанных факсов**.

При помощи этого параметра блокируется прием входящих факсов, имеющих определенный персональный идентификатор отправителя или не имеющих имени станции передачи факса.

6 В поле "Список запрещенных факсов" введите номера телефонов или имена станций передачи факсов тех отправителей, факсы которых требуется блокировать.

Устранение неполадок дополнительных устройств

Дополнительное устройство неправильно работает или перестает работать после установки

Возможные решения. Попробуйте воспользоваться одним из следующих способов.

Выполните сброс параметров принтера.

Выключите принтер и приблизительно через 10 секунд снова включите его.

Убедитесь, что дополнительное устройство подсоединено к принтеру

1 Выключите принтер.

2 Отсоедините принтер от электросети.

3 Проверьте соединение между дополнительным устройством и принтером.

Убедитесь в том, что это дополнительное устройство установлено правильно.

Распечатайте страницу параметров меню и проверьте наличие данного дополнительного устройства в списке установленных дополнительных устройств. Если дополнительное устройство не отображается, переустановите его. Подробнее см. документацию по установке, прилагаемую к дополнительному устройству, или перейдите на веб-узел www.lexmark.com/publications, чтобы просмотреть инструкции по дополнительному устройству.

Убедитесь в том, что это дополнительное устройство выбрано.

Выберите дополнительное устройство на компьютере, с которого выполняется печать. Для получения дополнительной информации см. раздел “Обновление списка дополнительных устройств в драйвере принтера” на стр. 36.

Устройства подачи

Проверьте правильность загрузки бумаги

- 1 Откройте лоток подачи бумаги.
- 2 Проверьте отсутствие замятий бумаги или сбоев подачи.
- 3 Убедитесь в том, что направляющие для бумаги прилегают к краям бумаги.
- 4 Убедитесь в том, что лоток подачи бумаги закрывается надлежащим образом.
- 5 Закройте дверцу.

Сбросьте принтер

Отключите питание принтера. Подождите 10 секунд. Снова включите принтер.

Многоцелевое устройство подачи

Проверьте многоцелевое устройство подачи

Убедитесь в том, что дополнительное двойного устройство подачи на 650 листов (многоцелевое устройство подачи) установлено правильно.

Устраните все замятия

Удалите всю застрявшую бумагу в многоцелевом устройстве подачи.

Проверьте подключение кабеля питания

Проверьте выполнение следующих условий.

- Кабель питания подсоединен к принтеру и к правильно заземленной розетке электросети.
- Розетка находится под напряжением.

Проверьте бумагу

Используйте рекомендованную бумагу и специальные материалы для печати. Подробнее см. в главе, содержащей рекомендации относительно бумаги и специальных материалов для печати.

Проверьте положение направляющих для бумаги

Отрегулируйте положение направляющих в лотке в соответствии с форматом загруженной бумаги.

Проверьте наличие сообщений о техническом обслуживании

Если отображается сообщение о техническом обслуживании, выключите принтер, подождите около 10 секунд, а затем снова его включите. Если ошибка повторится, обратитесь в центр технического обслуживания.

Модуль памяти

Проверьте соединение модуля памяти с системной платой принтера.

Устранение неполадок при подаче бумаги

Частые замятия бумаги

Возможные решения. Попробуйте воспользоваться одним из следующих способов.

Проверьте бумагу

Используйте рекомендованную бумагу и специальные материалы для печати. Подробнее см. в главе, содержащей рекомендации относительно бумаги и специальных материалов для печати.

Убедитесь в том, что лоток для бумаги не перегружен

Убедитесь в том, что высота загруженной стопки бумаги не превышает максимальной высоты стопки, указанной на лотке или на многоцелевом устройстве подачи.

Проверьте положение направляющих для бумаги

Отрегулируйте положение направляющих в лотке в соответствии с форматом загруженной бумаги.

Возможно, бумага отсырела из-за повышенной влажности воздуха







- Загрузите бумагу из новой упаковки.
- До загрузки в принтер бумагу следует хранить в фирменной упаковке.

После извлечения замятой бумаги продолжает отображаться сообщение о замятии бумаги

В тракте продвижения бумаги находится замятая бумага. Полностью освободите тракт продвижения бумаги от бумаги, затем нажмите .

После устранения замятия бумаги повторная печать замятой страницы не выполняется

В меню "Настройка" для параметра "Восст. после замятия" задано значение "Выкл." Задайте для параметра "Восст. после замятия" значение "Авто" или "Вкл."

- 1 Нажмите кнопку .
- 2 С помощью кнопок со стрелками выберите пункт **Настройка**, а затем нажмите кнопку .
- 3 С помощью кнопок со стрелками выберите пункт **Общие настройки**, а затем нажмите кнопку .
- 4 С помощью кнопок со стрелками выберите пункт **Восстановление печати**, а затем нажмите кнопку .
- 5 С помощью кнопок со стрелками выберите пункт **Восстановление после замятия**, а затем нажмите кнопку .
- 6 С помощью кнопок со стрелками выберите пункт **Вкл** или **Авто**, а затем нажмите кнопку .

Устранение неполадок, связанных с качеством печати

В последующих разделах приведены инструкции по устранению неполадок, связанных с качеством печати. Если после выполнения этих рекомендаций неполадка сохраняется, обратитесь в службу поддержки пользователей. Возможно, требуется регулировка или замена одного из компонентов принтера.

Из принтера выдаются пустые страницы

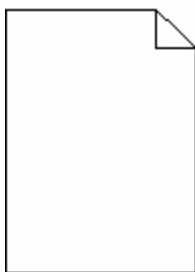

Возможные решения. Попробуйте воспользоваться одним из следующих способов.

Возможно, на картридже упаковочный материал

Извлеките картридж и убедитесь, что упаковочный материал полностью удален. Повторно установите картридж.

Возможно, заканчивается тонер

Когда появится сообщение 88 **Заканчивается тонер**, закажите новый картридж.

Если проблема не будет устранена, возможно, требуется обслуживание принтера. За подробными сведениями обратитесь в службу поддержки пользователей.

Символы распечатываются с зубчатыми или неровными краями

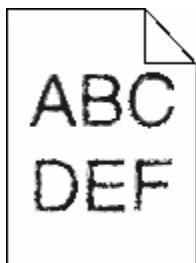

Если используются загружаемые шрифты, убедитесь, что они поддерживаются принтером, управляющим компьютером и программным приложением.

Обрезанные изображения

Возможные решения. Попробуйте воспользоваться одним из следующих способов.

Проверьте положение направляющих

Отрегулируйте положение направляющих длины и ширины в лотке в соответствии с форматом загруженной бумаги.

Проверьте значение параметра "Формат бумаги"

Убедитесь в том, что значение параметра "Формат бумаги" соответствует формату загруженной в лоток бумаги.

- 1 На панели управления принтером в меню "Бумага" выберите параметр "Формат бумаги".
- 2 Перед отправкой задания на печать укажите правильный формат бумаги:
 - Для пользователей Windows: формат бумаги можно указать в окне "Параметры печати".
 - Для пользователей Macintosh: формат бумаги можно указать в диалоговом окне "Page Setup".

Темные линии

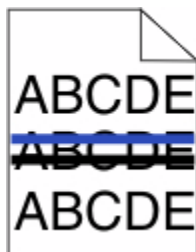

Возможно, неисправен формироваватель изображения.

Если появится сообщение **Истек срок службы черного и цветного формователя изображения** или **Истек срок службы черного формователя изображения**, замените формователь изображения.

Серый фон

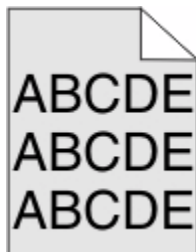

Проверьте настройку плотности тонера

Выберите пониженное значение плотности тонера:

- На панели управления принтера измените параметр в меню "Качество".
- Для пользователей Windows: этот параметр можно изменить в окне "Параметры печати".
- Для пользователей Macintosh: этот параметр можно изменить в диалоговом окне "Print".

Неправильно распечатываются поля



Возможные решения. Попробуйте воспользоваться одним из следующих способов.

Проверьте положение направляющих для бумаги

Отрегулируйте положение направляющих в лотке в соответствии с форматом загруженной бумаги.

Проверьте значение параметра "Формат бумаги"

Убедитесь в том, что значение параметра "Формат бумаги" соответствует формату загруженной в лоток бумаги.

- 1 На панели управления принтером в меню "Бумага" выберите параметр "Формат бумаги".
- 2 Перед отправкой задания на печать укажите правильный формат бумаги:
 - Для пользователей Windows: формат бумаги можно указать в окне "Параметры печати".
 - Для пользователей Macintosh: формат бумаги можно указать в диалоговом окне "Page Setup".

Линия светлого цвета, белая линия или линия неправильного цвета



Возможные решения. Попробуйте воспользоваться одним из следующих способов.

Возможно, картридж поврежден

Замените неисправный картридж с тонером.

Возможно, неисправен формирователь изображения

Замените формирователь изображения.

Примечание. Принтер включает в себя два типа формирователей изображения: черный и цветной формирователи изображения. Черный и цветной формирователь изображения включает бирюзовый, пурпурный, желтый и черный цвета. Черный формирователь изображения включает только черный цвет.

Скручивание бумаги

Ниже приводятся возможные варианты устранения неполадок. Попробуйте воспользоваться одним из следующих способов:

Проверьте значение параметра "Тип бумаги"

Убедитесь в том, что значение параметра "Тип бумаги" соответствует типу загруженной в лоток бумаги.

Проверьте, не отсырела ли бумага из-за повышенной влажности воздуха?

- Загрузите бумагу из новой упаковки.
- До загрузки в принтер бумагу следует хранить в фирменной упаковке.

Неровное качество печати

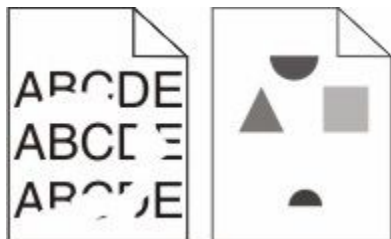

Возможные решения. Попробуйте воспользоваться одним из следующих способов.

Возможно, бумага отсырела из-за повышенной влажности воздуха

- Загрузите бумагу из новой упаковки.
- До загрузки в принтер бумагу следует хранить в фирменной упаковке.

Проверьте значение параметра "Тип бумаги"

Убедитесь, что указан тип бумаги, соответствующий типу бумаги, загруженной в лоток:

- 1 На панели управления принтером в меню "Бумага" выберите параметр "Тип бумаги".
- 2 Перед отправкой задания на печать укажите правильный тип бумаги:
 - Для пользователей Windows: тип бумаги можно указать в окне "Параметры печати".
 - Для пользователей Macintosh: тип бумаги можно указать в диалоговом окне "Print".

Проверьте бумагу

Не печатайте на тисненой бумаге с шероховатой поверхностью.

Возможно, заканчивается тонер

Если отображается сообщение 88 **Заканчивается тонер** или цвет при печати становится тусклым, возможно, замените картридж.

Возможно, неисправен или изношен термоблок

Замените термоблок.

Регулярные дефекты

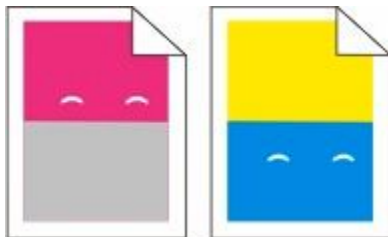

Дефекты появляются несколько раз на странице

Распечатайте руководство по устранению дефектов печати и сопоставьте дефекты с метками на одной из вертикальных линий. Следуйте указаниям в руководстве по устранению дефектов печати, чтобы определить причину повторяющихся дефектов.

Печать выполняется с перекосом

Проверьте направляющие бумаги

Отрегулируйте положение направляющих в лотке в соответствии с форматом загруженной бумаги

Проверьте бумагу

Печатайте только на бумаге, соответствующей техническим характеристикам принтера.





Слишком светлая печать



Возможные решения. Попробуйте воспользоваться одним из следующих способов.





Калибровка цвета

Принтер автоматически выполняет калибровку цветов каждый раз при определении нового формиратора изображения. После замены картриджа калибровку цветов можно выполнить вручную:

- 1 На панели управления принтера нажмите кнопку .
 - 2 В меню **Администрирование** с помощью кнопок со стрелками выберите пункт **Настройка**, а затем нажмите кнопку .
 - 3 С помощью кнопок со стрелками выберите пункт **Меню "Печать"**, а затем нажмите кнопку .
 - 4 С помощью кнопок со стрелками выберите пункт **Меню "Качество"**, а затем нажмите кнопку .
 - 5 С помощью кнопок со стрелками выберите пункт **Настройка цвета** и нажмите кнопку .
- Появится сообщение **Калибровка**.

Проверьте настройку плотности тонера, яркости и контрастности

Задано слишком низкое значение параметра "Плотность тонера", слишком низкое значение параметра "Яркость RGB" или слишком низкое значение параметра "Контрастность RGB".

- 1 На панели управления принтера нажмите кнопку .
- 2 В меню **Администрирование** с помощью кнопок со стрелками выберите пункт **Настройка**, а затем нажмите кнопку .
- 3 С помощью кнопок со стрелками выберите пункт **Меню "Печать"**, а затем нажмите кнопку .
- 4 С помощью кнопок со стрелками выберите пункт **Меню "Качество"**, а затем нажмите кнопку .

5 С помощью кнопок со стрелками выберите пункт **Плотность тонера**, **Яркость RGB** или **Контрастность RGB** и нажмите кнопку .

6 Измените выбранный параметр, указав более низкое значение, и нажмите кнопку .

Возможно, бумага отсырела из-за повышенной влажности воздуха

- Загрузите бумагу из новой упаковки.
- До загрузки в принтер бумагу следует хранить в фирменной упаковке.

Проверьте бумагу

Не печатайте на тисненой бумаге с шероховатой поверхностью.

Проверьте значение параметра "Тип бумаги"

Убедитесь в том, что значение параметра "Тип бумаги" соответствует типу загруженной в лоток бумаги.

Убедитесь в том, что для параметра "Экономия цв тонера" задано значение "Выкл."

Возможно для параметра "Экономия цв тонера" задано значение "Вкл."

Возможно, заканчивается тонер в картридже

Когда появится сообщение 88 **Заканчивается <цвет> картридж**, закажите новый картридж.

Возможно, картридж поврежден

Замените картридж с тонером.

Возможно, формирователь изображения изношен или неисправен

Замените формирователь изображения.

Примечание. Принтер включает в себя два типа формирователей изображения: черный и цветной формирователь изображения и черный формирователь изображения. Черный и цветной формирователь изображения включает бирюзовый, пурпурный, желтый и черный цвета. Черный формирователь изображения включает только черный цвет.





Слишком темная печать



Возможные решения. Попробуйте воспользоваться одним из следующих способов.







Калибровка цвета

Принтер автоматически выполняет калибровку цветов каждый раз при определении нового формирователя изображения. После замены картриджа калибровку цветов можно выполнить вручную:

- 1 На панели управления принтера нажмите кнопку .
 - 2 В меню **Администрирование** с помощью кнопок со стрелками выберите пункт **Настройка**, а затем нажмите кнопку .
 - 3 С помощью кнопок со стрелками выберите пункт **Меню "Печать"**, а затем нажмите кнопку .
 - 4 С помощью кнопок со стрелками выберите пункт **Меню "Качество"**, а затем нажмите кнопку .
 - 5 С помощью кнопок со стрелками выберите пункт **Настройка цвета** и нажмите кнопку .
- Появится сообщение **Калибровка**.

Проверьте настройку плотности тонера, яркости и контрастности

Задано слишком высокое значение параметра "Плотность тонера", слишком низкое значение параметра "Яркость RGB" или слишком высокое значение параметра "Контрастность RGB".

- 1 На панели управления принтера нажмите кнопку .
- 2 В меню **Администрирование** с помощью кнопок со стрелками выберите пункт **Настройка**, а затем нажмите кнопку .
- 3 С помощью кнопок со стрелками выберите пункт **Меню "Печать"**, а затем нажмите кнопку .
- 4 С помощью кнопок со стрелками выберите пункт **Меню "Качество"**, а затем нажмите кнопку .
- 5 С помощью кнопок со стрелками выберите пункт **Плотность тонера, Яркость RGB или Контрастность RGB** и нажмите кнопку .
- 6 Измените выбранный параметр, указав более низкое значение, и нажмите кнопку .

Возможно, картридж поврежден

Замените картридж с тонером.

Страницы заполнены одним цветом

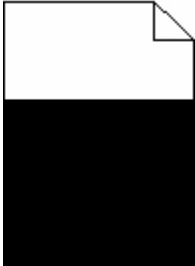

Возможные решения. Попробуйте воспользоваться одним из следующих способов.

Убедитесь в том, что картридж правильно установлен

Извлеките картридж с тонером и потрясите его из стороны в сторону, чтобы распределить внутри тонер, а затем установите его снова.

Возможно, картридж неисправен или заканчивается тонер

Замените использованный картридж новым. Если проблема не будет устранена, возможно, требуется обслуживание принтера. За подробными сведениями обратитесь в службу поддержки пользователей.

На странице появляются расплывчатые следы тонера или посторонний фон

Возможные решения. Попробуйте воспользоваться одним из следующих способов.

Возможно, формирователь изображения изношен или неисправен

Замените формирователь изображения.

Примечание. Принтер включает в себя два типа формирователей изображения: черный и цветной формирователь изображения и черный формирователь изображения. Черный и цветной формирователь изображения включает бирюзовый, пурпурный, желтый и черный цвета. Черный формирователь изображения включает только черный цвет.

Тракт продвижения бумаги загрязнен тонером

Обратитесь в службу технической поддержки.

Стирается тонер

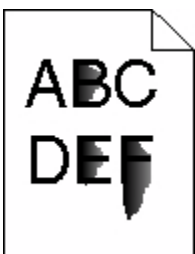

Возможные решения. Попробуйте воспользоваться одним из следующих способов.

Проверьте значение параметра "Тип бумаги"

Убедитесь, что указан тип бумаги, соответствующий типу бумаги, загруженной в лоток:

- 1 На панели управления принтером в меню "Бумага" выберите параметр "Тип бумаги".
- 2 Перед отправкой задания на печать укажите правильный тип бумаги:
 - Для пользователей Windows: тип бумаги можно указать в окне "Параметры печати".
 - Для пользователей Macintosh: тип бумаги можно указать в диалоговом окне "Print".

Проверьте значение параметра "Фактура бумаги".

Убедитесь, что в меню "Бумага" на панели управления принтера значение параметра "Фактура бумаги" соответствует бумаге, загруженной в лоток.

На распечатках появляются пятна тонера

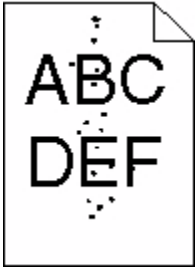

Возможные решения. Попробуйте воспользоваться одним из следующих способов.

Возможно, картридж неисправен

Замените картридж.

Тракт продвижения бумаги загрязнен тонером

Обратитесь в службу технической поддержки.

Низкое качество печати на прозрачных пленках

Попробуйте воспользоваться одним из следующих способов.

Проверьте прозрачные пленки

Используйте для печати только прозрачную пленку, рекомендованную изготовителем принтера.

Проверьте значение параметра "Тип бумаги"

Убедитесь, что указан тип бумаги, соответствующий типу бумаги, загруженной в лоток:

- 1 На панели управления принтером в меню "Бумага" выберите параметр "Тип бумаги".
- 2 Перед отправкой задания на печать укажите правильный тип бумаги:
 - Для пользователей Windows: тип бумаги можно указать в окне "Параметры печати".
 - Для пользователей Macintosh: тип бумаги можно указать в диалоговом окне "Print".

Неравномерная плотность печати



Замените черный и цветной формирова́тель изображения.

Устранение неполадок с качеством цветной печати

В данном разделе приведены ответы на основные вопросы, связанные с цветной печатью, а также описаны возможности использования функций меню "Качество" для устранения типичных неполадок, возникающих при цветной печати.

Смещение цветов







Цвет смещается за пределы предназначенной для него области или налагается на область другого цвета. Возможные решения. Попробуйте воспользоваться одним из следующих способов.

Возможно, картридж поврежден

Извлеките картриджи и снова установите их.

Калибровка цвета

Принтер автоматически выполняет калибровку цветов каждый раз при определении нового формирователя изображения. В случае замены картриджа с тонером необходимо выполнить юстировку вручную.

- 1 На панели управления принтера нажмите кнопку .
 - 2 В меню **Администрирование** с помощью кнопок со стрелками выберите пункт **Настройка**, а затем нажмите кнопку .
 - 3 С помощью кнопок со стрелками выберите пункт **Меню "Печать"**, а затем нажмите кнопку .
 - 4 С помощью кнопок со стрелками выберите пункт **Меню "Качество"**, а затем нажмите кнопку .
 - 5 С помощью кнопок со стрелками выберите пункт **Настройка цвета** и нажмите кнопку .
- Появится сообщение **Калибровка**.

Часто задаваемые вопросы о цветной печати

Что такое цвет RGB?

Смешивание красного, зеленого и синего цветов в различных соотношениях позволяет получить широкий диапазон естественных цветов. Например, в результате смешивания красного и зеленого цветов можно получить желтый цвет. Этот способ формирования цветов применяется в телевизорах и мониторах компьютеров. RGB – это способ описания цветов, при котором для задания конкретного цвета указывается интенсивность красной, зеленой и синей составляющих этого цвета.

Что такое цвет CMYK?

Чернила или тонер бирюзового, пурпурного, желтого и черного цветов можно наносить при печати в различных количествах для воспроизведения самого широкого спектра цветов, имеющих в природе. Например, с помощью бирюзовых и желтых чернил можно получить зеленый цвет. Этот способ формирования цветов применяется при типографской печати, а также при печати на струйных и лазерных принтерах. CMYK – это способ описания цветов, при котором для задания конкретного цвета указывается интенсивность бирюзовой, пурпурной, желтой и черной составляющих этого цвета.

Как задается цвет в распечатываемом документе?

В прикладных программах для задания цвета, как правило, применяется схема RGB или CMYK. Кроме этого, программы позволяют изменять цвет любого объекта в документе. Подробнее см. в разделе "Справка" прикладной программы.

Каким образом в принтер поступает информация о распечатываемом цвете?

При печати документа на принтер передаются данные, описывающие тип и цвет каждого объекта. Информация о цветах обрабатывается с применением таблиц преобразования цветов, в результате чего по каждому цвету рассчитывается количество бирюзового, пурпурного, желтого и черного тонера, требуемое для печати этого цвета. Применение таблиц преобразования цветов определяется информацией об объекте. Например, можно применять одну таблицу преобразования цветов для текста, а другую для фотографических изображений.

Какое программное обеспечение принтера следует использовать: с эмуляцией PostScript или с эмуляцией PCL? Какие значения параметров обеспечивают оптимальную цветопередачу?

Для наилучшего качества цветопередачи настоятельно рекомендуется применять драйвер PostScript. В большинстве случаев для оптимального качества цветной печати рекомендуется применять значения параметров драйвера PostScript по умолчанию.

Почему распечатанные цвета не соответствуют цветам на экране компьютера?

В режиме автоматической цветокоррекции таблицы преобразования цветов, как правило, обеспечивают наилучшее соответствие цветам на стандартном мониторе компьютера. Однако вследствие технологических различий между принтерами и мониторами воспроизведение многих цветов зависит от модели монитора и условий освещения. В некоторых случаях для настройки соответствия цветов можно воспользоваться страницами с образцами цветов; соответствующие рекомендации приведены в ответе на вопрос "Можно ли обеспечить точное воспроизведение отдельного цвета (например, в логотипе компании)?".

Распечатанная страница имеет посторонний оттенок. Возможна ли точная настройка цвета?

В некоторых случаях на распечатанных страницах присутствует посторонний оттенок (например, изображение кажется красноватым). Наличие посторонних оттенков зависит от условий эксплуатации, типа бумаги и характеристик освещения, а также от субъективного восприятия пользователем. В таких случаях для получения цвета, близкого к требуемому, служит регулировка значения параметров в меню "Цветовой баланс". Раздел "Цветовой баланс" позволяет внести небольшие изменения в количество используемого тонера в каждой цветовой плоскости. При выборе положительного или отрицательного значения для бирюзового, пурпурного, желтого и черного цветов (в меню "Цветовой баланс"), расход тонера данного цвета соответственно несколько увеличивается или уменьшается. Например, если распечатанная страница имеет красноватый оттенок, одновременное уменьшение пурпурной и желтой составляющей может улучшить цветовой баланс.

При проецировании цветные изображения на прозрачной пленке выглядят темными. Можно ли улучшить цвет изображений?

Эта неполадка обычно возникает при просмотре прозрачных пленок с помощью отражающих диапроекторов. Наилучшее качество цветопередачи обеспечивается диапроекторами, пропускающими свет через пленку. Если требуется применять отражающий диапроектор, для осветления прозрачных пленок следует задать для параметра "Плотность тонера" значение 1, 2 или 3. Печатайте только на цветных прозрачных пленках рекомендованных типов.

Что такое ручная цветокоррекция?

Когда включена ручная цветокоррекция, для обработки объектов принтер применяет заданные пользователем таблицы преобразования цветов. Однако для параметра "Цветокоррекция" требуется установить значение "Вручную"; в противном случае заданное пользователем преобразование цветов выполняться не будет. Параметры ручной цветокоррекции относятся к конкретному типу распечатываемого объекта (текст, графика или изображения) и способа задания цветов объекта в прикладной программе (цветовая схема RGB или CMYK).

Примечания.

- Если формирование цветов в прикладной программе выполняется без применения схем RGB или CMYK, задание режима ручной цветокоррекции не влияет на цветопередачу. Если управление цветопередачей осуществляется прикладной программой или операционной системой компьютера, режим ручной цветокоррекции также не действует.
- Таблицы преобразования цветов, которые применяются к каждому объекту, если для параметра "Цветокоррекция" задано значение по умолчанию "Авто", обеспечивают достоверную цветопередачу для большинства документов.

Для применения другой таблицы преобразования цветов:

- 1 В меню "Качество" выберите **Цветокоррекция**, а затем выберите параметр **Вручную**.
- 2 В меню "Качество" выберите **Ручные установки цвета**, а затем выберите соответствующую таблицу преобразования цветов для данного типа объекта.

меню "Ручные уст-ки цвета"

Тип объекта	Таблицы преобразования цветов
Изображение RGB Текст RGB Графика RGB	<ul style="list-style-type: none">• Яркие цвета - обеспечивает более яркие и насыщенные цвета и может применяться ко всем входящим форматам цветов.• Дисплей sRGB - обеспечивает наилучшее возможное соответствие цветов на распечатке цветам на мониторе компьютера. Использование черного тонера оптимизировано для печати фотографий.• Дисплей - абсолютно черный - обеспечивает наилучшее возможное соответствие цветов на распечатке цветам на мониторе компьютера. Для передачи всех оттенков нейтрального серого цвета используется только черный тонер.• Яркие цвета sRGB - обеспечивает повышенную насыщенность цвета для цветокоррекции дисплея sRGB. Использование черного тонера оптимизировано для печати деловой графики.• Выкл - цветокоррекция не применяется.
Изображение CMYK Текст CMYK Графика CMYK	<ul style="list-style-type: none">• US CMYK - применяет преобразование цветов, которое обеспечивает приближение цветов на распечатке к стандарту SWOP (стандартная рулонная офсетная печать).• Euro CMYK - применяет преобразование цветов, к аппроксимированным цветам EuroScale.• Яркие цвета CMYK - увеличивает насыщенность цветов для настройки цветокоррекции US CMYK.• Выкл - цветокоррекция не применяется.

Можно ли обеспечить точное воспроизведение отдельного цвета (например, цвета логотипа компании)?

В меню "Качество" присутствует девять наборов образцов цветов. Их выбор предусмотрен также на странице "Образцы цветов" встроенного веб-сервера. При выборе какого-либо из вариантов распечатывается несколько страниц, содержащих несколько сотен цветных квадратов. В зависимости от выбранной таблицы на каждом поле указана комбинация цветов CMYK или RGB. Цвет каждого квадрата формируется посредством применения выбранной таблицы преобразования цветов к указанной на квадрате комбинации цветов CMYK или RGB.

Просматривая страницы с образцами цветов, можно выбрать квадрат, цвет которого наиболее близок к требуемому. Указанную на выбранном квадрате комбинацию цветов можно затем применить для изменения цвета объекта в прикладной программе. Подробнее см. в разделе "Справка" прикладной программы. Для применения выбранной таблицы преобразования цветов к конкретному объекту может потребоваться задать для параметра "Цветокоррекция" значение "Ручная".

При выборе набора образцов цветов для конкретной задачи настройки соответствия цветов следует учитывать заданное значение параметра "Цветокоррекция" ("Авто", "Выкл." или "Ручная"), типа распечатываемого объекта (текст, графика или изображения) и способа задания цветов объекта в прикладной программе (цветовая схема RGB или CMYK). Если для параметра принтера "Цветокоррекция" задано значение "Выкл.", цвет формируется на основе информации, содержащейся в задании на печать; преобразование цветов не применяется.

Примечание. Если формирование цветов в прикладной программе выполняется без применения схем RGB или CMYK, настройка цветопередачи с помощью страниц с образцами цветов не оказывает влияния на цвета. Кроме того, в прикладной программе или в операционной системе компьютера может быть предусмотрена коррекция цветов, заданных в прикладной программе посредством цветовых схем RGB или CMYK, с помощью системы управления цветом. В этом случае распечатываемый цвет может не соответствовать цветам на страницах с образцами цветов.

Что такое детализированные образцы цветов и как просмотреть их?

Детализированные образцы цветов можно просматривать только с помощью встроенного веб-сервера сетевого принтера. Наборы детализированных образцов цветов содержат ряд оттенков (отображаемых в виде цветных квадратов), которые аналогичны определяемому пользователем значению RGB или CMYK. Подобие цветов в наборе зависит от значения, введенного в поле "Приращение RGB" или "Приращение CMYK".

Доступ к набору детализированных образцов цветов через встроенный веб-сервер:

1 В поле адреса в обозревателе введите IP-адрес принтера.

Примечание. Если IP-адрес принтера неизвестен, распечатайте страницу настроек сети и в разделе TCP/IP найдите IP-адрес принтера.

2 Выберите **Конфигурация**.

3 Щелкните **Образцы цветов**.

4 Щелкните **Подробные параметры**, чтобы сузить набор до одного цветового диапазона.

5 После отображения страницы "Уровни детализации" выберите таблицу преобразования цветов.

6 Введите номер цвета RGB или CMYK.

7 Введите значение приращения из диапазона от 1 до 255.

Примечание. Чем ближе значение приращения к 1, тем уже отображаемый диапазон образцов цветов.

8 Нажмите кнопку **Печать**, чтобы распечатать подробный набор образцов цветов.

Встроенный веб-сервер не открывается

Возможные решения. Попробуйте воспользоваться одним из следующих способов.

Проверьте сетевые подключения

Убедитесь, что компьютер и принтер включены и подключены к одной и той же сети.

Проверьте настройки сети

В зависимости от настроек сети, для доступа к встроенному веб-серверу может потребоваться ввести `https://` вместо `http://` перед IP-адресом принтера. Для получения дополнительных сведений обратитесь к системному администратору.

Обращение в службу поддержки пользователей

Обращаясь в службу поддержки пользователей, опишите характер неполадки, укажите сообщение, которое выводится на дисплей принтера, и действия, предпринятые для устранения неполадки.

Потребуется узнать тип модели принтера и серийный номер. Эту информацию можно найти на этикетке с внутренней стороны передней верхней крышки принтера. Серийный номер приводится также на странице параметров меню.

В США или Канаде позвоните по телефону 1-800-539-6275. Пользователям из других стран следует посетить веб-узел Lexmark по адресу: www.lexmark.com.

Уведомления

Информация по продукту

Наименование устройства:

Lexmark X543, X544, X544n, X544dn, X544dw, X544dtn, X546dtn

Тип устройства:

7525, 4989

Модели:

131, 133, 138, 332, 333, 336, 337, 352, 356, 382, 383, 386, 387, 392, 393, 396, 397

Примечание к выпуску

August 2009

Следующий пункт не относится к тем странам, где подобное условие противоречит местному законодательству: КОМПАНИЯ LEXMARK INTERNATIONAL, INC. ПРЕДОСТАВЛЯЕТ ЭТУ ПУБЛИКАЦИЮ «КАК ЕСТЬ» БЕЗ КАКИХ-ЛИБО ГАРАНТИЙ, КАК ЯВНЫХ, ТАК И ПОДРАЗУМЕВАЕМЫХ, ВКЛЮЧАЯ ПОДРАЗУМЕВАЕМЫЕ ГАРАНТИИ КОММЕРЧЕСКОГО УСПЕХА ИЛИ ПРИГОДНОСТИ ДЛЯ ОПРЕДЕЛЕННОЙ ЗАДАЧИ. В некоторых областях не разрешен отказ от оговоренных явно или подразумеваемых гарантий при определенных сделках, поэтому данное положение, возможно, к Вам не относится.

В настоящем издании могут содержаться технические неточности или типографские ошибки. Содержащаяся здесь информация периодически корректируется; данные изменения будут включены в последующие издания. В любое время в описываемые продукты или программы могут быть внесены изменения или усовершенствования.

Упоминание в этом документе изделий, программ или услуг не означает, что изготовитель намерен поставлять их во все страны, в которых он осуществляет свою деятельность. Любые упоминания изделий, программ или услуг не означают и не предполагают, что может быть использовано только это изделие, программа или услуга. Вместо них может быть использовано любое эквивалентное изделие, программа или услуга, если при этом не нарушаются существующие права интеллектуальной собственности. Пользователь сам несет ответственность за оценку и проверку работы настоящего изделия в связи с использованием других изделий, программ или услуг, кроме явно указанных изготовителем.

Для получения технической поддержки Lexmark посетите веб-узел **support.lexmark.com**.

Для получения информации о принадлежностях и файлах для загрузки посетите веб-узел **www.lexmark.com**.

При отсутствии доступа в Интернет в компанию Lexmark можно обратиться, написав письмо по адресу:

Lexmark International, Inc.
Bldg 004-2/CSC
740 New Circle Road NW
Lexington, KY 40550
USA

© 2009 Lexmark International, Inc.

Все права защищены.

UNITED STATES GOVERNMENT RIGHTS

This software and any accompanying documentation provided under this agreement are commercial computer software and documentation developed exclusively at private expense.

Товарные знаки

Lexmark, Lexmark с ромбом и MarkVision являются товарными знаками корпорации Lexmark International, зарегистрированными в США и/или других странах.

ScanBack является торговой маркой корпорации Lexmark International.

PCL(r) является зарегистрированным товарным знаком компании Hewlett-Packard. PCL является наименованием, используемым компанией Hewlett-Packard для обозначения набора команд принтера (языка) и функций, реализованных в принтерах этой компании. Данный принтер разрабатывался как совместимый с языком PCL. Это означает, что принтер распознает команды PCL, используемые различными прикладными программами, и эмулирует функции, соответствующие данным командам.

Другие товарные знаки являются собственностью соответствующих владельцев.

Уведомление о модульном компоненте

Модели, оснащенные компонентами беспроводной связи, содержат следующие модульные компоненты:

Lexmark Regulatory Type/Model LEX-M04-001, FCC ID: IYLLEXM04001; IC:2376A-M04001

Уровни шума

Следующие измерения были сделаны в соответствии с ISO 7779, а результаты представлены в соответствии с требованиями ISO 9296.

Примечание. Некоторые режимы могут отсутствовать на устройстве.

Среднее звуковое давление на расстоянии 1 м, дБА	
Печать	48 dBA
Готово	32 dBA

Значения могут изменяться. Чтобы узнать текущие значения, посетите узел: www.lexmark.com.

Директива по утилизации электрического и электронного оборудования



Эмблема WEEE обозначает определенные программы и процедуры по утилизации электронных устройств в странах Европейского союза. Компания Lexmark призывает пользователей утилизировать свои устройства. При возникновении вопросов относительно вариантов утилизации посетите веб-узел Lexmark www.lexmark.com, на котором можно найти номер телефона местного торгового представительства.

Предупреждение о чувствительности к разрядам статического электричества



Этим знаком обозначаются компоненты, чувствительные к статическому электричеству. Перед тем, как прикасаться к поверхностям, отмеченным такими знаками, необходимо дотронуться до металлического корпуса принтера.

ENERGY STAR

Любой продукт Lexmark с эмблемой ENERGY STAR на корпусе или на начальном экране сертифицирован на соответствие требованиям (EPA) ENERGY STAR, если его конфигурация и поставка выполнены корпорацией Lexmark.



Заявление относительно содержания ртути

Данное устройство содержит ртуть в лампе (<5 мг Hg). Удаление ртути в отходы может регламентироваться в соответствии с концепцией защиты окружающей среды. Для получения сведений по удалению в отходы и утилизации обратитесь в местные органы власти или в Electronic Industries Alliance по адресу: www.eiae.org.

Информация о температуре

Температура окружающего воздуха	15,6 C° – 32,2 C°
Температура при транспортировке и хранении	-40,0 C° – 60,0 C°

Уведомление о лазерном излучении

Данный принтер сертифицирован в США как соответствующий требованиям DHHS 21 CFR, подраздел J, для лазерных устройств класса I (1), а также сертифицирован в других странах как лазерное устройство класса I, соответствующее требованиям стандарта IEC 60825-1.

Лазерные устройства класса I считаются безопасными. Этот принтер содержит лазер класса IIIb (3b). Это лазер на арсениде галлия номинальной мощностью 7 милливатт, работающий с длиной волны 655-675 нанометров. Лазерная система и принтер сконструированы таким образом, что при нормальной эксплуатации и обслуживании пользователем и при соблюдении предписанных условий ремонта персоналом, воздействие лазерного излучения, превышающего уровень класса I, исключено.

Информационная этикетка о лазерном излучении

На данном принтере, как показано ниже, может присутствовать этикетка с уведомлением о лазерном излучении:



Потребляемая мощность

Потребление энергии устройством

В следующей таблице приведены характеристики потребляемой мощности устройства.

Примечание. Некоторые режимы могут отсутствовать на устройстве.

Режим	Описание	Потребляемая мощность (Вт)
Печать	Устройство создает печатный документ с электронных документов.	540 W
Копирование	Устройство создает печатные документы на основе печатных оригиналов.	510 W
Сканирование	Устройство выполняет сканирование печатных документов.	60 W
Готово	Устройство ожидает задание на печать.	50 W
Пониженное энергопотребление	Устройство находится в режиме пониженного энергопотребления.	24 W
Выкл	Устройство подключено к электросети, но выключатель питания выключен.	0 W

Уровни энергопотребления, указанные в предыдущей таблице, представляют собой усредненные по времени измерения. Мгновенные значения потребляемой мощности могут быть существенно выше этого среднего значения.

Значения могут изменяться. Подробные сведения об установке см. в разделе www.lexmark.com.

режим энергосбережения

Для данного продукта предусмотрен режим пониженного энергопотребления, называемый режимом энергосбережения. Режим экономии энергии аналогичен спящему режиму. Режим энергосбережения способствует экономии электроэнергии за счет снижения потребляемой мощности в течение длительных периодов простоя. Режим энергосбережения автоматически включается по истечении заданного периода простоя изделия, которое называется временем ожидания перехода в режим энергосбережения.

Время ожидания для перехода в режим энергосбережения, установленное по умолчанию для данного аппарата (в минутах):	110 В = 45 минут, 220 В = 60 минут
--------------------------------------------------------------------------------------------------------------------	------------------------------------

С помощью меню настройки можно изменить время ожидания перехода в режим энергосбережения в диапазоне от 1 минуты до 240 минут. Выбор низкого значения времени ожидания перехода в режим энергосбережения способствует экономии электроэнергии, но может привести к увеличению времени ответа изделия. Если выбрано высокое значение времени ожидания перехода в режим энергосбережения, время ответа сокращается, но энергопотребление увеличивается.

Устройство выключено, но подключено к розетке

Если данное устройство, когда выключено, но подключено к розетке, потребляет некоторую небольшую энергию, то чтобы полностью прекратить потребление энергии устройством, отключите его от розетки.

Суммарное энергопотребление

Иногда требуется определить суммарное энергопотребление устройства. Поскольку потребляемая мощность измеряется в ваттах, то для определения энергопотребления это значение необходимо умножить на время, в течение которого устройство находится в каждом режиме. Суммарное энергопотребление устройства равно сумме энергий, потребленных им в каждом режиме.

Примечание для пользователей в Европейском союзе

Продукты с меткой CE соответствуют требованиям по безопасности директив Комитета ЕС 2004/108/ЕС, 2006/95/ЕС и 1999/5/ЕС на основе сближения и согласования законов стран-участников относительно электромагнитной совместимости и безопасности электрического оборудования, предназначенного для использования в указанном диапазоне напряжений.

Соответствие требованиям обозначается маркировкой CE.



Декларация соответствия требованиям директив подписана Директором отдела производства и технической поддержки компании Lexmark International, S. A., Voigny, Франция.

Подробные сведения о соответствии стандартам см. в таблице в конце раздела уведомлений.

Уведомления о соответствии стандартам для беспроводных устройств

Данный раздел содержит следующую информацию о соответствии стандартам, относящимся к устройствам беспроводной связи, содержащим передатчики, включая помимо всего прочего беспроводные сетевые карты или бесконтактные считыватели идентификационных карточек.

Воздействие радиочастотного излучения

Мощность излучения данного устройства существенно ниже ограничений FCC и других нормативных агентств по радиочастотному излучению. В соответствии с требованиями FCC и других нормативных агентств по дозе радиочастотного облучения расстояние между антенной данного устройства и человеком должно быть не менее 20 см (8 дюймов).

Примечание для пользователей в Европейском союзе

Продукты с меткой CE соответствуют требованиям по безопасности директив Комитета ЕС 2004/108/ЕС, 2006/95/ЕС и 1999/5/ЕС на основе сближения и согласования законов стран-участников относительно электромагнитной совместимости и безопасности электрического оборудования, предназначенного для использования в указанном диапазоне напряжений.

Соответствие требованиям обозначается маркировкой CE.



Декларация соответствия требованиям директив подписана Директором отдела производства и технической поддержки компании Lexmark International, S. A., Voigny, Франция. Подробные сведения о соответствии стандартам см. в таблице в конце раздела уведомлений.

Продукты, оснащенные дополнительным компонентом беспроводной сети 2,4 ГГц, соответствуют требованиям по безопасности директив Комитета ЕС 2004/108/ЕС, 2006/95/ЕС и 1999/5/ЕС на основе сближения и согласования законов стран-участников относительно электромагнитной совместимости и безопасности электрического оборудования, предназначенного для использования в указанном диапазоне напряжений.

Соответствие требованиям обозначается маркировкой CE.



Эксплуатация разрешена во всех странах ЕС и ЕАСТ, однако использование ограничено только внутри помещения.

Декларация соответствия требованиям директив подписана Директором отдела производства и технической поддержки компании Lexmark International, S. A., Voigny, Франция. Подробные сведения о соответствии стандартам см. в таблице в конце раздела уведомлений.

Česky	Společnost Lexmark International, Inc. tímto prohlašuje, že výrobek tento výrobek je ve shodě se základními požadavky a dalšími příslušnými ustanoveními směrnice 1999/5/ES.
Dansk	Lexmark International, Inc. erklærer herved, at dette produkt overholder de væsentlige krav og øvrige relevante krav i direktiv 1999/5/EF.
Deutsch	Hiermit erklärt Lexmark International, Inc., dass sich das Gerät dieses Gerät in Übereinstimmung mit den grundlegenden Anforderungen und den übrigen einschlägigen Bestimmungen der Richtlinie 1999/5/EG befindet.
Ελληνική	ΜΕ ΤΗΝ ΠΑΡΟΥΣΑ Η LEXMARK INTERNATIONAL, INC. ΔΗΛΩΝΕΙ ΟΤΙ ΑΥΤΟ ΤΟ ΠΡΟΪΟΝ ΣΥΜΜΟΡΦΩΝΕΤΑΙ ΠΡΟΣ ΤΙΣ ΟΥΣΙΩΔΕΙΣ ΑΠΑΙΤΗΣΕΙΣ ΚΑΙ ΤΙΣ ΛΟΙΠΕΣ ΣΧΕΤΙΚΕΣ ΔΙΑΤΑΞΕΙΣ ΤΗΣ ΟΔΗΓΙΑΣ 1999/5/ΕΚ.
English	Hereby, Lexmark International, Inc., declares that this type of equipment is in compliance with the essential requirements and other relevant provisions of Directive 1999/5/EC.
Español	Por medio de la presente, Lexmark International, Inc. declara que este producto cumple con los requisitos esenciales y cualesquiera otras disposiciones aplicables o exigibles de la Directiva 1999/5/CE.
Eesti	Käesolevaga kinnitab Lexmark International, Inc., et seade see toode vastab direktiivi 1999/5/EÜ põhinõuetele ja nimetatud direktiivist tulenevatele muudele asjakohastele sätetele.
Suomi	Lexmark International, Inc. vakuuttaa täten, että tämä tuote on direktiivin 1999/5/EY oleellisten vaatimusten ja muiden sitä koskevien direktiivin ehtojen mukainen.
Français	Par la présente, Lexmark International, Inc. déclare que l'appareil ce produit est conforme aux exigences fondamentales et autres dispositions pertinentes de la directive 1999/5/CE.
Magyar	Alulírott, Lexmark International, Inc. nyilatkozom, hogy a termék megfelel a vonatkozó alapvető követelményeknek és az 1999/5/EC irányelv egyéb előírásainak.
Íslenska	Hér með lýsir Lexmark International, Inc. yfir því að þessi vara er í samræmi við grunnkröfur og aðrar kröfur, sem gerðar eru í tilskipun 1999/5/EC.
Italiano	Con la presente Lexmark International, Inc. dichiara che questo questo prodotto è conforme ai requisiti essenziali ed alle altre disposizioni pertinenti stabilite dalla direttiva 1999/5/CE.
Latviski	Ar šo Lexmark International, Inc. deklarē, ka šis izstrādājums atbilst Direktīvas 1999/5/EK būtiskajām prasībām un citiem ar to saistītajiem noteikumiem.
Lietuvių	Šiuo Lexmark International, Inc. deklaruoja, kad šis produktas atitinka esminius reikalavimus ir kitas 1999/5/EB direktyvos nuostatas.
Malti	Bil-preżenti, Lexmark International, Inc., jiddikjara li dan il-prodott huwa konformi mal-ħtiġijiet essenzjali u ma dispożizzjonijiet oħrajn relevanti li jinsabu fid-Direttiva 1999/5/KE.
Nederlands	Hierbij verklaart Lexmark International, Inc. dat het toestel dit product in overeenstemming is met de essentiële eisen en de andere relevante bepalingen van richtlijn 1999/5/EG.
Norsk	Lexmark International, Inc. erklærer herved at dette produktet er i samsvar med de grunnleggende krav og øvrige relevante krav i direktiv 1999/5/EF.
Polski	Niniejszym Lexmark International, Inc. oświadcza, że niniejszy produkt jest zgodny z zasadniczymi wymogami oraz pozostałymi stosownymi postanowieniami Dyrektywy 1999/5/EC.
Português	A Lexmark International Inc. declara que este este produto está conforme com os requisitos essenciais e outras disposições da Diretiva 1999/5/CE.
Slovensky	Lexmark International, Inc. týmto vyhlasuje, že tento produkt spĺňa základné požiadavky a všetky príslušné ustanovenia smernice 1999/5/ES.

Slovensko	Lexmark International, Inc. izjavlja, da je ta izdelek v skladu z bistvenimi zahtevami in ostalimi relevantnimi določili direktive 1999/5/ES.
Svenska	Härmed intygar Lexmark International, Inc. att denna produkt står i överensstämmelse med de väsentliga egenskapskrav och övriga relevanta bestämmelser som framgår av direktiv 1999/5/EG.

ПАТЕНТНАЯ ЛИЦЕНЗИЯ НА УСТРОЙСТВО

Компания Lexmark сохраняет за собой право прекратить продажу этих картриджей с тонером в любое время после прекращения оказания поддержки для этого принтера.

ВНИМАНИЕ! ПРОЧИТИТЕ ПЕРЕД ОТКРЫТИЕМ! Открытие данной упаковки, установка программного обеспечения печатающего устройства или использование содержащихся внутри продуктов означает ваше согласие с условиями следующих лицензий и соглашений:

Лицензия. Находящийся внутри запатентованный принтер предоставляется по лицензии и предназначен для использования только с картриджами с тонером Lexmark и компонентами разработчика в течение всего срока эксплуатации этого запатентованного принтера. Вы соглашаетесь: (1) использовать с данным принтером только картриджи с тонером Lexmark, а также компоненты разработчика, если далее не указано иначе, и (2) передать эту лицензию/соглашение следующему пользователю данного принтера. Находящиеся внутри запатентованные картриджи с тонером Lexmark, а также компоненты разработчика могут иметь ограничение, позволяющее использовать их только один раз. После первоначального использования вы соглашаетесь вернуть их в компанию Lexmark для утилизации. Картриджи с тонером Lexmark прекращают работу после подачи фиксированного количества тонера. Когда потребуются замена картриджа, в нем может оставаться некоторое количество тонера. **Если вы не принимаете данные условия, верните невскрытую упаковку по месту приобретения.** Картриджи с тонером, продаваемые на замену без данных условий на веб-узле www.lexmark.com, можно повторно заправлять самостоятельно или с использованием услуг сторонних компаний. Эти картриджи являются единственной возможной альтернативой для использования с данным лицензированным принтером.

ОГРАНИЧЕННАЯ ГАРАНТИЯ И ЛИЦЕНЗИОННОЕ СОГЛАШЕНИЕ ДЛЯ ПРОГРАММНОГО ОБЕСПЕЧЕНИЯ LEXMARK

ВНИМАТЕЛЬНО ПРОЧИТИТЕ ПЕРЕД ИСПОЛЬЗОВАНИЕМ ЭТОГО ПРОДУКТА: ИСПОЛЬЗУЯ ЭТОТ ПРОДУКТ, ВЫ СОГЛАШАЕТЕСЬ РУКОВОДСТВОВАТЬСЯ ВСЕМИ УСЛОВИЯМИ И ПОЛОЖЕНИЯМИ НАСТОЯЩЕЙ ОГРАНИЧЕННОЙ ГАРАНТИИ И ЛИЦЕНЗИОННОГО СОГЛАШЕНИЯ. ЕСЛИ ВЫ НЕ СОГЛАСНЫ С УСЛОВИЯМИ НАСТОЯЩЕЙ ОГРАНИЧЕННОЙ ГАРАНТИИ ПО ПРОГРАММНОМУ ОБЕСПЕЧЕНИЮ ИЛИ ЛИЦЕНЗИОННОГО СОГЛАШЕНИЯ, НЕМЕДЛЕННО ВЕРНИТЕ НЕИСПОЛЬЗОВАННЫЙ ПРОДУКТ И ЗАПРОСИТЕ ВОЗМЕЩЕНИЕ УПЛАЧЕННОЙ СУММЫ. ЕСЛИ ПОЛЬЗОВАТЕЛЬ УСТАНОВЛИВАЕТ ДАННЫЙ ПРОДУКТ ДЛЯ ИСПОЛЬЗОВАНИЯ ТРЕТЬИМИ СТОРОНАМИ, ПОЛЬЗОВАТЕЛЬ ОБЯЗУЕТСЯ УВЕДОМИТЬ ТАКИХ ПОЛЬЗОВАТЕЛЕЙ О ТОМ, ЧТО ПРИМЕНЕНИЕ ДАННОГО ПРОДУКТА ПОДРАЗУМЕВАЕТ ПРИНЯТИЕ ИМИ ЭТИХ УСЛОВИЙ.

ЛИЦЕНЗИОННОЕ СОГЛАШЕНИЕ НА ПРОГРАММНОЕ ОБЕСПЕЧЕНИЕ LEXMARK

Настоящее Лицензионное соглашение (далее “Лицензионное соглашение по программному обеспечению”) является юридическим соглашением между вами (физическим или юридическим лицом) и компанией Lexmark International, Inc. (далее “Lexmark”), которое, в случае отсутствия другого письменного лицензионного соглашения по продукту или Программному обеспечению Lexmark между

вами и компанией Lexmark или ее поставщиками, определяет условия использования вами любого установленного или предоставленного компанией Lexmark Программного обеспечения, предназначенного для использования вместе с продуктом Lexmark. Понятие "Программное обеспечение" включает в себя исполняемый компьютером код, аудио- и видеоданные (такие как изображения и записи) и связанные носители, печатные материалы и электронную документацию, встроенные в продукт Lexmark или распространяемые с ним для совместного использования.

1 УСЛОВИЯ ОГРАНИЧЕННОЙ ГАРАНТИИ ПО ПРОГРАММНОМУ ОБЕСПЕЧЕНИЮ. Компания Lexmark гарантирует отсутствие дефектов в материалах и изготовлении носителя (например, дискеты или компакт-диска), на котором поставляется Программное обеспечение (если таковое имеется). Гарантийный период составляет девяносто (90) дней, начиная с даты доставки Программного обеспечения исходному конечному пользователю. Настоящая ограниченная гарантия распространяется только на новый носитель с Программным обеспечением, приобретенный у компании Lexmark или ее авторизованного продавца или дистрибьютора. Если носитель будет признан не соответствующим условиям настоящей ограниченной гарантии, компания Lexmark заменит Программное обеспечение.

2 ОТКАЗ И ОГРАНИЧЕНИЕ ГАРАНТИЙ. ЕСЛИ ИНОЕ НЕ ОГОВОРЕНО В НАСТОЯЩЕМ ЛИЦЕНЗИОННОМ СОГЛАШЕНИИ ПО ПРОГРАММНОМУ ОБЕСПЕЧЕНИЮ И В МАКСИМАЛЬНОЙ СТЕПЕНИ, ДОПУСТИМОЙ ПРИМЕНИМЫМ ЗАКОНОДАТЕЛЬСТВОМ, КОМПАНИЯ LEXMARK И ЕЕ ПОСТАВЩИКИ ПРЕДОСТАВЛЯЮТ ПРОГРАММНОЕ ОБЕСПЕЧЕНИЕ НА УСЛОВИИ "КАК ЕСТЬ" И НАСТОЯЩИМ ОТКАЗЫВАЮТСЯ ОТ ПРЕДОСТАВЛЕНИЯ КАКИХ БЫ ТО НИ БЫЛО ДРУГИХ ГАРАНТИЙ И УСЛОВИЙ, КАК ПРЯМЫХ, ТАК И ПОДРАЗУМЕВАЕМЫХ, В ОТНОШЕНИИ ЭТОГО ПРОГРАММНОГО ОБЕСПЕЧЕНИЯ, В ТОМ ЧИСЛЕ ОТ ПРЕДОСТАВЛЕНИЯ ГАРАНТИИ ПРАВОВОГО ТИТУЛА, НЕНАРУШЕНИЯ ЧЬИХ-ЛИБО ПРАВ, КОММЕРЧЕСКОЙ ПРИГОДНОСТИ И СООТВЕТСТВИЯ ОПРЕДЕЛЕННОЙ ЦЕЛИ, А ТАКЖЕ ОТСУТСТВИЯ ВИРУСОВ. ЕСЛИ ПО ЗАКОНУ КОМПАНИЯ LEXMARK НЕ ИМЕЕТ ПРАВА ОТКАЗАТЬСЯ ОТ ПОДРАЗУМЕВАЕМЫХ ГАРАНТИЙ КОММЕРЧЕСКОЙ ПРИГОДНОСТИ И СООТВЕТСТВИЯ ОПРЕДЕЛЕННОЙ ЦЕЛИ ДЛЯ ЛЮБОГО КОМПОНЕНТА, КОМПАНИЯ LEXMARK ОГРАНИЧИВАЕТ СРОК ДЕЙСТВИЯ ПОДОБНЫХ ГАРАНТИЙ 90-ДНЕВНЫМ СРОКОМ ЯВНОЙ ОГРАНИЧЕННОЙ ГАРАНТИИ ПО ПРОГРАММНОМУ ОБЕСПЕЧЕНИЮ.

Данное соглашение должно рассматриваться в сочетании с конкретными законоположениями, поскольку в некоторых случаях может оказаться, что подразумеваемые гарантии или условия или обязательства, накладываемые на Lexmark, не могут быть исключены или изменены. Если такие положения имеют силу, то в той степени, которая возможна для компании Lexmark, она настоящим ограничивает свои обязательства, связанные с нарушением таких положений одним из следующих действий: предоставлением копии Программного обеспечения для замены или возмещением стоимости Программного обеспечения.

Программное обеспечение может включать интернет-ссылки на другие программные приложения и/или веб-страницы в Интернете, которые размещены и обслуживаются третьими сторонами, не связанными с компанией Lexmark. Вы подтверждаете и соглашаетесь с тем, что компания Lexmark не несет ответственности за размещение, эффективность, работу, обслуживание или содержимое подобных программных приложений и/или веб-страницы в Интернете.

3 ОГРАНИЧЕНИЕ СРЕДСТВ ЗАЩИТЫ ПРАВ. В МАКСИМАЛЬНОЙ СТЕПЕНИ, ДОПУСТИМОЙ ПРИМЕНИМЫМ ЗАКОНОДАТЕЛЬСТВОМ, ЛЮБАЯ И ПОЛНАЯ ОТВЕТСТВЕННОСТЬ КОМПАНИИ LEXMARK В СООТВЕТСТВИИ С НАСТОЯЩИМ ЛИЦЕНЗИОННЫМ СОГЛАШЕНИЕМ ПО ПРОГРАММНОМУ ОБЕСПЕЧЕНИЮ ЯВНО ОГРАНИЧЕНА СУММОЙ, УПЛАЧЕННОЙ ЗА ПРОГРАММНОЕ ОБЕСПЕЧЕНИЕ, ИЛИ ПЯТЬЮ ДОЛЛАРАМИ США (ИЛИ ИХ ЭКВИВАЛЕНТА В МЕСТНОЙ ВАЛЮТЕ), В ЗАВИСИМОСТИ ОТ ТОГО, КОТОРАЯ ИЗ НИХ БОЛЬШЕ. ВАШИМ ИСКЛЮЧИТЕЛЬНЫМ СРЕДСТВОМ ЗАЩИТЫ ПРАВА В РЕШЕНИИ ЛЮБЫХ СПОРОВ С КОМПАНИЕЙ LEXMARK ПО НАСТОЯЩЕМУ ЛИЦЕНЗИОННОМУ СОГЛАШЕНИЮ ПО ПРОГРАММНОМУ ОБЕСПЕЧЕНИЮ ЯВЛЯЕТСЯ ИСК НА КОМПЕНСАЦИЮ ОДНОЙ ИЗ ЭТИХ

СУММ, ПОСЛЕ УПЛАТЫ КОТОРЫХ КОМПАНИЯ LEXMARK ОСВОБОЖДАЕТСЯ ОТ ВСЕХ ДАЛЬНЕЙШИХ ОБЯЗАТЕЛЬСТВ И ОТВЕТСТВЕННОСТИ ПЕРЕД ВАМИ.

НИ ПРИ КАКИХ ОБСТОЯТЕЛЬСТВАХ НИ КОМПАНИЯ LEXMARK, НИ ЕЕ ПОСТАВЩИКИ, ДОЧЕРНИЕ КОМПАНИИ И ТОРГОВЫЕ ПРЕДСТАВИТЕЛИ НЕ БУДУТ НЕСТИ НИКАКОЙ ОТВЕТСТВЕННОСТИ В СЛУЧАЕ СПЕЦИАЛЬНЫХ, ПОБОЧНЫХ, НЕПРЯМЫХ, ШТРАФНЫХ ИЛИ КОСВЕННЫХ УБЫТКОВ (ВКЛЮЧАЯ ПОТЕРЮ ПРИБЫЛИ ИЛИ ДОХОДА, ПОТЕРЮ СБЕРЕЖЕНИЙ, ВРЕМЕННУЮ НЕВОЗМОЖНОСТЬ ИСПОЛЬЗОВАНИЯ, ПОТЕРЮ, НЕТОЧНОСТЬ ИЛИ ПОВРЕЖДЕНИЕ ДАННЫХ ИЛИ ДОКУМЕНТОВ, ПРЕТЕНЗИИ ТРЕТЬИХ СТОРОН, ПОВРЕЖДЕНИЕ ИЛИ ПОРЧУ НЕДВИЖИМОГО ИЛИ МАТЕРИАЛЬНОГО ИМУЩЕСТВА, НАРУШЕНИЕ НЕПРИКОСНОВЕННОСТИ ЧАСТНОЙ ЖИЗНИ, ВЫТЕКАЮЩЕЕ ИЛИ КАКИМ-ЛИБО ОБРАЗОМ СВЯЗАННОЕ С ИСПОЛЬЗОВАНИЕМ ИЛИ НЕВОЗМОЖНОСТЬЮ ИСПОЛЬЗОВАНИЯ ЭТОГО ПРОГРАММНОГО ОБЕСПЕЧЕНИЯ, А ТАКЖЕ С ЛЮБЫМИ ДРУГИМИ ОСНОВАНИЯМИ, СВЯЗАННЫМИ С ПОЛОЖЕНИЯМИ НАСТОЯЩЕГО ЛИЦЕНЗИОННОГО СОГЛАШЕНИЯ ПО ПРОГРАММНОМУ ОБЕСПЕЧЕНИЮ) НЕЗАВИСИМО ОТ ОСНОВАНИЯ ИСКА, ВКЛЮЧАЯ НАРУШЕНИЕ УСЛОВИЙ ГАРАНТИИ ИЛИ КОНТРАКТА, ГРАЖДАНСКИЕ ПРАВОНАРУШЕНИЯ (В ТОМ ЧИСЛЕ ХАЛАТНОСТЬ ИЛИ ОБЪЕКТИВНУЮ ОТВЕТСТВЕННОСТЬ), ДАЖЕ ЕСЛИ КОМПАНИЯ LEXMARK ИЛИ ЕЕ ПОСТАВЩИКИ, ПРЕДСТАВИТЕЛИ ИЛИ ДИЛЕРЫ БЫЛИ УВЕДОМЛЕНЫ О ВОЗМОЖНОСТИ ПОДОБНЫХ УБЫТКОВ, А ТАКЖЕ В СЛУЧАЕ ЛЮБЫХ ВАШИХ ПРЕТЕНЗИЙ, ОСНОВАННЫХ НА ПРЕТЕНЗИЯХ ТРЕТЬИХ СТОРОН, КРОМЕ СЛУЧАЕВ, КОГДА ПОДОБНОЕ ИСКЛЮЧЕНИЕ УБЫТКОВ СЧИТАЕТСЯ НЕЗАКОННЫМ. ВЫШЕУПОМЯНУТЫЕ ОГРАНИЧЕНИЯ ПРИМЕНИМЫ, ДАЖЕ ЕСЛИ ВЫШЕИЗЛОЖЕННЫЕ МЕРЫ ПО ВОЗМЕЩЕНИЮ УБЫТКОВ НЕ МОГУТ БЫТЬ ПРИМЕНЕНЫ НЕПОСРЕДСТВЕННО В СООТВЕТСТВИИ С ИХ ОСНОВНЫМ ПРЕДНАЗНАЧЕНИЕМ.

- 4 ЗАКОНЫ ШТАТА США.** Настоящая Ограниченная гарантия на программное обеспечение предоставляет вам определенные юридические права. У пользователя могут иметься также другие права, зависящие от государства. В некоторых областях не допускается ограничение срока действия подразумеваемых гарантий, а также исключение или ограничение компенсации случайных или вытекающих убытков, поэтому эти ограничения, возможно, к вам не относятся.
- 5 ПРЕДОСТАВЛЕНИЕ ЛИЦЕНЗИИ.** При условии соблюдения Вами всех условий и положений настоящего Лицензионного соглашения компания Lexmark предоставляет Вам следующие права.
- а Использование.** Пользователь имеет право использовать одну (1) копию Программного обеспечения. Термин "использование" означает хранение, загрузку, установку, выполнение или отображение Программного обеспечения. Если компания Lexmark предоставила вам лицензию на использование Программного обеспечения несколькими пользователями одновременно, то следует ограничить число пользователей до того числа, которое указано в соглашении с компанией Lexmark. Вам запрещается отделять компоненты Программного обеспечения для его использования на нескольких компьютерах. Вы соглашаетесь не использовать Программное обеспечение - ни полностью, ни частично - способами, приводящими к замене, коррекции, удалению, скрытию, изменению или искажению визуального восприятия товарного знака, торговой марки, оформления или уведомления о праве интеллектуальной собственности, которые обычно отображаются на дисплее компьютера на экранах, генерируемых или самим Программным обеспечением, или в результате его работы.
- б Копирование.** Вам разрешается сделать одну (1) копию Программного обеспечения исключительно в целях резервирования, архивирования или установки при условии, что копия будет содержать все уведомления о правах собственности, имеющиеся в оригинале Программного обеспечения. Не допускается копирование данного Программного обеспечения для использования в сети общего доступа или распределенной сети.
- в Сохранение прав.** Программное обеспечение, включая все шрифты, защищено авторским правом, принадлежащим компании Lexmark International, Inc. и/или ее поставщикам.

Компания Lexmark сохраняет за собой все права, которые прямо не предоставляются Вам по настоящему Лицензионному соглашению.

г Бесплатное программное обеспечение. Несмотря на условия и положения настоящего Лицензионного соглашения, как все Программное обеспечение, так и его отдельные части, входящие в состав программного обеспечения, предоставляемого по общедоступной лицензии сторонними компаниями (далее “Бесплатное программное обеспечение”), предоставляется Вам по лицензии в соответствии с условиями и положениями лицензионного соглашения по программному обеспечению, прилагаемого к такому Бесплатному программному обеспечению в виде отдельной копии соглашения, оберточной лицензии или электронной копии лицензии, доступной во время загрузки. Использование свободно распространяемого ПО полностью определяется положениями и условиями такой лицензии.

- 6 ПЕРЕДАЧА.** Допускается передача данного Программного обеспечения другому конечному пользователю. Любой акт передачи должен включать все компоненты Программного обеспечения, носители, печатные материалы и данное Лицензионное соглашение; пользователь не имеет права оставлять себе копии Программного обеспечения или его компоненты. Запрещается передача в виде косвенной передачи, например, товарной накладной. Перед передачей конечный пользователь, принимающий передаваемое Программное обеспечение, должен принять все положения данного Лицензионного соглашения. После передачи Программного обеспечения лицензия автоматически заканчивается. Вам запрещается сдавать Программное обеспечение в аренду, выдавать на него сублицензию или передавать его другим лицами любыми иными способами, кроме тех, которые оговорены в настоящем Лицензионном соглашении. Подобные действия преследуются по закону.
- 7 ОБНОВЛЕНИЯ.** Для использования Программного обеспечения, обозначенного как обновление, необходимо сначала получить лицензию на исходное Программное обеспечение, для которого корпорацией Lexmark предусмотрена возможность обновления. После обновления запрещается продолжать использование исходного Программного обеспечения, являвшегося основанием права на обновление.
- 8 ЗАПРЕТ НА ИНЖЕНЕРНЫЙ АНАЛИЗ.** Вам запрещается изменять, расшифровывать, выполнять инженерный анализ, декомпиляцию и дизассемблирование или преобразовывать Программное обеспечение иным образом. Это положение не имеет силы, когда (и в той степени, в которой) это прямо разрешено применимым законодательством для обеспечения возможности взаимодействия, устранения ошибок и проверки безопасности. При наличии такого права пользователь уведомляет Lexmark в письменном виде обо всех умышленных операциях по вскрытию исходного кода, деассемблированию или декомпилированию. Пользователю запрещается выполнять дешифрование Программного обеспечения за исключением необходимости подтвердить законность применения данного Программного обеспечения.
- 9 ДОПОЛНИТЕЛЬНОЕ ПРОГРАММНОЕ ОБЕСПЕЧЕНИЕ.** Данное Лицензионное соглашение применимо к обновлениям или дополнениям к исходному Программному обеспечению, предоставленному Lexmark, если Lexmark не предоставляет другие положения вместе с обновлением или дополнением.
- 10 СРОК ДЕЙСТВИЯ.** Данное лицензионное соглашение действует до момента его прекращения или отказа от него. Пользователь имеет право отказаться от данной лицензии или прекратить ее действие в любой момент посредством уничтожения всех копий Программного обеспечения вместе со всеми его модификациями, документацией и объединенными частями в любой форме или другим описанным здесь способом. Lexmark имеет право прекратить действие лицензии после уведомления в том случае, если пользователь нарушает какое-либо из положений данного Лицензионного соглашения. После такого прекращения пользователь согласен уничтожить все копии Программного обеспечения вместе со всеми его модификациями, документацией и объединенными частями в любой форме.

- 11 НАЛОГИ.** Пользователь принимает на себя ответственность по уплате всех налогов без ограничений, включая все налоги на товары и услуги и налоги на личную собственность, порождаемые данным Соглашением или использованием Программного обеспечения.
- 12 ОГРАНИЧЕНИЕ ПО ИСКАМ.** Никакой иск, проистекающий из данного Соглашения, независимо от его формы не может возбуждаться ни одной из сторон позднее двух лет после возникновения оснований для иска за исключением случаев, предусмотренных действующим законодательством.
- 13 ПРИМЕНИМОЕ ЗАКОНОДАТЕЛЬСТВО.** Настоящее Соглашение регламентируется законами штата Кентукки, США. Правила выбора правовых норм, действующие в той или иной юрисдикции, неприменимы. Конвенция ООН в отношении контрактов на международную торговлю товарами неприменима.
- 14 ОГРАНИЧЕННЫЕ ПРАВА ГОСУЧРЕЖДЕНИЙ США.** Это Программное обеспечение разработано полностью на частные средства. Права госучреждений США на использование этого Программного обеспечения оговорены в настоящем Соглашении и ограничены положениями документа DFARS 252.227-7014 и аналогичными положениями документа FAR (либо любым аналогичным им положением или пунктом договора, подготовленным регламентирующим органом).
- 15 СОГЛАСИЕ НА ИСПОЛЬЗОВАНИЕ ДАННЫХ.** Пользователь соглашается с тем, что Lexmark, ее филиалы и представители могут собирать и использовать предоставляемую пользователем информацию в связи с запрошенными пользователем услугами по технической поддержке в отношении данного Программного обеспечения. Lexmark обязуется не использовать эту информацию в форме, допускающей идентификацию личности пользователя, за исключением необходимости предоставления таких услуг.
- 16 ЭКСПОРТНЫЕ ОГРАНИЧЕНИЯ.** Запрещается (а) приобретать, перевозить, передавать или реэкспортировать, прямо или косвенно, Программное обеспечение или любую его производную в нарушение любого действующего экспортного законодательства или (б) разрешать применение данного Программного обеспечения для любых целей, запрещенных таким экспортным законодательством, включая, без ограничений, распространение ядерного, химического или биологического оружия.
- 17 СОГЛАСИЕ НА ЗАКЛЮЧЕНИЕ КОНТРАКТА В ЭЛЕКТРОННОМ ВИДЕ.** Пользователь и Lexmark соглашаются на оформление данного Лицензионного соглашения в электронном виде. Это означает, что при нажатии Вами кнопки “Принимаю” или “Да” на этой странице или использовании этого продукта Вы признаете свое согласие руководствоваться условиями и положениями настоящего Лицензионного соглашения и поступаете так с намерением “подписать” контракт с компанией Lexmark.
- 18 ПРАВОСПОСОБНОСТЬ И ПОЛНОМОЧИЯ НА ЗАКЛЮЧЕНИЕ КОНТРАКТА.** Пользователь заявляет о своем совершеннолетии в месте подписания данного Лицензионного соглашения и, если это имеет место, о том, что пользователь уполномочен работодателем или руководителем заключить этот контракт.
- 19 ПОЛНОЕ СОГЛАШЕНИЕ.** Данное Лицензионное соглашение (включая любые дополнения или поправки к данному Лицензионному соглашению, входящие в Программное обеспечение) является неделимым соглашением между пользователем и Lexmark относительно Программного обеспечения. Кроме предусмотренных в этом документе случаев, данные положения и условия заменяют собой все предшествующие и текущие устные и письменные договоренности, предложения и представления относительно Программного обеспечения или любых других предметов обсуждения данного Лицензионного соглашения (за исключением тех случаев, когда такие внешние положения вступают в противоречие с положениями данного Лицензионного соглашения, любыми другими письменными соглашениями, подписанными пользователем и Lexmark относительно применения пользователем данного Программного обеспечения). Положения данного Лицензионного соглашения имеют силу во всех случаях, когда не возникает

противоречия между этими положениями и какими-либо нормами или программами Lexmark по технической поддержке.

MICROSOFT CORPORATION NOTICES

- 1** This product may incorporate intellectual property owned by Microsoft Corporation. The terms and conditions upon which Microsoft is licensing such intellectual property may be found at <http://go.microsoft.com/fwlink/?LinkId=52369>.
- 2** This product is based on Microsoft Print Schema technology. You may find the terms and conditions upon which Microsoft is licensing such intellectual property at <http://go.microsoft.com/fwlink/?LinkId=83288>.

УВЕДОМЛЕНИЕ ADOBE SYSTEMS INCORPORATED

Содержит технологию Flash®, Flash® Lite™ и/или Reader®, предоставленную Adobe Systems Incorporated

Данный Продукт содержит программу проигрывателя Adobe® Flash®, предоставляемую по лицензии Adobe Systems Incorporated. © Adobe Macromedia Software LLC., 1995-2007 Все права защищены. Adobe, Reader и Flash являются товарными знаками Adobe Systems Incorporated.

Указатель

Числа

200 Застряла бумага
<название области> 197
201.yy Застряла бумага
<название области> 197
202.yy Застряла бумага
<название области> 197
230.yy Застряла бумага
<название области> 197
235 Замятие бумаги, проверьте
устройство двусторонней
печати 197
24x Замята бумага, проверьте
лоток <x> 197
250.yy Застряла бумага
<название области> 198
290-292 Замятия в УАП при
сканировании 198
293 Нет бумаги 198
293.02 Открыта крышка
планшета 198
294 Замятие в УАП 199
30.yy Отсутствует <цвет>
картридж 193
31 Неисправен формирователь
изображения 193
34 Короткая бумага 193
35 Недостаточно памяти для
поддержки функции
сохранения ресурсов 194
37 Недостаточно памяти для
разбора задания по
копиям 194
38 Переполнение памяти 194
39 Сложная страница,
некоторые данные могут быть
не напечатаны. 194
40 <цвет> Недопустимая
заправка, замените
картридж 194
50 Ошибка шрифта PPDS 194
51 Обнаружена неисправная
флэш-память 194
52 Во флэш-памяти
недостаточно места для
ресурсов 195

53 Обнаружена
неотформатированная флэш-
память 195
54 Программная ошибка сети
<x> 195
56 Стандартный порт USB
отключен 195
58 Ошибка конфигурации
устройства подачи 196
58 Слишком много лотков 196
58 Установлено слишком много
дополнительных модулей
флэш-памяти 195
59 Несовместимый лоток
<x> 196
82 Замените емкость для
отработанного тонера 196
82.yy Нет емкости для
отработанного тонера 196
840.01 Сканер отключен 199
840.02 Сканер автоматически
отключен 199
88.yy Заканчивается тонер в
<цвет> картридже 196
88.yy Замените <цвет>
картридж 196
900-999 Требуется
обслуживание
<сообщение> 200
940.01 199
940.02 200
941.01 199
941.02 200
942.01 199
942.02 200
943.01 200
943.02 200

M

Macintosh
установка беспроводной
сети 40

W

Windows
установка беспроводной
сети 38

A

адресная книга, факс
использование 115
адресная книга, электронная
почта
настройка 94
Аналоговая телефонная линия
отсутствует 189

Б

батарея часов 186
батарея, часы 186
беспроводная сеть
данные настройки 37
установка, при
использовании Macintosh 40
установка, при
использовании Windows 38
Бирюзовый
заканчивается 187
бумага
бумага из вторсырья 46
выбор 65
выбор плотности 143
емкость лотков 72
настройка типа 54
настройка формата 54
настройка формата
Universal 55
недопустимый 46, 65
печатные бланки 66
фирменный бланк 66
формат бумаги Universal 147
характеристики 64
хранение 66
бумага из вторсырья
использование 46

В

волоконно-оптический
сетевая установка 42
восстановление значений
параметров, заданных
изготовителем 230
встроенный веб-сервер 231
настройка уведомлений по
электронной почте 231

настройки
администратора 230
настройки сети 230
не открывается 263
Входящий вызов 188
Вызов завершен 186

Г

Готов 190

Д

данные настройки
беспроводная сеть 37
дата и время
параметр 111
двусторонняя печать 87
декларация о соответствии
требованиям FCC 270
Диск USB отключен 193
дисплей, панель управления
принтера 18
документы, печать
из ОС Windows 73
с компьютера Macintosh 73
дополнительные устройства
внутренние 24
карта памяти 24
карты памяти 24
лоток на 550 листов 31
модуль флэш-памяти 28
сканирование на
компьютер 125
Устройство подачи на 650
листов 31
факс 118, 119

Ж

Желтый заканчивается 187

З

Загрузите в <устройство
подачи> <x> 188
Загрузите в устройство подачи
отдельных листов <x> 188
загрузка
карточки 59
конверты 59, 62
Лоток на 250 листов
(стандартный) 56
многоцелевое устройство
подачи 59

прозрачные пленки 59
Устройство подачи на 650
листов 58
устройство ручной подачи 62
фирменный бланк в
лотках 74
фирменный бланк в
устройстве ручной
подачи 74
задание на печать
отмена из Windows 81
отмена с компьютера
Macintosh 81
отмена с панели управления
принтера 81
заказ
картриджи с тонером 202
контейнер для отработанного
тонера 204
формирователи
изображения 204
Заканчивается ресурс
фотобарабана 189
Закройте дверцу 186
Замените <цвет>
картридж 191
Замените комплект
фотобарабана 191
Замените неподдерживаемый
<цвет> картридж 193
замятия
номера 129
предотвращение 128
расположение 129
расположение дверец и
лотков 129
замятия бумаги
предотвращение 128
замятия, устранение
200 130
201 130
202 131
230 133
235 133
242 134
243 134
250 134
290 135
Занят 186
заявления об
излучении 265, 270

И

Извлеките бумагу из
стандартного выходного
лотка 191
Извлеките оригиналы из
устройства автоматической
подачи сканера 191
Изображение слишком
большое 190
индикатор, световой 18
информация по технике
безопасности 11, 12
исключение лотка из цепочки
связи 54
исключение лотков из цепочки
связи 53
использование устройства в
проводной сети
с помощью Macintosh 42
Используйте для печати
элементы управления
камерой 193

К

кабели
Ethernet 33
USB 33
Калибровка... 186
карта памяти
поиск и устранение
неисправностей 247
установка 24
карточки
загрузка 59
советы по использованию 77
картриджи с тонером
заказ 202
замена 219
утилизация 51
качество копии
настройка 89
улучшение 92
качество печати
замена блока
проявителя 221
замена емкости для
израсходованного
тонера 204
замена формирователей
изображения 207, 214

- чистка стекла экспонирования сканера 228
- качество сканирования, повышение 125
- качество факса, повышение 119
- кнопки, панель управления принтера 18
- коды быстрого доступа, создание
 - адрес FTP 122
 - получатель факса 113, 114
 - электронная почта 94
- конверты
 - загрузка 59, 62
 - советы 76
- контейнер для отработанного тонера
 - заказ 204
 - замена 204
- конфигурации принтер 16
- копирование
 - выбор лотка 87
 - из одного формата в другой 86
 - использование стекла экспонирования сканера 84
 - использование устройства автоматической подачи 84
 - на обеих сторонах листа бумаги (двустороннее) 87
 - на прозрачные пленки 85
 - на фирменный бланк 85
 - настройка качества 89
 - несколько страниц на одном листе 90
 - осветление или затемнение копии 88
 - отмена задания копирования 91
 - разбор по копиям 89
 - размещение страниц-разделителей между копиями 90
 - увеличение 88
 - улучшение качества копии 92
 - уменьшение 88
 - ускоренное копирование 83
 - фотографии 84

- корпус принтера чистка 227

Л

- Линия занята 188
- лотки
 - исключение из цепочки связи 53, 54
 - связывание 53, 54
- Лоток <x> отсутствует 192
- Лоток <x>: мало бумаги 192
- Лоток <x> пуст 192
- Лоток на 250 листов (стандартный)
 - загрузка 56
- лоток на 550 листов
 - установка 31
- Лоток на 550 листов (дополнительный)
 - загрузка 56

М

- меню
 - PDF 178
 - PictBridge 182
 - PostScript 179
 - USB 152
 - Активная сетевая плата 149
 - Беспроводная связь 151
 - Брошюровка 172
 - Загрузка бумаги 144
 - Изображение 182
 - Качество 175
 - Настраиваемые размеры сканирования 146
 - Настройка 172
 - Отчеты 148
 - Параметры 154
 - Параметры копирования 158
 - Параметры факса 161
 - Пользовательские типы 146
 - Расходные материалы 137
 - Сеть 150
 - Служебные программы 178
 - схема 136
 - Установка даты и времени 183
 - Устройство подачи по умолчанию 138
 - Фактура бумаги 141
 - Флеш-диск 168

- Формат и тип бумаги 138
- Эмуляция PCL 179
- меню "PDF" 178
- меню "PostScript" 179
- Меню "Активная сетевая плата" 149
- меню "Беспроводная" 151
- меню "Загрузка бумаги" 144
- меню "Изображение" 182
- меню "Качество" 175
- меню "Настраиваемые размеры сканирования" 146
- Меню "Настройка" 154
- Меню "Отчеты" 148
- меню "Оформление" 172
- Меню "Параметры копирования" 158
- Меню "Параметры факса" 161
- меню "Пользовательские типы" 146
- меню "Расходные материалы" 137
- меню "Сеть" 150
- меню "Универсальная настройка" 147
- меню "Установка даты и времени" 183
- меню "Устройство подачи по умолчанию" 138
- меню "Утилиты" 178
- меню "Фактура бумаги" 141
- меню "Формат и тип бумаги" 138
- меню "Эмуляция PCL" 179
- Меню PictBridge 182
- меню USB 152
- меню настройки 172
- Меню отключены 189
- Меню флэш-диска 168
- многоцелевое устройство подачи
 - загрузка 59
- модуль флэш-памяти
 - установка 28

Н

- Набор номера 187
- настройка проводной сети в Windows 42
- настройка экономичного режима 49

настройки для заботы об экологии
Тихий режим 49
настройки для защиты экологии 48
Тихий режим 49
Экономичный режим 49
НЕ КАСАТЬСЯ 187
Не удалось передать факс 187
Неверный управляющий код 188
Недопустимый код сети 188
Неисправен <цвет> картридж 193
Неподдерживаемый режим 192
Неподдерживаемый тип концентратора USB, отсоедините 192
Неподдерживаемый тип устройства USB, отсоедините 192
неполадки принтера, устранение основных 233
несколько страниц на одном листе 90
Нет ответа 189
Нет распознанных типов файлов 189
Нет сигнала в линии 189

О

обращение в службу технической поддержки 263
обращение в службу технической поддержки по телефону 263
Обслуживание 189
Ожидание 193
Ожидание. Слишком много событий 193
Открыта крышка УАПД сканера 192
Открыть USB после сканирования 186
Открыть диск USB сейчас 186
Отмена 186
отмена задания
из ОС Windows 81
с компьютера Macintosh 81

с помощью панели управления принтера 81
Отмена не доступна 186
Отображается 150 197
Отправка рХХ 192
отчеты
просмотр 232
Очистка буфера 187
Ошибка печати 190
Ошибка сканирования в USB 192
Ошибка соединения LADP 188
Ошибка чтения 190

П

панель управления, принтер 18
параметр
Активная сетевая плата 149
тип бумаги 54
формат бумаги 54
формат бумаги Universal 55
параметры экономии
Тихий режим 49
Экономичный режим 49
передача сообщений электронной почты
использование адресной книги 96
использование клавиатуры 95
использование номеров кодов быстрого доступа 96
настройка адресной книги 94
настройка функции передачи по электронной почте 93
создание кодов быстрого доступа с использованием встроенного веб-сервера 94
перемещение принтера 228, 229
Переполнение памяти, отправка факсов невозможна 189
пересылка факсов 119
печать
из ОС Windows 73
печать тестовых страниц 81
с компьютера Macintosh 73

с флэш-диска 78
список каталогов 81
список образцов шрифтов 80
страница сетевых параметров 35
страницы настроек меню 35
установка программного обеспечения принтера 36
флеш-диски 79
фотографии 80
печать с PictBridge-совместимой камеры
фотографии 80
Повторно загрузите распечатанные страницы в лоток <x> 191
подключение кабелей 33
подключение принтера к модему компьютера 109
поиск и устранение неисправностей
обращение в службу технической поддержки 263
проверка принтера, не отвечающего на запросы 233
проверка сканера, не отвечающего на запросы 239
устранение основных неполадок принтера 233
Часто задаваемые вопросы о цветной печати 259
поиск информации публикации 13
техническая поддержка 13
порт Ethernet 33
порт USB 33
Прием рХХ 191
принтер
выбор местоположения 15
конфигурации 16
минимальные зазоры 15
модели 16
перемещение 228, 229
транспортировка 229
проверка принтера, не отвечающего на запросы 233
проверка сканера, не отвечающего на запросы 239

Проверьте идентификатор конфигурации 186
Программный код 190
прозрачные пленки
 загрузка 59
 копирование в 85
 советы по использованию 75
просмотр
 отчеты 232
Пурпурный
заканчивается 187

Р

Работа в сети Ethernet
 Macintosh 42
 Windows 42
работа с факсом
 включение и отключение
 режима перехода на летнее
 время 111
 выбор типа подключения
 факса 100
 изменение разрешения 116
 использование адресной
 книги 115
 использование кодов
 быстрого доступа 115
 настройка имени и номера
 исходящего факса 111
 настройка факса 99
 осветление или затемнение
 факса 116
 отправка с помощью панели
 управления принтера 112
 передача с помощью
 компьютера 112
 передача факса в
 назначенное время 116
 пересылка факсов 119
 повышение качества
 факса 119
 подключение к
 автоответчику 103
 подключение к региональным
 адаптерам 104
 подключение к
 телефону 103
 просмотр журнала
 факсов 117
 создание кодов быстрого
 доступа с использованием

 встроенного веб-
 сервера 113
 создание ярлыков номеров
 факсов с использованием
 панели управления
 принтера 114
 установка даты и
 времени 111
разбор по копиям 89
разрешение, факс
 изменение 116
расходные материалы
 состояние расходных
 материалов 201
 хранение 201
 экономия 48
расходные материалы, заказ
 картриджи с тонером 202
 контейнер для отработанного
 тонера 204
 формирователи
 изображения 204
Режим энергосбережения 190
 настройка 50
рекомендации
 карточки 77
 конверты 76
 прозрачные пленки 75
 фирменный бланк 74
 этикетки, бумага 76
Руководство администратора
 встроенного веб-сервера 230
Руководство по работе в
 сети 230

С

связывание лотков 53, 54
сканер
 стекло экспонирования
 сканера 17
 Устройство автоматической
 поддачи документов
 (УАПД) 17
 функции 16
сканирование документов с
 передачей в устройство флэш-
 памяти USB 124
сканирование на
 компьютер 123
 дополнительные
 устройства 125

 повышение качества
 сканирования 125
сканирование с передачей по
 адресу FTP
 использование
 клавиатуры 121
 использование номеров
 кодов быстрого
 доступа 122
 создание кодов быстрого
 доступа с использованием
 компьютера 122
Сканируемый документ
 слишком длинный 191
Служебная программа
 ScanBack
 использование служебной
 программы ScanBack 126
соединение факса
 подключение к линии
 DSL 101
 подключение к УАТС или
 ISDN 102
 подключение к услуге
 специального звонка 102
 подключение принтера к
 стенной розетке 101
сообщения принтера
 200 Застряла бумага
 <название области> 197
 201.уу Застряла бумага
 <название области> 197
 202.уу Застряла бумага
 <название области> 197
 230.уу Застряла бумага
 <название области> 197
 235 Замятие бумаги,
 проверьте устройство
 двусторонней печати 197
 24х Замята бумага, проверьте
 лоток <x> 197
 250.уу Застряла бумага
 <название области> 198
 290-292 Замятия в УАП при
 сканировании 198
 293 Нет бумаги 198
 293.02 Открыта крышка
 планшета 198
 294 Замятие в УАП 199
 30.уу Отсутствует <цвет>
 картридж 193

- 31 Неисправен
формирователь
изображения 193
- 34 Короткая бумага 193
- 35 Недостаточно памяти для
поддержки функции
сохранения ресурсов 194
- 37 Недостаточно памяти для
разбора задания по
копиям 194
- 38 Переполнение памяти 194
- 39 Сложная страница,
некоторые данные могут
быть не напечатаны. 194
- 40 <цвет> Недопустимая
заправка, замените
картридж 194
- 50 Ошибка шрифта
PPDS 194
- 51 Обнаружена неисправная
флэш-память 194
- 52 Во флэш-памяти
недостаточно места для
ресурсов 195
- 53 Обнаружена
неотформатированная
флэш-память 195
- 54 Программная ошибка сети
<x> 195
- 56 Стандартный порт USB
отключен 195
- 58 Ошибка конфигурации
устройства подачи 196
- 58 Слишком много
лотков 196
- 58 Установлено слишком
много дополнительных
модулей флеш-памяти 195
- 59 Несовместимый лоток
<x> 196
- 82 Замените емкость для
отработанного
тонера 204, 196
- 82.yy Нет емкости для
отработанного тонера 196
- 840.01 Сканер отключен 199
- 840.02 Сканер автоматически
отключен 199
- 88 Замените <цвет>
картридж 219
- 88.yy Заканчивается тонер в
<цвет> картридже 196
- 88.yy Замените <цвет>
картридж 196
- 900-999 Требуется
обслуживание
<сообщение> 200
- 940.01 199
- 940.02 200
- 941.01 199
- 941.02 200
- 942.01 199
- 942.02 200
- 943.01 200
- 943.02 200
- Аналоговая телефонная
линия отсутствует 189
- батарея часов 186
- Бирюзовый
заканчивается 187
- Входящий вызов 188
- Вызов завершен 186
- Готов 190
- Диск USB отключен 193
- Желтый заканчивается 187
- Загрузите в <устройство
подачи> <x> 188
- Загрузите в устройство
подачи отдельных листов
<x> 188
- Заканчивается ресурс
фотобарабана 189
- Закройте дверцу 186
- Замените <цвет>
картридж 191
- Замените комплект
фотобарабана 191
- Замените
неподдерживаемый <цвет>
картридж 193
- Замените цветной
формирователь
изображения 214
- Заменить черный
формирователь
изображения 207
- Занят 186
- Извлеките бумагу из
стандартного выходного
лотка 191
- Извлеките оригиналы из
устройства автоматической
подачи сканера 191
- Изображение слишком
большое 190
- Используйте для печати
элементы управления
камерой 193
- Калибровка... 186
- Линия занята 188
- Лоток <x> отсутствует 192
- Лоток <x>: мало бумаги 192
- Лоток <x> пуст 192
- Меню отключены 189
- Набор номера 187
- НЕ КАСАТЬСЯ 187
- Не удалось передать
факс 187
- Неверный управляющий
код 188
- Недопустимый код сети 188
- Неисправен <цвет>
картридж 193
- Неподдерживаемый
режим 192
- Неподдерживаемый тип
концентратора USB,
отсоедините 192
- Неподдерживаемый тип
устройства USB,
отсоедините 192
- Нет ответа 189
- Нет распознанных типов
файлов 189
- Нет сигнала в линии 189
- Обслуживание 189
- Ожидание 193
- Ожидание. Слишком много
событий 193
- Открыта крышка УАПД
сканера 192
- Открыть USB после
сканирования 186
- Открыть диск USB
сейчас 186
- Отмена 186
- Отмена не доступна 186
- Отображается 150 197
- Отправка рХХ 192
- Очистка буфера 187
- Ошибка печати 190
- Ошибка сканирования в
USB 192
- Ошибка соединения
LADP 188

- Ошибка чтения 190
 - Переполнение памяти, отправка факсов невозможна 189
 - Повторно загрузите распечатанные страницы в лоток <x> 191
 - Прием рХХ 191
 - Проверьте идентификатор конфигурации 186
 - Программный код 190
 - Пурпурный заканчивается 187
 - Режим энергосбережения 190
 - Сканируемый документ слишком длинный 191
 - Стандартный выходной лоток заполнен 192
 - Телефон используется 190
 - Удаленное управление включено 191
 - Удалите упаковочный материал 191
 - Установите лоток <x> 188
 - Файл поврежден 187
 - Факс готов 187
 - Формирователь изображения 187
 - Черный заканчивается 187
 - Чтение данных 190
 - Шестнадцатеричный дамп 187
 - состояние расходных материалов, проверка 201
 - список каталогов, печать 81
 - список образцов шрифтов печать 80
 - Стандартный выходной лоток заполнен 192
 - стандартный лоток загрузка 56
 - стекло экспонирования сканера
 - копирование с использованием 84
 - чистка 228
 - страница сетевых параметров 35
 - страницы настроек меню, печать 35
 - страницы тестирования качества печати, печать 81
- Т**
- Телефон используется 190
 - типы бумаги
 - зона загрузки 69
 - поддерживаемые принтером 69
 - типы бумаги и плотность бумаги
 - поддерживаемые принтером 69
 - Тихий режим 49
 - транспортировка принтера 229
- У**
- уведомления 265, 266, 267, 268, 269, 270
 - уведомления об использовании в телекоммуникационных сетях 269
 - увеличение копии 88
 - Удаленное управление включено 191
 - Удалите упаковочный материал 191
 - уменьшение копии 88
 - уменьшение уровня шума 49
 - уровни шума 265
 - услуга специального звонка
 - подключение к 102
 - Установите лоток <x> 188
 - установка
 - беспроводная сеть 38, 40
 - параметры в драйвере 36
 - параметры факса в драйвере 36
 - программное обеспечение принтера 36
 - установка принтера
 - в проводной сети (Macintosh) 42
 - в проводной сети (Windows) 42
 - установка программного обеспечения принтера
 - установка дополнительных устройств 36
 - устранение неполадок дисплея
 - на дисплее отображаются только ромбы 233
 - на дисплее отсутствует изображение 233
 - устранение неполадок копирования
 - копировальный аппарат не отвечает 236
 - не закрывается блок сканера 237
 - неполные копии документа или фотографии 238
 - низкое качество отсканированного изображения 240
 - низкое качество печати 237
 - устранение неполадок печати
 - возникают незапланированные разрывы страниц 236
 - задания не распечатываются 234
 - многоязычные документы формата PDF не распечатываются 233
 - не работает функция связывания лотков 235
 - неверные поля 250
 - ошибка при чтении с накопителя USB 234
 - печать задания выполняется медленнее, чем ожидалось 234
 - печать на бумаге неподходящего типа 235
 - печать с подачей из неподходящего лотка 235
 - повторная печать замятой страницы не выполняется 248
 - При печати больших заданий не выполняется разбор по копиям 236
 - распечатываются неверные или странные символы 235
 - скручивание бумаги 251
 - частые замятия бумаги 247

- устранение неполадок подачи бумаги
 - сообщение продолжает отображаться после устранения замятия 247
- устранение неполадок при работе с факсом
 - блокировка ненужных факсов 245
 - не отображается идентификатор вызывающего абонента 241
- не удается передать или принять факс 241
- низкое качество печати принимаемого факса 244
- факсы передаются, но не принимаются 243
- факсы принимаются, но не передаются 243
- устранение неполадок сканирования
 - не закрывается блок сканера 237
 - не удается выполнить сканирование с компьютера 241
 - неполное сканирование документа или фотографии 240
 - сканирование выполняется слишком долго или приводит к паузе в работе компьютера 239
 - сканирование не выполнено надлежащим образом 239
- устранение неполадок, дисплей
 - на дисплее отображаются только ромбы 233
 - на дисплее отсутствует изображение 233
- устранение неполадок, дополнительные устройства принтера
 - дополнительное устройство не работает 245
 - карта памяти 247
 - многоцелевое устройство подачи 246
 - устройства подачи 246
- устранение неполадок, качество печати
 - линия светлого цвета, белая линия или линия неправильного цвета 251
 - неоднородное качество печати 251
 - неправильная привodka цветов 258
 - неравномерная плотность печати 258
 - низкое качество печати на прозрачных пленках 257
 - обрезанные изображения 249
 - печать выполняется с перекосом 252
 - повторяющиеся дефекты 252
 - пустые страницы 248
 - пятна тонера 257
 - пятна тонера или серый фон 256
 - серый фон 250
 - символы распечатываются с зубчатыми краями 249
 - слишком светлая печать 253
 - слишком темная печать 254
 - стирается тонер 256
 - страницы заполнены одним цветом 256
 - темные линии 249
- устранение неполадок, копирование
 - копировальный аппарат не отвечает 236
 - не закрывается блок сканера 237
 - неполные копии документа или фотографии 238
 - низкое качество отсканированного изображения 240
 - низкое качество печати 237
- устранение неполадок, печать
 - возникают незапланированные разрывы страниц 236
 - задания не распечатываются 234
- многоязычные документы формата PDF не распечатываются 233
- не работает функция связывания лотков 235
- неверные поля 250
- ошибка при чтении с накопителя USB 234
- печать задания выполняется медленнее, чем ожидалось 234
- печать на бумаге неподходящего типа 235
- печать с подачей из неподходящего лотка 235
- повторная печать замятой страницы не выполняется 248
- При печати больших заданий не выполняется разбор по копиям 236
- распечатываются неверные или странные символы 235
- скручивание бумаги 251
- частые замятия бумаги 247
- устранение неполадок, подача бумаги
 - сообщение продолжает отображаться после устранения замятия 247
- устранение неполадок, связанных с дополнительными устройствами принтера
 - дополнительное устройство не работает 245
 - карта памяти 247
 - многоцелевое устройство подачи 246
 - устройства подачи 246
- устранение неполадок, связанных с качеством печати
 - линия светлого цвета, белая линия или линия неправильного цвета 251
 - неоднородное качество печати 251
 - неправильная привodka цветов 258
 - неравномерная плотность печати 258
 - низкое качество печати на прозрачных пленках 257

обрезанные
изображения 249
печать выполняется с
перекосом 252
повторяющиеся
дефекты 252
пустые страницы 248
пятна тонера 257
пятна тонера или серый
фон 256
серый фон 250
символы распечатываются с
зубчатыми краями 249
слишком светлая печать 253
слишком темная печать 254
стирается тонер 256
страницы заполнены одним
цветом 256
темные линии 249
устранение неполадок,
сканирование
не закрывается блок
сканера 237
не удается выполнить
сканирование с
компьютера 241
неполное сканирование
документа или
фотографии 240
сканирование выполняется
слишком долго или приводит
к паузе в работе
компьютера 239
сканирование не выполнено
надлежащим образом 239
устранение неполадок, факс
блокировка ненужных
факсов 245
не отображается
идентификатор
вызывающего абонента 241
не удается передать или
принять факс 241
низкое качество печати
принимаемого факса 244
факсы передаются, но не
принимаются 243
факсы принимаются, но не
передаются 243

Устройство автоматической
подачи
копирование с
использованием 84
Устройство подачи на 650
листов
загрузка 58
установка 31
устройство ручной подачи
загрузка 62
утилизация 267
директива WEEE 266
картриджи с тонером 51
продукция Lexmark 51
упаковка Lexmark 51

Ф

Файл поврежден 187
факс
дополнительные
устройства 118, 119
отмена 117
Факс готов 187
фирменный бланк
загрузка, лотки 74
загрузка, устройство ручной
подачи 74
копирование в 85
советы по использованию 74
флеш-диски
типы файлов 79
флэш-диск 78
формат бумаги Universal 147
параметр 55
форматы бумаги
поддерживаемые
принтером 67
формирователи изображения
заказ 204
замена 207, 214
Формирователь
изображения 187
фотографии
копирование 84
функции
Scan Center 126
Функции Scan Center 126
функция электронной почты
настройка 93

Х

хранение
бумага 66
расходные материалы 201

Ч

Часто задаваемые вопросы о
цветной печати 259
Черный заканчивается 187
чистка
корпус принтера 227
стекло экспонирования
сканера 228
Чтение данных 190

Ш

Шестнадцатеричный
дамп 187

Э

экономия расходных
материалов 48
электронная почта
отмена 97
уведомление о застрявшей
бумаге 231
уведомление о необходимой
бумаге 231
уведомление о
необходимости другой
бумаги 231
уведомление о низком уровне
расходных материалов 231
этикетки, бумага
советы по использованию 76