



> PRINT > COPY > SCAN > FAX

FAX SYSTEM (X)
TASKalfa 1801
TASKalfa 2201

РУКОВОДСТВО ПО ЭКСПЛУАТАЦИИ ФАКСА



Условные обозначения по технике безопасности в этом руководстве

Настоящее руководство содержит сведения по эксплуатации и техобслуживанию аппарата, а также описание несложных действий по устранению возникающих неполадок и поддержанию аппарата в исправном состоянии.

Перед эксплуатацией факсимильного аппарата ознакомьтесь с данным руководством по эксплуатации. Храните его под рукой недалеко от факсимильного аппарата в качестве справочника.

Разделы настоящего руководства и компоненты аппарата, отмеченные специальными предупреждающими символами, призваны обратить внимание пользователя на возможную опасность как для него самого, так и для других людей или окружающих объектов, связанную с эксплуатацией данного факсимильного аппарата, а также обеспечить правильную и безопасную его эксплуатацию.



ПРЕДУПРЕЖДЕНИЕ! Предупреждает о возможности получения тяжелой травмы или смерти при недостаточном внимании или несоблюдении соответствующих правил.



ВНИМАНИЕ! Предупреждает о возможности получения травмы или механического повреждения аппарата при недостаточном внимании или несоблюдении соответствующих правил.

Символы

Символ  показывает, что соответствующий раздел включает в себя предупреждения относительно безопасности. Знаки внутри символа призваны привлечь внимание пользователя.



... [Общее предупреждение]



... [Предупреждение о высокой температуре]

Символ  указывает, что соответствующий раздел содержит информацию о запрещенных действиях. Внутри символа приводится условное обозначение запрещенного действия.



... [Предупреждение о запрещенном действии]



... [Разборка запрещена]

Символ  указывает, что соответствующий раздел содержит информацию о действиях, которые должны быть выполнены. Внутри символа приводится условное обозначение обязательного действия.



... [Уведомление об обязательном действии]



... [Выньте вилку питания из сетевой розетки]



... [Обязательно подключайте аппарат к сетевой розетке с заземлением]

Если предупреждения по технике безопасности в данном руководстве напечатаны неразборчиво или руководство утеряно, обратитесь к представителю сервисной службы и закажите новое руководство (услуга платная).



ПРИМЕЧАНИЕ

Вследствие постоянных обновлений, информация, изложенная в данном руководстве по эксплуатации, подлежит изменению без предварительного уведомления.

Содержание

Содержание	i
Меры техники безопасности	iv
Об этом руководстве по эксплуатации	iv
Общее замечание	v
Правовое замечание	v
Информация о товарных знаках	v
Заявление о соответствии требованиям директив ЕС	v
Технические требования к терминальному оборудованию	vi
Декларация о сетевой совместимости	vii
Введение	viii
Об этом руководстве по эксплуатации	viii
Условные обозначения в данном руководстве	ix
Формат и ориентация оригиналов и бумаги	xi

1 Настройка аппарата 1-1

Названия компонентов и функций	1-2
Аппарат	1-2
Панель управления	1-4
Метод работы	1-5
Установка даты и времени	1-6
Ввод местной информации для факса	1-8
ТТІ (Идентификация передающего терминала)	1-8
Имя локального ФАКСА	1-8
Номер локального ФАКСА	1-9
Режим набора номера ФАКСА	1-10
ЕСМ ТХ	1-11
Начальная скорость передачи	1-11

2 Регистрация адресатов 2-1

Регистрация адресатов в адресной книге	2-2
Добавление контакта	2-2
Добавление группы	2-6
Редактирование и удаление записей адресной книги	2-9
Печать списка адресов	2-11
Добавление адресата к клавише набора одним нажатием	2-12
Добавление адресата	2-12
Редактирование и удаление клавиши набора одним нажатием	2-14

3 Отправка факсов 3-1

Основная процедура передачи	3-2
Проверка и изменение адресатов	3-5
Проверка состояния отправки	3-7
Отмена передачи	3-8
Использование повторного набора	3-9
Способы ввода адресатов	3-10
Ввод номера факса адресата с помощью цифровой клавиатуры	3-10
Выбор из адресной книги	3-11
Выбор с использованием клавиш набора одним нажатием	3-13
Функции передачи факсов	3-14
Плотность	3-15
Оригинал изобр.	3-15
2-стор. оригинал	3-15
Ручная отправка	3-16
Формат оригинала	3-17
Разрешение факса	3-17

	Ввод имени файла	3-17
	Прямая передача факса	3-18
	Отмена прямой передачи	3-18
	Передача факса с задержкой	3-18
	Отмена передачи с задержкой	3-19
	Отчет о передаче факса	3-19
	Программа	3-20
	Регистрация программы	3-20
	Подтверждение зарегистрированной программы	3-21
	Вызов программы	3-21
	Перезапись программы	3-21
	Изменение имени программы	3-22
	Удаление программы	3-23
	Использование последовательного набора номера	3-24
4	Прием факсов	4-1
	Автоматический прием факсов	4-2
	Метод приема	4-2
	Порядок приема	4-3
	Ручной прием	4-4
	Прием факсов при наличии телефона	4-4
	Функции приема факсов	4-6
	Параметры приема факсов	4-6
	Двусторонняя печать	4-6
	Дата/время приема	4-6
	Тип носителя для печати	4-7
5	Удобное использование функций факса	5-1
	Настройки пересылки	5-2
	Настройка пересылки	5-2
	Регистрация адресата пересылки	5-3
	Настройка времени пересылки	5-7
	Настройка печати	5-8
6	Отправка факсов с ПК	6-1
	Порядок отправки факсов с ПК	6-2
	Настройка	6-3
	Подключение к ПК	6-3
	Установка драйвера факса	6-3
	Удаление драйвера факса	6-5
	Базовая передача	6-6
	Выполнение настроек драйвера по умолчанию	6-8
	Диалоговое окно "Настройки по умолчанию"	6-9
7	Использование подключенного телефонного аппарата 7-1	
	Прием с использованием автоматического переключения ФАКС/ТЕЛЕФОН	7-2
	Прием с использованием автоматического переключения ФАКС/Автоответчик	7-4
	Ручная отправка	7-6
	Ручной прием	7-7
	Функция удаленного переключения	7-9
8	Проверка состояния связи и информации об аппарате 8-1	
	Различные отчеты о работе факса	8-2
	Проверка журнала заданий факса	8-3
	Журнал заданий отправки и журнал заданий печати	8-3

Журнал исходящих факсов и журнал входящих факсов	8-4
Печать отчетов администратора	8-5
Отчеты о результатах передачи факсов	8-5
Отчеты о результатах приема факса	8-6
Отчет об операциях	8-7
Печать отчетов об операциях	8-7
Автоматическая распечатка	8-8
Страница состояния	8-9

9 Параметры факса 9-1

Параметры факса по умолчанию	9-2
Параметры системного меню	9-2
Отчет	9-3
Общие параметры	9-3
ФАКС	9-4
Ограничение передачи	9-8
Регистрация допустимых номеров факсов	9-9
Изменение и удаление допустимого номера факса	9-10
Регистрация отклоняемых номеров факсов	9-11
Изменение и удаление отклоняемого номера факса	9-11
Параметры ограничения отправлений	9-12
Параметры ограничения приема	9-14
Прием неизвестных номеров	9-14
Неиспользуемое время	9-16
Управление учетными записями	9-18
Вход при включении учета заданий	9-19

10 Устранение неисправностей 10-1

Индикаторы выполнения операций отправки/приема	10-2
Реагирование на включение индикаторов внимания	10-2
Меры предосторожности при выключении питания	10-3
Сообщения	10-4
Список кодов ошибок	10-6
Устранение неисправностей	10-8

11 Приложение 11-1

Способ ввода символов	11-2
Использование клавиш	11-2
Выбор типа символов	11-3
Символы, которые можно ввести с помощью цифровой клавиатуры	11-3
Ввод символов	11-4
Ввод символов	11-4
Характеристики	11-6
Карта меню	11-8
Формат принятых факсов и приоритет бумаги (метрическая система единиц)	11-11
Алфавитный указатель	Алфавитный указатель-1

Меры техники безопасности

Об этом руководстве по эксплуатации

В данном руководстве по эксплуатации содержатся сведения о порядке использования функций факсимильной связи данного аппарата. Перед эксплуатацией аппарата ознакомьтесь с данным руководством по эксплуатации.

Во время эксплуатации сверяйтесь с руководством по эксплуатации для ознакомления с информацией по одной из следующих тем.

Окружающая среда
Меры предосторожности при эксплуатации
Загрузка бумаги
Очистка
Замена контейнера с тонером
Замена бункера для отработанного тонера
Устранение сбоев в работе
Реагирование на сообщения
Устранение замятия бумаги

Общее замечание

Правовое замечание

КОМПАНИЯ-ИЗГОТОВИТЕЛЬ НЕ НЕСЕТ ОТВЕТСТВЕННОСТИ ЗА ПОТЕРЮ, ПОЛНУЮ ИЛИ ЧАСТИЧНУЮ, ПОЛУЧЕННЫХ ДОКУМЕНТОВ, ЕСЛИ ТАКОВАЯ ПОТЕРЯ СТАЛА РЕЗУЛЬТАТОМ ПОВРЕЖДЕНИЯ СИСТЕМЫ ФАКСИМИЛЬНОЙ СВЯЗИ, СБОЕВ В ЕЕ РАБОТЕ, НЕПРАВИЛЬНЫМ ОБРАЩЕНИЕМ ИЛИ ВНЕШНИМИ ФАКТОРАМИ, ТАКИМИ КАК ОТКЛЮЧЕНИЕ ЭЛЕКТРОПИТАНИЯ, И ТАКЖЕ НЕ НЕСЕТ ОТВЕТСТВЕННОСТИ ЗА СУГУБО ЭКОНОМИЧЕСКИЕ УБЫТКИ ИЛИ НЕРЕАЛИЗОВАННУЮ ПРИБЫЛЬ ВСЛЕДСТВИЕ УПУЩЕННЫХ ВОЗМОЖНОСТЕЙ ИЗ-ЗА ПРОПУЩЕННЫХ ТЕЛЕФОННЫХ ЗВОНКОВ ИЛИ СВЯЗАННЫХ С НИМИ ЗАПИСАННЫХ СООБЩЕНИЙ.

Информация о товарных знаках

- Microsoft, Windows, Windows XP, Windows Server 2003, Windows Vista, Windows Server 2008, Windows 7, Windows Server 2012, Windows 8 и Internet Explorer являются зарегистрированными торговыми марками или торговыми марками Microsoft Corporation в США и (или) других странах.
- Ethernet является зарегистрированной торговой маркой Xerox Corporation.
- IBM и IBM PC/AT являются торговыми марками International Business Machines Corporation.
- Adobe Acrobat и Flash являются зарегистрированными торговыми марками Adobe Systems Incorporated.

Все остальные названия компаний и продуктов, упомянутые в настоящем руководстве, являются зарегистрированными торговыми марками или торговыми марками соответствующих компаний. В данном руководстве знаки [™] и [®] не используются.



Заявление о соответствии требованиям директив ЕС

Заявление о соответствии требованиям директив 2004/108/EC, 2006/95/EEC, 93/68/EEC, 1999/5/EC и 2009/125/EC

Со всей ответственностью заявляем, что изделие, подпадающее по действие этой декларации, полностью соответствует следующим стандартам.

Предельные значения и методы измерения характеристик устойчивости к воздействию помех для оборудования информационных технологий.	EN 55024
Предельные значения и методы измерения характеристик устойчивости к воздействию радиопомех для оборудования информационных технологий	EN 55022 класс B
Эмиссия гармонических составляющих тока техническими средствами с потребляемым током не более ≤ 16 А в одной фазе	EN 61000-3-2
Колебания напряжения и фликер, вызываемые техническими средствами с потребляемым током ≤ 16 А, подключаемыми к низковольтным системам электроснабжения.	EN 61000-3-3
Безопасность оборудования информационных технологий, включая коммерческое электрическое оборудование	EN 60950-1
Терминальное оборудование	TBR 21
Общеввропейские технические правила, касающиеся требований к подключению терминального оборудования (кроме устройств, поддерживающих услугу голосовой телефонии) к аналоговым телефонным сетям общего пользования (ТСОП), в которых сетевая адресация, если таковая услуга предоставляется, осуществляется в режиме тонального набора с разделением частот	

Технические требования к терминальному оборудованию

Данное терминальное оборудование соответствует следующим техническим требованиям.

- TBR21
- AN 01R00 Рекомендации для Португалии
- AN 02R01 Рекомендации для Швейцарии и Норвегии
- AN 05R01 Рекомендации для Германии, Испании, Греции, Португалии и Норвегии
- AN 06R00 Рекомендации для Германии, Греции и Португалии
- AN 07R01 Рекомендации для Германии, Испании, Португалии и Норвегии
- AN 09R00 Рекомендации для Германии
- AN 10R00 Рекомендации для Германии
- AN 11R00 Рекомендации для Португалии
- AN 12R00 Рекомендации для Испании
- AN 16R00 Рекомендации общего характера
- DE 03R00 Национальные рекомендации для Германии
- DE 04R00 Национальные рекомендации для Германии
- DE 05R00 Национальные рекомендации для Германии
- DE 08R00 Национальные рекомендации для Германии
- DE 09R00 Национальные рекомендации для Германии
- DE 12R00 Национальные рекомендации для Германии
- DE 14R00 Национальные рекомендации для Германии
- ES 01R01 Национальные рекомендации для Испании
- GR 01R00 Национальные рекомендации для Греции
- GR 03R00 Национальные рекомендации для Греции
- GR 04R00 Национальные рекомендации для Греции
- NO 01R00 Национальные рекомендации для Норвегии
- NO 02R00 Национальные рекомендации для Норвегии
- P 03R00 Национальные рекомендации для Португалии
- P 04R00 Национальные рекомендации для Португалии
- P 08R00 Национальные рекомендации для Португалии

Декларация о сетевой совместимости

Изготовитель заявляет о том, что данное оборудование предназначено для эксплуатации в телефонных сетях общего пользования (ТСОП) следующих стран:

- | | | | |
|-------------|------------|---------------|------------------|
| ■ Австрия | ■ Франция | ■ Лихтенштейн | ■ Словакия |
| ■ Бельгия | ■ Германия | ■ Литва | ■ Словения |
| ■ Болгария | ■ Греция | ■ Люксембург | ■ Испания |
| ■ Кипр | ■ Венгрия | ■ Мальта | ■ Швеция |
| ■ Чехия | ■ Исландия | ■ Норвегия | ■ Швейцария |
| ■ Дания | ■ Ирландия | ■ Польша | ■ Нидерланды |
| ■ Эстония | ■ Италия | ■ Португалия | ■ Великобритания |
| ■ Финляндия | ■ Латвия | ■ Румыния | |

Введение

Об этом руководстве по эксплуатации

В настоящем руководстве содержатся следующие разделы.

Раздел		Содержание
1	Настройка аппарата	Содержит пояснение наименований компонентов и настроек, которые необходимо выполнить до начала использования функций факсимильной связи.
2	Регистрация адресатов	Содержит пояснение процедур для регистрации адресатов в адресной книге и программирования клавиш набора одним касанием.
3	Отправка факсов	Содержит пояснение общих методов отправки факсов и функций их передачи.
4	Прием факсов	Содержит пояснение общих методов получения факсов и функций их приема.
5	Удобное использование функций факса	Содержит описание порядка пересылки полученных оригиналов.
6	Отправка факсов с ПК	Содержит описание порядка отправки факсов с ПК.
7	Использование подключенного телефонного аппарата	Содержит пояснение удобных функций, использующих подключенный внешний телефонный аппарат.
8	Проверка состояния связи и информации об аппарате	Содержит пояснение порядка проверки состояния недавно выполненных операций по передаче и приему на экране сообщений. Кроме того, содержит пояснение порядка вывода на печать административных отчетов о результатах сеансов связи, настройках аппарата и зарегистрированной информации.
9	Параметры факса	Содержит пояснения различных настроек, управляющих использованием факса, например ограничения адресатов для передачи сообщений, блокирования приема факсов и настройки времени запрета использования.
10	Устранение неисправностей	Содержит пояснение действий, которые необходимо выполнить при отображении сообщений об ошибках или при возникновении иных неполадок.
11	Приложение	Содержит описание порядка ввода символов и список технических характеристик аппарата.

Условные обозначения в данном руководстве

В приведенных ниже объяснениях в качестве примера используется Adobe Reader X.

Щелкните элемент оглавления для быстрого перехода к соответствующей странице.

Щелкните для перехода от текущей страницы к ранее отображавшейся странице. Данная функция удобна, если необходимо вернуться к странице, с которой был выполнен быстрый переход, к текущей странице.

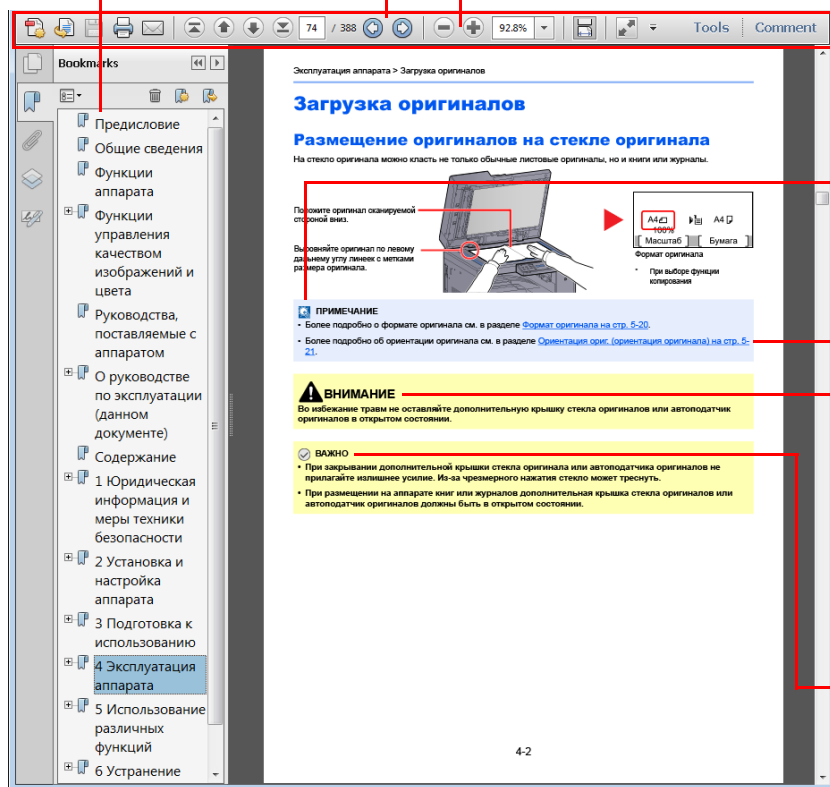

ПРИМЕЧАНИЕ

Указывает на дополнительные объяснения и справочную информацию по эксплуатации аппарата.

См. раздел

Щелкните подчеркнутый текст для перехода к соответствующей странице.

Предупреждает о возможности получения травмы или механического повреждения аппарата при недостаточном внимании или несоблюдении соответствующих правил.

ВАЖНО

Указывает на требования по эксплуатации и ограничения, которые необходимо соблюдать для правильной эксплуатации аппарата и недопущения повреждения самого аппарата или иного имущества.

ПРИМЕЧАНИЕ

Отображаемые в программе Adobe Reader элементы могут различаться в зависимости от порядка использования программы. Если оглавление или инструменты не отображаются, см. справку по программе Adobe Reader.

К некоторым элементам в данном руководстве применяются следующие условные обозначения.

Условное обозначение	Описание	Пример
[Жирный шрифт]	Указывает на кнопки на панели управления или экранные кнопки интерфейса.	Нажмите клавишу [Старт] . Нажмите кнопку [OK] .
[Обычный шрифт]	Обозначает сообщение или настройку, отображаемую на дисплее сообщений.	На дисплее сообщений появляется [Готов к копированию]. С помощью [▲] или [▼] выберите [Вкл.].
"Обычный шрифт"	Обозначает сообщение или настройку, отображаемую на экране компьютера.	Можно выбрать из меню "Размер печати".

Условные обозначения в рабочих процедурах

Нажимаемые кнопки панели управления выделены красным.





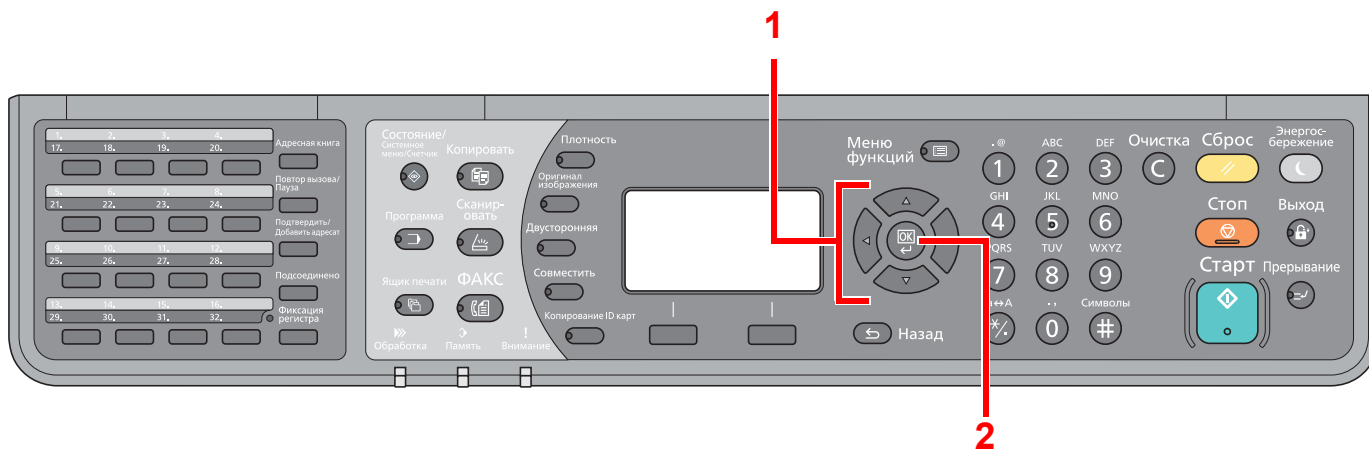





Процедуры, состоящие из последовательности операций, выполняемых на панели управления или на компьютере, пронумерованы, как показано ниже.

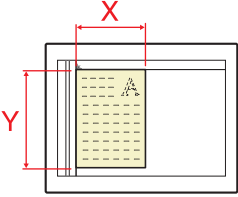

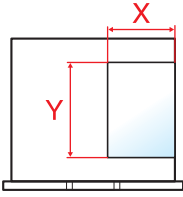
Формат и ориентация оригиналов и бумаги

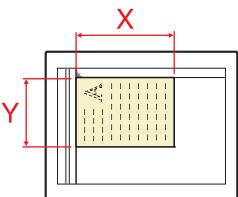
Такие форматы оригиналов и бумаги, как A4, B5 и Letter, можно использовать и в горизонтальной, и в вертикальной ориентации. Для различения этих двух ориентаций при использовании указанных форматов к номеру формата добавляется «-R» для обозначения горизонтальной ориентации.

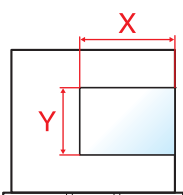
Для отображения ориентации оригинала и бумаги на дисплее сообщений используются следующие значки.

Ориентация		Установка положения (X: ширина, Y: длина)	Дисплей	Формат, указанный в данном руководстве* ¹
Вертикальный	Оригинал	 Оригинал	 Оригинал	A4, B5, Letter и пр.
	Бумага	 Бумага	 Бумага	
Горизонтальный	Оригинал	 Оригинал	 Оригинал	A4-R, B5-R, Letter-R и пр.
	Бумага	 Бумага	 Бумага	

*1 Формат оригинала/бумаги, который можно использовать, различается в зависимости от функции и лотка бумаги. Более подробная информация приводится на тех страницах, где описывается соответствующая функция или лоток.

1 Настройка аппарата

В этой главе рассматриваются следующие темы.

Названия компонентов и функций	1-2
Аппарат	1-2
Метод работы	1-5
Установка даты и времени	1-6
Ввод местной информации для факса	1-8
ТТІ (Идентификация передающего терминала)	1-8
Имя локального ФАКСА	1-8
Номер локального ФАКСА	1-9
Режим набора номера ФАКСА	1-10
ЕСМ ТХ	1-11
Начальная скорость передачи	1-11

Названия компонентов и функций

Аппарат

В данной главе указаны названия компонентов, необходимых для использования аппарата для факсимильной связи. Названия компонентов, осуществляющих функции, отличные от функций факсимильной связи, см. *Руководство по эксплуатации* аппарата.

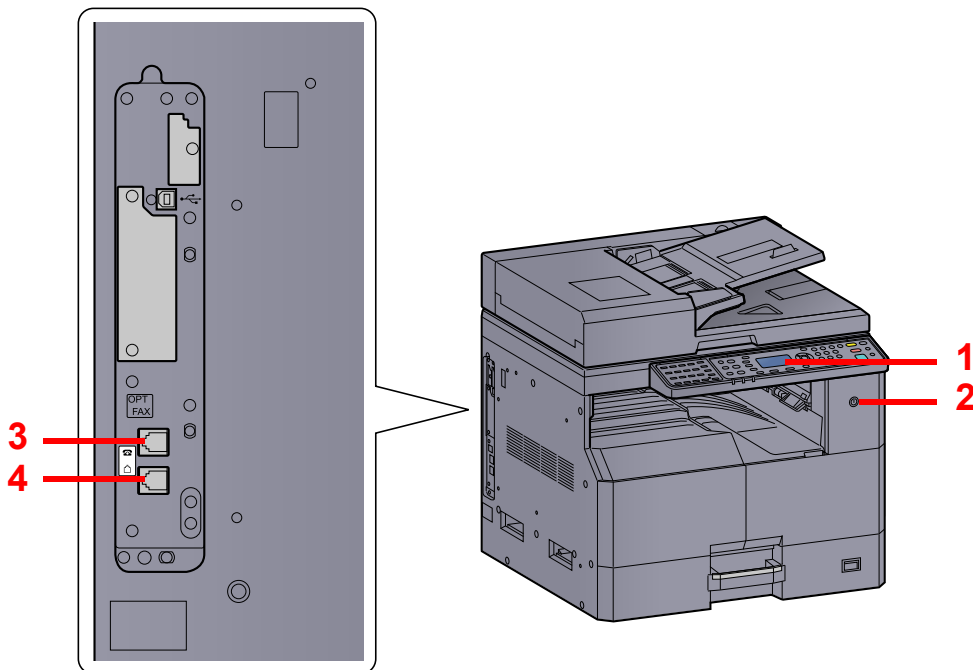

1	Панель управления	На панели управления выполняют все действия, связанные с факсимильной связью.
2	Выключатель питания	Для выполнения операций передачи/приема факса или копирования переведите выключатель в положение «включено» ON.
3	Разъем TEL (телефон)	При использовании обычного телефонного аппарата подключите его модульный шнур в этот разъем.
4	Разъем LINE (линия связи)	Подключите модульный шнур телефонной линии в этот разъем.



ВАЖНО

При выключенном сетевом выключателе автоматический прием факсов невозможен.

Устройство обработки документов (DP)

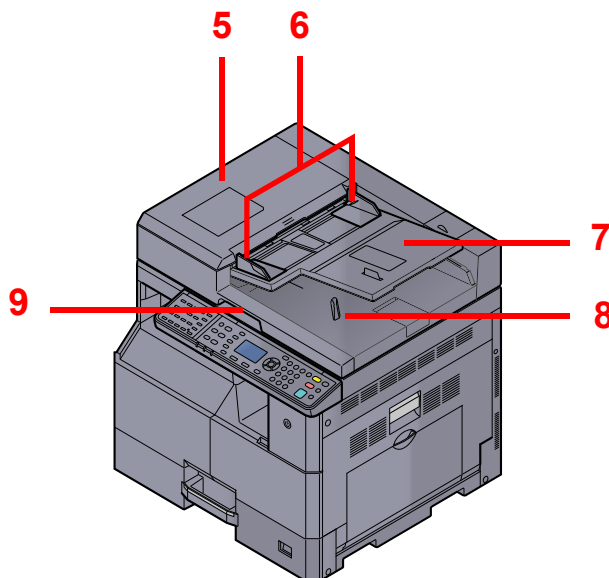

5	Верхняя крышка	Откройте эту крышку в случае замятия оригинала в устройстве обработки документов.
6	Направляющие ширины оригиналов	Отрегулируйте эти направляющие по ширине оригинала.
7	Лоток оригиналов	Сложите листы оригинала в стопку в этом лотке.
8	Выходной лоток оригиналов	Считанные оригиналы складываются в этом лотке.
9	Ручка для открывания	Держитесь за эту ручку при открывании или закрывании устройства для обработки документов.

Панель управления

	Отображение состояния, системного меню или меню счетчика.		Отображение экрана параметров плотности.		Отображение меню функций для факса.
	Отображение экрана программ.		Отображение экрана параметров изображения оригинала.		Увеличивает или уменьшает числа на заданный шаг или позволяет выбрать меню в дисплее сообщений. Кроме того, перемещает курсор при вводе символов.
	Отображение экрана "ФАКС".		Отображение экрана параметров двусторонней печати.		Завершает функцию, или закрывает меню, или подтверждает введенные числа.
			Дисплей сообщений. Отображает меню аппарата и сообщения об ошибках.		
			Возвращает к предыдущему экрану.		

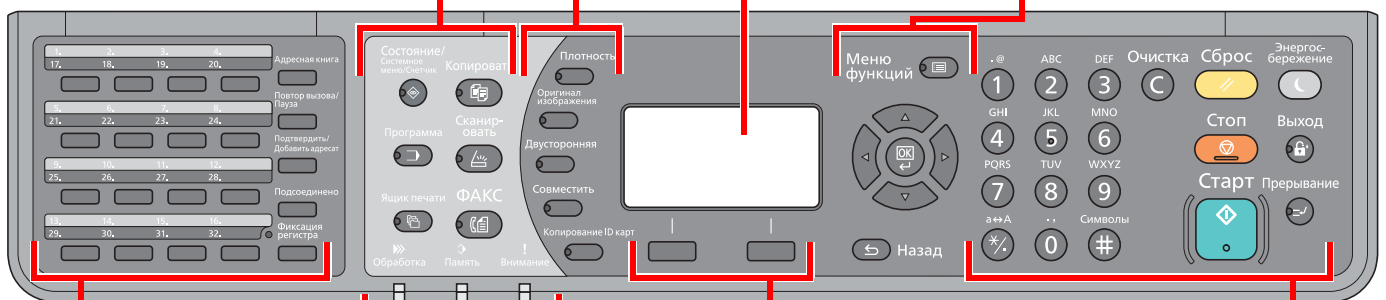

Обработка: мигает во время печати или приема/передачи.

Память: светится при наличии в памяти факса полученного оригинала.

Внимание: светится или мигает при возникновении ошибки и остановке задания.

Клавиша выбора: выбирает меню, отображаемое в нижней части экрана сообщений.

	Выполняет вызов адресата, зарегистрированного для клавиши набора одним нажатием.
	Нажмите для выбора клавиш набора одним касанием № 17—32.
	Отображает экран адресной книги, в которую можно добавить адресатов.
	Выполняет вызов предыдущего адресата. Кроме того, используется для ввода паузы при наборе номера факса.
	Подтверждает или выбирает адресата.
	Переключает состояние трубки (трубка положена/поднята) при отправке факса вручную.

	Цифровая клавиатура. Служит для ввода цифр и символов.
	Удаление введенных чисел и символов.
	Восстановление значений параметров по умолчанию.
	Отмена или приостановка выполняемого задания печати.
	Начинает передачу факса и обработку настроек.
	Переводит аппарат в режим ожидания и выводит из него.
	Выполняет возврат к экрану записи идентификатора учетной записи. (например, экрану выхода).

Метод работы

В данном разделе объясняются способы работы с меню параметров на дисплее сообщений.

Отображение меню и настройка параметров

Для вызова меню параметров нажмите клавишу [Состояние/Системное меню/Счетчик], [Меню функции] или функциональные клавиши. С помощью клавиши [▲], [▼], [◀], [▶], [OK] или [Назад] выберите меню и выполните настройку параметров.

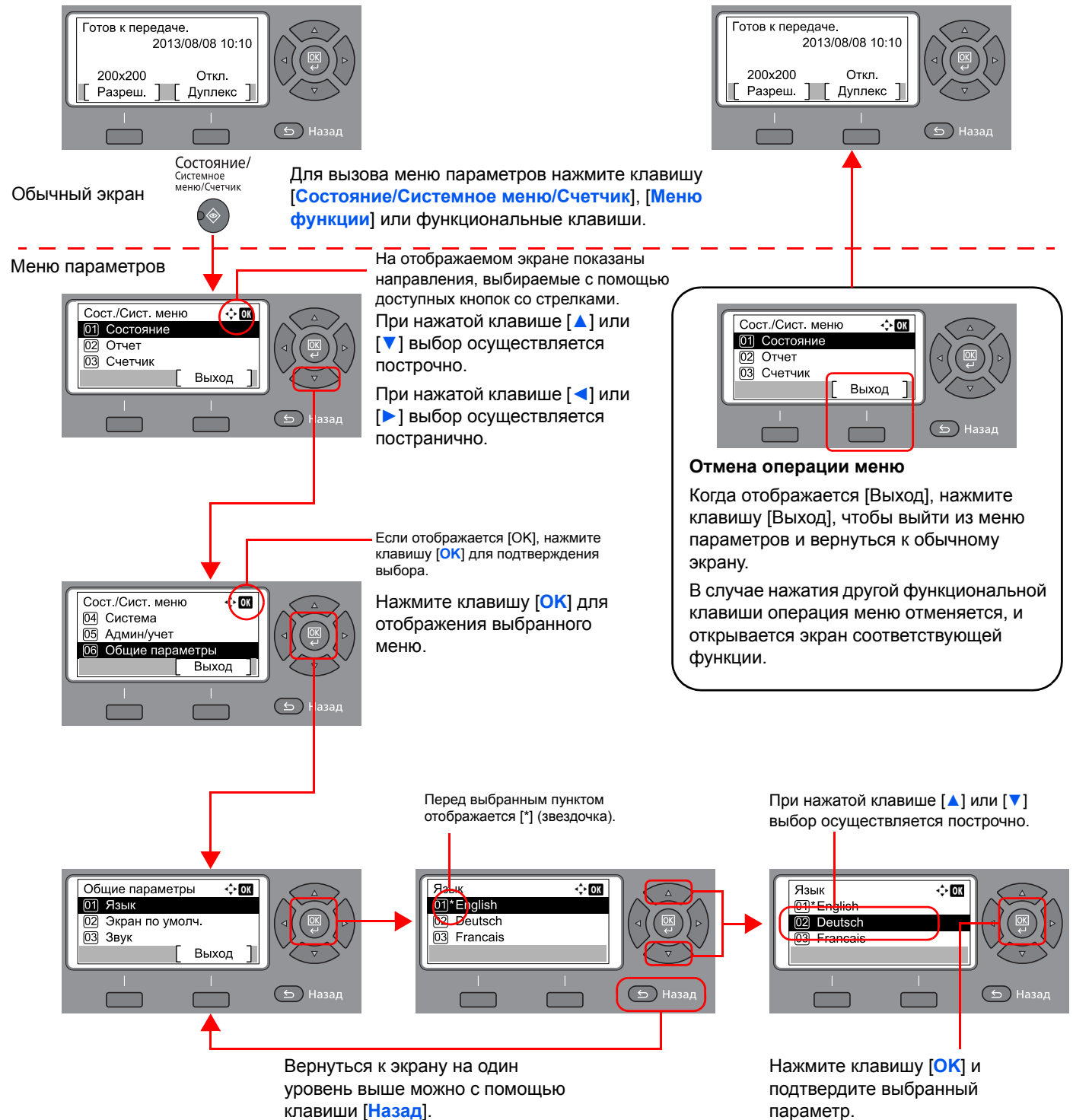

Установка даты и времени

Выполните установку местной даты и времени аппарата.

При передаче факсимильного сообщения с помощью функции передачи установленные здесь дата и время вставляются в заголовок факса. Установите дату, время и сдвиг часового пояса относительно гринвичского меридиана для региона, в котором используется аппарат.

ПРИМЕЧАНИЕ

Сдвиг часового пояса следует определить перед установкой даты и времени.

1 Откройте экран.

- 1 Нажмите клавишу [**Состояние/Системное меню/Счетчик**].

Состояние/
Системное
меню/Счетчик



- 2 Нажмите клавишу [**▲**] или [**▼**], чтобы выбрать [**Общие параметры**].
- 3 Нажмите клавишу [**OK**].
- 4 Нажмите клавишу [**▲**] или [**▼**], чтобы выбрать [**Параметры даты**].
- 5 Нажмите клавишу [**OK**].

ПРИМЕЧАНИЕ

Если во время выполнения операции появится экран ввода имени пользователя для входа, войдите в систему с учетом рекомендаций, приведенных в *Руководстве по эксплуатации* для данного аппарата относительно имени пользователя и пароля администратора.

Используемые по умолчанию заводские значения имени пользователя и пароля для входа приведены ниже.

Имя пользователя для входа	Пароль для входа
Admin ^{*1}	Admin ^{*1}

*1 Прописные и строчные буквы различаются (с учетом регистра).

2 Установите сдвиг часового пояса.

- 1 Нажмите клавишу [**▲**] или [**▼**], чтобы выбрать [**Час. пояс**].
- 2 Нажмите клавишу [**OK**].
- 3 Нажмите клавишу [**▲**] или [**▼**], чтобы установить часовой пояс.
- 4 Нажмите клавишу [**OK**].

3 Установите дату и время.

- 1 Нажмите клавишу [**▲**] или [**▼**], чтобы выбрать [**Дата/время**].
- 2 Нажмите клавишу [**OK**].

- 3 Нажмите клавишу [▲] или [▼], чтобы установить год, месяц и день. С помощью клавиш [◀] или [▶] перемещайте курсор вправо и влево.

Дата/время			↕	OK
Год	Месяц	День		
2013	01	01		
(Час. пояс	Pfic Time)	

- 4 Нажмите клавишу [OK].
- 5 Нажмите клавишу [▲] или [▼], чтобы установить час, минуту и секунду. С помощью клавиш [◀] или [▶] перемещайте курсор вправо и влево.

Дата/время			↕	OK
Час	Мин.	Сек.		
10:	10:	50		
(Час. пояс	Pfic Time)	

- 6 Нажмите клавишу [OK].

4 Установите формат даты.

- 1 Нажмите клавишу [▲] или [▼], чтобы выбрать [Формат даты].
- 2 Нажмите клавишу [OK].
- 3 Нажмите клавишу [▲] или [▼], чтобы выбрать формат отображения года, месяца и даты.

Формат даты		↕	OK
01	*ММ/ДД/ГГГГ		
02	ДД/ММ/ГГГГ		
03	ГГГГ/ММ/ДД		

ПРИМЕЧАНИЕ

Доступны следующие форматы даты.

- [Месяц/День/Год]
- [День/Месяц/Год]
- [Год/Месяц/День]

- 4 Нажмите клавишу [OK].

5 Установите летнее время.

ПРИМЕЧАНИЕ

Летнее время можно задать в соответствии с региональными настройками часового пояса.

- 1 Нажмите клавишу [▲] или [▼], чтобы выбрать [Летнее время].
- 2 Нажмите клавишу [OK].
- 3 Нажмите клавишу [▲] или [▼], чтобы выбрать [Вкл] или [Откл].
- 4 Нажмите клавишу [OK].

Ввод местной информации для факса

Введите местную информацию о факсе ниже.

ТТІ (Идентификация передающего терминала)

Выберите, следует ли выводить на печать местную информацию факсе на факсимильных сообщениях, получаемых аппаратом адресата.

1 Откройте экран.

- 1 Нажмите клавишу [**Состояние/Системное меню/Счетчик**].

Состояние/
Системное
меню/Счетчик



- 2 С помощью клавиш [**▲**] или [**▼**] выберите [**ФАКС**].
- 3 Нажмите клавишу [**ОК**].
- 4 Нажмите клавишу [**▲**] или [**▼**], чтобы выбрать [**Передача**].
- 5 Нажмите клавишу [**ОК**].
- 6 Нажмите клавишу [**▲**] или [**▼**], чтобы выбрать [**ТТІ**].
- 7 Нажмите клавишу [**ОК**].

2 Установите параметр ТТІ.

- 1 Нажмите клавишу [**▲**] или [**▼**], чтобы выбрать [**Вкл**] или [**Откл**].



ПРИМЕЧАНИЕ

Для вывода на печать номера факса на факсимильном сообщении, получаемом аппаратом адресата, установите параметр [ТТІ] на [Вкл].

- 2 Нажмите клавишу [**ОК**].

Имя локального ФАКСА

Зарегистрируйте имя локального факса, которое будет печататься на факсимильных сообщениях, принимаемых аппаратом адресата.

1 Откройте экран.

- 1 Нажмите клавишу [**Состояние/Системное меню/Счетчик**].

Состояние/
Системное
меню/Счетчик



- 2 С помощью клавиш [**▲**] или [**▼**] выберите [**ФАКС**].
- 3 Нажмите клавишу [**ОК**].

- 4 Нажмите клавишу [▲] или [▼], чтобы выбрать [Передача].
- 5 Нажмите клавишу [OK].
- 6 Нажмите клавишу [▲] или [▼], чтобы выбрать [Имя локал. факса].
- 7 Нажмите клавишу [OK].

2 Установите имя локального факса.

- 1 С цифровой клавиатуры введите имя локального факса.

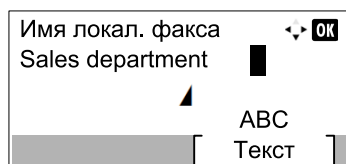

ПРИМЕЧАНИЕ

Подробнее о вводе символов см. [Способ ввода символов на стр. 11—2.](#)

- 2 Нажмите клавишу [OK].

Номер локального ФАКСА

Введите номер локального факса, который будет печататься на факсимильных сообщениях, принимаемых аппаратом адресата.

1 Откройте экран.

- 1 Нажмите клавишу [Состояние/Системное меню/Счетчик].

Состояние/
Системное
меню/Счетчик



- 2 С помощью клавиш [▲] или [▼] выберите [ФАКС].
- 3 Нажмите клавишу [OK].
- 4 Нажмите клавишу [▲] или [▼], чтобы выбрать [Передача].
- 5 Нажмите клавишу [OK].
- 6 Нажмите клавишу [▲] или [▼], чтобы выбрать [Лок. номер факса].
- 7 Нажмите клавишу [OK].

2 Ввод номера локального факса

- 1 С цифровой клавиатуры введите номер локального факса.

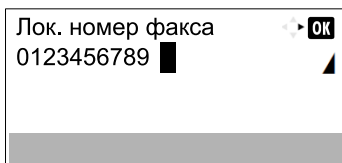

ПРИМЕЧАНИЕ

В номере локального факса может содержаться до 20 цифр.

Для ввода «+» используйте клавиши [*./] на цифровой клавиатуре.

- 2 Нажмите клавишу [OK].

Режим набора номера ФАКСА

Выберите режим набора номера в соответствии с типом телефонной линии.



ПРИМЕЧАНИЕ

В некоторых регионах данный параметр не отображается.

1 Откройте экран.

- 1 Нажмите клавишу [Состояние/Системное меню/Счетчик].

Состояние/
Системное
меню/Счетчик



- 2 С помощью клавиш [▲] или [▼] выберите [ФАКС].
- 3 Нажмите клавишу [OK].
- 4 Нажмите клавишу [▲] или [▼], чтобы выбрать [Передача].
- 5 Нажмите клавишу [OK].
- 6 Нажмите клавишу [▲] или [▼], чтобы выбрать [Реж. наб. факса].
- 7 Нажмите клавишу [OK].

2 Установите режим набора номера ФАКСА.

- 1 Нажмите [▲] или [▼], чтобы выбрать [Тональн.(DTMF)] или [Имп.(10имп/с)].

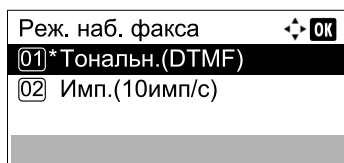

- 2 Нажмите клавишу [OK].

ЕСМ TX

Выберите, нужно ли использовать функцию ЕСМ TX. ЕСМ — это режим связи, предложенный ИТУ-Т (Международным союзом электросвязи), в котором осуществляется повторная передача данных в случае ошибки. Факс-аппараты, поддерживающие режим ЕСМ, проверяют передаваемые данные на предмет ошибок, позволяя, таким образом, предотвратить искажение изображения из-за помех на линии или других обстоятельств.



ПРИМЕЧАНИЕ

Если на линии чрезвычайно много помех, обмен данными может занять несколько больше времени, чем потребовалось бы, если выбрать для данной функции [Откл.].

1 Откройте экран.

- 1 Нажмите клавишу [Состояние/Системное меню/Счетчик].

Состояние/
Системное
меню/Счетчик



- 2 С помощью клавиш [▲] или [▼] выберите [ФАКС].
- 3 Нажмите клавишу [ОК].
- 4 Нажмите клавишу [▲] или [▼], чтобы выбрать [Передача].
- 5 Нажмите клавишу [ОК].
- 6 Нажмите клавишу [▲] или [▼], чтобы выбрать [ЕСМ TX].
- 7 Нажмите клавишу [ОК].

2 Настройте параметры.

- 1 Нажмите [▲] или [▼], чтобы выбрать [Вкл] или [Откл].
- 2 Нажмите клавишу [ОК].

Начальная скорость передачи

Установите начальную скорость передачи. В условия плохой связи факс может передаваться неправильно. В таком случае нужно уменьшить скорость передачи.



ПРИМЕЧАНИЕ

В общем случае эта настройка должна использоваться по умолчанию.

1 Откройте экран.

- 1 Нажмите клавишу [Состояние/Системное меню/Счетчик].

Состояние/
Системное
меню/Счетчик



- 2 С помощью клавиш [▲] или [▼] выберите [ФАКС].

- 3 Нажмите клавишу [OK].
- 4 Нажмите клавишу [▲] или [▼], чтобы выбрать [Передача].
- 5 Нажмите клавишу [OK].
- 6 С помощью клавиши [▲] или [▼] выберите [Нач. скор. пер.].
- 7 Нажмите клавишу [OK].

2 Настройте параметры.

- 1 Нажмите [▲] или [▼], чтобы выбрать [9600бит/с], [14400бит/с] или [33600бит/с].

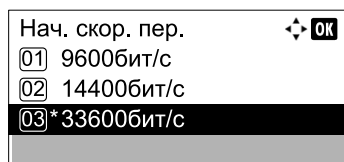

- 2 Нажмите клавишу [OK].

2 **Регистрация адресатов**

В этой главе рассматриваются следующие темы.

Регистрация адресатов в адресной книге	2-2
Добавление контакта	2-2
Добавление группы	2-6
Редактирование и удаление записей адресной книги	2-9
Печать списка адресов	2-11
Добавление адресата к клавише набора одним нажатием	2-12
Добавление адресата	2-12
Редактирование и удаление клавиши набора одним нажатием	2-14

Регистрация адресатов в адресной книге

Добавьте нового адресата в адресную книгу. Существуют два метода регистрации: контакты и группы. При добавлении адреса группы введите имя группы и выберите членов группы из адресной книги.

Добавление контакта

Можно зарегистрировать максимум 100 адресов контактов. Для каждого адресата можно зарегистрировать имя контакта, номер факса, начальную скорость передачи и ESM.



ПРИМЕЧАНИЕ

Адреса контактов также можно зарегистрировать в системном меню.

Адреса контактов также можно зарегистрировать с помощью Command Center RX сервера. Подробную информацию можно найти в документе *Руководство по эксплуатации* для аппарата.

1 Откройте экран.

- 1 Нажмите клавишу [ФАКС].

ФАКС



- 2 Нажмите клавишу [Адресная книга].

Адресная книга



2 Добавьте нового адресата.

- 1 Нажмите [МЕНЮ].



- 2 Нажмите клавишу [▲] или [▼], чтобы выбрать [Добавить адрес].

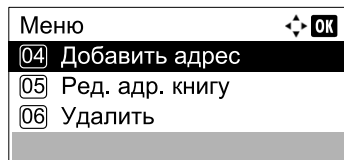

- 3 Нажмите клавишу [ОК].

3 Выберите способ регистрации.

- 1 Нажмите клавишу [▲] или [▼], чтобы выбрать [Контакт].

- 2 Нажмите клавишу [ОК].

4 Введите имя контакта.

- 1 Нажмите клавишу [◀] или [▶], чтобы выбрать [Имя контакта].

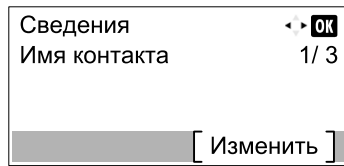

- 2 Нажмите [Изменить].
- 3 Введите имя адресата.

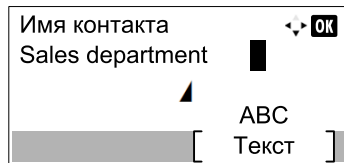

Можно ввести до 32 символов.

 Подробнее о вводе символов см. в разделе [Способ ввода символов на стр. 11-2](#).

- 4 Нажмите клавишу [OK].

5 Введите номер факса.

- 1 Нажмите клавишу [◀] или [▶], чтобы выбрать [№ факса].

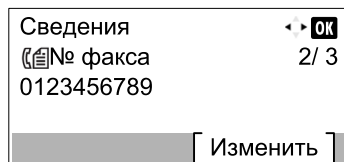

- 2 Нажмите [Изменить].
- 3 Введите номер факса.

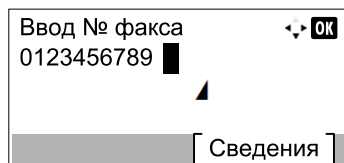

С помощью цифровой клавиатуры введите номер принимающего аппарата.

В номере принимающего аппарата может содержаться до 32 цифр.

При нажатии клавиши [**Повтор вызова/Пауза**] во время набора номера вставляется пауза продолжительностью около трех секунд. Например, при наборе номера принимающего аппарата на внешней линии можно использовать данный метод, чтобы вставить паузу до возобновления набора конкретного номера.

6 Выберите параметры передачи.

- 1 Нажмите [Сведения].
- 2 С помощью клавиши [◀] или [▶] выберите [Нач. скор. пер.].

Данные факса	← → ОК
Нач. скор. пер.	1 / 2
33600бит/с	
[Изменить]	

- 3 Нажмите [Изменить].
- 4 Нажмите [▲] или [▼], чтобы выбрать [9600бит/с], [14400бит/с] или [33600бит/с].



ПРИМЕЧАНИЕ

Обычно следует использовать параметры по умолчанию.

- 5 Нажмите клавишу [ОК].
- 6 Нажмите клавишу [◀] или [▶], чтобы выбрать [ЕСМ].

Данные факса	← → ОК
ЕСМ	2 / 2
Вкл.	
[Изменить]	

- 7 Нажмите [Изменить].
- 8 Нажмите [▲] или [▼], чтобы выбрать [Вкл] или [Откл].

ЕСМ — это режим связи, предложенный ИТУ-Т (Международным союзом электросвязи), в котором осуществляется повторная передача данных в случае ошибки. Факс-аппараты, поддерживающие режим ЕСМ, проверяют передаваемые данные на предмет ошибок, позволяя, таким образом, предотвратить искажение изображения из-за помех на линии или других обстоятельств.

- 9 Нажмите клавишу [ОК].
- 10 Нажмите клавишу [ОК].

7 Введите номер адреса.

- 1 Нажмите клавишу [◀] или [▶], чтобы выбрать [Номер адреса].

Сведения	← → ОК
Номер адреса	3 / 3
053	
[Изменить]	

- 2 Нажмите [Изменить].

- 3 Введите номер адреса.

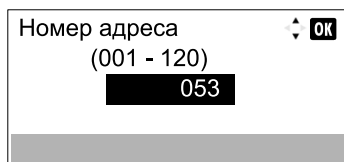

Номер адреса (001 - 120) OK
053

Нажмите клавишу [▲], [▼] или используйте цифровую клавиатуру, чтобы ввести конкретный номер адреса (001—120).

Номер адреса представляет собой идентификатор для адресата.

- 4 Нажмите клавишу [OK].

8 Зарегистрируйте адресата.

- 1 Нажмите клавишу [OK].

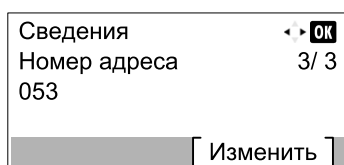

Сведения OK
Номер адреса 3/3
053
[Изменить]

По завершении регистрации адресата отображается надпись [Завершено.].

Добавление группы

Объедините два и более контакта в группу. В то же время в группу можно добавлять адресатов. В адресную книгу можно добавить максимум 20 групп.

До добавления в адресную книгу группы сначала нужно добавить содержащиеся в ней контакты.

ПРИМЕЧАНИЕ

Адресатов в группе также можно зарегистрировать в системном меню.

Адреса контактов также можно зарегистрировать с помощью Command Center RX сервера. Подробную информацию можно найти в документе Руководство по эксплуатации для аппарата.

1 Откройте экран.

- 1 Нажмите клавишу **[ФАКС]**.

ФАКС



- 2 Нажмите клавишу **[Адресная книга]**.

Адресная книга



2 Добавьте нового адресата.

- 1 Нажмите **[МЕНЮ]**.



- 2 Нажмите клавишу **[▲]** или **[▼]**, чтобы выбрать **[Добавить адрес]**.

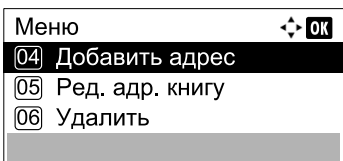

- 3 Нажмите клавишу **[ОК]**.

3 Выберите способ регистрации.

- 1 Нажмите клавишу **[▲]** или **[▼]**, чтобы выбрать **[Группа]**.
- 2 Нажмите клавишу **[ОК]**.

4 Введите имя группы.

- 1 Нажмите клавишу [◀] или [▶], чтобы выбрать [Имя группы].

- 2 Нажмите [Изменить].
- 3 Введите имя группы.

Можно ввести до 32 символов.

 Подробнее о вводе символов см. в разделе [Способ ввода символов на стр. 11-2](#).

- 4 Нажмите клавишу [OK].

5 Выбор участников (адресатов).

- 1 Нажмите клавишу [◀] или [▶], чтобы выбрать [Член группы].

- 2 Нажмите [Изменить].
- 3 Нажмите [МЕНЮ].

- 4 Нажмите клавишу [▲] или [▼], чтобы выбрать [Добавить элемент].
- 5 Нажмите клавишу [OK].
- 6 Нажмите клавишу [▲] или [▼], чтобы выбрать участника группы.

7 Нажмите клавишу [OK].

Выбранный участник группы добавляется в группу.

Повторите шаги 3—7, чтобы добавить в группу других участников.

6 Удаление участников.

1 Нажмите клавишу [▲] или [▼], чтобы выбрать участника группы для удаления.

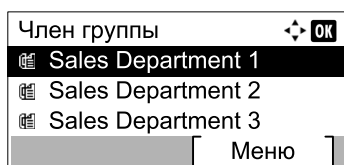

2 Нажмите [Меню].

3 С помощью клавиш [▲] или [▼] выберите [Удалить].

4 Нажмите клавишу [OK].

5 Нажмите [Да] на экране подтверждения.

Выбранный участник группы удален из группы.

7 Подтверждение зарегистрированного участника.

1 После регистрации всех участников нажмите клавишу [Назад].

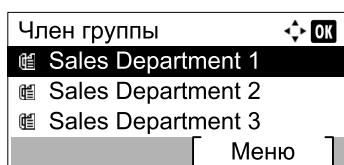

8 Введите номер адреса.

1 Нажмите клавишу [◀] или [▶], чтобы выбрать [Номер адреса].

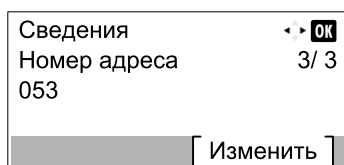

2 Нажмите [Изменить].

3 Введите номер адреса.

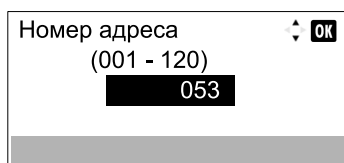

Нажмите клавишу [▲], [▼] или используйте цифровую клавиатуру, чтобы ввести конкретный номер адреса (001—120).

Номер адреса представляет собой идентификатор для адресата.

9 Зарегистрируйте группу.

- 1 Нажмите клавишу [ОК].

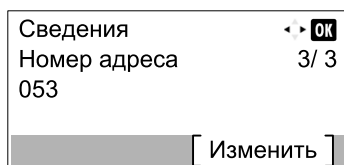

По завершении регистрации группы отображается надпись [Завершено.].

Редактирование и удаление записей адресной книги

Редактируйте и удаляйте адресатов (контакты), добавленных в адресную книгу.

1 Откройте экран.

- 1 Нажмите клавишу [ФАКС].



- 2 Нажмите клавишу [Адресная книга].

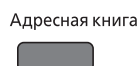

- 3 Нажмите [Меню].



- 4 Нажмите клавишу [▲] или [▼], чтобы выбрать [Ред. адр. книгу].

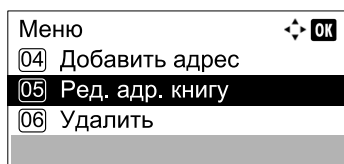

- 5 Нажмите клавишу [ОК].

2 Редактирование или удаление адресата.

Редактирование адресата

- 1 Нажмите клавишу [▲] или [▼], чтобы выбрать адресата (контакты) или группу для редактирования.

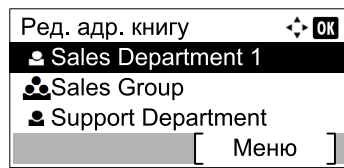

- 2 Нажмите клавишу [OK].
- 3 Нажмите клавишу [◀] или [▶], чтобы выбрать изменяемый элемент.

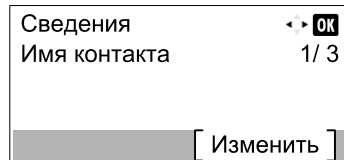

- 4 Нажмите [Изменить].

 Порядок внесения изменения см. в разделах [Добавление контакта на стр. 2-2](#) или [Добавление группы на стр. 2-6](#).

Удаление участника (группы)

- 1 Нажмите клавишу [▲] или [▼], чтобы выбрать группу для редактирования.

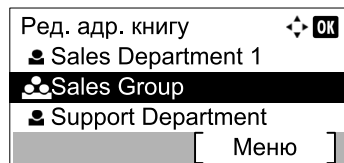

- 2 Нажмите клавишу [OK].
- 3 Нажмите клавишу [◀] или [▶], чтобы выбрать [Член группы].

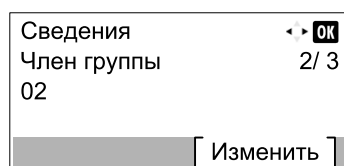

- 4 Нажмите [Изменить].
- 5 Нажмите клавишу [▲] или [▼], чтобы выбрать участника группы для удаления.

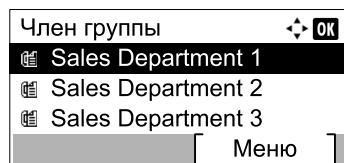

- 6 Нажмите [Меню].
- 7 С помощью клавиш [▲] или [▼] выберите [Удалить].
- 8 Нажмите клавишу [OK].

- 9 Нажмите [Да] на экране подтверждения.

Удаление адресата (контактов) или группы

- 1 Нажмите клавишу [▲] или [▼], чтобы выбрать адресата (контакты) или группу для удаления.

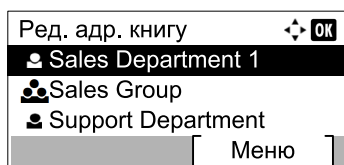

- 2 Нажмите [Меню].
- 3 С помощью клавиш [▲] или [▼] выберите [Удалить].
- 4 Нажмите клавишу [OK].
- 5 Нажмите [Да] на экране подтверждения.

Печать списка адресов

Список адресатов, зарегистрированных в адресной книге, можно вывести на печать.

1 Откройте экран.

- 1 Нажмите клавишу [Состояние/Системное меню/Счетчик].



- 2 Нажмите клавишу [▲] или [▼], чтобы выбрать [Правка адресата].
- 3 Нажмите клавишу [OK].
- 4 Нажмите клавишу [▲] или [▼], чтобы выбрать [Спис. печати].
- 5 Нажмите клавишу [OK].

2 Печать

- 1 Нажмите клавишу [▲] или [▼], чтобы выбрать [Спис.факсов(№)].
- 2 Нажмите клавишу [OK].
- 3 Нажмите [Да] на экране подтверждения. Выполняется печать списка.

Добавление адресата к клавише набора одним нажатием

Добавьте нового адресата (контакт или группу) к клавише набора одним нажатием.

Добавление адресата

Добавьте нового адресата (контакт или группу). Можно зарегистрировать максимум 32 адресата. Чтобы зарегистрировать адресата для клавиши набора одним нажатием, его сначала необходимо зарегистрировать в адресной книге. Для продолжения зарегистрируйте одного или нескольких адресатов.

ПРИМЕЧАНИЕ
 Если индикатор [Фиксация регистра] выключен, номера 1—16 являются номерами клавиш набора одним нажатием. Номера 17—32 являются номерами клавиш набора одним нажатием, когда индикатор [Фиксация регистра] включен с помощью клавиши [Фиксация регистра].

1 Выберите клавишу набора одним нажатием для регистрации.

- 1 Нажмите клавишу набора одним нажатием, для которой необходимо зарегистрировать адресата, и удерживайте ее нажатой в течение не менее 2 секунд.

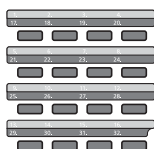

- 2 Нажмите клавишу [▲] или [▼], чтобы выбрать номер клавиши.

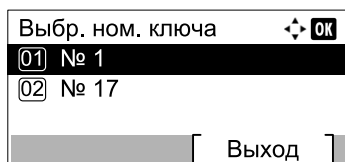

- 3 Нажмите клавишу [OK].

При выборе незарегистрированной клавиши набора одним нажатием отображается адресная книга. Перейдите к следующему шагу.

При выборе зарегистрированной клавиши набора одним нажатием отображается экран Ред. ключа. Выберите другой номер клавиши или отредактируйте или удалите клавишу набора одним нажатием.

 Порядок редактирования и удаления клавиш набора одним нажатием см. в разделе [Редактирование и удаление клавиши набора одним нажатием на стр. 2-14](#).

2 Выберите адресатов.

- 1 Нажмите клавишу [▲] или [▼], чтобы выбрать из адресной книги адресата (контакт или группу), которого необходимо назначить для клавиши набора одним нажатием.



- 2 Нажмите клавишу [OK].
По завершении регистрации клавиши набора одним нажатием отображается надпись [Завершено].

Редактирование и удаление клавиши набора одним нажатием

Редактирование/удаление адресатов, привязанных к клавише набора одним нажатием.

1 Выберите клавишу набора одним нажатием для редактирования или удаления.

- 1 Нажмите клавишу набора одним нажатием для редактирования или удаления (в течение не менее 2 секунд).

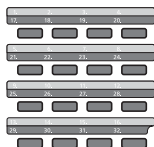

- 2 Нажмите клавишу [▲] или [▼], чтобы выбрать номер клавиши.

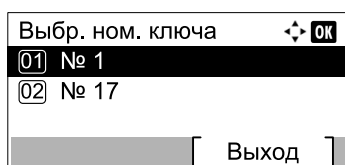

- 3 Нажмите клавишу [OK].

При выборе зарегистрированной клавиши набора одним нажатием отображается экран Ред. ключа. Перейдите к следующему шагу.

При выборе незарегистрированной клавиши набора одним нажатием отображается адресная книга. Клавишу набора одним нажатием можно зарегистрировать, выбрав адресата из адресной книги.

 Порядок регистрации клавиш набора одним нажатием см. в разделе [Добавление адресата на стр. 2-12](#).

2 Редактирование или удаление адресата.

При проверке зарегистрированного адресата

- 1 Нажмите клавишу [▲] или [▼], чтобы выбрать [Сведения].
- 2 Нажмите клавишу [OK]. Отображается имя адресата.
- 3 Нажмите клавишу [OK].

При замене одного адресата другим

- 1 Нажмите клавишу [▲] или [▼], чтобы выбрать [Изменить].
- 2 Нажмите клавишу [OK].
- 3 Нажмите клавишу [▲] или [▼], чтобы выбрать нового адресата.
- 4 Нажмите клавишу [OK].
После изменения адресата отображается надпись [Завершено].

При удалении сведений регистрации

- 1** С помощью клавиш [▲] или [▼] выберите [Удалить].
- 2** Нажмите клавишу [OK].
- 3** Нажмите [Да] на экране подтверждения.
После отмены регистрации клавиши набора одним нажатием отображается надпись [Завершено].

3 Отправка факсов

В этой главе рассматриваются следующие темы.

Основная процедура передачи	3-2
Проверка и изменение адресатов	3-5
Проверка состояния отправки	3-7
Отмена передачи	3-8
Использование повторного набора	3-9
Способы ввода адресатов	3-10
Ввод номера факса адресата с помощью цифровой клавиатуры	3-10
Выбор из адресной книги	3-11
Выбор с использованием клавиш набора одним нажатием	3-13
Функции передачи факсов	3-14
Плотность	3-15
Оригинал изобр.	3-15
2-стор. оригинал	3-15
Ручная отправка	3-16
Формат оригинала	3-17
Разрешение факса	3-17
Ввод имени файла	3-17
Прямая передача факса	3-18
Отмена прямой передачи	3-18
Передача факса с задержкой	3-18
Отмена передачи с задержкой	3-19
Отчет о передаче факса	3-19
Программа	3-20
Регистрация программы	3-20
Вызов программы	3-21
Изменение имени программы	3-22
Использование последовательного набора номера	3-24

Основная процедура передачи

Основная процедура использования факсимильной системы разъяснена ниже.

1 Нажмите клавишу [ФАКС].

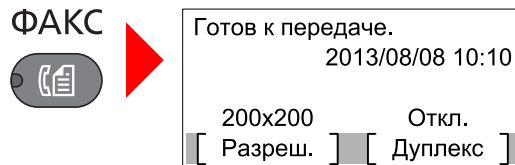

Появится начальный экран для отправки факса.

2 Положите оригиналы.

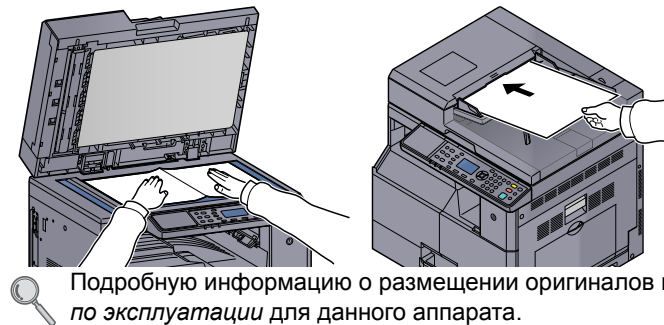

Подробную информацию о размещении оригиналов можно найти в документе *Руководство по эксплуатации* для данного аппарата.

3 Выберите способ передачи.

Существует два метода передачи: передача в память и прямая передача.

Передача в память: перед началом связи оригинал сканируется в память. Передача в память задана по умолчанию.

Прямая передача: перед сканированием оригинала выполняется набор адресата и начинается установление связи.

Подробнее см. [Прямая передача факса на стр. 3-18](#).

4 Задание адресата.

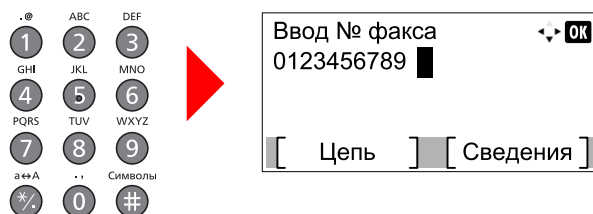

С помощью цифровой клавиатуры введите номер принимающего аппарата.

Подробнее о процедуре выбора адресата из адресной книги см. в разделе [Выбор из адресной книги на стр. 3-11](#).

Подробнее о процедуре выбора адресата с использованием клавиш набора одним нажатием см. в разделе [Выбор с использованием клавиш набора одним нажатием на стр. 3-13](#).

ПРИМЕЧАНИЕ

В номере принимающего аппарата может содержаться до 64 цифр.

При нажатии клавиши [**Повтор вызова/Пауза**] во время набора номера вставляется пауза продолжительностью около трех секунд. Например, при наборе номера принимающего аппарата на внешней линии можно использовать данный метод, чтобы вставить паузу до возобновления набора конкретного номера.

5 Выбор функций.

Для передачи факса можно задать следующие функции.

- Плотность ▶ стр. 3—15
- Оригинал изобр. ▶ стр. 3—15
- 2-стор. оригинал ▶ стр. 3—15
- Формат оригинала ▶ стр. 3—17
- Разрешение факса ▶ стр. 3—17
- Ввод имени файла ▶ стр. 3—17
- Передача факса с задержкой ▶ стр. 3—18
- Отчет о передаче факса ▶ стр. 3—19
- Программа ▶ стр. 3—20

6 Начало отправки.

Старт



Нажмите клавишу [**Старт**].

После завершения сканирования начинается передача.

При размещении оригиналов в автоподатчике оригиналов

После того как оригиналы, размещенные в автоподатчике оригиналов, будут отсканированы и сохранены в памяти, выполняется набор номера принимающей системы.

При размещении оригиналов на стекле экспонирования

После того как оригиналы, размещенные на стекле экспонирования, будут отсканированы и сохранены в памяти, выполняется набор номера принимающей системы.



ПРИМЕЧАНИЕ

Если задано непрерывное сканирование, можно продолжать сканирование следующего оригинала после того, как оригинал на стекле сохранен в памяти. Каждый раз когда сканируется одна страница, пользователь предпринимает действия для обеспечения непрерывного сканирования, и после того, как все оригиналы сохранены в памяти, набирается номер принимающей системы.

Проверка и изменение адресатов

Проверьте и измените выбранного адресата.

1 Нажмите клавишу [ФАКС].

ФАКС



2 Нажмите клавишу [Подтвердить/Добавить адресат].

Подтвердить/
Добавить адресат



3 Проверьте адресата.

- 1 С помощью клавиш [▲] или [▼] выберите адресата для проверки.

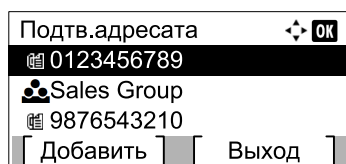

- 2 Нажмите клавишу [OK].
- 3 Нажмите клавишу [▲] или [▼], чтобы выбрать [Сведения/правка].
- 4 Нажмите клавишу [OK].
Отображается информация об адресате.
- 5 По завершении проверки адресата нажмите клавишу [OK].

4 Измените номер факса.



ПРИМЕЧАНИЕ

Этот шаг необходим, только когда номер факса введен с помощью цифровой клавиатуры.

- 1 С помощью клавиш [▲] или [▼] выберите адресата, для которого следует изменить номер факса.



- 2 Нажмите клавишу [OK].
- 3 Нажмите клавишу [▲] или [▼], чтобы выбрать [Сведения/правка].
- 4 Нажмите клавишу [OK].
- 5 Повторно введите номер факса с помощью цифровой клавиатуры.

 **ПРИМЕЧАНИЕ**

Для удаления символов используйте клавишу [Очистка].

- 6 Нажмите клавишу [OK].

5 Добавьте адресата (при вводе номера факса с помощью цифровой клавиатуры).

- 1 Нажмите [Добавить].



- 2 С помощью цифровой клавиатуры введите номер принимающего аппарата.

 **ПРИМЕЧАНИЕ**

Процедура ввода номера факса с помощью цифровой клавиатуры описана в разделе [Ввод номера факса адресата с помощью цифровой клавиатуры на стр. 3-10](#).

- 3 Нажмите клавишу [OK].

6 Удалите адресата.

- 1 Нажмите клавишу [▲] или [▼], чтобы выбрать адресата для удаления.



- 2 Нажмите клавишу [OK].
- 3 С помощью клавиш [▲] или [▼] выберите [Удалить].
- 4 Нажмите клавишу [OK].
- 5 Нажмите [Да] на экране подтверждения.
После удаления адресата отображается надпись [Завершено].

7 Выйдите из операции.

- 1 Нажмите клавишу [Выход].



Проверка состояния отправки

1 Нажмите клавишу [Состояние/Системное меню/Счетчик].

Состояние/
Системное
меню/Счетчик



2 Отобразите экран состояния задания отправки.

- 1 С помощью клавиш [▲] или [▼] выберите [Состояние].
- 2 Нажмите клавишу [OK].
- 3 С помощью клавиш [▲] или [▼] выберите [Отпр.сост.задан.].
- 4 Нажмите клавишу [OK].
Отобразите экран состояния задания отправки.

3 Проверьте подробные сведения о задании передачи.

- 1 С помощью клавиш [▲] или [▼] выберите задание для проверки.

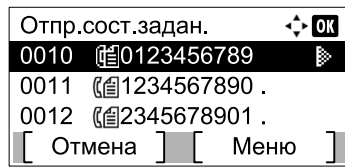

- 2 Нажмите [Меню].
- 3 Нажмите клавишу [▲] или [▼], чтобы выбрать [Сведения].
- 4 Нажмите клавишу [OK].
- 5 С помощью клавиш [◀] или [▶] проверьте подробные сведения о задании.

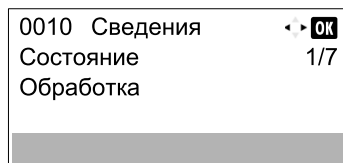

- 6 По завершении проверки задания нажмите клавишу [OK].

Отмена передачи

Способ отмены связи для данного аппарата варьируется в зависимости от способа передачи (передача в память или прямая передача), а также формы связи. Здесь объясняется способ отмены для разных случаев.

Отмена передачи в память (во время сканирования оригиналов)

1 Нажмите клавишу [Стоп].

Стоп



При передаче в память для отмены во время сканирования оригиналов нажмите клавишу [Стоп].

Сканирование оригиналов прекратится, и оригиналы выйдут из аппарата. Если оригиналы остались в автоподатчике оригиналов, выньте их из выходного лотка оригиналов.

Отмена передачи в память (во время установления связи)



ПРИМЕЧАНИЕ

Даже если передача отменена, остается возможность того, что ранее отсканированные страницы были отправлены принимающей стороне. Попросите принимающую сторону проверить, были ли случайно отправлены станицы.

1 Нажмите клавишу [Стоп].

Стоп



2 Отобразите экран списка заданий отправки.

- 1 С помощью клавиш [▲] или [▼] выберите [Спис.перед.здн.].
- 2 Нажмите клавишу [OK].
Отобразите экран списка заданий отправки.

3 Отмените передачу.

- 1 С помощью клавиш [▲] или [▼] выберите задание для отмены.

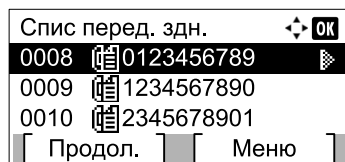

- 2 Нажмите [Меню].
- 3 С помощью клавиш [▲] или [▼] выберите [Отменить зад.].
- 4 Нажмите клавишу [OK].
- 5 Нажмите [Да] в экране подтверждения. Выбранное задание удалено.

Использование повторного набора

Повторный набор представляет собой функцию, позволяющую еще раз набрать последний введенный номер. Используйте данную функцию, если принимающая система не отвечает при попытке отправить факс. При необходимости отправить факс той же принимающей системе нажмите клавишу **[Повтор вызова/Пауза]**, чтобы позвонить на номер принимающей стороны в списке адресатов.

1 Нажмите клавишу **[ФАКС]**.

ФАКС



2 Нажмите клавишу **[Повтор вызова/Пауза]**.

Выполняется вызов ранее набранного номера адресата.

Повтор вызова/
Пауза



3 Нажмите клавишу **[Старт]**.

Старт



Начнется передача.



ПРИМЕЧАНИЕ

Информация о повторном наборе номера удаляется в следующих случаях.

- При выключении питания
- При отправке следующего факса (записывается новая информация о повторном наборе номера)
- При выходе из системы

Способы ввода адресатов

Ввод номера факса адресата с помощью цифровой клавиатуры

Процедура ввода номера факса адресата с помощью цифровой клавиатуры описана ниже.

1 Нажмите клавишу [ФАКС].

ФАКС



2 С помощью цифровой клавиатуры введите номер принимающего аппарата.

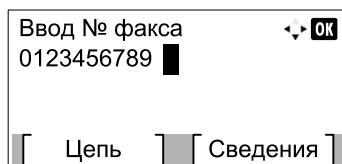

В номере принимающего аппарата может содержаться до 64 цифр.

При нажатии клавиши [Повтор вызова/Пауза] во время набора номера вставляется пауза продолжительностью около трех секунд. Например, при наборе номера принимающего аппарата на внешней линии можно использовать данный метод, чтобы вставить паузу до возобновления набора конкретного номера.



ПРИМЕЧАНИЕ

Параметры скорости начала передачи и ESM можно изменить, нажав клавишу [Сведения]. См. [Изменение параметров начальной скорости передачи и ESM на стр. 3-10](#).

3 Нажмите клавишу [OK].



ПРИМЕЧАНИЕ

Чтобы отправить факс нескольким адресатам, введите далее номер факса и нажмите клавишу [OK]. Одновременно можно отправить факс не более чем 100 адресатам.

Изменение параметров начальной скорости передачи и ESM

Чтобы изменить начальную скорость передачи и параметры ESM, выполните следующие шаги.

1 После ввода номера факса адресата нажмите клавишу [Сведения].

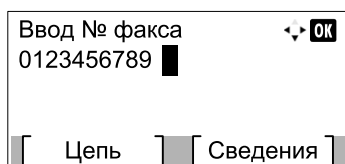

- 2 С помощью клавиши [◀] или [▶] выберите [Нач. скор. пер.].

Данные факса	◀ ▶ ОК
Нач. скор. пер.	1 / 2
33600бит/с	
[Изменить]	

- 3 Нажмите [Изменить].
- 4 Нажмите [▲] или [▼], чтобы выбрать [9600бит/с], [14400бит/с] или [33600бит/с].



ПРИМЕЧАНИЕ

Обычно следует использовать параметры по умолчанию.

- 5 Нажмите клавишу [ОК].
- 6 Нажмите клавишу [◀] или [▶], чтобы выбрать [ЕСМ].

Данные факса	◀ ▶ ОК
ЕСМ	2 / 2
Вкл.	
[Изменить]	

- 7 Нажмите [Изменить].
- 8 Нажмите [▲] или [▼], чтобы выбрать [Вкл] или [Откл].

ЕСМ — это режим связи, предложенный ИТУ-Т (Международным союзом электросвязи), в котором осуществляется повторная передача данных в случае ошибки. Факс-аппараты, поддерживающие режим ЕСМ, проверяют передаваемые данные на предмет ошибок, позволяя, таким образом, предотвратить искажение изображения из-за помех на линии или других обстоятельств.

- 9 Нажмите клавишу [ОК].
- 10 Нажмите клавишу [ОК].

Выбор из адресной книги

Выберите адресата, зарегистрированного в адресной книге.



ПРИМЕЧАНИЕ

Подробнее о регистрации адресатов в адресной книге см. в разделе [Регистрация адресатов в адресной книге на стр. 2-2](#).

- 1 Нажмите клавишу [ФАКС].

ФАКС



- 2 Нажмите клавишу [Адресная книга].

Адресная книга



3 С помощью клавиш [▲] или [▼] выберите адресата.



ПРИМЕЧАНИЕ

При проверке информации об адресате нажмите клавишу [Меню], выберите [Сведения] и затем нажмите [OK].

Поиск адресата

Поиск адресата можно выполнить по имени.

- 1 Нажмите [Меню].
- 2 Нажмите клавишу [▲] или [▼], чтобы выбрать [Найти (Имя)].
- 3 Нажмите клавишу [OK].
- 4 С помощью цифровой клавиатуры введите символы для поиска.



Подробнее о вводе символов см. в разделе [Способ ввода символов на стр. 11-2](#).



- 5 Нажмите клавишу [OK]. Отображается искомый адресат.

4 Нажмите клавишу [OK].

Чтобы найти несколько адресатов, повторяйте шаги 2—4. Одновременно можно отправить факс не более чем 100 адресатам.



ПРИМЕЧАНИЕ

Чтобы проверить или изменить выбранного адресата, см. раздел [Проверка и изменение адресатов на стр. 3-5](#).

Выбор с использованием клавиш набора одним нажатием

Выберите адресата с помощью клавиш набора одним нажатием.

ПРИМЕЧАНИЕ

Подробную информацию о добавлении клавиш набора одним нажатием см. в разделе [Добавление адресата к клавише набора одним нажатием на стр. 2-12](#).

1 Нажмите клавишу [ФАКС].

ФАКС



2 Нажмите клавишу набора одним нажатием, на которой зарегистрирован адресат.

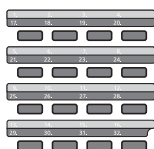

При выборе клавиш набора одним нажатием с номерами 17—32, клавишу набора одним нажатием следует нажимать после включения индикатора [Фиксация регистра] нажатием клавиши [Фиксация регистра].

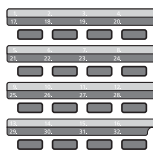

Функции передачи факсов

Для настройки параметров функций нажмите клавишу функции, которую нужно настроить. Можно также нажать клавишу **[Меню функций]** и выбрать одну из других функций, отображаемых на экране сообщений.

 [Метод работы \(стр. 1-5\)](#)

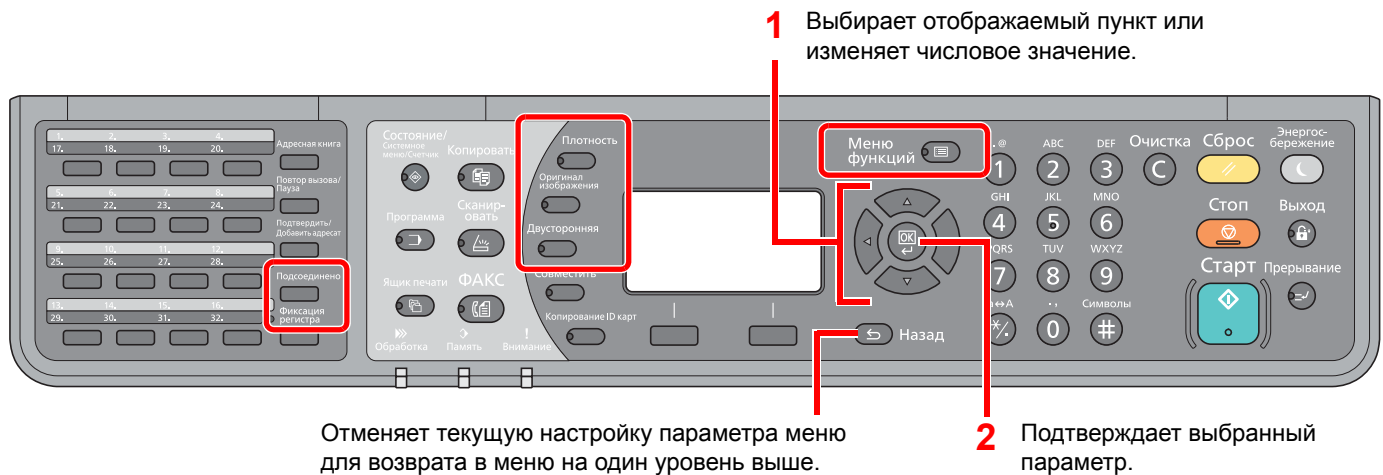

В таблице ниже приведено описание каждой функции.

Клавиша	Функция	Описание	Страница для справки
Плотность 	Плотность	Регулировка плотности.	стр. 3—15
Оригинал изображения 	Оригинал изображения	Выберите тип исходного изображения.	стр. 3—15
Двусторонняя 	2-стор. оригинал *1	Автоматически сканирует 2-сторонние оригиналы.	стр. 3—15
Подсоединено 	Ручная отправка	Данный метод позволяет отправлять оригиналы нажатием кнопки [Старт] после установления телефонного соединения с принимающей системой.	стр. 3—16

*1 Требуется дополнительный автоподатчик оригиналов.

Клавиша	Функция	Описание	Страница для справки
Меню функций 	Формат оригинала	Указывает формат оригинала, который будет отсканирован.	стр. 3—17
	Разрешение факса	Устанавливает разрешение сканирования оригиналов.	стр. 3—17
	Ввод имени файла	Добавляет имя файла.	стр. 3—17
	Прямая передача	Сначала устанавливает связь с адресатом, а затем сканирует оригинал.	стр. 3—18
	Пер. факса с здр.	Указывает время передачи.	стр. 3—18
	Отчет о передаче факса	Печатает результаты передачи после ее осуществления.	стр. 3—19

ПРИМЕЧАНИЕ

Подробнее о процедуре передачи факсов см. в разделе [Основная процедура передачи на стр. 3-2](#).

Плотность

Регулировка плотности. С помощью клавиш [▲] или [▼] выберите желаемое значение от [Темнее +3] до [Светлее -3].

ПРИМЕЧАНИЕ

Если необходимо повысить плотность оригинала с низкой плотностью, следует отрегулировать ее на Темнее. Если необходимо уменьшить плотность оригинала с высокой плотностью, следует отрегулировать ее на Ярче.



Оригинал изобр.

Выберите тип исходного изображения.

Параметр	Описание
Текст+Фото	Данный режим подходит для документов, содержащих текст и фотографии.
Фото	Для фотографий, снятых фотокамерой.
Текст	Четкая передача карандашного текста и тонких линий.

2-стор. оригинал

Выберите тип и ориентацию сшивания, исходя из оригинала.

ПРИМЕЧАНИЕ

Требуется дополнительный автоподатчик оригиналов.

Параметр			Описание
1-сторонняя			Устанавливается при использовании 1-стороннего листа оригинала.
2-сторонняя			Устанавливается при использовании 2-стороннего листа оригинала, скрепленного слева или справа.
Сведения	Сшивание оригиналов	Слева/справа	Устанавливается при использовании 2-стороннего листа оригинала, скрепленного слева или справа.
		Сверху	Устанавливается при использовании 2-стороннего листа оригинала, скрепленного сверху.
Ориентация оригинала		Чтобы убедиться, что оригиналы отправлены в правильной для чтения ориентации, укажите, какой край оригинала является верхом. Если используется двухсторонний оригинал или оригинал с разворотом, следует задать ориентацию оригинала.	

Ручная отправка

Данный метод позволяет отправлять оригиналы нажатием кнопки **[Старт]** после установления телефонного соединения с принимающей системой.

ПРИМЕЧАНИЕ

Благодаря подключению к данному аппарату обычного телефонного аппарата можно отправлять факсимильные сообщения после разговора с человеком, который их принимает.

- 1** Нажмите клавишу **[ФАКС]**.
- 2** Положите оригиналы.
- 3** Нажмите клавишу **[Подсоединено]**.

Подсоединено



- 4** Наберите номер адресата.

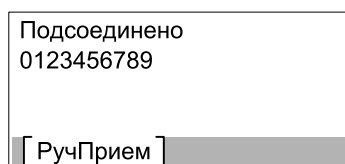

Используйте цифровую клавиатуру, чтобы ввести номер принимающей системы.

- 5** Нажмите клавишу **[Старт]**.

Старт



Если слышны звуки факса, телефонная линия подключена к принимающей системе. Нажмите клавишу **[Старт]**. Передача началась.

Формат оригинала

Указывает формат оригинала, который будет отсканирован.

Параметр	Описание
Авто	Формат оригинала определяется автоматически.
A3, A4-R, A4, A5-R, A5, A6-R, B4, B5-R, B5, B6-R, B6, Folio, 216 × 340 мм, Ledger, Letter-R, Letter, Legal, Statement-R, Statement, 11 × 15", Oficio II, 8K, 16K-R, 16K, Hagaki, Oufukuhagaki, Пользовательский ^{*1}	Выберите из списка стандартных форматов.

*1 Указания по поводу того, как задать пользовательский формат оригинала, см. *Руководство по эксплуатации* для данного аппарата.



ПРИМЕЧАНИЕ

Обязательно указывайте формат оригинала при использовании оригиналов пользовательского формата.

Разрешение факса

Выбор четкости изображения при отправке факса. Чем больше число, тем выше разрешение изображения. Однако более высокое разрешение также увеличивает размер файлов и время передачи.

Параметр	Описание	
200x100 т/д обыч.(Обычное)	при отправке оригиналов со стандартным размером символов	Обычный размер символов: 10,5 пунктов (Пример: Разрешение Разрешение)
200x200 т/д высок(Высокое)	при отправке оригиналов с относительно маленькими символами и тонкими линиями	Обычный размер символов: 8 пунктов (Пример: Разрешение Разрешение)
200x400 т/д оч.вс (Очень высокое)	при отправке оригиналов с очень маленькими символами и линиями	Обычный размер символов: 6 пунктов (Пример: Разрешение Разрешение)



ПРИМЕЧАНИЕ

По умолчанию задано [200x100 т/д обыч.]. Более высокое разрешение придает изображению четкость, но увеличивает время передачи.

Ввод имени файла

Добавляет имя файла. Также можно задать дополнительную информацию, например номер задания и дату. Можно проверить журнал задания или состояние задания, используя указанные здесь имя файла, дату или номер задания.

Введите имя файла (до 32 символов) и нажмите клавишу [OK].

Чтобы указать дату или номер задания, выберите [Доп. информация] и нажмите клавишу [OK].



[Способ ввода символов \(стр. 11-2\)](#)

Прямая передача факса

Оригинал можно передать напрямую, без сканирования в память. Сканирование оригинала начинается после установления связи с принимающей системой, что позволяет проверять, каждая ли страница факса успешно отправлена.

Параметры прямой передачи	Описание
Вкл.	Включает режим прямой передачи. Набирает номер принимающей системы, а после начала подключения сканируются оригиналы.
Откл.	Включает режим передачи в память. После того как оригиналы отсканированы в память, начинается установление связи.

ПРИМЕЧАНИЕ

При прямой передаче можно задать только одного адресата для одной передачи.

Подробнее о процедуре передачи факсов см. в разделе [Основная процедура передачи на стр. 3-2](#). Перед сканированием оригинала выполняется набор адресата и начинается установление связи.

Отмена прямой передачи

Чтобы отменить подключение во время передачи при прямой передаче, нажмите клавишу [Стоп]. Отсканированные оригиналы выйдут из аппарата, и дисплей вернется к экрану факса по умолчанию. Если в автоподатчике оригиналов остались оригиналы, выньте их.

ПРИМЕЧАНИЕ

В некоторых случаях передача может продолжаться, даже если нажата клавиша [Стоп].

Передача факса с задержкой

Установка времени передачи. Передачу с задержкой можно использовать вместе с функцией передачи рассылки и пр.

Здесь объясняется способ отправки оригиналов одному адресату после указания времени начала.

Параметр	Описание		
Откл.	Передача с задержкой не используется.		
Вкл.	Передача с задержкой используется.		
<table border="1"> <tr> <td>Время начала</td> <td>Установите время от 00:00 до 23:59 с приростом в одну минуту.</td> </tr> </table>	Время начала	Установите время от 00:00 до 23:59 с приростом в одну минуту.	
Время начала	Установите время от 00:00 до 23:59 с приростом в одну минуту.		

ВАЖНО

Если на дисплее сообщений отображается неправильное время, отправить оригиналы правильно в установленное время не удастся. В этом случае отрегулируйте время. Подробнее см. [Установка даты и времени на стр. 1-6](#).

ПРИМЕЧАНИЕ

Выбрать прямую передачу невозможно.

Для передачи с задержкой можно задать до 30 адресатов.

При выборе двух или более передач с задержкой в одно время установление связи будет осуществляться в соответствии с порядком, в котором передачи были заданы.

Отмена передачи с задержкой

Используйте описанную ниже процедуру для отмены передачи с задержкой.

1 Откройте экран.

- 1 Нажмите клавишу [**Состояние/Системное меню/Счетчик**].

Состояние/
Системное
меню/Счетчик



- 1 С помощью клавиш [**▲**] или [**▼**] выберите [**Состояние**].
- 2 Нажмите клавишу [**ОК**].
- 3 С помощью клавиш [**▲**] или [**▼**] выберите [**Плановое задание**].
- 4 Нажмите клавишу [**ОК**].
Отобразится экран плановых заданий.

2 Отмените задание.

- 1 С помощью клавиш [**▲**] или [**▼**] выберите задание для отмены.

Плановое задание		OK
0010	☎0123456789	
0011	☎1234567890	
0012	☎2345678901	
[Отмена]	[Меню]	

- 2 Нажмите клавишу [Отмена].
- 3 Нажмите [Да] на экране подтверждения. Выбранное задание удалено.

Отчет о передаче факса

Правильность передачи факса можно проверить, напечатав отчет после завершения передачи.

Параметр	Описание
Откл.	Отчет не печатается.
Вкл.	Печать отчета выполняется.
Только ошибки	Отчет печатается только при возникновении ошибки.



ПРИМЕЧАНИЕ

Данный параметр отображается, если для Отчетов о результатах передачи факса задано [Ук. для каж. зад.].
Подробнее см. [Отчеты о результатах передачи факсов на стр. 8-5](#).

Программа

Регистрация наборов часто используемых функций в виде единой программы позволяет при необходимости выбрать эти функции простым нажатием на номер программы. Кроме того, сохраненным программам может присваиваться имя для облегчения последующей их идентификации при вызове.

Регистрация программы

Используйте описанную ниже процедуру для регистрации программы.

1 Установите адресата и функции передачи.

Адресата, которому передается факс, и функции передачи следует задать заранее.

 [Methods For Entering the Destination](#) ▶ стр. 3—1
[Функции передачи факсов](#) ▶ стр. 3—14

2 Зарегистрируйте программу.

1 Нажмите клавишу **[Программа]**.

Программа



2 С помощью клавиш **[▲]** или **[▼]** выберите номер программы для регистрации (01—10).

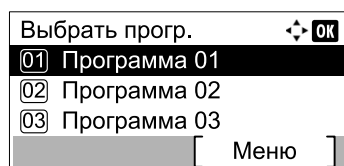

ПРИМЕЧАНИЕ

Номера незарегистрированных программ отображаются в виде [-----].

Если выбранный номер программы уже существует, зарегистрированные функции можно заменить новым набором функций.

3 Нажмите **[Меню]**.

4 С помощью клавиш **[▲]** или **[▼]** выберите **[Добавить]**.

5 Нажмите клавишу **[OK]**.

ПРИМЕЧАНИЕ

После появления экрана выбора типа задания с помощью клавиш **[▲]** или **[▼]** выберите **[ФАКС]** и нажмите клавишу **[OK]**.

6 С помощью цифровой клавиатуры введите имя программы.

 Подробнее о вводе символов см. в разделе [Способ ввода символов на стр. 11-2](#).

7 Нажмите клавишу **[OK]**. Программа зарегистрирована.



ПРИМЕЧАНИЕ

Можно ввести до 32 символов.

Если номер программы уже используется существующей программой, открывается экран подтверждения изменений. Нажмите [Да].

Подтвердить настройки можно, вызвав программу. См. [Вызов программы на стр. 3-21](#).

Подтверждение зарегистрированной программы

Настройки зарегистрированной программы можно подтвердить, вызвав программу. См. [Вызов программы на стр. 3-21](#).

Вызов программы

Используйте описанную ниже процедуру для вызова зарегистрированной программы.

1 Вызовите программу.

- 1 Нажмите клавишу [Программа].

Программа



- 2 С помощью клавиш [▲] или [▼] выберите номер программы для вызова (01—10).

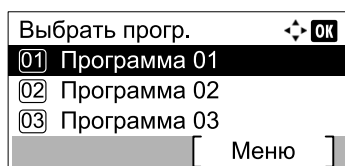

- 3 Нажмите клавишу [OK].

2 Выполните программу.

Загрузите оригиналы и нажмите клавишу [Старт]. Передача началась.

Перезапись программы

Программу можно изменить с помощью тех же процедур, которые используются для регистрации программ. При выборе номера программы для регистрации выберите программу для изменения и перезапишите номер программы. См. [Регистрация программы на стр. 3-20](#).

Изменение имени программы

Используйте описанную ниже процедуру для изменения имени программы.

1 Откройте экран.

- 1 Нажмите клавишу **[Программа]**.

Программа



- 2 С помощью клавиш **[▲]** или **[▼]** выберите номер программы для редактирования (01—10).

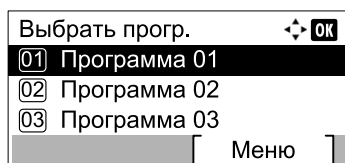

- 3 Нажмите **[Меню]**.

2 Измените имя программы.

- 1 Нажмите клавишу **[▲]** или **[▼]**, чтобы выбрать **[Изменить имя]**.

- 2 Нажмите клавишу **[OK]**.

- 3 С помощью цифровой клавиатуры введите имя программы.



Подробнее о вводе символов см. в разделе [Способ ввода символов на стр. 11-2](#).

- 4 Нажмите клавишу **[OK]**.

- 5 Нажмите **[Да]** в экране подтверждения. Программа зарегистрирована.

Удаление программы

Используйте описанную ниже процедуру для удаления программы.

1 Откройте экран.

- 1 Нажмите клавишу [Программа].

Программа



- 2 С помощью клавиш [▲] или [▼] выберите номер программы для удаления (01—10).

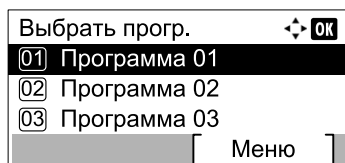

- 3 Нажмите [Меню].

2 Удалите программу.

- 1 С помощью клавиш [▲] или [▼] выберите [Удалить].
- 2 Нажмите клавишу [OK].
- 3 Нажмите [Да] в экране подтверждения.

Использование последовательного набора номера

Последовательный набор номера — это функция, которая позволяет выполнять набор номеров, связав номера факсов принимающих систем с последовательным номером, созданным с помощью номера, общего для нескольких адресатов.

Привязав несколько телефонных номеров из нескольких телефонных компаний к последовательному номеру, можно позже выбрать тот, отправка факса на который стоит меньше всего, чтобы отправить факс удаленному или зарубежному адресату.

ПРИМЕЧАНИЕ

Удобно зарегистрировать последовательные номера, которые часто используются, в адресной книге или на клавише набора одним нажатием. Подробнее об регистрации в адресной книге см. в разделе [Регистрация адресатов в адресной книге на стр. 2-2](#). Подробнее об регистрации на клавише набора одним нажатием см. в разделе [Добавление адресата к клавише набора одним нажатием на стр. 2-12](#).

К примеру, при использовании «212» в качестве последовательного номера

1 Нажмите клавишу [ФАКС].

ФАКС



2 Выберите номер последовательного набора.

Введите номер факса, который следует добавить к последовательному номеру. Выберите адрес, по которому последовательный номер зарегистрирован в Адресной книге, на клавише набора одним нажатием или введите его с цифровой клавиатуры.

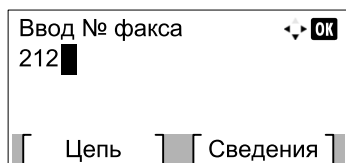

3 Нажмите [Цепь].

4 Введите номер факса, который следует добавить к последовательному номеру.

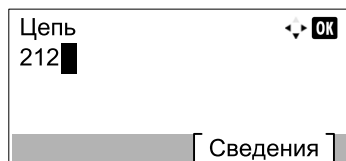

При вводе номера факса с цифровой клавиатуры завершите ввод номера факса.

При вводе номера факса из Адресной книги выберите номер факса, нажав клавишу [\[Адресная книга\]](#).

При выборе номера факса с помощью клавиш набора одним нажатием нажмите клавишу с зарегистрированным номером.



Подробнее о процедуре выбора адресата из адресной книги см. в разделе [Выбор из адресной книги на стр. 3-11](#).

Подробнее о процедуре выбора адресата с использованием клавиш набора одним нажатием см. в разделе [Выбор с использованием клавиш набора одним нажатием на стр. 3-13](#).

5 Нажмите клавишу [OK].

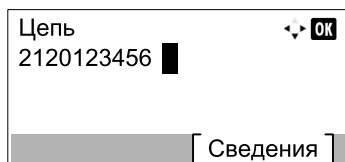

Для выбора следующего номера факса повторите процедуру, начиная с шага 2.

6 Нажмите клавишу [Старт].

Старт



Начнется передача.

4 Прием факсов

В этой главе рассматриваются следующие темы.

Автоматический прием факсов	4-2
Метод приема	4-2
Порядок приема	4-3
Ручной прием	4-4
Прием факсов при наличии телефона	4-4
Функции приема факсов	4-6
Параметры приема факсов	4-6
Двусторонняя печать	4-6
Дата/время приема	4-6
Тип носителя для печати	4-7

Автоматический прием факсов

При использовании данного аппарата только в качестве аппарата для факсимильной связи (без приема голосовых вызовов) включите функцию автоматического приема факсов. При приеме факсов выполнение специальных операций не требуется.

Метод приема

В данном аппарате предусмотрены следующие четыре метода приема.

- Авто (обычный)
- Авто (ФАКС/ТЕЛЕФОН) (см. 7-2.)
- Авто (TAD) (см. 7-4.)
- Ручной (см. 4-4.)

Проверка и изменение метода приема

1 Откройте экран.

- 1 Нажмите клавишу [**Состояние/Системное меню/Счетчик**].

Состояние/
Системное
меню/Счетчик



- 2 С помощью клавиш [**▲**] или [**▼**] выберите [**ФАКС**].
- 3 Нажмите клавишу [**ОК**].
- 4 С помощью клавиш [**▲**] или [**▼**] выберите [**Прием**].
- 5 Нажмите клавишу [**ОК**].
- 6 Нажмите клавишу [**▲**] или [**▼**], чтобы выбрать [**Настройка приема**].
- 7 Нажмите клавишу [**ОК**].

2 Задание метода приема.

- 1 С помощью клавиш [**▲**] или [**▼**] выберите желаемый метод приема.
Для автоматического приема факсов выберите [**Авто(Обычный)**].
- 2 Нажмите клавишу [**ОК**].

Порядок приема

1 Начало приема

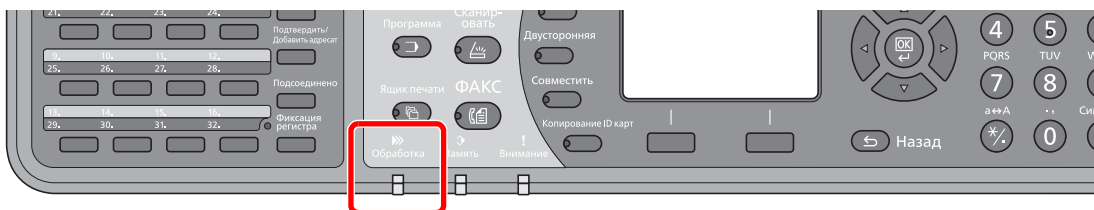

При поступлении факсимильного сообщения мигает индикатор [Обработка], и прием начинается автоматически.



ПРИМЕЧАНИЕ

Когда к аппарату подключен обычный телефонный аппарат, прием начинается после звонка телефона.

Количество звонков телефона можно изменить. (См. [Прием на стр. 9-5.](#))

Прием в память

Если аппарат не может напечатать факсимильное сообщение из-за того, что бумага закончилась или замялась, аппарат временно сохраняет отправленные оригиналы в память изображений. Когда возможность печати восстановлена, начинается печать.

Количество страниц, которое можно сохранить в памяти, зависит от параметров страницы. В целом, в памяти можно сохранить примерно 250 страниц размером A4 при обычном разрешении.

Во время приема в память задания печати, связанные с приемом факсов, отображаются в разделе Задания печати экрана Состояние. Для печати полученных оригиналов загрузите в аппарат бумагу или устраните ее замятие.



Подробную информацию об экране состояния можно найти в документе *Руководство по эксплуатации* для данного аппарата.

2 Печать принятых сообщений

Полученные факсимильные сообщения выводятся в лоток отпечатанной стороной вниз.

Бумага для печати полученных факсимильных сообщений подается из кассеты.

Ручной прием

Данный метод позволяет принимать факсимильные сообщения нажатием кнопки [**Подсоединено**] после установления телефонного соединения с передающим аппаратом.

ПРИМЕЧАНИЕ

Для ручного приема факсимильных сообщений необходимо выбрать ручной метод приема факсов. Сведения о порядке перехода в ручной режим см. в разделе [Настройка приема на стр. 9-5](#).

Благодаря подключению к данному аппарату обычного телефонного аппарата можно получать факсимильные сообщения после разговора с человеком, который их отправляет.

Прием факсов при наличии телефона

До получения факса можно проверить, что соединение успешно установлено.

- 1** Подключенный к этому аппарату телефонный аппарат звонит при наличии входящего вызова.
- 2** Поднимите трубку телефона.
- 3** Проверьте наличие телефонного соединения с передающим факсимильным аппаратом.

Если слышен сигнал факса

Соединение с передающим факсимильным аппаратом успешно установлено.

- 1** Нажмите клавишу [**ФАКС**].

ФАКС



- 2** Нажмите клавишу [**Подсоединено**].

Подсоединено



- 3** Нажмите [**РучПрием**].

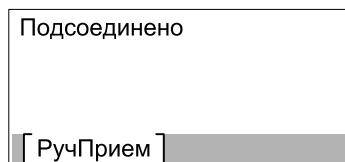

Начинается прием сообщения.

ПРИМЕЧАНИЕ

При использовании телефонного аппарата, способного передавать тональные сигналы, его можно использовать для приема оригиналов с помощью функции удаленного переключения. (См. [Функция удаленного переключения на стр. 7-9](#).)

При получении голосового отклика с принимающей системы

По телефонной линии установлено соединение с телефоном передающей системы. По завершении разговора выполните шаги 1—3, указанные выше.

После начала передачи сообщения передающей системой аппарат начинает прием оригиналов.

- 4** После начала приема (когда на панели управления начнет мигать индикатор [Обработка]), положите трубку на место.

Функции приема факсов

Можно задать метод приема и печати факсов.

Что необходимо сделать?	Страница для справки
Печатать полученные факсы на обеих сторонах страницы.	Двусторонняя печать ► стр. 4—6
Печатать дату и время приема и другую информацию.	Дата/время приема ► стр. 4—6
Ограничить используемые типы бумаги.	Тип носителя для печати ► стр. 4—7
Переадресовывать полученные факсы на другой аппарат факсимильной связи или компьютер.	Настройки пересылки ► стр. 5—2

Параметры приема факсов

Двусторонняя печать

При приеме нескольких страниц с данными одной и той же ширины их можно распечатать на обеих сторонах бумаги, имеющей ту же ширину, что и данные.



ПРИМЕЧАНИЕ

Требуется дополнительное устройство двусторонней печати.

Вкл.	Печатать на обеих сторонах.
Откл.	Не печатать на обеих сторонах.



Для получения дополнительной информации о конфигурировании настроек см. [Параметры факса по умолчанию на стр. 9-2.](#)

Дата/время приема

Функция Дата/время приема добавляет при распечатке сообщения дату/время приема, информацию об отправителе и количество страниц вверху каждой страницы. Это полезно для подтверждения времени получения, когда факсы приходят из разных часовых поясов.



ПРИМЕЧАНИЕ

Если полученные данные печатаются на нескольких страницах, дата/время приема печатается только на первой странице. На последующих страницах дата и время приема не печатаются. При переадресации полученных данных факсимильной связи после их извлечения из памяти, к переадресуемым данным дата/время приема не добавляется.

Вкл.	Печатать дату/время приема.
Откл.	Не печатать дату/время приема.



Для получения дополнительной информации о конфигурировании настроек см. [Параметры факса по умолчанию на стр. 9-2.](#)

Тип носителя для печати

Указывает тип бумаги, используемый для распечатки принятого факса.

Поддерживаемые типы бумаги	Любой тип мат., Обычная, Черновая, Калька, Этикетки, Переработанная, Высokосортная, Карточки, Цветная, Конверт, Плотная, Высококачественная, Пользовательская 1–8
----------------------------	---



Для получения дополнительной информации о конфигурировании настроек см. [Параметры факса по умолчанию на стр. 9-2](#).

Установка кассеты для печати полученных факсов

После указания типа носителя распечатывать полученные факсы можно на бумаге из соответствующей кассеты.

1 Откройте экран.

- 1 Нажмите клавишу [**Состояние/Системное меню/Счетчик**].

Состояние/
Системное
меню/Счетчик



- 2 Нажмите клавишу [**▲**] или [**▼**], чтобы выбрать [Общие параметры].
- 3 Нажмите клавишу [**OK**].
- 4 С помощью клавиш [**▲**] или [**▼**] выберите [Ориг./Пар. бум.].
- 5 Нажмите клавишу [**OK**].
- 6 С помощью клавиш [**▲**] или [**▼**] выберите кассету ([Уст. кассету 1 (до 4)]), которую необходимо использовать при приеме факсов.
- 7 Нажмите клавишу [**OK**].

2 Выбор формата бумаги.

- 1 С помощью клавиш [**▲**] или [**▼**] выберите [Формат кассеты 1 (до 4)].
- 2 Нажмите клавишу [**OK**].
- 3 С помощью клавиш [**▲**] или [**▼**] выберите [Авто].
- 4 Нажмите клавишу [**OK**].
- 5 С помощью клавиш [**▲**] или [**▼**] выберите [Метрические] или [Дюймы].
- 6 Нажмите клавишу [**OK**].
- 7 Нажмите клавишу [**Назад**].



ВАЖНО

Выберите формат бумаги, соответствующий кассете, которая будет использоваться для приема факсов.

Для моделей с метрической системой единиц: выберите [Авто] и затем [Метрические].

3 Выбор типа бумаги.

- 1 С помощью клавиш [▲] или [▼] выберите [Тип кассеты 1 (до 4)].
- 2 Нажмите клавишу [ОК].
- 3 С помощью клавиш ▲] или [▼] выберите тип бумаги, которую необходимо использовать при приеме факсов.
- 4 Нажмите клавишу [ОК].

4 Установка типа бумаги.

Настройте параметры бумаги для приема факсов. При выборе типа бумаги выбирайте тот же тип бумаги, который был указан на шаге 3.



Для получения дополнительной информации о конфигурировании настроек см. [Параметры факса по умолчанию на стр. 9-2](#).

5 Удобное использование функций факса

В этой главе рассматриваются следующие темы.

Настройки пересылки	5-2
Настройка пересылки	5-2
Регистрация адресата пересылки	5-3
Настройка времени пересылки	5-7
Настройка печати	5-8

Настройки пересылки

После получения факса полученное изображение можно переслать на другой факсимильный аппарат или вывести его на печать.

Настройка пересылки

Используйте описанную ниже процедуру для настройки пересылки.

1 Откройте экран.

- 1 Нажмите клавишу [**Состояние/Системное меню/Счетчик**].

Состояние/
Системное
меню/Счетчик



- 2 С помощью клавиш [**▲**] или [**▼**] выберите [**ФАКС**].
- 3 Нажмите клавишу [**ОК**].
- 4 С помощью клавиш [**▲**] или [**▼**] выберите [**Прием**].
- 5 Нажмите клавишу [**ОК**].
- 6 Нажмите клавишу [**▲**] или [**▼**], чтобы выбрать [**Настр. пересылки**].
- 7 Нажмите клавишу [**ОК**].
- 8 С помощью клавиш [**▲**] или [**▼**] выберите [**Пересылка**].

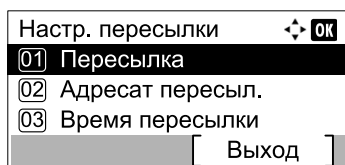

- 9 Нажмите клавишу [**ОК**].

2 Настройте функцию.

- 1 Для настройки пересылки с помощью клавиш [**▲**] или [**▼**] выберите [**Вкл**].



ПРИМЕЧАНИЕ

Если в использовании пересылки нет необходимости, выберите [**Выкл**].

- 2 Нажмите клавишу [**ОК**].

Регистрация адресата пересылки

Используйте описанную ниже процедуру для регистрации адреса пересылки.

1 Откройте экран.

- 1 Нажмите клавишу [Состояние/Системное меню/Счетчик].

Состояние/
Системное
меню/Счетчик



- 2 С помощью клавиш [▲] или [▼] выберите [ФАКС].
- 3 Нажмите клавишу [OK].
- 4 С помощью клавиш [▲] или [▼] выберите [Прием].
- 5 Нажмите клавишу [OK].
- 6 Нажмите клавишу [▲] или [▼], чтобы выбрать [Настр. пересылки].
- 7 Нажмите клавишу [OK].
- 8 Нажмите клавишу [▲] или [▼], чтобы выбрать [Адресат пересыл.].

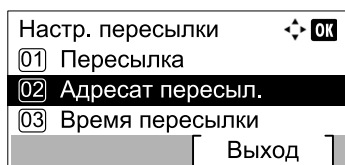

- 9 Нажмите клавишу [OK].

2 Регистрация адресата пересылки

Выбор адресата пересылки из адресной книги

- 1 С помощью клавиш [▲] или [▼] выберите [Доб. адресата].

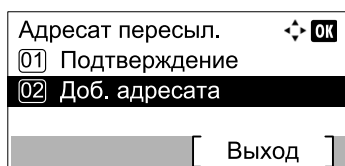

- 2 Нажмите клавишу [OK].
- 3 С помощью клавиш [▲] или [▼] выберите [Адресная книга].
- 4 Нажмите клавишу [OK].

- 5 С помощью клавиш [▲] или [▼] выберите адресата.

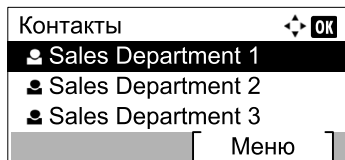

ПРИМЕЧАНИЕ

При выборе адресата нажмите [Меню] и затем [▲] или [▼], выберите [Поиск(Имя)] и затем нажмите клавишу [OK]. Отображается экран поиска.

При проверке данных адресата нажмите клавишу [▲] или [▼] для выбора адресата, сведения о котором нужно проверить, нажмите [Меню] и затем клавишу [▲] или [▼], выберите [Сведения] и затем нажмите клавишу [OK]. Отображается подробная информация.

- 6 Нажмите клавишу [OK].

Непосредственный ввод адресата пересылки

- 1 С помощью клавиш [▲] или [▼] выберите [Доб. адресата].

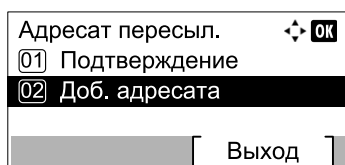

- 2 Нажмите клавишу [OK].

- 3 С помощью клавиш [▲] или [▼] выберите [Поле адреса].

- 4 Нажмите клавишу [OK].

- 5 С помощью цифровой клавиатуры введите номер факса адресата пересылки.

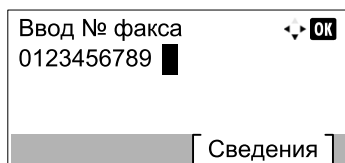

ПРИМЕЧАНИЕ

Для измерения скорости начала передачи и параметров ECM нажмите [Сведения] и измените эти параметры.

- 6 Нажмите клавишу [OK].

Изменение или удаление содержимого регистрации

Используйте описанную ниже процедуру для изменения или удаления содержимого регистрации.

1 Откройте экран.

- 1 Нажмите клавишу [**Состояние/Системное меню/Счетчик**].

Состояние/
Системное
меню/Счетчик



- 2 С помощью клавиш [**▲**] или [**▼**] выберите [**ФАКС**].
- 3 Нажмите клавишу [**OK**].
- 4 С помощью клавиш [**▲**] или [**▼**] выберите [**Прием**].
- 5 Нажмите клавишу [**OK**].
- 6 Нажмите клавишу [**▲**] или [**▼**], чтобы выбрать [**Настр. пересылки**].
- 7 Нажмите клавишу [**OK**].
- 8 Нажмите клавишу [**▲**] или [**▼**], чтобы выбрать [**Адресат пересыл.**].

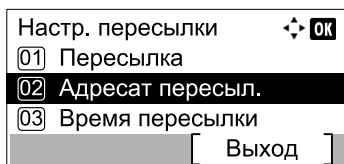

- 9 Нажмите клавишу [**OK**].

2 Изменение адресата пересылки.

Если номер факса адресата введен с помощью цифровой клавиатуры

Номер факса, скорость начала передачи и ECM можно изменить.

- 1 С помощью клавиш [**▲**] или [**▼**] выберите [**Подтверждение**].

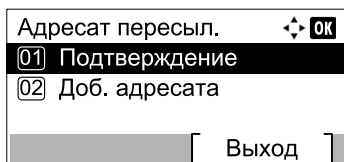

- 2 Нажмите клавишу [**OK**].
- 3 Выберите адресата, который нужно изменить.

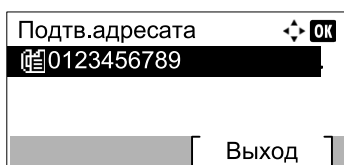

- 4 Нажмите клавишу [**OK**].

- 5 Нажмите клавишу [▲] или [▼], чтобы выбрать [Сведения/правка].
- 6 Нажмите клавишу [OK].
- 7 С помощью цифровой клавиатуры повторно введите номер факса адресата пересылки.



ПРИМЕЧАНИЕ

Для измерения скорости начала передачи и параметров ECM нажмите [Сведения] и измените эти параметры.

- 8 Нажмите клавишу [OK].

Если адрес был выбран из адресной книги

Можно проверить информацию, сохраненную в записи адресата.

- 1 С помощью клавиш [▲] или [▼] выберите [Подтверждение].

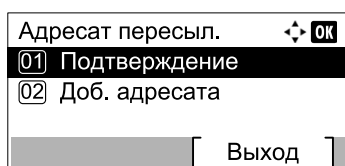

- 2 Нажмите клавишу [OK].
- 3 Проверьте адресата.

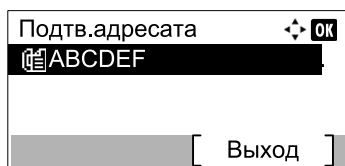

- 4 Нажмите клавишу [OK].
- 5 Нажмите клавишу [▲] или [▼], чтобы выбрать [Сведения/правка].
- 6 Нажмите клавишу [OK].
- 7 С помощью клавиш [◀] или [▶] проверьте подробные сведения об адресате.



ПРИМЕЧАНИЕ

Можно проверить имя контакта, номер факса и номера адреса. Параметры скорости начала передачи и УСТ можно проверить, нажав пункт [Сведения] на экране Номер факса.

- 8 Нажмите клавишу [OK].

Удаление адреса пересылки

- 9 С помощью клавиш [▲] или [▼] выберите [Подтверждение].

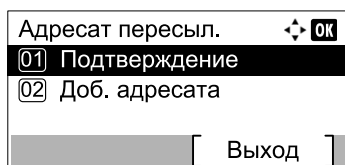

10 Нажмите клавишу [OK].

11 Нажмите клавишу [OK].

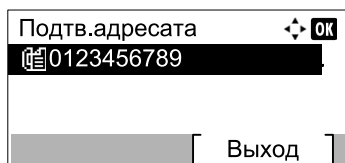

12 С помощью клавиш [▲] или [▼] выберите [Удалить].

13 Нажмите клавишу [OK].

14 Нажмите [Да] на экране подтверждения.

Настройка времени пересылки

Зарегистрируйте время начала и завершения периода, в течение которого включена функция пересылки.

1 Откройте экран.

1 Нажмите клавишу [Состояние/Системное меню/Счетчик].

Состояние/
Системное
меню/Счетчик



2 С помощью клавиш [▲] или [▼] выберите [ФАКС].

3 Нажмите клавишу [OK].

4 С помощью клавиш [▲] или [▼] выберите [Прием].

5 Нажмите клавишу [OK].

6 Нажмите клавишу [▲] или [▼], чтобы выбрать [Настр. пересылки].

7 Нажмите клавишу [OK].

8 С помощью клавиш [▲] или [▼] выберите [Время пересылки].

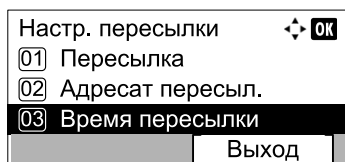

9 Нажмите клавишу [OK].

2 Настройте функцию.

- 1 С помощью клавиш [▲] или [▼] выберите [Весь день] или [Установл. время].

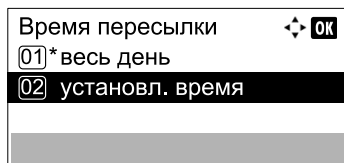

Для того чтобы пересылка осуществлялась в течение всего дня, выберите пункт [Весь день] и нажмите клавишу [OK].

Чтобы задать время начала и завершения периода пересылки, выберите пункт [Установл. время] и нажмите клавишу [OK], после чего задайте время начала и завершения этого периода.

Параметры времени начала и завершения периода пересылки

- 1 С помощью клавиш [▲] или [▼] установите часы и минуты времени начала. С помощью клавиш [◀] или [▶] перемещайте курсор вправо и влево.

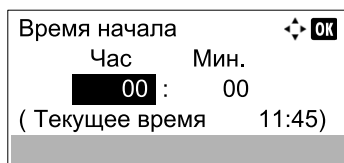

- 2 Нажмите клавишу [OK].

- 3 С помощью клавиш [▲] или [▼] установите часы и минуты времени окончания. С помощью клавиш [◀] или [▶] перемещайте курсор вправо и влево.

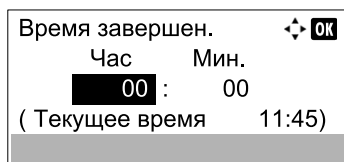

- 4 Нажмите клавишу [OK].

Настройка печати

Можно указать, должен ли аппарат выводить на печать полученные оригиналы при их пересылке.

1 Откройте экран.

- 1 Нажмите клавишу [Состояние/Системное меню/Счетчик].



- 2 С помощью клавиш [▲] или [▼] выберите [ФАКС].

- 3 Нажмите клавишу [OK].

- 4 С помощью клавиш [▲] или [▼] выберите [Прием].

- 5 Нажмите клавишу [OK].
- 6 Нажмите клавишу [▲] или [▼], чтобы выбрать [Настр. пересылки].
- 7 Нажмите клавишу [OK].
- 8 С помощью клавиш [▲] или [▼] выберите [Печать].

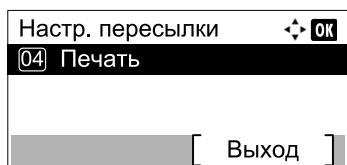

- 9 Нажмите клавишу [OK].

2 Настройте функцию.

- 1 С помощью клавиши [▲] или [▼] выберите [Вкл.] (печатать) или [Откл.] (не печатать).
- 2 Нажмите клавишу [OK].

6 Отправка факсов с ПК

В этой главе рассматриваются следующие темы.

Порядок отправки факсов с ПК	6-2
Настройка	6-3
Подключение к ПК	6-3
Установка драйвера факса	6-3
Удаление драйвера факса	6-5
Базовая передача	6-6
Выполнение настроек драйвера по умолчанию	6-8
Диалоговое окно "Настройки по умолчанию"	6-9

Функция драйвера факса позволяет отправлять факсы с любого компьютера, подключенного посредством сетевого кабеля или USB-кабеля. Ее основными функциональными возможностями являются следующие.

- Подготовленный на ПК документ можно отправить по факсу, не выводя его на печать.
- Для указания требуемого адресата можно использовать адресную книгу (сохраненную в памяти аппарата или на ПК).
- Возможность добавления обложки.
- Процедура отправки по факсу так же проста, как и процедура вывода на печать.

Порядок отправки факсов с ПК

Отправка факсов с ПК выполняется в следующей последовательности.

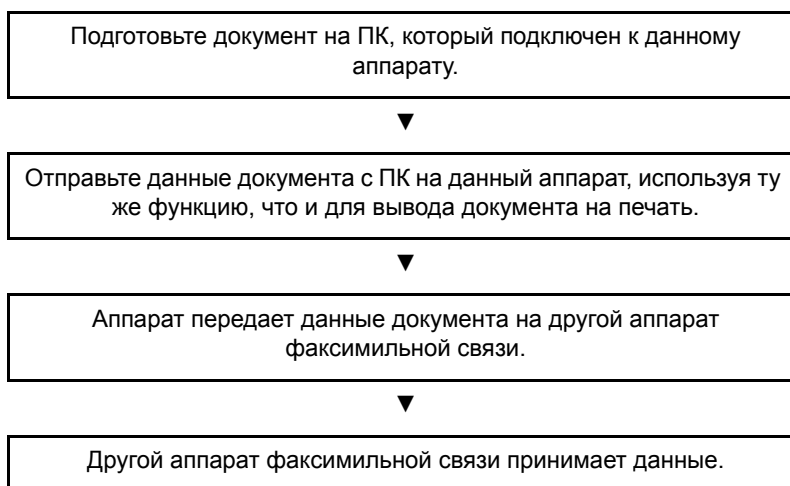

Настройка

Подключение к ПК

Подключите аппарат к ПК с помощью сетевого кабеля или USB-кабеля. Подробную информацию можно найти в документе Руководство по эксплуатации для аппарата.

Установка драйвера факса

Ниже описана процедура установки драйвера факса. (Снимки экранов сделаны в ОС Windows 7).



ПРИМЕЧАНИЕ

Когда аппарат находится в режиме ожидания, автоматическое конфигурирование не поддерживается. Перед продолжением установки необходимо выйти из режима ожидания.

1 Вставьте диск Product Library.

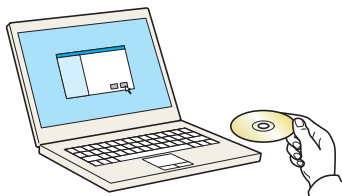

ПРИМЕЧАНИЕ

Для установки на компьютере под управлением ОС Windows у пользователя должны быть полномочия администратора.

Откроется диалоговое окно "Мастер нового оборудования". Нажмите [**Отмена**].

Если откроется экран автозапуска, нажмите [**Запуск setup.exe**].

Если появится окно управления учетной записью, нажмите [**Да**] ([**Разрешить**]).

2 Откройте экран.

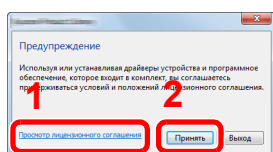

Щелкните [**Просмотр лицензионного соглашения**] и прочтите лицензионное соглашение. Щелкните [**Принять**].

3 Выберите драйвер факса.

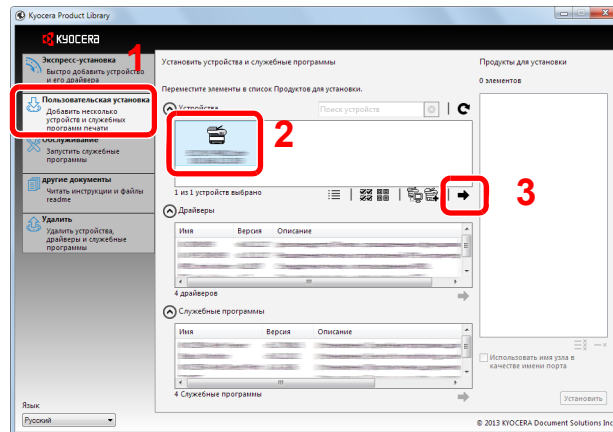

1 Выберите [Пользовательская установка].

2 Выберите систему печати для установки.

3 Нажмите [➔].

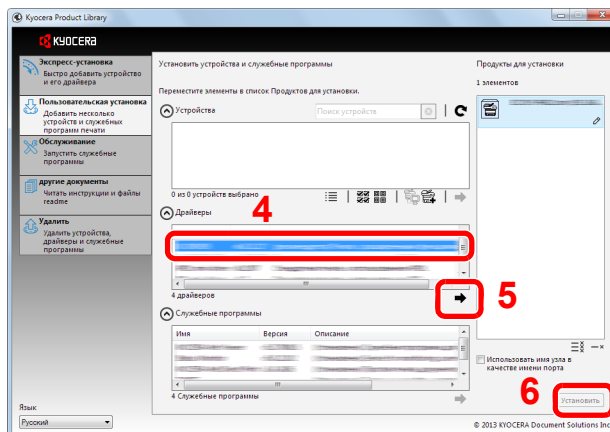

4 Выберите [Драйвер ФАКСА].

5 Нажмите [➔].

6 Нажмите [Установить].

ПРИМЕЧАНИЕ

- Невозможно обнаружить выключенный аппарат. Если компьютеру не удастся обнаружить аппарат, убедитесь, что он включен и подключен к компьютеру через сеть или кабель USB, а затем щелкните **С** (Перезагрузить).
- Если появится окно безопасности Windows, нажмите [Все равно установить этот драйвер].

4 Завершение установки.

Если появится сообщение о необходимости перезапуска системы, перезапустите компьютер, следуя указаниям на экране. Данное действие завершает процедуру установки драйвера факса.

Удаление драйвера факса

Для удаления драйвера факса с компьютера выполните следующую процедуру.

ПРИМЕЧАНИЕ

Удаление драйвера в Windows должен выполнять пользователь, вошедший с полномочиями администратора.

1 Откройте экран.

Чтобы открыть мастер удаления, в Windows нажмите кнопку [Пуск] и затем выберите [Все программы], [Kyocera] и [Удалить Kyocera Product Library].

2 Удаление программного обеспечения.

Отметьте флажком программное обеспечение, подлежащее удалению, и нажмите кнопку [Удалить].

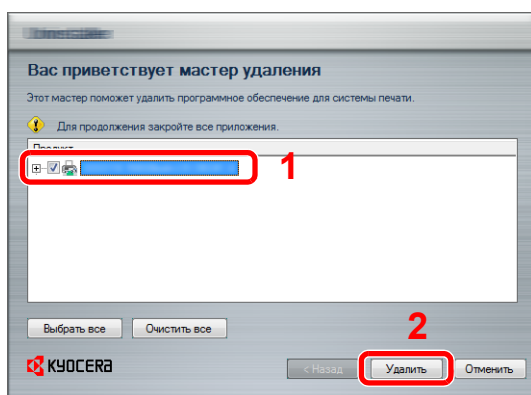

3 Завершение удаления.

Если появится сообщение о необходимости перезапуска системы, перезапустите компьютер, следуя указаниям на экране. Данное действие завершает процедуру удаления программного обеспечения.

ПРИМЕЧАНИЕ

Программное обеспечение также можно удалить с помощью Product Library.

На экране установки Product Library выберите Удалить и следуйте указаниям по удалению программного обеспечения, показанным на экране.

Базовая передача

1 Создайте документ для отправки.

- 1 Для создания документа, который потребуется отправить по факсу, используйте соответствующее приложение, установленное на компьютере.
- 2 Задайте размер и ориентацию оригинала.
- 3 В меню Файл выберите пункт [**Печать**]. В используемом приложении отобразится диалоговое окно печати.

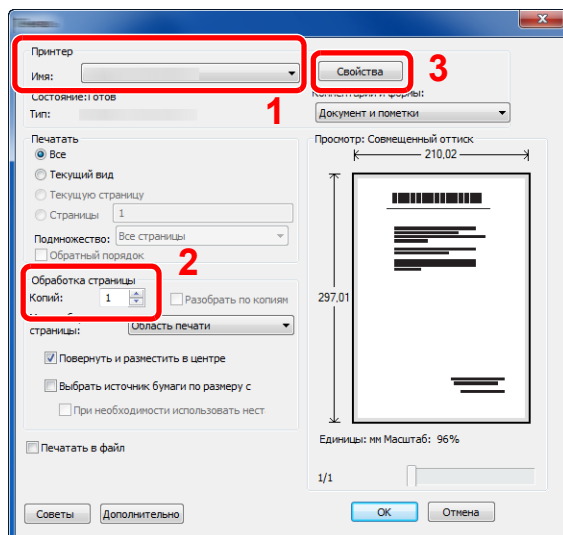

2 Выберите настройки в диалоговом окне печати.

- 1 В списке имен принтеров выберите наименование изделия, относящееся к аппарату.
- 2 Задайте диапазон печати и прочие настройки.



ПРИМЕЧАНИЕ

Удостоверьтесь в том, что количество копий равно 1. Следующий экран показан в качестве примера. Фактический экран зависит от используемого приложения.

- 3 Чтобы открыть диалоговое окно Свойства, нажмите кнопку [**Свойства**].

3 Выберите настройки на вкладке "Настройки факса".

- 1 На вкладке Настройки факса выберите такие настройки факса, как размер оригинала, и нажмите [**OK**].

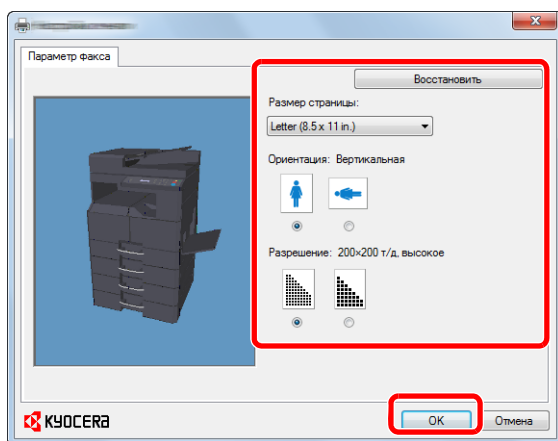

ПРИМЕЧАНИЕ

Подробные сведения о настройках, доступных на данной вкладке, см. в документе *FAX Driver User Guide*.

- 2 Будет выполнен возврат в диалоговое окно "Печать приложения". Нажмите кнопку [OK]. Отображается диалоговое окно Настройки передачи.

4 Выберите настройки в диалоговом окне настроек передачи.

Можно задать время передачи.

ПРИМЕЧАНИЕ

Подробную информацию о настройках см. в документе *FAX Driver User Guide*.

5 Укажите титульную страницу.

Для добавления титульной страницы выберите настройки на вкладке **[Титульная страница]**.

ПРИМЕЧАНИЕ

Подробную информацию о настройках см. в документе *FAX Driver User Guide*.

6 Укажите адресата.

- 1 С помощью клавиатуры введите номер факса адресата на вкладке [Настройка адреса].
- 2 Нажмите **[Добавить в список назначений]**.
Информация об адресате отобразится в списке назначений. Повторите эту операцию, чтобы отправить сообщение нескольким адресатам.

- 3 Для использования адресной книги нажмите [**Выбрать в адресной книге**] и выберите нужного адресата.

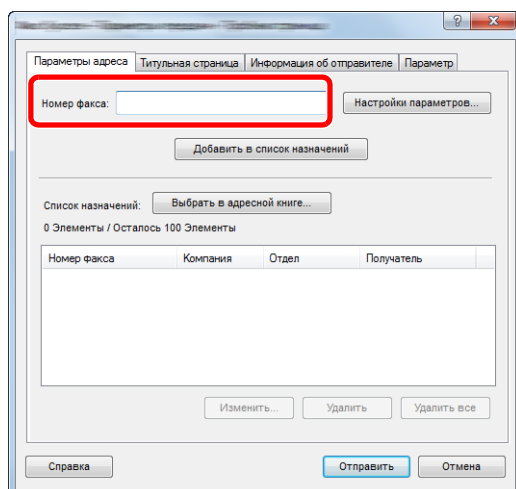

- 7 Нажмите [**Отправить**]. Начнется передача.

Выполнение настроек драйвера по умолчанию

На вкладке Настройки ФАКСА экрана настроек печати можно задать размер оригинала и другие параметры передачи.

- 1 Откройте экран.

- 1 На панели задач нажмите кнопку [**Пуск**], выберите пункт [**Панель управления**], [**Оборудование и звук**] и [**Просмотр устройств и принтеров**].
- 2 Правой кнопкой мыши щелкните наименование изделия для используемого аппарата и выберите [**Предпочтения печати**]. Отображается экран "Предпочтения печати".

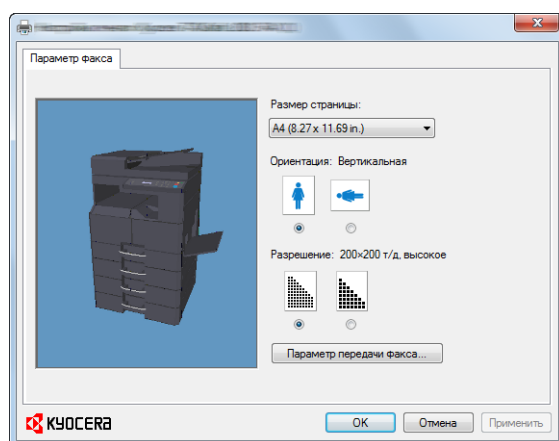

2 Выберите параметры.

Можно выбрать следующие параметры.

Параметр	Описание
Размер страницы	Из раскрывающегося списка выберите размер страницы передаваемого документа. Доступные настройки: Letter (8,5 x 11 д.), Legal (8,5 x 14 д.), Ledger (11 x 17 д.), Statement (5,5 x 8,5 д.), A3 (11,69 x 16,54 д.), A4 (8,27 x 11,69 д.), A5 (5,83 x 8,27 д.), Folio (8,27 x 12,99 д.), B4 (9,84 x 13,90 д.), B5(JIS) (7,17 x 10,12 д.)
Ориентация	Выберите ориентацию документа (книжную или альбомную). Доступные настройки: Книжная, Альбомная
Разрешение	Выберите разрешение передаваемого документа. Доступные настройки: Нормальное — 200x100 dpi, хорошее — 200x200 dpi
Параметр передачи факса	Нажмите [Параметр передачи факса], чтобы изменить настройки передачи факса по умолчанию. Отобразится экран [Настройки по умолчанию].

Диалоговое окно "Настройки по умолчанию"

Задав в данном диалоговом окне наиболее часто используемые настройки передачи, можно сократить время на изменение настроек при каждой передаче.

Для получения доступа к экрану Настройки по умолчанию выполните следующую процедуру.

1 Откройте экран.

- 1 На панели задач нажмите кнопку [**Пуск**], выберите пункт [**Панель управления**] и затем щелкните [**Просмотр устройств и принтеров**].
- 2 Правой кнопкой мыши щелкните имя аппарата, используемого в качестве сетевого факса, и из раскрывающегося меню выберите [**Предпочтения печати**]. Нажмите кнопку [**Параметр передачи факса**] в окне [**Предпочтения печати**].

2 Настройте параметры.

(1) Вкладка "Информация об отправителе"

Для отправки обложки факсимильного сообщения введите информацию о своей компании в поля, описанные ниже.

Параметр	Описание
Компания	Можно ввести до 64 символов.
Отдел	Можно ввести до 64 символов.
Имя	Можно ввести до 32 символов.
Номер телефона	Можно ввести до 20 символов (в том числе такие символы, как 0—9, #, *, -, (,), + и символ пробела).
Номер факса	Можно ввести до 20 символов (в том числе такие символы, как 0—9, #, *, -, (,), + и символ пробела).
Информация об отправителе	Информацию об отправителе можно выбрать из Информации об отправителе. Выбранный элемент подсвечивается.
Добавить	Добавьте информацию об отправителе в Информацию об отправителе.
Сохранить	Сохраните измененную информацию об отправителе.
Удалить	Удалите выбранный элемент из информации об отправителе.

(2) Вкладка "Титульная страница"

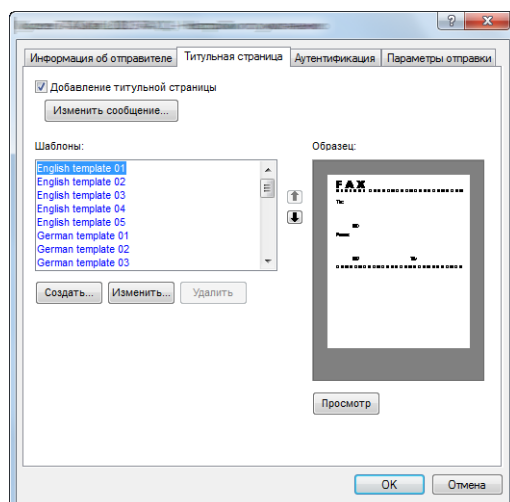

Параметр	Описание
Флажок Добавление титульной страницы	Установите флажок, чтобы добавить титульную страницу к передаваемому факсимильному сообщению.



ПРИМЕЧАНИЕ

Информацию о порядке регистрации обложки см. в документе *FAX Driver User Guide*.

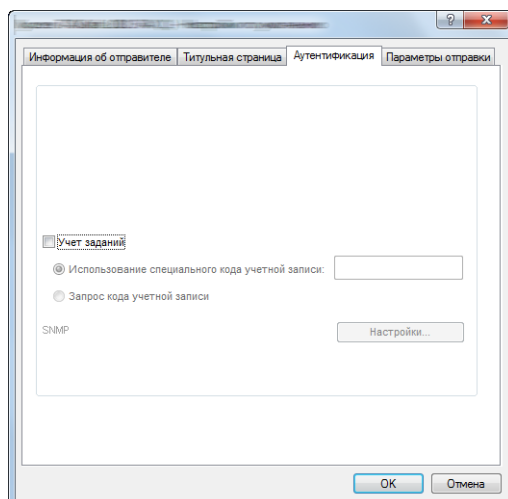
(3) Вкладка "Аутентификация"

Параметр	Описание
Флажок Учет заданий	<p>Если на факсимильном аппарате включена функция учета заданий, выберите или пункт "Использование специального кода учетной записи", или пункт "Запрос кода учетной записи".</p> <p>Использование специального кода учетной записи: введите идентификатор учетной записи. Передача будет выполняться с использованием введенного идентификатора учетной записи.</p> <p>Запрос кода учетной записи: при попытке осуществить передачу будет отображаться экран для ввода идентификатора учетной записи. Код учетной записи нужно вводить при каждой передаче.</p>
Настройки (SNMP)	Настройте параметры SNMP.

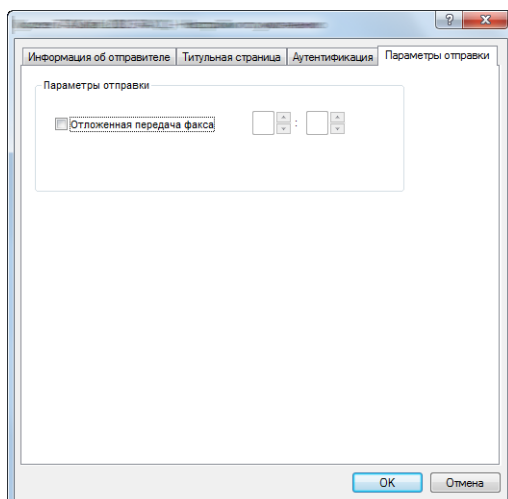
(4) Вкладка "Параметры отправки"

Параметр	Описание
Флажок Отложенная передача факса	<p>Установите данный флажок, чтобы активировать поля значений времени справа от флажка, если необходимо задать время для передачи документов. Требуемую настройку времени можно ввести прямо с клавиатуры или нажав стрелки ▲ и ▼.</p> <div data-bbox="692 920 1481 1178" style="background-color: #ffffcc; padding: 5px;"> <p>✓ ВАЖНО Если время, отображаемое на экране сообщений данного факсимильного аппарата, не совпадает с текущим временем, сеансы связи с использованием таймера могут выполняться непредсказуемым образом. Чтобы не допустить такой ситуации, убедитесь, что отображаемое время совпадает с текущим.</p> </div> <div data-bbox="692 1200 1481 1440" style="background-color: #e6f2ff; padding: 5px;"> <p>🔧 ПРИМЕЧАНИЕ Если задается значение времени суток, которое меньше значения времени, отображаемого на самом факсимильном аппарате, операция передачи будет выполнена в указанное время на следующий день. До выполнения этой настройки обязательно проверьте настройку времени на самом Доступные настройки: 00:00—23:59</p> </div>

7 Использование подключенного телефонного аппарата

В этой главе рассматриваются следующие темы.

Прием с использованием автоматического переключения ФАКС/ТЕЛЕФОН	7-2
Прием с использованием автоматического переключения ФАКС/Автоответчик	7-4
Ручная отправка	7-6
Ручной прием	7-7
Функция удаленного переключения	7-9

Прием с использованием автоматического переключения ФАКС/ТЕЛЕФОН

Данный метод приема сообщений факсимильной связи удобен, когда к одной телефонной линии подключен и телефон, и факс. При отправке факсимильных сообщений аппарат принимает их в автоматическом режиме. В случае входящего голосового вызова аппарат подает звуковой сигнал, чтобы привлечь внимание пользователя.

 **ВАЖНО**

Для использования функции автоматического переключения ФАКС/ТЕЛЕФОН необходимо подключить к аппарату обычный телефонный аппарат.

После выполнения телефонным аппаратом указанного количества звонков вызывающий абонент будет оплачивать расходы на телефонную связь, даже если принимающая система не ответила на вызов.

Порядок приема

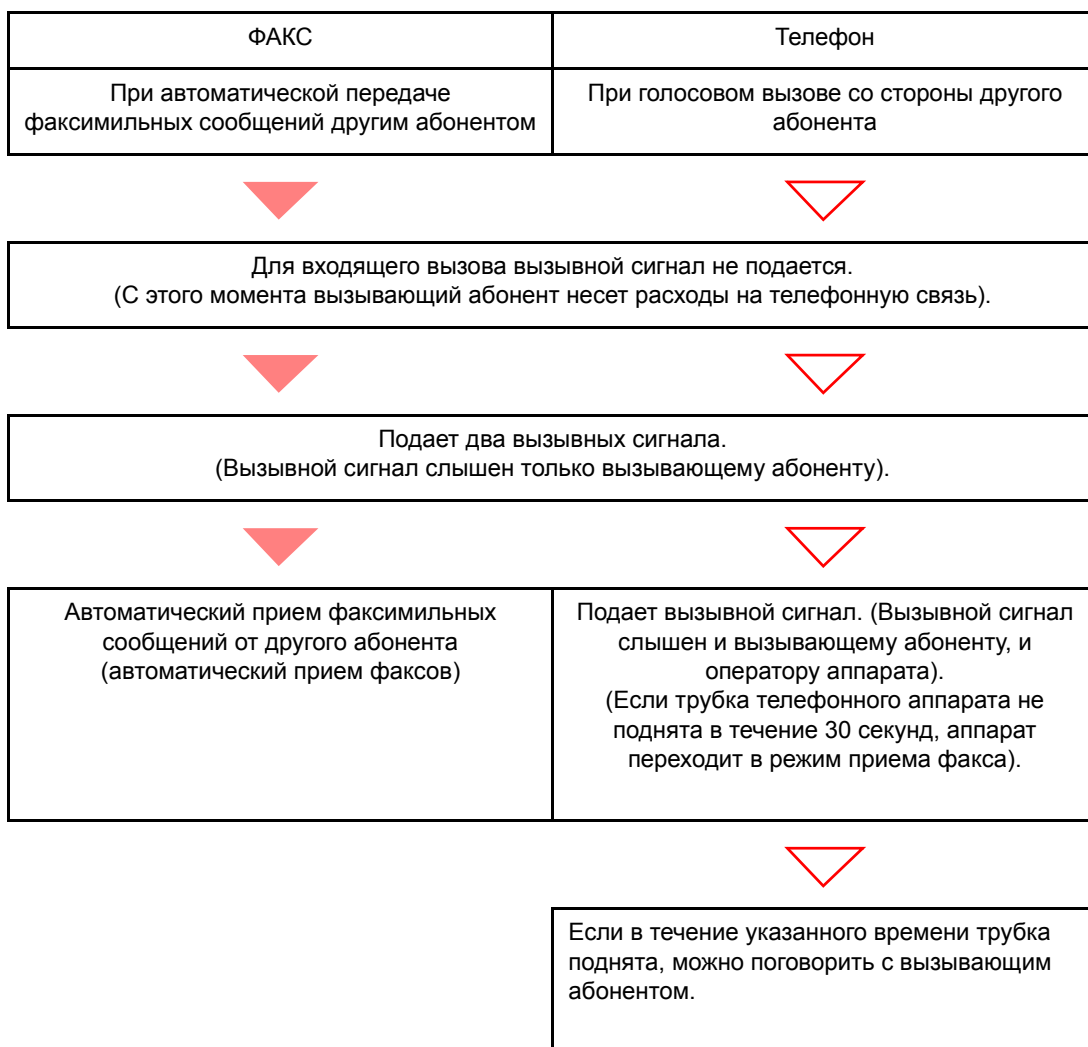

Подготовка:

Порядок выбора [Авто(Факс/тел.)] см. в разделе [Настройка приема на стр. 9-5](#).

1 Телефон звонит.



Подключенный телефонный аппарат подает вызывной сигнал. Обратите внимание на то, что если для количества звонков задано значение [0] (ноль) (в функции автоматического переключения факс/телефон), подключенный телефонный аппарат не звонит.



ПРИМЕЧАНИЕ

Количество звонков телефона можно изменить. (См. [Прием на стр. 9-5.](#))

2 Ответьте на вызов.

При вызове по телефону

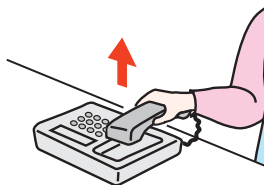

- 1 Аппарат подает вызывной сигнал, чтобы указать пользователю на необходимость ответить на вызов. Поднимите трубку телефона в течение 30 секунд.



ПРИМЕЧАНИЕ

Если трубка телефонного аппарата не поднята в течение 30 секунд, аппарат переходит в режим приема факса.

- 2 Поговорите с вызывающим абонентом.

При вызове от другого факсимильного аппарата

Аппарат начнет прием оригиналов факсимильного сообщения.

Прием с использованием автоматического переключения ФАКС/Автоответчик

Данный метод работы удобен при одновременном использовании автоответчика и факсимильного аппарата. При отправке факсимильных сообщений аппарат принимает их автоматически. В случае входящего голосового вызова аппарат использует функции подключенного автоответчика. Таким образом, вызывающий абонент может оставить сообщение, если пользователя нет на месте.



ВАЖНО

При применении функции приема с использованием автоматического переключения ФАКС/автоответчик следует помнить о том, что есть тишина длится не менее 30 секунд до истечения одной минуты после получения аппаратом вызова от вызывающего абонента, включается функция аппарата по обнаружению тишины, и аппарат переключается на прием факсов.



ПРИМЕЧАНИЕ

Для использования функции автоматического переключения ФАКС/Автоответчик необходимо подключить к аппарату обычный телефонный аппарат, оснащенный автоответчиком.

Подробные сведения, например порядок ответа на сообщения, см. Руководство по эксплуатации соответствующего автоответчика.

Число звонков аппарата нужно установить так, чтобы оно было больше числа звонков автоответчика. (См. [Прием на стр. 9-5.](#))

Порядок приема

ФАКС	ФАКС	Телефон
При автоматической передаче факсимильных сообщений другим абонентом	При ручной передаче факсимильных сообщений другим абонентом	При голосовом вызове со стороны другого абонента



Автоматический прием факсимильных сообщений от другого абонента (автоматический прием факсов).	Автоответчик воспроизводит сообщение, информирующее вызывающего абонента о том, что пользователя нет на месте.
--	--



Автоответчик записывает сообщение вызывающего абонента.



Когда вызывающий абонент начинает передачу факсимильного сообщения, аппарат переключается в режим приема.

Подготовка:

Порядок выбора [Авто(TAD)] см. в разделе [Настройка приема на стр. 9-5.](#)

1 Телефон звонит.



Подключенный телефонный аппарат подает вызывной сигнал заданное количество раз.



ПРИМЕЧАНИЕ

Если поднять трубку, пока телефонный аппарат звонит, факсимильный аппарат переходит в состояние ручного приема. (См. [Ручной прием на стр. 7-7.](#))

2 Автоответчик отвечает на входящий вызов.

Когда входящий вызов осуществляется с телефона и пользователя нет на месте

Автоответчик воспроизводит ответное сообщение и начинает запись сообщения, передаваемого вызывающим абонентом.



ПРИМЕЧАНИЕ

Если во время записи тишина длится не менее 30 секунд, аппарат переключается в режим приема факсов.

При вызове с другого факсимильного аппарата

Аппарат начнет прием оригиналов факсимильного сообщения.

Ручная отправка

Если необходимо поговорить с абонентом на стороне приема или если принимающей системе необходимо переключиться в режим факса, используйте данный метод для отправки факсов.

- 1 Положите оригиналы.**
- 2 Наберите номер адресата.**

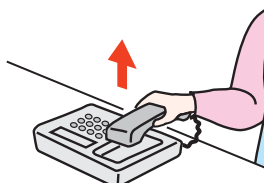

Поднимите трубку и наберите номер принимающей системы.

- 3 Проверьте наличие телефонного соединения с принимающим факсимильным аппаратом.**

Если адресатом является аппарат факсимильной связи, вы услышите протяжный высокочастотный звуковой сигнал. Если на вызов ответил вызываемый абонент, с ним можно поговорить.

- 4 Нажмите клавишу [Подсоединено].**

- 1 Нажмите клавишу [ФАКС].**

ФАКС



- 2 Нажмите клавишу [Подсоединено].**

Подсоединено



- 5 Нажмите клавишу [Старт].**

Старт



Передача началась.

- 6 Положите трубку на место.**

После начала отправки положите трубку на место.

Ручной прием

Используйте данный метод, если до получения факса необходимо поговорить с абонентом, передающим факс.



ПРИМЕЧАНИЕ

Автоматический прием факсов заранее настроен на режим приема данного аппарата. Для ручного приема факсимильных сообщений необходимо выбрать ручной метод приема факсов. Сведения о порядке перехода в ручной режим см. в разделе [Настройка приема на стр. 9-5](#).

1 Телефон звонит.

Подключенный к этому аппарату телефонный аппарат звонит при наличии входящего вызова.

2 Поднимите трубку.

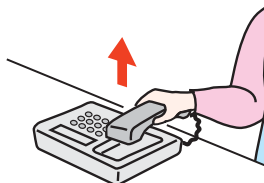

Поднимите трубку телефона.

3 Проверьте наличие телефонного соединения с передающим факсимильным аппаратом.

Если адресатом является аппарат факсимильной связи, вы услышите негромкий звуковой сигнал. Если на вызов ответил вызываемый абонент, с ним можно поговорить.

4 Нажмите клавишу [Подсоединено].

1 Нажмите клавишу [ФАКС].

ФАКС



2 Нажмите клавишу [Подсоединено].

Подсоединено



5 Нажмите [РучПрием].



Начинается прием сообщения.



ПРИМЕЧАНИЕ

При использовании телефонного аппарата, способного передавать тональные сигналы, его можно использовать для приема оригиналов с помощью функции удаленного переключения. (См. [Функция удаленного переключения на стр. 7-9.](#))

6 Положите трубку на место.

После начала приема положите трубку на место.

Функция удаленного переключения

Прием факса можно начать с помощью действий, выполняемых посредством подключенного телефонного аппарата. Данная функция полезна, когда этот факсимильный аппарат и обычный телефонный аппарат используются совместно, однако расположены на удалении друг от друга.



ПРИМЕЧАНИЕ

Для использования функции удаленного переключения необходимо подключить к аппарату обычный телефонный аппарат, способный передавать тональные сигналы. Однако даже при наличии такой возможности успешное использование этой функции зависит от типа телефонного аппарата. Для получения дальнейшей информации обратитесь к агенту нашей компании или в магазин, в котором был приобретен данный факсимильный аппарат.

Номер для удаленного переключения установлен на 55 заводом-изготовителем.

Пользователь может изменить номер для удаленного переключения. См. [Прием на стр. 9-5](#).

Использование номера для удаленного переключения

Чтобы начать прием факсов, управляя с подключенного телефонного аппарата, выполните следующие действия.

1 Подключенный телефонный аппарат подает вызывной сигнал.

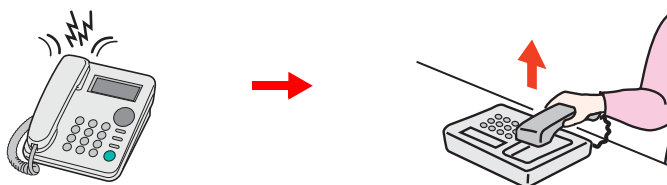

Поднимите трубку телефона.



ПРИМЕЧАНИЕ

Количество звонков телефона можно изменить. (См. [Прием на стр. 9-5](#).)

2 Введите номер для удаленного переключения (2 цифры).

Если в трубке слышен сигнал факса, введите номер для удаленного переключения из двух цифр с помощью кнопок вызова на телефонном аппарате. Телефонное соединение переключается на аппарат, после чего начинается прием.

8 Проверка состояния связи и информации об аппарате

В этой главе рассматриваются следующие темы.

Различные отчеты о работе факса	8-2
Проверка журнала заданий факса	8-3
Журнал заданий отправки и журнал заданий печати	8-3
Журнал исходящих факсов и журнал входящих факсов	8-4
Печать отчетов администратора	8-5
Отчеты о результатах передачи факсов	8-5
Отчеты о результатах приема факса	8-6
Отчет об операциях	8-7
Печать отчетов об операциях	8-7
Автоматическая распечатка	8-8
Страница состояния	8-9

Различные отчеты о работе факса

С использованием следующих инструментов проверьте результаты передачи факса и состояние регистрации.

Отчеты	Дисплей Местоположе- ние	Меню	Содержание в... Проверьте	Настройка времени проверки	Страница для справки
Проверка журнала заданий факса	Дисплей сообщений	Журнал заданий отправки Журнал заданий печати	В журнале сохранены последние 16 результатов отправки и приема (включая задания, которые не относятся к заданиям факса)	Любое время	8-3
		Журнал исходящих факсов Журнал входящих факсов	В журнале сохранены последние 50 результатов отправки и приема (только задания факса)	Любое время	8-4
Отчет о результатах отправки/Отчет о результатах приема	Печать отчета	Результат передачи факса Результат приема факса	Результат последней отправки или приема	Автоматическая печать после каждой отправки или приема (дополнительно доступны варианты "Не выводить на печать" или "Только ошибки").	8-5
Отчет об операциях	Печать отчета	Отчет об исходящем факсе Отчет о входящем факсе	Результаты последних 50 отправок или приемов	В любое время и автоматическая печать после каждых 50 отправок/приемов	8-7
Страница состояния	Печать отчета	Страница состояния	Состояние регистрации локального номера факса, локального имени факса, настройки линии факса и пр.	Любое время	8-9

Проверка журнала заданий факса

Журнал заданий отправки и журнал заданий печати

На экране сообщений можно отобразить для проверки журнал последних 16 результатов отправки (включая задания сканирования) и приема (включая задания копирования и печати).

ПРИМЕЧАНИЕ

Даже если включен учет заданий, отображаются по 16 результатов отправки и приема, независимо от идентификатора учетной записи.

Подробную информацию проверке журнала заданий можно найти в *Руководстве по эксплуатации*.

Отображение экрана журналов заданий

1 Откройте экран.

- 1 Нажмите клавишу [Состояние/Системное меню/Счетчик].

Состояние/
Системное
меню/Счетчик



- 2 С помощью клавиш [▲] или [▼] выберите [Состояние].
- 3 Нажмите клавишу [OK].
- 4 С помощью клавиш [▲] или [▼] выберите [Журнал заданий печати], чтобы проверить результаты приема, или [Отпр.журн.задан.], чтобы проверить результаты передачи.
- 5 Нажмите клавишу [OK].
- 6 С помощью клавиш [▲] или [▼] выберите задание для проверки.

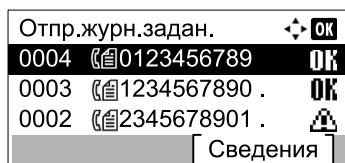

- 7 Нажмите [Сведения].

2 Проверьте состояние.

С помощью клавиш [◀] или [▶] проверьте подробные сведения о задании.



Журнал исходящих факсов и журнал входящих факсов

Отображение на экране для проверки последних 50 результатов отправки и приема.

ПРИМЕЧАНИЕ

Даже если включен учет заданий, отображаются по 50 результатов отправки и приема, независимо от идентификатора учетной записи.

Подробную информацию проверке журнала заданий можно найти в *Руководстве по эксплуатации*.

Отображение экрана журналов заданий

1 Откройте экран.

- 1 Нажмите клавишу [Состояние/Системное меню/Счетчик].

Состояние/
Системное
меню/Счетчик



- 2 С помощью клавиш [▲] или [▼] выберите [Состояние].
- 3 Нажмите клавишу [OK].
- 4 С помощью клавиш [▲] или [▼] выберите [Факс].
- 5 Нажмите клавишу [OK].
- 6 Проверка состояния связи.

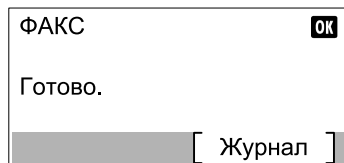

- 7 Нажмите клавишу [Журнал].
- 8 С помощью клавиш [▲] или [▼] выберите [Журн. исх факсов], чтобы проверить результаты передачи, или [Журнал входящих факсов], чтобы проверить результаты приема.
- 9 Нажмите клавишу [OK].

2 Проверьте состояние.

С помощью клавиш [◀] или [▶] проверьте подробные сведения о задании.

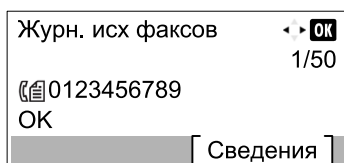

Печать отчетов администратора

Чтобы проверить результаты передачи факса или состояние настройки работоспособности, можно распечатать различные отчеты администратора.

Отчеты о результатах передачи факсов

Каждый раз при отправке факса можно распечатать отчет, чтобы проверить, успешно ли он отправлен. Кроме того, можно распечатать переданное изображение в отчете о результатах передачи факса.

1 Откройте экран.

- 1 Нажмите клавишу [Состояние/Системное меню/Счетчик].

Состояние/
Системное
меню/Счетчик



- 2 С помощью клавиш [▲] или [▼] выберите [Отчет].
- 3 Нажмите клавишу [OK].
- 4 С помощью клавиш [▲] или [▼] выберите [Настр. отч. рез.].
- 5 Нажмите клавишу [OK].
- 6 С помощью клавиш [▲] или [▼] выберите [Рез.перед. факса].
- 7 Нажмите клавишу [OK].

2 Настройте функцию.

- 1 С помощью клавиши [▲] или [▼] выберите [Откл.] (отчет не печатается), [Вкл.] (отчет печатается), [Только ошибки] или [Ук.для каж.зад.].
- 2 Нажмите клавишу [OK].
При выборе [Вкл.], [Только ошибки] или [Ук. для каж. зад.] можно задать печать переданного изображения.
- 3 С помощью клавиш [▲] или [▼] выберите [Откл.] (без печати переданного изображения) или [Вкл.] (с печатью переданного изображения).
- 4 Нажмите клавишу [OK].

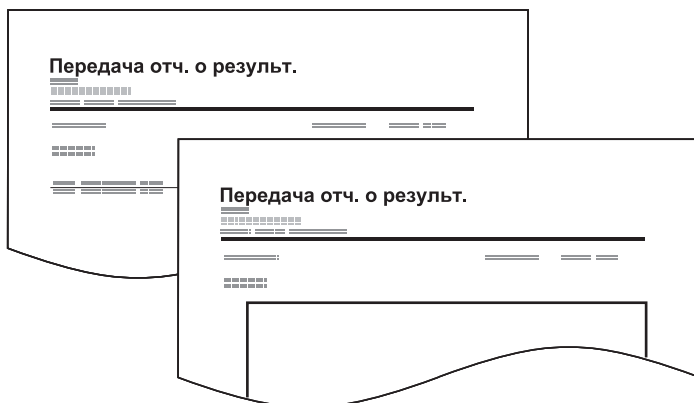

Отчеты о результатах приема факса

Каждый раз при получении факса можно распечатать отчет, чтобы проверить, успешно ли он получен.

1 Откройте экран.

- 1 Нажмите клавишу [**Состояние/Системное меню/Счетчик**].

Состояние/
Системное
меню/Счетчик



- 2 С помощью клавиш [**▲**] или [**▼**] выберите [Отчет].
- 3 Нажмите клавишу [**OK**].
- 4 С помощью клавиш [**▲**] или [**▼**] выберите [Настр. отч. рез.].
- 5 Нажмите клавишу [**OK**].
- 6 С помощью клавиш [**▲**] или [**▼**] выберите [Рез. приема факса].
- 7 Нажмите клавишу [**OK**].

2 Настройте функцию.

- 1 С помощью клавиш [**▲**] или [**▼**] выберите [Откл.] (не печатать), [Вкл.] (печатать), [Только ошибки].
- 2 Нажмите клавишу [**OK**].



Отчет об операциях

Отчеты об операциях включают как отправленные, так и принятые факсы. Каждый отчет содержит журнал последних 50 отправленных или полученных данных. При выборе автоматической распечатки отчет распечатывается автоматически после каждых 50 отправленных или полученных факсов.

Печать отчетов об операциях

В качестве отчета печатаются данные о последних 50 отправленных или полученных факсах.

1 Откройте экран.

- 1 Нажмите клавишу [Состояние/Системное меню/Счетчик].



- 2 С помощью клавиш [▲] или [▼] выберите [Состояние].
- 3 Нажмите клавишу [ОК].
- 4 С помощью клавиш [▲] или [▼] выберите [Факс].
- 5 Нажмите клавишу [ОК].

2 Печать

- 1 Нажмите клавишу [Журнал].

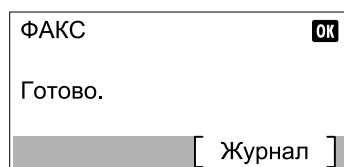

- 2 С помощью клавиш [▲] или [▼] выберите [Отч. об исх. ф.], чтобы распечатать отчет об отправленных факсах, или [Отч. о вх. факсе], чтобы распечатать отчет о принятых факсах.
- 3 Нажмите клавишу [ОК].
- 4 Нажмите [Да] на экране подтверждения. Отчет распечатывается.

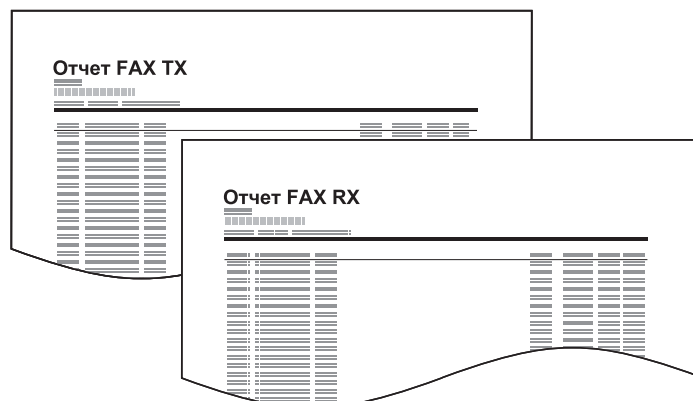

Автоматическая распечатка

Отчет распечатывается автоматически после каждых 50 отправленных или полученных факсов.

1 Откройте экран.

- 1 Нажмите клавишу [**Состояние/Системное меню/Счетчик**].

Состояние/
Системное
меню/Счетчик



- 2 С помощью клавиш [**▲**] или [**▼**] выберите [Отчет].
- 3 Нажмите клавишу [**OK**].
- 4 С помощью клавиш [**▲**] или [**▼**] выберите [Парам. адм. отч.].
- 5 Нажмите клавишу [**OK**].
- 6 С помощью клавиш [**▲**] или [**▼**] выберите [Отч. об исх. ф.] или [Отч. о вх. факсе].
- 7 Нажмите клавишу [**OK**].

2 Настройте функцию.

- 1 С помощью клавиши [**▲**] или [**▼**] выберите [Откл.] (не печатать) или [Вкл.] (печатать).
- 2 Нажмите клавишу [**OK**].

Страница состояния

На странице состояния представлена информация о ряде пользовательских установок. Данные, относящиеся к факсу, включают локальный номер факса, локальное имя факса, настройки линии факса и пр. При необходимости их можно распечатать.

1 Откройте экран.

- 1 Нажмите клавишу [**Состояние/Системное меню/Счетчик**].

Состояние/
Системное
меню/Счетчик



- 2 С помощью клавиш [**▲**] или [**▼**] выберите [Отчет].
- 3 Нажмите клавишу [**OK**].
- 4 С помощью клавиш [**▲**] или [**▼**] выберите [Печать отчета].
- 5 Нажмите клавишу [**OK**].

2 Печать

- 1 С помощью клавиш [**▲**] или [**▼**] выберите [Стр. состояния].
- 2 Нажмите клавишу [**OK**].
- 3 Нажмите [**Да**] на экране подтверждения. Страница состояния печатается.



9 Параметры факса

В этой главе рассматриваются следующие темы.

Параметры факса по умолчанию	9-2
Параметры системного меню	9-2
Отчет	9-3
Общие параметры	9-3
ФАКС	9-4
Ограничение передачи	9-8
Регистрация допустимых номеров факсов	9-9
Изменение и удаление допустимого номера факса	9-10
Регистрация отклоняемых номеров факсов	9-11
Изменение и удаление отклоняемого номера факса	9-11
Параметры ограничения отправлений	9-12
Параметры ограничения приема	9-14
Прием неизвестных номеров	9-14
Неиспользуемое время	9-16
Управление учетными записями	9-18
Вход при включении учета заданий	9-19

Параметры факса по умолчанию

В этом разделе содержится объяснение параметров факса, указанных в системном меню.

Для отображения параметров на дисплее сообщений нажмите клавишу [**Состояние/Системное меню/Счетчик**]. Затем выберите один из отображенных параметров.

См. [Метод работы на стр. 1-5](#).

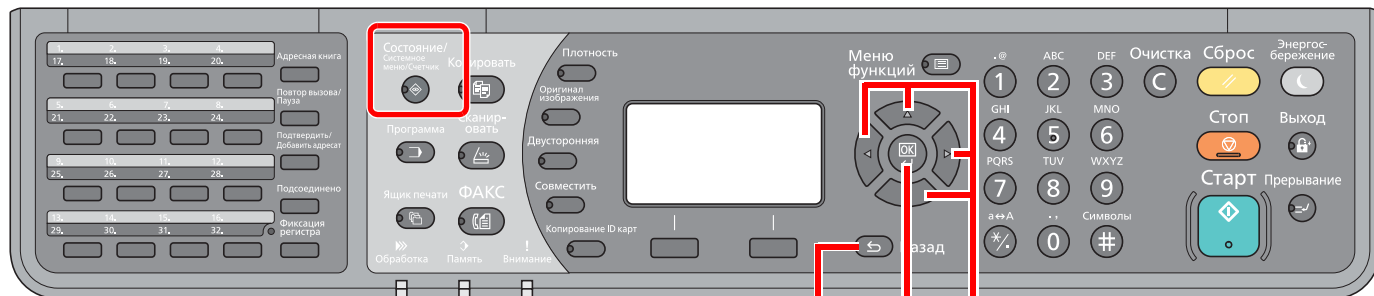

Отменяет текущую настройку параметра меню для возврата в меню на один уровень выше.

- 1 Выбирает отображаемый пункт или изменяет числовое значение.
- 2 Подтверждает выбранный параметр.

ПРИМЕЧАНИЕ

Если во время выполнения операции появится экран ввода имени пользователя для входа, войдите в систему с учетом рекомендаций, приведенных в *Руководстве по эксплуатации* для данного аппарата относительно имени пользователя и пароля администратора.

Используемые по умолчанию заводские значения имени пользователя и пароля для входа приведены ниже.

Имя пользователя для входа	Пароль для входа
Admin*1	Admin*1

*1 Прописные и строчные буквы различаются (с учетом регистра).

См. [Параметры системного меню](#) на следующей странице и выполните необходимые настройки.

Параметры системного меню

Ниже приведены параметры работоспособности факса в системном меню.





ПРИМЕЧАНИЕ

Информация о параметрах, не относящихся к параметрам факса, приведена в *Руководстве по эксплуатации* аппарата.

Параметр	Описание	Страница для справки
Отчет	Печатает отчеты для проверки параметров и состояния аппарата. Также можно настроить параметры по умолчанию для печати отчетов с результатами.	9—3
Общие параметры	Настройка общей работы аппарата.	9—3
ФАКС	Настройка параметров функций факса.	9—4
Правка адресата	Настройка параметров адресной книги. Более подробно об адресной книге см. в разделе Регистрация адресатов в адресной книге на стр. 2-2 .	2—2

Отчет

Печатает отчеты для проверки параметров и состояния аппарата. Также можно настроить параметры по умолчанию для печати отчетов с результатами.

Параметр		Описание
Печать отчета	Стр. состояния	На странице состояния представлена информация о ряде пользовательских установок. Данные, относящиеся к факсу, включают локальный номер факса, локальное имя факса, настройки линии факса и пр. При необходимости их можно распечатать.  См. Страница состояния на стр. 8-9 .
	Отч. об исх. ф.	Отчет распечатывается автоматически после каждых 50 отправленных факсов. Значение: Откл., Вкл.  См. Отчет об операциях на стр. 8-7 .
Парам. адм. отч.	Отч. о вх. факсе	Отчет распечатывается автоматически после каждых 50 полученных факсов. Значение: Откл., Вкл.  См. Отчет об операциях на стр. 8-7 .
	Рез.перед. факса	Каждый раз при отправке факса можно распечатать отчет, чтобы проверить, успешно ли он отправлен. Значение: Откл., Вкл., Только ошибки, Указывать для каждого задания  См. Отчеты о результатах передачи факсов на стр. 8-5 .
Настр. отч. рез.	Прикр. пер избобр	Если выбрано [Вкл.], [Только ошибки] или [Ук.для каж.зад.], к отчету добавляется переданное изображение. Значение: Откл., Вкл.
	Рез.приема факса	Можно настроить уведомление при получении факса через отчет о результате приема факса. Значение: Выкл., Вкл., Только отчет об ошибках  См. Отчеты о результатах приема факса на стр. 8-6 .

Общие параметры

Настройка общей работы аппарата.

Звук

Параметр	Описание
Громкость динамика факса	Регулирует громкость динамика. Громкость динамика: Громкость встроенного динамика при подключении линии нажатием клавиши [Подсоединено]. Значение: 5 — максимальная; 4; 3 — средняя; 2; 1 — минимальная громкость; 0 — без звука
Громкость дисплея факса	Регулирует громкость дисплея. Громкость дисплея: Громкость встроенного динамика при подключении линии без нажатия клавиши [Подсоединено], как при передачи в память. Значение: 5 — максимальная; 4; 3 — средняя; 2; 1 — минимальная громкость; 0 — без звука

Ориг./Пар. бум. (Параметры оригинала/бумаги)

Настройка параметров оригиналов и бумаги. Подробную информацию можно найти в документе *Руководство по эксплуатации* для аппарата.

Установка даты

Задаёт время и дату для местности, в которой используется аппарат. Подробнее см. [Установка даты и времени на стр. 1-6](#).

Настр. таймера

Параметр	Описание
Неиспользуемое время	Данная функция устанавливает период, в течение которого аппарат не будет печатать принятые факсы. Подробнее см. Неиспользуемое время на стр. 9-16 .

Пар-ры функции по умолч.



Параметр	Описание
Разрешение факса	Выберите разрешение сканирования по умолчанию. Значение: 200 x 100 точек на дюйм — нормальное; 200 x 200 точек на дюйм — хорошее; 200 x 400 точек на дюйм — очень хорошее

ФАКС







Можно настроить параметры функций, относящиеся к факсу.







Передача

Параметр	Описание
ТТІ	Идентификация передающего терминала (ТТІ) представляет информацию об аппарате (передающем терминале), которая распечатывается факсом принимающей системы. Информация включает дату и время передачи, количество переданных страниц и номер факса. Значение: Откл., Вкл.  См. ТТІ (Идентификация передающего терминала) на стр. 1-8 .
Имя локального ФАКСА	Регистрирует имя локального факса, которое печатается в области идентификации передающего терминала (ТТІ).  См. Имя локального ФАКСА на стр. 1-8 .
Номер локального ФАКСА	Регистрирует локальный номер факса, который печатается в области идентификации передающего терминала (ТТІ).  См. Номер локального ФАКСА на стр. 1-9 .
Режим набора номера ФАКСА	Выберите телефонную линию, соответствующую типу, указанному в договоре. Обратите, пожалуйста, внимание, что в случае выбора неправильной телефонной линии отправка факса будет невозможна.  См. Режим набора номера ФАКСА на стр. 1-10 .  ПРИМЕЧАНИЕ В некоторых регионах данный параметр не отображается.
Число повторов	Число повторов можно изменить автоматически.

Параметр	Описание
ЕСМ ТХ	<p>Выберите, нужно ли использовать функцию ЕСМ ТХ. ЕСМ — это режим связи, предложенный ИТУ-Т (Международным союзом электросвязи), в котором осуществляется повторная передача данных в случае ошибки. Факс-аппараты, поддерживающие режим ЕСМ, проверяют передаваемые данные на предмет ошибок, позволяя, таким образом, предотвратить искажение изображения из-за помех на линии или других обстоятельств. Значение: Вкл.; Откл.</p> <p> ПРИМЕЧАНИЕ Если на линии чрезвычайно много помех, обмен данными может занять несколько больше времени, чем потребовалось бы, если выбрать для данной функции [Откл.].</p>
Начальная скорость передачи	<p>Установите начальную скорость передачи. В условия плохой связи факс может передаваться неправильно. В таком случае нужно уменьшить скорость передачи. Значение: 9600 бит/с; 14400 бит/с; 33600 бит/с</p> <p> ПРИМЕЧАНИЕ В общем случае эта настройка должна использоваться по умолчанию.</p>

Прием

Параметр	Описание
Тип бумаги факса	<p>Указывает тип бумаги, используемый для распечатки принятого факса. Значение: Любой тип мат., Обычная, Черновая, Калька, Переработанная, Высокосортная, Цветная, Плотная, Высококачественная, Пользовательская 1–8  См. Тип носителя для печати на стр. 4-7.</p>
Звонки(Обычный)	<p>Если в качестве способа приема задан автоматический прием факсов, при необходимости можно изменить число звонков до ответа аппарата на вызов.</p> <p> ПРИМЕЧАНИЕ В некоторых регионах данный параметр не отображается.</p>
Звонки(TAD)	<p>Если в качестве способа приема задано автоматическое переключение факс/автоответчик, при необходимости можно изменить число звонков до ответа аппарата на вызов.</p> <p> ПРИМЕЧАНИЕ В некоторых регионах данный параметр не отображается.</p>
Звонки(факс/тел)	<p>Если в качестве способа приема задано автоматическое переключение приема факсов/тел. звонков, при необходимости можно изменить число звонков до ответа аппарата на вызов.</p> <p> ПРИМЕЧАНИЕ В некоторых регионах данный параметр не отображается.</p>
Настройки пересылки	<p>Настройте параметры пересылки.  См. Настройки пересылки на стр. 5-2.</p>
Настройка приема	<p>Выберите режим приема. Значение: Авто (Обычный), Авто (Факс/тел), Авто (TAD), Авто (DRD), Ручной</p> <p> ПРИМЕЧАНИЕ Режим приема DRD доступен только в Австралии и Новой Зеландии. В некоторых регионах данный параметр не отображается.</p>

Параметр	Описание
Дата/вр. приема	<p>Функция Дата/время приема добавляет при распечатке сообщения дату/время приема, информацию об отправителе и количество страниц вверху каждой страницы. Это полезно для подтверждения времени получения, когда факсы приходят из разных часовых поясов.</p> <p>Значение: Вкл.; Откл.</p> <p> Подробнее см. Дата/время приема на стр. 4-6.</p>
Удал.прогр.набор	<p>Чтобы начать прием факсов, управляя с подключенного телефонного аппарата, выполните следующие действия.</p> <p>Значение: 00 — 99</p> <p> Подробнее см. Функция удаленного переключения на стр. 7-9.</p>
Двустор. печать	<p>При приеме нескольких страниц с данными одной и той же ширины их можно распечатать на обеих сторонах бумаги, имеющей ту же ширину, что и данные.</p> <p>Значение: Вкл.; Откл.</p> <p> ПРИМЕЧАНИЕ Требуется дополнительное устройство двусторонней печати.</p> <p> Подробнее см. Двусторонняя печать на стр. 4-6.</p>
Прием неизв.ном.	<p>Если задано ограничение приема, можно указать, следует ли принимать данные от сторон, не предоставляющих информацию о своем номере факса.</p> <p>Значение: Отклонить; Разрешить</p> <p> Подробнее см. Ограничение передачи на стр. 9-8.</p>
ЕСМ RX	<p>Установите, поддерживается ли ЕСМ RX.</p> <p>ЕСМ — это режим связи, предложенный ИТУ-Т (Международным союзом электросвязи), в котором осуществляется повторная передача данных в случае ошибки. Факс-аппараты, поддерживающие режим ЕСМ, проверяют передаваемые данные на предмет ошибок, позволяя, таким образом, предотвратить искажение изображения из-за помех на линии или других обстоятельств.</p> <p>Значение: Вкл.; Откл.</p> <p> ПРИМЕЧАНИЕ Если на линии чрезвычайно много помех, обмен данными может занять несколько больше времени, чем потребовалось бы, если выбрать для данной функции <i>Откл.</i></p>
Нач.ск.приема	<p>Устанавливает начальную скорость приема.</p> <p>В условиях плохой связи факс может приниматься неправильно. В таком случае нужно уменьшить скорость приема.</p> <p>Значение: 9600 бит/с; 14400 бит/с; 33600 бит/с</p> <p> ПРИМЕЧАНИЕ В общем случае эта настройка должна использоваться по умолчанию.</p>



Ограничение передачи/приема

Эта функция позволяет отправлять или принимать оригиналы, только при определенных условиях связи.

 Подробнее см. [Ограничение передачи на стр. 9-8](#).

Выб. настр. ключа (Выбор настроек ключа)

При регистрации функции для клавиши Левый выбор или Правый выбор можно быстро задать функции при использовании возможностей факса.

Параметр	Описание
Слева	<p>Для каждой клавиши можно зарегистрировать одну из следующих функций.</p> <p>Значение: Нет, Формат оригинала, разрешение факса, Ввод имени файла, Передача факса с задержкой, Прямая передача факса, Отчет FAX TX</p>
Справа	<p> ПРИМЕЧАНИЕ</p> <p>[Отчет FAX TX] отображается, если для [Рез.перед. факса] задано [Ук.для каж.зад.].</p> <p> Подробнее см. Отчеты о результатах передачи факсов на стр. 8-5.</p>

Ограничение передачи

Эта функция позволяет отправлять или принимать оригиналы, только при определенных условиях связи. С помощью данной функции можно ограничить другие стороны, с которыми возможна связь.

Отдельно можно заранее зарегистрировать условия связи (Разрешенные номера факсов) и установить ограничение передачи. При отправке или приеме аппаратом оригиналов нет необходимости выполнять специальную операцию для этой конкретной функции, можно управлять аппаратом в обычном режиме. Когда отправка или прием фактически начался, аппарат правильно выполняет передачу, отвечающую условиям связи, но когда передача не соответствует условиям, аппарат показывает ошибку. Этот режим также позволяет установить [Список отклонен.] для Ограничения приема так, чтобы прием от отправителей в списке Отклоненных номеров факсов или от отправителей, чей локальный номер факса не зарегистрирован, отклонялся. (С помощью указаний, приведенных в [Прием неизвестных номеров на стр. 9-14](#), можно выбрать, будет ли разрешен или отклонен прием от стороны, чей локальный номер факса не зарегистрирован.)



ПРИМЕЧАНИЕ

Перед использованием ограничения передачи, обязательно внимательно прочтите следующие предварительные условия, требования установления связи и требования отклонения приема, а также проконсультируйтесь с другими сторонами, с которыми вы общаетесь.

	Предварительные условия	Установление связи Требования
Отправить Ограничения	<ul style="list-style-type: none"> Регистрация допустимых номеров факсов. *1 (См. Регистрация допустимых номеров факсов на стр. 9-9.) Параметры ограничения отправки указаны в [Доп + адр книга] в меню Ограничение передачи. (См. Параметры ограничения отправлений на стр. 9-12.) Регистрация Лок. номеров факса других сторон. 	<ul style="list-style-type: none"> Лок. номер факса получателя совпадает с Допустимым номером факса аппарата. При наборе номера с помощью Адресной книги или клавиш набора одним нажатием последние 4 цифры набранного номера совпадают с последними 4 цифрами локального номера факса получателя. (Исключая ручную передачу.)
Прием Ограничения	<ul style="list-style-type: none"> Регистрация допустимых номеров факсов. *2 (См. Регистрация допустимых номеров факсов на стр. 9-9.) Параметры ограничения приема указаны в [Доп + адр книга] в меню Ограничение приема. (См. Параметры ограничения приема на стр. 9-14.) Регистрация Лок. номеров факса других сторон. 	<ul style="list-style-type: none"> Лок. номер факса отправителя совпадает с Допустимым номером факса аппарата. Номер факса, в котором последние 4 цифры локального номера факса отправителя совпадают с зарегистрированными в адресной книге аппарата.

*1 Если для получателя не зарегистрированы допустимые номера факса, отправка не отклоняется.

*2 Если для отправителя не зарегистрированы допустимые номера факса, прием не отклоняется.

	Предварительные условия	Отклонение приема Требования
Прием Отклонение	<ul style="list-style-type: none"> Регистрация отклоняемых номеров факсов. *1 (См. Регистрация отклоняемых номеров факсов на стр. 9-11.) Параметры ограничения приема указаны в [Список отклонен.] в меню Ограничение приема. (См. Параметры ограничения приема на стр. 9-14.) 	<ul style="list-style-type: none"> Лок. номер факса отправителя не зарегистрирован. Лок. номер факса отправителя совпадает с отклоняемым номером факса, зарегистрированным в аппарате.

*1 Если отклоняемые номера факсов не зарегистрированы, отклоняются только вызовы от отправителей, чьи локальные номера факсов (отображают записи локальной информации о факсе, не фактические номера линий) не зарегистрированы.

Регистрация допустимых номеров факсов



ПРИМЕЧАНИЕ

Можно зарегистрировать до 25 допустимых номеров факсов.

1 Откройте экран.

- 1 Нажмите клавишу [[Состояние/Системное меню/Счетчик](#)].

Состояние/
Системное
меню/Счетчик



- 2 С помощью клавиш [▲] или [▼] выберите [Факс].
- 3 Нажмите клавишу [OK].
- 4 С помощью клавиш [▲] или [▼] выберите [Ограничение передачи/приема].
- 5 Нажмите клавишу [OK].
- 6 С помощью клавиш [▲] или [▼] выберите [Список доп. ном.].
- 7 Нажмите клавишу [OK].

2 Добавьте допустимый номер факса.

- 1 Нажмите [Меню].
- 2 С помощью клавиш [▲] или [▼] выберите [Доб. номер факса].
- 3 Нажмите клавишу [OK].
- 4 С цифровой клавиатуры введите допустимый номер факса.



ПРИМЕЧАНИЕ

Можно ввести до 20 цифр.

- 5 Нажмите клавишу [OK].

3 Для регистрации другого допустимого номера повторите шаг 2.

Изменение и удаление допустимого номера факса

1 Откройте экран.

- 1 Нажмите клавишу [**Состояние/Системное меню/Счетчик**].

Состояние/
Системное
меню/Счетчик



- 2 С помощью клавиш [**▲**] или [**▼**] выберите [Факс].
- 3 Нажмите клавишу [**OK**].
- 4 С помощью клавиш [**▲**] или [**▼**] выберите [Ограничение передачи/приема].
- 5 Нажмите клавишу [**OK**].
- 6 С помощью клавиш [**▲**] или [**▼**] выберите [Список доп. ном.].
- 7 Нажмите клавишу [**OK**].

2 Измените/удалите.

Изменение

- 1 С помощью клавиш [**▲**] или [**▼**] выберите Допустимый номер факса для изменения.
- 2 Нажмите клавишу [**OK**].
- 3 С цифровой клавиатуры повторно введите допустимый номер факса.



ПРИМЕЧАНИЕ

Сведения о процедуре ввода номера см. [Регистрация допустимых номеров факсов на стр. 9-9](#).

- 4 Нажмите клавишу [**OK**].

Удаление

- 1 С помощью клавиш [**▲**] или [**▼**] выберите Допустимый номер факса для удаления.
- 2 Нажмите [Меню].
- 3 С помощью клавиш [**▲**] или [**▼**] выберите [Удалить].
- 4 Нажмите клавишу [**OK**].
- 5 Нажмите [Да] на экране подтверждения.

Регистрация отклоняемых номеров факсов



ПРИМЕЧАНИЕ

Можно зарегистрировать до 25 отклоняемых номеров факсов.

1 Откройте экран.

- 1 Нажмите клавишу [**Состояние/Системное меню/Счетчик**].

Состояние/
Системное
меню/Счетчик



- 2 С помощью клавиш [**▲**] или [**▼**] выберите [Факс].
- 3 Нажмите клавишу [**ОК**].
- 4 С помощью клавиш [**▲**] или [**▼**] выберите [Ограничение передачи/приема].
- 5 Нажмите клавишу [**ОК**].
- 6 С помощью клавиш [**▲**] или [**▼**] выберите [Спис откл. ном.].
- 7 Нажмите клавишу [**ОК**].

2 Добавьте отклоняемый номер факса.

- 1 Нажмите [Меню].
- 2 С помощью клавиш [**▲**] или [**▼**] выберите [Доб. номер факса].
- 3 Нажмите клавишу [**ОК**].
- 4 С цифровой клавиатуры введите Отклоняемый номер факса.



ПРИМЕЧАНИЕ

Можно ввести до 20 цифр.

- 5 Нажмите клавишу [**ОК**].

3 Для регистрации другого отклоняемого номера факса повторите шаг 2.

Изменение и удаление отклоняемого номера факса

1 Откройте экран.

- 1 Нажмите клавишу [**Состояние/Системное меню/Счетчик**].

Состояние/
Системное
меню/Счетчик



- 2 С помощью клавиш [**▲**] или [**▼**] выберите [Факс].
- 3 Нажмите клавишу [**ОК**].

- 4 С помощью клавиш [▲] или [▼] выберите [Ограничение передачи/приема].
- 5 Нажмите клавишу [ОК].
- 6 С помощью клавиш [▲] или [▼] выберите [Спис откл. ном.].
- 7 Нажмите клавишу [ОК].

2 Измените/удалите.

Изменение

- 1 С помощью клавиш [▲] или [▼] выберите Отклоняемый номер факса для изменения.
- 2 Нажмите клавишу [ОК].
- 3 С цифровой клавиатуры повторно введите Отклоняемый номер факса.



ПРИМЕЧАНИЕ

Сведения о процедуре ввода номера см. [Регистрация отклоняемых номеров факсов на стр. 9-11.](#)

- 4 Нажмите клавишу [ОК].

Удаление

- 1 С помощью клавиш [▲] или [▼] выберите Отклоняемый номер факса для удаления.
- 2 Нажмите [Меню].
- 3 С помощью клавиш [▲] или [▼] выберите [Удалить].
- 4 Нажмите клавишу [ОК].
- 5 Нажмите [Да] на экране подтверждения.

Параметры ограничения отправлений

Можно ограничить отдельные стороны, которым отправляются оригиналы, только для единожды зарегистрированных в Допустимых номерах факса, также как единожды зарегистрированных в Адресной книге. Чтобы изменить ограничения отправлений, выполните следующие шаги.

1 Откройте экран.

- 1 Нажмите клавишу [**Состояние/Системное меню/Счетчик**].

Состояние/
Системное
меню/Счетчик



- 2 С помощью клавиш [▲] или [▼] выберите [Факс].
- 3 Нажмите клавишу [ОК].
- 4 С помощью клавиш [▲] или [▼] выберите [Ограничение передачи/приема].
- 5 Нажмите клавишу [ОК].
- 6 С помощью клавиш [▲] или [▼] выберите [Огранич передачи].

7 Нажмите клавишу [OK].

2 Настройте функцию.

1 С помощью клавиш [▲] или [▼] выберите [Доп + адр книга] или [Откл.].

2 Нажмите клавишу [OK].

Чтобы ограничить другие стороны только сторонами, зарегистрированными в допустимых номерах факса, и сторонами, зарегистрированными в адресной книге, выберите [Доп + адр книга].

Параметры ограничения приема

Можно ограничить входящие факсы так, чтобы принимать оригиналы только от отправителей, зарегистрированных в допустимых номерах факсов, а также отправителей из адресной книги. Этот режим также позволяет установить [Список отклонен.] для Ограничения приема так, чтобы прием от отправителей в списке Отклоненных номеров факсов или от отправителей, чей локальный номер факса не зарегистрирован, отклонялся.

(С помощью указаний, приведенных в [Прием неизвестных номеров на стр. 9-14](#), можно выбрать, будет ли разрешен или отклонен прием от стороны, чей локальный номер факса не зарегистрирован.) Чтобы изменить ограничения приема, выполните следующие шаги.

1 Откройте экран.

- 1 Нажмите клавишу [Состояние/Системное меню/Счетчик].

Состояние/
Системное
меню/Счетчик



- 2 С помощью клавиш [▲] или [▼] выберите [Факс].
- 3 Нажмите клавишу [OK].
- 4 С помощью клавиш [▲] или [▼] выберите [Ограничение передачи/приема].
- 5 Нажмите клавишу [OK].
- 6 С помощью клавиш [▲] или [▼] выберите [Ограничен приема].
- 7 Нажмите клавишу [OK].

2 Настройте функцию.

- 1 С помощью клавиш [▲] или [▼] выберите [Доп + адр книга], [Список отклонен.] или [Откл.].
- 2 Нажмите клавишу [OK].

Чтобы ограничить другие стороны только сторонами, зарегистрированными в допустимых номерах факса, и сторонами, зарегистрированными в адресной книге, выберите [Доп + адр книга]. Чтобы блокировать факсы от отправителей, зарегистрированных в отклоняемых номерах факса, выберите [Список отклонен.].

Прием неизвестных номеров

Укажите, следует ли получать факс с неизвестным номером, если для ограничения приема задано [Список отклонен.]. Чтобы изменить ограничение приема для неизвестного номера факса, выполните следующие шаги.

1 Откройте экран.

- 1 Нажмите клавишу [Состояние/Системное меню/Счетчик].

Состояние/
Системное
меню/Счетчик



- 2 С помощью клавиш [▲] или [▼] выберите [Факс].

- 3 Нажмите клавишу [OK].
- 4 С помощью клавиш [▲] или [▼] выберите [Ограничение передачи/приема].
- 5 Нажмите клавишу [OK].
- 6 С помощью клавиш [▲] или [▼] выберите [Прием неизв.ном.].
- 7 Нажмите клавишу [OK].

2 Настройте функцию.

- 1 С помощью клавиш [▲] или [▼] выберите [Отклонить] или [Разрешить].
- 2 Нажмите клавишу [OK].

Чтобы получать факсы от неизвестных номеров, выберите [Разрешить]. Чтобы отклонять факсы от неизвестных номеров, выберите [Отклонить].

Неиспользуемое время

Данная функция устанавливает период, в течение которого аппарат не будет печатать принятые факсы.

✓ ВАЖНО

Когда установлено Неиспольз. время, во время периода неиспользуемого времени все другие операции печати кроме печати факса запрещены, в том числе задания печати копий и задачи печати.

Факсы и задания печати, полученные в течение периода неиспользуемого времени, печатаются после его завершения или временной отмены.

1 Откройте экран.

- 1 Нажмите клавишу [**Состояние/Системное меню/Счетчик**].

Состояние/
Системное
меню/Счетчик



- 2 Нажмите клавишу [**▲**] или [**▼**], чтобы выбрать [Общие параметры].
- 3 Нажмите клавишу [OK].
- 4 С помощью клавиш [**▲**] или [**▼**] выберите [Настр. таймера].
- 5 Нажмите клавишу [OK].



ПРИМЕЧАНИЕ

Если во время выполнения операции появится экран ввода имени пользователя для входа, войдите в систему с учетом рекомендаций, приведенных в *Руководстве по эксплуатации* для данного аппарата относительно имени пользователя и пароля администратора.

Используемые по умолчанию заводские значения имени пользователя и пароля для входа приведены ниже.

Имя пользователя для входа	Пароль для входа
Admin ^{*1}	Admin ^{*1}

*1 Прописные и строчные буквы различаются (с учетом регистра).

- 6 С помощью клавиш [**▲**] или [**▼**] выберите [Неиспольз. время].
- 7 Нажмите клавишу [OK].

2 Настройте функцию.

- 1 С помощью [**▲**] или [**▼**] выберите [Вкл.].
- 2 Нажмите клавишу [OK].

Установите неиспользуемое время.

- 1 С помощью клавиш [**▲**] или [**▼**] установите часы и минуты времени начала. С помощью клавиш [**◀**] или [**▶**] перемещайте курсор вправо и влево.
- 2 Нажмите клавишу [OK].

- 3 С помощью клавиш [▲] или [▼] установите часы и минуты времени окончания. С помощью клавиш [◀] или [▶] перемещайте курсор вправо и влево.

 **ПРИМЕЧАНИЕ**

Если в качестве времени начала и окончания установлено одно и то же время, использование функции на протяжении дня невозможно.

- 4 Нажмите клавишу [OK].

Задайте код для отмены.

Укажите код для временной отмены параметров неиспользования в течение неиспользуемого времени.

- 1 Для ввода кода разблокировки используйте клавиши цифровой клавиатуры (0000—9999).
- 2 Нажмите клавишу [OK].

 **ПРИМЕЧАНИЕ**

Для временной работы с аппаратом, когда активно неиспользуемое время, введите код разблокировки и нажмите [Вход].

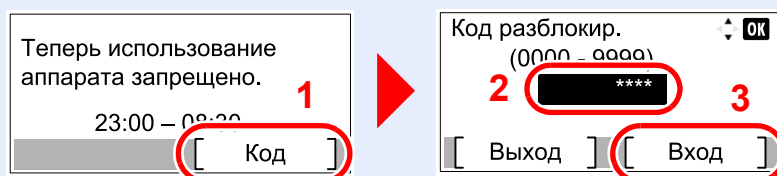

Управление учетными записями

Здесь приведен учет заданий, который контролирует использование по учетной записи.

При включении учета заданий может использоваться до 30 учетных записей с отдельными состояниями факса, используемыми для учетной записи, для отправки оригиналов и резервирование связи после введения идентификатора учетной записи. Подробнее о каждом способе управления можно узнать в *Руководстве по эксплуатации* для данного аппарата.

Описание учета заданий

Параметр	Описание
Регистрация учетной записи	Зарегистрируйте имя и идентификатор учетной записи. Можно ввести до 8 цифр.
Включение/выключение учета заданий	Включите учет заданий.
Ограничение передачи факса	Ограничивает число листов факса, которые могут быть переданы. Использование данной функции отправки можно запретить или отменить ограничение отправлений.
Настройка количества использованных листов	Можно сбросить счетчик с учетом количества отправленных листов факса и времени, необходимого для отправки факса всеми учетными записями или конкретной учетной записью.
Печать отчета учета	Можно напечатать число отправленных и распечатанных страниц, которые были учтены счетчиком по всем учетным записям.



ПРИМЕЧАНИЕ

Подробную информацию можно найти в документе *Руководство по эксплуатации* для аппарата.

Режимы связи с учетом заданий

- Обычная передача
- Передача с задержкой
- Ручная передача при наборе номера с данного аппарата на принимающую систему
- Отправка факсов с ПК

Ограничение использования функции

При включении учета заданий для выполнения следующих операций следует ввести идентификатор учетной записи.

- Обычная передача
- Передача с задержкой
- Ручная передача при наборе номера с данного аппарата на принимающую систему
- Отправка факсов с ПК

Обычно имя локального факса, которое печатается в идентификации передающего терминала (ТТИ). Однако при включении учета заданий, когда оригинал отправляется после введения идентификатора учетной записи, печатается имя учетной записи.

Вход при включении учета заданий

Если включен учет заданий, при использовании аппарата следует ввести идентификатор учетной записи.

Вход

1 Введите идентификатор учетной записи.

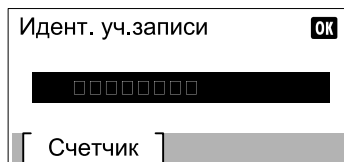

Если этот экран отображается во время операций, введите идентификатор учетной записи.



ПРИМЕЧАНИЕ

Если был введен неправильный символ, нажмите клавишу [Очистка] и еще раз введите идентификатор учетной записи.

Если введенный идентификатор учетной записи не совпадает с зарегистрированным, раздастся звуковой предупреждающий сигнал и попытка входа не удастся. Введите правильный идентификатор учетной записи.

Нажав [Счетчик], можно просмотреть количество напечатанных и количество отсканированных страниц.

2 Выполните вход.

- 1 Нажмите клавишу [OK].



ПРИМЕЧАНИЕ

По завершении операции нажмите клавишу [Выход].

Выход



10 Устранение неисправностей

В этой главе рассматриваются следующие темы.

Индикаторы выполнения операций отправки/приема	10-2
Реагирование на включение индикаторов внимания	10-2
Меры предосторожности при выключении питания	10-3
Сообщения	10-4
Список кодов ошибок	10-6
Устранение неисправностей	10-8

Индикаторы выполнения операций отправки/приема

Индикаторы [Обработка] и [Память] отображают состояние передачи факса.

- Индикатор [Обработка] мигает во время передачи и приема факса.
- Индикатор [Память] светится, когда в памяти сохранены исходные данные для отложенной передачи.

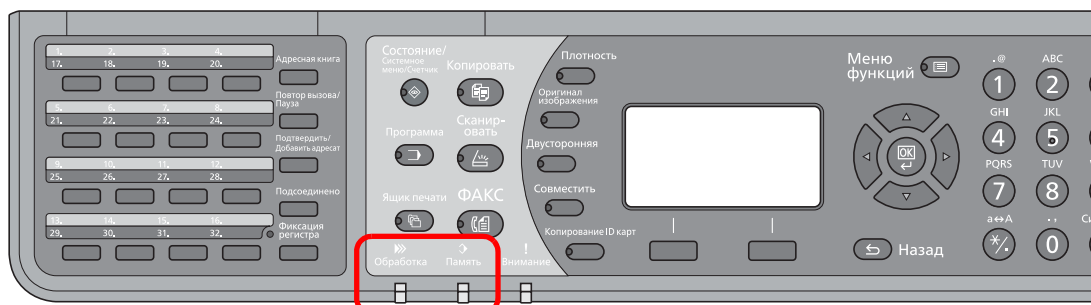

Реагирование на включение индикаторов внимания

Если светится или мигает индикатор [Внимание], следует проверить дисплей сообщений. Если на дисплее сообщений информация об ошибке не отображается, проверьте следующие возможности.

Проблема	Контрольные вопросы	Меры по устранению	Страница для справки
Не удается отправить факс.	Правильно ли подключен модульный шнур?	Подключите модульный шнур правильно.	—
	Правильно ли зарегистрирован допустимый номер факса?	Проверьте допустимый номер факса.	9—8
	Могла ли произойти ошибка связи?	Проверьте коды ошибок в отчете о результатах приема факса и отчете об операциях. Если код ошибки начинается с букв «U» или «E», предпримите шаги к исправлению ошибки.	10—6
	Линия факса получателя занята?	Повторите отправку снова.	—
	Факсимильный аппарат получателя отвечает?	Повторите отправку снова.	—
	Обнаруженная ошибка не описана выше?	Обратитесь к представителю сервисной службы.	—

Меры предосторожности при выключении питания

Чтобы выключить питание аппарата, нажмите сетевой выключатель. При выключенном сетевом выключателе автоматический прием факсов невозможен.

Перед выключением питания с помощью сетевого выключателя убедитесь в том, что индикаторы [Обработка] и [Память] не светятся.

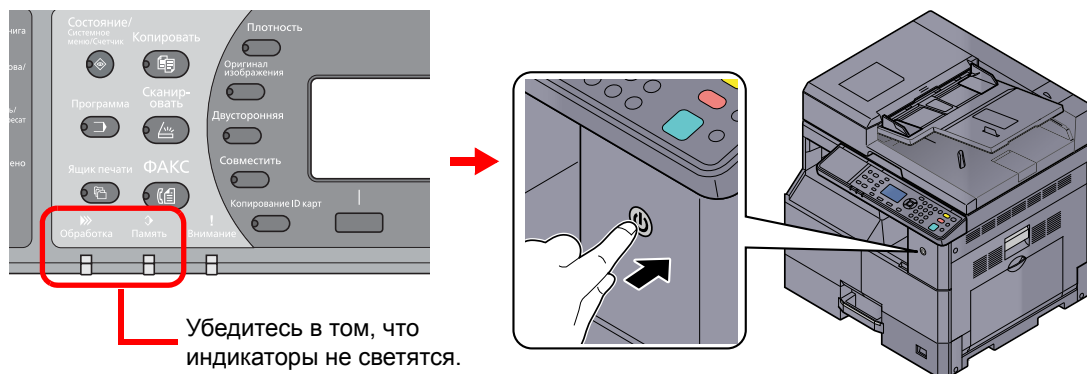

ПРИМЕЧАНИЕ

Когда светится индикатор [Обработка] или [Память], аппарат работает. Выключение выключателя питания во время работы аппарата может привести к неисправности.

Сообщения

При возникновении ошибки на дисплее может отображаться одно из приведенных ниже сообщений. Это поможет определить и устранить проблему.

ПРИМЕЧАНИЕ

При возникновении ошибки при передаче формируется отчет о результатах отправки/приема.

Проверьте код ошибки, указанный в отчете, а описание можно найти в разделе [Список кодов ошибок на стр. 10-6](#). Информацию о том, как распечатать отчет о результатах отправки/приема можно найти в разделах [Отчеты о результатах передачи факсов на стр. 8-5](#) и [Отчеты о результатах приема факса на стр. 8-6](#).

Также проверить коды ошибок можно с помощью отчета об операциях. (См. [Отчет об операциях на стр. 8-7](#).)

Сообщение	Контрольный вопрос	Меры по устранению	Страница для справки
Произошла ошибка. Выкл. и включите гл. выключатель питания.	—	Произошла внутренняя ошибка. Отключите и снова включите аппарат с помощью выключателя питания.	—
Память факса заполнена.	—	Дальнейшая работа факса невозможна из-за нехватки памяти сканера. Задание отменено. Нажмите клавишу [OK].	—
Недостаточно памяти. Нач. задание невозм.	—	Невозможно начать выполнение задания. Повторите попытку позже.	—
Превышено ограничение учета заданий. Задание отменено.	Ограничено ли число распечаток алгоритмом учета заданий?	Превышено число распечаток из-за ограничения алгоритмом учета заданий. Достигнут предел печати. Это задание отменено. Нажмите клавишу [OK].	Подробную информацию можно найти в документе <i>Руководство по эксплуатации и для данного аппарата</i> .
Загрузите бумагу в кассету 1. Нажм. ОК для продолж. используя кассету 1.	Не закончилась ли бумага в указанной кассете?	Загрузите бумагу. Для выбора другого устройства подачи выберите [Бумага]. Для печати на бумаге, в настоящее время находящейся в устройстве подачи, выберите [OK].	—
Сбой аппарата. Вызовите сервисный персонал.	—	В аппарате произошла ошибка. Обратите внимание на код ошибки, отображаемый в дисплее сообщений, и свяжитесь с представителем сервисной службы.	—
Максимальное кол-во сканированных страниц. Задание отменено.	—	Дальнейшее сканирование невозможно из-за нехватки памяти сканера. Для отмены задания нажмите [OK].	—
Ограничено учетом заданий. Печать невозможна.	—	Задание отменено, поскольку его выполнение ограничено функцией авторизации пользователя или учета заданий. Нажмите клавишу [OK].	См. Руководство по эксплуатации для данного аппарата.





Сообщение	Контрольный вопрос	Меры по устранению	Страница для справки
Память сканера переполнена. Задание будет отменено.	—	Дальнейшее сканирование невозможно из-за нехватки памяти сканера. Задание отменено. Нажмите клавишу [OK].	—
Превышен предел запланир. заданий передачи.	—	Превышен предел количества заданий, установленный для отложенной передачи. Нажмите клавишу [OK]. Задание отменено.	3—18
Снята трубка телефона. Положите на место.	—	Положите трубку.	—



Список кодов ошибок

Если происходит ошибка передачи, в Отчете о рез. приема/передачи факса в и Отчете об операциях записывается один из следующих кодов.

ПРИМЕЧАНИЕ

В зависимости от параметров скорости связи в коде ошибки отобразится «U» или «E».

Код ошибки	Возможная причина/Мероприятия по устранению
Занято	Не удалось установить соединение с получателем, несмотря на повторный набор заданное количество раз. Повторите отправку снова.
ОТМЕНЕНО	Передача отменена в результате действия по отмене передачи. Прием отменен в результате действия по отмене приема.
U00300	В принимающем аппарате закончилась бумага. Согласуйте с получателем.
U00430 — U00462	Прием отменен вследствие несоответствия возможностей связи с аппаратом отправителя, хотя линия связи была установлена.
U00601 — U00690	Связь прекращена вследствие сбоя аппарата. Повторите отправку или получение.
U00700	Связь прекращена вследствие сбоя на стороне аппарата отправителя или получателя.
U00800 — U00811	Страница(-ы) отправлена(-ы) неправильно. Повторите отправку снова. Если проблема не устранена, понизьте начальную скорость передачи и повторите отправку снова.  ПРИМЕЧАНИЕ Если ошибка связи возникает часто, измените параметры начальной скорости передачи по умолчанию в Системном меню.
U00900 — U00910	Страница(-ы) принята(-ы) неправильно. Попросите отправителя повторить отправку.  ПРИМЕЧАНИЕ Если ошибка связи возникает часто, измените параметры начальной скорости приема по умолчанию в Системном меню.
U01000 — U01097	Ошибка связи во время передачи. Повторите отправку снова. Если проблема не устранена, понизьте начальную скорость передачи и повторите отправку снова.  ПРИМЕЧАНИЕ Если ошибка связи возникает часто, измените параметры начальной скорости передачи по умолчанию в Системном меню.
U01100 — U01196	Ошибка связи во время приема. Попросите отправителя повторить отправку.  ПРИМЕЧАНИЕ Если ошибка связи возникает часто, измените параметры начальной скорости приема по умолчанию в Системном меню.
U01400	Не удалось установить соединение с аппаратом отправителя или получателя, т. к. набор, зарегистрированный для системы тональной линии, использован в системе импульсной линии.
U01500	Ошибка связи во время высокоскоростной передачи. Повторите отправку снова. Если проблема не устранена, понизьте начальную скорость передачи и повторите отправку снова.  ПРИМЕЧАНИЕ Если ошибка связи возникает часто, измените параметры начальной скорости передачи по умолчанию в Системном меню.

Код ошибки	Возможная причина/Мероприятия по устранению
U01600	<p>Ошибка связи во время приема при высокоскоростной передаче. Попросите отправителя снизить скорость передачи и построить отправку снова.</p> <p> ПРИМЕЧАНИЕ Если ошибка связи возникает часто, измените параметры начальной скорости приема по умолчанию в Системном меню.</p>
U01700 — U01720	<p>Ошибка связи во время высокоскоростной передачи. Повторите отправку снова. Если проблема не устранена, понизьте начальную скорость передачи и повторите отправку снова.</p> <p> ПРИМЕЧАНИЕ Если ошибка связи возникает часто, измените параметры начальной скорости передачи по умолчанию в Системном меню.</p>
U01721	<p>Ошибка связи во время высокоскоростной передачи. Указанная скорость передачи может быть недоступна для принимающего аппарата. Снизьте начальную скорость передачи и повторите отправку снова.</p>
U01800 — U01820	<p>Ошибка связи во время приема при высокоскоростной передаче. Попросите отправителя снизить скорость передачи и повторить отправку снова или снизьте начальную скорость приема в Системном меню.</p>
U01821	<p>Ошибка связи во время приема при высокоскоростной передаче. Указанная скорость передачи может быть недоступна для данного аппарата. Попросите отправителя снизить скорость передачи и повторить отправку снова или снизьте начальную скорость приема в Системном меню.</p>
U05100	<p>Передача отменена, т. к. условия связи не удовлетворены из-за ограничения передачи, установленного на данном аппарате. Согласуйте с получателем.</p>
U05200	<p>Прием отменен, т. к. условия связи не удовлетворены из-за ограничения приема, установленного на данном аппарате.</p>
U05300	<p>Прием отклонен получателем, т. к. условия связи не удовлетворены из-за ограничения приема, установленного на принимающем аппарате. Согласуйте с получателем.</p>
U19000	<p>Прием прекращен памятью, т. к. в памяти данного аппарата больше нет свободного места. Освободите место, распечатав данные, сохраненные в памяти, и попросите отправителя повторить отправку.</p>
U19100	<p>Передача прекращена, т. к. в памяти принимающего аппарата больше нет свободного места. Согласуйте с получателем.</p>

Устранение неисправностей

При возникновении проблемы в первую очередь проверьте следующие возможности. Если устранить неисправность не удастся, обратитесь к представителю сервисной службы.

Проблема	Контрольный вопрос	Меры по устранению	Страница для справки
Не удается отправить документ.	Правильно ли подключен модульный шнур?	Подключите модульный шнур правильно.	—
	Отображается ли сообщение <i>Ошибка передачи?</i>	Устраните причину ошибки и повторите отправку снова.	10—6
	Включено ли ограничение передачи?	Отмените ограничение передачи.	9—8
Не удается использовать функцию удаленного переключения.	Используется ли импульсная линия?	Некоторые телефоны могут передавать тональные сигналы с помощью кнопок. Дополнительную информацию можно получить из руководства по эксплуатации для телефона.	—
	Удаленный номер переключения верен?	проверьте регистрацию. (По умолчанию: 55)	7—9
Не удается распечатать после приема.	Функция передачи в память включена?	Проверьте получателя передачи.	5—2
Не удается принять документ.	Правильно ли подключен модульный шнур?	Подключите модульный шнур правильно.	—
	Отображается ли сообщение <i>Ошибка связи?</i>	Устраните причину ошибки и попросите отправителя повторить отправку.	10—6
	Включено ли ограничение приема?	Отмените ограничение приема.	9—8
Не удается выполнить прием в память.	Доступно ли свободное место в памяти?	Получите после того, как в памяти будет свободное место, или создайте свободное место в памяти.	—
Не удается выполнить передачу в память.	Установлено ли для передачи в память значение [Вкл.]?	Проверьте параметры передачи в память.	5—2

11 Приложение

В этой главе рассматриваются следующие темы.

Способ ввода символов	11-2
Характеристики	11-6
Карта меню	11-8
Формат принятых факсов и приоритет бумаги (метрическая система единиц)	11-11

Способ ввода символов

В данном разделе объясняется, как вводить символы.

Использование клавиш

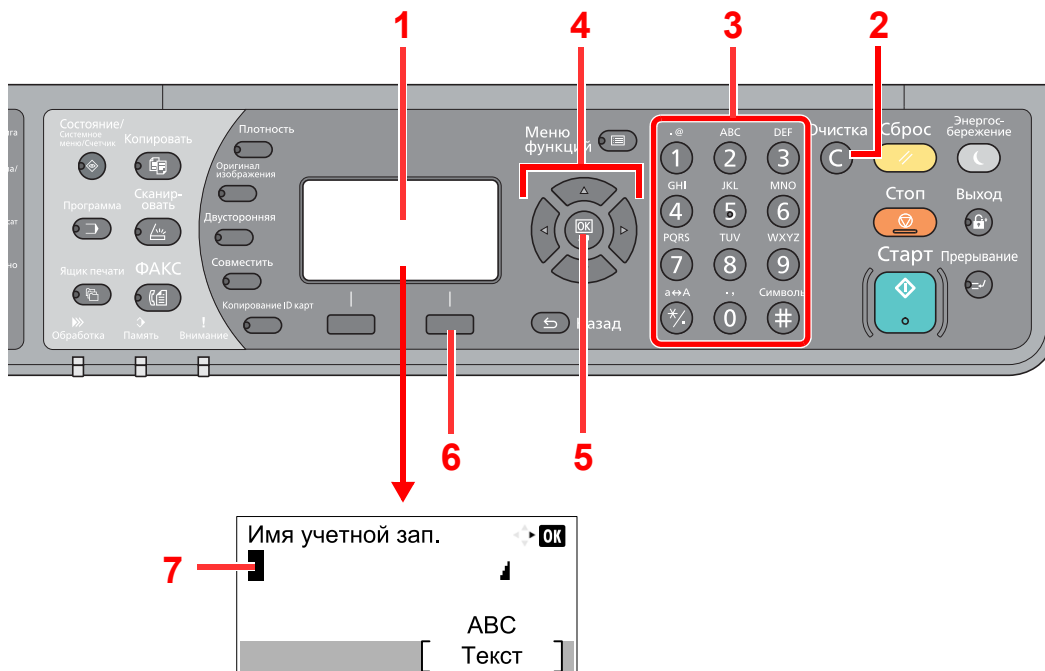

№	Элемент отображения/ клавиша	Описание
1	Дисплей сообщений	Отображает введенные символы.
2	Клавиша [Очистка]	Нажмите для удаления символов.
3	Цифровая клавиатура	Нажмите для ввода символов и специальных символов.
4	Кнопки со стрелками	Нажмите для выбора позиции ввода или выбора символа из списка.
5	Клавиша [OK]	Нажмите, чтобы завершить ввод и вернуть состояние экрана, которое было до ввода. При вводе символа нажмите для подтверждения выбранного символа.
6	Правая клавиша выбора	Нажмите для выбора типа символов, которые необходимо ввести. (При отображении надписи [Текст])
7	Курсор	Символы вводятся в месте, где находится курсор.

Выбор типа символов

При вводе символов доступны следующие три типа:

Типы	Описание
ABC	Для ввода букв алфавита.
123	Для ввода цифр.
Символы	Для ввода символов.

На экране ввода символов для выбора необходимого типа символов нажмите [Текст].

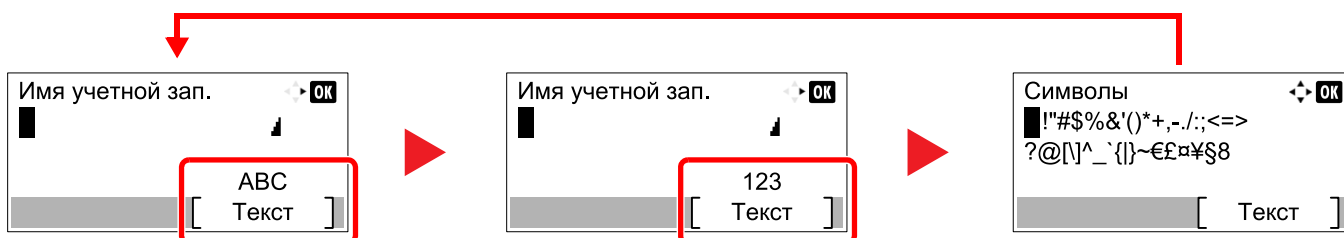

Каждый раз при нажатии клавиши [Текст] тип символов переключается в следующем порядке: [ABC], [123], [Символы], [ABC] ...

Символы, которые можно ввести с помощью цифровой клавиатуры

В следующей таблице перечислены символы, которые можно ввести с помощью цифровой клавиатуры.

Клавиши	Символы (каждое нажатие клавиши изменяет символ в по очереди слева направо).
.@ 1	. @ - _ / : ~ 1 (повторяет, начиная с первого символа слева) 1 (при вводе цифр)
ABC 2	a b c A B C 2 (повторяет, начиная с первого символа слева) 2 (при вводе цифр)
DEF 3	d e f D E F 3 (повторяет, начиная с первого символа слева) 3 (при вводе цифр)
GHI 4	g h i G H I 4 (повторяет, начиная с первого символа слева) 4 (при вводе цифр)
JKL 5	j k l J K L 5 (повторяет, начиная с первого символа слева) 5 (при вводе цифр)
MNO 6	m n o M N O 6 (повторяет, начиная с первого символа слева) 6 (при вводе цифр)
PQRS 7	p q r s P Q R S 7 (повторяет, начиная с первого символа слева) 7 (при вводе цифр)
TUV 8	t u v T U V 8 (повторяет, начиная с первого символа слева) 8 (при вводе цифр)

Клавиши	Символы (каждое нажатие клавиши изменяет символ в по очереди слева направо).																	
wxyz 9	w	x	y	z	W	X	Y	Z	9	(повторяет, начиная с первого символа слева)								
	9 (при вводе цифр)																	
. , - _ ' ! ? 0	.	,	-	_	'	!	?	(пробел)	0	(повторяет, начиная с первого символа слева)								
	0 (при вводе цифр)																	
a↔A */_	Нажмите для изменения символа в месте курсора с верхнего регистра на нижний и обратно. «*» или «.» (при вводе цифр)																	
Символы #	!	"	#	\$	%	&	'	()	*	+	,	-	.	/	:	;	Выводит список специальных символов. Подробнее см. Ввод символов на стр. 11-4.
	<	=	>	?	@	[\]	^	_	`	{		}	~			
	# (при вводе цифр)																	
	* В зависимости от функции могут быть символы, которые нельзя вводить.																	

Ввод символов

Можно вводить символы.

- 1 Нажмите клавишу [#]. Выводит список специальных символов.

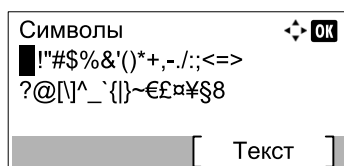

- 2 Нажмите клавиши [▲], [▼], [▶] или [◀], чтобы переместить курсор и выбрать символ для ввода.

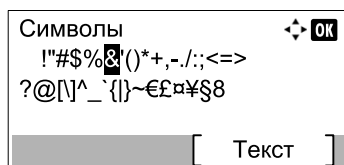

- 3 Нажмите клавишу [OK]. Добавляется выбранный символ.

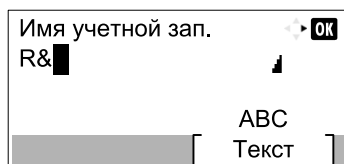

Ввод символов

Чтобы ввести, например, «R&D», выполните показанные ниже шаги.

- 1 Нажмите клавишу [7] три раза. Вводится буква [r].

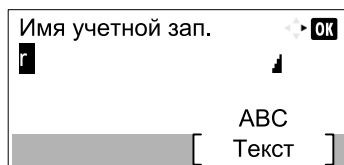

- 2 Нажмите клавишу [*/.]. [r] изменяется на [R].

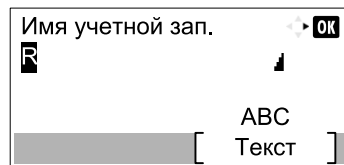

- 3 Нажмите клавишу [▶]. Курсор перемещается вправо.

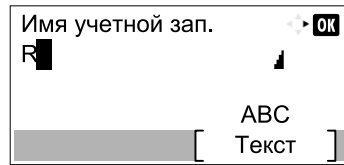

- 4 Нажмите клавишу [#]. Выводит список специальных символов.

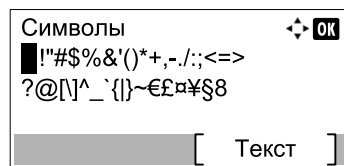

- 5 Переместите курсор клавишами [▲] или [▼] и выберите [&].

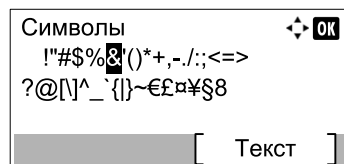

- 6 Нажмите клавишу [OK]. Вводится [&].

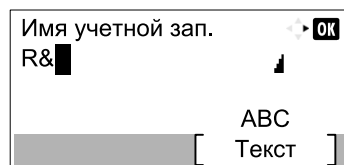

- 7 Нажмите клавишу [3] четыре раза. Вводится буква [D].

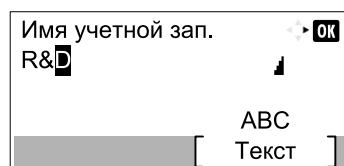

- 8 Нажмите клавишу [▶].

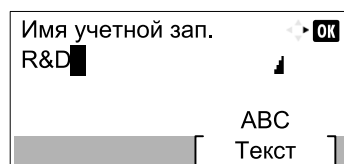

Характеристики



ПРИМЕЧАНИЕ

Технические характеристики могут быть изменены без уведомления.





















Функция факса

Параметр	Описание
Тип	Дополнительный комплект факса
Совместимость	SuperG3
Линия связи	Телефонная линия абонента
Время передачи	4 секунды или менее (MMR, ITU-T A4 таблица №1)
Скорость передачи	33600/31200/28800/26400/24000/21600/19200/16800/14400/12000/ 9600/7200/4800/2400 бит/с
Схема кодировки	MMR/MR/MH
Коррекция ошибок	ЕСМ
Формат оригинала	Макс. ширина: 297 мм/11", Макс. длина: 432 мм/17"
Автоматическая подача документов	Макс. 50 листов (с автоподатчиком оригиналов)
Разрешение	<p>Сканирование: Горизонтально × Вертикально</p> <p>200 × 100 точек на дюйм — обычное (8 точек/мм × 3,85 линий/мм)</p> <p>200 × 200 точек на дюйм — высокое (8 точек/мм × 7,7 линий/мм)</p> <p>200 × 400 точек на дюйм — очень высокое (8 точек/мм × 15,4 линий/мм)</p> <p>Печать: 600 × 600 точек на дюйм</p>
Градации	256 оттенков (диффузные)
Клавиша набора одним нажатием	32 клавиши
Многостанционная передача	Макс. 100 получателей
Замещающий прием в память	250 листов или более (при использовании ITU-T A4 #1)
Объем памяти изображений	4 МБ (стандартно)
Печать отчета	Отчет о результатах передачи факса, отчет о результатах приема факса, отчет об операциях, страница состояния

Функции драйвера факса

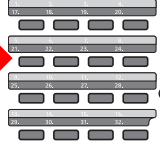
Параметр	Описание
Аппаратное обеспечение	Компьютер, совместимый с IBM PC-AT
Интерфейс	10BASE-T, 100BASE-TX или USB
Операционная система	Windows XP или более поздняя
Разрешение передачи	Высокое (200 × 200 точек на дюйм), обычное (100 × 200 точек на дюйм)
Формат оригинала	Ledger (11 × 17"), Letter, Legal, Statement, A3, B4, A4, A5, Folio, B5 (JIS)
Передача факса с задержкой	На основе параметров, указанных для драйвера факса (можно настроить любое значение прироста, кратное 1 минуте, в течение последующих 24 часов).
Передача и печать	В аппарате предусмотрены передача факса и печать
Широковещательная передача	До 100 получателей
Учет заданий	Если на факсимильном аппарате включен учет заданий, необходимо вводить идентификатор учетной записи для драйвера факса.
Обложка	Для выбора формата можно воспользоваться драйвером факса или создать шаблон.

Карта меню

<p>ФАКС  Плотность </p>	Плотность (стр. 3—15)
<p>ФАКС  Оригинал изображения </p>	Оригинал изобр. (стр. 3—15)
<p>ФАКС  Двусторонняя </p>	2-сторонний оригинал (стр. 3—15)
<p>ФАКС  Программа </p>	Программа (стр. 3—20)
<p>ФАКС  Адресная книга </p>	Адр. книга (стр. 3—4)
<p>ФАКС  Повтор вызова/ Пауза </p>	Повторный набор (стр. 3—9)
<p>ФАКС  Подтвердить/ Добавить адресат </p>	Проверка и изменение адресатов (стр. 3—7)
<p>ФАКС  Подсоединено </p>	Ручная отправка (стр. 3—16) Ручной прием (стр. 4—4)
<p>ФАКС   Фиксация регистра </p>	Клавиша набора одним нажатием (стр. 3—6)
<p>ФАКС  Меню функций </p>	<p>Формат оригинала (стр. 3—17)</p> <p>Разрешение факса (стр. 3—17)</p> <p>Ввод имени файла (стр. 3—17)</p> <p>Пер. факса с здр. (стр. 3—18)</p> <p>Прям. пер. факса (стр. 3—18)</p> <p>Отчет FAX TX (стр.3—19)</p>





























































































Состояние	Печ. сост. задания (см. <i>Руководство по эксплуатации</i> для данного аппарата)		
	Отпр.сост.задан. (см. <i>Руководство по эксплуатации</i> для данного аппарата)		
	Плановое задание (стр. 3—19)		
	Журн. задан. печ. (стр. 8—3)		
	Отпр. журн. задан. (стр. 8—3)		
	Сканер (см. <i>Руководство по эксплуатации</i> для данного аппарата)		
	Принтер (см. <i>Руководство по эксплуатации</i> для данного аппарата)		
	ФАКС	Журнал	Журн. исх факсов (стр. 8—4)
			Журн. вх. факсов (стр. 8—4)
			Отч. об исх. ф. (стр. 8—7)
Отч. о вх. факсе (стр. 8—7)			
Состоян. тонера (см. <i>Руководство по эксплуатации</i> для данного аппарата)			
Состоян. бумаги (см. <i>Руководство по эксплуатации</i> для данного аппарата)			
Отчет (стр. 9—3)	Печать отчета (стр. 9—3)	Карта меню (см. <i>Руководство по эксплуатации</i> для данного аппарата)	
		Страница состояния (стр. 8—9)	
		Состояние сети (см. <i>Руководство по эксплуатации</i> для данного аппарата)	
		Состояние сервиса (см. <i>Руководство по эксплуатации</i> для данного аппарата)	
	Парам. адм. отч. (стр. 8—7)	Отч. об исх. ф. (стр. 8—7)	
		Отч. о вх. факсе (стр. 8—7)	
	Настр. отч. рез.	Рез. перед. факса (стр.8—5)	
		Рез. приема факса (стр.8—6)	
Счетчик (см. <i>Руководство по эксплуатации</i> для данного аппарата)			
Система (см. <i>Руководство по эксплуатации</i> для данного аппарата)			
Админ/учет (см. <i>Руководство по эксплуатации</i> для данного аппарата)			
Общие параметры	Экран по умолч. (см. <i>Руководство по эксплуатации</i> для данного аппарата)		
	Звук (стр. 9—3)	Громкость динамика факса (стр. 9—3)	
		Громкость дисплея факса (стр. 9—3)	
	Ориг./Пар. бум. (см. <i>Руководство по эксплуатации</i> для данного аппарата)		
	Установка даты (стр. 1—6)		
	Настр. таймера	Неиспольз. время (стр. 9—16)	
	Функция по умолч	Разрешение факса (стр. 9—4)	
Копирование (см. <i>Руководство по эксплуатации</i> для данного аппарата)			

Отправка (см. <i>Руководство по эксплуатации</i> для данного аппарата)		
ФАКС (стр. 9—4)	Система (стр. 9—4)	ТТІ (стр. 1—8)
		Имя локал. факса (стр. 1—8)
		Лок. номер факса (стр. 1—9)
		Реж. наб. факса (стр. 1—10)
		Число повторов (стр. 9—4)
		ЕСМ TX (стр. 1—11)
		Нач. скор. пер. (стр. 1—11)
	Прием (стр. 9—5)	Тип бумаги факса (стр. 9—5)
		Звонки (Обычный) (стр. 9—5)
		Звонки (TAD) (стр. 9—5)
		Звонки (факс/тел) (стр. 9—5)
		Настройка пересылки (стр. 5—2)
		Параметры приема (стр. 9—5)
		Дата/вр. приема (стр. 9—5)
		Удал.прогр.набор (стр. 9—5)
		Двусторонняя печать (стр. 9—5)
		ЕСМ RX (стр. 9—5)
	Нач. ск. приема (стр. 9—5)	
	Ограничение передачи/приема (стр. 9—8)	
	Выб. настр. ключа (стр. 9—6)	
Правка адресата	Адресная книга (стр. 2—2)	
	Печать списка (стр. 2—11)	
Настройка/обслуж (см. <i>Руководство по эксплуатации</i> для данного аппарата)		

Формат принятых факсов и приоритет бумаги (метрическая система единиц)

Если в кассету не загружена бумага, соответствующая формату и ориентации принятого факса, аппарат автоматически выбирает бумагу для печати в соответствии со следующим приоритетом.

Замена одного формата

		Формат принятого факса										
Приоритет	Формат бумаги											
	A5	B5	A4-R	A4	Folio	B4	A3	A4-R длинные оригиналы	Folio длинные оригиналы	B4 Длинные оригиналы	A3 Длинные оригиналы	
1	A5-R  *1	B5 	A4-R 	A4 	Folio 	B4 	A3 	A4-R длинные оригиналы 	Folio длинные оригиналы 	B4 Длинные оригиналы 	A3 Длинные оригиналы 	
2	A4-R 	B5-R  *1	A4  *1	A4-R  *1	A4-R  *2	A3 	A4 	A4-R длинные оригиналы 	Folio длинные оригиналы 	B4 Длинные оригиналы 	A4 Длинные оригиналы 	
3	Folio 	B4 	Folio 	Folio  *1	A4  *1, *2	B5 	A4-R  *1	B4 	B4 	B4 	A4-R  *1	
4	A4  *1	A4 	A3 	A3 	A3 	B5-R  *1	Folio  *1	B4 	B4 	B4 	B5 	Folio  *1
5	B5 	A4-R  *1	B4 	B4  *1	B4 	A4  *3	B4  *1, *3	A4-R 	Folio 	B5-R  *1	B4  *1	
6	B5-R  *1	Folio  *1	A5-R  *1		A4-R 	A4 	B4  *1	A4  *1	A4-R  *3	A4 		
7	A3 	A3 	B5  *3		A4  *1	A4-R  *1, *3		A5-R  *1	A4-R 	A4-R  *1		
8	B4 		B5 		A5-R  *1	A4-R  *1		B5 	A4  *1, *3	Folio  *1		
9			B5-R  *1, *3		B5 	Folio  *1, *3		B5-R  *1	A4  *1			
10			B5-R  *1		B5-R  *1	Folio  *1			A5-R  *1			
11									B5 			
12									B5-R  *1			

*1 Ориентация бумаги отличается от принятого документа. Изображение печатается после автоматического поворота на 90°.

*2 Формат принятого документа — Folio — уменьшен до соответствия размеру бумаги A4.

*3 Если длина принятых оригиналов небольшая, они могут быть распечатаны с использованием этого формата бумаги.

 : указывает, что вывод на печать осуществляется на двух листах.



ПРИМЕЧАНИЕ

Если для вывода на печать задан тип носителя, принятый факс печатается с использованием подходящего источника бумаги. (См. стр. 4—7.)

Если выбрано [Любой тип мат.], невозможно задать тип бумаги для вывода факса на печать.

Алфавитный указатель

А

- Автоподатчик оригиналов 1-3
- Адресная книга 2-2, 3-11
 - Выбор адресата 3-11
 - Добавление группы 2-6
 - Добавление контакта 2-2
 - Изменение/удаление 2-9
 - Печать списка адресов 2-11
 - Поиск 3-12
- Аппарат (названия компонентов) 1-2

В

- Ввод имени файла 3-17
- Время 1-6
- Выбор идентификации передающего терминала (ТТИ — Transmit Terminal Identification) 9-4

Д

- Дата 1-6
- Дата/время приема 4-6
- Двусторонняя печать 4-6
- Допустимый номер факса
 - Изменение/удаление 9-10
 - Регистрация 9-9
- Драйвер ФАКСА
 - Базовая передача 6-6
 - Настройка 6-3
 - Установка драйвера факса 6-3

Ж

- Журнал заданий факса 8-3
 - Экран журнала заданий 8-3, 8-4

З

- Звонки
 - Автоответчик 9-5
 - Обычный 9-5
 - факс/тел 9-5

И

- Имя локального ФАКСА 9-4
- Индикаторы 10-2

К

- Карта меню 11-8
- Клавиши набора одним нажатием 2-12
 - Выбор адресата 3-13
 - Добавление адресата 2-12
 - Изменение/удаление 2-14

М

- Меры предосторожности при выключении питания 10-3

Н

- Названия компонентов и функций 1-2
- Настройка громкости
 - Громкость динамика факса 9-3
 - Громкость дисплея факса 9-3
- Настройки пересылки 5-2
- Нач.ск.приема 9-6
- Начальная скорость передачи 9-5
- Не удастся отправить документ 10-8
- Не удастся принять документ 10-8
- Не удастся распечатать 10-8
- Неиспользуемое время 9-16
- Номер локального ФАКСА 9-4

О

- Ограничение передачи 9-8
 - Допустимый номер факса 9-9
 - Отклоняемый номер факса 9-11
 - Параметры ограничения отправлений 9-12
 - Параметры ограничения приема 9-14
 - Предварительные условия 9-8
 - Прием неизвестных номеров 9-14
 - Требования отклонения приема 9-9
 - Требования установления связи 9-8
- Оригинал
 - 2-стор. оригинал 3-15
 - Формат оригинала 3-17
- Оригинал изобр. 3-15
- Отклоняемый номер факса
 - Изменение/удаление 9-11
 - Регистрация 9-11
- Отмена
 - Отмена передачи в память 3-8
 - Отмена прямой передачи 3-18
- Отчет
 - Отчет об операциях 8-7
 - Отчеты о результатах передачи факса 8-5
 - Отчеты о результатах приема факса 8-6

П

- Панель управления 1-4
- Параметры факса по умолчанию 9-2
- Передача в память 3-2
 - Отмена 3-8
- Передача факса с задержкой 3-18
- Плотность 3-15
- Повторный набор 3-9
 - Изменение числа повторов 9-4
- Прием в память 4-3
- Прямая передача
 - Отмена 3-18
- Прямая передача факса 3-18

Р

- Различные отчеты о работе факса 8-2
- Разрешение передачи факсов 3-17
- Режим приема 4-2, 9-5
- Ручная отправка 3-16, 7-6
- Ручной прием 4-4, 7-7

С

- Сообщения 10-4
- Состояние отправки 3-7
- Список кодов ошибок 10-6
- Способ ввода символов 11-2

Т

- Телефонная линия 9-4
- Тип носителя для печати 4-7

У

- Управление учетными записями 9-18
- Устранение неисправностей 10-8
- Учет заданий 9-18
 - Вход 9-19
 - Предел 9-18
 - Форма связи с учетом заданий 9-18
- Учет заданий:Содержание 9-18

Ф

- Формат принятых факсов и приоритет бумаги 11-11
- Функция удаленного переключения 7-9, 9-6
 - Порядок использования 7-9
 - Порядок регистрации 9-6

Х

- Характеристики 11-6

Е

- ЕСМ RX 9-6
- ЕСМ TX 9-5

**QUALITY
CERTIFICATE**

This machine has passed
all quality controls and
final inspection

