

FS-C2026MFP/FS-C2126MFP



Введение

Спасибо Вам за покупку FS-C2026MFP/FS-C2126MFP.

Настоящее руководство содержит сведения по эксплуатации и техобслуживанию аппарата, а также описание несложных действий по устранению возникающих неполадок и поддержанию аппарата в исправном состоянии.

Ознакомьтесь с руководством по эксплуатации перед началом эксплуатации аппарата.

Рекомендуется использовать расходные материалы только с нашим торговым знаком. Мы не несем ответственности за любое повреждение, вызванное использованием в этом аппарате расходных материалов третьей стороны.

Наличие этикетки, изображенной на рисунке, означает, что расходные материалы принадлежат нашей товарной марке.

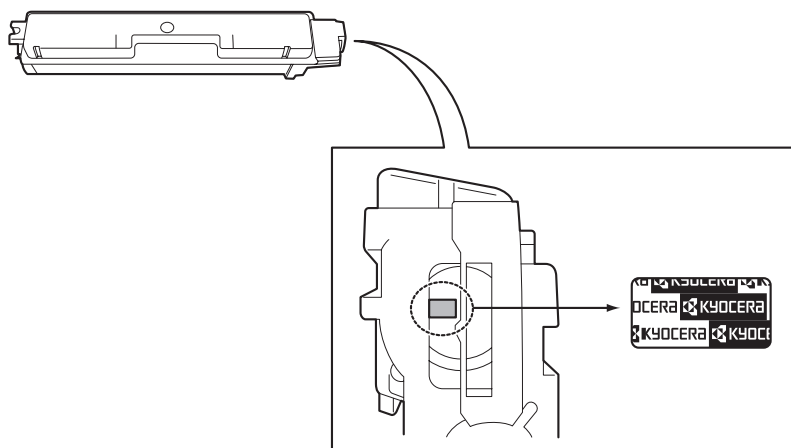

Прилагаемые руководства

В комплект поставки аппарата входят следующие руководства. Обращайтесь к ним по мере необходимости.

Quick Installation Guide

Описывает процедуры установки аппарата, часто используемые операции, плановое обслуживание, поиск и устранение неисправностей.

Safety Guide

Предоставляет информацию по безопасности и предостережения относительно установки и эксплуатации аппарата. Обязательно прочитайте это руководство перед использованием данного аппарата.

Safety Guide (FS-C2026MFP/FS-2126MFP)

Описывает место для установки аппарата, участки с предостережениями и другую информацию. Обязательно прочитайте это руководство перед использованием данного аппарата.

Компакт-диск (Product Library)

Руководство по эксплуатации (данный документ)

В данном руководстве приведено описание процедур загрузки бумаги, простого копирования, печати и сканирования, а также поиска и устранения неисправностей.

Руководство по эксплуатации факса

KYOCERA COMMAND CENTER Operation Guide

Printer Driver Operation Guide

Network FAX Driver Operation Guide

KM-NET for Direct Printing Operation Guide

KMnet Viewer User Guide

PRESCRIBE Commands Technical Reference

PRESCRIBE Commands Command Reference

Условные обозначения по технике безопасности в этом руководстве

Специальные предупреждающие символы в разделах настоящего руководства и на компонентах аппарата призваны обратить внимание пользователя на возможную опасность как для него самого, так и для других людей и окружающих объектов, связанную с эксплуатацией данного аппарата, а также помочь обеспечить правильную и безопасную его эксплуатацию. Символы и их описания приведены ниже.



ПРЕДУПРЕЖДЕНИЕ: Предупреждает о вероятности тяжелой травмы или даже летального исхода при недостаточном внимании или несоблюдении соответствующих правил.



ВНИМАНИЕ: Предупреждает о вероятности травмы или механического повреждения при недостаточном внимании или несоблюдении соответствующих правил.

Символы

Символ \triangle показывает, что соответствующий раздел включает в себя предупреждения относительно безопасности. Знаки внутри символа призваны привлечь внимание пользователя.



.... [Общее предупреждение]



.... [Предупреждение о возможности поражения электрическим током]



.... [Предупреждение о возможности ожога]

Символ \circledR указывает, что соответствующий раздел содержит информацию о запрещенных действиях. Внутри символа приводится условное обозначение запрещенного действия.



.... [Предупреждение о запрещенном действии]



.... [Разборка запрещена]

Символ \bullet указывает, что соответствующий раздел содержит информацию о действиях, которые должны быть выполнены. Внутри символа приводится условное обозначение обязательного действия.



.... [Уведомление об обязательном действии]



.... [Выньте вилку питания из сетевой розетки]



.... [Обязательно подключайте аппарат к сетевой розетке с заземлением]

В случае, если предупреждения по технике безопасности в данном руководстве напечатаны неразборчиво или в случае потери самого руководства, обратитесь к представителю сервисной службы и закажите новое руководство (услуга платная).

ПРИМЕЧАНИЕ: Оригинал, имеющий близкое сходство с банковским билетом, может в некоторых необычных случаях копироваться неправильно, так как данный аппарат имеет специальную функцию предотвращения изготовления подделок.

Содержание

Карта меню	v
Окружающая среда	xx
Меры безопасности при работе с лазером (Европа)	xxiii
Законодательные ограничения на копирование и сканирование	xxiv
Правовая информация и правила техники безопасности	xxv
1 Наименования компонентов	
Панель управления	1-2
Аппарат	1-4
2 Подготовка к использованию	
Проверка комплектации	2-2
Определение способа подключения и подготовка кабелей	2-3
Подсоединение кабелей	2-5
Включение/выключение питания	2-7
Режим ожидания и автоматический режим ожидания	2-9
Переключение языка дисплея [Язык]	2-10
Установка даты и времени	2-11
Настройка сети (подключение с помощью сетевого кабеля)	2-14
Установка программного обеспечения	2-23
COMMAND CENTER (Настройки для E-mail)	2-24
Передача E-mail	2-25
Загрузка бумаги	2-27
Загрузка оригиналов	2-46
Установка драйвера принтера	2-49
3 Основные операции	
Вход в систему / выход из системы	3-2
Клавиши одним нажатием и программные клавиши	3-3
Дисплей сообщений	3-6
Копирование	3-7
Печать — Печать из приложений	3-22
Передача	3-24
Подготовка к отправке документа на ПК	3-31
Экран подтверждения адресата	3-42
Задание адресата	3-43
Сканирование с помощью TWAIN	3-47
Отмена заданий	3-49
Проверка оставшегося тонера и оставшейся бумаги	3-50
4 Уход и обслуживание	
Очистка	4-2
Замена картриджа с тонером	4-4
Замена бункера отработанного тонера	4-6
5 Устранение неисправностей	
Устранение сбоев	5-2
Действия в ответ на сообщения об ошибках	5-9
Действия в ответ на мигание индикатора "ВНИМАНИЕ"	5-18
Устранение застревания бумаги	5-19

Приложение

Дополнительная функция	Приложение-2
Способ ввода символов	Приложение-5
Технические характеристики	Приложение-6
Алфавитный указатель	Алфавитный указатель-1

Карта меню

Клавиша "Копировать"	Клавиша "Меню функций"	Выбор бумаги	
		Разбор по копиям	(стр. 3-20)
		Дуплекс	(стр. 3-16)
		Масштаб	(стр. 3-13)
		Совместить	
		Формат оригинала	
		Ориентация оригинала	
		Оригинал изображения	(стр. 3-11)
		Плотность	(стр. 3-9)
		Режим экономичной печати	
		Непрерывное сканирование	
		Ввод имени файла	
		Уведомление о завершении задания	
		Отмена команды печати	
		Выбор цвета	
		Цветовой баланс	
		Резкость	
Плотность фона			
Насыщенность			

Клавиша "Отправить"	Клавиша "Меню функций"	Выбор цвета	
		Формат оригинала	
		Оригинал изобр.	
		Разрешение сканирования	
		Формат для передачи	
Масштаб			

Ориентация ориг.	
Непрерывное скан	
Формат файла	
Ввод имени файла	
Поле темы	
Увед. о зав. здн	
Разрешение факса	(РУКОВОДСТВО ПО ЭКСПЛУАТАЦИИ ФАКСА)
Передача факса с задержкой	(РУКОВОДСТВО ПО ЭКСПЛУАТАЦИИ ФАКСА)
Прямая передача факса	(РУКОВОДСТВО ПО ЭКСПЛУАТАЦИИ ФАКСА)
Прием факса с опросом	(РУКОВОДСТВО ПО ЭКСПЛУАТАЦИИ ФАКСА)
Плотность	
Дуплекс	
FTP-передача с шифрованием	
Разделение файлов	
Резкость	
Плотность фона	

Клавиша "Ящик документов"	Ящик дополнительного адреса	(РУКОВОДСТВО ПО ЭКСПЛУАТАЦИИ ФАКСА)
	Ящик опроса	(РУКОВОДСТВО ПО ЭКСПЛУАТАЦИИ ФАКСА)
	Поле заданий	
	Модуль памяти USB	

Клавиша "Ящик документов"	Клавиша "Меню функций" Печать по USB	Разбор по копиям	(стр. 3-20)
---------------------------	---	------------------	-------------

	Выбор бумаги	(стр. 3-16)
	Дуплекс	
	Ввод имени файла	
	Увед. о зав. здн	
	Замещ приоритета	
	Выбор цвета	
	Шифрованный PDF	
	Печать JPEG/TIFF	
	Подгонка на странице XPS	
Клавиша "Меню функций" Другое, кроме печати по USB	Ввод имени файла	
	Увед. о зав. здн	
	Замещ приоритета	
Клавиша "Меню функций" Сканирование в ящик опроса	Удал. после печ.	
	Формат оригинала	(РУКОВОДСТВО ПО ЭКСПЛУАТАЦИИ ФАКСА)
	Оригинал изобр.	(РУКОВОДСТВО ПО ЭКСПЛУАТАЦИИ ФАКСА)
	Разрешение факса	(РУКОВОДСТВО ПО ЭКСПЛУАТАЦИИ ФАКСА)
	Ориентация ориг.	(РУКОВОДСТВО ПО ЭКСПЛУАТАЦИИ ФАКСА)
	Непрерывное скан	(РУКОВОДСТВО ПО ЭКСПЛУАТАЦИИ ФАКСА)
	Ввод имени файла	(РУКОВОДСТВО ПО ЭКСПЛУАТАЦИИ ФАКСА)
Увед. о зав. здн	(РУКОВОДСТВО ПО ЭКСПЛУАТАЦИИ ФАКСА)	

	Плотность	(РУКОВОДСТВО ПО ЭКСПЛУАТАЦИИ ФАКСА)
	Дуплекс	
Клавиша "Меню функций" Сканирование в память USB	Выбор цвета	
	Формат оригинала	
	Оригинал изобр.	
	Разрешение скан.	
	Формат сохранения	
	Масштаб	
	Ориентация ориг.	
	Непрерывное скан	
	Формат файла	
	Ввод имени файла	
	Увед. о зав. здн	
	Плотность	
	Дуплекс	
	Резкость	
Плотность фона		

Клавиша Состояние/ Отмена Задания	Печать состояния задания
	Отправка состояния задания
	Сохранение состояния задания
	Запланированное задание
	Журнал заданий печати
	Отправка журнала заданий

Сохранение журнала заданий	
Сканер	
Принтер	
Факс	
Состояние тонера	(стр. 3-50)
Состояние бумаги	(стр. 3-50)
Модуль памяти USB	
Клавиатура USB	

Кнопка "Системное меню/ Счетчик"	Отчет	Печать отчета	Карта меню	
			Страница состояния	
			Список шрифтов	
		Парам. адм. отч.	Отчет об исходящем факсе	(РУКОВОДСТВО ПО ЭКСПЛУАТАЦИИ ФАКСА)
			Отчет о входящем факсе	(РУКОВОДСТВО ПО ЭКСПЛУАТАЦИИ ФАКСА)
	Настр. отч. рез.	Результат отправки	Адрес эл. почты/Папка	
			ФАКС	
			Отмена до отправки	
		Результат приема факса		(РУКОВОДСТВО ПО ЭКСПЛУАТАЦИИ ФАКСА)
		Увед. о зав. здн	Не прикреплять	
			Прикр. пер изобр	

	История журнала заданий	Автом. передача	
		История передач	
		Адресат	
		Тема	
		Тема журнала SSFC	
Счетчик	Отпечатано стр.	по функции	
		по форм. бумаги	Полноцвет.
			Черно-белый
	Отсканир. стр.		
передачи	Настройка сети	Настройки TCP/IP	TCP/IP
			Настр. IPv4
			Настр. IPv6
			Детали протокола
		NetWare	
		AppleTalk	
		WSD Сканирование	
		WSD Печать	
		IPSec	
		Безоп. протокол	SSL
			Безоп. IPP
			Безоп. HTTP
			Безоп. LDAP
		Имя хоста	

		Интерфейс LAN	
	Уст. блок. и/ф.	Хост USB	
		Устройство USB	
		Доп. интерфейс 1	
		Доп. интерфейс 2	
	УРОВ. БЕЗОПАСН.		
	ПЕРЕЗАПУС ТИТЬ		
	Доп. функции		
Польз./Учет. задан.	Настройка учетных записей пользователей	Вход пользователя с систему	
		Список локальных пользователей	
		Настр. ID-карты	Вход с клавиры
			Вход по паролю
		Аутентификация группы	
		Свойство пользователя NW	
	Настройка учета заданий	Превышено ограничение	
		Учет. Отчет	
		Общий подсчет	Отпечатано стр.
			Отсканир. стр.

		Стр. пер. факсом	(РУКОВОДСТВО ПО ЭКСПЛУАТАЦИИ ФАКСА)
		Время пер. факса	(РУКОВОДСТВО ПО ЭКСПЛУАТАЦИИ ФАКСА)
		Сброс счетчика	
	Учет по каждому заданию		
	Учет. Список		
	Настройка по умолчанию	Применить ограничение	
		Подсчет копий/печати	
		Предельное значение счетчика	
	Неизвестный ИД задания		
Общие параметры	Язык		
	Экран по умолчанию		
	Звук	Устройство звукового оповещения	Подтв. клавишей
			Заверш. задания.
			Готовность
			Предупреждение
			Клавиатура USB

	Динамик факса		(РУКОВОДСТВО ПО ЭКСПЛУАТАЦИИ ФАКСА)
	Монитор факса		(РУКОВОДСТВО ПО ЭКСПЛУАТАЦИИ ФАКСА)
Яркость дисплея			
Ориг./Пар. бум.	Пользват. размер ориг.		
	Разм. ориг. у молч.		
	Пользовательский размер бумаги		
	Польз. форм. бум.	Формат кассеты 1	
		Тип кассеты 1	
	Настр. кассеты 2	Формат кассеты 2	
		Тип кассеты 2	
	Настр. кассеты 3	Формат кассеты 3	
		Тип кассеты 3	
	Настр. универсальной лотка	Разм. унив. лотка	
		Тип унив. лотка	
	Настр. типа материала		
	Материал для авто	Полноцвет.	
		Черно-белый	

	Источник бумаги по умолчанию	
	Исп. спец. бумаги	
Заранее заданный предел		
Измерение		
Обработка ошибок	Ош. 2-стор. бум.	
	ОшибНесоотвБум	
Установка даты	Дата/время	
	Формат даты	
	Часовой пояс	
	Летнее время	
Настр. таймера	Таймер очистки ошибок	
	Таймер режима сна	
	Уровень сна	Быстрое восстан.
		Эконом. энергии
	Таймер сброса панели	
	Авт. очистка ошибок	
	Авт. сброс панели	
	Неиспользованное время	

Функция по умолчанию	Выбор цвета	
	Разрешение скан.	
	Разрешение факса	
	Оригинал изобр.	
	Плотность	
	Масштаб	
	Разбор по копиям	
	Ориентация ориг.	
	Эконом. печать	
	Ввод имени файла	
	Тема/ Основной текст	
	Непрерывно е скан	
	Формат файла	
	Разделен. файлов	
	Печать JPEG/TIFF	
	XPS впис.по стр.	
Настройка сведений	Расположен ие 2 в 1	
	Расположен ие 4 в 1	
	Линия границы	

(РУКОВОДСТВО
ПО
ЭКСПЛУАТАЦИИ
ФАКСА)

	Ориг. переплет	
	Окон. переплет	
	Качество изображения	
	Сжатие цв. TIFF	
	PDF/A	
	Выполнение входа в систему	
	Дополн. память	Нормальн.
		Приор. принтера
		Приоритет копира
	Настр. диска RAM	
Копия	Обработка фото	
	Выбор бумаги	
	Авт. выбор бумаги	
	Авт. % приоритета	
	Считыв. авто п.ор.	
	Выб. настр. ключа	Слева
		Справа
Принтер	Настр. эмуляции	PCL6
		KPDL
		KPDL (Авто)
	РЕЖИМ ЦВЕТА	

	Эконом. печать	
	Отмена A4/LTR	
	Дуплекс	
	Копии	
	Ориентация	
	Режим глянца	
	A4 по ширине	
	Задержка между заданиями	
	Действие LF	
	Действие CR	
	Смещ. печ.	
	Режим податчика бумаги	
Отправить	Выб. настр ключа	Слева
		Справа
	Пров. адресата	Пров. до перед.
		Пров. нов. адресат
ФАКС		
Ящик документов	Ящик доп. адреса	
	Поле заданий	

(РУКОВОДСТВО
ПО
ЭКСПЛУАТАЦИИ
ФАКСА)

(РУКОВОДСТВО
ПО
ЭКСПЛУАТАЦИИ
ФАКСА)

Ящик опроса			
Выб. настр ключа	Печать	Слева	
		Справа	
		Сохран.	Слева
			Справа
Редакт. адресата	Адресная книга		
	Печать списка		
Настройка/ обслуж.	Настройка получателя копии	Авто	
		Ручной	
		Плотность передачи/ ящика	Авто
			Ручной
Автокор. цвета			
Калибр. цветов			
Совмещ. цветов	Нормальн.	Диаграмма печати	
		Настр. пурпур.	
		Настр. голубой	
		Настр. желтый	
		Сведения	Диаграмма печати
			Настр. пурпур.
		Настр. голубой	

Настр.
желтый

Правильно. Линия Вк	
Настр. сервиса	Состояние сервиса
	Состояние сети
	Проб. страница
	Настр. узел.прояв.
	Очист. узел.прояв.
	Очистка лазера
	Обновление барабана
	Altitude Adj.
	МС
	Код страны факса
	Настройка факс. вызова
	Параметры удаленной диагностики
	ИН удаленной диагностики

Окружающая среда

Аппарат предназначен для эксплуатации в следующих условиях окружающей среды:

- Температура: От 10 до 32,5 °C
- Влажность: От 15 до 80%

Неблагоприятные условия окружающей среды могут негативно сказаться на качестве изображения. При размещении аппарата избегайте его установки в следующих местах.

- Не располагайте его возле окна или в местах, где на него будет попадать прямой солнечный свет.
- Избегайте мест, подверженных вибрации.
- Избегайте мест с резкими перепадами температуры.
- Избегайте мест, находящихся под действием прямых потоков горячего или холодного воздуха.
- Избегайте мест с плохой вентиляцией.

Непрочный материал пола при перемещении аппарата после установки может быть поврежден роликами.

При копировании выделяется некоторое количество озона, но оно незначительно и не сказывается отрицательно на здоровье. Тем не менее, при длительном использовании аппарата в помещении с плохой вентиляцией или при изготовлении очень большого количества копий может ощущаться неприятный запах. Для обеспечения оптимальных условий окружающей среды при копировании рекомендуется хорошо проветривать помещение.

Меры предосторожности при обращении с расходными материалами

ВНИМАНИЕ

Не пытайтесь сжечь картридж с тонером или бункер отработанного тонера. Искры от пламени могут стать причиной ожогов.



Храните картридж с тонером и бункер для отработанного тонера в недоступном для детей месте.



В случае просыпания тонера из картриджа или бункера для отработанного тонера избегайте его вдыхания или проглатывания, а также попадания в глаза и на кожу.



- Если вы вдохнули тонер, выйдите на свежий воздух и тщательно прополощите горло большим количеством воды. При появлении кашля обратитесь к врачу.
- Если вы проглотили тонер, прополощите рот водой и выпейте 1-2 чашки воды, чтобы разбавить содержимое желудка. При необходимости обратитесь к врачу.
- При попадании тонера в глаза тщательно промойте их водой. При продолжительном дискомфорте в глазах обратитесь к врачу.
- При попадании тонера на кожу помойте ее водой с мылом.

Не пытайтесь вскрыть либо сломать картридж с тонером или бункер для отработанного тонера.



Другие меры предосторожности

Сдайте использованный картридж с тонером и бункер для отработанного тонера по месту приобретения аппарата или в службу поддержки. Переработка или утилизация использованных картриджей с тонером и бункеров для отработанного тонера производится в соответствии с установленными нормами.

Храните аппарат, избегая воздействия на него прямых солнечных лучей.

Храните аппарат в месте, где температура остается ниже 40°C, избегая резких изменений температуры и влажности.

Если аппарат не будет использоваться в течение длительного периода, выньте бумагу из кассеты и универсального лотка, поместите ее обратно в оригинальную упаковку и запечатайте.

Если используются изделия с установленной функцией факса, а переключатель главного питания выключен, прием и передача факсов невозможны. Не выключайте выключатель сетевого напряжения, а нажмите кнопку **Питание** на рабочей панели для входа в режим ожидания.

Меры безопасности при работе с лазером (Европа)

Лазерное излучение опасно для организма человека. Поэтому лазерное излучение, создаваемое внутри аппарата, герметично закрыто защитным кожухом и наружной крышкой. При правильной эксплуатации аппарата пользователем излучение не проникает за пределы его корпуса.

Настоящий аппарат классифицирован как лазерное изделие класса 1 в соответствии со стандартом IEC 60825-1:2007.

Осторожно: Выполнение процедур, отличных от изложенных в данном руководстве, может привести к опасному воздействию лазерного излучения.

Эти наклейки прикреплены на блок лазерного сканера внутри аппарата и находятся вне зоны доступа пользователя.

	DANGER • CLASS 3B INVISIBLE LASER RADIATION WHEN OPEN. AVOID DIRECT EXPOSURE TO BEAM.	ATTENZIONE • CLASSE 3B RADIAZIONE LASER INVISIBLE IN CASO DI APERTURA. EVITARE L'ESPOSIZIONE AL FASCIO.	警告 • 该产品为3B类不可见激光产品。打开盖子后会有激光辐射，请避免光束照射。
	ATTENTION • CLASSE 3B RAYONNEMENT LASER INVISIBLE EN CAS D'OUVERTURE. EXPOSITION DANGEREUSE AU FAISCEAU.	PRECAUCION • CLASSE 3B RADIACIONE LASER INVISIBLE CUANDO SE ABRE. EVITAR EXPONERSE AL RAYO.	警告 • 該產品為3B類不可見激光產品。打開蓋子後會有激光輻射，請避免光束照射。
	VORSICHT • KLASSE 3B UNSICHTBARE LASERSTRAHLUNG, WENN ABDECKUNG GEÖFFNET. NICHT DEM STRAHL AUSSETZEN.	VARO! • AVATTAESSA OLET ALTTIINA LUOKAN 3B NÄKYMÄTTÖMÄLLE LASERSÄTEILYLLE. ÄLÄ KATSO SÄTEESEEN.	위험 • CLASS 3B 불가시 레이저광선을 직접 보지마십시오.
			警告 • ここを開くとクラス3B不可視レーザー光がでます。ビームを直接見たり、触れないでください。

Наклейка, представленная на рисунке, прикреплена на тыльной стороне аппарата.

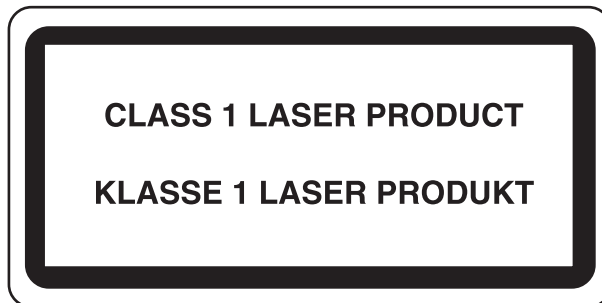

Законодательные ограничения на копирование и сканирование

- Может быть запрещено копирование материала, защищенного авторскими правами, без разрешения владельца тех прав.
- Копирование/сканирование следующих изображений запрещено и может быть уголовно наказуемым.
Это может ограничиваться не только данными изображениями. Не копируйте/сканируйте умышленно изображения, которые не предназначены для копирования/сканирования.
Бумажные деньги
Банкноты
Ценные бумаги
Печати
Паспорта
Сертификаты
- Местные законы и предписания могут запрещать или ограничивать копирование и сканирование иного, не упомянутого выше.

Правовая информация и правила техники безопасности

Перед использованием аппарата, пожалуйста, прочтите данную информацию. В этом разделе приводится информация по следующим темам.

- Правовая информация xxvi
- В отношении торговых марок xxvi
- Функция управления энергосбережением xxx
- Функция автоматического двустороннего копирования xxx
- Переработка бумаги xxx
- Программа Energy Star (ENERGY STAR®) xxx
- Об этом руководстве по эксплуатации xxxi
- Обозначения, используемые в данном руководстве xxxii

Правовая информация

Копирование или какое-либо иное воспроизводство настоящего руководства полностью или частично без предварительного письменного разрешения корпорации Kyocera Mita Corporation запрещено.

В отношении торговых марок

- PRESCRIBE и ECOSYS являются торговыми марками корпорации Kyocera Corporation.
- KPDL является торговой маркой Kyocera Corporation.
- Microsoft, MS-DOS и Windows являются зарегистрированными торговыми марками Microsoft Corporation в США и/или других странах.
- PCL является торговой маркой Hewlett-Packard Company.
- Adobe Acrobat, Adobe Reader и PostScript являются торговыми марками Adobe Systems, Incorporated.
- Ethernet является зарегистрированной торговой маркой корпорации Xerox.
- Novell и NetWare являются зарегистрированными торговыми марками Novell, Inc.
- IBM и IBM PC/AT являются торговыми марками International Business Machines Corporation.
- Power PC является торговой маркой IBM в США и/или других странах.
- AppleTalk является зарегистрированной торговой маркой Apple Computer, Inc.
- TrueType является зарегистрированной торговой маркой Apple Computer, Inc.
- TypeBankG-B, TypeBankM-M и Typebank-OCR являются торговыми марками TypeBank®.
- Все шрифты европейских языков, инсталлированные в этом аппарате, используются согласно лицензионному соглашению с Monotype Imaging Inc.
- Helvetica, Palatino и Times являются зарегистрированными торговыми марками Linotype-Hell AG.
- ITC Avant Garde Gothic, ITC Bookman, ITC ZapfChancery и ITC ZapfDingbats являются зарегистрированными торговыми марками International Type-face Corporation.
- В этом аппарате инсталлированы шрифты UFST™ MicroType® фирмы Monotype Imaging Inc.
- В программном обеспечении, используемом в аппарате, имеются модули, разработанные Independent JPEG Group.
- ThinPrint — товарный знак ThinPrint GmbH в Германии и других странах.

Все остальные торговые марки и названия продуктов, упомянутые в настоящем руководстве, являются зарегистрированными торговыми марками или торговыми марками соответствующих компаний. Обозначения ™ и ® в данном руководстве по эксплуатации не используются.

GPL

Прошивка аппарата отчасти использует прикладные коды на основе общедоступной лицензии (www.fsf.org/copyleft/gpl.html). Подробнее о том, как сделать прикладные коды на основе открытой лицензии доступными, смотрите на "<http://www.kyoceramita.com/gpl>".

Open SSLeay License

Copyright (c) 1998-2006 The OpenSSL Project. All rights reserved.

Redistribution and use in source and binary forms, with or without modification, are permitted provided that the following conditions are met:

- 1 Redistributions of source code must retain the above copyright notice, this list of conditions and the following disclaimer.
- 2 Redistributions in binary form must reproduce the above copyright notice, this list of conditions and the following disclaimer in the documentation and/or other materials provided with the distribution.
- 3 All advertising materials mentioning features or use of this software must display the following acknowledgment:
"This product includes software developed by the OpenSSL Project for use in the OpenSSL Toolkit. (<http://www.openssl.org/>)"
- 4 The names "OpenSSL Toolkit" and "OpenSSL Project" must not be used to endorse or promote products derived from this software without prior written permission.
For written permission, please contact openssl-core@openssl.org.
- 5 Products derived from this software may not be called "OpenSSL" nor may "OpenSSL" appear in their names without prior written permission of the OpenSSL Project.
- 6 Redistributions of any form whatsoever must retain the following acknowledgment: "This product includes software developed by the OpenSSL Project for use in the OpenSSL Toolkit (<http://www.openssl.org/>)"

THIS SOFTWARE IS PROVIDED BY THE OpenSSL PROJECT "AS IS" AND ANY EXPRESSED OR IMPLIED WARRANTIES, INCLUDING, BUT NOT LIMITED TO, THE

IMPLIED WARRANTIES OF MERCHANTABILITY AND FITNESS FOR A PARTICULAR PURPOSE ARE DISCLAIMED. IN NO EVENT SHALL THE OpenSSL PROJECT OR ITS CONTRIBUTORS BE LIABLE FOR ANY DIRECT, INDIRECT, INCIDENTAL, SPECIAL, EXEMPLARY, OR CONSEQUENTIAL DAMAGES (INCLUDING, BUT NOT LIMITED TO, PROCUREMENT OF SUBSTITUTE GOODS OR SERVICES; LOSS OF USE, DATA, OR PROFITS; OR BUSINESS INTERRUPTION) HOWEVER CAUSED AND ON ANY THEORY OF LIABILITY, WHETHER IN CONTRACT, STRICT LIABILITY, OR TORT (INCLUDING NEGLIGENCE OR OTHERWISE) ARISING IN ANY WAY OUT OF THE USE OF THIS SOFTWARE, EVEN IF ADVISED OF THE POSSIBILITY OF SUCH DAMAGE.

Original SSLeay License

Copyright (C) 1995-1998 Eric Young (eay@cryptsoft.com) All rights reserved.

This package is an SSL implementation written by Eric Young (eay@cryptsoft.com). The implementation was written so as to conform with Netscapes SSL.

This library is free for commercial and non-commercial use as long as the following conditions are aheared to. The following conditions apply to all code found in this distribution, be it the RC4, RSA, lhash, DES, etc., code; not just the SSL code. The SSL documentation included with this distribution is covered by the same copyright terms except that the holder is Tim Hudson (tjh@cryptsoft.com).

Copyright remains Eric Young's, and as such any Copyright notices in the code are not to be removed.

If this package is used in a product, Eric Young should be given attribution as the author of the parts of the library used.

This can be in the form of a textual message at program startup or in documentation (online or textual) provided with the package.

Redistribution and use in source and binary forms, with or without modification, are permitted provided that the following conditions are met:

- 1 Redistributions of source code must retain the copyright notice, this list of conditions and the following disclaimer.
- 2 Redistributions in binary form must reproduce the above copyright notice, this list of conditions and the following disclaimer in the documentation and/or other materials provided with the distribution.
- 3 All advertising materials mentioning features or use of this software must display the following acknowledgement:
"This product includes cryptographic software written by Eric Young (eay@cryptsoft.com)"
The word 'cryptographic' can be left out if the rouines from the library being used are not cryptographic related :-).
- 4 If you include any Windows specific code (or a derivative thereof) from the apps directory (application code) you must include an acknowledgement:
"This product includes software written by Tim Hudson (tjh@cryptsoft.com)"

THIS SOFTWARE IS PROVIDED BY ERIC YOUNG "AS IS" AND ANY EXPRESS OR IMPLIED WARRANTIES, INCLUDING, BUT NOT LIMITED TO, THE IMPLIED WARRANTIES OF MERCHANTABILITY AND FITNESS FOR A PARTICULAR PURPOSE ARE DISCLAIMED. IN NO EVENT SHALL THE AUTHOR OR CONTRIBUTORS BE LIABLE FOR ANY DIRECT, INDIRECT, INCIDENTAL, SPECIAL, EXEMPLARY, OR CONSEQUENTIAL DAMAGES (INCLUDING, BUT NOT LIMITED TO, PROCUREMENT OF SUBSTITUTE GOODS OR SERVICES; LOSS OF USE, DATA, OR PROFITS; OR BUSINESS INTERRUPTION) HOWEVER CAUSED AND ON ANY THEORY OF LIABILITY, WHETHER IN CONTRACT, STRICT LIABILITY, OR TORT (INCLUDING NEGLIGENCE OR OTHERWISE) ARISING IN ANY WAY OUT OF THE USE OF THIS SOFTWARE, EVEN IF ADVISED OF THE POSSIBILITY OF SUCH DAMAGE.

The licence and distribution terms for any publically available version or derivative of this code cannot be changed. i.e. this code cannot simply be copied and put under another distribution licence [including the GNU Public Licence.]

Условия лицензии и распространения для любой общедоступной версии или производной от этого кода не могут быть изменены, то есть этот код не может быть просто скопирован и включен под лицензию иного дистрибутива [включая общедоступную лицензию GNU.]

Monotype Imaging License Agreement

- 1 *Software* shall mean the digitally encoded, machine readable, scalable outline data as encoded in a special format as well as the UFST Software.
- 2 You agree to accept a non-exclusive license to use the Software to reproduce and display weights, styles and versions of letters, numerals, characters and symbols (*Typefaces*) solely for your own customary business or personal purposes at the address stated on the registration card you return to Monotype Imaging. Under the terms of this License Agreement, you have the right to use the Fonts on up to three printers. If you need to have access to the fonts on more than three printers, you need to acquire a multi-user license agreement which can be obtained from Monotype Imaging. Monotype Imaging retains all rights, title and interest to the Software and Typefaces and no rights are granted to you other than a License to use the Software on the terms expressly set forth in this Agreement.
- 3 To protect proprietary rights of Monotype Imaging, you agree to maintain the Software and other proprietary information concerning the Typefaces in strict confidence and to establish reasonable procedures regulating access to and use of the Software and Typefaces.
- 4 You agree not to duplicate or copy the Software or Typefaces, except that you may make one backup copy. You agree that any such copy shall contain the same proprietary notices as those appearing on the original.
- 5 This License shall continue until the last use of the Software and Typefaces, unless sooner terminated. This License may be terminated by Monotype Imaging if you fail to comply with the terms of this License and such failure is not remedied within thirty (30) days after notice from Monotype Imaging. When this License expires or is terminated, you shall either return to Monotype Imaging or destroy all copies of the Software and Typefaces and documentation as requested.
- 6 You agree that you will not modify, alter, disassemble, decrypt, reverse engineer or decompile the Software
- 7 Monotype Imaging warrants that for ninety (90) days after delivery, the Software will perform in accordance with Monotype Imaging-published specifications, and the diskette will be free from defects in material and workmanship. Monotype Imaging does not warrant that the Software is free from all bugs, errors and omissions.

The parties agree that all other warranties, expressed or implied, including warranties of fitness for a particular purpose and merchantability, are excluded.
- 8 Your exclusive remedy and the sole liability of Monotype Imaging in connection with the Software and Typefaces is repair or replacement of defective parts, upon their return to Monotype Imaging.

In no event will Monotype Imaging be liable for lost profits, lost data, or any other incidental or consequential damages, or any damages caused by abuse or misapplication of the Software and Typefaces.
- 9 Massachusetts U.S.A. law governs this Agreement.
- 10 You shall not sublicense, sell, lease, or otherwise transfer the Software and/or Typefaces without the prior written consent of Monotype Imaging.
- 11 Use, duplication or disclosure by the Government is subject to restrictions as set forth in the Rights in Technical Data and Computer Software clause at FAR 252-227-7013, subdivision (b)(3)(ii) or subparagraph (c)(1)(ii), as appropriate. Further use, duplication or disclosure is subject to restrictions applicable to restricted rights software as set forth in FAR 52.227-19 (c)(2).
- 12 You acknowledge that you have read this Agreement, understand it, and agree to be bound by its terms and conditions. Neither party shall be bound by any statement or representation not contained in this Agreement. No change in this Agreement is effective unless written and signed by properly authorized representatives of each party. By opening this diskette package, you agree to accept the terms and conditions of this Agreement.

Функция управления энергосбережением

Устройство имеет **режим ожидания**, при котором функции копировального аппарата, принтера и факса остаются в режиме ожидания, но энергопотребление снижается до минимума, если на протяжении заданного времени с устройством не выполняется никаких действий.

Режим ожидания

Устройство автоматически переходит в режим ожидания по истечении 1 минуты с момента последнего его использования.

Автоматическая аутентификация в режиме ожидания или режиме энергосбережения не происходит. Чтобы продолжить установку, нажмите клавишу **Питание**, чтобы вывести аппарат из режима ожидания или энергосбережения.

Функция автоматического двустороннего копирования

Для данного аппарата двустороннее копирование является стандартной функцией. Например, двустороннее копирование на один лист двух односторонних оригиналов позволяет сократить расход бумаги. Более подробная информация приведена в разделе *Двустороннее копирование на стр. 3-16*.

Переработка бумаги

Данный аппарат поддерживает использование переработанной бумаги, что уменьшает нагрузку на окружающую среду. Более подробную информацию по рекомендуемым типам бумаги можно получить у представителя сервисной службы или у торгового представителя.

Программа Energy Star (ENERGY STAR®)



Наша компания, будучи участником международной программы Energy Star, утверждает, что данный продукт соответствует стандартам, установленным этой программой.

Об этом руководстве по эксплуатации

В настоящем руководстве содержатся следующие разделы.

Глава 1 - Наименования компонентов

Содержит описание компонентов аппарата и клавиш панели управления.

Глава 2 - Подготовка к использованию

В этом разделе приводится описание действий по загрузке бумаги и оригиналов, подключению аппарата, а также информация о необходимых настройках перед первым использованием.

Глава 3 - Основные операции

Описываются основные процедуры копирования, печати и сканирования.

Глава 4 - Уход и обслуживание

Описываются процедуры очистки и замены тонера или бункера для отработанного тонера.

Глава 5 - Устранение неисправностей

В этом разделе приводятся указания по устранению неполадок при эксплуатации аппарата, сведения об устранении замятий бумаги и указания об обработке сообщений об ошибках.

Приложение

В этом разделе описывается ввод символов и указаны технические характеристики аппарата.

Описывается подходящее дополнительное оборудование для данного аппарата.

Содержит информацию о типах носителей и размерах бумаги. Также включает глоссарий терминов.

Обозначения, используемые в данном руководстве

В зависимости от характера описания в тексте данного руководства используются следующие условные обозначения.

Условное обозначение	Описание	Пример
Жирный шрифт	Клавиша на панели управления или на экране компьютера.	Нажмите клавишу Старт .
[Обычный шрифт]	Элемент выбора на дисплее сообщений.	Выберите [Система].
<i>Курсив</i>	Сообщение, которое выводится на дисплей сообщений.	Отображается сообщение " <i>Готов к копированию</i> ".
	Используется для выделения ключевого слова, фразы или источника дополнительной информации.	Для получения сведений о сетевом факсе см. <i>Руководство по эксплуатации факса</i> .
Примечание	Означает ссылку на дополнительную информацию или операции.	<u>ПРИМЕЧАНИЕ:</u>
Важно	Указывает на то, что следует и чего не следует делать, чтобы избежать проблем.	<u>ВАЖНАЯ ИНФОРМАЦИЯ:</u>
Предостережение	Используется для выделения сведений, позволяющих предотвратить получение травмы или повреждение аппарата.	<u>ОСТОРОЖНО:</u>
<u>Подчеркивание</u>	Функция ссылки позволяет перейти к связанной странице. Наведите указатель на подчеркнутый текст, пока указатель не превратится в руку с выпрямленным указательным пальцем (☞). Затем щелкните текст. (В содержании указатель и карта меню в ссылках не подчеркнуты.)	См. раздел <u>Содержание</u> .

1 Наименования компонентов

В этом разделе перечислены компоненты аппарата и клавиши панели управления.

- Панель управления 1-2
- Аппарат..... 1-4

Панель управления

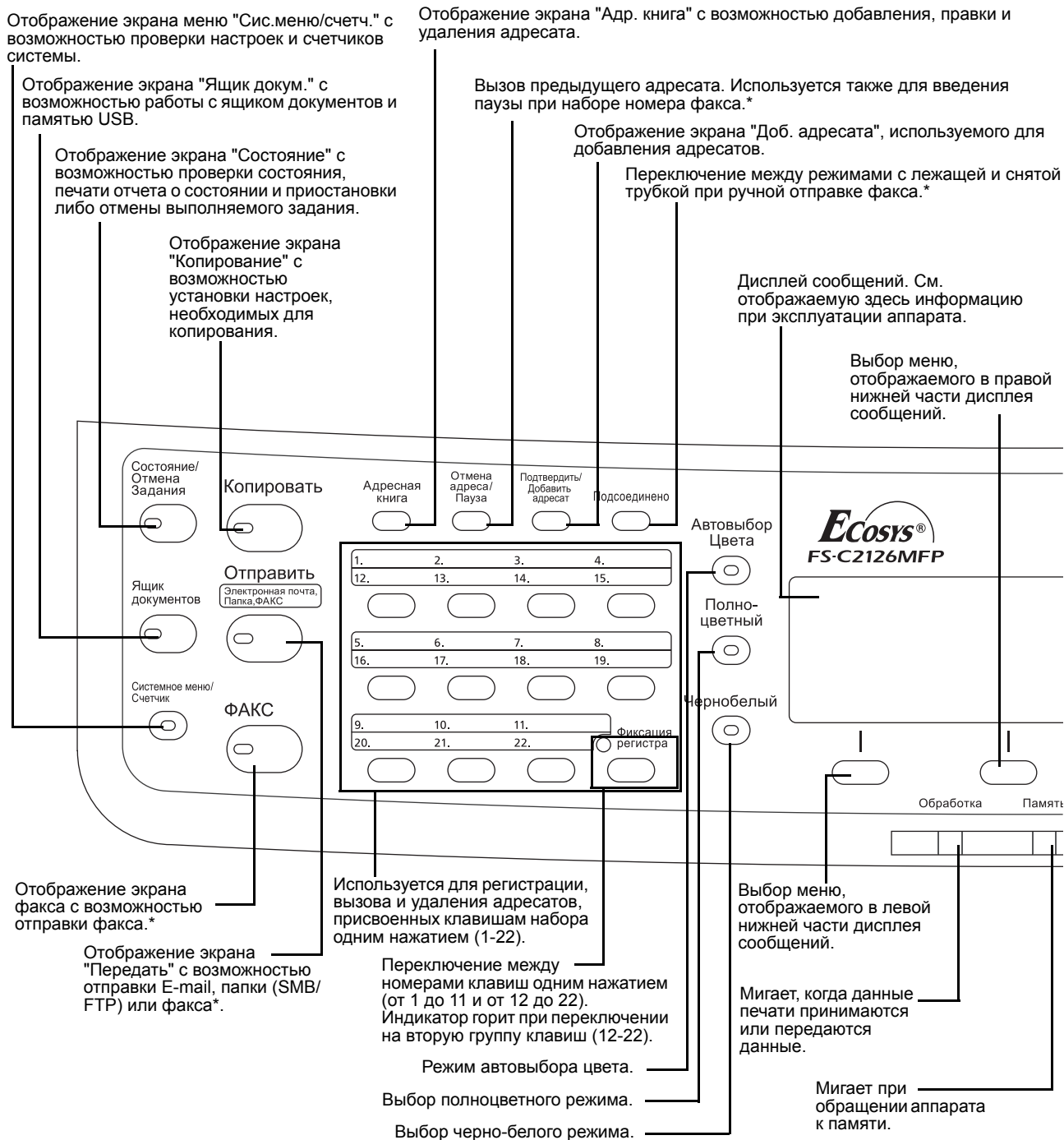

* Только на изделиях с установленной функцией факса.

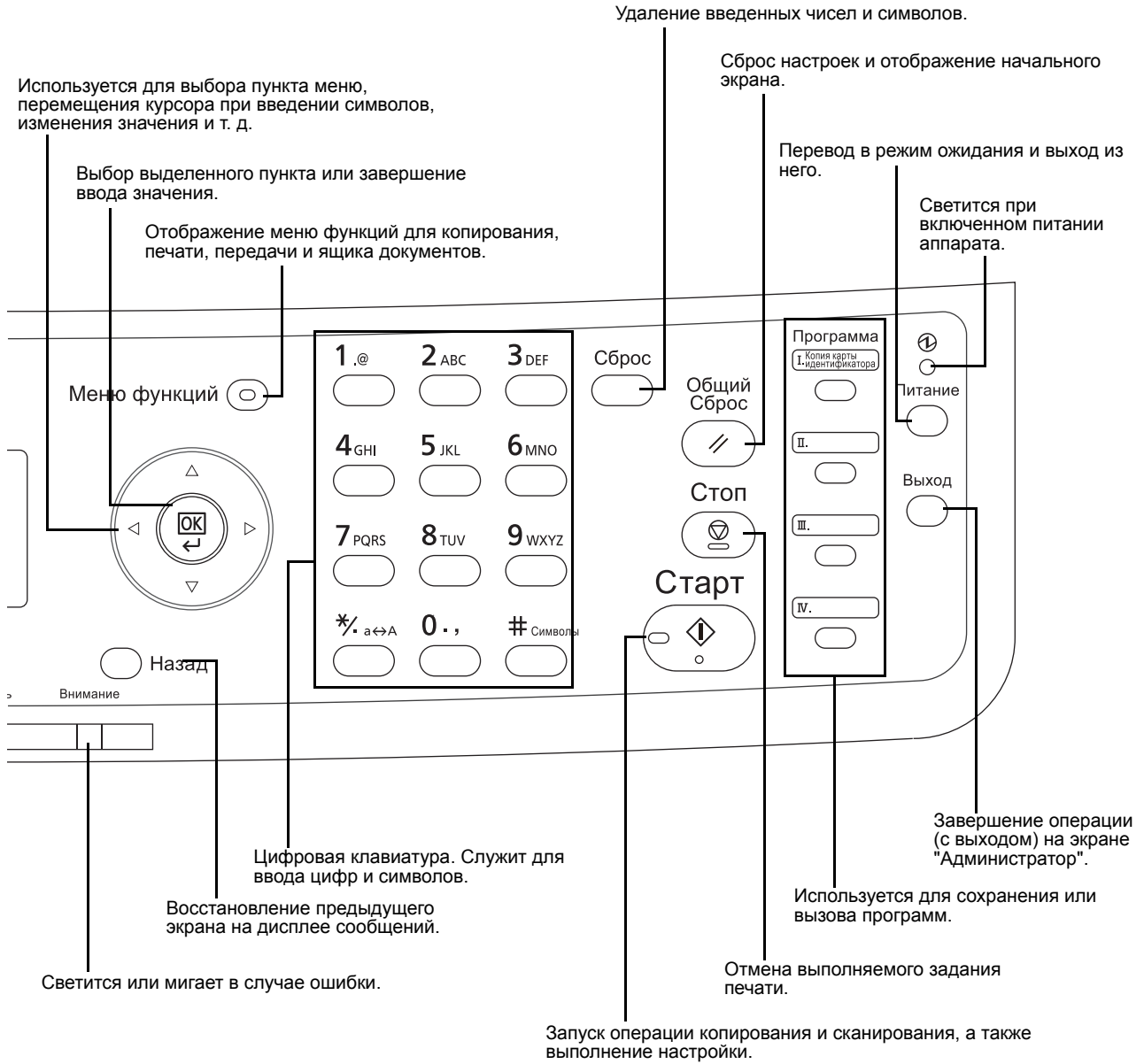

Аппарат

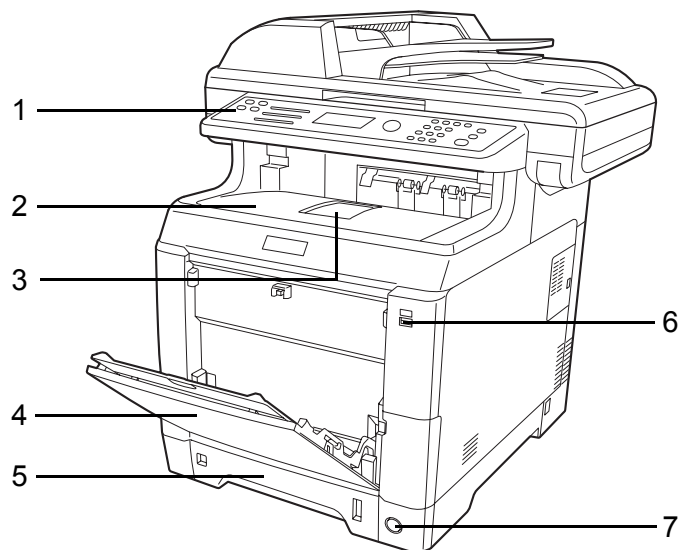

- 1 Панель управления
- 2 Верхняя крышка (верхний лоток)
- 3 Стопор бумаги
- 4 Универсальный лоток
- 5 Кассета с бумагой
- 6 Гнездо памяти USB
- 7 Сетевой выключатель

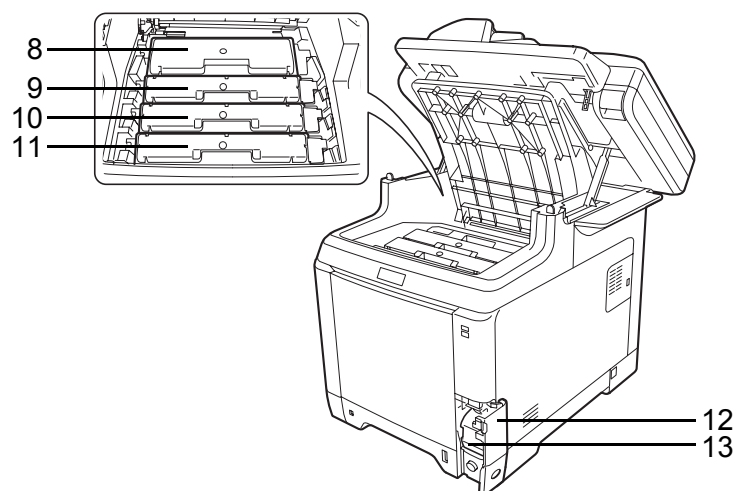

- 8 Картридж с черным тонером (K)
- 9 Картридж с пурпурным тонером (M)
- 10 Картридж с голубым тонером (C)
- 11 Картридж с желтым тонером (Y)
- 12 Крышка бункера отработанного тонера
- 13 Бункер отработанного тонера

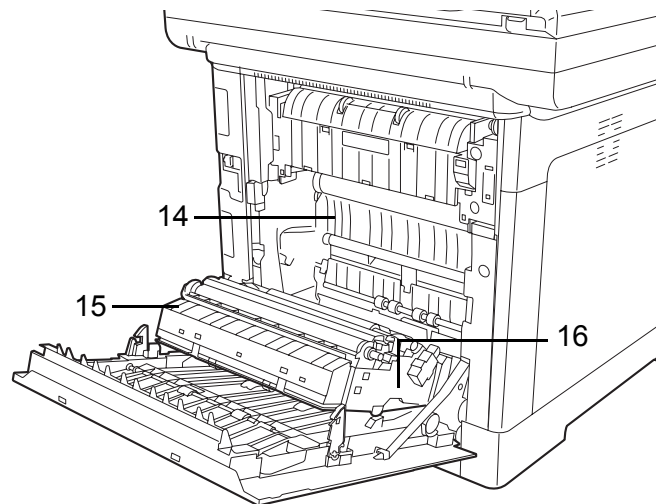

- 14** Устройство подачи бумаги
- 15** Плоскость подачи бумаги
- 16** Устройство двусторонней печати

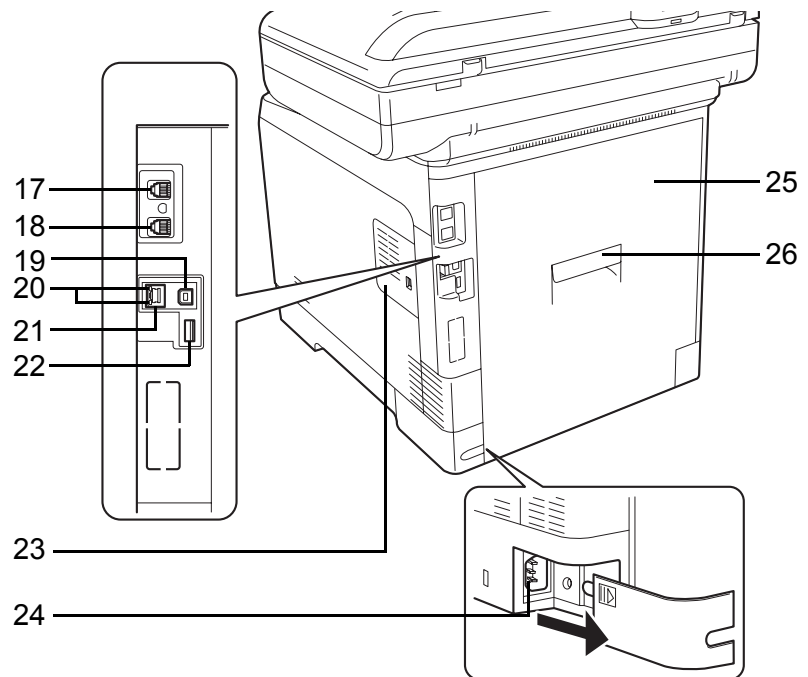

- 17** Разъем для подключения к телефонной линии*
 - 18** Разъем для подключения к телефонному аппарату*
 - 19** Разъем интерфейса USB
 - 20** Сетевые индикаторы
 - 21** Разъем сетевого интерфейса
- * Только на изделиях с установленной функцией факса

- 22 Гнездо памяти USB
- 23 Правая крышка
- 24 Разъем для шнура питания
- 25 Задняя крышка
- 26 Рычаг задней крышки

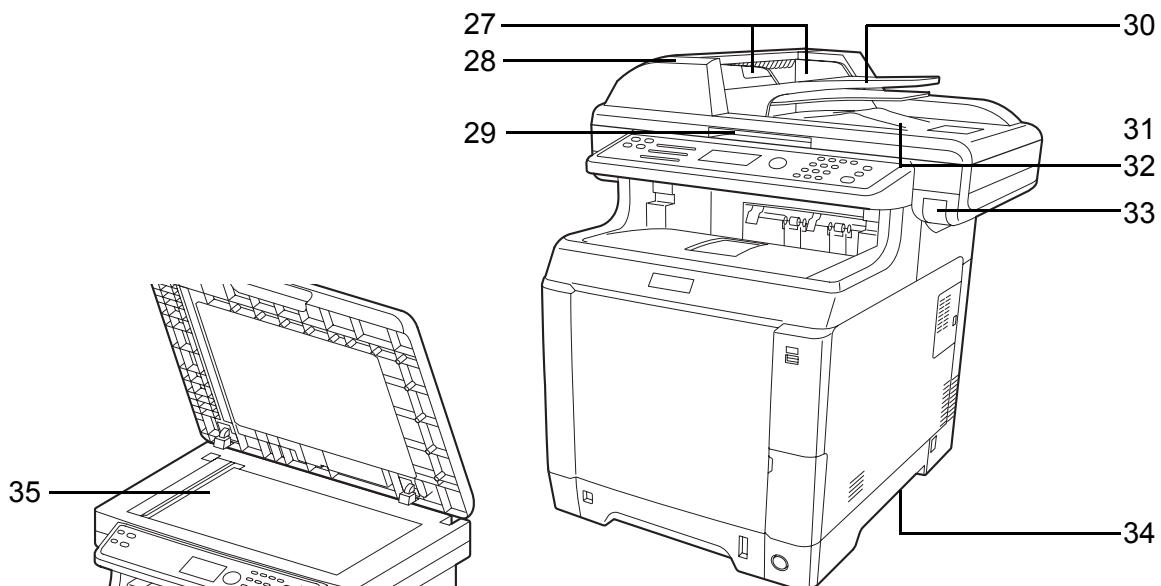

- 27 Направляющие ширины оригиналов
- 28 Крышка автоподатчика оригиналов
- 29 Ручка для открывания*
- 30 Лоток оригиналов
- 31 Ограничитель оригиналов
- 32 Выходной лоток оригиналов
- 33 Рычаг верхней крышки*
- 34 Ручки для перемещения
- 35 Стекло оригинала

* Во избежание опрокидывания запрещается открывать верхний лоток и податчик документов одновременно.

2 Подготовка к использованию

В этом разделе приводится информация по подготовке аппарата к эксплуатации, а также описание действий по загрузке бумаги и оригиналов.

- Проверка комплектации2-2
- Определение способа подключения и подготовка кабелей2-3
- Подсоединение кабелей2-5
- Включение/выключение питания2-7
- Режим ожидания и автоматический режим ожидания2-9
- Переключение языка дисплея [Язык]2-10
- Установка даты и времени2-11
- Настройка сети (подключение с помощью сетевого кабеля)2-14
- Установка программного обеспечения2-23
- COMMAND CENTER (Настройки для E-mail)2-24
- Передача E-mail2-25
- Загрузка бумаги2-27
- Загрузка оригиналов2-46
- Установка драйвера принтера2-49

Проверка комплектации

Проверьте комплектность документации и программного обеспечения:

- Quick Installation Guide
- Safety Guide
- Safety Guide (FS-C2026MFP/FS-C2126MFP)
- Компакт-диск (Product Library)
- Компакт-диск (TWAIN-совместимое приложение)

Документация, содержащаяся на прилагаемом компакт-диске

На прилагаемом компакт-диске (Product Library) содержатся следующие документы. Обращайтесь к ним по мере необходимости.

Документы

Руководство по эксплуатации (данный документ)

Руководство по эксплуатации факса

KYOCERA COMMAND CENTER Operation Guide

Printer Driver User Guide

Network FAX Driver Operation Guide

KM-NET for Direct Printing Operation Guide

KMnet Viewer User Guide

PRESCRIBE Commands Technical Reference

PRESCRIBE Commands Command Reference

Определение способа подключения и подготовка кабелей

Для подключения оборудования к компьютеру или к сети проверьте способ подключения и подготовьте соответствующие кабели.

Пример подключения

Определите способ подключения аппарата к компьютеру или сети (см. рисунок ниже).

Подключение сканера к компьютерной сети с помощью сетевого кабеля (100BASE-TX или 10BASE-T)

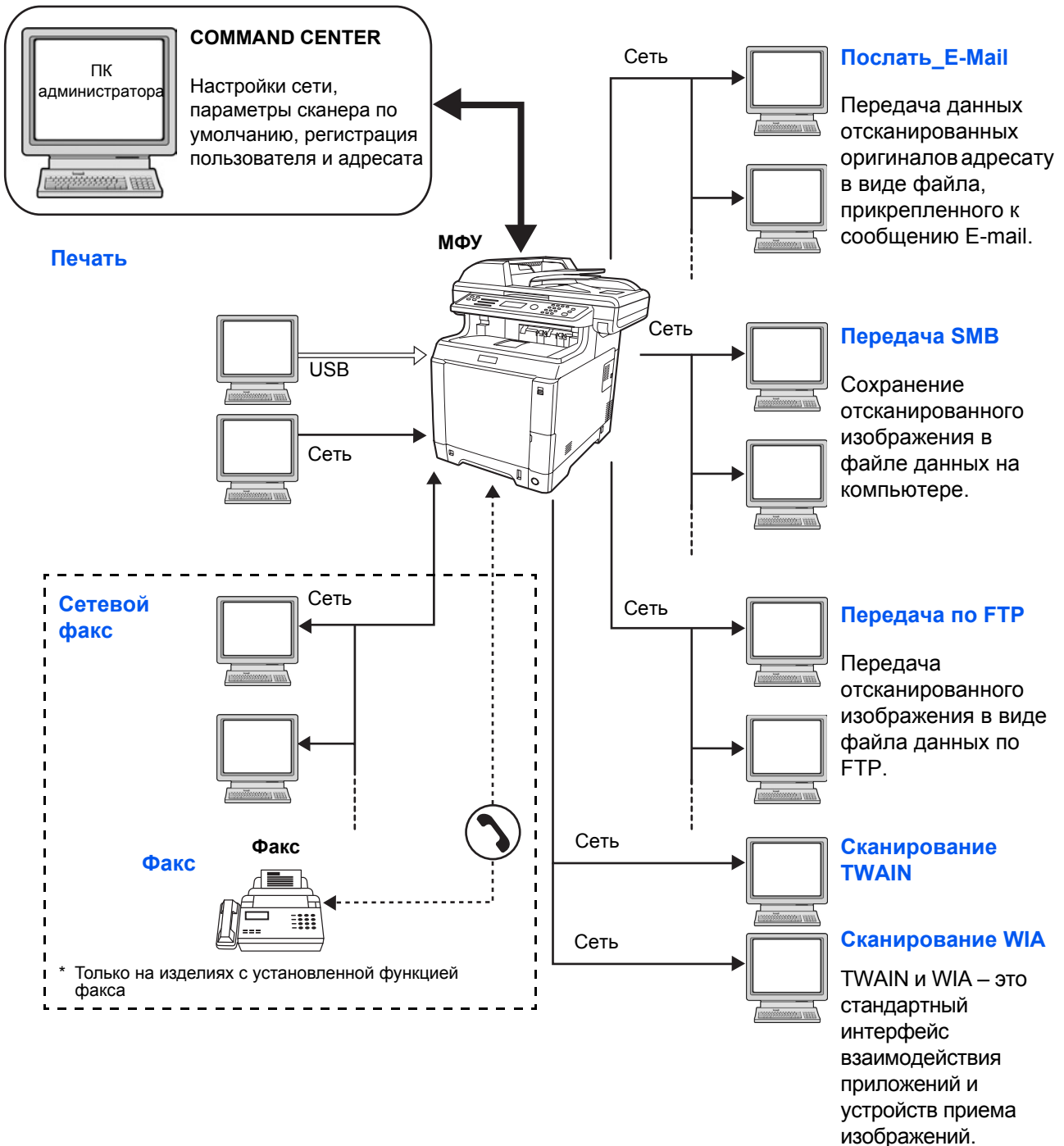

Подготовка необходимых кабелей

Для подключения оборудования к компьютеру предусмотрены следующие интерфейсы. Подготовьте необходимые кабели в соответствии с используемым интерфейсом.

Доступные стандартные интерфейсы

Функция	Интерфейс	Необходимый кабель
Принтер/ сканер/ /Сканирование TWAIN/ Сканирование WIA/Сетевой факс*	Сетевой интерфейс	Сетевой (10Base-T или 100Base-TX, экранированный)
Принтер	Интерфейс USB	Совместимый с интерфейсом USB 2.0 (высокоскоростной, совместимый с интерфейсом USB, макс. 5,0 м, экранированный)

* Функции сетевого факса и факса доступны только на изделиях с установленной функцией факса. Для получения сведений о сетевом факсе см. *Руководство по эксплуатации факса*.

Подсоединение кабелей

Для подсоединения кабелей к аппарату выполните следующие действия.

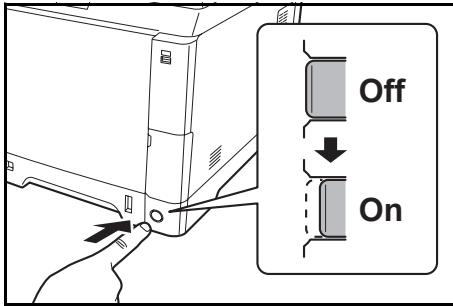

- 1 Если питание аппарата включено, нажмите кнопку питания на панели управления и убедитесь, что сообщение отображается, а индикатор памяти выключен. Затем нажмите сетевой выключатель питания, чтобы выключить питание.

2

- 2 Подсоедините аппарат к ПК или сетевому устройству. При использовании сетевого интерфейса снимите крышку.

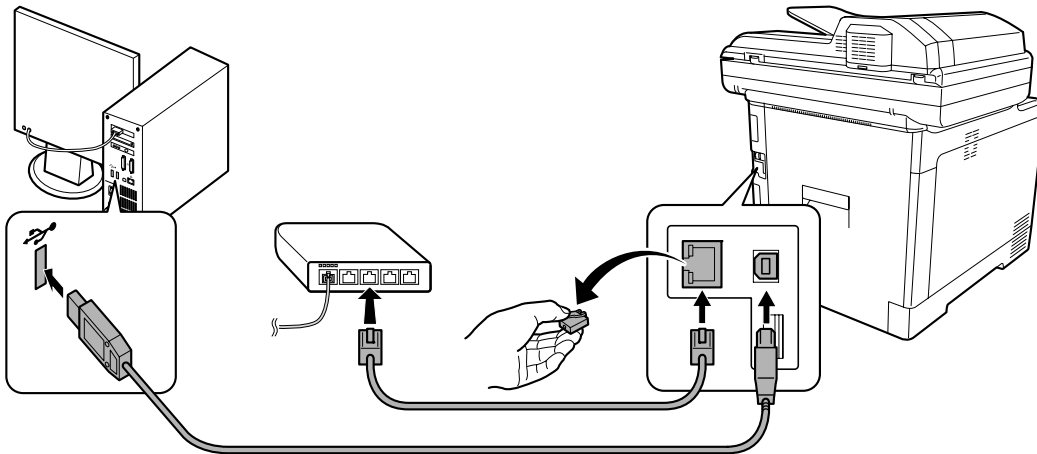

- 3 Снимите крышку разъема для шнура питания.

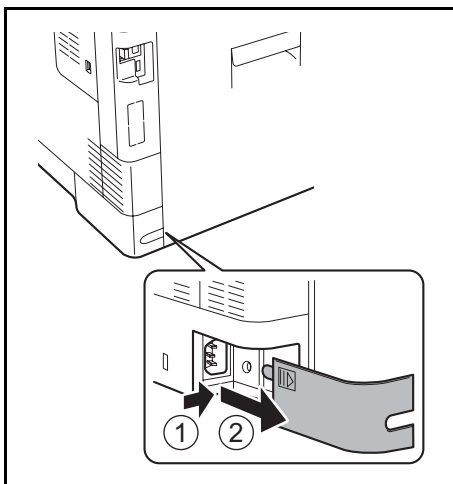

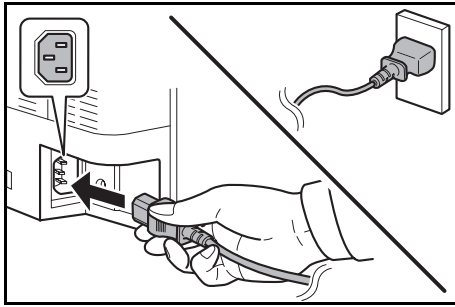

- 4 Подсоедините один конец прилагаемого кабеля питания к аппарату, а другой — к розетке.

ВАЖНАЯ ИНФОРМАЦИЯ: Используйте только кабель питания, поставляемый с аппаратом.

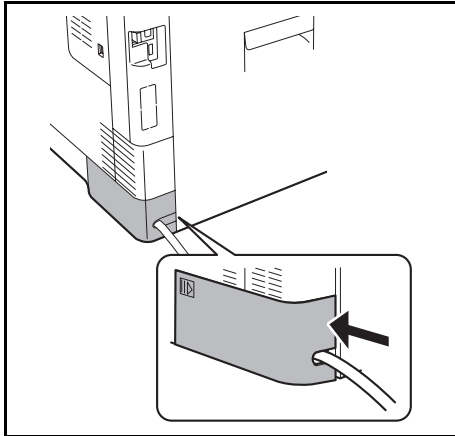

- 5 Установите крышку разъема для шнура питания.

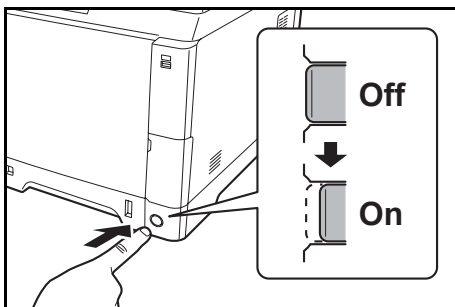

- 6 Включите сетевой выключатель. Начинается прогрев аппарата.

- 7 При подключении сетевого кабеля выполните конфигурирование сети. Подробнее см. раздел Настройка сети (подключение с помощью сетевого кабеля) на стр. 2-14.

Включение/выключение питания

Включение питания

Когда индикатор питания от сети светится...

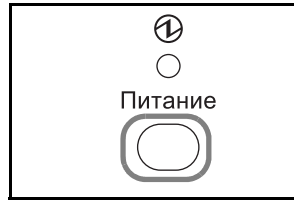

Нажмите клавишу **Питание**.

Когда индикатор питания от сети не светится...

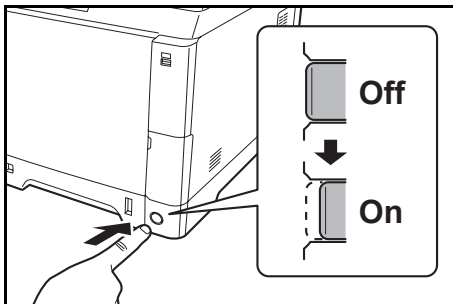

Включите сетевой выключатель.

ВАЖНАЯ ИНФОРМАЦИЯ: Выключив аппарат с помощью сетевого выключателя, не включайте его сразу же. Подождите более 5 секунд и только потом включайте сетевой выключатель.

Выключение питания

Перед выключением питания сетевым выключателем нажмите клавишу **Питание** на панели управления. Перед выключением сетевого выключателя убедитесь, что индикатор памяти не светится.

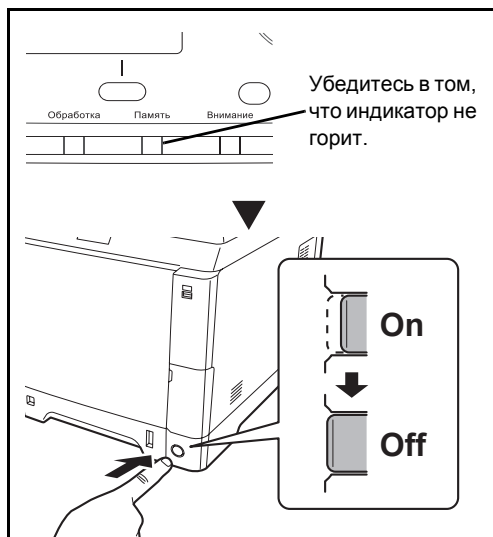

Если аппарат долго не используется



ОСТОРОЖНО: Если данный аппарат не будет использоваться длительное время (например, в течение ночи), выключите его с помощью сетевого выключателя. Если аппарат не будет использоваться значительно больший период времени (например, во время отпуска), вытяните вилку шнура питания из розетки в качестве меры предосторожности. При использовании изделий с функцией факса обратите внимание, что выключение аппарата с помощью сетевого выключателя питания делает невозможным прием и передачу факсов.

ВАЖНАЯ ИНФОРМАЦИЯ: Извлеките бумагу из кассет и уложите в упаковку для хранения, чтобы защитить ее от влаги.

Режим ожидания и автоматический режим ожидания

Режим ожидания

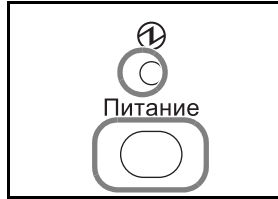

Для перехода в режим ожидания служит клавиша **Питание**. Дисплей сообщений и все индикаторы на панели управления, за исключением индикатора сети питания, погаснут для сбережения максимального количества энергии. Такое состояние называют режимом ожидания.

Если в этом режиме на аппарат поступают данные печати, задание печати выполняется без подсветки дисплея сообщений.

При использовании изделий с функцией факса печать принятого факсимильного сообщения выполняется также без подсветки панели управления.

Для выхода из режима ожидания служит клавиша **Питание**. Через 20 секунд аппарат будет готов к работе.

Имейте в виду, что условия окружающей среды, такие как вентиляция, могут вызвать замедленную реакцию аппарата.

Автоматический режим ожидания

Автоматический режим ожидания автоматически переключает аппарат в режим ожидания в случае бездействия в течение 1 минуты.

Экономия энергии (изделия без функции факса)

В этом режиме энергопотребление уменьшается даже больше, чем в обычном режиме ожидания. Он позволяет устанавливать режим ожидания отдельно для каждой функции. Можно задать настройки для предотвращения доступа с компьютера, например печати с компьютера, или доступа к COMMAND CENTER, когда аппарат находится в режиме ожидания.

Для использования аппарата нажмите клавишу **Питание**. Время, необходимое для выхода аппарата из режима энергосбережения и восстановления нормальной работы может быть больше, чем при выходе из режима ожидания.

Переключение языка дисплея [Язык]

Выберите язык, на котором будут отображаться надписи на дисплее сообщений.

Используйте описанную ниже процедуру для выбора языка.

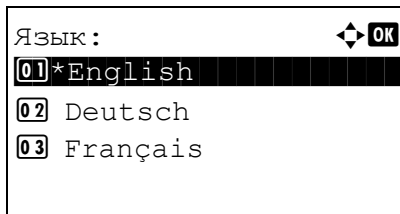
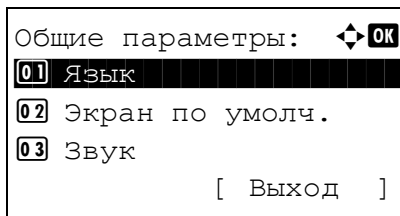
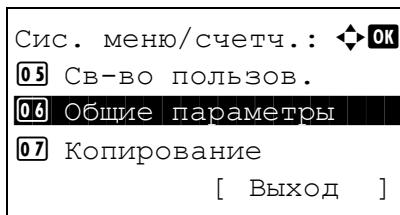
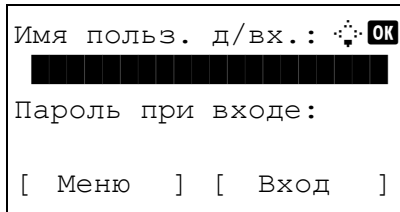

- 1 Нажмите клавишу **Системное меню/Счетчик** на панели управления главного устройства.

При выполнении управления пользователями без входа в систему появится экран входа. Затем введите имя пользователя для входа и пароль для входа, чтобы войти в систему.

ПРИМЕЧАНИЕ: По умолчанию имя пользователя для входа и пароль при входе 2600. Если в [Настройки сети] выбрано управление пользователями, нажмите [Меню] (клавиша **Левый выбор**) для аутентификации. Сведения о вводе символов приведены в разделе [Способ ввода символов на Приложение-5](#).

- 2 В меню Сис./ меню/счетч. нажмите клавишу Δ или ∇ для выбора [Общие параметры].

- 3 Нажмите клавишу **OK**. Появится меню «Общие параметры».

- 4 Нажмите клавишу Δ или ∇ для выбора [Язык].

- 5 Нажмите клавишу **OK**. Появляется "Язык".

- 6 Нажмите клавишу Δ или ∇ для выбора нужного языка и затем нажмите клавишу **OK**.

Отображается *Завершено.*, и на экране снова появляется меню "Общие параметры".

Установка даты и времени

Для установки местной даты и времени выполните следующие действия.

При передаче сообщения электронной почты с помощью функции передачи установленные здесь дата и время вставляются в заголовок сообщения. Установите дату, время и сдвиг часового пояса относительно гринвичского меридиана для региона, в котором используется аппарат.

2

ПРИМЕЧАНИЕ: Сдвиг часового пояса следует определить перед установкой даты и времени.

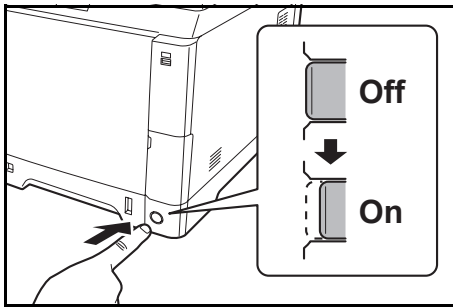

- 1 Включите аппарат с помощью сетевого выключателя.



- 2 Нажмите клавишу **Системное меню/Счетчик** на панели управления главного устройства.

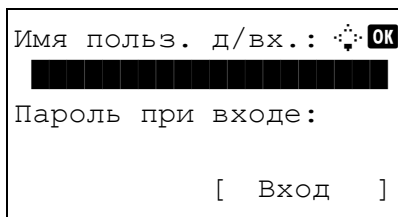

При выполнении управления пользователями без входа в систему появится экран входа. Затем введите имя пользователя для входа и пароль для входа, чтобы войти в систему.

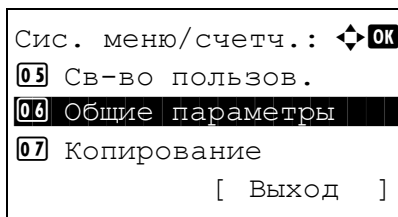

- 3 В меню Сис./ меню/счетч. нажмите клавишу Δ или ∇ для выбора [Общие параметры].

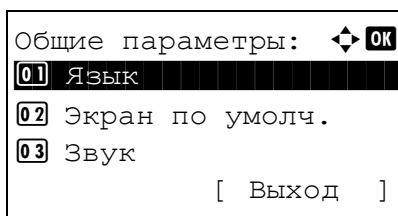

- 4 Нажмите клавишу **OK**. Появится меню «Общие параметры».

- 5 С помощью клавиши Δ или ∇ выберите [Установка даты].

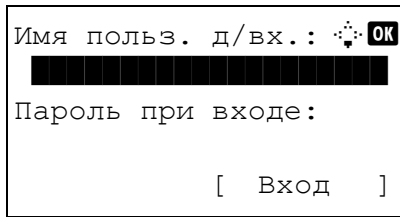

- 6 Появится экран входа А. Затем введите имя пользователя для входа и пароль для входа, чтобы войти в систему.

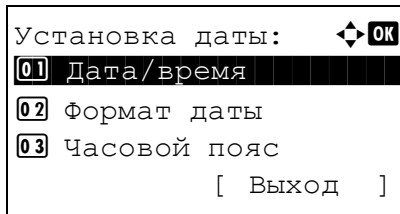

- 7 Нажмите [Вход] (клавиша **Правый выбор**). Появится меню "Установка даты".

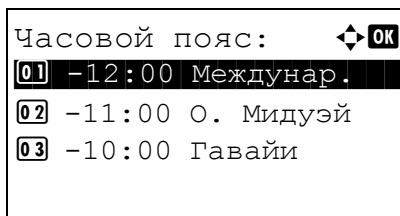

- 8 С помощью клавиши Δ или ∇ выберите [Часовой пояс].
- 9 Нажмите клавишу **ОК**. Появится "Часовой пояс".

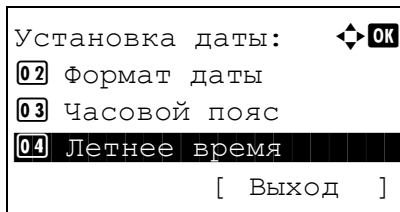

- 10 Нажмите клавишу Δ или ∇ для выбора региона и затем нажмите клавишу **ОК**.

Отображается *Завершено.*, и на экране снова появляется меню "Установка даты".

- 11 С помощью клавиши Δ или ∇ выберите [Летнее время].

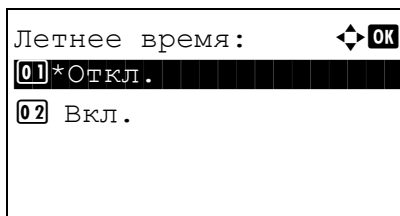

- 12 Нажмите клавишу **ОК**. Появится "Летнее время"

- 13 Нажмите клавишу Δ или ∇ для выбора [Вкл.] или [Откл.] и затем нажмите клавишу **ОК**.

Отображается *Завершено.*, и на экране снова появляется меню "Установка даты".

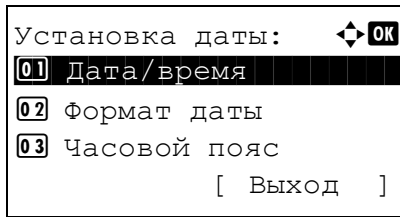

14 С помощью клавиши Δ или ∇ выберите [Дата/время].

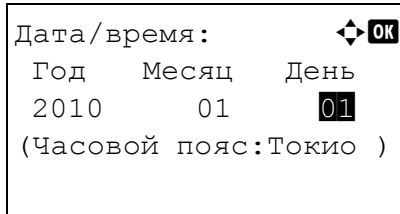

15 Нажмите клавишу **OK**. Появится "Дата/время".

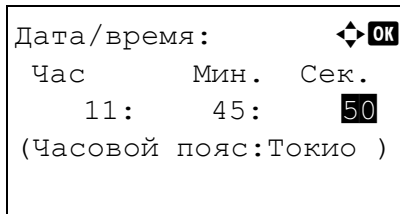

16 Нажмите клавишу \triangleleft или \triangleright для изменения положения курсора, нажмите клавишу Δ или ∇ для введения года, месяца и дня, затем нажмите клавишу **OK**.

17 Нажмите клавишу \triangleleft или \triangleright для изменения положения курсора, нажмите клавишу Δ или ∇ для введения часов, минут и секунд и затем нажмите клавишу **OK**.

Отображается *Завершено.*, и на экране снова появляется меню "Установка даты".

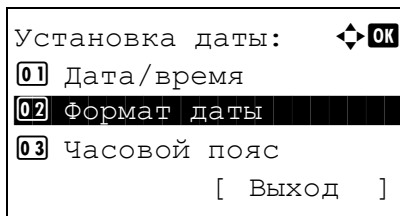

18 Нажмите клавишу Δ или ∇ для выбора [Формат даты].

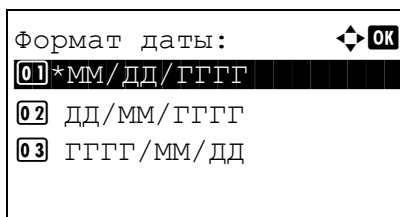

19 Нажмите клавишу **OK**. Появится "Формат даты".

20 Нажмите клавишу Δ или ∇ для выбора нужного формата отображения и затем нажмите клавишу **OK**.

Отображается *Завершено.*, и на экране снова появляется меню "Установка даты".

Настройка сети (подключение с помощью сетевого кабеля)

Аппарат оборудован сетевым интерфейсом, совместимым с такими сетевыми протоколами как TCP/IP (IPv4), TCP/IP (IPv6), IPX/SPX, NetBEUI, IPSec и AppleTalk. Он позволяет выполнять сетевую печать в Windows, Macintosh, UNIX, NetWare и других платформах.

В данном разделе описаны процедуры *настройки TCP/IP (IPv4)*.

ПРИМЕЧАНИЕ: После завершения всех связанных сетевых настроек выключите **OFF** и снова включите **ON** аппарат. Это необходимо для вступления настроек в действие!

- [Настройка TCP/IP \(IPv4\) \(когда IP-адрес назначается автоматически\) ...2-17](#)
- [Настройка TCP/IP \(IPv4\) \(с помощью ввода IP-адресов\) ...2-17](#)

Настройка TCP/IP (IPv4) (когда IP-адрес назначается автоматически)

Если IP-адрес будет назначаться автоматически, установите настройки ниже.

ПРИМЕЧАНИЕ: Настройки [DHCP] и [Auto-IP] включены по умолчанию.

Используйте описанную ниже процедуру для выполнения настройки протокола TCP/IP (IPv4).



- 1 Нажмите клавишу **Системное меню/Счетчик** на панели управления главного устройства.

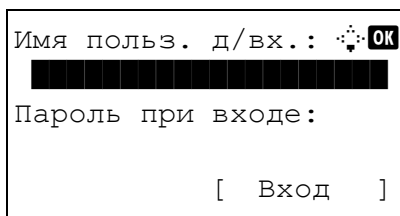

При выполнении управления пользователями без входа в систему появится экран входа. Затем введите имя пользователя для входа и пароль для входа, чтобы войти в систему.

ПРИМЕЧАНИЕ: Сведения о вводе символов приведены в разделе [Способ ввода символов на Приложение-5](#).

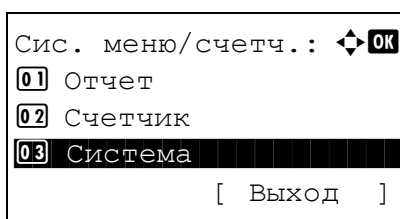

- 2 В меню Сис./ меню/счетч. нажмите клавишу Δ или ∇ для выбора [Система], а затем нажмите клавишу **OK**.

Только администратор.

ВАЖНАЯ ИНФОРМАЦИЯ: Для выполнения настройки необходимо войти, используя имя пользователя для входа с правами администратора.
По умолчанию имя пользователя для входа и пароль при входе "2600".

При входе с использованием другого имени пользователя для входа, без прав администратора, отобразится экран *Только администратор*. и снова появится экран ожидания.

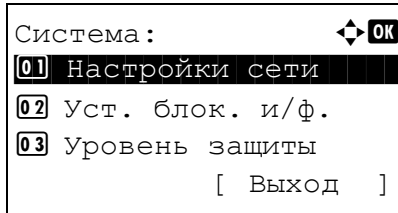

3 В меню "Система" нажмите клавишу Δ или ∇ для выбора [Настройки сети].

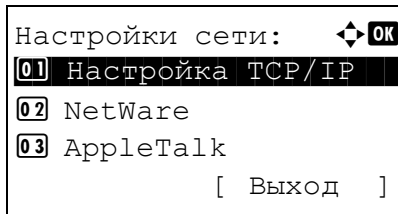

4 Нажмите клавишу **OK**. Появится меню "Настройки сети".

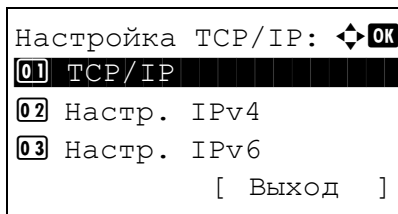

5 Нажмите клавишу Δ или ∇ для выбора [Настройка TCP/IP].

6 Нажмите клавишу **OK**. Появится меню "Настройка TCP/IP".

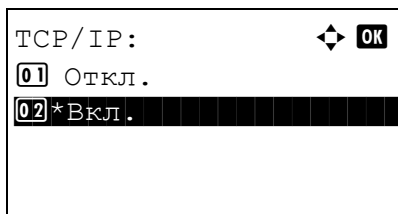

7 Нажмите клавишу Δ или ∇ для выбора [TCP/IP].

8 Нажмите клавишу **OK**. Появится TCP/IP.

9 Нажмите клавишу Δ или ∇ для выбора [Вкл.] и затем нажмите клавишу **OK**.

Отображается *Завершено.*, и на экране снова появляется меню "Настройка TCP/IP".

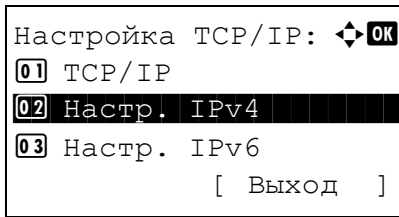

- 10 Нажмите клавишу Δ или ∇ для выбора [Настр. IPv4].

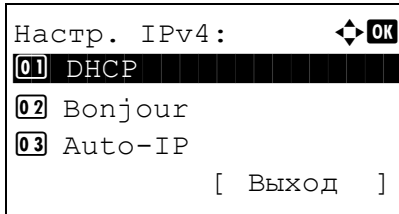

- 11 Нажмите клавишу **OK**. Появится меню "Настр. IPv4".

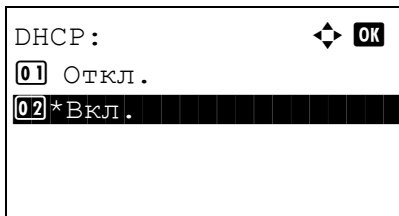

- 12 Нажмите клавишу Δ или ∇ для выбора [DHCP].

- 13 Нажмите клавишу **OK**. Появится DHCP.

- 14 Нажмите клавишу Δ или ∇ для выбора [Вкл.] и затем нажмите клавишу **OK**.

Отображается *Завершено.*, и на экране снова появляется меню "Установка IPv4".

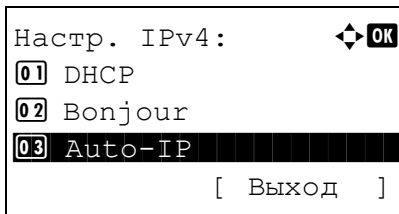

- 15 Нажмите клавишу Δ или ∇ для выбора [Auto-IP].

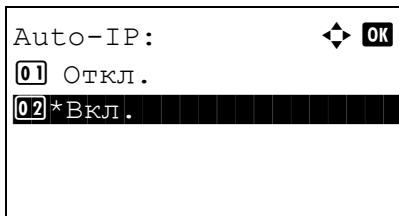

- 16 Нажмите клавишу **OK**. Появляется Auto-IP.

- 17 Press the Δ or ∇ key to select [On] and then press the **OK** key.

Отображается *Завершено.*, и на экране снова появляется меню "Установка IPv4".

Настройка TCP/IP (IPv4) (с помощью ввода IP-адресов)

Выберите протокол TCP/IP для подключения к Windows-сети. Настройте IP-адреса, маски подсети и адреса шлюзов. Настройки по умолчанию: "Протокол TCP/IP: Вкл., DHCP: Вкл., Bonjour: Откл., Auto-IP: Вкл."

ПРИМЕЧАНИЕ: Перед установкой IP-адреса узнайте у сетевого администратора, нужно ли для сетевой среды вводить IP-адрес. Если ввод необходим, попросите сетевого администратора предоставить вам IP-адрес.

Используйте описанную ниже процедуру для выполнения настройки протокола TCP/IP (IPv4).



- 1 Нажмите клавишу **Системное меню/Счетчик** на панели управления главного устройства.

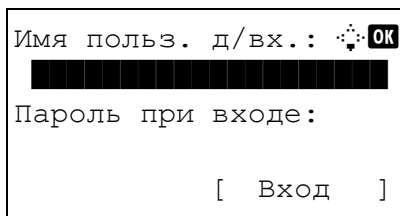

При выполнении управления пользователями без входа в систему появится экран входа. Затем введите имя пользователя для входа и пароль для входа, чтобы войти в систему.

ПРИМЕЧАНИЕ: Сведения о вводе символов приведены в разделе [Способ ввода символов на Приложение-5](#).

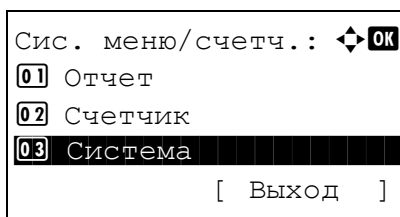

- 2 В меню Сис./ меню/счетч. нажмите клавишу Δ или ∇ для выбора [Система], а затем нажмите клавишу **OK**.

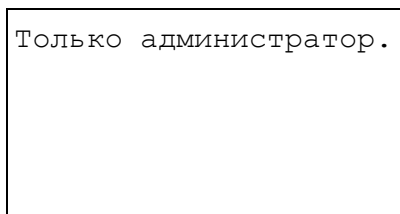

ВАЖНАЯ ИНФОРМАЦИЯ: Для выполнения настройки необходимо войти, используя имя пользователя для входа с правами администратора. По умолчанию имя пользователя для входа и пароль при входе "2600".

При входе с использованием другого имени пользователя для входа, без прав администратора, отобразится экран *Только администратор*. и снова появится экран ожидания.

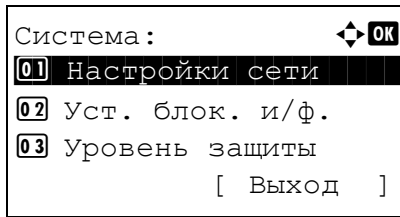

3 В меню "Система" нажмите клавишу Δ или ∇ для выбора [Настройки сети].

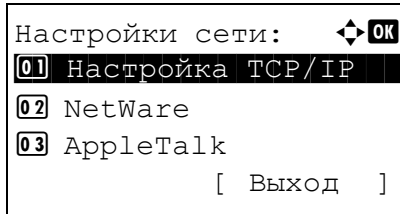

4 Нажмите клавишу **OK**. Появится меню "Настройки сети".

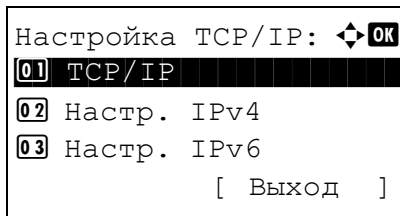

5 Нажмите клавишу Δ или ∇ для выбора [Настройка TCP/IP].

6 Нажмите клавишу **OK**. Появится меню "Настройка TCP/IP".

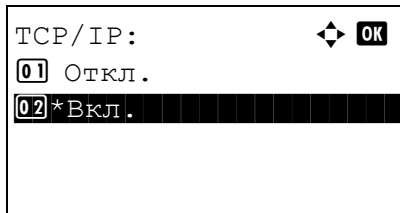

7 Нажмите клавишу Δ или ∇ для выбора [TCP/IP].

8 Нажмите клавишу **OK**. Появится TCP/IP.

9 Нажмите клавишу Δ или ∇ для выбора [Вкл.] и затем нажмите клавишу **OK**.

Отображается *Завершено.*, и на экране снова появляется меню "Настройка TCP/IP".

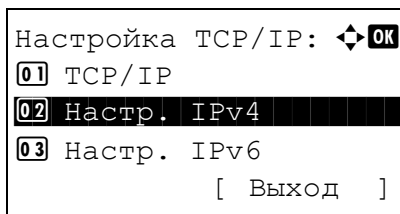

10 Нажмите клавишу Δ или ∇ для выбора [Настр. IPv4].

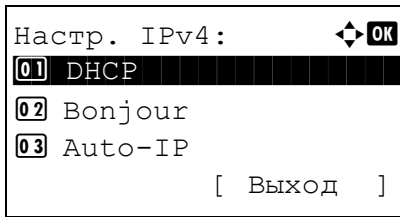

11 Нажмите клавишу **OK**. Появится меню "Настр. IPv4".

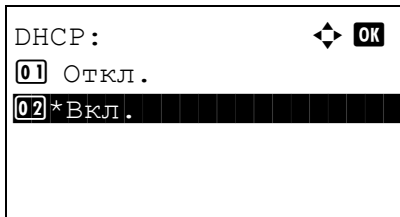

12 Нажмите клавишу Δ или ∇ для выбора [DHCP].

13 Нажмите клавишу **OK**. Появится DHCP.

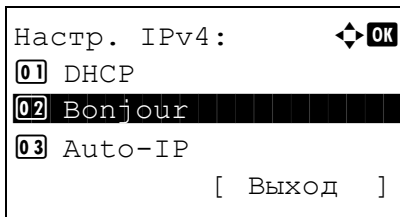

14 Нажмите клавишу Δ или ∇ для выбора [Откл.] и затем нажмите клавишу **OK**.

Отображается *Завершено.*, и на экране снова появляется меню "Установка IPv4".

15 Нажмите клавишу Δ или ∇ для выбора [Bonjour].

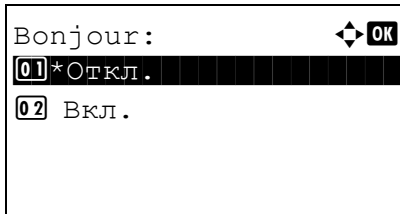

16 Нажмите клавишу **OK**. Появляется Bonjour.

17 Нажмите клавишу Δ или ∇ для выбора [Откл.] и затем нажмите клавишу **OK**.

Отображается *Завершено.*, и на экране снова появляется меню "Установка IPv4".

18 Нажмите клавишу Δ или ∇ для выбора [Auto-IP].

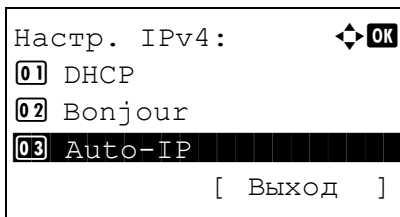

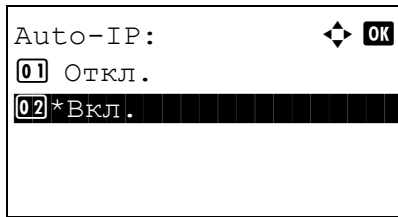

19 Нажмите клавишу **OK**. Появляется Auto-IP.

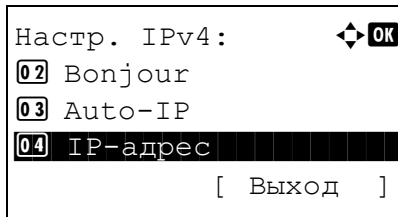

20 Нажмите клавишу Δ или ∇ для выбора [Откл.] и затем нажмите клавишу **OK**.

21 Нажмите клавишу Δ или ∇ для выбора [IP-адрес].

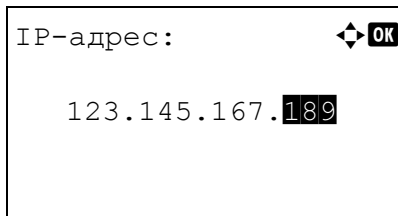

22 Нажмите клавишу **OK**. Появляется "IP-адрес".

23 Введите IP-адрес с помощью клавиш со стрелками.

Нажмите клавишу \triangleleft или \triangleright для перемещения курсора по горизонтали.

Нажмите клавишу Δ или ∇ или цифровые клавиши для ввода IP-адреса. Для каждого из 3 чисел можно задать значение от 000 до 255.

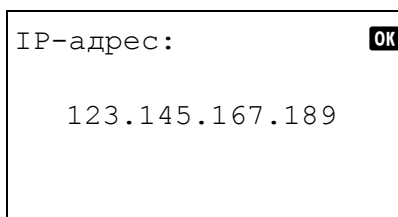

ВАЖНАЯ ИНФОРМАЦИЯ: При настройке DHCP (стр. 2-14) [Вкл.] отображается текущий IP-адрес, его нельзя изменить.

При установке IP-адреса установите настройку DHCP (стр. 2-14) на "Откл.".

24 Нажмите клавишу **OK**. Отображается *Завершено.*, и на экране снова появляется меню "Установка IPv4".

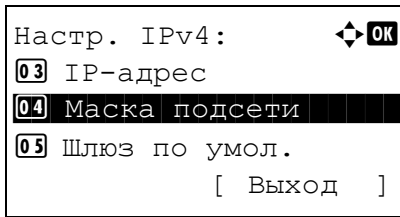

25 Нажмите клавишу Δ или ∇ для выбора [Маска подсети].

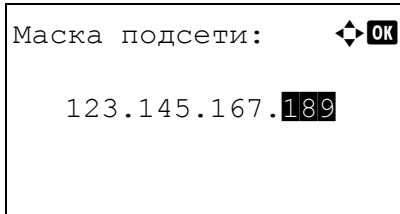

26 Нажмите клавишу **OK**. Появляется "Маска подсети".

27 Введите маску подсети с помощью клавиш со стрелками.

Нажмите клавишу \triangleleft или \triangleright для перемещения курсора по горизонтали.

Нажмите клавишу Δ или ∇ или цифровые клавиши для ввода маски подсети. Для каждого из 3 чисел можно задать значение от 000 до 255.

ВАЖНАЯ ИНФОРМАЦИЯ: При настройке DHCP (стр. 2-14) [Вкл.] отображается текущая маска подсети, ее нельзя изменить.

При установке маски подсети установите настройку DHCP (стр. 2-14) на "Откл."

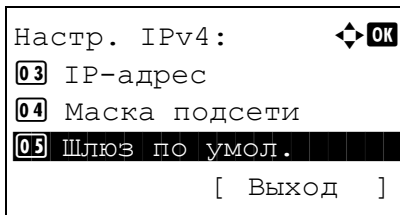

28 Нажмите клавишу **OK**. Отображается *Завершено.*, и на экране снова появляется меню "Установка IPv4".

29 Нажмите клавишу Δ или ∇ для выбора [Шлюз по умол.].

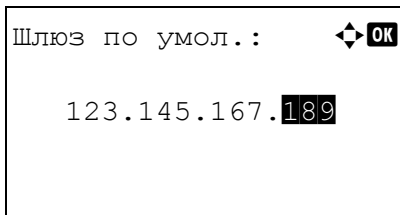

30 Нажмите клавишу **OK**. Появится "Шлюз по умолчанию".

- 31** Введите шлюз по умолчанию с помощью клавиш со стрелками.

Нажмите клавишу ◀ или ▶ для перемещения курсора по горизонтали.

Нажатием клавиши Δ или ∇ либо цифровых клавиш введите шлюз по умолчанию. Для каждого из 3 чисел можно задать значение от 000 до 255.

ВАЖНАЯ ИНФОРМАЦИЯ: При настройке DHCP (стр. 2-14) [Вкл.] отображается текущий шлюз по умолчанию, его нельзя изменить.

При установке шлюза по умолчанию установите настройку DHCP (стр. 2-14) на "Откл."

- 32** Нажмите клавишу **ОК**. Отображается *Завершено.*, и на экране снова появляется меню "Установка IPv4".

Установка программного обеспечения

Для использования функций принтера аппарата или передачи в режиме TWAIN/факса с компьютера установите соответствующее программное обеспечение с прилагаемого компакт-диска (Product Library).

ПРИМЕЧАНИЕ: Инсталляцию в ОС Windows XP, Windows 2000, Server 2003, Windows Vista и Windows 7 должен выполнить пользователь, наделенный правами администратора.

Когда аппарат находится в режиме ожидания, автоматическое конфигурирование не поддерживается. Перед продолжением установки необходимо выйти из режима ожидания. См. раздел Режим ожидания и автоматический режим ожидания на стр. 2-9.

Функции факса доступны только на изделиях с установленной функцией факса.

COMMAND CENTER (Настройки для E-mail)

COMMAND CENTER — управляющий инструмент для проверки рабочего состояния аппарата и изменения настроек безопасности, сетевой печати, передачи электронных сообщений и дополнительных сетевых настроек.

ПРИМЕЧАНИЕ: В данном перечне отсутствует информация о настройках факса. Для получения подробной информации об использовании факса см. *Руководство по эксплуатации факса*.

Функции факса доступны только на изделиях с установленной функцией факса.

Ниже дано описание процедуры доступа к COMMAND CENTER.

- 1 Запустите Web-обозреватель.
- 2 В поле "Адрес" или "Местоположение" введите IP-адрес аппарата.

Например, <http://192.168.48.21/>

На web-странице отображается основная информация об аппарате и COMMAND CENTER, а также их текущее состояние.

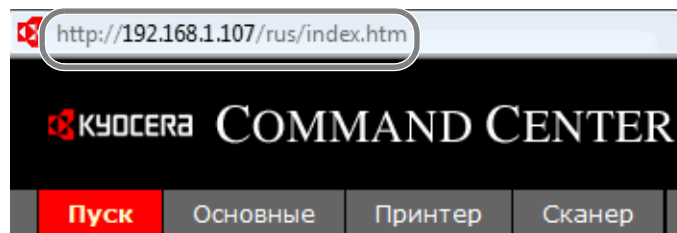

- 3 Выберите категорию из навигационной панели в левой части экрана. Значения в каждой категории устанавливаются отдельно.

Если на работу с COMMAND CENTER установлены ограничения, введите правильный пароль для доступа к страницам, отличным от начальной. Параметр по умолчанию: admin00. Пароль можно изменять.

Дополнительную информацию можно найти в документе *Руководство по эксплуатации KYOCERA COMMAND CENTER*.

Передача E-mail

Определение параметров SMTP, позволяющих отправлять изображения, загруженные в аппарат, в виде файлов, вложенных в электронные письма.

Для использования этой функции необходимо подсоединить аппарат к почтовому серверу по протоколу SMTP.

Перед передачей изображений, загруженных в аппарат, в виде вложений в электронные письма необходимо проверить следующее:

- Данный аппарат подключен по сети к почтовому серверу
Рекомендуется использовать постоянное подключение по локальной сети.
- Настройки SMTP
Зарегистрируйте IP-адрес или имя хоста сервера SMTP, используя COMMAND CENTER.
- Если на размер электронных писем наложено ограничение, очень большие электронные сообщения отправить невозможно.
- Адрес отправителя

Ниже описана процедура задания параметров SMTP.

- 1 Нажмите Расширенная-> SMTP -> Общие настройки.

КЮЦЕРА COMMAND CENTER

Пуск Основные Принтер Сканер Задания **Дополнительно**

Дополнительно > Электронная почта: SMTP: Общие

SMTP

Общие | Получатель электронной почты 1 | Получатель электронной почты 2 | Получ

Параметры протокола SMTP

Протокол SMTP: Вкл Выкл

Номер порта SMTP:

Имя сервера SMTP:

Интервал ожидания сервера SMTP: сек.

Протокол аутентификации: Вкл POP

Аутентифицировать как: Учетная запись Учетная запись Учетная запись

2 Введите соответствующие значения во все поля.

Настройки, задаваемые на экране настроек SMTP, описаны далее.

Параметр	Описание
Протокол SMTP	Включает или выключает протокол SMTP. Для пользования электронной почтой необходимо включить этот протокол.
Номер порта SMTP	Задайте номер порта SMTP или используйте значение порта SMTP по умолчанию – 25.
Имя сервера SMTP	Введите IP-адрес или имя сервера SMTP. Длина имени и IP-адреса сервера SMTP ограничена 64 символами. При использовании имени необходимо, чтобы был также определен адрес сервера DNS. Адрес сервера DNS может быть введен на вкладке "Общие настройки TCP/IP".
Время ожидания сервера SMTP	Введите время ожидания сервера по умолчанию в секундах.
Протокол аутентификации	Включает или выключает протокол аутентификации SMTP или устанавливает в качестве протокола POP-before-SMTP. Аутентификация SMTP поддерживает Microsoft Exchange 2000.
Аутентифицировать как	Аутентификация может быть задана одной из трех учетных записей POP3 или иной учетной записью по выбору.
Имя польз. д/вх.	Если для аутентификации установлено "Другой", введенное имя пользователя для входа будет использоваться для аутентификации SMTP. Максимальная длина имени пользователя для входа — 64 символа.
Пароль при входе	Если для аутентификации установлено "Другой", для аутентификации будет использоваться введенный пароль пользователя. Максимальная длина пароля при входе — 64 символа.
Время ожидания для POP-before-SMTP	Введите время ожидания (в секундах), если в качестве протокола аутентификации был выбран POP-before-SMTP.
Проверка	Проверяется возможность успешного соединения SMTP.
Ограничение размера электронного письма	Введите максимальный размер (в килобайтах) исходящего электронного письма. Если значение равно 0, ограничение на размер электронного письма отключено.
Адрес отправителя	Введите адрес электронной почты сотрудника, ответственного за аппарат (администратора этого аппарата), чтобы ответ или отчет о несостоявшейся доставке поступил этому сотруднику, а не машине. Адрес отправителя должен соответствовать аутентификации SMTP. Максимальная длина адреса отправителя – 128 символов.
Подпись	Введите подпись. Подпись — это текст в свободной форме, который будет присоединяться к концу текста электронного письма. Подпись часто используется для дальнейшей идентификации аппарата. Максимальная длина подписи — 512 символов.
Ограничение на домены	Введите разрешенные и запрещенные доменные имена. Максимальная длина доменного имени — 32 символа. Также могут быть заданы адреса электронной почты.

3 Нажмите кнопку "Отправить".

Загрузка бумаги

В стандартной комплектации бумага загружается в кассету и универсальный лоток. Дополнительно может быть установлен податчик бумаги.

Перед загрузкой бумаги

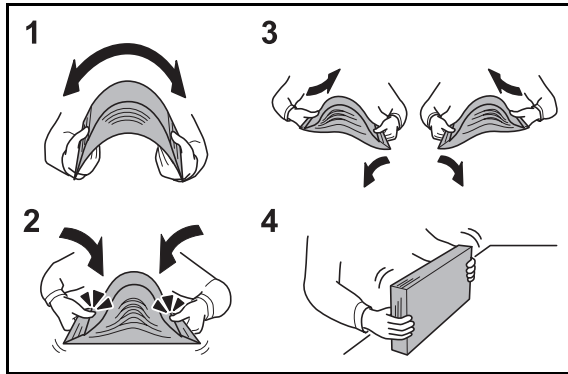

Вскрыв новую пачку, пролистайте бумагу (см. описание ниже), чтобы отделить листы друг от друга перед загрузкой.

- 1** Изогните всю стопку бумаги, чтобы листы в пачке разошлись в середине.
- 2** Взявшись за края стопки, сдвигайте всю стопку к середине, чтобы исключить слипание листов в стопке.
- 3** С целью разделить листы воздушной струей во избежание их слипания попеременно поднимайте левую и правую руку.
- 4** И, наконец, совместите кромки листов, выровняв края стопки на ровной поверхности, например, на столе.

Если бумага скручена или согнута, перед загрузкой ее следует распрямить. Скрученная или сложенная бумага может стать причиной застревания.

ОСТОРОЖНО: Если вы собираетесь копировать на использованную (для копирования) бумагу, убедитесь, что листы не скреплены скобами или скрепками. Это может привести к повреждению аппарата или стать причиной низкого качества изображения.

ПРИМЕЧАНИЕ: Если распечатки скручены и прошиты не ровно, попробуйте перевернуть стопку бумаги, загруженную в кассету.

Следите за тем, чтобы вскрытая пачка бумаги не подвергалась воздействию высоких температур и влажности — это может привести к неполадкам. После загрузки бумаги в универсальный лоток или кассеты герметично закрывайте оставшуюся в пачке бумагу в фирменной упаковке.

Если аппарат не будет использоваться в течение длительного времени, для защиты бумаги от воздействия влаги извлеките ее из кассет и герметично закройте в фирменной упаковке.

ПРИМЕЧАНИЕ: При использовании специальной бумаги, например, бланков, перфорированной бумаги или бумаги с нанесенной печатью (с логотипом или названием организации), см. руководство по эксплуатации на английском языке.

Загрузка бумаги в кассеты

Каждая стандартная кассета может содержать обычную, переработанную из отходов или цветную бумагу.

Стандартная кассета рассчитана на 250 листов обычной бумаги формата Legal или меньшего (80 г/м²).

Поддерживаются следующие размеры бумаги: A4, A5, A6, B5, Legal, Letter, Other (Folio, Oficio II, Executive, Statement, 16K и Конверт C5)

2

ВАЖНАЯ ИНФОРМАЦИЯ:

- Не следует использовать бумагу для струйных принтеров или бумагу, имеющую специальное покрытие. (Такая бумага может застрять или вызвать другие неисправности.)
- При использовании типов носителей, отличных от обыкновенной бумаги (таких как переработанная или цветная бумага), всегда задавайте установку типа носителя. (См. Установка размера бумаги и типа носителя для кассет на стр. 2-38)
Кассеты могут содержать бумагу с плотностью до 163 г/м².
- Не загружайте в кассеты плотную бумагу с плотностью больше 163 г/м². Используйте универсальный лоток для бумаги, которая плотнее, чем 163 г/м².

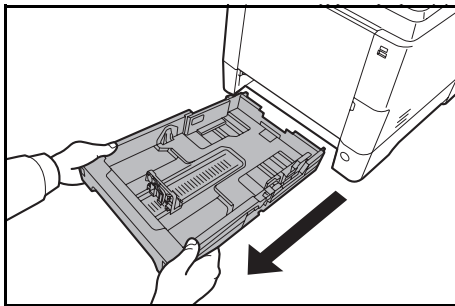

- 1 Полностью вытяните кассету из аппарата.

ВАЖНАЯ ИНФОРМАЦИЯ: Вытягивая кассету из аппарата, убедитесь, что она поддерживается и не упадет.

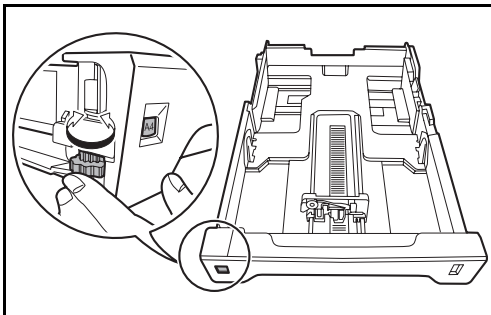

- 2 Поворачивайте диск формата бумаги, пока не покажется размер используемой бумаги. Установленный здесь размер бумаги распознается аппаратом.

ВАЖНАЯ ИНФОРМАЦИЯ: Для использования размера бумаги, которого нет на диске размеров, установите диск размеров в положение "Other". Размер бумаги следует также установить на панели управления. Сведения приведены в разделе Определение размера бумаги и носителя на стр. 2-38.

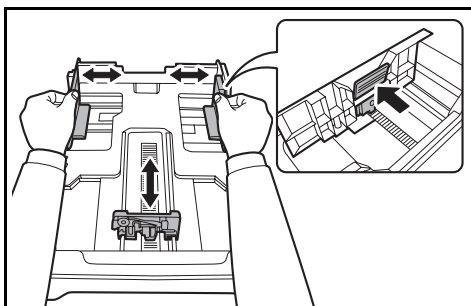

- 3 Отрегулируйте положение направляющих ширины бумаги, на левой и правой сторонах кассеты.

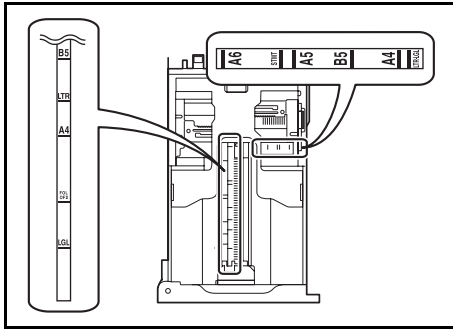

ПРИМЕЧАНИЕ: Размеры бумаги нанесены на кассете.

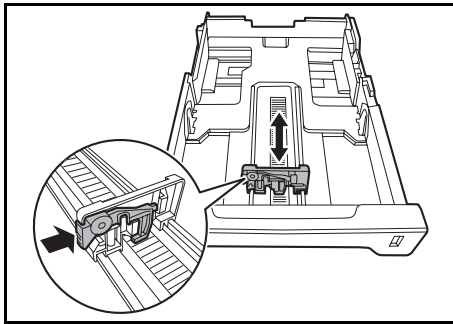

4 Отрегулируйте направляющую длины бумаги согласно требуемому размеру бумаги.

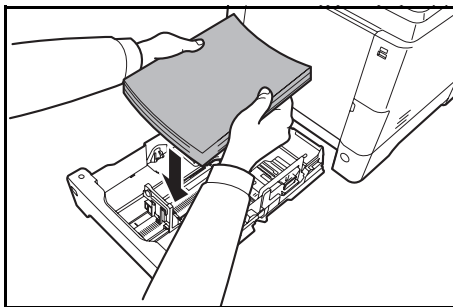

5 Загрузите бумагу в кассету. Убедитесь, что запечатываемая сторона **обращена вверх**, что бумага не сложена, не закручена и не повреждена.

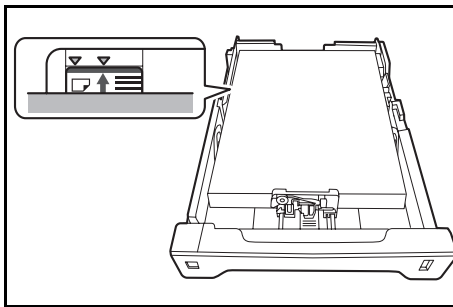

ВАЖНАЯ ИНФОРМАЦИЯ: Не загружайте бумагу выше треугольного знака на направляющей ширины.

- Перед загрузкой бумаги проверьте, чтобы она не была скручена или согнута. Скрученная или сложенная бумага может застрять.
- Убедитесь в том, что высота стопки загруженной бумаги не превышает указанный уровень (см. рисунок ниже).
- Загружайте бумагу стороной, соответствующей запечатанной стороне упаковки, вверх.
- Направляющие длины и ширины бумаги должны быть отрегулированы в соответствии с ее размером. Загрузка бумаги без регулировки направляющих может привести к перекосу листов при подаче, а также к замятию бумаги.
- Убедитесь в том, что направляющие длины и ширины бумаги плотно прижаты к краям стопки бумаги. Если имеется зазор, сдвиньте направляющие по размеру бумаги.

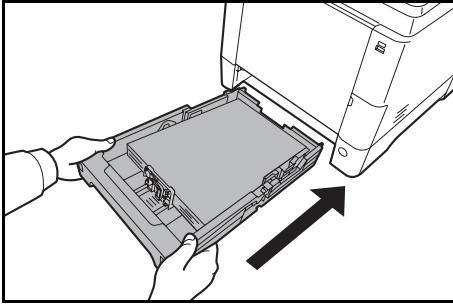

- 6** Вставьте в слот аппарата кассету с бумагой. Вставьте ее до упора, не допуская перекосов.

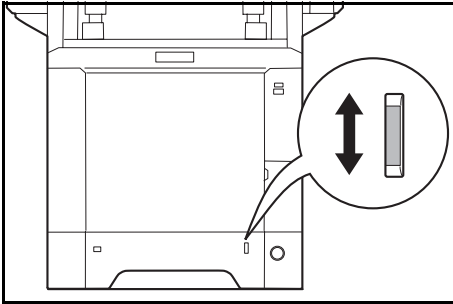

Для отображения остатка бумаги на правой стороне лицевой части кассеты с бумагой имеется измеритель бумаги. При израсходовании бумаги указатель опустится на уровень (пусто).

ПРИМЕЧАНИЕ: Если аппарат не будет использоваться в течение длительного времени, для защиты бумаги от воздействия влаги извлеките ее из кассет и герметично закройте в фирменной упаковке.

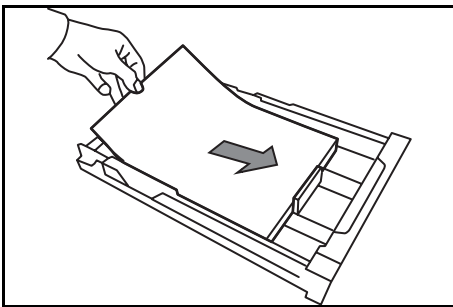

ВАЖНАЯ ИНФОРМАЦИЯ: Вытягивая кассету из аппарата, убедитесь, что в аппарате не осталась бумага. Убедитесь, что бумага надлежащим образом загружена в кассете.

- 7** Выберите тип носителя (обычная, переработанная и пр.), загруженного в кассету. (См. Установка размера бумаги и типа носителя для кассет на стр. 2-38.)

Загрузка бумаги в универсальный лоток

Универсальный лоток может вместить до 50 листов обычной бумаги размера Legal или меньшего (80 г/м²).

Универсальный лоток может вмещать бумагу размером от A4 до A6, а также Hagaki, от Legal до Statement-R и 16K. Обязательно используйте универсальный лоток при печати на любой специальной бумаге.

ВАЖНАЯ ИНФОРМАЦИЯ: При использовании типов носителей, отличных от обыкновенной бумаги (таких как переработанная или цветная бумага) всегда задавайте установку типа носителя. (См. Установка типа носителя и размера бумаги для универсального лотка на стр. 2-43.) При использовании бумаги с весом 106 г/м² или большим установите тип носителя на значение *Плотная*.

Универсальный лоток имеет следующую емкость.

- Обычная бумага размера A4 или меньшего (80 г/м²), переработанная бумага или цветная бумага. 50 листов
- Hagaki: 15 листов
- Прозрачная пленка: 1 лист
- Конверт DL, Конверт C5, Конверт #10 (коммерческий #10), Конверт #9 (Коммерческий #9), Конверт #6 (Коммерческий #6 3/4), Monarch, Youkei 4, Youkei 2: 5 листов

ПРИМЕЧАНИЕ: О вводе формата при загрузке бумаги пользовательского формата см. раздел Установка типа носителя и размера бумаги для универсального лотка на стр. 2-43.

Используя специальную бумагу, такую как прозрачная или плотная бумага, выберите тип носителя, как указано в разделе Установка типа носителя и размера бумаги для универсального лотка на стр. 2-43.

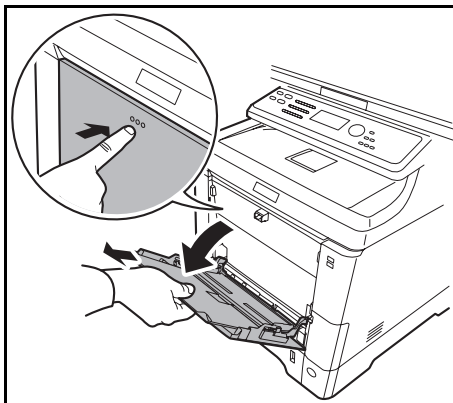

- 1 Потяните универсальный лоток на себя, пока он не остановится.

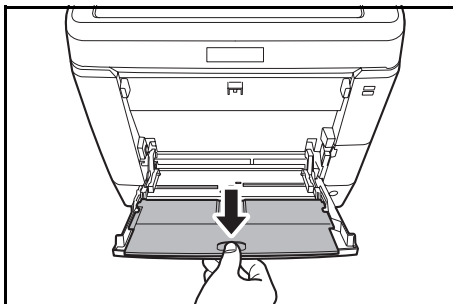

- 2 При использовании бумаги размера Legal вытаскивайте подлоток.

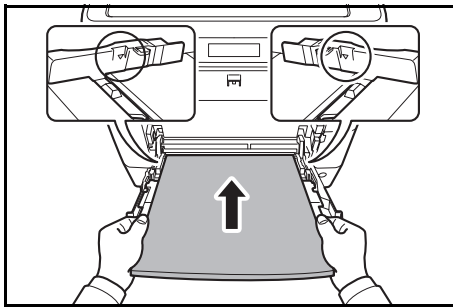
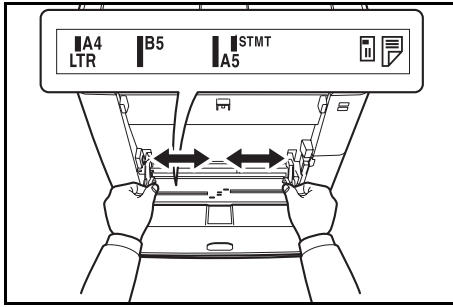

3 Отрегулируйте положение направляющих бумаги в универсальном лотке. В универсальном лотке или лотке ручной подачи помечены стандартные размеры бумаги. Для стандартных размеров бумаги передвиньте направляющие бумаги на соответствующую отметку.

4 Совместите бумагу с направляющими бумаги и вставьте ее до упора.

ВАЖНАЯ ИНФОРМАЦИЯ: Старайтесь, чтобы открываемая сторона пакета была обращена вверх.

Скрученная бумага должна быть перед использованием расправлена.

Распрямите верхний край, если он загнут.

При загрузке бумаги в универсальный лоток убедитесь, что в лотке не осталась бумага от предыдущего задания. Если в универсальном лотке осталось небольшое количество бумаги, а вам необходимо добавить больше, вначале удалите из лотка оставшуюся бумагу, а затем добавьте ее к новой, перед тем как поместить назад в лоток.

○		
✗		

Загрузка конвертов или Hagaki

В универсальный лоток можно загрузить 5 конвертов.

Приемлемые размеры конвертов и Hagaki следующие.

Приемлемый конверт	Размер
Hagaki	148×100 (мм)
Oufuku Hagaki	148×200 (мм)
Youkei 2	162×114 (мм)
Youkei 4	235×105 (мм)
Monarch	3 7/8"×7 1/2"
Конверт #10 (коммерческий #10)	4 1/8"×9 1/2"
Конверт DL	110×220 (мм)
Конверт C5	162×229 (мм)
Executive	7 1/4"×10 1/2"
Конверт #9 (коммерческий #9)	3 7/8"×8 7/8"
Конверт #6 (коммерческий #6 3/4)	3 5/8"×6 1/2"
ISO B5	176×250 (мм)

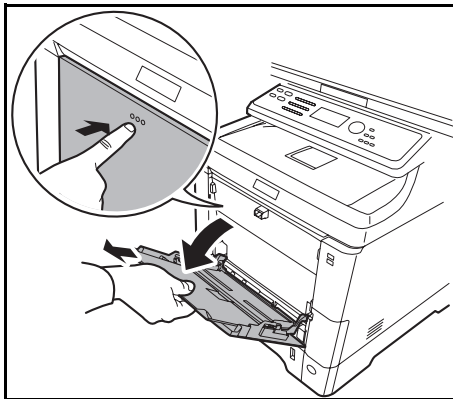

- 1 Потяните универсальный лоток на себя, пока он не остановится.

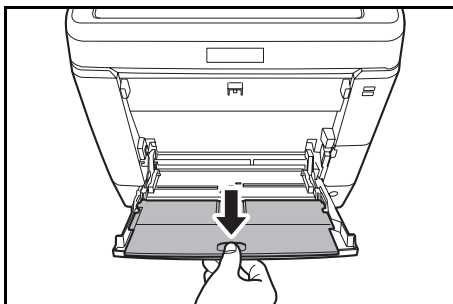

- 2 При использовании бумаги размера Legal вытаскивайте подлоток.

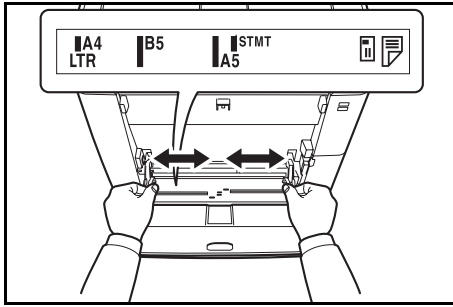

- 3** Отрегулируйте положение направляющих бумаги в универсальном лотке. В универсальном лотке или лотке ручной подачи помечены стандартные размеры бумаги. Для стандартных размеров бумаги передвиньте направляющие бумаги на соответствующую отметку.

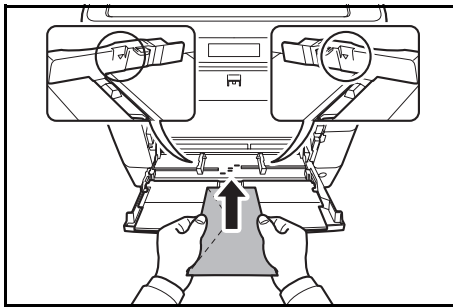

- 4** Совместите бумагу с направляющими бумаги и вставьте ее до упора.

- 5** Для конвертов альбомной ориентации необходимо закрыть клапан. Загрузите конверт вдоль направляющих ширины до упора, стороной для печати вверх и краем с клапаном слева.

Для конвертов книжной ориентации откройте клапан. Загрузите конверт вдоль направляющих ширины до упора стороной для печати вверх, чтобы край с клапаном был повернут к передней стороне.

При загрузке конвертов или карточек в универсальный лоток

Загрузите конверт стороной для печати вверх.

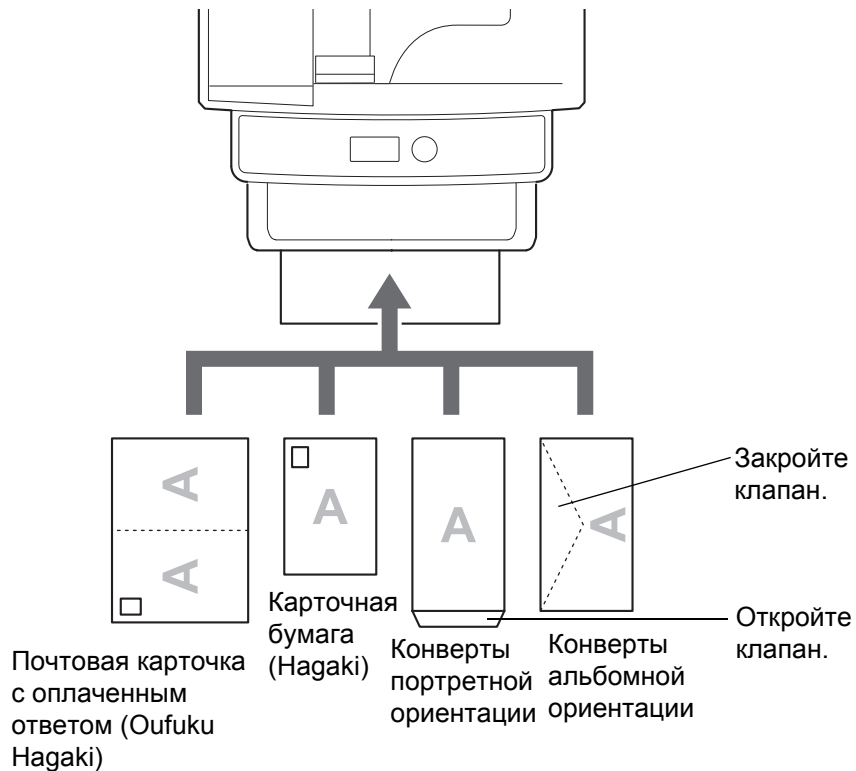

ПРИМЕЧАНИЕ: Используйте развернутую карточку с оплаченным ответом (Oufuku

ВАЖНАЯ ИНФОРМАЦИЯ: Загрузка конверта (ориентация и сторона загрузки) отличается для разных типов конвертов. При неправильной загрузке конверта печать может быть выполнена в неверном направлении или на стороне, не предназначенной для печати.

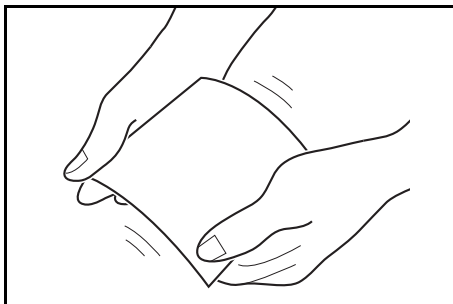

ВАЖНАЯ ИНФОРМАЦИЯ: Если карточка искривленная, выровняйте искривленный участок, прежде чем вставлять ее в универсальный лоток.

ПРИМЕЧАНИЕ: О выборе типа конверта, загружаемого в универсальный лоток, смотрите в разделе Установка типа носителя и размера бумаги для универсального лотка на стр. 2-43.

Стопор бумаги

Для использования фиксатора выброса листов откройте его, как показано ниже. (Пример: Legal)

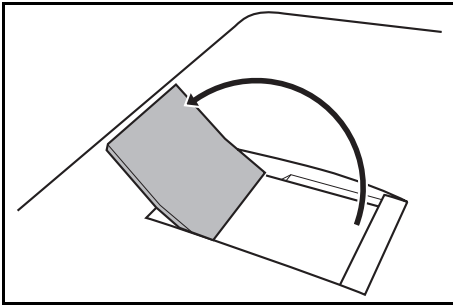

Определение размера бумаги и носителя

Заданной по умолчанию установкой размера бумаги для кассет, универсального лотка и дополнительного податчика бумаги (кассеты 2 и 3) является [Letter], а заданной по умолчанию установкой типа носителя — [Обычная].

Для установки бумаги, используемой в кассете, когда эта бумага используется часто, установите размер бумаги с помощью диска размеров, как описано в разделе [Загрузка бумаги в кассеты на стр. 2-29](#), а затем установите тип бумаги, как описано в разделе [Установка размера бумаги и типа носителя для кассет на стр. 2-38](#). Если бумага не отображается на диске размеров, установите диск размеров на значение "Other", как описано в разделе [Загрузка бумаги в кассеты на стр. 2-29](#), а затем установите размер и тип бумаги, как описано в разделе [Установка размера бумаги и типа носителя для кассет на стр. 2-38](#).

Для установки типа бумаги, используемой в универсальном лотке, задайте размер бумаги и тип носителя. (См. [Установка типа носителя и размера бумаги для универсального лотка на стр. 2-43](#).)

Установка размера бумаги и типа носителя для кассет

Для определения типа бумаги, используемой в кассете или дополнительном податчике бумаги (кассеты 2 и 3), задайте размер бумаги. Если используется не обычная бумага, задайте тип носителя.

Кассеты

Выбираемый элемент	Выбираемый размер/тип
Размер бумаги	Выбор из списка стандартных размеров. Предусмотрен выбор следующих размеров бумаги. В дюймах: Letter, Legal, Statement и Oficio II Метрические: A4, A5, A6, B5, Folio, 16K, Executive и Конверт C5
Тип носителя	Обычная, переработанная, предварительно отпечатанная, высокосортная, цветная, черновая, перфорированная, бланк, плотная (163 г/м ² или меньше), высококачественная и пользовательская 1~8,

Податчик бумаги

Выбираемый элемент	Выбираемый размер/тип
Размер бумаги	Выбор из списка стандартных размеров. Предусмотрен выбор следующих размеров бумаги. В дюймах: Letter, Legal, Statement, Executive и Oficio II Метрические: A4, A5, B5, Folio и 16K ISO B5, Конверт #6 (коммерческий #6 3/4)** , конверт C5, Youkei 2** , пользовательская*
Тип носителя	Предусмотрен выбор следующих типов: Обычная, этикетки**, переработанная, предварительно отпечатанная, высокосортная, черновая, карточная**, цветная, перфорированная, бланк, конверт**, мелованная**, плотная (163 г/м ² или меньше), плотная (164 г/м ² или больше)**, высококачественная и пользовательская 1~8

* Инструкции о том, как указывать пользовательский размер бумаги.

** Только на продуктах с установленным податчиком бумаги (универсальным)

ПРИМЕЧАНИЕ: При использовании изделий, оснащенных функцией факса, можно печатать принимаемые факсы на приведенные ниже типы носителей.
Обычная, переработанная, высокосортная, цветная, черновая и высококачественная

Когда размер бумаги появляется на диске размеров

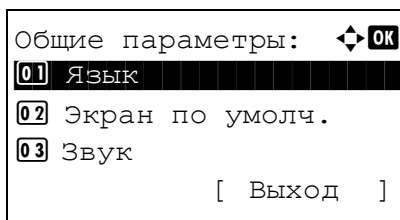
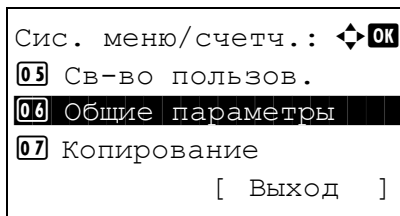
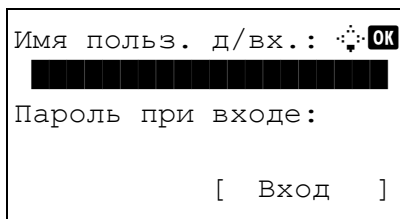
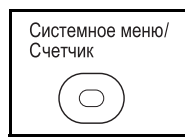
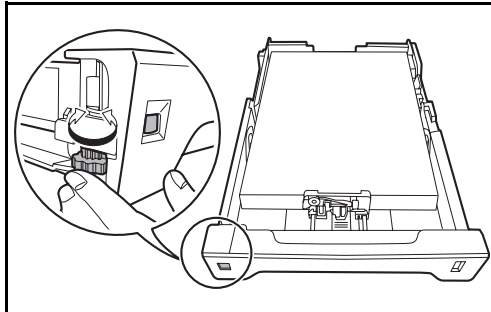

1 Поверните диск размеров, чтобы установить размер бумаги.

2 Нажмите клавишу **Системное меню/Счетчик** на панели управления главного устройства.

При выполнении управления пользователями без входа в систему появится экран входа. Затем введите имя пользователя для входа и пароль для входа, чтобы войти в систему.

ПРИМЕЧАНИЕ: Сведения о вводе символов приведены в разделе Способ ввода символов на Приложение-5.

3 В меню Сис./ меню/счетч. нажмите клавишу Δ или ∇ для выбора [Общие параметры].

4 Нажмите клавишу **ОК**. Появится меню «Общие параметры».

5 Нажмите клавишу Δ или ∇ для выбора [Ориг./ Пар. бум.].

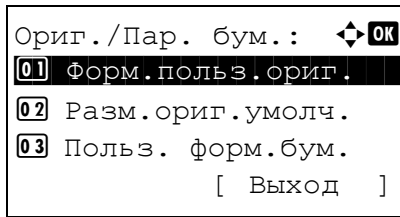

6 Нажмите клавишу **OK**. Появится меню "Ориг./ Пар. бум."

7 Нажмите клавишу Δ или ∇ для выбора из вариантов от [Настр. кассеты 1.] до [Настр. кассеты 3].

ПРИМЕЧАНИЕ: [Настр. кассеты 2] и [Настр. кассеты 3] отображаются, если установлены дополнительные кассеты.

Выполните указанные ниже действия при выборе главной кассеты устройства (кассеты 1). Действуйте аналогичным образом при выборе дополнительной кассеты (кассеты 2 или 3).

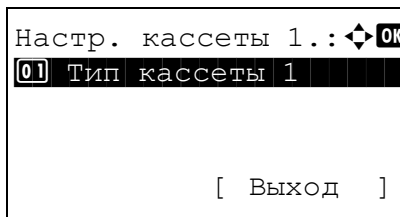

8 Нажмите клавишу **OK**. Появится меню "Настр. кассеты 1".

9 Выберите [Тип кассеты 1].

10 Нажмите клавишу **OK**. Появится "Тип кассеты 1".

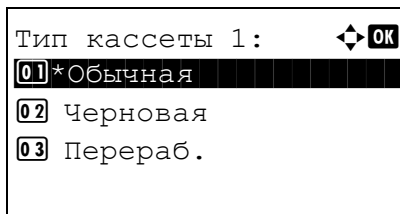

11 Нажмите клавишу Δ или ∇ для выбора нужного типа бумаги и затем нажмите клавишу **OK**.

Отображается *Завершено.*, и на экране снова появляется меню "Настр. кассеты 1".

Когда размер бумаги не появляется на диске размеров

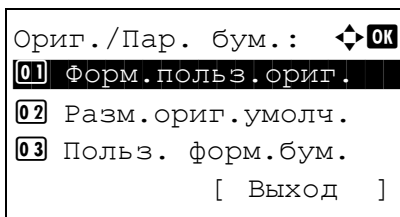
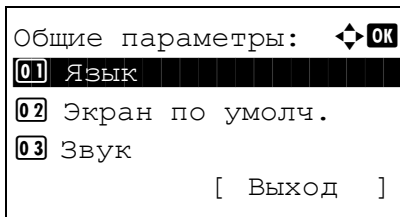
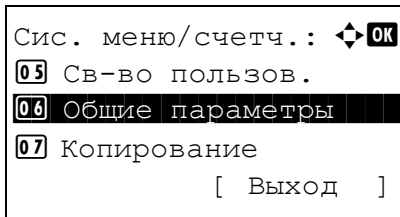
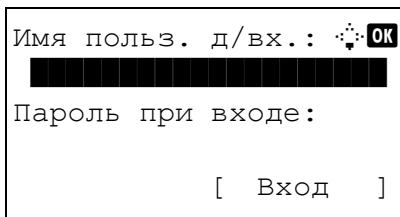
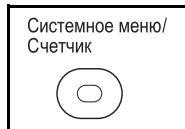
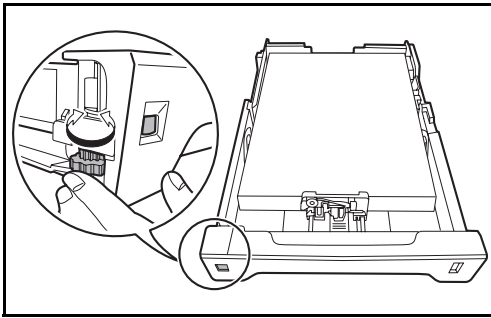

1 Поверните диск размеров, чтобы установить "Other".

2 Нажмите клавишу **Системное меню/Счетчик** на панели управления главного устройства.

При выполнении управления пользователями без входа в систему появится экран входа. Затем введите имя пользователя для входа и пароль для входа, чтобы войти в систему.

ПРИМЕЧАНИЕ: Сведения о вводе символов приведены в разделе Способ ввода символов на Приложение-5.

3 В меню Сис./ меню/счетч. нажмите клавишу Δ или ∇ для выбора [Общие параметры].

4 Нажмите клавишу **OK**. Появится меню «Общие параметры».

5 Нажмите клавишу Δ или ∇ для выбора [Ориг./ Пар. бум.].

6 Нажмите клавишу **OK**. Появится меню "Ориг./ Пар. бум.".

- 7 Нажмите клавишу Δ или ∇ для выбора из вариантов от [Настр. кассеты 1.] до [Настр. кассеты 3].

ПРИМЕЧАНИЕ: [Кассета 2] и [Кассета 3] отображаются при установке дополнительных кассет.

Выполните указанные ниже действия при выборе главной кассеты устройства (кассеты 1). Действуйте аналогичным образом при выборе дополнительной кассеты (кассеты 2 или 3).

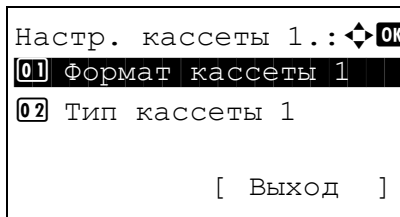

- 8 Нажмите клавишу **OK**. Появится меню "Настр. кассеты 1".

- 9 Нажмите клавишу Δ или ∇ для выбора [Формат кассеты 1].

ПРИМЕЧАНИЕ: Когда диск размера бумаги на кассете установлен на стандартный размер бумаги, эта настройка не отображается.

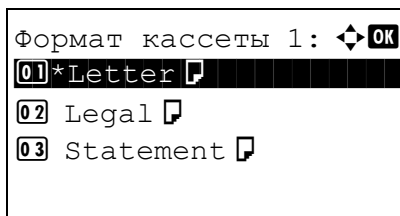

- 10 Нажмите клавишу **OK**. Появится "Формат кассеты 1".

- 11 Нажмите клавишу Δ или ∇ для выбора нужного размера бумаги и затем нажмите клавишу **OK**.

Отображается *Завершено.*, и на экране снова появляется меню "Настр. кассеты 1".

- 12 Нажмите клавишу Δ или ∇ для выбора [Тип кассеты 1].

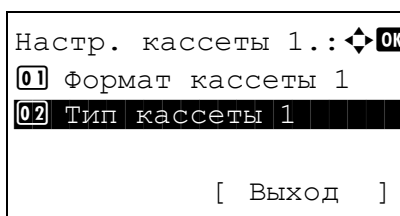

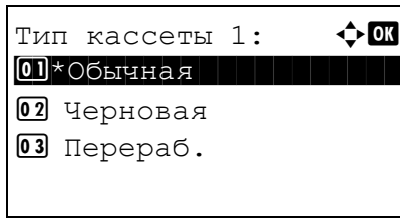

13 Нажмите клавишу **OK**. Появится "Тип кассеты 1".

14 Нажмите клавишу Δ или ∇ для выбора нужного типа бумаги и затем нажмите клавишу **OK**.

Отображается *Завершено.*, и на экране снова появляется меню "Настр. кассеты 1".

Установка типа носителя и размера бумаги для универсального лотка

Для установки типа бумаги, используемой в универсальном лотке, задайте размер бумаги. При использовании другой бумаги, помимо обычной, укажите тип носителя.

Параметр		Описание
Размер бумаги	Стандартные размеры	Выбор из списка стандартных размеров. Предусмотрен выбор следующих размеров бумаги. В дюймах: Letter, Legal, Statement, Executive и Oficio II Метрические: A4, A5, A6, B5, B6, Folio и 16K ISO B5, Конверт #10 (коммерческий #10), Конверт #9 (коммерческий #9), Конверт #6 (коммерческий #6 3/4), конверт Monarch, конверт DL, конверт C5, Hagaki, Oufuku Hagaki, Youkei 4, Youkei 2
	Ввод формата	Ввод формата, отсутствующего в списках стандартных форматов. Предусмотрен выбор следующих размеров бумаги. Дюймы X (по горизонтали): 5,83—14,02" (с шагом 0,01"), Y (по вертикали): 2,76—8,50" (с шагом 0,01") Метрические X (по горизонтали): 148—356 мм (с шагом 1 мм), Y (по вертикали): 70—216 мм (с шагом 1 мм)
Тип носителя		Предусмотрен выбор следующих типов: Обычная, пленка, калька, этикетки, переработанная, черновая, предварительно отпечатанная, высокосортная, карточная, цветная, перфорированная, бланк, конверт, мелованная, плотная, высококачественная и пользовательская 1~8

ПРИМЕЧАНИЕ: При использовании изделий, оснащенных функцией факса и универсальным лотком для печати полученных факсов, доступны нижеприведенные типы носителей.

Обычная, переработанная, высокосортная, цветная, черновая и высококачественная



- 1 Нажмите клавишу **Системное меню/Счетчик** на панели управления главного устройства.

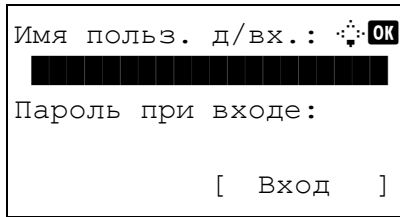

При выполнении управления пользователями без входа в систему появится экран входа. Затем введите имя пользователя для входа и пароль для входа, чтобы войти в систему.

ПРИМЕЧАНИЕ: Сведения о вводе символов приведены в разделе [Способ ввода символов на Приложение-5](#).

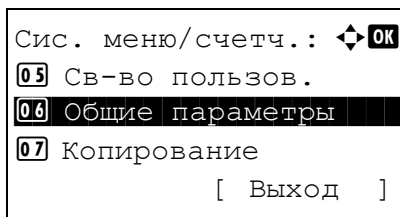

- 2 В меню Сис./ меню/счетч. нажмите клавишу Δ или ∇ для выбора [Общие параметры].

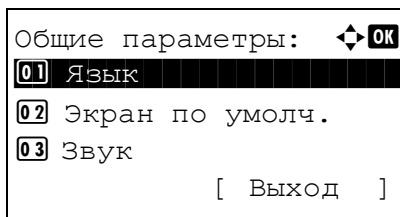

- 3 Нажмите клавишу **OK**. Появится меню «Общие параметры».

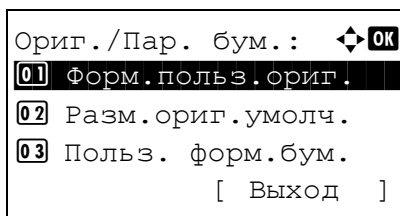

- 4 Нажмите клавишу Δ или ∇ для выбора [Ориг./ Пар. бум.].

- 5 Нажмите клавишу **OK**. Появится меню "Ориг./ Пар. бум.".

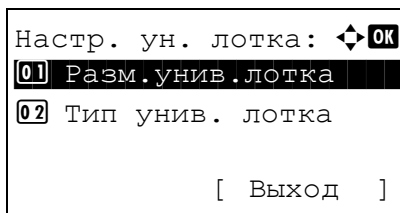

- 6 Нажмите клавишу Δ или ∇ для выбора [Настр. ун. лотка].

- 7 Нажмите клавишу **OK**. Появится меню "Настр. ун. лотка".

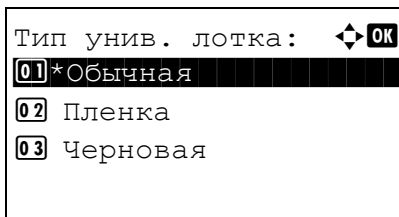
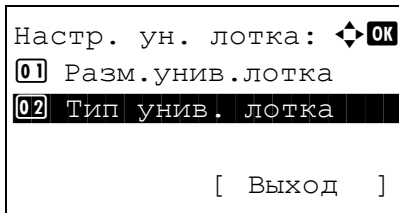
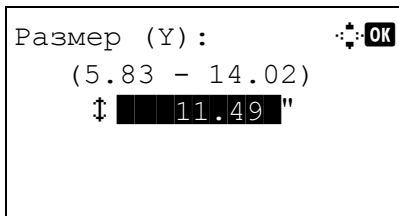
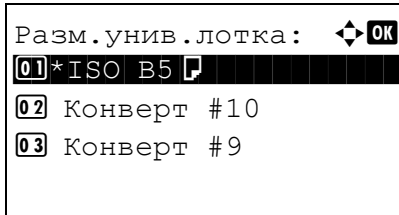
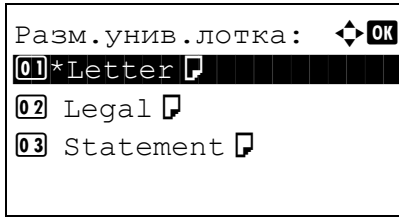

8 Нажмите клавишу Δ или ∇ для выбора [Разм.унив.лотка].

9 Нажмите клавишу **OK**. Появляется "Разм.унив.лотка".

10 Нажмите клавишу Δ или ∇ для выбора нужного размера бумаги и затем нажмите клавишу **OK**.

При выборе [Ввод формата] с помощью цифровой клавиатуры введите размер Y (вертикальный) и нажмите клавишу **OK**, затем введите размер X (горизонтальный) и нажмите клавишу **OK**.

Отображается *Завершено.*, и на экране снова появляется меню "Настр. ун. лотка".

11 Нажмите клавишу Δ или ∇ для выбора [Тип унив. лотка].

12 Нажмите клавишу **OK**. Появляется "Тип унив. лотка".

13 Нажмите клавишу Δ или ∇ для выбора нужного типа бумаги и затем нажмите клавишу **OK**.

Отображается *Завершено.*, и на экране снова появляется меню "Настр. ун. лотка".

Загрузка оригиналов

Для загрузки оригиналов с целью копирования, передачи или сохранения выполните следующие действия.

Размещение оригиналов на стекле оригинала

На стекло оригинала можно класть не только обычные листовые оригиналы, но и книги или журналы.

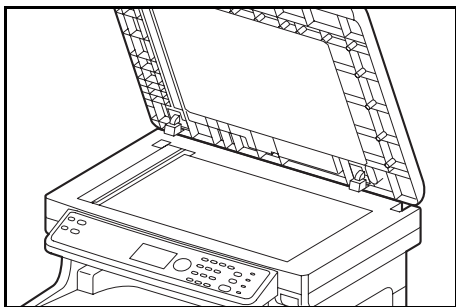

- 1 Откройте автоподатчик оригиналов.

ПРИМЕЧАНИЕ: Перед открытием автоподатчика оригиналов убедитесь в отсутствии оригиналов во входном или в выходном лотке оригиналов. При наличии оригиналов в указанных местах они могут выпасть при открытии автоподатчика оригиналов.

Если толщина оригинала 25 мм или больше, оставьте автоподатчик оригиналов открытым.

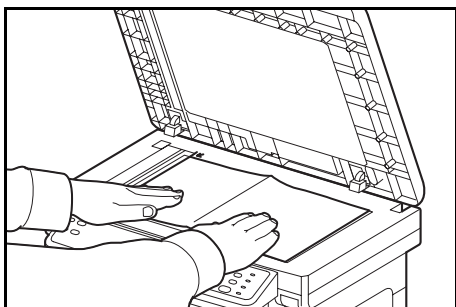

- 2 Вставьте оригинал. Загружайте оригинал стороной для сканирования вниз, выравнивая его по левому верхнему углу линеек размеров оригинала.

- 3 Закройте автоподатчик оригиналов.

ВАЖНАЯ ИНФОРМАЦИЯ: При закрытии автоподатчика документов не прилагайте излишних усилий. Из-за чрезмерного нажатия стекло может треснуть.

Не закрывайте автоподатчик документов, если толщина оригинала 25 мм или больше. Разъем автоподатчика документов будет извлечен из аппарата.

ПРИМЕЧАНИЕ: По краям и в середине копии раскрытого оригинала могут появиться затемненные области.



ОСТОРОЖНО: Во избежание травм не оставляйте автоподатчик оригиналов открытым.

Загрузка оригиналов в автоподатчик оригиналов

Автоподатчик оригиналов автоматически сканирует каждый лист многостраничного оригинала. Сканируются обе стороны двусторонних оригиналов.

Наименования компонентов автоподатчика оригиналов

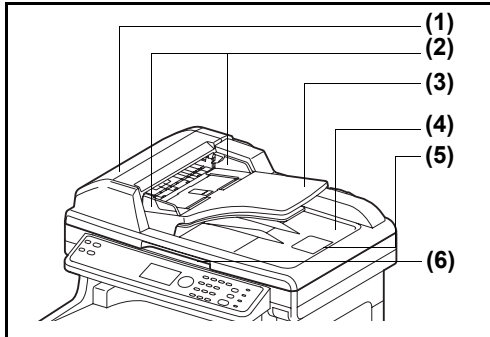

- (1) Крышка автоподатчика оригиналов
- (2) Направляющие ширины оригиналов
- (3) Лоток оригиналов
- (4) Выходной лоток оригиналов
- (5) Ограничитель оригиналов
- (6) Ручка для открывания

Оригиналы, поддерживаемые автоподатчиком оригиналов

Автоподатчик оригиналов поддерживает следующие типы оригиналов.

Вес	От 50 до 120 г/м ² (дуплекс: от 50 до 110 г/м ²)
Размер	От максимального размера A4 до минимального A5 От максимального размера Legal до минимального Statement
Емкость	Обычная бумага, цветная бумага, переработанная бумага, Высококачественная бумага: 50 листов Плотная бумага (110 г/м ²): 36 листов Плотная бумага (120 г/м ²): 33 листа Бумага для художественной печати: 1 лист

Оригиналы, не поддерживаемые автоподатчиком оригиналов

Не используйте с автоподатчиком оригиналы следующих типов.

- Мягкие оригиналы, такие как виниловые листы
- Прозрачные пленки, например проекторная пленка
- Копировальная бумага
- Оригиналы с очень скользкими поверхностями
- Оригиналы со следами клея или с клейкой лентой
- Мокрые оригиналы
- Оригиналы с еще не высохшей корректирующей жидкостью
- Оригиналы неправильной формы (не прямоугольной)
- Оригиналы с вырезанными фрагментами
- Мятую бумагу
- Оригиналы со складками (Выпрямляйте складки перед загрузкой. Несоблюдение этого правила может привести к застреванию оригиналов)
- Края оригиналов со скобами скоросшивателя или скрепками (Перед загрузкой удалите все скрепки или скобы скоросшивателя, распрямите замятости, складки или загнутые уголки. Несоблюдение этого правила может привести к застреванию оригиналов)

Загрузка оригиналов

ВАЖНАЯ ИНФОРМАЦИЯ: Перед загрузкой оригиналов убедитесь в отсутствии документов в выходном лотке оригиналов. В противном случае может произойти застревание новых оригиналов.

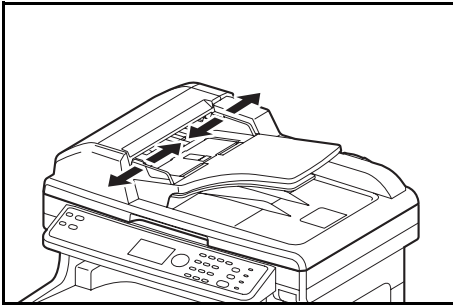

- 1 Отрегулируйте направляющие ширины по размеру оригиналов.

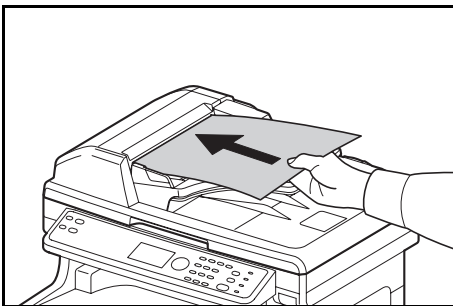

- 2 Поместите оригиналы. Сканируемая сторона (или первая сторона для двусторонних оригиналов) должна быть обращена вверх. Плавно переместите ведущую кромку листа в автоподатчик оригиналов настолько, насколько она войдет.

ВАЖНАЯ ИНФОРМАЦИЯ: Убедитесь в том, что направляющие ширины придвинуты вплотную к краям оригиналов. Если имеется зазор, повторно отрегулируйте направляющие ширины оригиналов. Зазор может стать причиной замятия оригиналов.

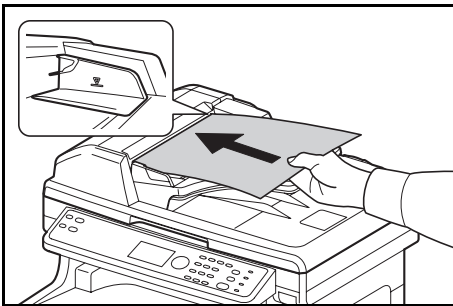

Убедитесь, что высота стопки загруженных оригиналов не превышает индикатор уровня. Превышение максимального уровня может привести к замятию оригиналов (см. рисунок).

Оригиналы с перфорированными отверстиями или линиями следует загружать таким образом, чтобы сканирование перфорированных участков выполнялось в последнюю очередь (не в первую).

ПРИМЕЧАНИЕ: Если оригинал установлен в правильное положение, изображение автоматического податчика документов появится на дисплее сообщений.

Установка драйвера принтера

Прежде чем начать установку драйвера принтера с CD-ROM диска, проверьте, что аппарат подключен к сети и к ПК.

Установка драйвера принтера в Windows

Если этот аппарат подключен к ПК под управлением Windows, выполните следующие шаги, чтобы установить драйвер принтера. Данный пример демонстрирует, как подключить аппарат к ПК под управлением Windows 7.

ПРИМЕЧАНИЕ: В Windows 7, Windows Vista, Windows XP и Windows 2000 необходимо войти в систему с правами администратора.

При установке программного обеспечения можно использовать как пользовательский, так и экспресс-режим. Экспресс-режим автоматически обнаружит подсоединенные аппараты и установит необходимое ПО. Чтобы задать порт принтера и выбрать ПО для инсталляции, выберите пользовательский режим.

- 1 Включите компьютер и запустите Windows.

Если отображается диалоговое окно мастера установки нового оборудования, выберите **Отмена**.

- 2 Вставьте компакт-диск, входящий в комплект поставки данного аппарата, в оптический дисковод ПК. В Windows 7/Windows Vista появится окно управления учетной записью пользователя. Нажмите **Разрешить**.

Запускается программа установки.

ПРИМЕЧАНИЕ: Если программа мастера установки не запускается автоматически, откройте окно CD-ROM в Windows Explorer и двойным нажатием мыши запустите **Setup.exe**.

- 3 Нажмите **Рассмотреть лицензионное соглашение** и прочитайте Лицензионное соглашение. Нажмите **Принять**.

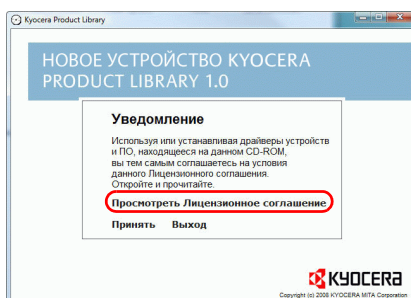

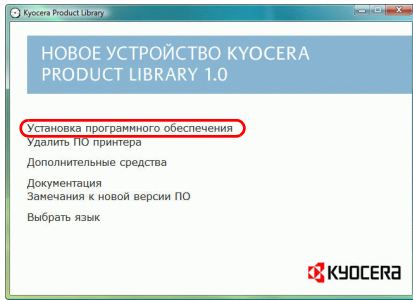

- 4 Нажмите **Установить программное обеспечение**. Мастер установки программного обеспечения начинает установку ПО.

В этом месте процедура различается в зависимости от используемой версии Windows и метода подключения. Выберите правильную процедуру в зависимости от типа подключения.

- Экспресс-режим
- Пользовательский режим

Экспресс-режим

В экспресс-режиме инсталлятор автоматически обнаруживает аппарат, если последний включен. Используйте экспресс-метод для стандартных методов подключения.

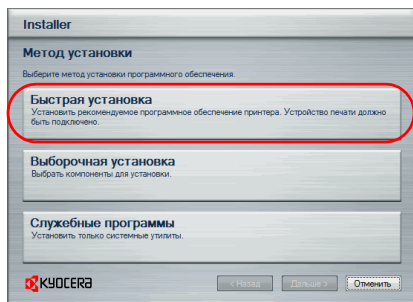

- 1 В окне выбора метода установки выберите **Экспресс-режим**. Появится окно определения системы печати, и инсталлятор обнаружит подключенные аппараты. Если инсталлятор не обнаружит систему печати, проверьте, подключена ли система печати через USB или сеть, и убедитесь в том, что она включена. Затем вернитесь в окно определения системы печати.

ПРИМЕЧАНИЕ: Несмотря на то, что информация, отображаемая в диалоговых окнах установки, несколько различается в Windows 7, Windows Vista и Windows XP, процедура установки одинакова.

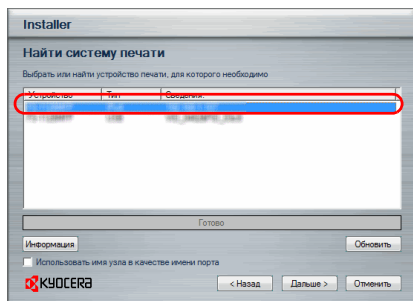

- 2 Выберите систему печати, которую требуется установить, и нажмите **Далее**.

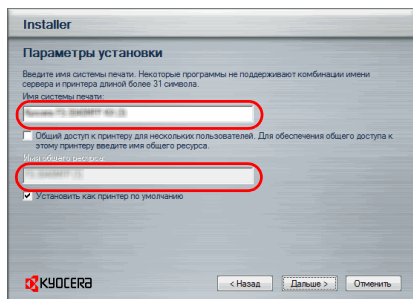

- 3 Вы можете задать имя системы печати в окне настроек инсталляции. Это имя будет отображаться в окне "Принтер" и в списках принтеров, отображаемых в приложениях. Выберите, следует ли предоставить общий доступ к системе печати или установить ее как существующий аппарат, и нажмите **Далее**.

ВАЖНАЯ ИНФОРМАЦИЯ: Шаг 3 появляется только в случае подключения системы печати через сеть. Данный шаг не отображается, если система печати подключена через USB.

- 4 Появится окно, с помощью которого можно проверить настройки. Внимательно проверьте настройки и затем нажмите **Установить**.

ПРИМЕЧАНИЕ: Если появится окно безопасности Windows, нажмите "Установить программное обеспечение этого драйвера".

- 5 Появится сообщение о том, что принтер успешно установлен. Нажмите "Завершить", чтобы выйти из мастера установки принтера, и вернитесь к главному меню CD-ROM.

Если появится диалоговое окно установки устройства, нажмите "Завершить". Можно указать настройки для таких параметров, как дополнительные функции, установленные в системе печати. После завершения инсталляции также можно указать настройки устройства. Для получения детальной информации см. "Настройки устройства" в руководстве printer driver operation guide, находящемся на CD-ROM.

Это завершит процедуру установки драйвера принтера. При необходимости следуйте отображаемым на экране инструкциям, чтобы перезагрузить систему.

Пользовательский режим

Чтобы задать порт принтера и выбрать ПО для инсталляции, выберите пользовательский режим. Например, если вы не хотите, чтобы были заменены шрифты, установленные на вашем компьютере, выберите **Пользовательский режим** и снимите флажок **Шрифты** на вкладке дополнительных опций.

ПРИМЕЧАНИЕ: Установите драйвер TWAIN или драйвер WIA на компьютер в этом режиме.

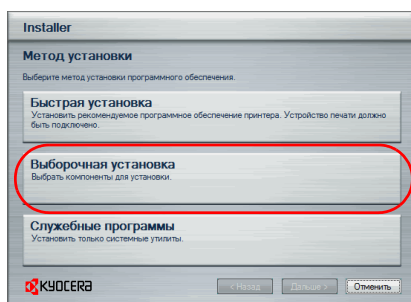

- 1 Выберите **Пользовательский режим**.

- 2 Следуя инструкциям в окне мастера установки, выберите пакеты программного обеспечения для установки, укажите порт и т. д. Подробные сведения см. в разделе "Пользовательская установка" руководства printer driver operation guide, которое находится на CD-ROM.

Установка драйвера принтера в Macintosh

- 1 Включите аппарат и запустите Macintosh.
- 2 Вставьте прилагаемый CD-ROM (Product Library) в дисковод CD-ROM.
- 3 Дважды щелкните пиктограмму CD-ROM.
- 4 Дважды щелкните **OS X 10.2 and 10.3 Only**, **OS X 10.4 Only** или **OS X 10.4 or higher** в зависимости от версии операционной системы Mac OS.

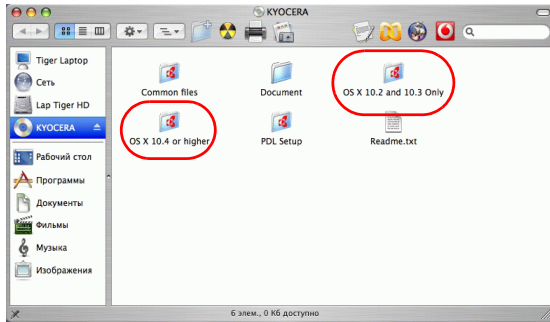

- 5 Дважды щелкните **Kyocera OS X vx.x**.

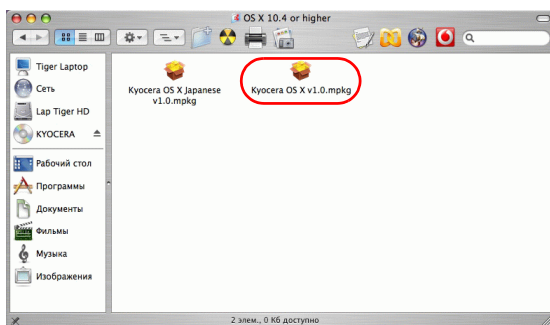

- 6 Будет запущена программа установки драйвера принтера.

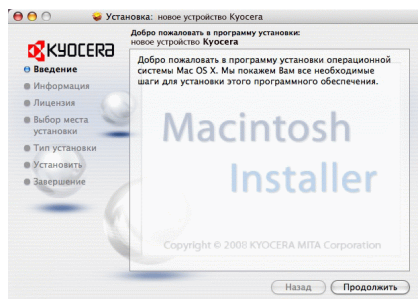

7 Выберите **Выбор адресата, Тип установки** и затем установите драйвер принтера, как указано в инструкции по установке ПО.

В дополнение к **Легкая установка**, опции **Тип установки** включают возможность **Пользовательская установка**, которая позволяет выбрать устанавливаемые компоненты.

ВАЖНАЯ ИНФОРМАЦИЯ: В окне аутентификации введите имя и пароль, используемые при входе в операционную систему. Это завершит установку драйвера принтера. Далее задайте настройки принтера. Если используется подключение IP или AppleTalk, необходимо задать настройки, указанные ниже. Если используется подключение через USB, аппарат будет обнаружен и подключен автоматически.

8 Откройте **Системные Параметры** и нажмите **Печать и Факс**.

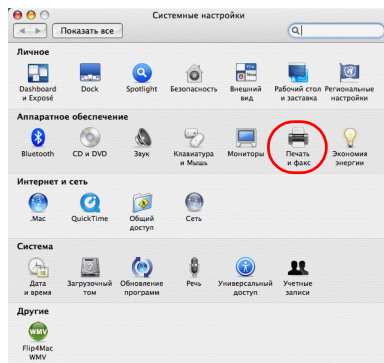

9 Нажмите на символ (+), чтобы добавить установленный драйвер принтера.

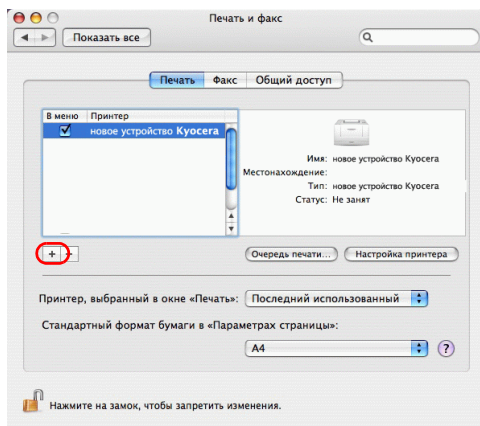

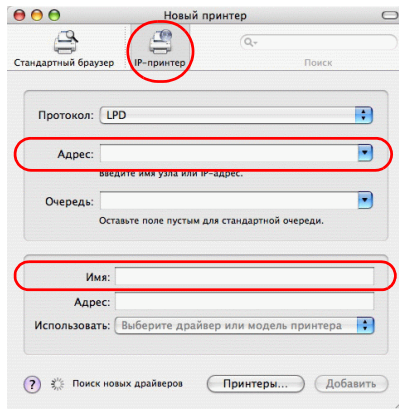

10 Нажмите на пиктограмму IP для IP-подключения или пиктограмму AppleTalk для подключения AppleTalk. Затем введите IP-адрес и имя принтера.

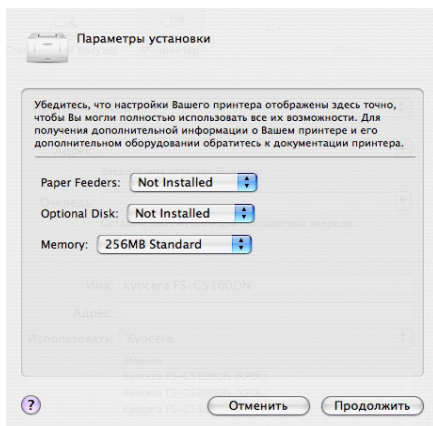

11 Выберите доступные для аппарата опции и нажмите **Продолжить**.

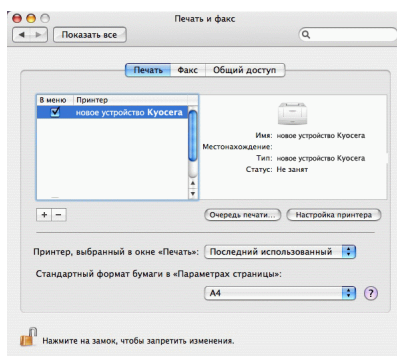

12 Выбранный аппарат добавлен. Процедура установки принтера завершена.

Установка TWAIN-драйвера.

Зарегистрируйте данный аппарат в драйвере TWAIN:

- 1 В меню **Пуск** ОС Windows выберите **Все программы, Куосера** и затем **Установка драйвера TWAIN**.

2

- 2 Нажмите кнопку **Добавить**.

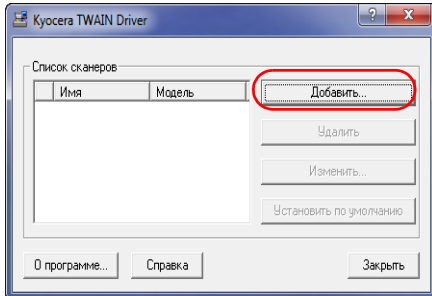

- 3 Введите имя аппарата в поле "Имя".

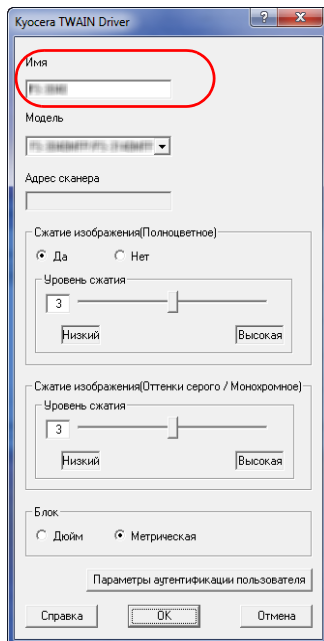

- 4 Нажмите кнопку ▼ рядом с полем "Модель" и выберите аппарат из списка.

- 5 Введите IP-адрес аппарата или имя управляющего хоста в "Адрес сканера".

ПРИМЕЧАНИЕ: Если IP-адрес аппарата не известен, обратитесь к администратору.

- 6 Щелкните **Параметры аутентификации пользователя**. Если регистрация пользователя не прошла, перейдите к шагу 8.

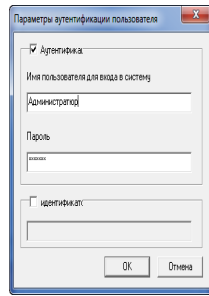

- Установите флажок напротив параметра "Аутентификация", введите имя пользователя и пароль при входе в систему (не более 64 символов на каждое поле), затем нажмите кнопку **ОК**.

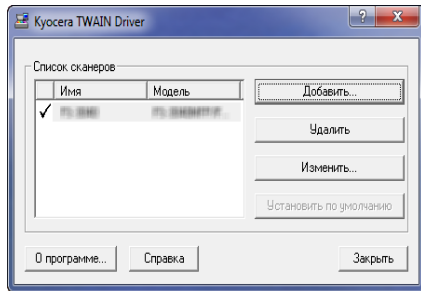

- Нажмите кнопку **ОК**.
- Аппарат регистрируется в компьютере, имя и модель аппарата отображаются в поле **Список сканеров**.

ПРИМЕЧАНИЕ: Для удаления добавленного аппарата нажмите **Удалить**. Для изменения имени нажмите **Изменить**.

Настройка драйвера WIA (Windows 7, Windows Vista и Windows Server 2008)

Зарегистрируйте данный аппарат в драйвере WIA.

ПРИМЕЧАНИЕ: Данная процедура не является обязательной, если используемый аппарат имеет IP-адрес или имя хоста, указанные во время установки драйвера WIA.

- Нажмите кнопку "Пуск" Windows и введите **Сканер** в окне **Поиск программ и файлов**. Нажмите **Показать сканеры и камеры** в списке поиска.

Появится экран "Сканеры и камеры".

ПРИМЕЧАНИЕ: В Windows Vista/Windows Server 2008 нажмите кнопку "Пуск" Windows, выберите **Панель управления, Оборудование и звук**, а затем **Сканеры и камеры**.

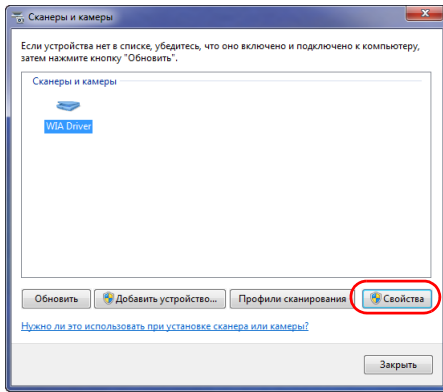

- 2 Выберите такое же имя, как у этого аппарата, из WIA-драйверов и щелкните **Свойства**.

ПРИМЕЧАНИЕ: Если на дисплее высвечиваются "Безопасность Windows" и "Контроль учетной записи пользователя", никаких проблем не будет при работе после инсталляции драйвера и программного обеспечения, которое мы предоставили. Продолжите инсталляцию.

2

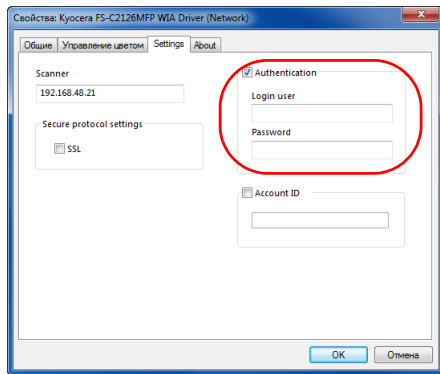

- 3 Установите флажок напротив параметра **Аутентификация**, введите имя пользователя и пароль при входе в систему (не более 64 символов на каждое поле), затем нажмите кнопку **ОК**.

Если регистрация пользователя не прошла, перейдите к шагу 4.

ПРИМЕЧАНИЕ: Если IP-адрес аппарата не известен, обратитесь к администратору.

- 4 Щелкните **Заккрыть**.

Аппарат зарегистрирован на данном ПК.

3 Основные операции

В этой главе рассматриваются следующие операции.

- Вход в систему / выход из системы 3-2
- Клавиши одним нажатием и программные клавиши 3-3
- Дисплей сообщений 3-6
- Копирование 3-7
- Печать — Печать из приложений 3-22
- Передача 3-24
- Подготовка к отправке документа на ПК 3-31
- Экран подтверждения адресата 3-42
- Задание адресата 3-43
- Сканирование с помощью TWAIN 3-47
- Отмена заданий 3-49
- Проверка оставшегося тонера и оставшейся бумаги 3-50

Вход в систему / выход из системы

Если управление регистрацией пользователей включено, для работы с аппаратом необходимо ввести имя пользователя для входа и пароль при входе.

ПРИМЕЧАНИЕ: Вы не сможете осуществить вход, если забыли имя пользователя для входа или пароль. В этом случае осуществите вход с правами администратора и измените регистрационное имя пользователя и пароль.

По умолчанию один из заданных по умолчанию пользователей с правами доступа администратора аппарата и полномочиями администратора уже сохранен. Ниже приведены свойства пользователя по умолчанию.

Имя пользователя: DeviceAdmin

Имя польз. д/вх.: 2600

Пароль при входе: 2600

Уровень доступа: Администратор

Рекомендуется периодически менять имя пользователя, регистрационное имя пользователя и пароль для входа с целью обеспечения безопасности.

Вход

ПРИМЕЧАНИЕ: Сведения о вводе символов приведены в разделе [Способ ввода символов на Приложение-5](#).

- 1 Если во время работы отображается вышеприведенное окно, введите имя пользователя для входа.
- 2 Нажмите клавишу ∇ . Курсор ввода переместится к "Пароль при входе".
- 3 Введите пароль при входе.
Нажмите клавишу Δ для перемещения курсора ввода на "Имя польз. д/вх.".
- 4 Проверьте правильность имя пользователя для входа и пароля и нажмите [Вход] (клавиша **Правый выбор**).

Выход



Для окончания сеанса работы на аппарате нажмите клавишу **Выход** — отобразится экран ввода имени пользователя для входа / пароля.

Клавиши одним нажатием и программные клавиши

Ниже описаны клавиши **одним нажатием** и **программные** клавиши на панели управления.

Клавиша одним нажатием

Регистрируйте адресатов в клавиши **одним нажатием**. Это позволяет вводить нужный адресат с помощью соответствующей клавиши **одним нажатием**.

Ввод адресата с помощью клавиши одним нажатием

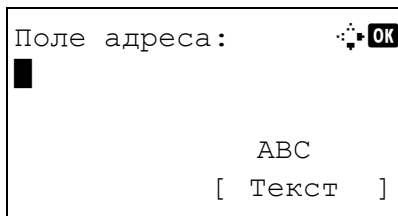

- 1 В "Поле адреса" нажмите клавишу **одним нажатием**, в которой зарегистрирован нужный адресат.

Вызов из клавиш одним нажатием с 1 по 11

Нажмите клавишу **одним нажатием**, в которой зарегистрирован адресат.

Вызов из клавиш одним нажатием с 12 по 22

Нажмите клавишу **Фиксация регистра** для включения индикатора рядом с клавишами, затем нажмите клавишу **одним нажатием**, в которой зарегистрирован адресат.

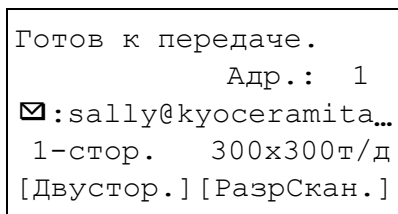

- 2 Появится *Заверш.*, и будет получен сохраненный адрес.

ВАЖНАЯ ИНФОРМАЦИЯ: Любой уже введенный адресат перезаписывается.

Программные клавиши

Настройки различных функций, часто используемых для копирования и отправки, можно совместно зарегистрировать как программу. Затем можно изменять текущие настройки различных функций на зарегистрированные, просто нажимая соответствующую программную клавишу.

ПРИМЕЧАНИЕ: Следующие функции уже зарегистрированы в клавише **Программа 1**. Данная функция позволяет копировать лицевую и оборотную сторону удостоверений или иного документа размером менее формата Statement или A5 на одной странице. Несмотря на тот факт, что данные настройки могут быть удалены при перезаписывании функции клавиши **Программа 1**, идентичные настройки можно задать с помощью клавиши **Меню функций**.

Варианты масштабирования: Автоматическое масштабирование

Совместить: 2 в 1

Непрерывное сканирование: Вкл.

Формат оригинала: Statement/A5

Выбор бумаги: Кассета 1



Надпись **Копирование ID-карты** нанесена на клавишу **Программа 1**. При изменении функций клавиши **Программа 1** прикрепите поставляемую с аппаратом этикетку и запишите на ней название функции.

Ниже описана процедура применения копирования ID-карт.



- 1 Нажмите клавишу **Копировать** при выключенных клавише/индикаторе **Копировать**.

ПРИМЕЧАНИЕ: Если дисплей сообщений выключен, нажмите клавишу **Питание** и подождите, пока аппарат прогреется.

- 2 Поместите оригинал на стекло оригинала.

Поместите оригинал стороной для сканирования вниз в центре области сканирования для форматов Statement или A5.

ПРИМЕЧАНИЕ: Указания по загрузке см. в разделе [Загрузка оригиналов на стр. 2-46](#).

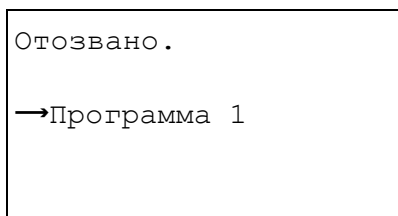

- 3 Нажмите клавишу **Программа 1**.
Вызывает функция копирования ID-карт.

- 4 Нажмите клавишу **Старт**. Начинается сканирование.

- 5 Переверните оригинал на стекле оригинала и нажмите клавишу **Старт**.

- 6 По завершении сканирования всех оригиналов нажмите [Завершить сканирование] (клавиша **Правый выбор**) для запуска копирования.

Регистрация настроек

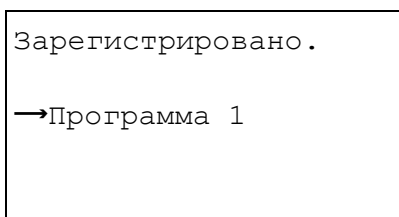

После выполнения настроек нажмите и удерживайте одну из клавиш **Программа 1 — 4**, в которую необходимо зарегистрировать настройки, в течение 3 секунд. Текущие настройки зарегистрированы в выбранную программную клавишу.

3

Изменение и удаление настроек

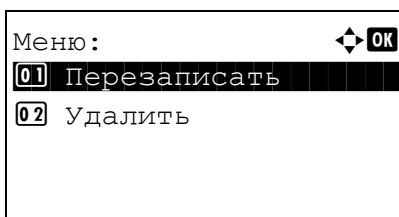

1 Нажмите и удерживайте одну из клавиш **Программа 1 — 4**, зарегистрированные настройки которой требуется изменить/удалить, в течение 3 секунд. Появится "Меню".

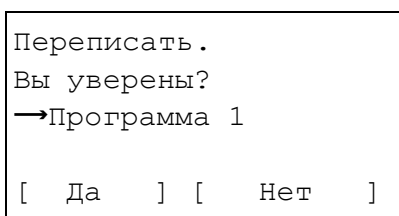

2 Для замены зарегистрированных настроек текущими нажмите клавишу Δ или ∇ для выбора [Перезаписать] и затем нажмите клавишу **OK**. Появится экран подтверждения. Нажмите [Да] (клавиша **Левый выбор**) для изменения настроек.

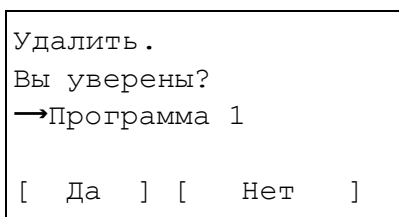

Для удаления зарегистрированных настроек нажмите клавишу Δ или ∇ для выбора [Удалить] и затем нажмите клавишу **OK**. Появится экран подтверждения. Нажмите [Да] (клавиша **Левый выбор**) для удаления зарегистрированных настроек.

Вызов настроек

Нажмите одну из клавиш **Программа 1 — 4** с зарегистрированными настройками, которые необходимо вызвать. Текущие настройки различных функций заменены зарегистрированными настройками.

Дисплей сообщений



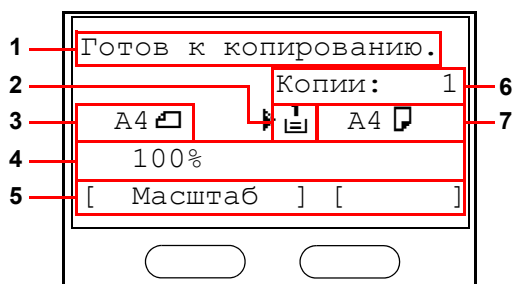

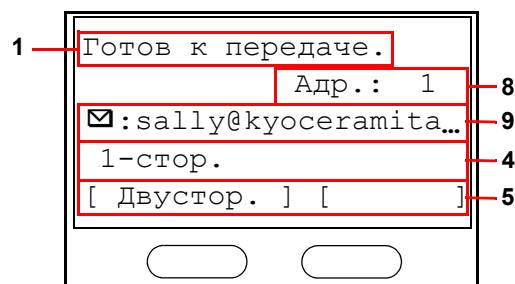

В следующих примерах даны пояснения к сообщениям и значкам, используемым на дисплее сообщений.



Экран копира



Экран "Передача"

Ссылочный номер	Значение
1	Указание текущего состояния аппарата. Отображение названия текущего меню при каждом использовании панели управления.
2	Отображение значка и указание выбранного в данный момент источника подачи бумаги. Значение каждого значка указано ниже. <ul style="list-style-type: none">  В данный момент выбрана стандартная кассета с бумагой. Если данный значок отображается как  в кассете нет бумаги.  В данный момент в качестве дополнительного податчика бумаги выбрана кассета с бумагой. Если данный значок отображается как  или , в кассете нет бумаги.  В данный момент выбран универсальный лоток. Если данный значок отображается как , в универсальном лотке нет бумаги.
3	Отображение размера оригинала(ов).
4	Отображение текущей настройки при возможности выбора соответствующего меню с помощью левой или правой клавиш выбора.
5	Отображение названия соответствующего меню, которое можно выбрать с помощью левой или правой клавиш выбора.
6	Отображение числа копий.
7	Отображение размера бумаги для копирования.
8	Отображение числа адресатов.
9	Отображение адресата.

Копирование

Основные процедуры копирования включают в себя следующие действия.

Используемая часть

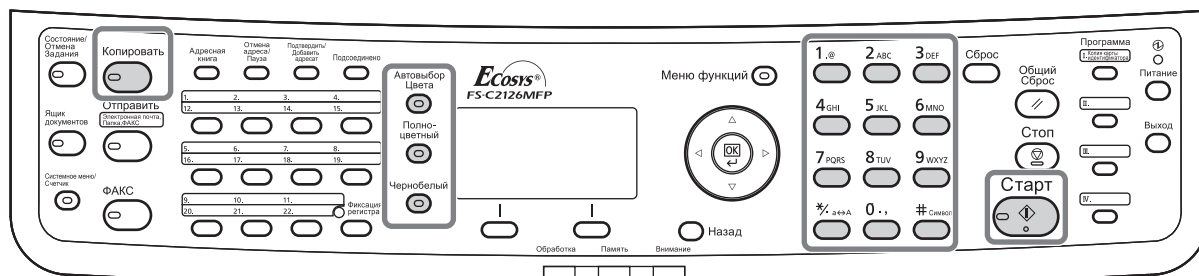

- 1 Нажмите клавишу **Копировать** при выключенных клавише/индикаторе **Копировать**.

ПРИМЕЧАНИЕ: Если дисплей сообщений выключен, нажмите клавишу **Питание** и подождите, пока аппарат прогреется.

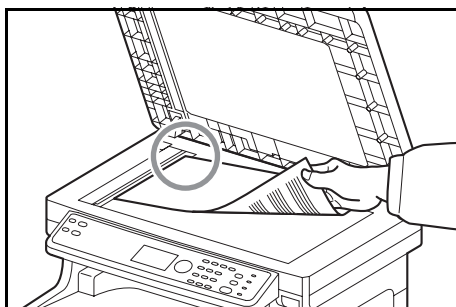

- 2 Положите оригиналы на стекло оригинала или в автоподатчик оригиналов.

ПРИМЕЧАНИЕ: Указания по загрузке см. в разделе **Загрузка оригиналов** на стр. 2-46.

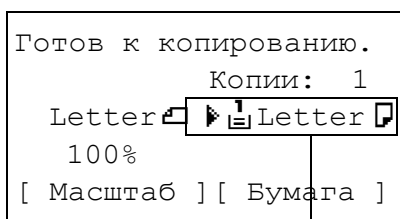

Выбор подачи

- 3 Выбор подачи для копирования — это место, отображенное на панели.

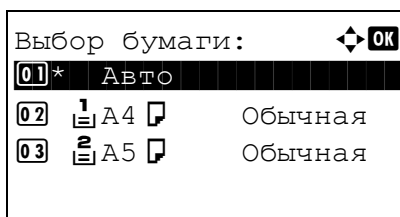

Если необходимо изменить выбор подачи, используйте меню "Выбор бумаги". При выборе [Авто] автоматически выбирается самый подходящий источник бумаги.



- 4** Для выбора цветового режима нажмите клавишу **Автовыбор цвета**, **Полноцветный** или **Черно-белый**.

ПРИМЕЧАНИЕ: Настройка каждой клавиши (цветовой режим) выполняется следующим образом.

Клавиша **Автовыбор цвета**:

Автоматически определяет, является оригинал цветным или черно-белым, и сканирует соответствующим образом.

Клавиша **Полноцветный**:

Сканирование всех документов в полноцветном режиме.

Клавиша **Чернобелый**:

Сканирование все документов как черно-белых изображений.

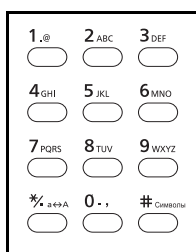

- 5** С цифровой клавиатуры введите количество копий. Установите необходимое число копий, не превышающее 999.

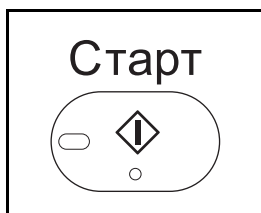

- 6** Нажмите клавишу **Старт** для начала копирования.

- 7** Выньте готовые копии из верхнего лотка.

Регулировка плотности

Для настройки плотности используйте описанную далее процедуру.

Опция настройки плотности	Описание
Ручной	Регулировка плотности по 7 уровням.
Авто	Выбирается оптимальная плотность в зависимости от плотности оригинала.

3

Используемая часть

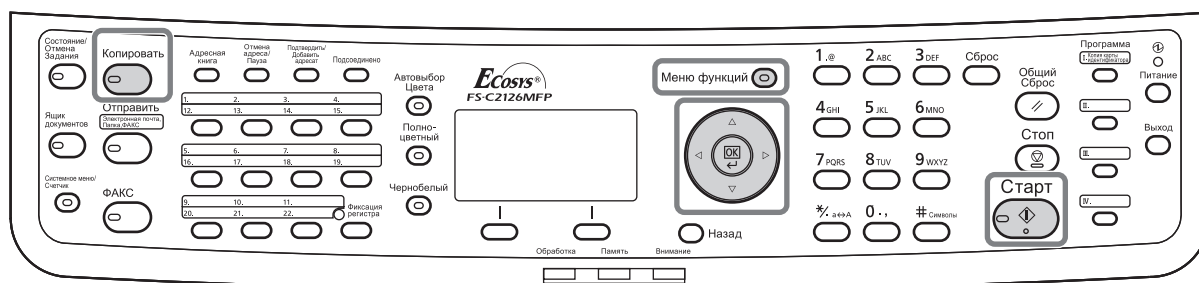

ПРИМЕЧАНИЕ: В качестве параметра по умолчанию можно выбрать режим "Авто". Когда установлен полноцветный цветовой режим, автоматическая настройка невозможна.

Процедура настройки плотности копий описана далее.

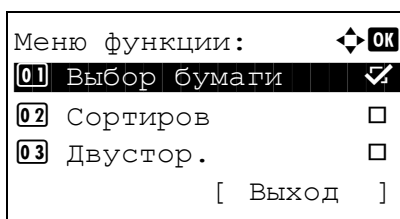

1 Нажмите клавишу **Меню функций**. Появится "Меню функций".

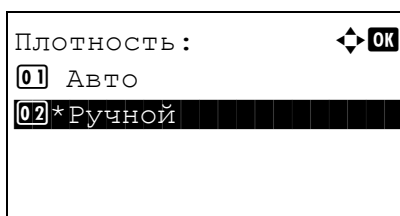

2 Нажмите клавишу Δ или ∇ для выбора [Плотность].

3 Нажмите клавишу **ОК**. Появится "Плотность".

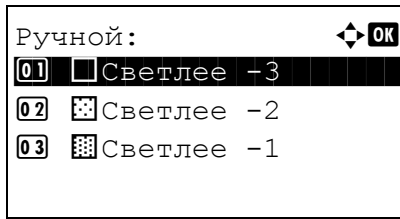

4 С помощью клавиши Δ или ∇ выберите [Авто] или [Ручной].

5 Нажмите клавишу **OK**.

При выборе [Ручной] появится "Ручной". Нажмите клавишу Δ или ∇ для выбора требуемой плотности и затем нажмите клавишу **OK**.

Отображается *Завершено.*, и снова появляется начальный экран.

6 Нажмите клавишу **Старт**. Начнется копирование.

Выбор качества изображения

Выберите качество изображения, подходящее для оригинала данного типа.

Используемая часть

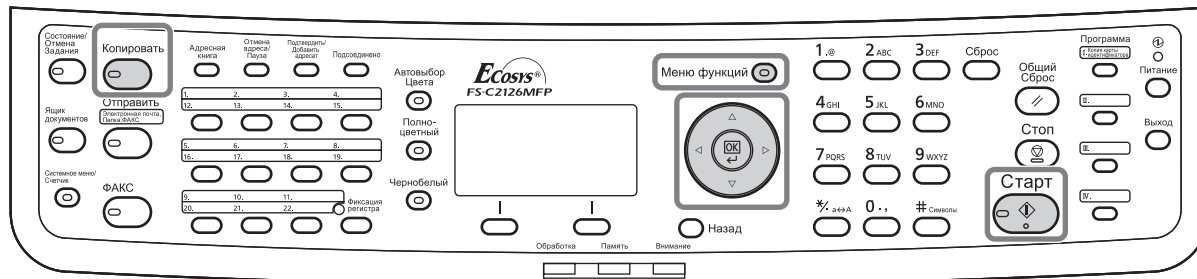

3

Таблица, расположенная ниже, показывает режимы качества.

Опция "Качество изображения"	Описание
Текст+Фото	Подходит для оригиналов, содержащих как текст, так и фотографии.
Фото	Для фотографий, снятых фотокамерой.
Текст	Подходит для оригиналов, в основном содержащих текст.
Карта	Для карт и т.п.
Печать документов	Для документов, напечатанных этим аппаратом.

Процедура выбора качества копий описана далее.

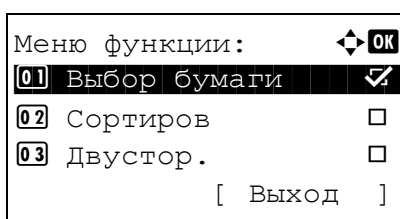

- 1 Нажмите клавишу **Меню функций**. Появится "Меню функций".
- 2 Нажмите клавишу Δ или ∇ для выбора [Оригинал изобр.].

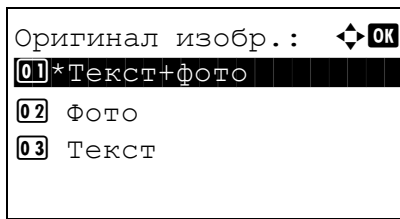

- 3 Нажмите клавишу **OK**. Появится "Оригинал изобр."
- 4 Нажмите клавишу Δ или ∇ для выбора качества изображения, соответствующего типу оригинала.
- 5 Нажмите клавишу **OK**. Отображается *Завершено.*, и снова появляется начальный экран.
- 6 Нажмите клавишу **Старт**. Начнется копирование.

Копирование с масштабированием

Данная функция используется для увеличения или уменьшения изображения оригинала. Предусмотрены следующие режимы масштабирования.

Используемая часть

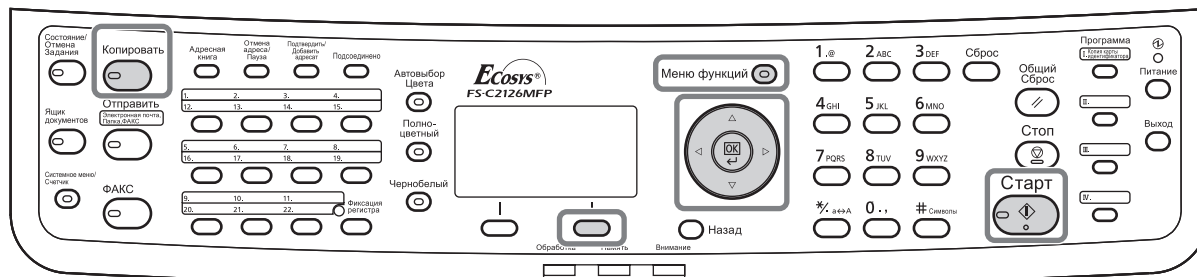

3

Автоматическое масштабирование

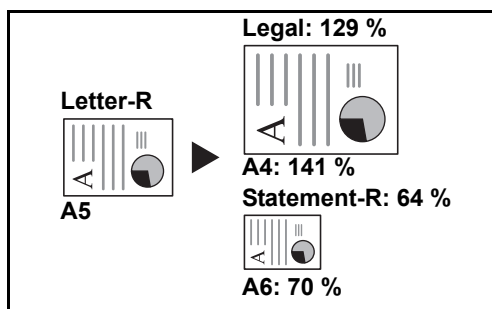

Автоматическое уменьшение или увеличение изображения оригинала в соответствии с выбранным размером бумаги.

Ввод масштаба

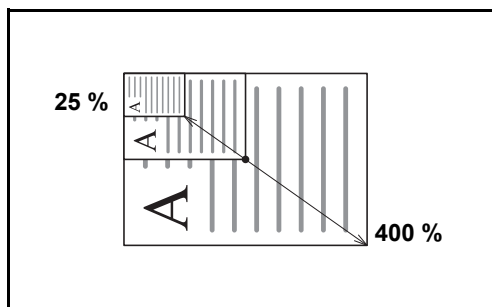

Уменьшение или увеличение изображения оригинала вручную с шагом 1% в пределах 25—400%.

Станд. масштаб

Для увеличения или уменьшения используются предварительно заданные коэффициенты масштабирования.

Предусмотрены следующие масштабные коэффициенты.

Модель	Уровень масштабирования (Копия оригинала)	
Модели с измерениями в дюймах	Стандарт.	100%, 400% (макс.), 200%, 129% (Statement >> Letter), 78% (Legal >> Letter), 64% (Letter >> Statement), 50%, 25% (мин.)
	Другие	141% (A5 >> A4), 115% (B5 >> A4), 90% (Folio >> A4), 86% (A4 >> B5), 70% (A4 >> A5)
Модели с использованием метрической системы единиц	Стандарт.	100%, 400% (макс.), 200%, 141% (A5 >> A4), 115% (B5 >> A4), 86% (A4 >> B5), 70% (A4 >> A5), 50%, 25% (мин.)
	Другие	129% (Statement >> Letter), 90% (Folio >> A4), 78% (Legal >> Letter), 64% (Letter >> Statement)
Модели с метрической системой единиц (для Азиатско-Тихоокеанского региона)	Стандарт.	100%, 400% (макс.), 200%, 141% (A5 >> A4), 115% (B5 >> A4), 90% (Folio >> A4), 86% (A4 >> B5), 70% (A4 >> A5), 50%, 25% (мин.)
	Другие	129% (Statement >> Letter), 78% (Legal >> Letter), 64% (Letter >> Statement)

Ниже описана процедура настройки копирования с масштабированием.

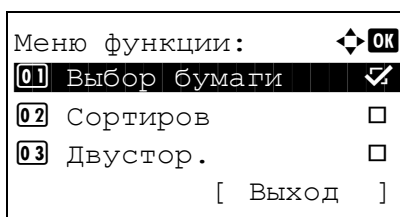

1 Нажмите клавишу **Меню функций**. Появится "Меню функций".

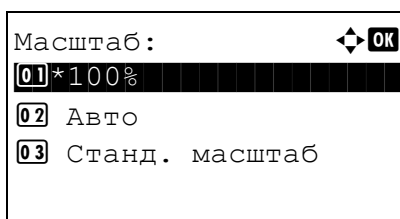

2 Нажмите клавишу Δ или ∇ для выбора [Масштаб].

3 Нажмите клавишу **ОК**. Появится "Масштаб".

4 Нажмите клавишу Δ или ∇ для выбора нужного масштабирования.

Для создания копии того же размера, что и оригинал, выберите [100%].

Для автоматического масштабирования выберите [Авто].

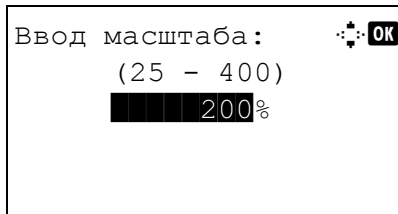
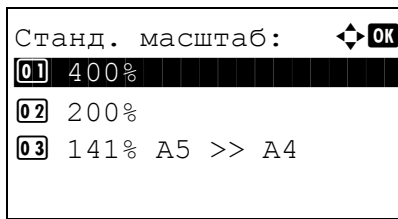

Для использования фиксированных коэффициентов масштабирования выберите [Станд. масштаб] и нажмите клавишу **OK**. Появится "Станд. масштаб". Нажмите клавишу Δ или ∇ для выбора нужного масштабирования. При выборе [Другие] и нажатии клавиши **OK** можно выбрать дополнительные коэффициенты масштабирования.

Для ввода коэффициента масштабирования выберите [Ввод масштаба] и нажмите клавишу **OK**. Появится "Ввод масштаба". С цифровой клавиатуры введите любой коэффициент масштабирования.

- 5 Нажмите клавишу **OK**. Отображается *Завершено.*, и снова появляется начальный экран.
- 6 Нажмите клавишу **Старт**. Начнется копирование.

Двустороннее копирование

Эта функция предназначена для снятия двусторонних копий. Предусмотрены следующие режимы двустороннего копирования.

Эта функция позволяет создавать односторонние копии из двусторонних оригиналов или таких оригиналов с разворотами, как книги. Предусмотрены следующие режимы.

Используемая часть

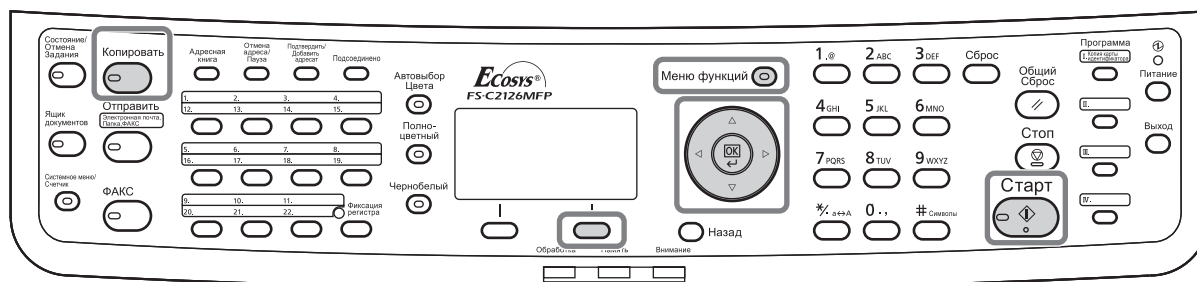

Снятие двусторонних копий с односторонних оригиналов

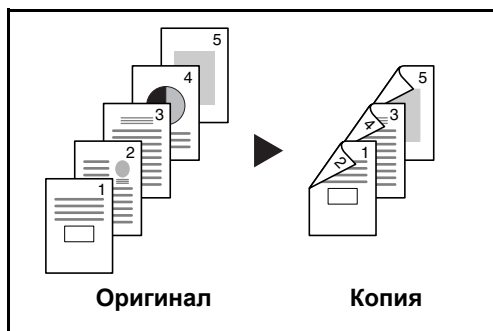

С односторонних оригиналов снимаются двусторонние копии. Если количество оригиналов нечетное, обратная сторона последнего скопированного листа остается пустой.

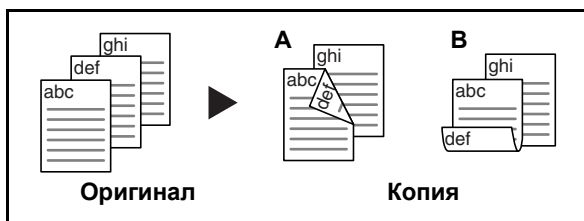

Доступны следующие опции шивания.

A Оригинал слева/справа — *Шивание слева/справа*: Изображения на оборотных сторонах листа не переворачиваются.

B Оригинал слева/справа — *Шивание сверху*: Изображения на оборотных сторонах листа поворачиваются на 180°. Обратные страницы скопированного документа, скрепленного сверху, при перелистывании имеют правильную ориентацию.

Снятие односторонних копий с двусторонних оригиналов



Каждая сторона двустороннего оригинала копируется на отдельный лист. Требуется автоподатчик оригиналов.

Доступны следующие опции шивания.

- *Сшивание слева/справа*: Изображения на оборотных сторонах листа не переворачиваются.
- *Сшивание сверху*: Изображения на оборотных сторонах листа поворачиваются на 180°.

Снятие двусторонних копий с двусторонних оригиналов

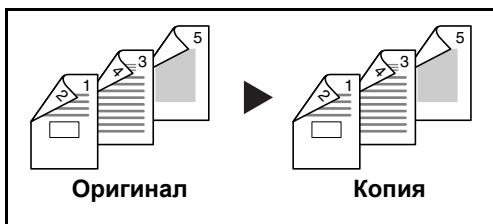

С двусторонних оригиналов снимаются двусторонние копии. Требуется автоподатчик оригиналов.

ПРИМЕЧАНИЕ: Поддерживаемые форматы бумаги для снятия двусторонних копий с двусторонних оригиналов: Legal, Letter, Oficio II, Executive, A4, B5, A5 и Folio.

Ниже описана процедура управления двусторонним копированием.

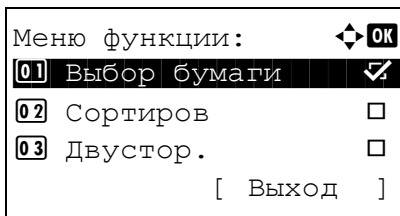

1 Нажмите клавишу **Меню функций**. Появится "Меню функций".

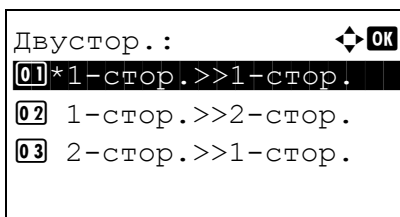

2 Нажмите клавишу Δ или ∇ для выбора [Двустор.].

3 Нажмите клавишу **ОК**. Появится "Двустор.".

4 Нажмите клавишу Δ или ∇ для выбора нужного режима двустороннего копирования.

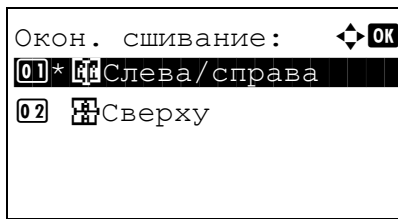

При выборе [1-стор.>>2-стор.] нажмите [Сведения] (клавиша **Правый выбор**), после чего можно выбирать край сшивания готовых копий и ориентацию в настройке оригинала.

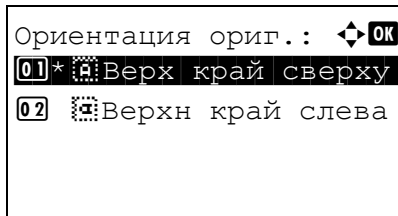

После нажатия клавиши **OK** выберите край сшивания готовых копий и ориентацию в настройке оригинала.

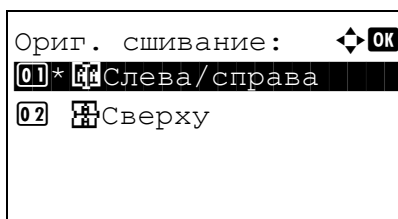

При выборе [2-стор.>>1-стор.] нажмите [Сведения] (клавиша **Правый выбор**), после чего можно выбирать край сшивания оригинала и ориентацию в настройке оригинала.

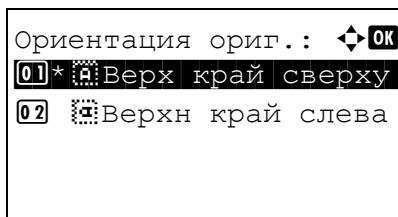

После нажатия клавиши **OK** выберите край сшивания оригинала и готовых копий и ориентацию в настройке оригинала.

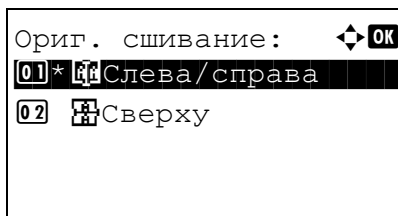

При выборе [2-стор.>>2-стор.] нажмите [Сведения] (клавиша **Правый выбор**), после чего можно выбирать край сшивания оригинала и ориентацию в настройке оригинала.

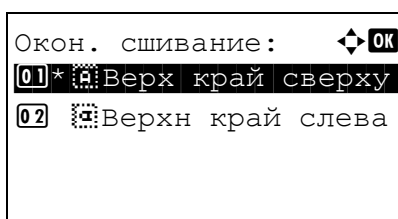

После нажатия клавиши **OK** выберите край сшивания готовых копий и ориентацию в настройке оригинала.

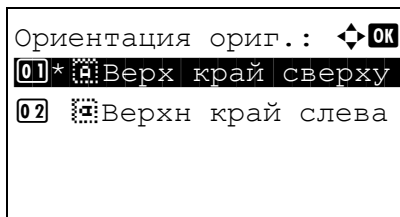

После нажатия клавиши **OK** выберите край сшивания оригинала и готовых копий и ориентацию в настройке оригинала.

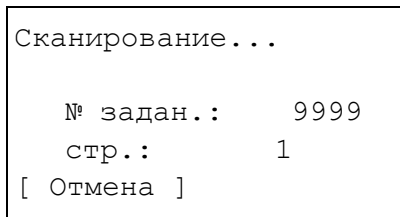

5 Нажмите клавишу **OK**. Отображается *Завершено.*, и снова появляется начальный экран.

6 Нажмите клавишу **Старт**. Начнется копирование.

Если оригинал размещен на стекле оригинала, замените его следующим перед нажатием клавиши **Старт**.

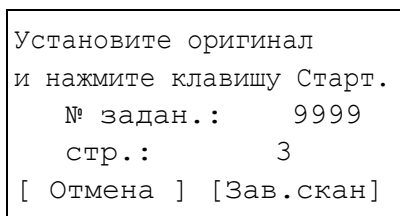

При отсутствии следующего оригинала нажмите [Зав.скан] (клавиша **Правый выбор**). Начнется копирование.

Копирование с разбором по копиям

При копировании аппарат может автоматически выполнять разбор по копиям.

Используемая часть

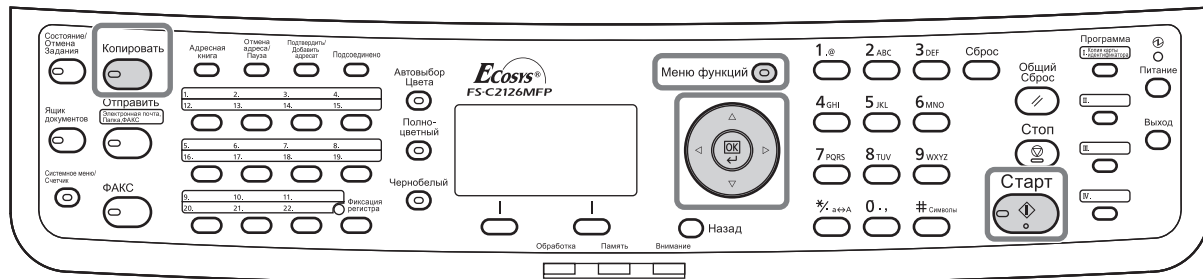

Функция копирования с разбором по копиям применяется для задач, сходных с приведенными на рисунке ниже.

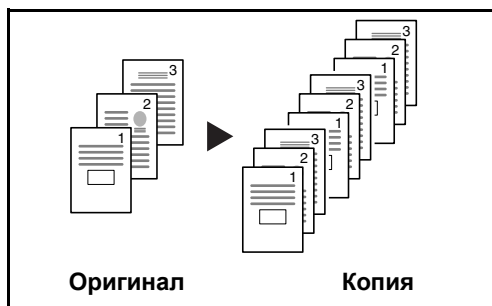

Сканирование нескольких оригиналов и сортировка копий по комплектам в соответствии с нумерацией страниц.

Ниже описана процедура применения копирования с разбором по копиям.

- 1 Нажмите клавишу **Меню функций**. Появится "Меню функции".
- 2 Нажмите клавишу Δ или ∇ для выбора [Сортиров].
- 3 Нажмите клавишу **ОК**. Появляется "Сортиров".

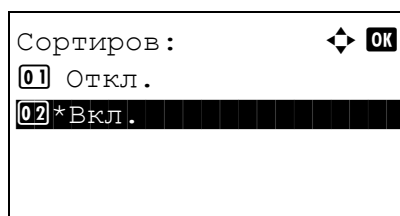
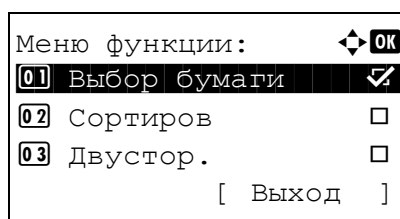

- 4 Нажмите клавишу Δ или ∇ для выбора [Откл.] или [Вкл.].
- 5 Нажмите клавишу **ОК**. Отображается *Завершено.*, и снова появляется начальный экран.
- 6 Нажмите клавишу **Старт**. Начнется копирование.

Печать — Печать из приложений

Для печати документов из приложений следуйте указанным ниже действиям.

ПРИМЕЧАНИЕ: Для печати документов из приложений установите на свой компьютер драйвер принтера из прилагаемого CD-ROM (Product Library).

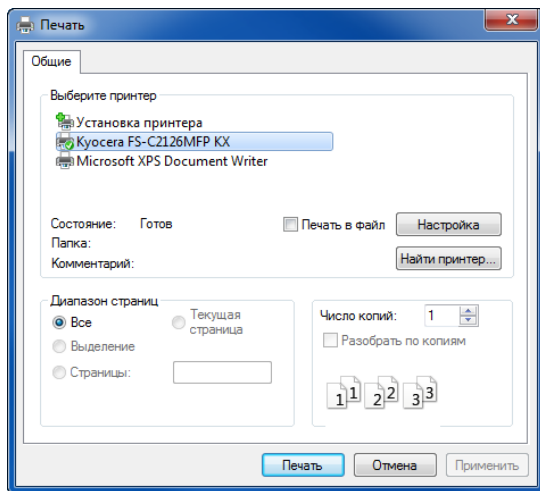

- 1 Создайте документ средствами приложения.
- 2 В окне приложения нажмите **Файл** и выберите **Печать**. Появится диалоговое окно **Печать**.
- 3 Нажмите кнопку ▼ рядом с полем "Имя" и выберите данный аппарат из списка.

- 4 Укажите требуемое число распечаток в окне **Число копий**. Максимальное число копий составляет 999.

В случае нескольких документов выберите опцию **Форматы бумаги** для последовательной печати в соответствии с номерами страниц.

- 5 Нажмите кнопку **Настройка**. Отобразится диалоговое окно **Настройка**.

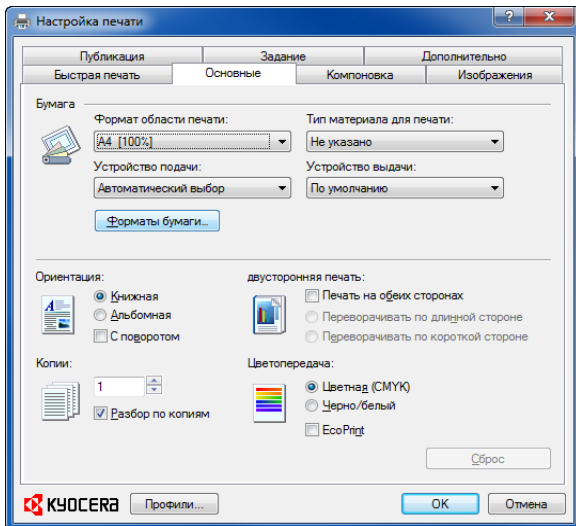

- На вкладке **Основные** нажмите кнопку **Форматы бумаги** для выбора размера бумаги.

Для печати на специальной бумаге, такой как плотная бумага или пленка, нажмите меню **Тип носителя** и выберите необходимый тип носителя.

- Нажмите **Источник** и выберите устройство подачи бумаги.

ПРИМЕЧАНИЕ: При выборе параметра **Автовыбор** используется устройство подачи, в которое загружена бумага размера и типа, наилучшим образом соответствующего текущему заданию. Для печати на специальной бумаге, такой как конверт или плотная бумага, загрузите ее в универсальный лоток и нажмите **Универсальный лоток**.

- Выберите ориентацию бумаги — **Книжная** или **Альбомная** — в соответствии с ориентацией документа.

При выборе **Поворот на 180°** документ будет распечатан с поворотом на 180°.

- Нажмите кнопку **ОК** для возврата к диалоговому окну **Печать**.
- Нажмите кнопку **ОК** для запуска печати.

Справка по драйверу печати

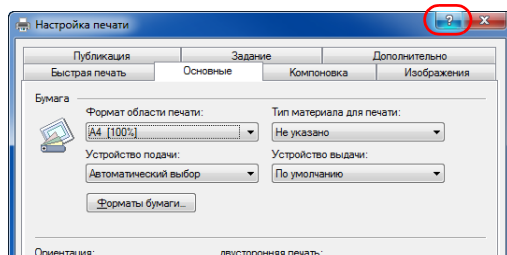

Драйвер печати включает справку. Чтобы узнать о настройках печати, откройте экран настроек печати драйвера принтера и отобразите справку, как объясняется ниже.

- Нажмите кнопку [?] в верхнем правом углу экрана и затем нажмите на элемент, о котором вы хотите узнать.
- Нажмите на элемент, о котором требуется узнать, и нажмите клавишу [F1] на клавиатуре.

Передача

Данный аппарат позволяет передать отсканированное изображение в виде файла, прикрепленного к сообщению электронной почты, или сохранить на компьютере, подсоединенном по сети. Для этого необходимо задать адрес отправителя и назначение (адрес получателя) в сети.

Необходимо наличие сетевой среды, которая обеспечит связь аппарата с почтовым сервером. Рекомендуется использование локальной сети (LAN) для обеспечения высокой скорости и безопасности передачи.

Одновременно с передачей отсканированного изображения можно также распечатать его или отправить в ящик документов.

Чтобы воспользоваться данной функцией сканирования, выполните следующие действия:

- Задайте настройки, включающие настройку электронной почты для аппарата.
- С помощью COMMAND CENTER встроенной web-страницы в формате HTML) зарегистрируйте IP-адрес, имя управляющего сервера SMTP и получателя.
- Занесите адресата в адресную книгу или клавишу одним нажатием.
- Если в качестве адресата выбрана папка (SMB/FTP) на компьютере, необходимо предоставить права совместного доступа к папке назначения. Для настройки параметров папки на компьютере обратитесь к сетевому администратору.
- Подробные настройки передачи (выбор ящика документов в качестве назначения или одновременная печать и передача изображения).

Ниже приведена процедура обычной передачи. Предусмотрены следующие 4 опции.

- Передача по электронной почте: Передача отсканированного изображения оригинала в виде вложения в электронное письмо...[стр. 3-25](#)
- Передача в папку (SMB): Сохранение отсканированного изображения оригинала в общей папке любого компьютера...[стр. 3-27](#)
- Передача в папку (FTP): Сохранение отсканированного изображения оригинала в папке на FTP-сервере...[стр. 3-27](#)

ПРИМЕЧАНИЕ: Предусмотрена возможность комбинирования режимов передачи. См. раздел [Передача адресатам разных типов \(групповая рассылка\) на стр. 3-46](#).

Передача по электронной почте

Передача отсканированного изображения оригинала в виде вложения в электронное письмо.

Используемая часть

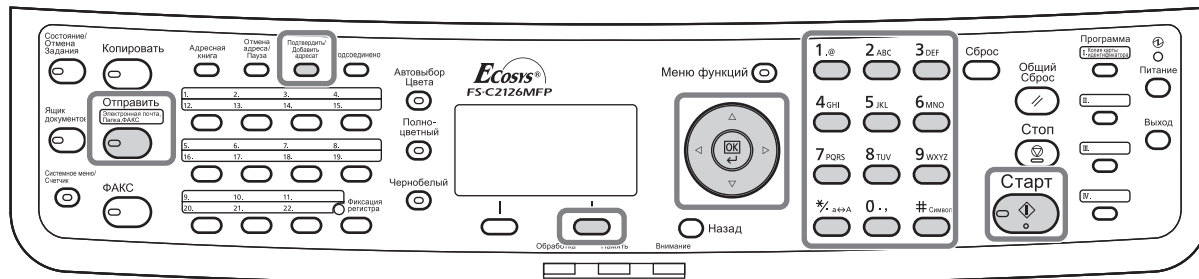

3

ПРИМЕЧАНИЕ:

- Необходимо наличие сетевой среды, которая обеспечит связь аппарата с почтовым сервером. Для обеспечения постоянной связи аппарата с почтовым сервером рекомендуется использовать подключение по локальной сети.
- Для передачи электронного письма необходим предварительный доступ к **COMMAND CENTER** и выполнение соответствующих настроек. Сведения приведены в разделе **COMMAND CENTER (Настройки для E-mail)** на стр. 2-24.
- Сведения о вводе символов приведены в разделе **Способ ввода символов на Приложение-5**.



- 1 Нажмите клавишу **Отправить**.
Отобразится экран передачи.

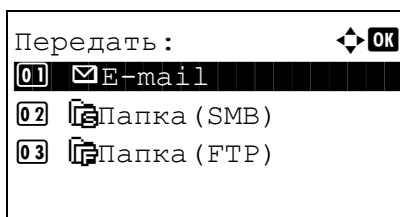

- 2 Нажмите клавишу Δ или ∇ для выбора [E-mail].

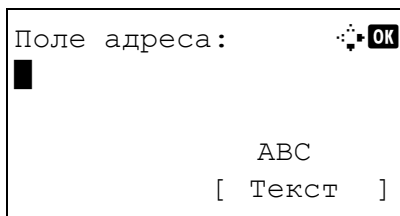

- 3 Нажмите клавишу **ОК**. Появится "Поле адреса".

- 4 Введите адрес электронной почты адресата.

Готов к передаче.
 Адр.: 1
 ✉:sally@kyoceramita...
 1-стор. 300x300т/д
 [Двустор.] [РазрСкан.]

Подтв. адресата:  **OK**
 ✉Morgan@kyoceramita...
 ✉aaaaaaaaa@kyoceram...
 ✉bbbbbbbbb@kyoceram...
 [Добавить] [Выход]

ПРИМЕЧАНИЕ: Адресата можно выбрать из адресной книги или с помощью клавиш набора одним нажатием. См. раздел [Задание адресата на стр. 3-43](#).

5 Нажмите клавишу **OK**. Отображается *Завершено.*, и снова появляется начальный экран.

ПРИМЕЧАНИЕ: Если экран для подтверждения ввода нового адресата установлен на [Вкл.], появится экран подтверждения введенного адреса e-mail. Снова введите тот же адрес e-mail и нажмите клавишу **OK**.

6 Если есть дополнительные адресаты, нажмите клавишу **Подтвердить/Добавить адресат**. Повторите шаги со 2 по 5 для ввода дополнительных адресатов. Можно задать до 100 адресатов.

Нажмите [Выход] (клавиша **Правый выбор**) для возвращения к начальному экрану.

Нажмите клавишу **Подтвердить/Добавить адресат** для подтверждения или удаления зарегистрированных адресатов. Нажмите клавишу Δ или ∇ для выбора адресата и нажмите клавишу **OK**. Затем можно редактировать или удалять адресата.

Нажмите [Выход] (клавиша **Правый выбор**) для возвращения к начальному экрану.

7 Нажмите клавишу **Старт**. Начнется передача.

ПРИМЕЧАНИЕ: Если экран для подтверждения адресата перед передачей установлен на [Вкл.], при нажатии клавиши **Старт**. Дополнительная информация приведена в разделе [Экран подтверждения адресата на стр. 3-42](#).

Передача в папку (SMB)/Передача в папку (FTP)

Сохранение отсканированного изображения оригинала в общей папке любого компьютера сети.

Сохраняет отсканированное изображение оригинала в папке на FTP-сервере.

Используемая часть

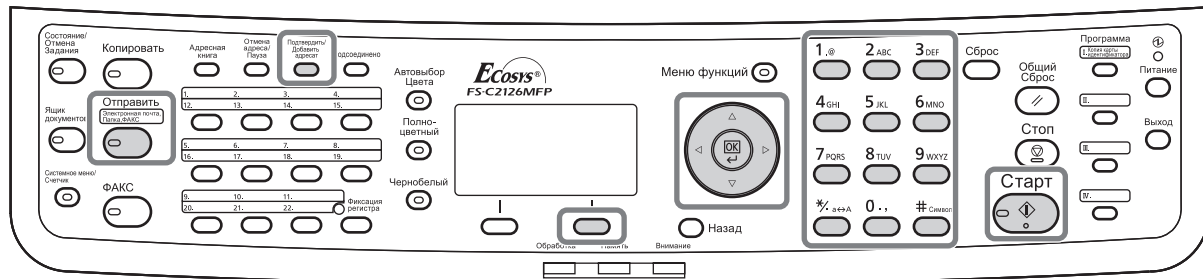

ПРИМЕЧАНИЕ:

- Обратитесь к разделу "Справка" своей операционной системы насчет подробностей о том, как совместно использовать папку.
- Убедитесь, что **Протокол SMB** или **FTP** в COMMAND CENTER установлены на *Вкл.* Дополнительную информацию можно найти в документе *Руководство по эксплуатации KYOCERA COMMAND CENTER*.
- Сведения о вводе символов приведены в разделе Способ ввода символов на Приложение-5.

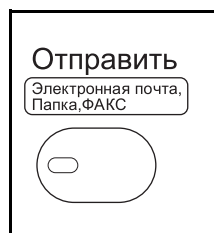

1 Нажмите клавишу **Отправить**.

Отобразится экран передачи.

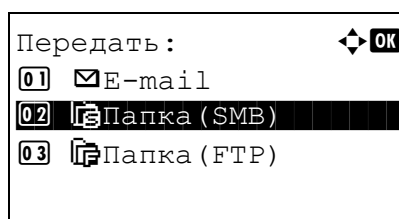



2 Нажмите клавишу Δ или ∇ для выбора [Папка(SMB)] или [Папка(FTP)].

Имя хоста (SMB) :  **OK**
 Osaka SD█
 ABC
 [Текст]

или

Имя хоста (FTP) :  **OK**
 Osaka SD█
 ABC
 [Текст]

Путь :  **OK**
 SD3\отчет█
 ABC
 [Текст]

Имя польз. д/вх.:  **OK**
 Maury█
 ABC
 [Текст]

Пароль при входе:  **OK**
 ●●●●●●●●●●█
 ABC
 [Текст]

Проверьте
 подключение.
 Вы уверены?

3 Нажмите клавишу **OK**. Появится "Имя хоста (SMB)" или "Имя хоста (FTP)".

4 Введите имя хоста.

ПРИМЕЧАНИЕ: Адресата можно выбрать из адресной книги или с помощью клавиш набора одним нажатием. См. раздел Задание адресата на стр. 3-43.

5 Нажмите клавишу **OK**. Появится "Путь".

6 Введите путь. Примите во внимание, что следует вводить имя папки, заданное в параметрах общего доступа, а не ее имя в файловой системе ПК адресата.

7 Нажмите клавишу **OK**. Появится "Имя польз. д/вх.".

8 Введите Имя польз. д/вх.. Необходимо ввести учетное имя ПК адресата.

9 Нажмите клавишу **OK**. Появится "Пароль при входе".

10 Введите Пароль при входе. Необходимо ввести пароль учетного имени ПК адресата.

11 Нажмите клавишу **OK**. Появится экран подтверждения.

ПРИМЕЧАНИЕ: Если экран для подтверждения ввода нового адресата установлен на [Вкл.], появятся экраны для подтверждения введенного имени хоста и пути. Введите те же имя хоста и путь снова и нажмите клавишу **OK** на соответствующих экранах.

Необходимо ввести следующие данные.

ПРИМЕЧАНИЕ: Вы не сможете осуществить передачу данных, если забыли имя пользователя для входа или пароль. Свяжитесь с вашим администратором и проверьте имя пользователя для входа или пароль.

Для передачи в папку (SMB)

Параметр	Данные, которые необходимо ввести	Макс. число символов
Имя хоста (SMB)*	Имя хоста (управляющего сервера) или IP-адрес компьютера-получателя данных.	Не более 64 символов
Путь	Путь к папке приема в следующем формате. Например, <i>User\Sharename</i> .	Не более 128 символов
Имя польз. д/вх.	Имя пользователя для доступа к компьютеру Например, <i>abcdnet\james.smith</i>	Не более 64 символов
Пароль при входе	Пароль для доступа к компьютеру	Не более 64 символов

* Задайте номер порта, отличный от порта по умолчанию (139), используя формат "имя хоста: номер порта" (например, SMBhostname: 140).

Для передачи в папку (FTP)

Параметр	Данные, которые необходимо ввести	Макс. число символов
Имя хоста (FTP)*	Имя хоста или IP-адрес FTP-сервера	Не более 64 символов
Путь	Путь к папке приема. Например, <i>User\ScanData</i> . Если путь не указан, данные сохраняются в домашнем каталоге.	Не более 128 символов
Имя польз. д/вх.	Имя пользователя для входа на FTP-сервер	Не более 64 символов
Пароль при входе	Пароль для входа на FTP-сервер	Не более 64 символов

* Задайте номер порта, отличный от порта по умолчанию (21), используя формат "имя хоста: номер порта" (например, FTPhostname: 140).

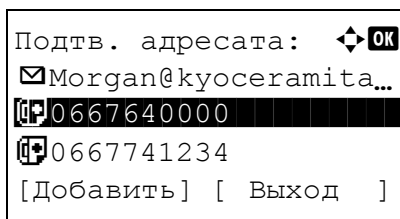

- 12 Нажмите [Да] (клавиша **Левый выбор**). При этом устанавливается соединение с введенным адресатом.

Если соединение установлено успешно, на экране отображается *Соединение установлено*. Нажмите [OK] (клавиша **Правый выбор**). Отображается *Завершено.*, и снова появляется начальный экран.

Если соединение установить не удалось, отображается *Невозможно установить соединение*. Нажмите [OK] (клавиша **Правый выбор**). Снова появляется экран, показанный для шага 3. Проверьте и повторно введите адресата.

- 13 Если есть дополнительные адресаты, нажмите клавишу **Доб. адресата**. Повторите шаги со 2 по 12 для ввода дополнительных адресатов. Можно задать до 100 адресатов.

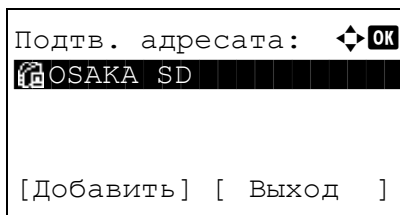

- 14 Нажмите клавишу **Подтвердить/Добавить адресат** для подтверждения зарегистрированных адресатов.

Нажмите клавишу Δ или ∇ для выбора адресата и нажмите клавишу **OK**. Затем можно редактировать или удалять адресата.

Нажмите [Выход] (клавиша **Правый выбор**) для возвращения к начальному экрану.

- 15 Нажмите клавишу **Старт**. Начнется передача.

ПРИМЕЧАНИЕ: Если экран для подтверждения адресата перед передачей установлен на [Вкл.], при нажатии клавиши **Старт** появляется экран подтверждения адресата. Дополнительная информация приведена в разделе [Экран подтверждения адресата на стр. 3-42](#).

Подготовка к отправке документа на ПК

Проверьте информацию, которую нужно ввести на аппарате, и создайте папку для получения документа на компьютере. В следующем объяснении используются снимки экрана Windows 7. Сведения на экране в других версиях Windows будут отличаться.

ПРИМЕЧАНИЕ: Выполните вход в систему Windows с использованием учетной записи администратора.

3

Проверка вводимых данных для [Имя хоста]

Проверьте имя компьютера адресата.

- 1 В меню "Пуск" выберите **Компьютер** и затем **Свойства системы**.

Проверьте имя компьютера в появившемся окне.

В Windows XP правой кнопкой мыши щелкните и выберите **Свойства**. Отобразится диалоговое окно Свойства системы. Перейдите на вкладку **Имя компьютера** в появившемся окне и проверьте имя компьютера.

При использовании рабочей группы

Все символы, отображаемые в "Полное имя компьютера", следует ввести в **Имя хоста**. (Пример: PC4050)

При наличии домена

Символы слева от первой точки (.) в "Полное имя компьютера" следует ввести в **Имя хоста**. (Пример: pc4050)

- 2 После проверки имени компьютера нажмите кнопку  (Закреть), чтобы закрыть экран свойств системы.

В Windows XP после проверки имени компьютера нажмите кнопку **Отмена**, чтобы закрыть экран свойств системы.

Проверка вводимых данных для [Имя польз. д/вх.]

Проверьте имя домена и имя пользователя для входа в Windows.

- 1 В меню "Пуск" выберите **Все программы** (или **Программы**), **Стандартные** и затем **Командная строка**.

Появится окно "Командная строка".

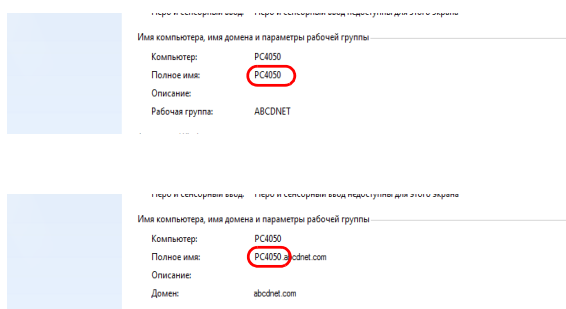

```

Администратор: Командная строка
Microsoft Windows [Version 6.1.7600]
(c) Корпорация Майкрософт (Microsoft Corp.), 2009. Все права защищены.

C:\Users\james.smith>net config workstation
Имя компьютера                \PC4050
Полное имя компьютера        PC4050
Имя пользователя              james.smith
Активная рабочая станция на   NetBI_Terpr_<...>
Версия программы              Windows 7 Enterprise
Домен рабочей станции        ABCDNET
Домен входа                    PC4050
Интервал ожидания открытия СОМ-порта (с)  0
Отсчет передачи СОМ-порта (байт)  16
Таймаут передачи СОМ-порта (мс)  250
Команда выполнена успешно.

C:\Users\james.smith>
    
```

- 2 В окне командной строки введите "net config workstation" и затем нажмите **Enter**.

Пример снимка экрана: имя пользователя "james.smith", имя домена "ABCDNET"

Создание общей папки

Создайте общую папку на компьютере адресата для получения документа.

ПРИМЕЧАНИЕ: При наличии рабочей группы в свойствах системы выполните указанные ниже настройки, чтобы ограничить доступ к папке конкретным пользователем или конкретной группой.

- 1 В меню "Пуск" выберите **Панель управления, Оформление и персонализация** и затем **Параметры папок**.

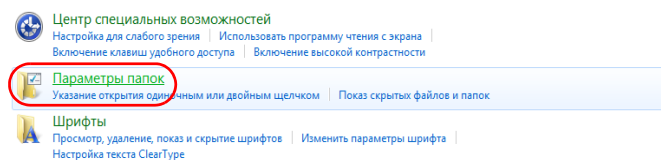

В Windows XP нажмите **Мой компьютер** и выберите **Свойства папки** в меню **Сервис**.

- 2 Перейдите на вкладку **Вид** и снимите флажок с пункта **Использовать мастер общего доступа (рекомендуется)** в разделе **Дополнительные параметры**.

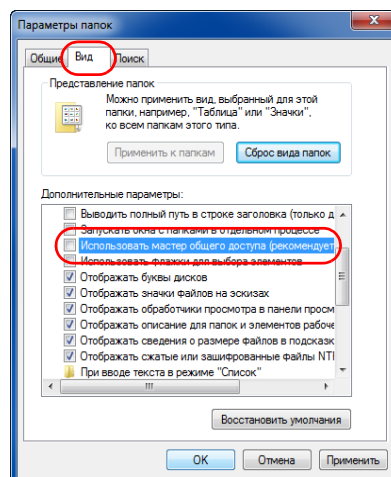

В Windows XP перейдите на вкладку **Вид** и снимите флажок с пункта **Использовать простой общий доступ к файлам (рекомендуется)** в разделе **Дополнительные параметры**.

- 3 Нажмите кнопку **ОК**, чтобы закрыть экран "Свойства папки".

- 1 Создайте папку на локальном диске (C).

ПРИМЕЧАНИЕ: Например, создайте папку с именем "scannerdata" на локальном диске (C).

- 2 Щелкните правой кнопкой мыши папку "scannerdata", выберите **Общий доступ** и **Расширенная настройка общего доступа**.

Нажмите кнопку **Расширенная настройка общего доступа**.

Отобразится диалоговое окно Свойства: scannerdata.

В Windows XP щелкните правой клавишей мышей папку "scannerdata" и выберите **Общий доступ и безопасность...** (или **Общий доступ**).

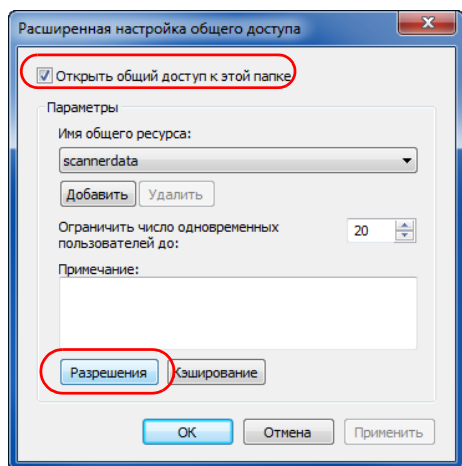

3 Установите флажок **Открыть общий доступ к этой папке** и нажмите кнопку **Разрешения**.

Отобразится диалоговое окно "Разрешения: scannerdata".

В Windows XP выберите **Открыть общий доступ к этой папке** и нажмите кнопку **Разрешения**.

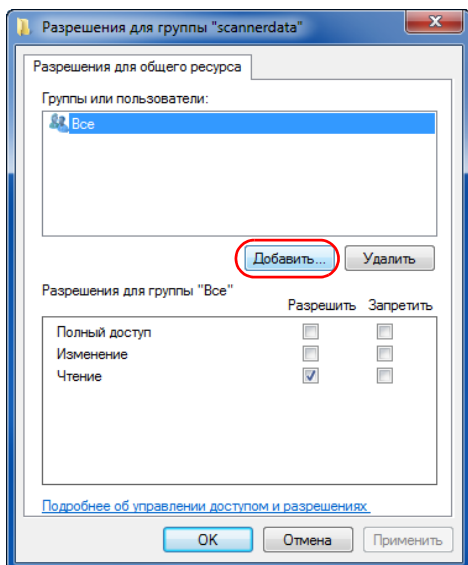

4 Нажмите кнопку **Добавить**.

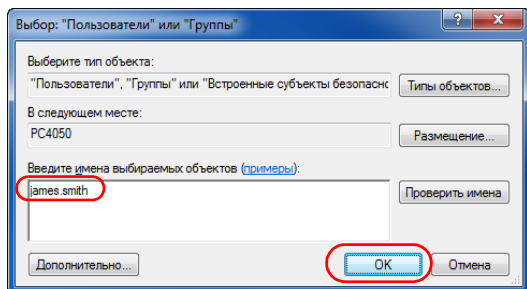

5 Введите имя пользователя в текстовом поле и нажмите кнопку **ОК**.

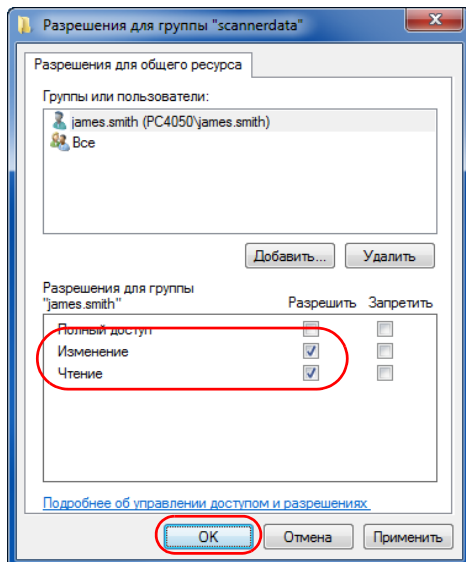

- 6 Выберите введенного пользователя, выберите разрешения **Изменение** и **Чтение** и нажмите кнопку **ОК**.

В Windows XP перейдите к шагу 8.

3

ПРИМЕЧАНИЕ: "Все" предоставляет разрешение на общий доступ каждому в сети. Для усиления безопасности рекомендуется выбрать "Все" и снять флажок разрешения **Чтение**.

- 7 Нажмите кнопку **ОК** на экране "Расширенная настройка общего доступа", чтобы закрыть экран.

- 8 Перейдите на вкладку **Безопасность** и затем нажмите кнопку **Изменить**.

В Windows XP перейдите на вкладку "Безопасность" и затем нажмите кнопку **Добавить**.

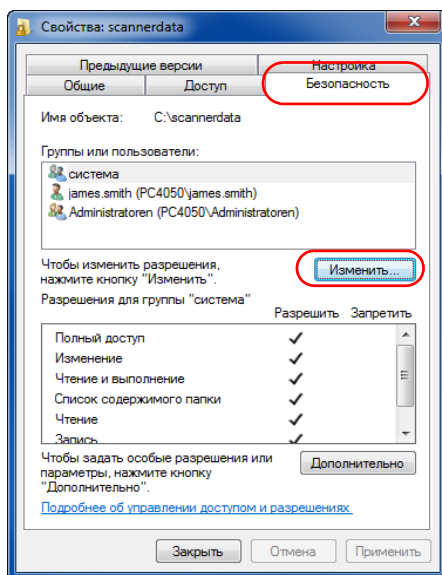

- 9 Продолжайте, как при выполнении шага 5, чтобы добавить пользователя в **Группы или пользователи**.

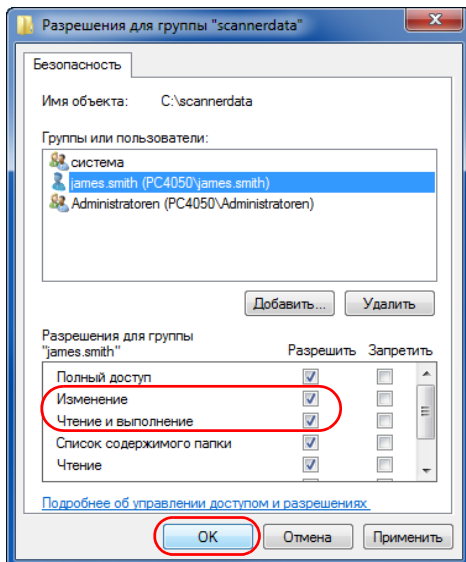

- 10 Выберите добавленного пользователя, выберите разрешения **Изменение** и **Чтение и выполнение**, затем нажмите кнопку **ОК**.

Проверка пункта [Путь]

Проверьте общее имя общей папки, которое будет адресатом для документов.

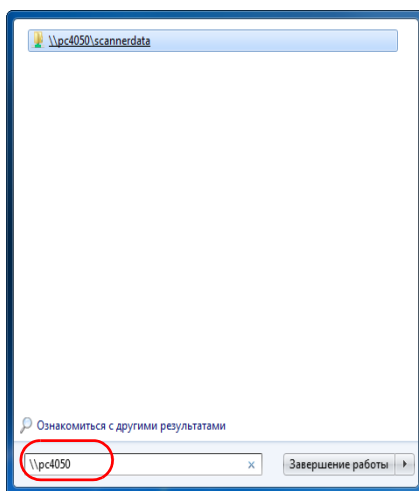

- 1 Введите "\\pc4050" в "Поиск программ и файлов" меню "Пуск".

Отображается страница "Результаты поиска".

В Windows XP, нажмите "Поиск" в меню "Пуск", выберите **Все файлы и папки** и выполните поиск компьютера адресата, на который будет отправлен файл.

В "Помощник по поиску" щелкните **Компьютеры или людей** и затем **Компьютер в сети**.

В текстовом поле "Имя компьютера:" введите компьютер, который вы проверяли (pc4050), а затем нажмите "Поиск".

- 2 Нажмите "\\pc4050\scannerdata", появившийся в результатах поиска.

В Windows XP дважды щелкните компьютер ("pc4050"), который появится в результатах поиска.

- 3 Проверьте появившуюся папку.

Проверьте адресную строку. Третью и следующую текстовые строки (►) следует ввести в качестве пути.

В Windows XP, дважды щелкните папку "scannerdata" и проверьте адресную строку.

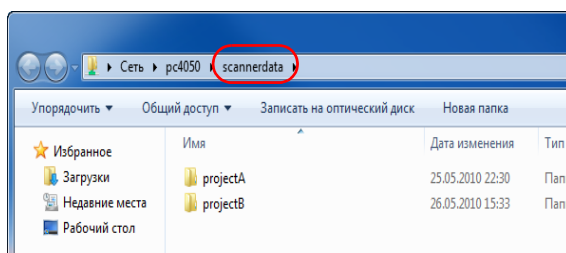

Текстовая строка справа от третьей косой черты (\) должна быть введена в поле **Путь**.

(Пример: scannerdata)

ПРИМЕЧАНИЕ: В общей папке можно указать подпапку в качестве расположения для передачи данных. В этом случае в поле **Путь** нужно ввести "имя общей папки\имя папки в общей папке". В вышеприведенном окне примера "scannerdata\projectA" — это **Путь**.

Настройка брандмауэра Windows (для Windows 7)

Разрешите общий доступ к файлам и принтерам и установите порт, используемый для передачи SMB.

ПРИМЕЧАНИЕ: Выполните вход в систему Windows с использованием учетной записи администратора.

Проверка файла и общий доступ к принтеру

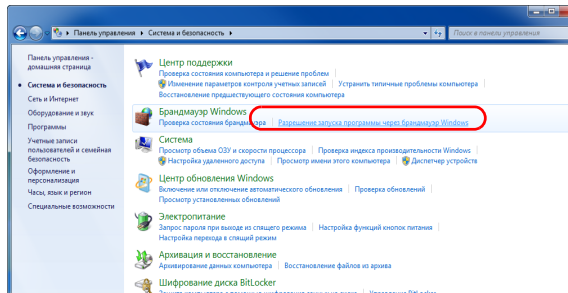

- 1 В меню "Пуск" выберите **Панель управления, Система и безопасность** и **Разрешение запуска программы через брандмауэр Windows**.

ПРИМЕЧАНИЕ: Если появится диалоговое окно "Контроль учетных записей", нажмите кнопку **Продолжить**.

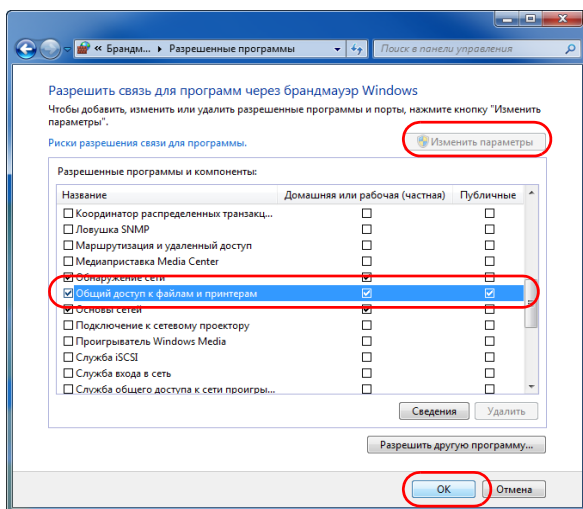

- 2 Нажмите **Изменить параметры**, установите флажок **Общий доступ к файлам и принтерам** и нажмите **ОК**.

Добавление порта

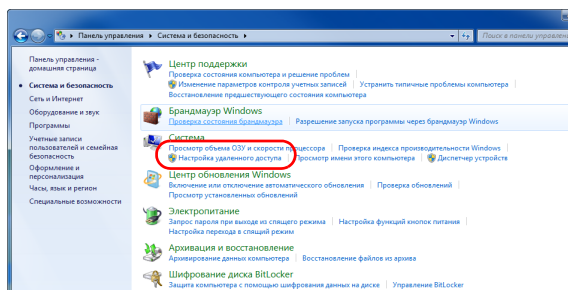

- 1 В меню "Пуск" выберите **Панель управления, Система и безопасность** и **Проверка состояния брандмауэра**.

2 Нажмите **Дополнительные параметры**.

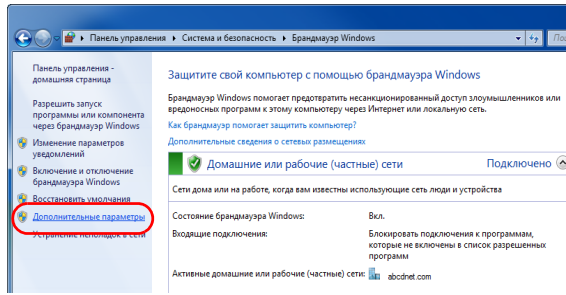

3 Нажмите **Правила для входящих подключений**.

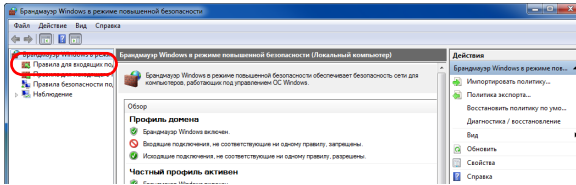

4 Нажмите **Создать правило**.

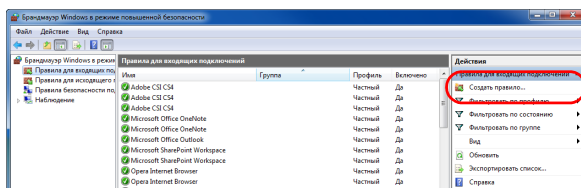

5 Выберите **Порт** и нажмите **Далее**.

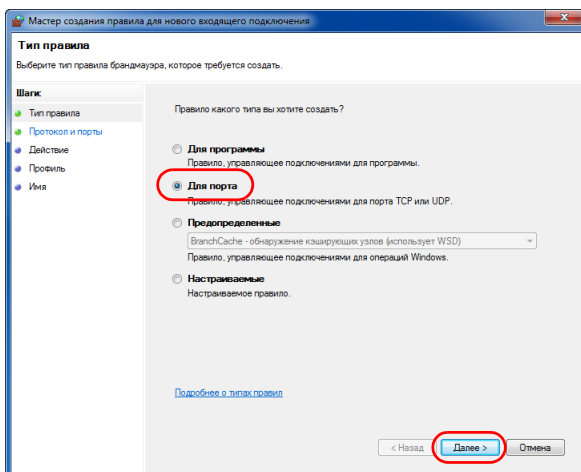

3

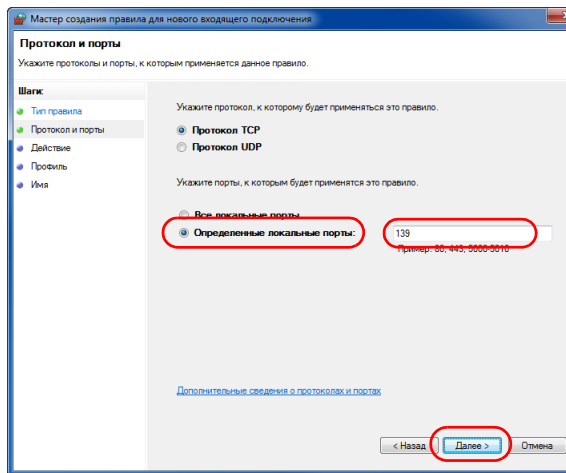

6 Выберите **TCP**, выберите **Определенные локальные порты**, введите "139" и нажмите **Далее**.

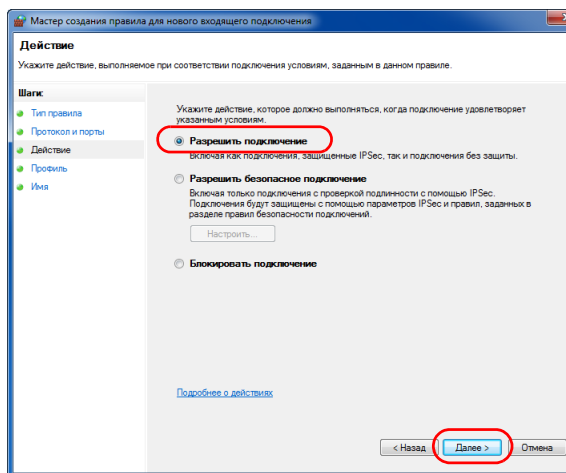

7 Выберите **Разрешить подключение** и нажмите **Далее**.

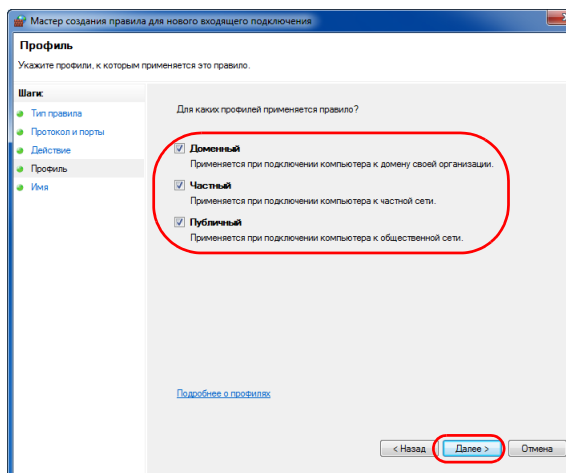

8 Убедитесь, что все флажки установлены, и нажмите **Далее**.

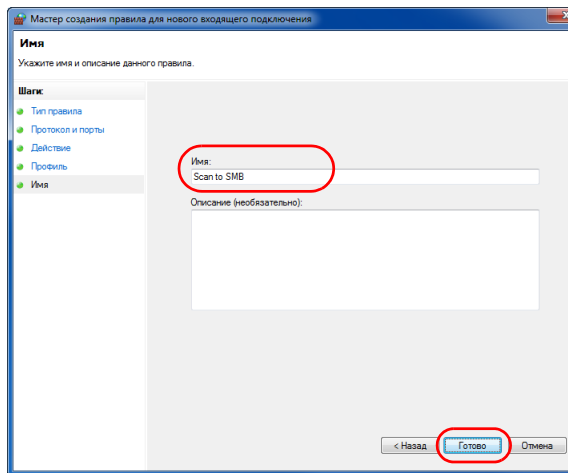

- 9 Введите "Сканировать в SMB" в "Имя" и нажмите **Готово**.

3

ПРИМЕЧАНИЕ: В Windows XP или Windows Vista следуйте нижеуказанной процедуре для установки порта.

- 1 В меню "Пуск" выберите **Панель управления, Система и безопасность** (или **Центр безопасности**), затем **Проверка состояния брандмауэра** (или **Брандмауэр Windows**).

Если появится диалоговое окно "Контроль учетных записей", нажмите кнопку **Продолжить**.

- 2 Перейдите на вкладку "Исключения" и нажмите кнопку **Добавить порт...**

- 3 Укажите настройки в **Добавить порт**.

Введите любое имя в поле "Имя" (например, "Scan to SMB"). Это будет именем нового порта. Введите "139" в "Номер порта". Выберите **TCP** для "Протокол".

- 4 Нажмите кнопку **ОК**, чтобы закрыть диалоговое окно "Добавление порта".

Экран подтверждения адресата

Если экран для подтверждения адресата перед передачей установлен на [Вкл.], *Проверьте все адресаты и нажмите [Далее]*. появится при нажатии клавиши **Старт**.

Используемая часть

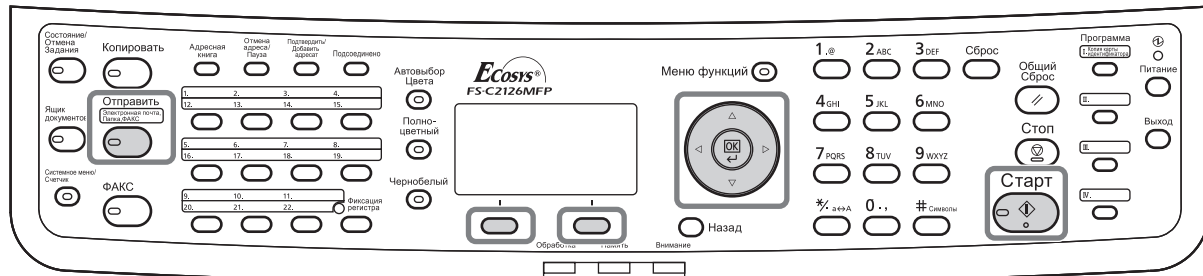

Для работы с экраном подтверждения адресата используется следующая процедура.

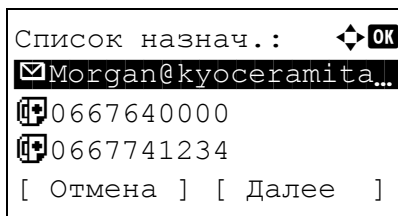

- 1 Нажмите клавишу Δ или ∇ для проверки всех адресатов.

Можно нажать клавишу "OK", чтобы проверить сведения или удалить выбранный адрес.

Для добавления адресата нажмите [Отмена] (**левая клавиша выбора**), чтобы возвратиться к предыдущему экрану.

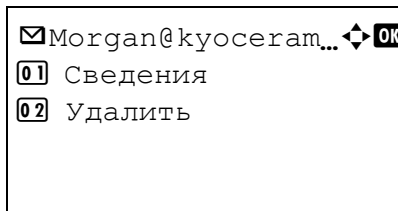

- 2 После завершения проверки нажмите [Далее] (клавиша **Правый выбор**). На экране отобразится *Нажмите [Старт]*.

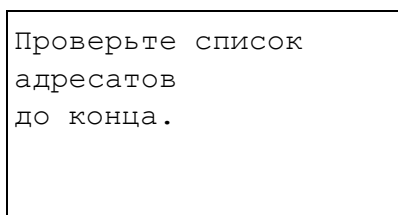
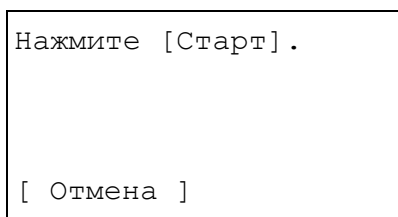

При наличии скрытых и еще не проверенных адресатов на экране отображается *Проверьте список адресатов до конца.*, после чего отображается экран *Список адресатов.* Проверьте всех адресатов.

- Поместите оригинал на стекло оригинала или в податчик документов и нажмите клавишу **Старт**. Начнется передача.

Задание адресата

Адресата можно выбрать из адресной книги или указать с помощью клавиш набора **одним нажатием**.

3

Используемая часть

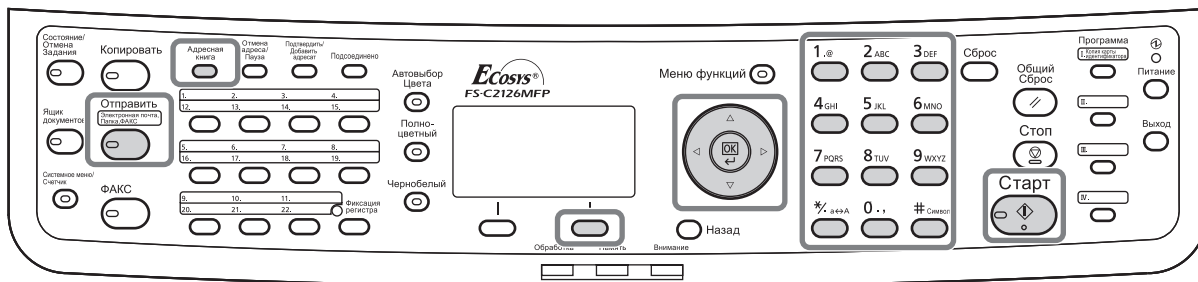

Выбор из адресной книги

Выберите адресата, зарегистрированного в адресной книге.

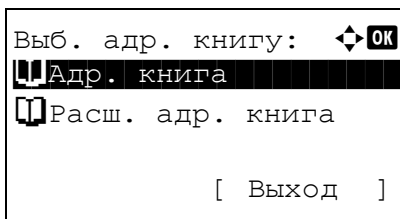

- Находясь в начальном экране передачи, нажмите клавишу **Адресная книга**. Появится меню "Выб. адр. книгу".

ПРИМЕЧАНИЕ: Если расширенная адресная книга не зарегистрирована, [Расш. адр. книга] не отображается.

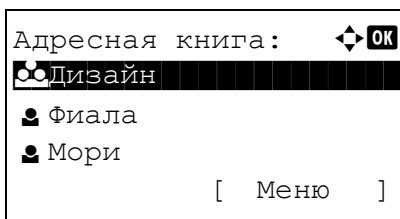

- Нажмите клавишу Δ или ∇ для выбора [Адр. книга] и затем нажмите клавишу **ОК**. Появится "Адр. книга".

Для использования адресной книги с сервера LDAP выберите [Расш. адр. книга].

- Нажмите клавишу Δ или ∇ для выбора нужного пользователя или группы, затем нажмите клавишу **ОК**.

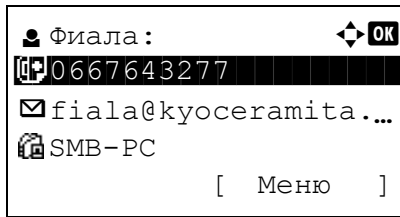

В случае выбора пользователя появляется список адресатов, зарегистрированных для пользователя.

В случае выбора группы перейдите к шагу 5.

- 4 Нажмите клавишу Δ или ∇ для выбора нужного адресата, затем нажмите клавишу **OK**.
- 5 Отображается *Завершено.*, и снова появляется начальный экран.

Поиск адресата

Можно выполнять поиск зарегистрированных адресатов.

Ниже описаны алгоритмы использования различных режимов поиска.

Поиск в адресной книге



- 1 В "Адр. книга" нажмите [Меню] (кнопка **Правый выбор**). Появится "Меню".

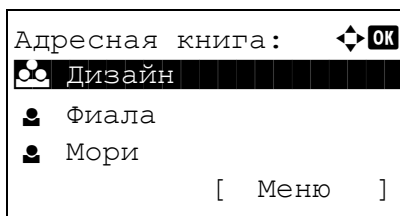

- 2 Нажмите клавишу Δ или ∇ для выбора [Найти(Имя)] и затем нажмите клавишу **OK**. Появится экран поиска.

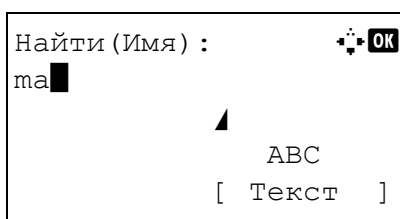

- 3 Введите символы для поиска.

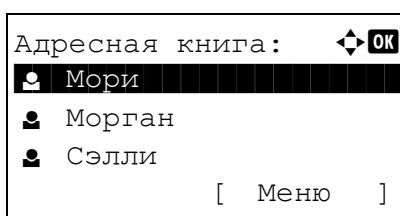

- 4 Нажмите клавишу **OK**. Появится адресная книга с пользователем, имя которого начинается с введенных сверху символов.

Поиск во внешней адресной книге

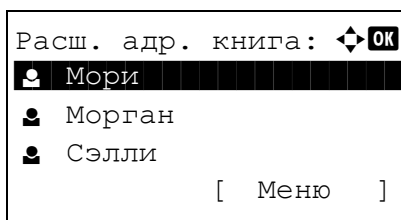
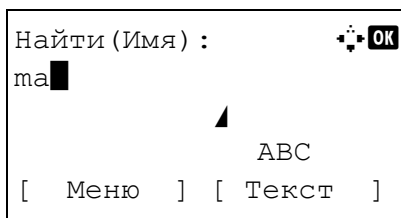
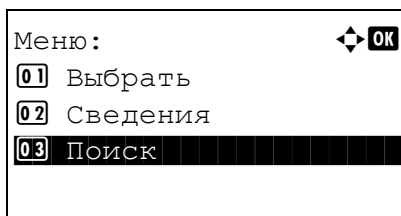
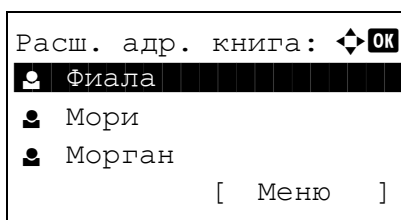

- 1 В "Расш. адр. книга" нажмите [Меню] (клавиша **Правый выбор**). Появится "Меню".
- 2 Нажмите клавишу Δ или ∇ для выбора [Поиск] и затем нажмите клавишу **OK**. Появится экран поиска.
- 3 Введите символы для поиска.

При нажатии [Меню] (клавиша **Правый выбор**) и последующем нажатии клавиши **OK** появится "Поиск по", где можно задать ключ поиска и условия соответствия. Выберите необходимый параметр для каждого элемента и затем нажмите клавишу **OK**.
- 4 Нажмите клавишу **OK**. Появится адресная книга с пользователем, имя которого начинается с введенных сверху символов.

3

ПРИМЕЧАНИЕ: Если сначала открыть расширенную адресную книгу, первым появится экран поиска. Затем выполните операции, начиная с шага 3.

Выбор с помощью клавиши одним нажатием

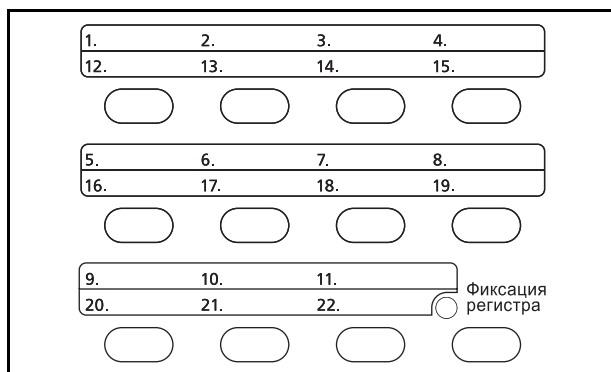

Выберите адресата с помощью клавиш **одним нажатием**.

На начальном экране передачи или на экране ввода адресата нажмите клавишу **одним нажатием**, в которой зарегистрирован адресат.

Передача адресатам разных типов (групповая рассылка)

Адресаты указываются с помощью объединения электронных адресов, папок (SMB или FTP) и номеров факсов (только на изделиях с установленной функцией факса). Это называется *Групповая рассылка*. Это полезно при рассылке различным типам адресатов (электронные адреса, папки и т. п.) с помощью одной операции.

Количество элементов рассылки	E-mail	: до 100
	Папки (SMB, FTP)	: Общее количество: 1 SMB и FTP
	Факс	: до 100

Кроме этого, в соответствии с настройками, возможна одновременная передача и печать.

Для групповой рассылки необходимо выполнить действия, аналогичные процедуре задания адресатов соответствующих типов. Введите дополнительные адреса электронной почты или пути к папке; введенная информация отображается в списке адресатов. Нажмите клавишу **Старт** для запуска одновременной передачи всем адресатам.

Сканирование с помощью TWAIN

В этом разделе объясняется, как сканировать оригинал с помощью TWAIN.

Процедура сканирования с помощью драйвера TWAIN объясняется на примере. Драйвер WIA используется аналогичным образом.

- 1 Запустите совместимое с TWAIN приложение.
- 2 Выберите аппарат в приложении и вызовите диалоговое окно TWAIN.

3

ПРИМЕЧАНИЕ: Инструкции по выбору аппарата приведены в руководстве по эксплуатации или интерактивной справочной системе прикладного программного обеспечения.

- 3 Выберите настройки сканирования в открывшемся диалоговом окне TWAIN.

В диалоговом окне TWAIN отображаются следующие настройки.

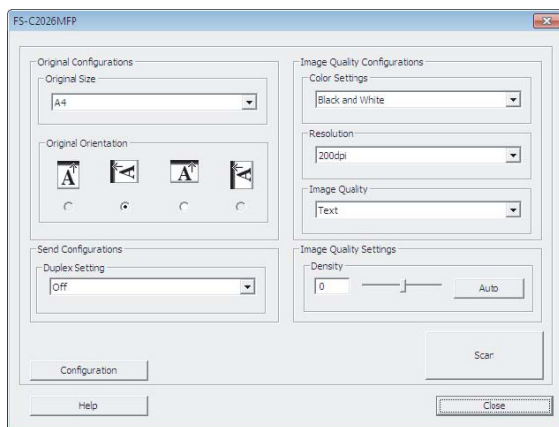

Параметр		Сведения
Original Configurations	Original Size	Выберите размер сканирования оригинала.
	Original Orientation	Укажите тип сшивания.
Send Configurations	Duplex Setting	Укажите, является оригинал односторонним или двусторонним.
Image Quality Configurations	Color Setting	Выберите режим цвета.
	Resolution	Выберите разрешение.
	Image Quality	Выберите качество изображения в соответствии с типом оригинала.
Image Quality Settings	Density	Выберите экспозицию. Выберите кнопку Auto , чтобы экспозиция устанавливалась автоматически в соответствии с оригиналом.
Configuration		Используется для проверки текущих настроек и сохранения часто используемых настроек. При нажатии кнопки Configuration открывается экран настроек с кнопками Details , Add current configuration и Delete selected configuration .
	Details	Текущие настройки можно проверять.
	Add current configuration	Сохранить текущие настройки с именем и комментарием.
	Delete selected configuration	Удалить сохраненные настройки.

4 Положите оригиналы на стекло оригинала или в автоподатчик оригиналов.

5 Нажмите кнопку **Scan**.

Выполняется сканирование документа.

Отмена заданий

Следуйте перечисленным ниже шагам для отмены любого выполняемого задания печати или передачи.

Отмена заданий

Также задания могут быть отменены нажатием клавиши **Стоп**.

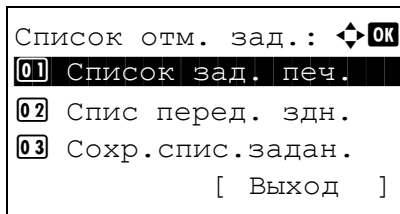

- 1 Во время выполнения задания печати или передачи нажмите клавишу **Стоп**. Появится меню "Список отм. зад."

ПРИМЕЧАНИЕ: При нажатии клавиши **Стоп** приостанавливается задание печати, но задание передачи не приостанавливается.

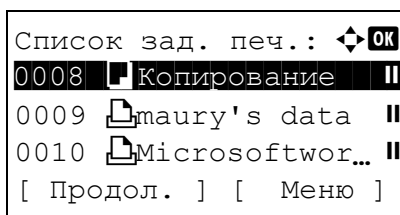

- 2 Нажмите клавишу Δ или ∇ для выбора типа задания, которое требуется остановить, затем нажмите клавишу **OK**. Отобразится очередь вывода заданий выбранного типа.

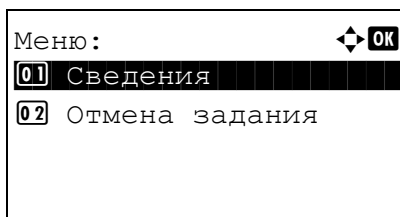

- 3 Нажмите клавишу Δ или ∇ для выбора задания, которое требуется остановить, затем нажмите [Меню] (клавиша **Правый выбор**). Появится "Меню".

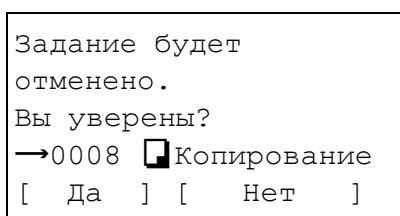

- 4 Нажмите клавишу Δ или ∇ для выбора [Отмена задания] и затем нажмите клавишу **OK**. Появится экран подтверждения.

- 5 Нажмите [Да] (клавиша **Правый выбор**). На экране отобразится *Отмена...*, а затем, после отмены задания, снова появится очередь выхода заданий выбранного типа.

Для отмены других заданий повторите шаги с 3 по 5.

Проверка оставшегося тонера и оставшейся бумаги

Можно проверить, сколько осталось тонера, а также количество бумаги в каждой кассете податчика.

Проверка оставшегося тонера

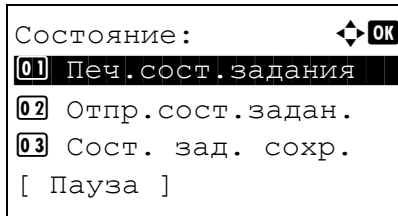

- 1 Нажмите клавишу **Состояние/Отмена задания**. Появится меню "Состояние".

- 2 Нажмите клавишу Δ или ∇ для выбора [Состоян. тонера].

- 3 Нажмите клавишу **ОК**. Появится "Состоян. тонера".

Отображается один из 5 уровней оставшегося тонера.

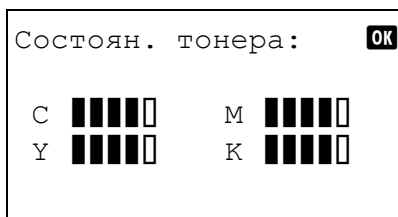

Проверка оставшейся бумаги

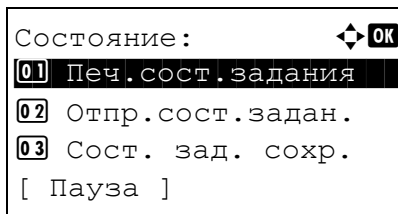

- 1 Нажмите клавишу **Состояние/Отмена задания**. Появится меню "Состояние".

- 2 Нажмите клавишу Δ или ∇ для выбора [Состоян. бумаги].

- 3 Нажмите клавишу **ОК**. Появится "Состоян. бумаги".

Нажмите клавишу \triangleleft или \triangleright для переключения отображения оставшейся бумаги между главной кассетой устройства, дополнительной кассетой (если установлена) и универсальным лотком.

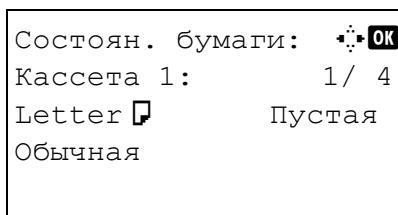

4 Уход и обслуживание

В этой главе приведено описание процедуры очистки аппарата и замены тонера.

- Очистка..... 4-2
- Замена картриджа с тонером 4-4
- Замена бункера отработанного тонера..... 4-6

Очистка

Для обеспечения оптимального качества печати выполняйте чистку аппарата регулярно.

ОСТОРОЖНО: В целях безопасности перед очисткой аппарата всегда вынимайте вилку шнура питания из розетки.

Стекло оригинала

Протрите внутреннюю сторону автоподатчика оригиналов и стекло оригинала мягкой тканью, смоченной спиртом или слабым моющим средством.

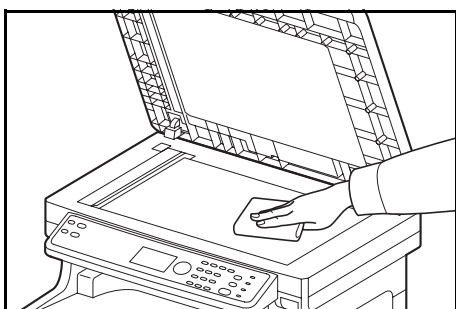

ВАЖНАЯ ИНФОРМАЦИЯ: Не применяйте разбавители или другие органические растворители.

Податчик документов

В случае черных полос или загрязнений на копиях при использовании податчика документов, протрите поверхность щелевого стекла мягкой тканью, входящей в комплект поставки. Сообщение "Протрите узкое стекло экспонирования слева." может отображаться, если щелевое стекло требует очистки.

ПРИМЕЧАНИЕ: Протрите щелевые стекла сухой тканью для очистки. Не используйте для очистки воду, мыло или растворители.

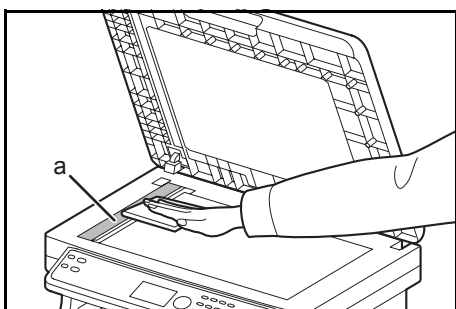

1 Откройте податчик документов и протрите щелевое стекло (a).

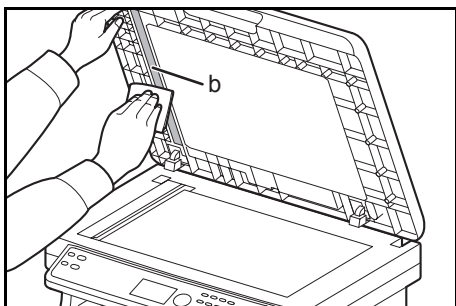

2 Протрите белую направляющую (b) на податчике документов.

3 Закройте податчик документов.

Очистка устройства подачи бумаги

ОСТОРОЖНО: Некоторые детали внутри аппарата горячие. Будьте осторожны, поскольку существует опасность ожога.

При замене картриджа с тонером и бункера для отработанного тонера необходимо произвести чистку устройства подачи бумаги. Для получения оптимального качества печати рекомендуется производить чистку внутренней поверхности аппарата раз в месяц, а также при замене картриджа с тонером. Необходимо также производить чистку при появлении полосок или линий на распечатанных копиях, или при бледной или размытой печати.

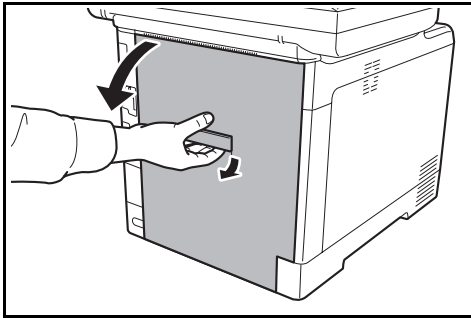

- 1 Потянув ручку задней крышки вверх, откройте заднюю крышку.

- 2 Вытрите бумажную пыль на регистрационном валике и плоскости подачи бумаги, используя ткань.

ВАЖНАЯ ИНФОРМАЦИЯ: Будьте осторожны, во время чистки не дотрагивайтесь до черного валика переноса изображения или черной ленты переноса, т.к. это может неблагоприятно влиять на качество печати.

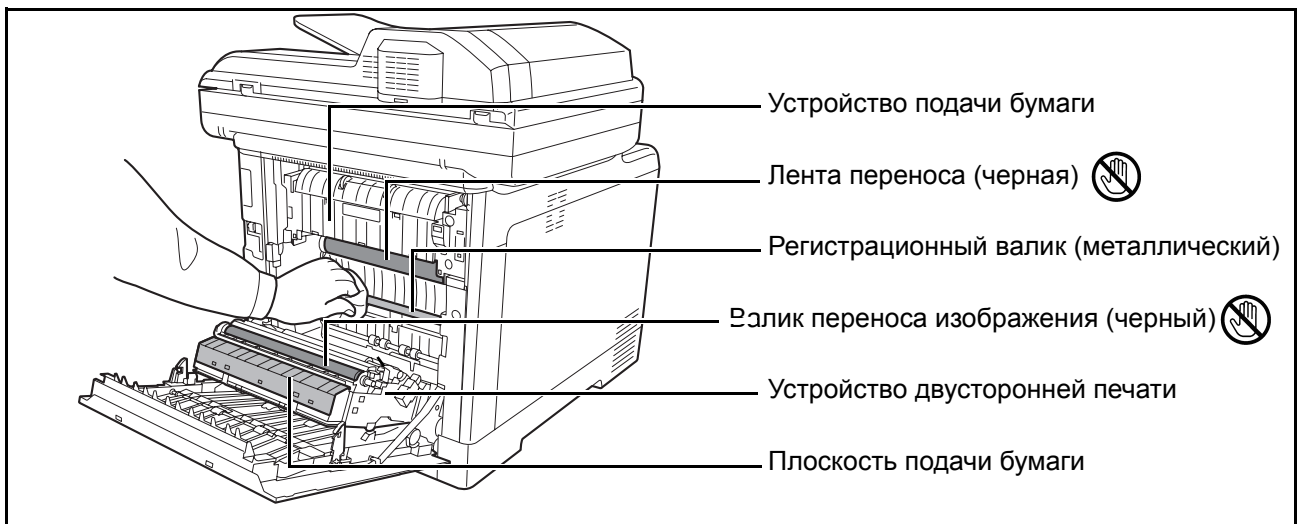

- 3 Закройте заднюю крышку.

Замена картриджа с тонером

Когда на дисплее сообщений отобразится *Добавьте тонер*, замените тонер.

Каждый раз после замены контейнера с тонером выполняйте чистку компонентов аппарата согласно указаниям ниже. Подробнее см. раздел Очистка устройства подачи бумаги на стр. 4-3.

ОСТОРОЖНО: Не пытайтесь сжечь картридж с тонером или бункер отработанного тонера. Искры от пламени опасны и могут стать причиной ожогов.

Замена картриджа с тонером

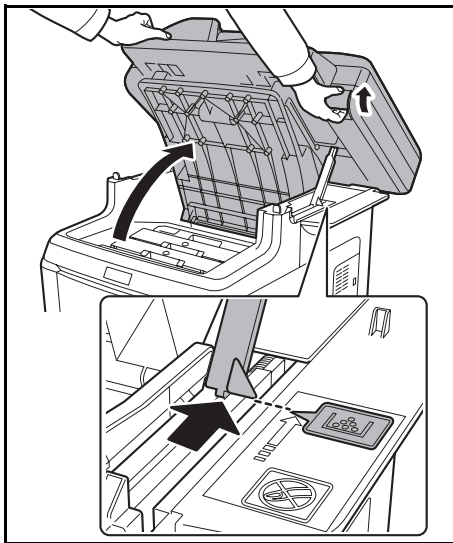

- 1 Потяните ручку крышки верхнего лотка и откройте верхний лоток.

ОСТОРОЖНО: Во избежание опрокидывания запрещается открывать верхний лоток и податчик документов одновременно.

Откройте верхний лоток, установив положение, показанное на рисунке. Если лоток не будет открыт до этого положения, установить картридж с тонером невозможно.

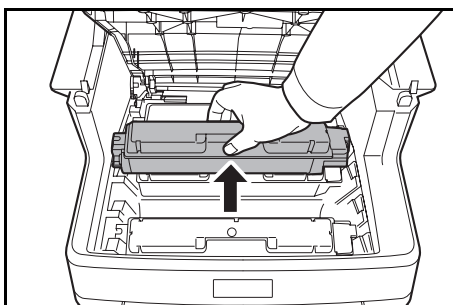

- 2 Аккуратно извлеките старый картридж с тонером из аппарата.

ПРИМЕЧАНИЕ: Положите старый картридж с тонером в специальный полиэтиленовый пакет (входит в тонерный комплект) и утилизируйте его позже в соответствии с местными правилами по утилизации отходов.

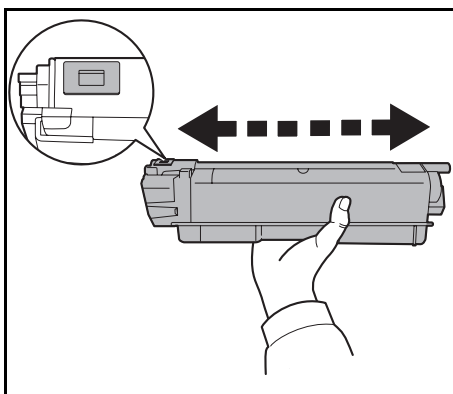

- 3 Достаньте новый картридж с тонером из тонерного комплекта. Встряхните новый картридж с тонером не менее 5 или 6 раз, как показано на рисунке, чтобы тонер распределился в нем равномерно.

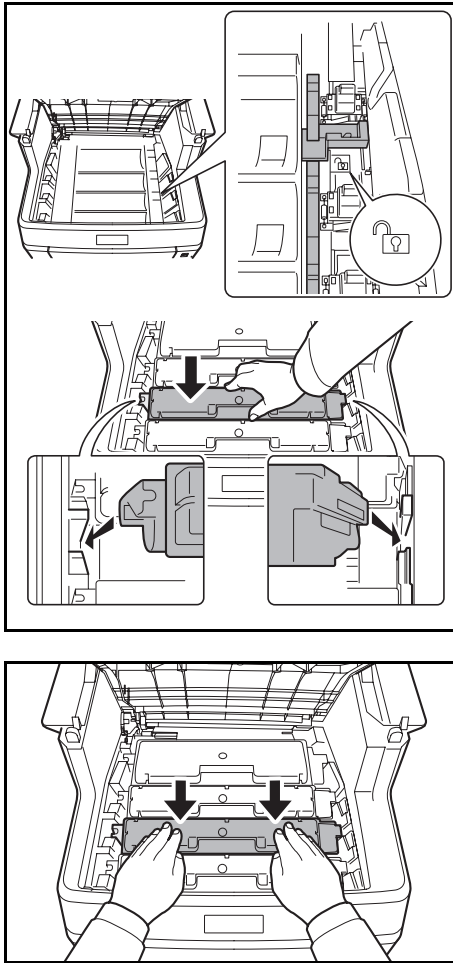

- 4** Убедитесь, что освобождающий рычаг находится в положении разблокировки, и установите новый картридж с тонером в аппарат.

ПРИМЕЧАНИЕ: Убедитесь в том, что выступы картриджа тонера вошли в пазы внутри аппарата.

- 5** Нажмите на верх картриджа тонера, чтобы он плотно установился на место.

- 6** Закройте верхний лоток.

При закрытии верхнего лотка не применяйте чрезмерную силу, нажимая на панель управления.

ПРИМЕЧАНИЕ: При закрытии лотка следите за тем, чтобы не прищемить пальцы.

Замена бункера отработанного тонера

Замените бункер отработанного тонера, когда появится сообщение "Проверьте контейнер отработанного тонера". Новый бункер отработанного тонера входит в комплект тонера. Бункер для отработанного тонера необходимо заменить перед использованием аппарата.

ОСТОРОЖНО: Не пытайтесь сжечь картридж с тонером или бункер отработанного тонера. Искры от пламени опасны и могут стать причиной ожогов.

Замена бункера отработанного тонера

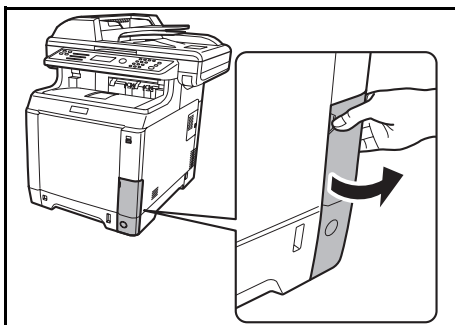

- 1 Откройте крышку бункера отработанного тонера.

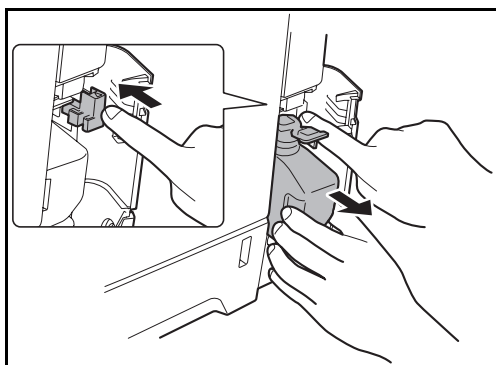

- 2 Нажмите кнопку блокировки и аккуратно извлеките бункер отработанного тонера.

ПРИМЕЧАНИЕ: Вынимайте бункер отработанного тонера как можно осторожнее, чтобы не рассыпать находящийся внутри тонер. Следите, чтобы отверстие в бункере отработанного тонера не было наклонено вниз.

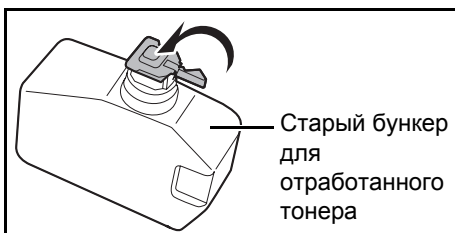

- 3 Вынув старый бункер отработанного тонера из аппарата, закройте его крышку.

ПРИМЕЧАНИЕ: Положите старый бункер отработанного тонера в специальный полиэтиленовый пакет (входит в тонерный комплект) и утилизируйте его позже в соответствии с местными правилами по утилизации отходов.

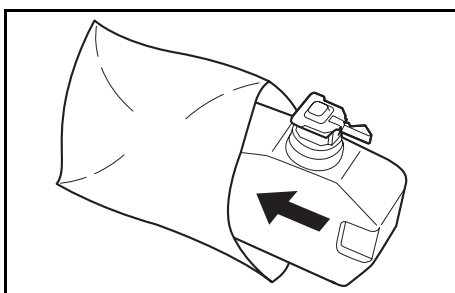

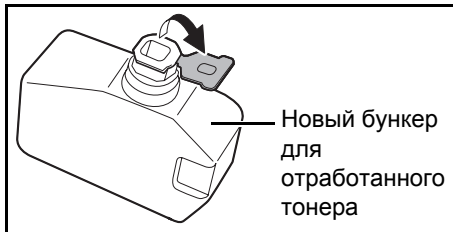

- 4** Откройте крышку нового бункера отработанного тонера.

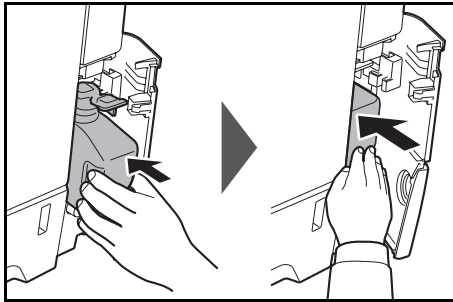

- 5** Вставьте новый бункер так, как показано на рисунке. Если бункер установлен правильно, он защелкнется на своем месте.

- 6** Убедитесь, что бункера отработанного тонера установлен правильно и закройте крышку бункера отработанного тонера.

После замены картриджей и бункера для отработанного тонера очистите устройство подачи бумаги. См. инструкции в разделе Очистка на стр. 4-2.

4

Длительное неиспользование и перемещение аппарата

Длительное неиспользование

Если аппарат не будет использоваться в течение длительного времени, извлеките шнур питания из настенной розетки.

Рекомендуем проконсультироваться со своим дилером о дополнительных действиях, которые следует предпринять во избежание возможного повреждения, когда аппарат будет использоваться следующий раз.

Перемещение аппарата

При перемещении аппарата

- Делайте это аккуратно.
- Во избежание просыпания тонера внутрь аппарата держите его как можно ровнее.
- Перед транспортировкой аппарата на большое расстояние проконсультируйтесь со специалистом по техническому обслуживанию.
- Заблокируйте фиксирующий рычаг (желтого цвета) для оптической системы. Он располагается на левом верхнем краю возле сканера. См. Quick Start Guide.
- Извлеките все картриджи с тонером и бункер отработанного тонера и положите их в полиэтиленовый пакет.
- Убедитесь в том, что освобождающий рычаг находится в положении LOCK. Если нет, потяните освобождающий рычаг вперед до упора. См. стр. 4-6.

ПРЕДУПРЕЖДЕНИЕ: При транспортировке аппарата необходимо извлечь и упаковать картридж с тонером и бункер отработанного тонера в полиэтиленовый пакет и транспортировать их отдельно от аппарата.

5 Устранение неисправностей

В этой главе приводится порядок разрешения проблем, которые могут возникнуть при использовании аппарата.

- Устранение сбоев 5-2
- Действия в ответ на сообщения об ошибках..... 5-9
- Действия в ответ на мигание индикатора "ВНИМАНИЕ" 5-18
- Устранение застревания бумаги..... 5-19

Устранение сбоев

Ниже в таблице приводятся общие инструкции по устранению неисправностей.

При возникновении какой-либо неполадки аппарата прочитайте контрольные вопросы и выполните процедуры, которые приводятся на указанных страницах. Если устранить неисправность не удастся, обратитесь к сервисному персоналу.





Проблема	Контрольные вопросы	Меры по устранению	Страница для справки
На панели управления не происходит никаких изменений при включении аппарата.	Подключен ли аппарат к электросети?	Вставьте вилку шнура питания в сетевую розетку.	—
При нажатии на клавишу "Старт" копирование не начинается.	Отображается ли что-либо на дисплее сообщений?	Определите, как следует отреагировать на сообщение, и выполните соответствующие действия.	—
	Не включен ли на аппарате режим ожидания?	Нажмите клавишу Питание для вывода машины из режима ожидания. В течение 20 секунд аппарат будет готов к копированию.	<u>2-9</u>
В выходном лотке чистые листы. 	Правильно ли загружены оригиналы?	На стекле оригинал необходимо размещать по линейкам размеров оригинала, лицевой стороной вниз.	<u>2-46</u>
		При использовании автоподатчика оригиналов загружайте оригиналы стороной для копирования вверх.	<u>2-48</u>
	—	Проверьте правильность функционирования прикладной программы.	—

Проблема	Контрольные вопросы	Меры по устранению	Страница для справки
Бледная или размытая печать <div style="display: flex; justify-content: space-around; align-items: center;"> <div style="border: 1px solid black; padding: 5px; text-align: center;">ABC 123</div> <div style="border: 1px solid black; padding: 5px; text-align: center;">ABC 123</div> </div>	Не включен ли на аппарате режим "Автоплотность"?	Откорректируйте уровень плотности для режима автоплотности.	—
	Не включен ли на аппарате режим ручной настройки плотности?	Выберите правильный уровень плотности.	—
		При изменении установленного по умолчанию уровня плотности выберите требуемый уровень вручную.	—
	Равномерно ли распределен тонер в картридже?	Встряхните картридж с тонером из стороны в сторону несколько раз.	—
	Не показано ли на панели сообщение о необходимости добавить тонер?	Замените картридж с тонером.	—
	Бумага влажная?	Замените бумагу на новую.	<u>2-27</u>
	Включен ли режим экономичной печати?	Отключите режим экономичной печати.	—
	—	Убедитесь, что настройка типа бумаги соответствует используемой бумаге.	—
	—	Проведите калибровку цвета путем или выключения и последующего включения аппарата или использования панели управления аппаратом.	—
—	Попытайтесь изменить настройки управления цветом с помощью драйвера принтера.	—	
—	Запустите [МС] и уменьшите значение регулировки. Уменьшайте значение регулировки на 1 уровень за раз относительно текущего значения. Если не будет улучшения после уменьшения значения на 1 уровень, уменьшите на 1 уровень снова. Если все равно нет улучшения, восстановите изначальное значение.	—	

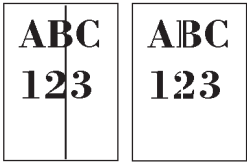
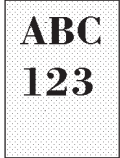
Проблема	Контрольные вопросы	Меры по устранению	Страница для справки
Слишком темные распечатки.	Не включен ли на аппарате режим "Автоплотность"?	Откорректируйте уровень плотности для режима автоплотности.	—
	Не включен ли на аппарате режим ручной настройки плотности?	Выберите правильный уровень плотности.	—
		При изменении установленного по умолчанию уровня плотности выберите требуемый уровень вручную.	—
На копиях виден муаровый узор (точки не распределены равномерно, а объединены в группы).	Не использовался ли в качестве оригинала фотоотпечаток?	Установите для качества печати [Фото].	—
Нечеткая печать.	Выбрано ли подходящее качество изображения для оригинала?	Выберите подходящее качество изображения.	—
Загрязнения на распечатках.	Нет ли загрязнений на стекле оригинала или в автоподатчике оригиналов?	Выполните чистку стекла оригинала или автоподатчика оригиналов.	—
Распечатки размыты. 	Аппарат используется в слишком влажных условиях?	Используйте в местах с подходящей влажностью.	—
Изображения перекошены.	Правильно ли помещены оригиналы?	При загрузке оригиналов выровняйте их по линейкам размеров.	2-46
		Перед загрузкой оригиналов в автоподатчик следует тщательно выровнять направляющие ширины.	2-47
	Правильно ли загружена бумага?	Проверьте положение направляющих ширины бумаги.	2-47

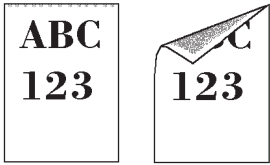
Проблема	Контрольные вопросы	Меры по устранению	Страница для справки
Частое застревание бумаги.	Правильно ли загружена бумага?	Загрузите бумагу надлежащим образом.	<u>2-27</u>
	Относится ли используемая бумага к поддерживаемым типам? В хорошем ли она состоянии?	Извлеките бумагу, переверните и снова загрузите ее в аппарат.	<u>2-27</u>
	Возможно, бумага скручена, сложена или смята?	Замените бумагу на новую.	<u>2-27</u>
	Нет ли в аппарате обрывков бумаги или застрявших листов?	Выньте застрявшую бумагу.	<u>5-19</u>
Распечатки сморщены.	Бумага влажная?	Замените бумагу на новую.	<u>2-27</u>
	Правильно ли выбрана ориентация бумаги?	Измените ориентацию размещаемой бумаги.	—
Печать невозможна.	Подключен ли аппарат к электросети?	Вставьте вилку шнура питания в сетевую розетку.	—
	Включен ли аппарат?	Включите аппарат с помощью сетевого выключателя.	<u>2-7</u>
	Подключен кабель принтера или сетевой кабель?	Надежно подсоедините подходящий кабель принтера или сетевой кабель.	<u>2-5</u>
	Не был ли аппарат включен перед подсоединением кабеля принтера?	Подсоедините кабель принтера, затем включите аппарат.	<u>2-5</u> <u>2-7</u>
	Задание печати приостановлено?	Нажмите [Продол.] (клавиша Левый выбор) для возобновления печати.	—
Документы распечатываются неправильно.	Правильно ли настроены параметры прикладного программного обеспечения на компьютере?	Проверьте правильность установки драйвера принтера и прикладного программного обеспечения.	—
При обращении к панели управления клавиши заблокированы и не отвечают на нажатия.	Не заблокирована ли панель управления?	Проверьте блокировку панели из COMMAND CENTER и измените при необходимости значение этого параметра.	Руководство по эксплуатации KYOCERA COMMAND CENTER

Проблема	Контрольные вопросы	Меры по устранению	Страница для справки
Печать с модуля памяти USB не выполняется.	Не заблокирован ли хост USB?	Выберите <i>Разблокировать</i> в настройках хоста USB.	—
	Убедитесь, что модуль памяти USB надежно вставлен в аппарат.	—	—
При отображении изображения, передаваемого из аппарата в ПК, изображение сжато по вертикали или горизонтали.	Разрешение сканирования выбрано как "200×100т/д норм." или "200×400т/д оч.высокое"?	Выберите разрешение сканирования, отличное от "200×100т/д норм." или "200×400т/д оч.высокое", при передаче изображения.	—
Модуль памяти USB не распознается.	Убедитесь, что модуль памяти USB надежно вставлен в аппарат.	—	—
	Не заблокирован ли хост USB?	Выберите <i>Разблокировать</i> в настройках хоста USB.	—
Разбалансированная цветопередача при распечатке 	—	Проведите регистрацию цветов с помощью панели управления.	—
Черные или белые вертикальные штрихи 	Нет ли грязи на щелевом стекле?	Очистите щелевое стекло.	—
	Посмотрите на панель управления, чтобы узнать о наличии тонера.	Если появляется сообщение "Заканчивается тонер. С, М, Y, К" с описанием цвета, установите новый набор тонера для данного цвета.	—
	—	Запустите [Очистка лазера].	—
	—	Запустите [Очистка барабана].	—
Серый фон 	—	Проведите калибровку цвета путем или выключения и последующего включения аппарата или использования панели управления аппаратом.	—

Проблема	Контрольные вопросы	Меры по устранению	Страница для справки
<p>Загрязнение верхнего края или обратной стороны листа</p> 	<p>Проверьте спускной желоб и плоскость подачи бумаги.</p>	<p>Откройте заднюю крышку и проверьте тонер на плоскости подачи бумаги внутри устройства подачи бумаги. Очистите плоскость подачи бумаги с помощью мягкой сухой ткани без ворса.</p>	<p>—</p>
<p>Возникает сдвиг.</p> 	<p>—</p>	<p>Запустите [Очистка барабана].</p>	<p>—</p>
<p>Часть изображения периодически становится бледной или размытой.</p> 	<p>—</p>	<p>Запустите [МС] и уменьшите значение регулировки. Уменьшайте значение регулировки на 1 уровень за раз относительно текущего значения. Если не будет улучшения после уменьшения значения на 1 уровень, уменьшите на 1 уровень снова. Если все равно нет улучшения, восстановите изначальное значение.</p>	<p>—</p>
<p>На изображении появляются беспорядочные горизонтальные линии.</p> 	<p>—</p>	<p>Запустите [МС] и уменьшите значение регулировки. Уменьшайте значение регулировки на 1 уровень за раз относительно текущего значения. Если не будет улучшения после уменьшения значения на 1 уровень, уменьшите на 1 уровень снова. Если все равно нет улучшения, восстановите изначальное значение.</p>	<p>—</p>

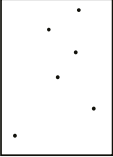
Проблема	Контрольные вопросы	Меры по устранению	Страница для справки
<p>На высоте 1500 м или выше на изображении появляются беспорядочные белые линии.</p> 	—	Запустите [Altitude Adj.] и установите значение регулировки на [High 1]. Если нет улучшения при установке значения на [High 1], установите [High 2].	—
<p>На высоте 1500 м или выше на изображении появляются точки.</p> 	—	Запустите [Altitude Adj.] и установите значение регулировки на [High 1]. Если нет улучшения при установке значения на [High 1], установите [High 2].	—

Действия в ответ на сообщения об ошибках

Если на панели управления появилось одно из этих сообщений, выполните соответствующую процедуру.

При возникновении какой-либо неполадки аппарата прочитайте контрольные вопросы и выполните процедуры, которые приводятся на указанных страницах. Если устранить неисправность не удастся, обратитесь к сервисному персоналу.

Таблица сообщений об ошибках

Сообщение об ошибке	Контрольные вопросы	Меры по устранению	Страница для справки
Бумага застр.	—	При замятии бумаги работа аппарата останавливается и на дисплее сообщений указывается месторасположение замятия. Не отключайте аппарат; устраните замятие согласно указаниям.	—
Верхний лоток заполнен бумагой. Удалите бумагу.	—	Удалите бумагу из верхнего лотка и нажмите клавишу ОК для возобновления задания.	—
Добавьте тонер. [С], [М], [Y], [К]		Замените картридж с тонером. Замените картридж с тонером того цвета, который указан в [].	—
Дуплекс. печ. невозм. на этой бумаге.	Возможна ли двусторонняя печать на бумаге выбранного размера / носителя выбранного типа?	Выберите доступный тип бумаги. Нажмите клавишу ОК для печати без использования дуплекса.	<u>3-16</u>
Загрузите бумагу в кассету 1.	Не закончилась ли бумага в указанной кассете?	Загрузите бумагу.	<u>2-29</u>
Загрузите бумагу в универсальный лоток.	Загружена ли бумага указанного формата в универсальный лоток?	Загрузите в универсальный лоток бумагу размера и типа, указанных на дисплее сообщений.	<u>2-32</u>
Заканчивается тонер. [С], [М], [Y], [К]	—	Почти пора заменять картридж с тонер. После печати определенного числа страниц (около 20) печать остановится. Приобретите новый картридж с тонером того цвета, который указан в [].	—
Закройте верхнюю (заднюю или левую) крышку.	Открыта ли какая-либо крышка?	Закройте крышку, указанную на панели управления.	—

Сообщение об ошибке	Контрольные вопросы	Меры по устранению	Страница для справки
Задание не сохр. Нажмите [ОК].	–	Нажмите клавишу ОК для отмены хранения.	
Закройте автоподатчик оригиналов.	Открыт ли автоподатчик оригиналов?	Закройте автоподатчик оригиналов.	—
	Открыта ли верхняя крышка автоподатчика оригиналов?	Закройте верхнюю крышку автоподатчика оригиналов.	<u>2-47</u>
Замените МК.	–	Замена деталей в комплекте для обслуживания должна производиться специалистами по обслуживанию каждый раз после печати 200 000 страниц. Обратитесь к специалисту по обслуживанию.	—
Извлеките оригинал из автопод. ориг.	Остались ли оригиналы в автоподатчике оригиналов?	Извлеките оригиналы из автоподатчика оригиналов.	—
Максимальное количество отсканированных страниц. Задание отменено.	–	Сканирование невозможно из-за недостаточной памяти сканера. Это задание отменено. Нажмите клавишу ОК .	—
	Превышен ли предел сканирования?	Нажмите клавишу ОК для печати, передачи или сохранения отсканированных страниц. Нажмите клавишу Состояние/Отмена Задания и нажмите [Отмена] для отмены задания.	—
Невозможно подключиться к серверу аутентификации.	–	Нажмите клавишу ОК и проверьте следующее: <ul style="list-style-type: none"> • Регистрацию на сервере аутентификации • Пароль и адрес компьютера для входа на сервер аутентификации • Сетевое подключение 	—
Неверный ид. уч. зап. Задание отменено.	–	Это задание отменено из-за ограничения учетом заданий. Нажмите клавишу ОК .	—
Неверный ид. уч. зап.	–	Указан неверный идентификатор учетной записи. Уточните зарегистрированный идентификатор учетной записи.	—

Сообщение об ошибке	Контрольные вопросы	Меры по устранению	Страница для справки
Недостаточно памяти. Нач. задание невозм.	—	Продолжение сканирования невозможно из-за нехватки памяти. Нажмите клавишу ОК для печати отсканированных страниц. Нажмите клавишу Состояние/Отмена Задания и нажмите [Отмена] для отмены задания.	—
Непр. имя пользоват. для входа или пароль. Задание отменено.	—	Введите правильное имя пользователя для входа или правильный пароль.	—
Ошибка памяти USB. Задание отменено.	—	Это задание отменено. Нажмите клавишу ОК .	—
Ошибка передачи. #####	—	Ошибка во время передачи. Далее приведены возможные коды ошибок и их описания.	—
Превышено ограничение учета заданий. Печать невозможна.	—	Задание отменено. Нажмите клавишу ОК .	—
Память заполнена. Нельзя заверш. обраб. задания печати.	—	Невозможно продолжение задания из-за нехватки памяти. Нажмите клавишу ОК для печати отсканированных страниц. Невозможно полностью выполнить задание печати. Нажмите клавишу Состояние/Отмена Задания и нажмите [Отмена] для отмены задания.	—
Память заполнена. Задание отменено.	—	Невозможно продолжение задания из-за нехватки памяти. Нажмите клавишу ОК . Для печати тех же оригиналов выполните операции ниже. <ul style="list-style-type: none"> • Выберите [Фото] для качественного копирования. • Выберите отрицательное значение для резкости. • Выберите меньший размер страницы для уменьшения. Если проблема не решена, расширьте память принтера.	—

Сообщение об ошибке	Контрольные вопросы	Меры по устранению	Страница для справки
Превышено ограничение учета заданий. Сканиров. невозможно.	—	Задание отменено. Нажмите клавишу ОК .	—
Превыш. ограничение ящ. опроса.	—	Ящик факсов переполнен; нет места для сохранения факсов. Это задание отменено. Нажмите клавишу ОК .	—
Превышено ограничение учета заданий. Задание отменено.	Ограничено ли допустимое число распечаток алгоритмом учета заданий?	Превышено число распечаток из-за ограничения алгоритмом учета заданий. Дальнейшая печать невозможна. Это задание отменено. Нажмите клавишу ОК .	—
Произошла ошибка. Выкл. и включите гл. выключатель питания.	—	Произошла системная ошибка. Выключите и включите главный выключатель питания.	—
Проверьте бункер отходов тонера.	Бункер для отработанного тонера заполнен?	Замените бункер для отработанного тонера.	—
	Установлен ли бункер для отработанного тонера?	Установите в аппарат бункер для отработанного тонера.	—
Сбой аппарата Вызовите сервисный персонал.	—	Внутренняя ошибка. Запомните код ошибки, отображаемый на дисплее сообщений. Выключите аппарат, вытащите шнур питания из розетки и обратитесь к сервисному персоналу.	—
	Отображается ли код ошибки "с 4201 по 4204"?	Внутри возник конденсат ввиду резкой перемены температуры. Выключите аппарат и оставьте его на 30—90 минут, затем включите снова. Если сообщение не исчезло, выключите аппарат, извлеките шнур питания из розетки и обратитесь к сервисному персоналу.	—
Установите оригинал и нажм.клавишу Старт .	—	Извлеките оригиналы из автоподатчика оригиналов, расположите их в первоначальном порядке и положите обратно. Нажмите клавишу Старт для возобновления печати. Нажмите клавишу Состояние/Отмена Задания и нажмите [Отмена] для отмены задания.	<u>2-48</u>

Сообщение об ошибке	Контрольные вопросы	Меры по устранению	Страница для справки
Установлен неизвестный тонер.	—	Если картридж с тонером взят от другого аппарата той же модели, на которой при этом отображалось сообщение <i>Добавьте тонер.</i> , игнорируйте данное сообщение и используйте тонер.	—
Установлен неизвестный тонер. РС	—	Данное сообщение отображается, когда региональные спецификации установленного контейнера с тонером не соответствуют спецификациям аппарата.	—
Файл не найден.	—	Указанный файл не найден. Это задание отменено. Нажмите клавишу ОК .	—
Код ошибки при сканировании в SMB			
Код ошибки:1101	Возможно, имя хоста сервера SMB неправильное?	Установите правильное имя хоста в COMMAND CENTER.	—
Код ошибки:1102	Введено ли имя домена?	Правильно введите имя пользователя в формате "домен\пользователь", "домен\пользователь" или "домен@пользователь".	—
	Возможно, вы указали недопустимые имя пользователя или пароль?	Введите правильные имя пользователя и пароль.	—
	Возможно, вы указаны недопустимое имя папки или общего ресурса?	Введите правильные имена папки и общего ресурса.	—
	Возможно, вы указали пользователя, которому запрещен доступ к папке или для папки установлено разрешение доступа?	Проверьте ограничения доступа для папки адресата.	—
	Содержит ли имя хоста запрещенные символы?	Проверьте, нет ли в имени хоста следующих символов. `~!@#\$%^&*()=+[]\ ;:'"> / ?	—

Сообщение об ошибке	Контрольные вопросы	Меры по устранению	Страница для справки
Код ошибки:1103	Введено ли имя домена?	Правильно введите имя пользователя в формате "домен\пользователь", "домен\пользователь" или "домен@пользователь".	—
	Правильно ли введен путь к папке?	Введите правильный путь к папке.	—
	Возможно, вы указали пользователя, которому запрещен доступ к папке или для папки установлено разрешение доступа?	Проверьте ограничения доступа для папки адресата.	—
Код ошибки:1105	Включен ли протокол SMB?	Включите протокол SMB для имени хоста в COMMAND CENTER.	—
Код ошибки:2101, 2201, 2203	Возможно, введены недопустимые имя хоста или IP-адрес?	Введите правильные имя хоста или IP-адрес.	—
	Возможно, указан неправильный номер порта?	Укажите правильный номер порта.	—
	Правильно ли выполнено подключение к сети?	Убедитесь, что сетевой кабель правильно подключен. Убедитесь, что сетевая среда (сервер, концентратор или другая сеть LAN) работает правильно.	—
Код ошибки:0007, 5101, 5102, 5103, 5104, 7101, 720f	—	Выключите и затем включите главный выключатель питания. Если эта ошибка возникнет повторно, запишите код ошибки, который отображается на дисплее сообщений, и обратитесь к специалисту по обслуживанию. (См. процедуру в <u>Сбой аппарата</u> <u>Вызовите сервисный персонал.</u>)	—
Код ошибки:9181	Возможно, отсканированы 999 страниц оригиналов?	Если число страниц оригинала превышает 999, передавайте страницы отдельными пакетами.	—
Код ошибки при сканировании на FTP			
Код ошибки:1101	Возможно, имя хоста сервера FTP неправильное?	Установите правильное имя хоста в COMMAND CENTER.	—

Сообщение об ошибке	Контрольные вопросы	Меры по устранению	Страница для справки
Код ошибки:1102	Введено ли имя домена?	Правильно введите имя пользователя в формате "домен\пользователь", "домен\пользователь".	—
	Возможно, вы указали недопустимые имя пользователя или пароль?	Введите правильные имя пользователя и пароль.	—
Код ошибки:1103	Правильно ли введен путь к папке?	Введите правильный путь к папке.	—
	Возможно, вы указали пользователя, которому запрещен доступ к папке или для папки установлено разрешение доступа?	Проверьте ограничения доступа для папки адресата.	—
Код ошибки:1105	Включен ли протокол FTP?	Включите протокол FTP в COMMAND CENTER.	—
Код ошибки:1131	Возможно, одна из настроек FTPS неправильна?	Проверьте настройки безопасности.	—
Код ошибки:1132	Возможно, вы пытаетесь выполнить передачу на сервер, который не поддерживает службу FTPS или способ шифрования?	Проверьте, поддерживает ли сервер FTPS. Проверьте, поддерживает ли сервер метод шифрования.	—
Код ошибки:2101, 2102, 2103, 2201, 2202, 2203, 2231, 3101	Возможно, введены недопустимые имя хоста или IP-адрес?	Введите правильные имя хоста или IP-адрес.	—
	Возможно, указан неправильный номер порта?	Укажите правильный номер порта.	—
	Правильно ли выполнено подключение к сети?	Убедитесь, что сетевой кабель правильно подключен. Убедитесь, что сетевая среда (сервер, концентратор или другая сеть LAN) работает правильно.	—

Сообщение об ошибке	Контрольные вопросы	Меры по устранению	Страница для справки
Код ошибки:4701, 5101, 5102, 5103, 5104, 7102, 720f	—	Выключите и затем включите главный выключатель питания. Если эта ошибка возникнет повторно, запишите код ошибки, который отображается на дисплее сообщений, и обратитесь к специалисту по обслуживанию. (См. процедуру в <u>Сбой аппарата</u> <u>Вызовите сервисный персонал.</u>)	—
Код ошибки:9181	Возможно, отсканированы 999 страниц оригиналов?	Если число страниц оригинала превышает 999, передавайте страницы отдельными пакетами.	—
Код ошибки при сканировании с отправкой по Email			
Код ошибки:1101	Возможно, неправильное имя сервера SMTP/POP3?	Установите правильное имя сервера в COMMAND CENTER.	—
Код ошибки:1102	Возможно, вы указали недопустимые имя пользователя или пароль?	Введите правильное имя пользователя и пароль.	—
Код ошибки:1104	Указали ли вы адрес адресата?	Укажите адрес адресата.	—
Код ошибки:1105	Включен ли протокол SMTP?	Включите протокол SMTP в COMMAND CENTER.	—
Код ошибки:2101, 2102, 2103, 2201, 2202, 2203	Выбрано ли "Другая аутентификация", когда выполняется аутентификация POP перед SMTP?	Выберите действующего пользователя POP3, отличающегося от "Other".	—
	Является ли указанный сервер сервером SMTP?	Установите правильное имя сервера в COMMAND CENTER.	—
	Правильно ли выполнено подключение к сети?	Убедитесь, что сетевой кабель правильно подключен. Убедитесь, что сетевая среда (сервер, концентратор или другая сеть LAN) работает правильно.	—
Код ошибки:2204	Не пытаетесь ли вы передать слишком большой объем данных?	Измените размер, который можно передавать, в COMMAND CENTER.	—

Сообщение об ошибке	Контрольные вопросы	Меры по устранению	Страница для справки
Код ошибки:3101	Правильно ли работает сервер?	Убедитесь, что сетевая среда (сервер, концентратор или другая сеть LAN) работает правильно.	—
	Установлен ли метод аутентификации, при котором сервер не может нормально реагировать?	Проверьте настройки на сервере и клиенте. (Например, убедитесь, что настройки включения/отключения аутентификации SMTP/POP одинаковые на сервере и клиенте.)	—
Код ошибки:3201	Включен ли неподдерживаемый метод аутентификации SMTP?	Проверьте настройки аутентификации SMTP на сервере и клиенте. На аппарате можно использовать нижеуказанные методы аутентификации SMTP. CRAM-MD5 / DIGEST-MD5 / ОБЫЧНАЯ /ВХОД	—
Код ошибки:4201, 5101, 5102, 5103, 5104, 7101, 7102, 720f	—	Выключите и затем включите главный выключатель питания. Если эта ошибка возникнет повторно, запишите код ошибки, который отображается на дисплее сообщений, и обратитесь к специалисту по обслуживанию. (См. процедуру в <u>Сбой аппарата</u> <u>Вызовите сервисный персонал.</u>)	—
Код ошибки:9181	Возможно, отсканированы 999 страниц оригиналов?	Если число страниц оригинала превышает 999, передавайте страницы отдельными пакетами.	—

Действия в ответ на мигание индикатора "ВНИМАНИЕ"

Если мигает индикатор **ВНИМАНИЕ**, нажмите кнопку [Состояние/Отмена задания], чтобы просмотреть сообщение об ошибке. Если сообщение не отображается на дисплее сообщений при нажатии кнопки [Состояние/Отмена задания], или индикатор **ВНИМАНИЕ** мигает, проверьте следующее.

Проблема	Контрольные вопросы	Меры по устранению	Страница для справки
Невозможно отправить факс.	Кабель блока подключен правильно?	Правильно подключите кабель блока.	—
	Разрешенный номер факса или разрешенный идентификационный номер зарегистрированы правильно?	Проверьте разрешенный номер факса и разрешенный идентификационный номер.	<i>Руководство по эксплуатации факса</i> Глава 6 Ограничение передачи
	Произошла ошибка связи?	Проверьте коды ошибок в итоговом отчете TX/RX и отчете о работе. Если код ошибки начинается с "U" или "E", выполните соответствующую процедуру.	<i>Руководство по эксплуатации факса</i> Приложение "Перечень кодов ошибок"
	Линия факса адресата занята?	Выполните передачу снова.	—
	Отвечает ли факс адресата?	Выполните передачу снова.	—
	Ошибка отличается от перечисленных выше?	Обратитесь к сервисному персоналу.	—

Устранение застревания бумаги

При застревании бумаги отображается сообщение о застревании, копирование или печать останавливаются. Выньте застрявшую бумагу. После того как застрявшая бумага удалена, аппарат возобновляет печать.

Оставьте главный выключатель питания в положении "Вкл.", для извлечения застрявшей бумаги воспользуйтесь нижеприведенной информацией.

Ниже приведены сведения о местах, в которых застревает бумага. См. указанную страницу, чтобы удалить застрявшую бумагу.

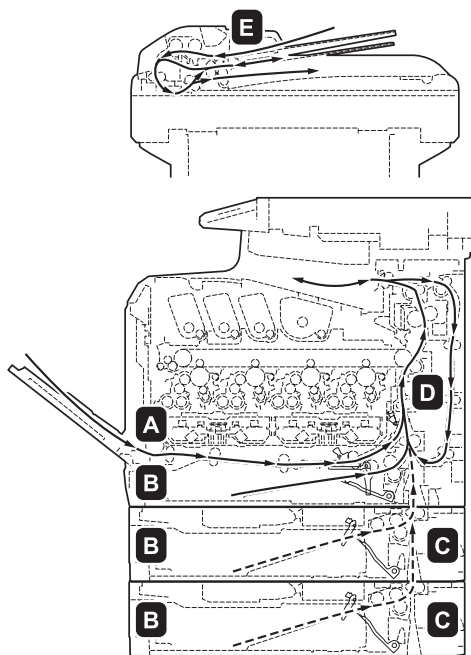

5

Место застревания бумаги	Описание	Страница для справки
A	Застрявшая бумага в универсальной лотке.	5-20
B	Застрявшая бумага в кассете аппарата или в кассете дополнительного податчика бумаги.	5-21
C	Застрявшая бумага в податчике бумаги.	5-22
D	Застрявшая бумага в устройстве подачи бумаги.	5-22
E	Застрявшая бумага в податчике документов	5-23

Застревание бумаги

Если бумага часто застревает, возможно, бумага по своим характеристикам не подходит к аппарату. Попробуйте изменить тип бумаги. Сведения о характеристиках бумаги см. в Приложении, в разделе "Характеристики бумаги". Сведения о правильном порядке загрузки бумаги в податчик бумаги также см. в главе 2. Если бумага по-прежнему часто застревает, даже несмотря на смену бумаги, возможно, проблема связана с аппаратом. Обратитесь в сервисную организацию.

ВАЖНАЯ ИНФОРМАЦИЯ: Извлекая застрявшую бумагу, следите за тем, чтобы оборванные кусочки бумаги не остались в аппарате.

Сообщения интерактивной справки

Функция сообщений интерактивной справки аппарата покажет на дисплее сообщений процедуру извлечения застрявшей бумаги. При отображении сообщения о застревании бумаги нажмите [Справка] (кнопка **Левый выбор**) для отображения информации о процедуре устранения застревания.

Нажмите ∇ для отображения следующего шага или нажмите Δ для отображения предыдущего шага. Для выхода из режима отображения сообщений интерактивной справки нажмите клавишу **OK**.

При застревании бумаги можно использовать сообщение интерактивной справки для удаления застрявшей бумаги.

Универсальный лоток

Чтобы устранить застревание бумаги в универсальном лотке, выполните следующие действия.

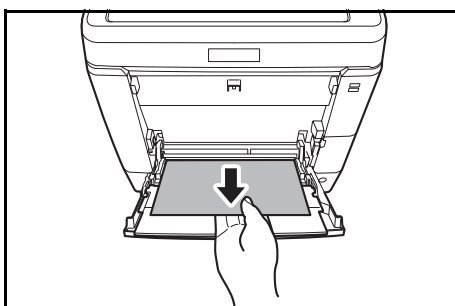

- 1 Извлеките бумагу, застрявшую в универсальном лотке.

ВАЖНАЯ ИНФОРМАЦИЯ: Если бумагу невозможно извлечь, не пытайтесь сделать это, применяя чрезмерную силу. Перейдите к застрявшей бумаге в податчике на [стр. 5-22](#).

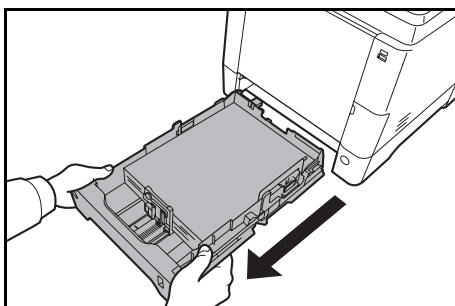

- 2 Вытяните кассету из аппарата.

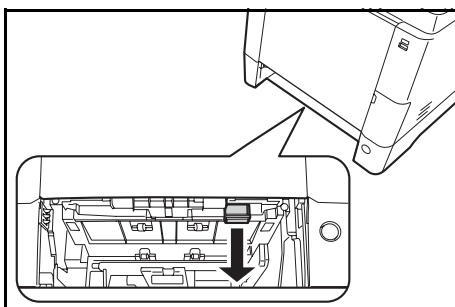

- 3 Откройте нижнюю крышку податчика.

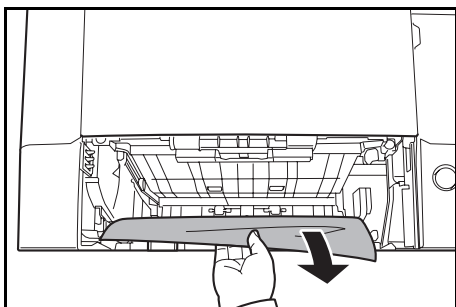

- 4 Удалите частично поданную бумагу.

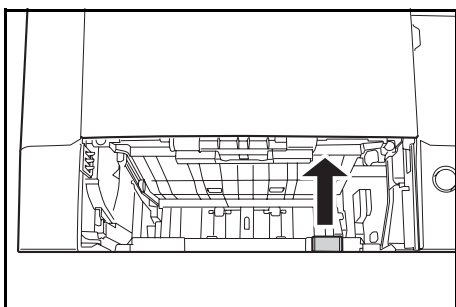

После извлечения застрявшей бумаги установите на место нижнюю крышку податчика.

- 5 Установите на место кассету для бумаги аппарата.

5

Кассета с бумагой/податчик бумаги

Если бумага застревает в кассете для бумаги, выполните нижеприведенную процедуру для извлечения бумаги. Застрявшая бумага в кассете дополнительного податчика бумаги извлекается аналогичным образом.

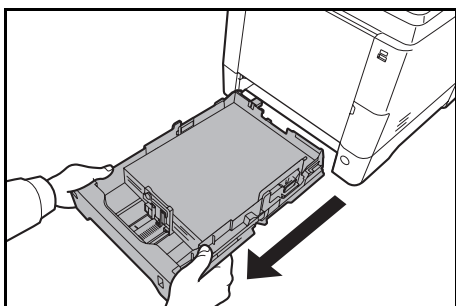

- 1 Извлеките кассету или дополнительно поставляемый податчик бумаги.

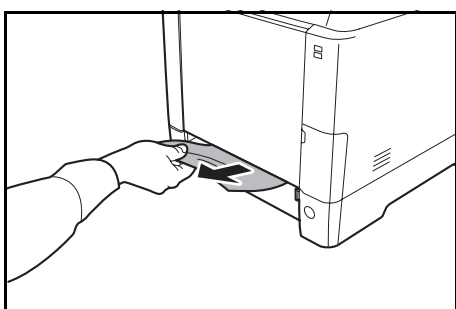

- 2 Удалите частично поданную бумагу.

ВАЖНАЯ ИНФОРМАЦИЯ: Если бумагу невозможно извлечь, не пытайтесь сделать это, применяя чрезмерную силу. Перейдите к застрявшей бумаге в податчике на [стр. 5-22](#).

- 3 Установите на место кассету для бумаги аппарата.

ПРИМЕЧАНИЕ: В случае застревания проверьте, правильно ли бумага загружена в кассету.

Застрявшая бумага в податчике бумаги.

Если застрявшую бумагу невозможно извлечь, используя процедуру, описанную для застрявшей бумаги в кассете для бумаги на [стр. 5-21](#), откройте заднюю крышку податчика бумаги и извлеките застрявшую бумагу.

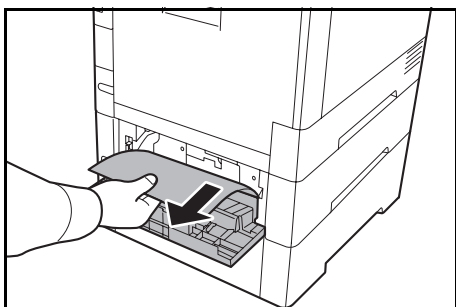

ПРИМЕЧАНИЕ: Если бумагу невозможно извлечь, не пытайтесь сделать это, применяя чрезмерную силу. Перейдите к застрявшей бумаге в податчике на [стр. 5-22](#).

Внутри аппарата

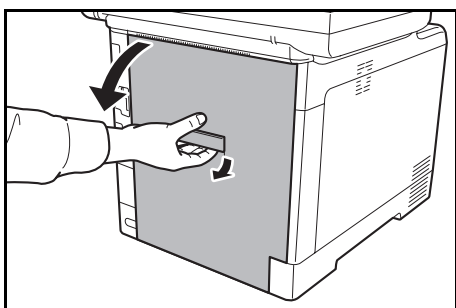

- 1 Потянув ручку задней крышки вверх, откройте заднюю крышку.

ОСТОРОЖНО: Некоторые детали внутри аппарата горячие. Будьте осторожны, поскольку существует опасность ожога.

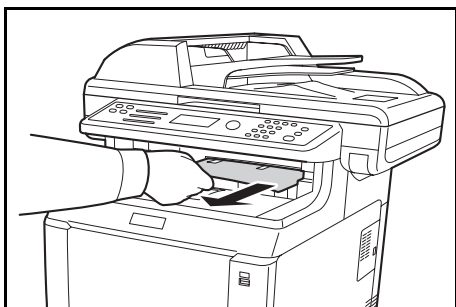

- 2 Если большая часть бумаги находится снаружи верхнего лотка, возьмите ее и вытяните.

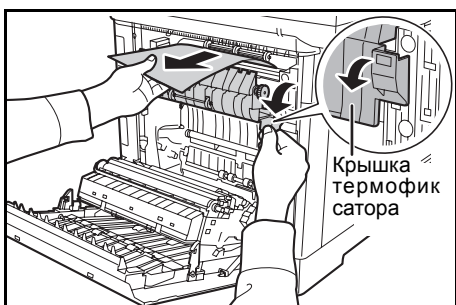

- 3 Если застрявшая бумага достает до блока термофиксатора, как показано на рисунке, откройте крышку термофиксатора, возьмите бумагу и вытяните.

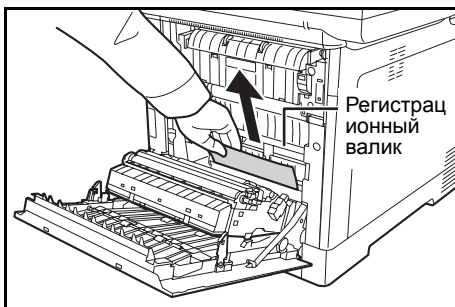

- 4** Если застрявшая бумага не достает до металлического регистрационного валика, как показано на рисунке, возьмитесь за бумагу и вытащите ее.

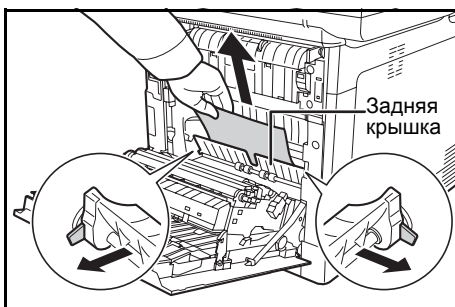

- 5** Если застрявшая бумага находится внутри аппарата, как показано на рисунке, откройте заднюю крышку податчика и вытащите бумагу.



- 6** Если застрявшая бумага достает до устройства двусторонней печати, как показано на рисунке, поднимите устройство двусторонней печати и извлеките бумагу.

- 7** Закройте заднюю крышку. Ошибка будет очищена, и печать возобновится после прогрева.

Обработчик документов

Чтобы устранить застревание бумаги в автоподатчике оригиналов, выполните следующие действия.

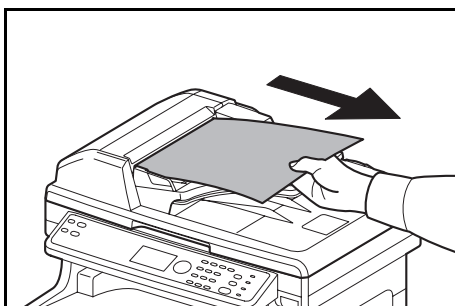

- 1** Извлеките все оригиналы из лотка подачи документов.

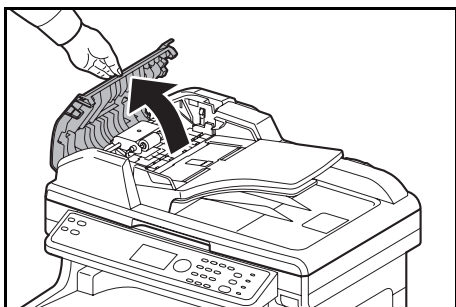

- 2** Откройте левую крышку автоподатчика оригиналов.

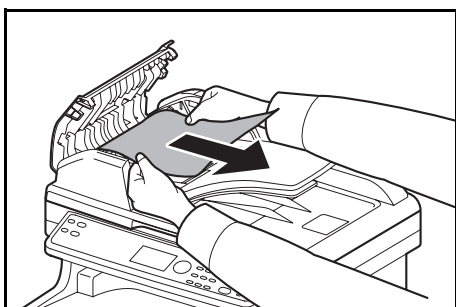

- 3** Удалите застрявший оригинал.
Если оригинал застрял между валиками, и его трудно извлечь, перейдите к следующему шагу.

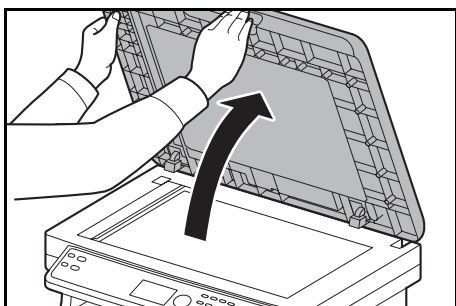

- 4** Откройте автоподатчик оригиналов.

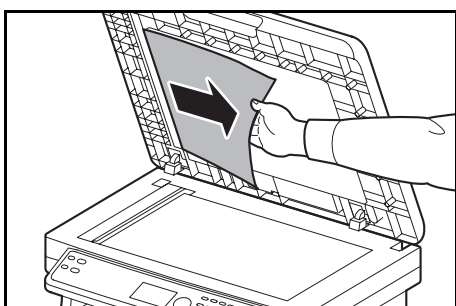

- 5** Удалите застрявший оригинал.
Если оригинал порвался, обязательно удалите из аппарата все обрывки.

- 6** Закройте автоподатчик оригиналов.

- 7** Поместите оригиналы.

Приложение

- Дополнительная функция Приложение-2
- Способ ввода символов Приложение-5
- Технические характеристики..... Приложение-6

Дополнительная функция

Можно использовать дополнительные приложения, установленные на данном аппарате.

Обзор приложений

На данном аппарате установлены нижеперечисленные приложения.

В течение ограниченного пробного периода можно эти приложения использовать.

- UG-33 (ThinPrint) (Это приложение можно активировать только в Европе.)

Это приложение позволяет печатать данные напрямую, без драйвера принтера.

ПРИМЕЧАНИЕ: Ограничения, например количество использований приложения во время пробного периода, могут быть разными для разных приложений.

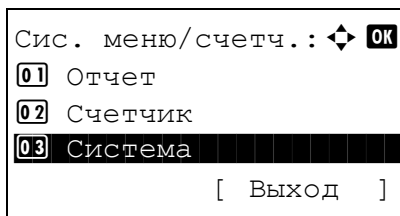

- 1 В меню Сис./ меню/счетч. нажмите клавишу Δ или ∇ для выбора [Система] и нажмите клавишу **OK**.

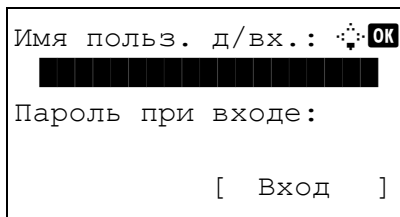

При выполнении управления пользователями без входа в систему появится экран входа. Затем введите имя пользователя для входа и пароль при входе и нажмите [Вход] (клавиша **Правый выбор**).

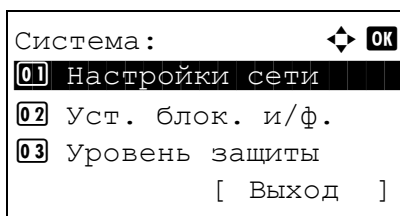

- 2 Появится меню "Система".

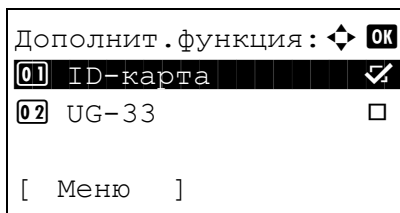

- 3 С помощью клавиши Δ или ∇ выберите [Дополнит.функция].
- 4 Нажмите клавишу **OK**. Появится меню "Дополнит.функция".

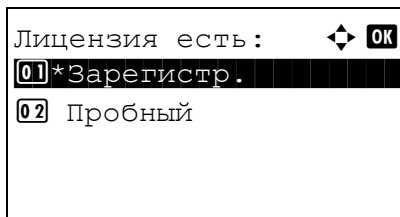

- 5 С помощью клавиши Δ или ∇ выберите требуемое приложение.
- 6 Нажмите клавишу **OK**. Появится меню выбранного приложения.

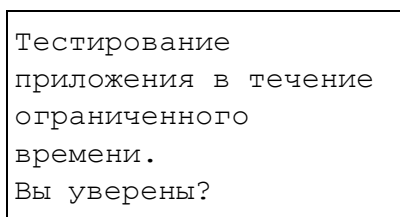

- 7 С помощью клавиши Δ или ∇ выберите [Зарегистр.] или [Пробный].

При выборе [Зарегистр.] отображается экран **Ключ лицензии**. Введите **Ключ лицензии** с помощью цифровых клавиш и нажмите клавишу **OK**.

Для использования приложения в пробном режиме нажмите [Пробный] без ввода **Ключа лицензии**.

Если выбрать [Пробный] и нажать клавишу **OK**, появится экран подтверждения. Нажмите [Да] (клавиша **Правый выбор**).

- 8 Отображается *Лицензировано.*, и на экране снова появляется меню "Дополнит.функция".

ОСТОРОЖНО: Если изменить дату/время при использовании приложения, дальнейшее использование приложения будет невозможно.

Проверка сведений приложения

Для проверки сведений о приложении используйте нижеописанную процедуру.

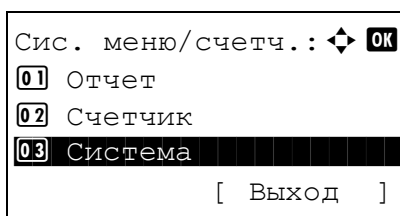

- 1 В меню Сис./ меню/счетч. нажмите клавишу Δ или ∇ для выбора [Система] и нажмите клавишу **OK**.

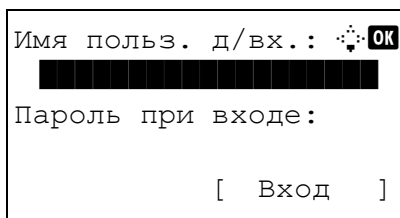

При выполнении управления пользователями без входа в систему появится экран входа. Затем введите имя пользователя для входа и пароль при входе и нажмите [Вход] (клавиша **Правый выбор**).

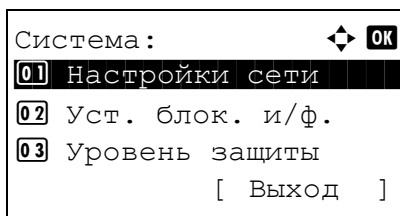

2 Появится меню "Система".

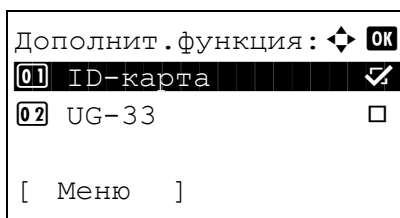

3 С помощью клавиши Δ или ∇ выберите [Дополнит.функция].

4 Нажмите клавишу **OK**. Появится меню "Дополнит.функция".

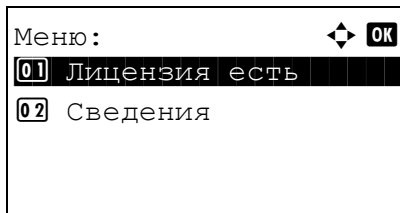

5 Нажмите [Меню] (клавиша **Левый выбор**).

6 С помощью клавиши Δ или ∇ выберите [Сведения]. Появится экран "Настр. деталей".

Теперь можно посмотреть детальную информацию о выбранном приложении.

Способ ввода символов

На экранах ввода символов используйте нижеописанную процедуру для ввода символов.

Используемые клавиши

Для введения символов используйте следующие клавиши.

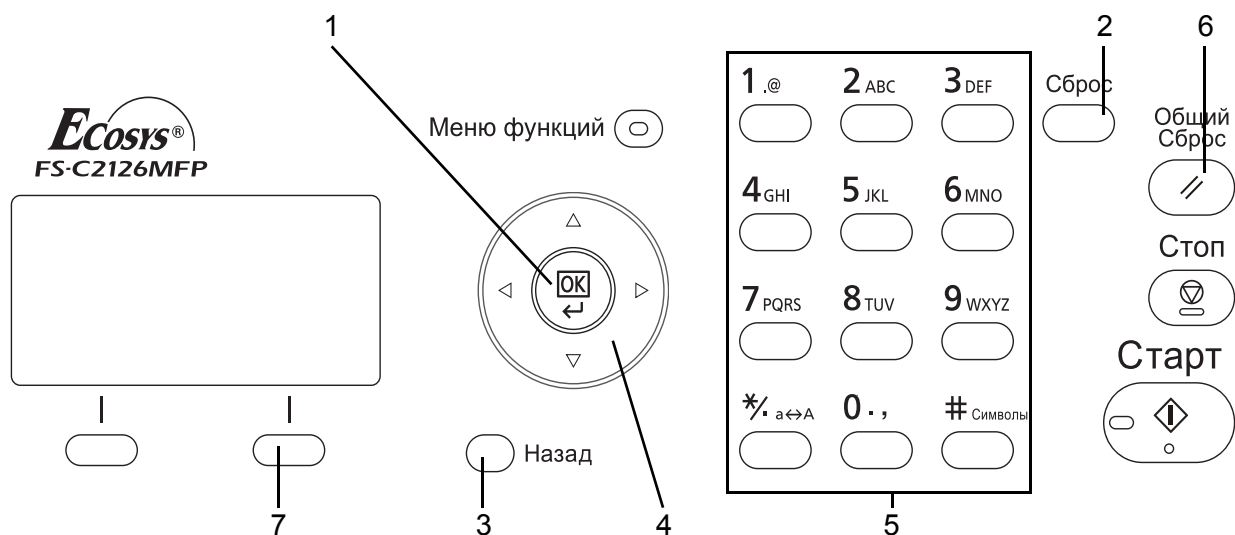

1. Клавиша "ОК"

При нажатии данной клавиши завершается введение символов.

2. Клавиша "Сброс"

При нажатии данной клавиши удаляется символ в положении курсора. Если курсор находится в конце строки, удаляется символ слева от него.

3. Клавиша "Назад"

При нажатии этой клавиши восстанавливается экран, с которого был вызван экран ввода символов.

4. Клавиши перемещения курсора

Используются для выбора положения ввода или выбора символа из списка символов.

5. Цифровые клавиши

Используются для выбора вводимого символа.

6. Клавиша "Общий сброс"

При нажатии данной клавиши отменяется процедура ввода символов и снова появляется экран ожидания.

7. Правая клавиша выбора

При нажатии данной клавиши выбирается тип вводимых символов. (При отображении [Текст])

Технические характеристики

ПРИМЕЧАНИЕ: Технические характеристики могут быть изменены без уведомления.

Аппарат

Параметр	Описание	
	FS-C2026MFP	FS-C2126MFP
Тип	Настольный	
Метод печати	Электрофотография с помощью полупроводникового лазера	
Поддерживаемые типы оригиналов	Листы, книги, трехмерные объекты (максимальный размер оригинала: Folio/Legal)	
Система подачи оригиналов	Фиксированная	
Плотность бумаги	Передняя кассета	От 60 до 163 г/м ² (Дуплекс: от 60 до 163 г/м ²)
	Универсальный лоток	От 60 до 220 г/м ² , 230 мкм (Карточки)
Тип бумаги	Передняя кассета	Обычная, Черновая, Переработанная, Предварительно отпечатанная, Высокосортная, Цветная, Перфорированная, Бланк, Плотная, Высококачественная, Пользовательская 1—8 (двусторонняя: так же, как и при односторонней)
	Универсальный лоток	Plain\Обычная бумага, Transparency (OHP film)\Диапозитивная пленка, Rough\Черновая бумага, Vellum\Веленевая бумага, Labels\Этикетки, Recycled\Переработанная, Preprinted\Предвар. печатанная, Bond\Высокосортная, Cardstock\Карточки, Color\Цветная, Prepunched\Перфорированная, Letterhead\Бланки, Thick paper\Плотная бумага, Envelope\Конверт, Coated\Мелованная, High Quality\Высококачественная и Custom 1~8\Пользовательская 1~8
Размер бумаги	Передняя кассета	Макс.: 8 1/2 × 14"/A4 (двусторонняя: 8 1/2 × 14"/A4) Минимум: 5 1/2 × 8 1/2"/A6 (двусторонняя: 7 1/4 × 10 1/2"/A5)
	Универсальный лоток	Макс.: 8 1/2 × 14"/A4 Минимум: 3 5/8 × 6 1/2"/B6
Уровень масштабирования	Ручной режим: от 25 до 400%, возрастание с шагом в 1% Фиксированное увеличение: 400%, 200%, 141%, 129%, 115%, 90%, 86%, 78%, 70%, 64%, 50%, 25%	

Параметр		Описание	
		FS-C2026MFP	FS-C2126MFP
Скорость печати	Односторонняя	A4R: 26 листов/мин Legal: 23 листов/мин A5R/A6R: 28 листов/мин	LetterR: 28 листов/мин B5R: 28 листов/мин
	Двусторонняя	A4R: 13 листов/мин Legal: 12 листов/мин	LetterR: 13 листов/мин
Время выхода первой распечатки (A4, подача из кассеты)	Черно-белый	При использовании автоподатчика оригиналов: Не более 11 секунд Без использования автоподатчика оригиналов: Не более 10 секунд	
	Цвет	При использовании автоподатчика оригиналов: Не более 13 секунд Без использования автоподатчика оригиналов: Не более 12 секунд	
Время разогрева (22°C/71,6°F,60%)	Включение питания	Не более 29 секунд	
	Режим ожидания	Не более 20 секунд	
Ёмкость лотка	Передняя кассета	250 листов (80 г/м ²)	
	Универсальный лоток	50 листов (80 г/м ² , обычная бумага, A4/Letter или меньше)	
Ёмкость выходного лотка		150 листов (80 г/м ²)	
Непрерывное копирование		От 1 до 999 листов (устанавливается с шагом в один лист)	
Система записи изображения		Полупроводниковый лазер	
Основная память		Стандартная: 768 МБ Максимум: 1792 МБ	
Интерфейс	Стандарт.	Разъем интерфейса USB: 1 (высокоскоростной USB) Хост USB: 2 Сетевой интерфейс: 1 (10 BASE-T/100 BASE-TX)	
	Опция	Слот KUIO/W: 1	
Разрешение		600 × 600 точек на дюйм	
Рабочая среда	Температура	От 10 до 32,5°C	
	Влажность	От 15 до 80%	
	Высота над уровнем моря	Не более 2500 м	
	Яркость	Не более 1500 люкс	
Размеры (Ш) x (Г) x (В)		514 × 550 × 580 мм	514 × 550 × 580 мм
Масса (с картриджем с тонером)		36,5 кг	36,5 кг

Параметр	Описание	
	FS-C2026MFP	FS-C2126MFP
Необходимое пространство (Ш × Г)	514 × 1020 мм (с расширенным универсальным лотком)	
Требования по питанию	230В Модель: 220—240В пер. тока, 50/60Гц больше 4,7А	
Опции	Податчик бумаги (до 2 единиц)	

Принтер

Параметр		Описание
Скорость печати		Та же, что и скорость копирования.
Время выхода первой распечатки (А4, подача из кассеты)		Черно-белые: Не более 9,0 секунд Цвет: Не более 10,5 секунд
Разрешение		600 т/д
Поддерживаемые операционные системы		Windows 2000, Windows XP, Windows XP Professional, Windows Server 2003, Windows Server 2003 x64 Edition, Windows Vista x86 Edition, Windows Vista x64 Edition, Windows 7 x86 Edition, Windows 7 x64 Edition, Windows Server 2008, Windows Server 2008 x64 Edition, Apple Macintosh OS 10.x
Интерфейс	Стандарт.	Разъем интерфейса USB: 1 (высокоскоростной USB) Хост USB: 2 Интерфейс сети: 1 (10 BASE-T/100 BASE-TX)
Язык описания страниц		PRESCRIBE

Сканер

Параметр	Описание
Поддерживаемые операционные системы	Windows 2000 (пакет обновления 4), Windows XP, Windows Vista, Windows 7, Windows Server 2003, Windows Server 2008
Системные требования	Совместимость с IBM PC/AT Процессор: Celeron 600 МГц или выше ОЗУ: 128 МБ или больше Свободное место на жестком диске: 20 МБ или больше Интерфейс: Ethernet
Разрешение	600 точек на дюйм, 400 точек на дюйм, 300 точек на дюйм, 200 точек на дюйм
Формат файла	JPEG, TIFF, PDF, XPS

Параметр	Описание
Скорость сканирования	1-стор.: Ч/б 35 изображений/мин Цветные 25 изображений/мин. 2-стор.: Ч/б 18 изображений/мин Цветные 13 изображений/мин (A4 в альбомной ориентации, 300 точек на дюйм, качество изображения: оригинал текста/фото)
Интерфейс	Ethernet (10 BASE-T/100 BASE-TX)
Сетевой протокол	TCP/IP
Система передачи	Передача с помощью компьютера SMB FTP Сканирование в SMB Сканирование в FTP, FTP через SSL Передача по электронной почте SMTP Сканирование в эл. почту Сканирование TWAIN* ¹ Сканирование WIA* ²

*1 Подходящая операционная система: Windows 2000 (пакет обновления 4), Windows XP, Windows Vista, Windows Server 2008, Windows 7

*2 Подходящая операционная система: Windows Vista, Windows Server 2008, Windows 7

Обработчик документов

Параметр	Описание
Метод подачи оригиналов	Автоматическая подача
Поддерживаемые типы оригиналов	Листовые оригиналы
Размер бумаги	Макс.: Legal/A4 Мин.: Statement/A5
Плотность бумаги	От 50 до 120 г/м ² (Дуплекс: от 50 до 110 г/м ²)
Вместимость	Максимум 50 листов (50—80 г/м ²)
Габаритные размеры (Ш) x (Г) x (В)	490 × 338 × 104 мм
Вес	3 кг или меньше

Экологические характеристики

Параметр	Описание	
	FS-C2026MFP	FS-C2126MFP
Интервал времени для перехода в режим ожидания (настройка по умолчанию)	1 минута	
Время выхода из режима ожидания	Не более 20 секунд	
Двусторонняя печать	Стандарт.	
Возможности устройства подачи бумаги	Можно использовать полностью переработанную бумагу.	

ПРИМЕЧАНИЕ: Сведения по рекомендованным типам бумаги можно получить по месту приобретения аппарата или у сервисного персонала.

Алфавитный указатель

А

- Автоматический режим ожидания [2-9](#)
- Автоподатчик оригиналов [Приложение-9](#)
 - Загрузка оригиналов [2-47](#), [2-48](#)
 - Наименования компонентов [2-47](#)
 - Не поддерживаемые оригиналы [2-47](#)
 - Поддерживаемые оригиналы [2-47](#)
- Адресат
 - Выбор из адресной книги [3-43](#)
 - Выбор с помощью клавиши одним нажатием [3-45](#)
 - Передача адресатам разных типов (групповая рассылка) [3-46](#)
 - Поиск [3-44](#)

Б

- Бумага
 - Загрузка в кассеты [2-29](#)
 - Загрузка в универсальный лоток [2-32](#)
 - Загрузка конвертов [2-34](#)
 - Перед загрузкой [2-27](#)
 - Размер и носитель [2-38](#)

В

- Включение питания [2-7](#)
- Вход [3-2](#)
- Выключение питания [2-7](#)
- Выход [3-2](#)

Г

- Групповая рассылка (рассылка различным типам адресатов) [3-46](#)

Д

- Двустороннее [3-16](#)

З

- Задание
 - Отмена [3-49](#)
- Задание адресата [3-43](#)
- Застревание бумаги [5-19](#)
 - Автоподатчик оригиналов [5-23](#)

И

- Изменение языка [2-10](#)
- Интерфейс USB [2-4](#)

К

- Кабель USB
 - Подсоединение [2-10](#)
- Кабель питания
 - Подсоединение [2-10](#)
- Кассета
 - Загрузка бумаги [2-29](#)
- Качество изображения
 - Копирование [3-7](#)
- Комплектация [2-2](#)
- Копирование
 - Двустороннее копирование [3-16](#)
 - Копирование с масштабированием [3-13](#)
 - Копирование с разбором по копиям [3-20](#)
 - Копирование со смещением [3-20](#)
 - Копирование с масштабированием Автоматическое масштабирование [3-13](#)
 - Масштабирование вручную [3-13](#)
 - Предварительная установка масштаба [3-13](#)
- Копия
 - Выбор качества изображения [3-11](#)
 - Регулировка плотности [3-9](#)

Л

Линейки размеров оригинала [2-46](#)

Н

Наименования компонентов [1-1](#)

Настройка
сети [2-14](#)

О

Оригинал
Загрузка в автоподатчик
оригиналов [2-47](#)
Размещение на стекле оригинала [2-46](#)
Очистка
Разделитель [4-4](#), [4-6](#)
Щелевое стекло автоподатчика [4-3](#)

П

Панель управления [1-2](#)
Передача
Передача в папку (FTP) [3-29](#)
Передача в папку (SMB) [3-29](#)
Передача по электронной почте [3-25](#)
Передача E-mail [2-25](#)
Передача адресатам разных типов
(групповая рассылка) [3-46](#)
Переключение языка [2-10](#)
Печать [3-22](#)
Печать из приложений [3-22](#)
Подготовка [2-1](#)
Подготовка кабелей [2-4](#)
Подсоединение
Кабель USB [2-10](#)
Кабель питания [2-10](#)
Сетевой кабель [2-5](#)

Р

Разделитель
Очистка [4-4](#), [4-6](#)
Разрешение [Приложение-7](#),
[Приложение-8](#)
Регулировка плотности

Авто [3-9](#)
Копия [3-9](#)
Ручной [3-9](#)

Режим малой мощности [2-9](#)
Режим масштабирования
Копирование [3-13](#)
Режим ожидания [2-9](#)

С

Сетевой интерфейс [2-4](#)
Сетевой кабель [2-4](#)
Подсоединение [2-5](#)
Сообщения об ошибках [5-9](#)
Способ подключения [2-3](#)
Стекло оригинала
Размещение оригиналов [2-46](#)

Т

Технические характеристики
Автоподатчик оригиналов
[Приложение-9](#)
Аппарат [Приложение-6](#)
Принтер [Приложение-8](#)
Сканер [Приложение-8](#)
Условия эксплуатации
[Приложение-10](#)

У

Универсальный лоток
Размер бумаги и носитель [2-43](#)
Установка даты и времени [2-11](#)
Устранение сбоев в работе [5-2](#)

Щ

Щелевое стекло автоподатчика
Очистка [4-3](#)

Э

Эл. почта
Передача по электронной почте [3-25](#)

C

CD-ROM [2-2](#)
COMMAND CENTER [2-24](#)

P

Product Library [2-2](#)

Заметка

**QUALITY
CERTIFICATE**

This machine has passed
all quality controls and
final inspection

PASSIONATE PEOPLE. FROM ALL OVER THE WORLD.



KYOCERA MITA EUROPE B.V.



EUROPEAN HEADQUARTERS
Bloemlaan 4
2132 NP Hoofddorp
The Netherlands
Phone: +31 20 654 0000
Fax: +31 20 653 1256
www.kyoceramita-europe.com



KYOCERA MITA Europe B.V.,
Amsterdam (NL)
Zweigniederlassung Zürich
Hohlstrasse 614
CH-8048 Zürich
Phone: +41 1 908 49 49
Fax: +41 1 908 49 50
www.kyoceramita.ch

KYOCERA MITA SALES COMPANIES IN EMEA



KYOCERA MITA INTERNATIONAL SALES
(Europe, Middle East & North Africa)
Bloemlaan 4
2132 NP Hoofddorp
The Netherlands
Phone: +31 20 654 0000
Fax: +31 20 653 1256
www.kyoceramita-europe.com



AUSTRIA
KYOCERA MITA AUSTRIA GmbH
Eduard Kittenberger Gasse 95
A-1230 Wien
Phone: +43 1 86 338 0
Fax: +43 1 86 338 400
www.kyoceramita.at



BELGIUM
S.A. KYOCERA MITA Belgium N.V.
Sint-Martinusweg 199-201
BE-1930 Zaventem
Phone: +32 2 720 9270
Fax: +32 2 720 8748
www.kyoceramita.be



DENMARK
KYOCERA MITA Denmark A/S
Ejby Industrivej 1
DK-2600 Glostrup
Phone: +45 70 22 3880
Fax: +45 45 76 3850
www.kyoceramita.dk



FINLAND
KYOCERA MITA Finland OY
Kirvesmiehenkatu 4
FI-00880 Helsinki
Phone: +358 9 4780 5200
Fax: +358 9 4780 5390
www.kyoceramita.fi



FRANCE
KYOCERA MITA France S.A.
Parc les Algorithmes Saint Aubin
FR-91194 Gif-Sur-Yvette
Phone: +33 1 6985 2600
Fax: +33 1 6985 3409
www.kyoceramita.fr



GERMANY
KYOCERA MITA Deutschland GmbH
Otto-Hahn-Str. 12
D-40670 Meerbusch / Germany
Phone: +49 2159 918 0
Fax: +49 2159 918 100
www.kyoceramita.de



ITALY
KYOCERA MITA Italia S.P.A.
Via Verdi, 89/91
I-20063 Cernusco sul Naviglio (MI)
Phone: +39 02 921 791
Fax: +39 02 921 796 00
www.kyoceramita.it



THE NETHERLANDS
KYOCERA MITA Nederland B.V.
Beechavenue 25
1119 RA Schiphol-Rijk
Phone: +31 20 587 7200
Fax: +31 20 587 7260
www.kyoceramita.nl



NORWAY
KYOCERA MITA Norge
Olaf Helsetsvvei 6
NO-0694 Oslo
Phone: +47 22 627 300
Fax: +47 22 627 200
www.kyoceramitanorge.no



PORTUGAL
KYOCERA MITA Portugal LDA.
Rua do Centro Cultural 41
PT-1700-106 Lisboa
Phone: +351 21 843 6780
Fax: +351 21 849 3312
www.kyoceramita.pt



SOUTH AFRICA
KYOCERA MITA South Africa (Pty) Ltd.
527 Kyalami Boulevard, Kyalami
Business Park · ZA-1685 Midrand
Phone: +27 11 540 2600
Fax: +27 11 466 3050
www.kyoceramita.co.za



SPAIN
KYOCERA MITA España S.A.
Avda. Manacor No. 2
ES-28290 Las Matas (Madrid)
Phone: +34 91 631 83 92
Fax: +34 91 631 82 19
www.kyoceramita.es



SWEDEN
KYOCERA MITA Svenska AB
Esbogatan 16B
SE-164 75 Kista
Phone: +46 8 546 550 00
Fax: +46 8 546 550 10
www.kyoceramita.se



UNITED KINGDOM
KYOCERA MITA UK Ltd.
8 Beacontree Plaza, Gillette Way,
Reading, Berkshire RG2 OBS
Phone: +44 1189 311 500
Fax: +44 1189 311 108
www.kyoceramita.co.uk

KYOCERA MITA WORLDWIDE



JAPAN
KYOCERA MITA Corporation
(Head Office)
2-28, 1-Chome, Tamatsukuri, Chuo-ku,
Osaka 540-8585, Japan
Phone: +81 6 6764 3555
Fax: +81 6 6764 3980
www.kyoceramita.com



USA
KYOCERA MITA America, INC.
(Head office)
225 Sand Road, P.O. Box 40008
Fairfield, New Jersey 07004-0008, USA
Phone: +1 973 808 8444
Fax: +1 973 882 6000
www.kyoceramita.com/us

KYOCERA CORPORATION



JAPAN
KYOCERA CORPORATION
(Corporate Headquarters)
6 Takeda Tobadono-cho, Fushimi-ku
Kyoto 612-8501, Japan
Phone: +81 75 604 3500
Fax: +81 75 604 3501
www.kyocera.co.jp

 **KYOCERA**

