

Электронная книга

Ritmix RBK-690FL

Инструкция пользователя

Начало работы	3
Описание продукта	3
Включение и выключение устройства	4
Зарядка устройства.....	4
Главный экран.....	4
Использование экранной клавиатуры.....	6
Карта памяти.....	6
Извлечение карты памяти	6
Чтение	7
Чтение книги	7
Меню опций.....	8
Поиск книг по ключевым словам.....	8
Функции режима чтения.....	10
Листание страниц.....	10
Меню опций в режиме чтения.....	10
Управление закладками	12
Просмотр закладок	13
Использование опционального меню списка закладок.	13
Добавление DRM контента.....	18
Установка Adobe Digital Editions (ADE)	18
Авторизация ПК и Книги	18
Использование ADE.....	19
Просмотр изображений.....	19
Меню опций в режиме просмотра изображений.	20
Просмотр изображений.....	21
Меню опций при открытом изображении.	21
Комиксы	22
Меню опций списка комиксов.	22
Просмотр комикса.....	23
Настройки	24
Изменение настроек	24
Пункты меню настроек	25
Проблемы и их устранение	26
Технические характеристики.....	27

Начало работы

Описание продукта

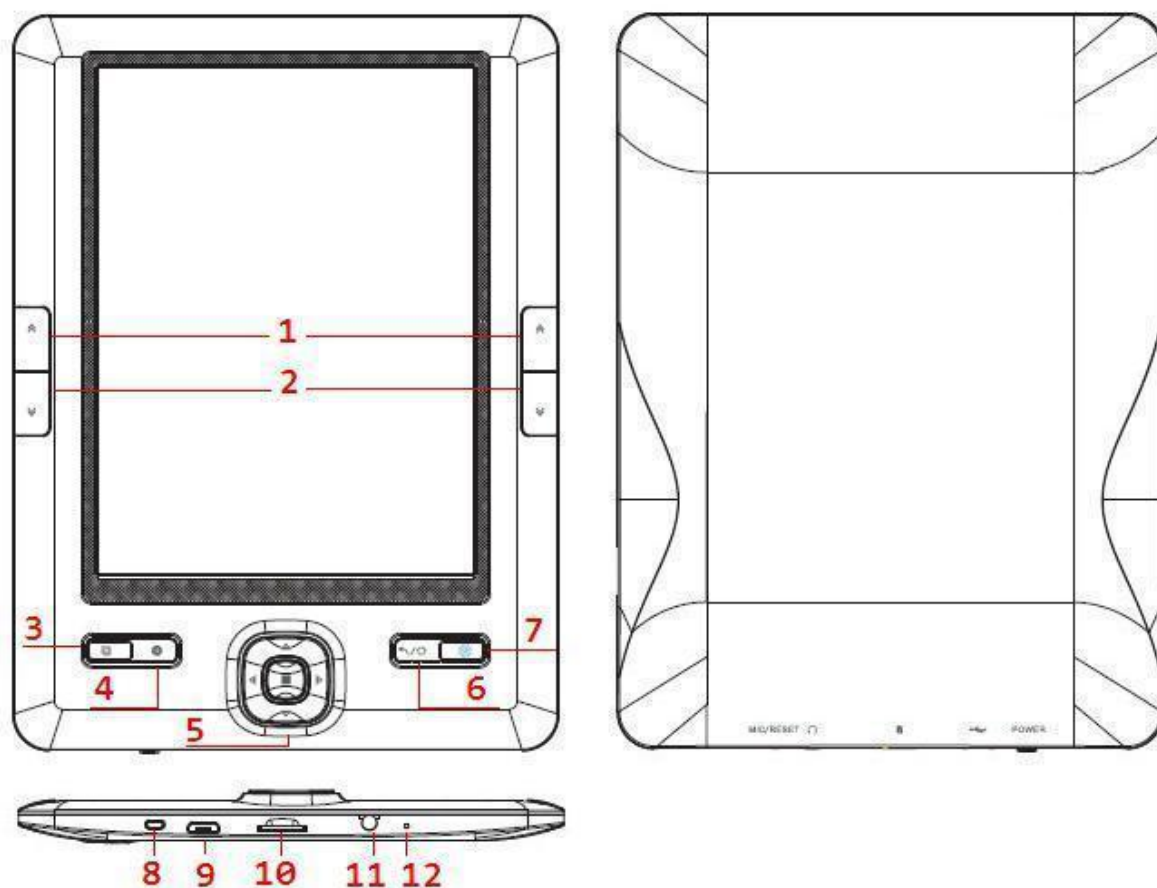

1. Кнопка назад
2. Кнопка вперед
3. Поворот изображения
4. Кнопка меню
5. Джойстик
6. Назад/В главное меню
Короткое нажатие – Переход на один пункт меню назад
Длительное нажатие – переход в главное меню
Кнопка настройки яркости
7. Вкл./Выкл.
8. USB – вход
9. Вход для наушников
10. Reset – перезагрузка устройства

Включение и выключение устройства

- Зажмите кнопку Питания на 3 секунды для включения устройства.
- Потребуется некоторое время на загрузку системы и файлов.
- Если устройство не включается, вероятно, необходимо его зарядить.
- Чтобы выключить устройство зажмите кнопку Питания на 3 секунды ещё раз

Зарядка устройства

- Перед первым использованием устройства необходимо оставить его на зарядке на 4-5 часов.
- Зарядка устройства производится через микро USB кабель.
- Пожалуйста, переведите устройство в режим ожидания, чтобы сократить время его зарядки.
- Полная зарядка устройства в режиме ожидания займёт около 4 часов.
- Когда устройство находится в режиме сна, нажмите кнопку Power чтобы продолжить его использовать.
- Индикатор состояния заряда батареи отображается в левом нижнем углу экрана.



Главный экран

После включения устройства на экране отобразится Главный экран.

- Выберите нужную Вам книгу (станет подчёркнута).
- Нажмите на кнопку «Домой» для возврата в Главный экран когда потребуется.

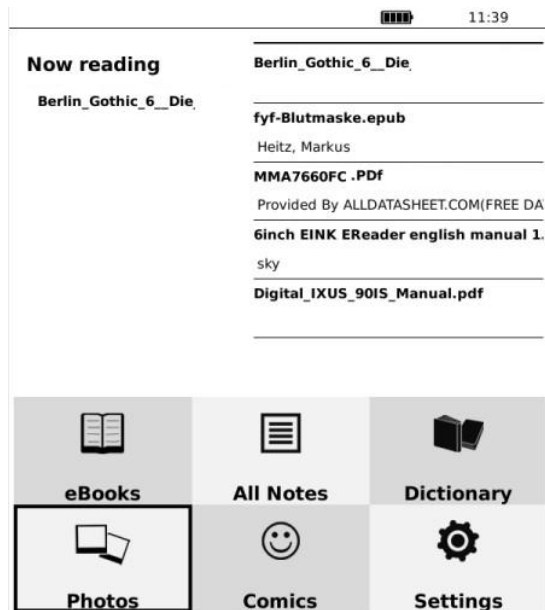

Кнопки главного экрана состоят из следующих пунктов:

- Последнее
Нажмите эту кнопку для вывода на дисплей последней прочитанной страницы.
- Мои Книги
Нажмите для открытия списка загруженных книг.
- Словарь
Открывает словарь.
- Картинки
Выберите данный пункт для того, что бы открыть список всех загруженных изображений.
- Комиксы
Выберите данный пункт для того, что бы открыть список всех загруженных комиксов.
- Настройки
Открытие списка настроек устройства.

Использование экранной клавиатуры

Используйте клавиатуру для ввода слов (на пример в режиме поиска).

!&#		abc		ABC											
1	2	3	4	5	6	7	8	9	0	?	;	:	,		
a	b	c	d	e	f	g	h	i	j	k	l	m	n		
o	p	q	r	s	t	u	v	w	x	y	z	\	/		
<	>	"		.	@	«	»	Delete	Return	Done					

Ваше устройство оснащено экранной клавиатурой. Используйте кнопки джойстика для выбора необходимого символа и кнопку «Ок» расположенную в центре джойстика.

Карта памяти

Устройство поддерживает Micro SD (TF) карты памяти.

- Не вытаскивайте карту памяти из устройства во время записи или изменения какой либо информации. Скорее всего это приведет к потере информации или к тому, что совершаемые Вами действия не будут выполнены..
- Устройство тестировалось с картами памяти объемом до 16 GB, но в зависимости от производителя карты памяти, не все карты могут работать с устройством.
- После успешной установки карты памяти, устройству может потребоваться некоторое время для того, что бы считать информацию с носителя.
- Удостоверьтесь что вставляете карту памяти правильной стороной. Если с силой вставить карту памяти в слот не той стороной, это может повредить слот..
- Не используйте деформированную карту памяти..
- Если устройство не распознает карту памяти, вытащите ее из слота. Выключите устройство и вставьте карту памяти, затем включите устройство..

Извлечение карты памяти

Аккуратно нажмите на карту памяти. Вы услышите щелчок и карта памяти сама выйдет из слота. Далее потяните за край карты, для ее полного извлечения.

Примечание

- Не извлекайте карту памяти из устройства во время чтения. Информация сохраненная на карте памяти может быть повреждена..

Чтение

Чтение книги

Следуйте данным шагам для начала чтения.

1. В главном меню нажмите “Мои книги”.

Примечание

- Если Вы хотите продолжить чтение с последней открытой страницы, выберите пункт главного меню “Последнее прочитанное”.
2. Нажимайте кнопки Вверх и Вниз для перемещения по списку и выбора нужного пункта.

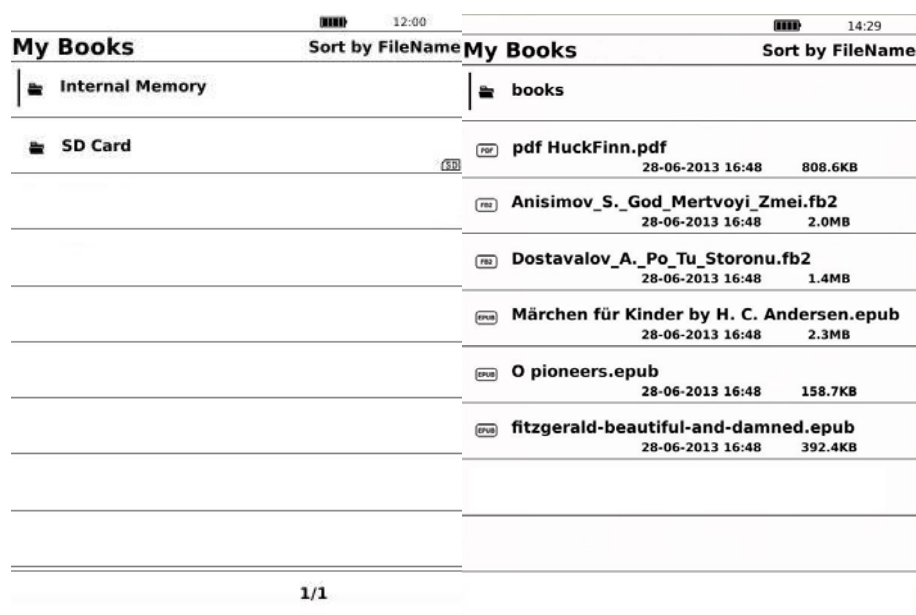

Примечание

- “SD” означает, что необходимый Вам файл находится в памяти SD-карты.
- В нижней части дисплея отображается текущая страница списка книг и общее количество страниц списка.
- Если Вы выберете книгу которую уже читали, автоматически откроется последняя прочитанная страница..

Меню опций

Находясь в списке книг нажмите кнопку «Меню», что бы открыть меню опций.

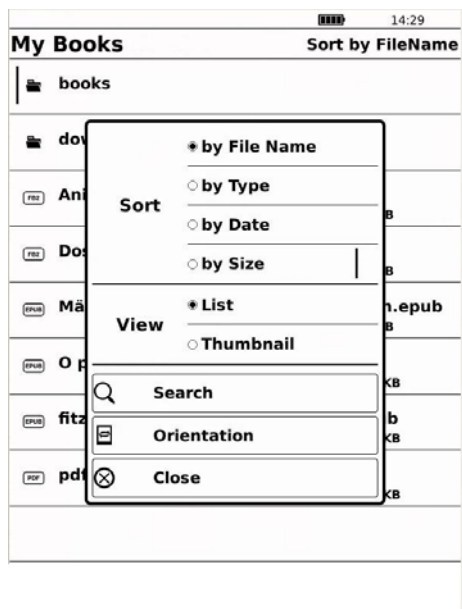

Пункт меню	Описание
Сортировка	Сортировать список книг по имени, типу, дате или размеру файла.
Просмотр	Переключение вида отображения списка. Список или миниатюры.
Поиск	Поиск по названию книги.
Положение	Переключение положения дисплея. Вертикальное и горизонтальное .
Закреть	Закреть меню опций.

Поиск книг по ключевым словам

Используя экранную клавиатуру, Вы можете найти необходимую Вам книгу или слово из книги.

1. В Меню опций нажмите Поиск для отображения экранной клавиатуры..
2. Введите слово при помощи кнопок джойстика.

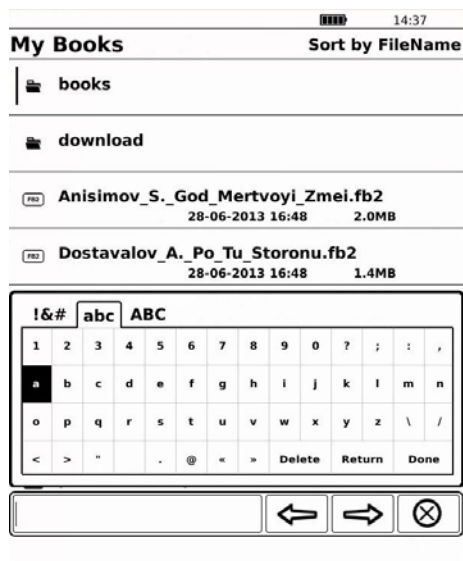

- Используйте кнопки стрелок в нижней части экрана, для перемещения по найденным вариантам.

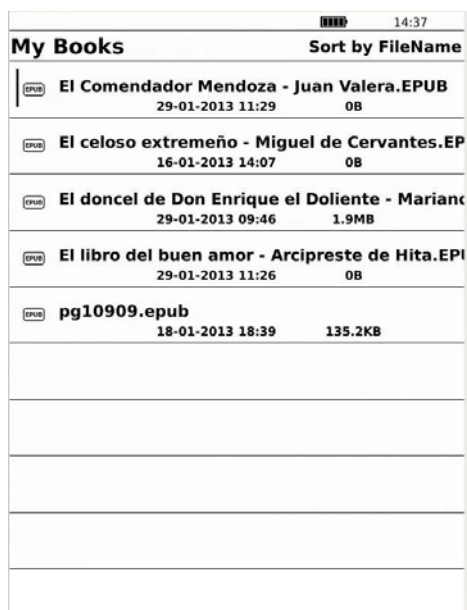

Функции режима чтения

В режиме чтения, при нажатии на кнопку Меню, Вам будут доступны следующие функции

Листание страниц

- Используя кнопки джойстика Вверх и Вниз, Вы можете перелистывать по одной странице.
- Используя кнопки джойстика Влево и Вправо, Вы можете перелистывать по 10 страниц за одно нажатие.
- Кнопки расположенные по бокам книги дублируют кнопки джойстика Вверх и Вниз.

Для возврата к списку книг, нажмите кнопку назад.

Меню опций в режиме чтения

Когда Вы находитесь в режиме чтения книги, нажмите кнопку Меню для вызова меню опций.

Данное меню состоит из двух страниц и содержит список различных функций, которые Вы сможете использовать в режиме чтения.

Примечание

Список функций для книги в формате PDF отличается от списка функций книг любого, другого формата.

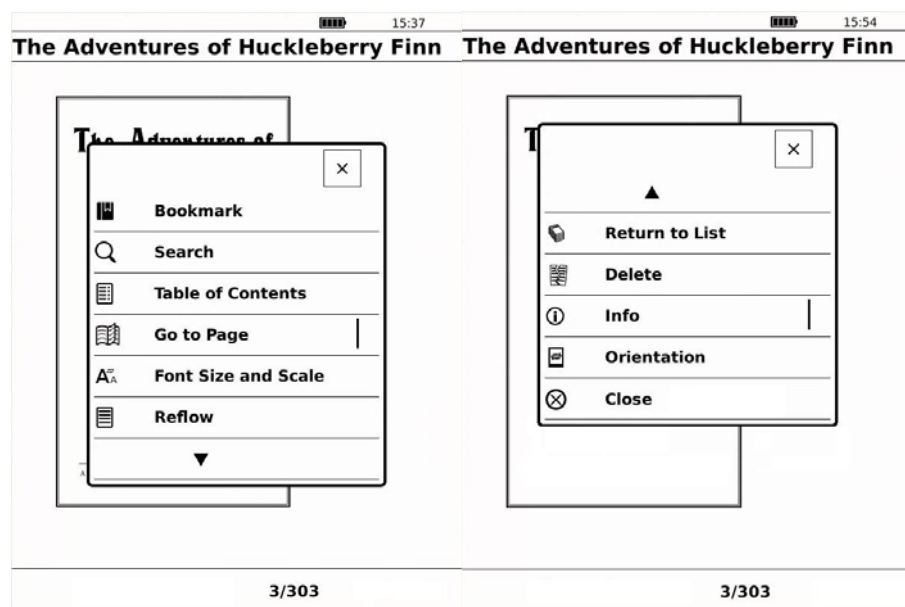

Меню опций PDF-книги:

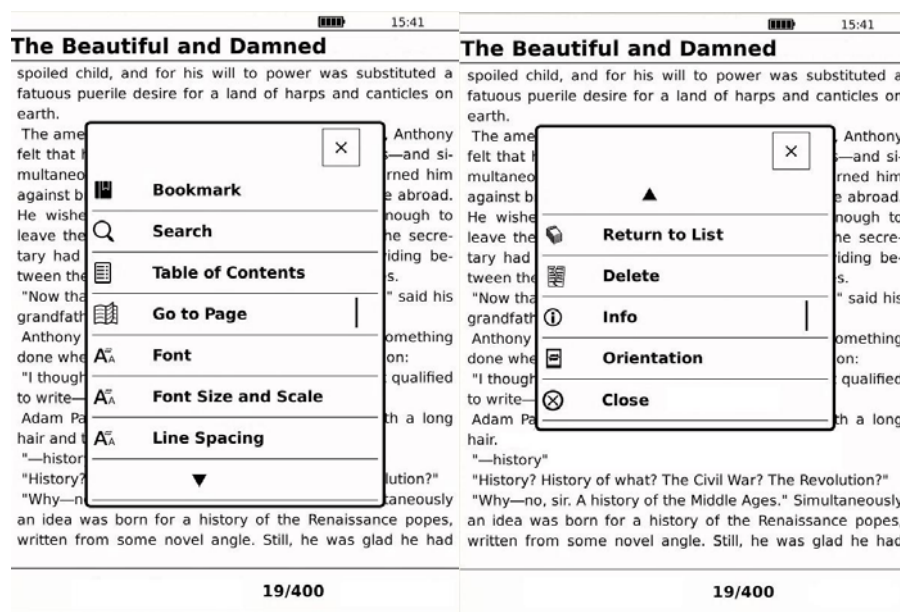

Меню опций таких форматов как: ePUB, TXT, HTML, FB2 ит.д.

Опции первой страницы

Опция	Описание
Закладка	Создание закладки на текущей странице.
Поиск	Поиск слов в книге.
Содержание	Показать содержание.
Перейти на страницу	Отображение панели перехода на нужную, Вам страницу.
Шрифт	Выбор шрифта (не работает в PDF).
Размер шрифта и масштабирование	Выбор размера шрифта и масштаба страницы.
Интервал между строками	Выбор размера интервала между строками (не работает в PDF).
На страницу 2	Открытие второй страницы с функциями.

Опции второй страницы

Опция	Описание
На страницу 1	Открытие первой страницы с функциями.
Возврат к списку	Возврат к списку книг.
Удалить	Удалить текущую книгу.
Информация	Отображение информации о текущей книге.
Положение	Переключение положения дисплея (вертикальное/горизонтальное)
Закреть	Заккрытие меню функций.

Управление закладками

Для быстрого доступа к необходимой странице книги, Вы можете оставить на ней закладку.

На необходимой странице нажмите кнопку «Меню» и далее выберите «Закладка».

В появившемся в верхней части дисплея меню, Вы увидите кнопки:

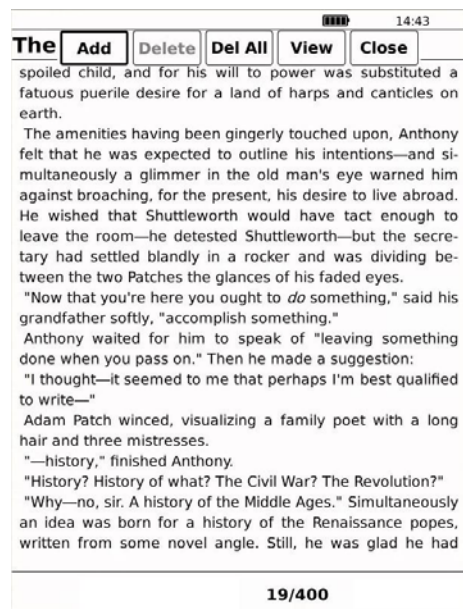

Команда	Описание
Добавить	Нажмите для того, что бы добавить закладку. Иконка закладки появится в правом верхнем углу.
Удалить	Нажмите для того, что бы удалить закладку.
Удалить все	Выберите, что бы удалить все закладки в текущей книге.
Просмотреть	Нажмите для вывода на экран, списка всех закладок. Список отображает закладки всех сохраненных в памяти книг.
Закреть	Закреть мен закладок.

Просмотр закладок

Выберите «Просмотр» в меню закладок для того, что бы открыть список всех закладок.

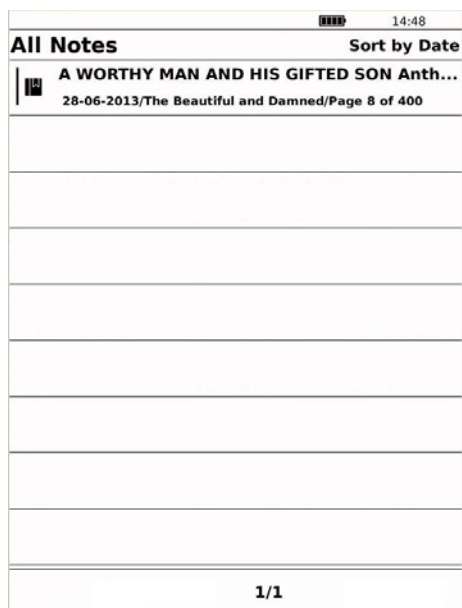

Примечание

Использование опционального меню списка закладок

В списке закладок, нажмите кнопку «Меню». Вам станут доступны следующие опции:



Команда	Описание
Сортировать	Сортировать список по дате добавления, типу файла и комментариям.
Поиск	Поиск ключевого слова при помощи экранной клавиатуры.
Удалить все закладки	Удаление всех закладок.
Удалить закладки пользователя	Удаление всех закладок из памяти книги.
Удалить закладки SD-карты	Удаление всех закладок сохраненных на карте памяти.
Положение	Переключение вертикального и горизонтального положения дисплея.
Заккрыть	Заккрыть меню.

Содержание

1. Нажмите «Содержание» в меню опций книги для вывода на экран содержания.

Content	
Title Page	Page 1
epubBooks Information	Page 2
PART I. The Wild Land	5 Subchapter
I	Page 4
II	Page 13
III	Page 20
IV	Page 29
V	Page 38
▣ PART II. Neighboring Fields	12 Subchapt...
▣ PART III. Winter Memories	2 Subchapter
▣ PART IV. The White Mulberry Tree	8 Subchapter
1/2	

2. Выберите необходимый Вам раздел.

Перейти на страницу

Вы можете перейти на необходимую Вам страницу.

1. При помощи экранной клавиатуры выберите нужную Вам страницу и перейдите на нее нажатием кнопки GO.

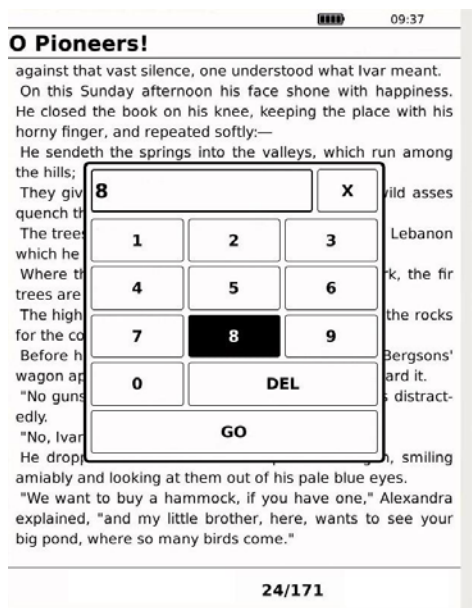

Изменение шрифта

Вы можете поменять шрифт в любой не-PDF книге (ePUB, TXT, HTML) используя кнопку "Шрифт".

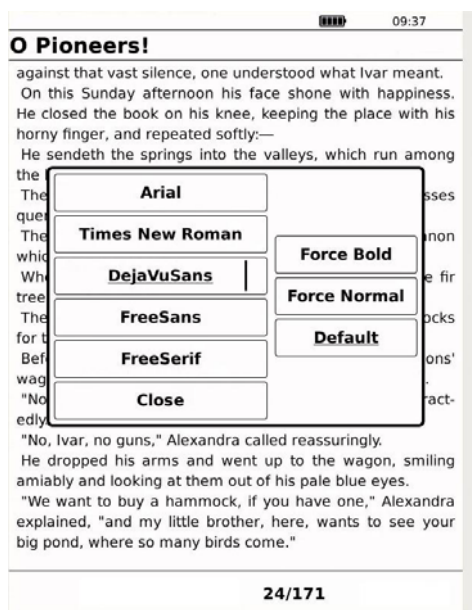

Размер шрифта и масштабирования (только в PDF)

Вы можете выбрать размер шрифта и масштаба страницы из сеи доступных вариантов от 60% до 300%. Нажмите «Подогнать» для того, что бы подогнать размер страницы по

размеру дисплея автоматически. «100» установлено по умолчанию.
Используйте клавишу джойстика для того, что бы передвигаться по странице.

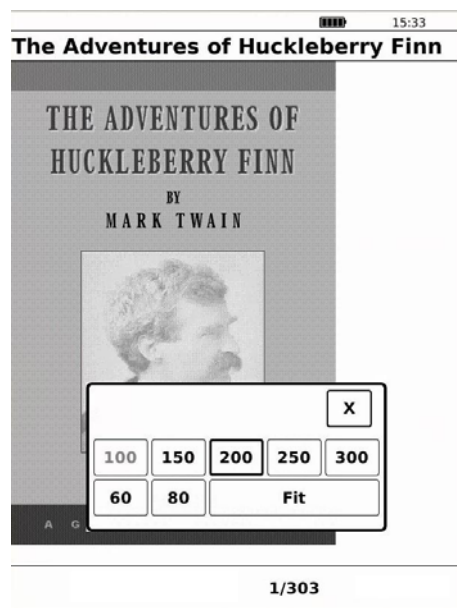

Размер шрифта

Вы можете поменять размер шрифта любой не-PDF книги (ePUB, TXT, HTML) используя пункт «Размер шрифта и масштабирования». Выберите один из пяти вариантов размера на выбор (S, M, L, XL или XXL). «S» установлено по умолчанию.

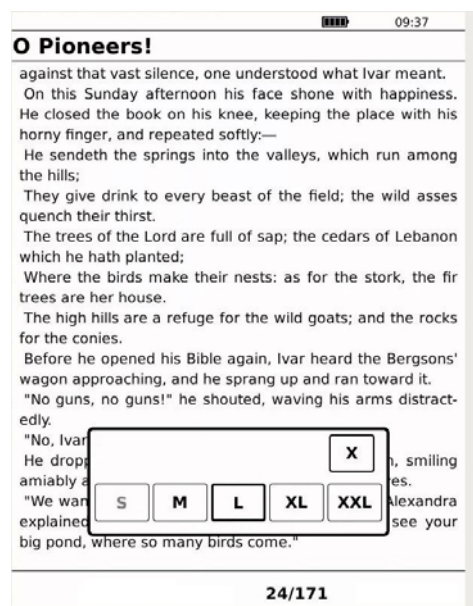

Интервал между строками

Вы можете поменять межстрочный интервал в любой не-PDF книге (ePUB, TXT, HTML).

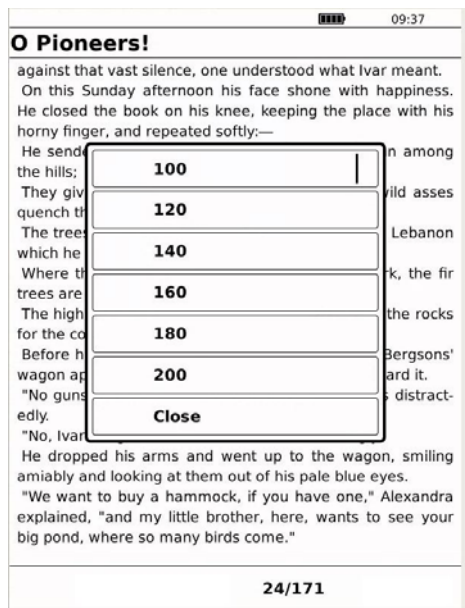

Удалить

Нажмите «Удалить» для удаления текущей книги.

Информация

Нажмите данную кнопку для просмотра информации о книге.

Положение

Выберите данную функцию для смены положения экрана.

Закрыть

Нажмите «Закрыть» для закрытия меню опций.

Добавление DRM контента

Устройство поддерживает Adobe DRM контент. Adobe Digital Editions (ADE) должен быть установлен на ПК.



Установка Adobe Digital Editions (ADE)

- Установщик ADE должен быть предустановлен на ПК
- Убедитесь, что Ваш компьютер подключён к Интернет
- Запустите ADE установщик для начала инсталляции
- Вы можете самостоятельно скачать его по ссылке ниже:

<http://www.adobe.com/products/digital-editions/download.edu.html>.

Авторизация ПК и Книги

Авторизация вашего ПК и Книги позволит легко перемещать защищённый Adobe DRM контент на устройство.

- Запустите Adobe Digital Editions (ADE).
- Подключите устройство к ПК. Дождитесь пока ПК определит его как съёмный носитель. ADE автоматически распознает его.
- Устройство отобразится в списке “Devices” в верхнем левом углу окна ADE.
- Для авторизации ПК и книги, нажмите на Devices “RBK-690FL”   Authorize Device, как показано ниже:
- После авторизации, Вы сможете увидеть содержимое памяти устройства в ADE. Нажмите на Devices “RBK-690FL”. Содержимое памяти книги отобразится в правом окне.
- Если Вы до этого не использовали программу, Вам необходимо получить бесплатный adobe ID. Для этого на сайте adobe нажмите “Create an Adobe ID”.

- Введите адрес Вашей электронной почты и заполните онлайн форму.
- По завершению регистрации, вернитесь в ADE. Введите логин и пароль, и нажмите “Authorize device”.
- Теперь Вы можете покупать и скачивать книги в онлайн магазинах, поддерживающих Adobe DRM.
- Создайте папку для хранения Ваших купленных и скачанных книг. Откройте нужные Вам книги, используя ADE для добавления в библиотеку ADE. Ваши книги будут храниться в папке “My Digital Editions” в документах.

Добавление DRM книг на Устройство

- В меню ADE, нажмите на [All Items] слева.
- Все книги в ADE библиотеке будут отображены справа.
- Выделите необходимые для перемещения файлы.
- Перетащите их в Devices “RBK-690FL”. Значок “ ” сменится на “ ”. Дождитесь завершения процесса копирования. После завершения копирования, добавленные книги будут храниться в папке [Digital Editions] диска устройства.

Использование ADE

Каждый ADE ID поддерживает только 6 устройств, включая master устройство (книга) и slave устройство (Карта Micro SD). Если Вы вернёте устройство к заводским настройкам, все данные о DRM активации и данные (включая купленные DRM книги) будут удалены. Вам потребуется вновь авторизовать устройство. Если количество авторизованных устройств превысит лимит, появится сообщение об ошибке. За дополнительной информацией перейдите по ссылке: <http://helpx.adobe.com/digital-editions.html> Viewing Pictures

Просмотр изображений

Вы можете просматривать JPG, BMP, и PNG изображения.

1. Выберите пункт главного меню “Картинки”.

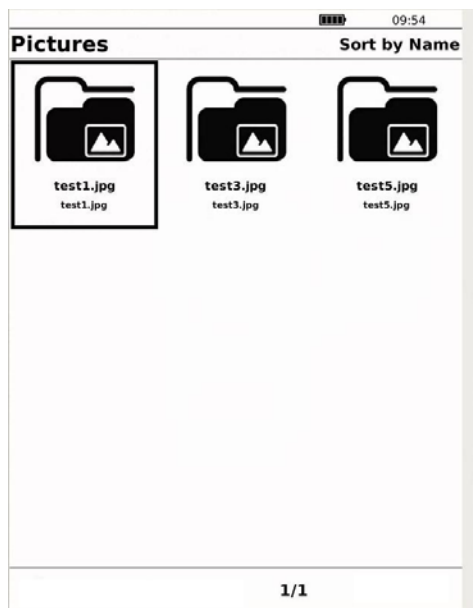

2. Выберите изображение для просмотра.

Меню опций в режиме просмотра изображений

В режиме списка изображений нажмите кнопку «Меню»:

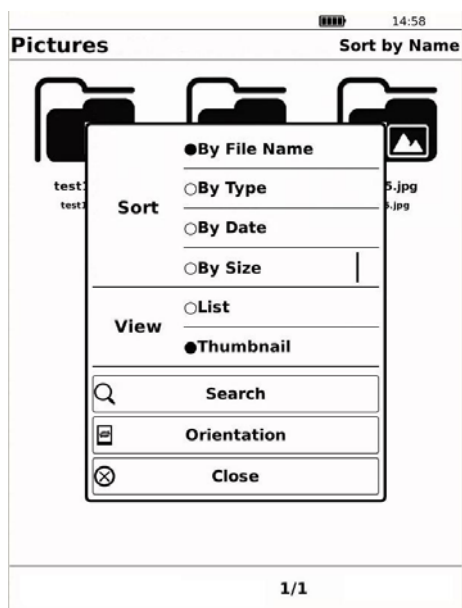

Команда	Описание
Сортировать	Сортировать изображения по имени файла, типу, дате, размеру.
Просмотр	Выбор структуры списка, список или иконки.
Поиск	Поиск необходимого изображения по имени.
Положение	Переключение положения дисплея (вертикального/горизонтального).

Закреть

Закреть меню.

Просмотр изображений

Есть несколько способов посмотреть изображения.

1. Нажатием клавиш джойстика.
2. Нажатие боковых клавиш со стрелками.
3. Включение слайд шоу в меню опций.

Меню опций при открытом изображении

Во время просмотра изображений, когда открыто одно из них, нажмите кнопку «Меню»:

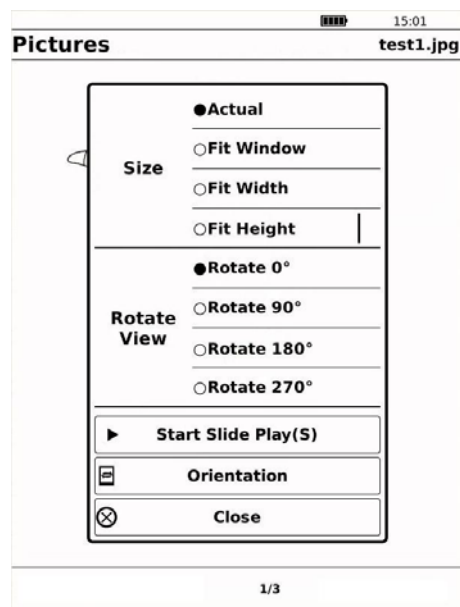

Команда	Описание
Размер	Смена отображаемого размера изображения.
Поворот	Поворот на 0°, 90°, 180° и 270°.
Начать просмотр слайдов	Запускает просмотр фото в режиме слайд шоу.
Положение	Переключение положения дисплея (вертикального/горизонтального).
Закреть	Закреть меню.

Комиксы

Вы можете просматривать CBR и CBZ файлы на данном устройстве.

1. Нажмите “Комикс” для открытия списка комиксов.



The screenshot shows the Comics application interface. At the top, there is a status bar with signal strength, battery, and time (15:05). Below it, the title "Comics" and "Sort by Name" are displayed. The main content area contains a list of comic files with the following details:

File Name	Date	Time	Size
all_humor_001.cbr	01-07-2013	10:51	16.6MB
all_humor_003.cbr	01-07-2013	10:51	17.6MB
cbz jp comics.cbz	01-07-2013	10:51	25.6MB
misery-depot.cbr	01-07-2013	10:51	19.3MB

At the bottom of the list, there is a page indicator "1/1".

2. Выберите необходимый комикс.

Меню опций списка комиксов

Нажмите кнопку меню:

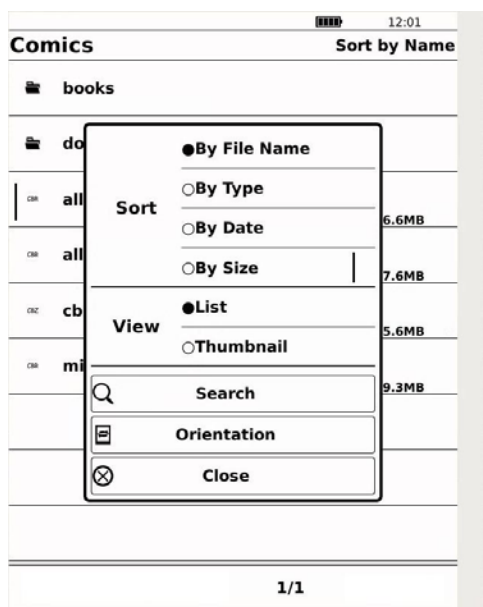

Команда	Описание
Сортировать	Сортировать комиксы по имени файла, типу, дате, размеру.
Просмотр	Выбор структуры списка, список или иконки.
Поиск	Поиск необходимого комикса по имени.
Положение	Переключение положения дисплея (вертикального/горизонтального).
Закреть	Закреть меню.

Просмотр комикса

Есть несколько способов просмотреть изображения.

1. Нажатием клавиш джойстика.
2. Нажатие боковых клавиш со стрелками.
3. Включение слайд шоу в меню опций.

Команда	Описание
Размер	Смена отображаемого размера изображения.
Поворот	Поворот на 0°, 90°, 180° и 270°.
Начать просмотр слайдов	Запускает просмотр фото в режиме слайд шоу.
Положение	Переключение положения дисплея (вертикального/горизонтального).
Закреть	Закреть меню.

Настройки

Изменение настроек

Вы можете изменять различные настройки устройства в разделе «Настройки» главного меню.

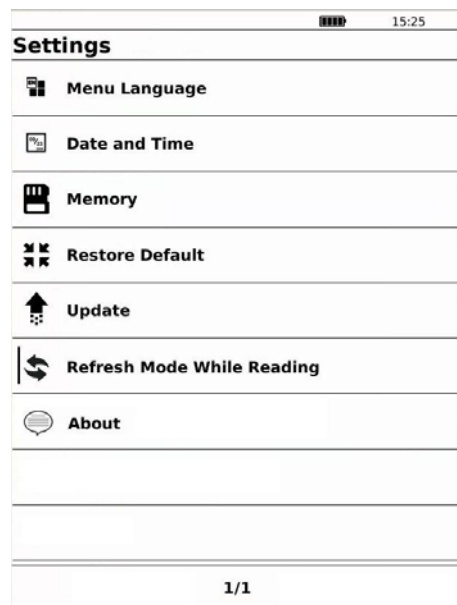

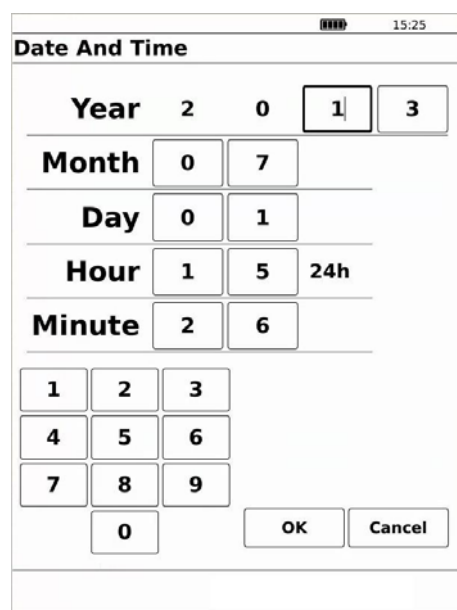

1. В меню «настроек» выберите нужную, Вам настройку при помощи джойстика..



2. Выберите необходимую для изменения настройку. Выберите необходимое значение.
3. Нажмите ОК для подтверждения выбора или «Назад» для отмены.

Пункты меню настроек

Команда		Описание
Язык меню		Выбор отображаемого языка меню устройства.
Дата и время		Установка даты и времени отображаемых книгой.
Память		Отображает информацию о памяти устройства и памяти SD-карты.
Восстановить значения по умолчанию		Сброс всех настроек книги до заводских.
Обновление		Данная кнопка необходима при обновлении прошивки.
Режим обновления во время чтения		Позволяет установить количество страниц после которых устройство обновит дисплей. Значение по умолчанию 1.
Об устройстве		Отображение названия книги, производителя и версии прошивки.

Проблемы и их устранение

Устройство не реагирует на нажатие кнопок и не включается.

- Необходимо сбросить устройство, нажав на кнопку Reset на нижнем торце. Вам потребуется заново включить устройство.
- Батарея полностью разряжена. Пожалуйста, зарядите книгу через идущий в комплекте USB кабель.

Время работы батареи очень мало.

- Температурные условия при использовании устройства ниже 50C.
- Устройство длительное время не использовалось. Пожалуйста, вновь зарядите книгу.
- Батарея заряжена не полностью. Пожалуйста, оставьте устройство на зарядке не менее 4 часов.
- Батарею в устройстве необходимо заменить. Обратитесь в сервисный центр.

Файл не может быть прочитан

- Книги, имеющие DRM защиту, не могут быть открыты на неавторизованном устройстве.
- Убедитесь, что устройство поддерживает данный формат.

Устройство невозможно использовать во время подключения по USB

- Невозможно использовать устройство, подключённое к ПК.
- Отсоедините устройство от ПК для возобновления использования.
- Чтобы использовать устройство в режиме зарядки выберите [Safely Remove Hardware] Безопасное извлечение устройства. Устройство перейдёт в режим заряда батареи и Вы сможете продолжить его использование.

Условия эксплуатации

- Если на устройство попала влага, нужно незамедлительно выключить его и дождаться когда оно полностью высохнет.
- Чистите экран используя мягкую ткань. Не используйте абразивных веществ. Перед тем, как положить устройство в сумку, поместите его в идущий в комплекте чехол во избежание царапин и повреждений.
- Если устройству требуется сервисное обслуживание, обратитесь в авторизованный центр указанный в гарантийном талоне.

Технические характеристики

Экран

6.0" E-ink, 1024x758 точек

Яркость: 100кд/м

Память

Встроенная: 4Гб

Поддержка microSD карт до 32 Гб (FAT32 система)

Поддерживаемые форматы

Книги: TXT, PDF, EPUB, FB2, HTML, RTF, MOBI

Фото: jpeg, jpg, gif, bmp

Подключение

Обмен данными: USB 2.0 High Speed

Зарядка: USB jack

Другое

Время/Дата

Индикация заряда

Время работы

Чтение – до 40 часов

В режиме ожидания - 30 дней

Зарядка

Продолжительность: 4 часа (примерно)

Минимальные системные требования (USB съемный диск)

Microsoft® Windows® 2000, ME, XP, Vista, Win 7

MAC OS X и Linux.

Габариты

Габариты: 9*132*178 мм. (примерн.)

Вес: 225г. (примерн.)