

клавишу «следующая страница», [▼], чтобы перейти к следующему экрану, выберите «4. Step Dictionary Search», на дисплее появится:

10.1 Выберите «on» чтобы включить данную функцию.

Если слова, которое вы ввели, нет в текущем словаре, но она есть в базе данных другого словаря, вы можете воспользоваться данной функцией для поиска.

Пример: введите слово «dada» в «Оксфордском англо-русском словаре», и на дисплее появится:

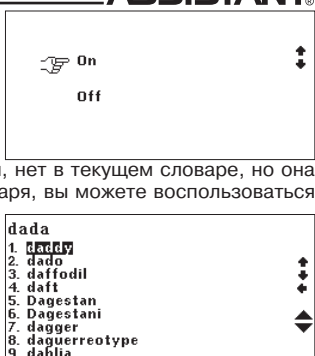

Нажмите клавишу [ENTER] и на дисплее появится:

Выберите «1.Oxford Noad (новый оксфордский словарь амери-

Электронный словарь AT-2095

P

ИНСТРУКЦИЯ ПО ЭКСПЛУАТАЦИИ

... ВАШИ ПОМОЩНИКИ

6. АНГЛО-РУССКИЙ СЛОВАРЬ ПОД РЕДАКЦИЕЙ В. К. МЮЛЛЕРА	37
7. РУССКО-АНГЛИЙСКИЙ СЛОВАРЬ ПОД РЕДАКЦИЕЙ А. И. СМИРНЦОВОГО	37
8. НЕМЕЦКО-РУССКИЙ СЛОВАРЬ ПОД РЕДАКЦИЕЙ Е. Л. РИМАСHEВСКОЙ	37
9. РУССКО-НЕМЕЦКИЙ СЛОВАРЬ ПОД РЕДАКЦИЕЙ Е. Л. РИМАСHEВСКОЙ	37
10. ФРАНЦУЗСКО-РУССКИЙ СЛОВАРЬ ПОД РЕДАКЦИЕЙ О. В. РАЕВСКОЙ	38
11. РУССКО-ФРАНЦУЗСКИЙ СЛОВАРЬ ПОД РЕДАКЦИЕЙ О. В. РАЙЕВСКОЙ	38
12. ИСПАНСКО-РУССКИЙ СЛОВАРЬ ПОД РЕДАКЦИЕЙ А. В. САДИКОВА И Б. П. НАРУМОВА	38
13. РУССКО-ИСПАНСКИЙ СЛОВАРЬ ПОД РЕДАКЦИЕЙ Г. Ю. ТАРОВИР И Х. НОГЕЙРА	39
14. ДОПОЛНИТЕЛЬНЫЕ ФУНКЦИИ	39
14.1 ПЕРЕСЧЕТ РАЗМЕРОВ	40
14.2 ТЕЛЕФОННАЯ КНИГА	41

... ВАШИ ПОМОЩНИКИ

2. Звуковое сопровождение нажатия кнопок	61
3. Установка форматов отображения времени и даты	61
4. Регулировка контрастности дисплея	62
5. Установка будильника	63
6. Время автоотключения устройства	64
7. Установка порядка смены языков	65
8. Регулирование уровня громкости озвучивания перевода	67
9. Установка музыки	67
10. Пошаговый поиск по словарям	68

ВСТУПЛЕНИЕ

Уважаемый покупатель! Благодарим вас за покупку нашего электронного словаря. Для удобства пользования и ознакомления со всеми функциями нашего устройства, пожалуйста, внимательно прочитайте эту инструкцию по эксплуатации и сохраните ее для дальнейших обращений.

Электронный переводчик – это высокотехнологичное устройство, сочетающее в себе электронный словарь, записную книжку, калькулятор и т. д. В этом словаре представлено большое

... ВАШИ ПОМОЩНИКИ

ры, т. к. их работа может привести к электростатическим помехам.

- В качестве переходника переменного тока используйте только соответствующий переходник с выходом «6В 200 мА ⊖ ⊕».
- Данное устройство является точным электронным продуктом. Не используйте для его эксплуатации элементы питания низкого качества, поскольку это может привести к повреждению устройства. Перед заменой источника питания обязательно выключите устройство.

- Никогда не используйте ручку, карандаш или другие острые предметы для нажатия кнопок клавиатуры.

- При необходимости делайте письменную копию важной информации во избежание ее потери в случае сбоев. Изготовитель и продавец не несут ответственности за потерю или повреждение информации, вызванной неправильным использованием устройства, его неправильной работой или неквалифицированным ремонтом.

- Всегда следуйте данному руководству по эксплуатации и обращайтесь к нему за дальнейшими указаниями в процессе работы.
- В случае, если дисплей устройства был разбит или поцарапан по вине пользователя, гарантия становится недействительной.

ВСТУПЛЕНИЕ	4
РЕКОМЕНДАЦИИ ПО ЭКСПЛУАТАЦИИ	5
ХАРАКТЕРИСТИКИ УСТРОЙСТВА	7
ИСТОЧНИК ПИТАНИЯ	10
Замена элементов питания	11
ФУНКЦИИ КНОПОК	12
ОПИСАНИЕ СИМВОЛОВ НА ДИСПЛЕЕ	16
ГЛАВНОЕ МЕНЮ	17
1. ПЯТИЯЗЫЧНЫЙ СЛОВАРЬ «СОМЕТ»	19
Европейские языки с диакритическими знаками	22
2. РЕЖИМ РАЗГОВОРНИКА	23
Тематические разделы	24
3. ОЗВУЧИВАНИЕ ПЕРЕВОДА	31
4. ОКСФОРДСКИЙ АНГЛО-РУССКИЙ/РУССКО-АНГЛИЙСКИЙ СЛОВАРЬ	33
5. НОВЫЙ ОКСФОРДСКИЙ АМЕРИКАНСКИЙ СЛОВАРЬ АНГЛИЙСКОГО ЯЗЫКА	36

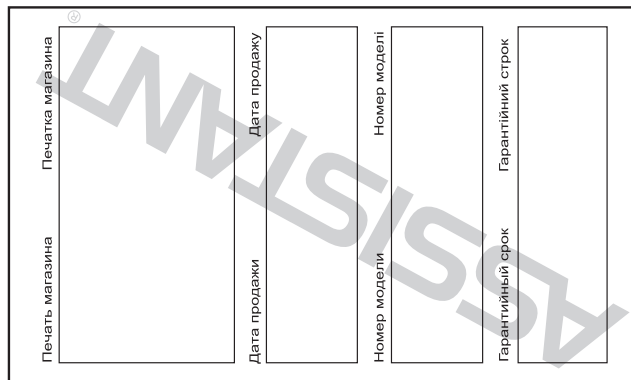

1. Ввод новой записи	42
2. Просмотр записей	42
3. Поиск записей	42
4. Редактирование записей	43
5. Удаление записей	44
14.3 КАЛЬКУЛЯТОР	45
14.4 МЕТРИЧЕСКИЕ ПРЕОБРАЗОВАНИЯ	47
14.5 ПЕРЕСЧЕТ ВАЛЮТ	49
14.6 ПОЛЬЗОВАТЕЛЬСКИЙ СЛОВАРЬ	51
14.7 ЧАСЫ	52
1. Режим местного времени	53
2. Режим мирового времени	53
3. Календарь	54
14.8. ИГРЫ	54
1. Шашки	55
2. Змея	56
3. Ханойская башня	56
14.9 НАСТРОЙКИ	57
1. Установка пароля	58

Для заметок \ Для нотаток



количество иллюстраций. Надеемся это сочетание человеческой заботы и технологии поможет вам выйти на новый уровень изучения иностранных языков. Мы не несем ответственности за потери информации, или неполадки, возникшие в результате неправильного обращения с устройством. Пожалуйста, храните важную информацию на нескольких носителях, чтобы избежать ее потерь.

РЕКОМЕНДАЦИИ ПО ЭКСПЛУАТАЦИИ

Для обеспечения бесперебойной работы устройства необходимо придерживаться следующих рекомендаций:

- Не разбирайте устройство и не пытайтесь его отремонтировать самостоятельно.
- Данное устройство является точным прибором. Избегайте воздействия на устройство сильных ударов и не роняйте его.
- Не подвергайте устройство воздействию резких перепадов температуры.
- Вытирайте устройство при помощи мягкой сухой ткани. Не используйте для этого растворители или влажную ткань.
- Устройство не должно находиться вблизи источников сильных магнитных полей, таких как радиотелефоны, приемники, телевизи-

dada

1. **Oxford Noad**

1. dada

2. da'da

Dada
/ˈdɑːdə/ n.
an early 20th-century international movement in art, literature, music, and film, repudiating and mocking artistic and social conventions and emphasizing the illogical and absurd.

Encyclopedic Note:
Dada was launched in Zurich in 1916 by

канских слов), нажмите [ENTER], и на дисплее появится:

Вы можете использовать клавиши [▲]/[▼] для выбора слова, например, выберите «2.da'da», нажмите [ENTER], и на дисплее появится:

10.2 Выберите «off» чтобы отключить эту функцию.

ХАРАКТЕРИСТИКИ УСТРОЙСТВА

1. ОПЕРАЦИОННАЯ СИСТЕМА на 5 языках (русский, английский, немецкий, французский испанский). Имеется возможность выбора любого из 5 языков в качестве операционной системы.
2. СЛОВАРЬ содержит следующие словарные книги:
 1. Пятиязычный словарь «Сомет» содержит 138 345 статей (325 000 слов).
 2. Оксфордский Англо-Русский словарь содержит 28 000 статей (400 000 слов).
 3. Оксфордский Русско-Английский словарь содержит 49 000 статей (350 000 слов).
 4. Новый Оксфордский Американский словарь английского языка содержит 80 000 статей (3 000 000 слов).
 5. Англо-русский словарь под редакцией В. К. Мюллера содержит 520 000 слов и 60 000 словарных статей.
 6. Русско-английский словарь под редакцией А. И. Смирницкого содержит 480 000 слов и 55 000 словарных статей.
 7. Немецко-русский словарь под редакцией Е. Л. Римашевской содержит 24 000 статей (160 000 слов).

проведение по своему желанию. Вы можете выбрать, хотите ли вы слышать это музыкальное сопровождение при включении/выключении словаря.

В режиме настроек зайдите в пункт «Музыка» и выберите, включать её или нет.

Выбрав пункт «OFF» вы отключите музыкальное сопровождение.

10. ПОШАГОВЫЙ ПОИСК ПО СЛОВАРЯМ

В режиме настроек нажмите

ASSISTANT®

[ENTER] для подтверждения смены настроек.

8. РЕГУЛИРОВАНИЕ ГРОМКОСТИ ОЗВУЧИВАНИЯ ПЕРЕВОДА

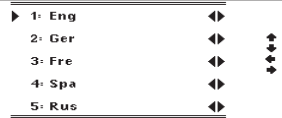
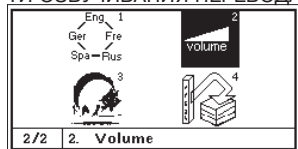

Используйте клавиши «влево», «вправо», [←]/[→], чтобы задать уровень громкости, за-

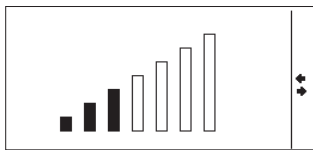

тем нажмите клавишу [ENTER] для возврата в меню настроек. При озвучивании слов громкость будет такой, как вы указали.

9. МУЗЫКАЛЬНОЕ СОПРОВОЖДЕНИЕ

В устройстве есть функция установки музыкального сопровождения включения и отключения электронного переводчика. Пользователь может отключить или включить музыкальное со-

стр. 67

...ВАШИ ПОМОЩНИКИ

8. Русско-немецкий словарь под редакцией Е. Л. Римашевской содержит 20 000 словарных статей (130 000 слов).

9. Французско-русский словарь под редакцией О. В. Раевской содержит 11 000 статей (40 000 слов).

10. Русско-французский словарь под редакцией О. В. Раевской содержит 14 000 статей (60 000 слов).

11. Испанско-русский словарь под редакцией А. В. Садикова и Б. П. Нарумова содержит 20 000 статей (170 000 слов).

12. Русско-испанский словарь под редакцией Г. Я. Туровер и Х. Ногейра содержит 54 000 статей (300 000 слов).

Каждая словарная статья содержит полный перевод слова, а также полезные фразы и словосочетания.

3. РАЗГОВОРНИК.

Осуществляет перевод разговорных фраз на все языки одновременно: английский, русский, немецкий, французский испанский. Содержит около 2300 полезных фраз для каждого языка.

4. ПЕРЕСЧЕТ РАЗМЕРОВ одежды и обуви различных стандартов.

5. ТЕЛЕФОННАЯ КНИГА.

Служит для хранения имен, телефонных номеров и другой информации.

стр. 8

ASSISTANT®

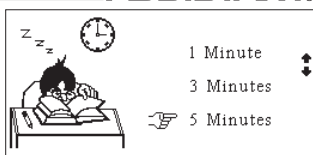
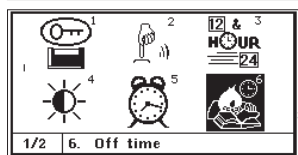

6.1 Словарь автоматически выключается, если ни одна клавиша не нажата за определённый период. Вы можете задать этот период времени продолжительностью от одной до пяти минут.

6.2 Для выбора воспользуйтесь клавишами [↑]/[↓], затем нажмите клавишу [ENTER] для подтверждения.

7. ПОРЯДОК ОТОБРАЖЕНИЯ ЯЗЫКОВ

В пятиязычном словаре или режиме разговорника, вы можете выбрать, в каком порядке

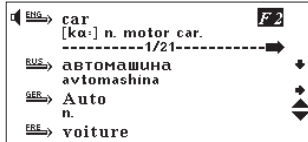

стр. 65

...ВАШИ ПОМОЩНИКИ



13. 6 различных игр.

14. Матричный дисплей 120x240 точек

15. Автоматическое отключение позволяет экономить заряд батареек. Вы можете установить время через которое произойдет автоматическое отключение устройства от 1 до 5-ти минут.

ИСТОЧНИК ПИТАНИЯ

Источником питания для электронного словаря служат 2 батареи стандарта ААА. Когда батареи садятся, на

стр. 10

ASSISTANT®

ЛЕЯ позволяет пользователю самостоятельно настраивать контрастность.

5. УСТАНОВКА БУДИЛЬНИКА

5.1 Для установки будильника выберите в Меню настроек с помощью кнопок [↑], [↓], [←] и [→] пункт «5.Setup alarm» (Установка будильника) и нажмите кнопку [ENTER]. Или просто нажмите кнопку [5]. При этом на дисплее начнет мигать час срабатывания будильника.

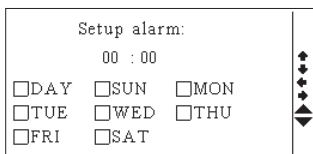
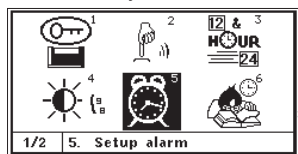

стр. 63

...ВАШИ ПОМОЩНИКИ

ФУНКЦИИ КНОПОК

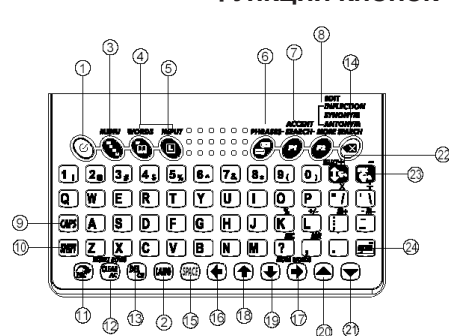

1. [POWER]: Кнопка включения/выключения устройства.

2. [LANG]: Кнопка смены языка интерфейса. Нажимайте и удерживайте чтобы изменить язык интерфейса:

Английский
Русский→Немецкий→Французский→Испанский

3. [MENU]: Нажмите данную кнопку для входа в главное меню. При этом на дисплее

стр. 12

ASSISTANT®

2. ЗВУКОВОЕ СОПРОВОЖДЕНИЕ НАЖАТИЯ КЛАВИШ

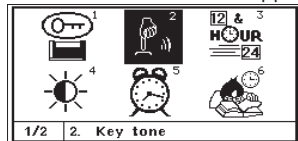

В устройстве имеется возможность включения и отключения звукового сопровождения нажатия кнопок.

2.1 Выберите «Key tone» (Звуковое сопровождение) в меню настроек, на дисплее появится:

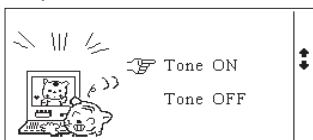

2.2 Для выбора используйте клавиши [↑]/[↓], выбрав «включить звук», нажмите клавишу [ENTER] для подтверждения. Вы увидите как засветится значок «A», показывая, что звуковое сопровождение включено, и звук будет сопровождать каждое нажатие клавиши.

3. УСТАНОВКА ФОРМАТОВ ОТОБРАЖЕНИЯ ВРЕМЕНИ И ДАТЫ

В устройстве имеется возможность выбора европейского или американского формата представления даты и 12-ти или 24-х

стр. 61

...ВАШИ ПОМОЩНИКИ

б) В режиме Местного времени установка времени.

в) В режиме Словаря просмотр формы слова, синонимов и антонимов.

с) В режиме Разговорника просмотр после нажатия кнопки [F1] других тематических разделов или подразделов, в названиях которых содержится искомое слово (если в правом углу дисплея появляется обозначение [F2]).

9. [CAPS]: Переключение на регистр заглавных букв.

Нажмите данную кнопку для переключения на регистр заглавных букв. Для возвращения к регистру строчных букв нажмите кнопку еще раз.

10. [SHIFT]: Переключение регистра.

11. [ESC]: Возврат к предыдущей странице/меню.

12. [CLEAR/AC]:

а) В режиме Словарей удаление всех введенных символов с дисплея.

стр. 14

ASSISTANT®

- 12-ти разрядный ИНЖЕНЕРНЫЙ КАЛЬКУЛЯТОР.
7. ПЕРЕСЧЕТ ВАЛЮТ.

Используется для выполнения взаимного пересчета валют в соответствии с 8 устанавливаемыми пользователем курсами валют.

8. МЕТРИЧЕСКИЕ ПРЕОБРАЗОВАНИЯ.

10 различных видов автоматических метрических преобразований на ваш выбор Служат для взаимного преобразования различных единиц измерения разных стандартов.

9. МЕСТНОЕ ВРЕМЯ.

Устройство отображает местное время и дату. Имеется возможность выбора 12-ти или 24-х часового формата отображения времени, а также возможность перехода на летнее время.

10. МИРОВОЕ ВРЕМЯ.

Отображает дату и время в любом из 360 крупнейших городов мира.

11. КАЛЕНДАРЬ.

Отображает время с 1901 по 2049 год.

12. БУДИЛЬНИК.

стр. 9

...ВАШИ ПОМОЩНИКИ

будут отображаться языки перевода. Например, на показанном рисунке переводчик выбрал следующий порядок языков: английский / русский / немецкий / французский / испанский.

7.1 Вы можете изменить порядок отображения языков на экране. Войдите в режим настроек в меню языков.

В меню настроек нажмите клавишу «следующая страница» [▼] чтобы перейти к экрану порядка языков, как показано на рисунках:

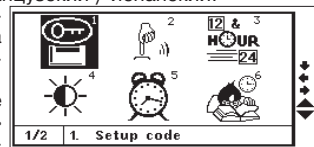
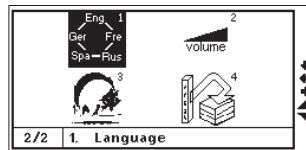

7.2 Используйте клавиши «вверх», «вниз», «влево», «вправо» для выбора нового порядка отображения языков. Первая строка на экране – это язык, который будет отображаться первым, вторая строка – язык, который будет отображаться вторым, и так далее. Нажмите клавишу

стр. 66

ASSISTANT®

дисплее возникает надпись LOW BATTERY. В этом случае немедленно замените элементы питания.

Длительность работы устройства зависит от применяемых батарей, поэтому мы рекомендуем:

- Каждые три месяца заменять оба элемента питания.
- Соблюдать полярность элементов питания
- Никогда не использовать одновременно батареи разных типов
- Никогда не использовать вместе старые и новые батареи
- Никогда не оставлять севшие батареи в отсеке питания

Замена элементов питания

- а) Выключите устройство.
- б) Откройте крышку отсека источника питания в соответствии с направлением, указанным стрелкой.
- в) Извлеките старые батареи и установите два новых элемента питания типа «AAA» в соответствии с полярностью, указанной внутри отсека питания.
- г) Убедитесь в надежности контакта между батареями и металлическими пластинами отсека источника питания.
- д) Закройте крышку отсека источника питания.

стр. 11

...ВАШИ ПОМОЩНИКИ

Наведите курсор на мерцающую цифру, введите её значение, пользуясь клавишами [↑]/[↓], сначала введите значение часов, затем, перейдя к соседнему значению с помощью клавиши «вправо» [→] задайте минуты, так же воспользовавшись клавишами [↑]/[↓] для изменения настройки. В режиме будильника возможен только 24-х часовой формат отображения времени, поэтому 8.30 PM нужно задавать как 20:30.

5.2 Клавишами [▲]/[▼] перейдите к дате, выберите необходимое клавишами [←]/[→], нажмите клавишу [SPACE], чтобы подтвердить выбор этой даты, затем нажмите клавишу [ENTER] для подтверждения всех настроек и возвращения в главное меню. После включения режима будильника на дисплее появится иконка звонка «🔔».

5.3 В указанное время будильник включается и начинает пискать. Нажмите любую клавишу, чтобы выключить будильник.

6. ВРЕМЯ ОТКЛЮЧЕНИЯ

Временем автоматического отключения можно выбрать период от 1 до 5 минут.

стр. 64

ASSISTANT®

появится графическое меню. Для перехода к текстовому меню нажмите кнопку [ESC].

4. [T]: Кнопка быстрого доступа к словарям
5. [C]: Нажмите эту кнопку в режиме словаря, чтобы выбрать язык ввода.
6. [S]: Кнопка быстрого входа в режим Разговорника.
7. [F]:
 - а) В режиме Разговорника быстрый поиск тематических разделов или подразделов.
 - б) В режиме Телефонной книги поиск сохраненных записей в режиме Просмотра телефонной книги.
 - в) В режиме Телефонной книги и Словаря пользователя смена языка вводимых слов.
8. [F]:
 - а) В режиме просмотра Телефонной книги редактирование записей.

стр. 13

...ВАШИ ПОМОЩНИКИ

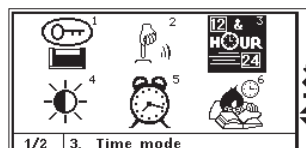

3.2 Воспользуйтесь клавишами [↑]/[↓] чтобы выбрать пункт, который вам нужно, клавишами [←]/[→] выберите настройку, затем нажмите [ENTER] для подтверждения и возвращения в меню настроек.

4. НАСТРОЙКА КОНТРАСТНОСТИ ДИСПЛЕЯ

16-ти ступенчатая РЕГУЛИРОВКА КОНТРАСТНОСТИ ДИСП-

часового формата отображения времени, а также возможность перехода на летнее время.

3.1 Выберите пункт «TIME MODE». На дисплее появится:

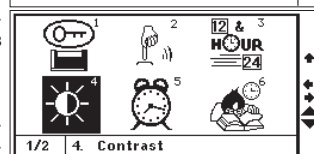
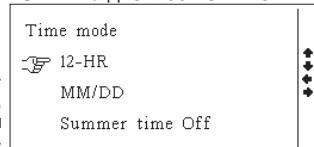

стр. 62

ASSISTANT®

- а) В режиме Телефонной книги – введение новой записи
 - в) В режиме Калькулятора осуществления полного сброса.
13. [C]:
 - а) Удаление символа справа от курсора.
 - б) В режиме Калькулятора удаление числа с дисплея.
 - в) В режиме Телефонной книги удаление записей.
 14. [X]: Удаление последнего введенного символа.
 15. [SPACE]: Пробел
 16. [←]: Перемещение курсора влево/удаление последнего введенного символа.
 17. [→]: Перемещение курсора вправо/просмотр словарной статьи.
 18. [↑]: Перемещение курсора вверх.
 19. [↓]: Перемещение курсора вниз.
 20. [▲]: Переход к предыдущей странице.
 21. [▼]: Переход к следующей странице.
 22. [T]: В меню словаря нажимайте эту кнопку, чтобы установить метку напротив желаемого языка озвучивания.

стр. 15

...ВАШИ ПОМОЩНИКИ



1.8 Нажмите [ENTER], на дисплее появится:

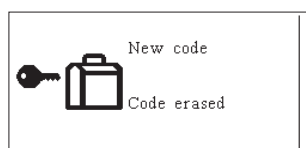

1.9 Если вы забыли пароль, вам придется перезагрузить свой словарь.

SET UP CODE.

1.7 Введите пароль, нажмите клавишу [ENTER], на дисплее появится:

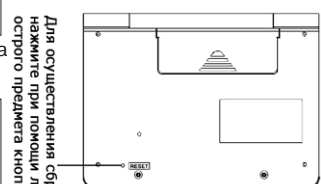

Примечание: при возникновении проблем в работе устройства также необходимо выполнить сброс памяти устройства

стр. 60

повторно, нажмите клавишу [ENTER], на дисплее появится:

1.4 Как только вы настроили пароль, вам придётся вводить его каждый раз при обращении к режиму «Записной книжки», на экране будет появляться:

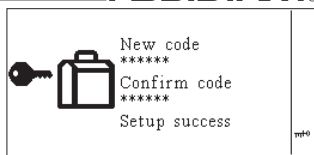

1.5 Как только вы введёте правильный пароль, вы сможете войти в режим «записной книжки». Если вы ввели неправиль-

ный пароль, на дисплее отобразится «WRONG CODE» и вы вернётесь в предыдущее меню.

1.6 Изменить пароль можно, войдя в пункт Пароль в режиме

[ENTER] подтверждает ход. (При любых обстоятельствах большая тарелочка не может располагаться на маленькой).

- 3.3 Переставьте первую тарелочку на третье место, и вы выиграли!
- 3.4 Справа на дисплее отображается число ходом.
- 3.5 Нажмите клавишу [ESC] для выхода из игры.

4. Головоломка 1

- 4.1 Дано восемь цифр.
- 4.2 Цель игры: выстроить цифры по возрастанию слева направо и сверху вниз.
- 4.3 Чтобы двигать цифры, пользуйтесь клавишами ↑↓ ↔.

5. Головоломка 2

Правила как в первой, но изначально дано 15 цифр.

6. Головоломка 3

Правила такие же как в первой, но изначально дано 24 цифры.

14.9 НАСТРОЙКИ

Выберите пункт «SETUP» в главном меню, чтобы задать основные настройки Словаря. В

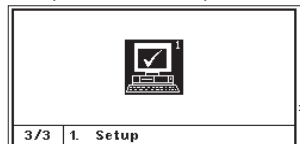

- 23. [SPEECH]: Нажмите эту кнопку для озвучивания слов.
- 24. [ENTER]:
 - а) Вход в выбранный пункт меню.
 - б) В режиме Словаря вывод перевода на дисплей.
 - в) В режиме Телефонной книги сохранение информации.
 - г) В режимах установок подтверждение установленных значений.
 - д) В режиме Калькулятора вывод результата вычислений на дисплей.
 - е) В меню громкости озвучивания нажатием этой кнопки регулируется громкость.

ОПИСАНИЕ СИМВОЛОВ НА ДИСПЛЕЕ

- ↔: Показывает что вы можете продолжить просмотр с помощью кнопок движения курсора [←] и [→]
- ↑↓: Показывает что вы можете с помощью кнопок движения курсора, пролистывать изображение на экране.
- ▲▼: Показывает что вы можете пролистывать изображение на экране с помощью кнопок [▲]/[▼].

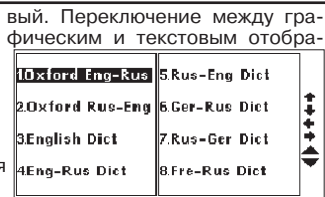

жениями меню осуществляется посредством кнопки [ESC].

Чтобы перейти к следующему экрану главного меню, один раз нажмите клавишу [▼].

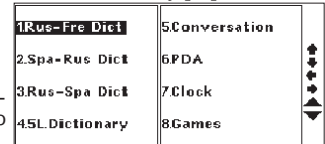

Чтобы перейти к третьей странице меню, на экране главного меню дважды нажмите клавишу [▼].

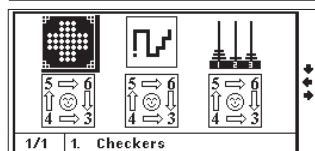

В устройстве имеются 6 логических игр: Шашки, Змейка, Ханойская башня, и 3 головоломки.

1. Шашки

1.1 Воспользуйтесь клавишами [↑]/[↓] чтобы выбрать уровень сложности игры, нажмите клавишу [ENTER], чтобы войти в игру.

1.2. Цель игры: побить все шашки, оставив только одну по центру. Бить шашки можно в любом направлении по прямым линиям, перескакивая одной шашкой через соседнюю на пустую клетку.

При этом шашка, которую «побили», исчезает с дисплея.

1.3. С помощью кнопок [↑], [↓], [←] и [→] выберите шашку, которой собираетесь бить, и нажмите кнопку [ENTER]. Затем с помощью кнопок [↑], [↓], [←] и [→] наведите курсор на пустую клетку, стоящую за шашкой, которую хотите побить. Затем снова нажмите кнопку [ENTER].

1.4. Последняя шашка должна остаться в центре игрового поля.

1.5. Для выхода из игры нажмите кнопку [ESC]

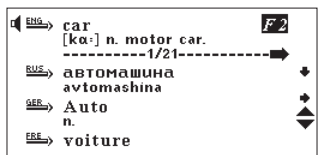
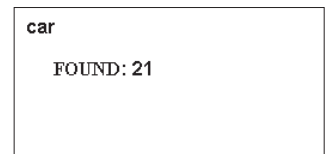
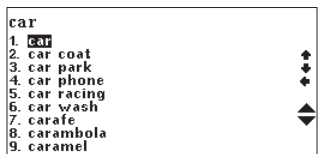

3. В режиме ввода английского языка: напечатайте слово, например слово CAR, нажмите «ENTER» и на экране появятся «найдено: 21», и будут показаны переводы слова на другие языки – это означает, что найдено 21 слово, имеющее отношение с переводу слова CAR.

Нажмите клавишу [ENTER], на дисплее появится:

1. МЕСТНОЕ ВРЕМЯ

1.1 Нажмите клавишу [F2] (редактирование), чтобы выставить местное время.

1.2 Нажатиями клавиш [↑]/[↓] чтобы выставить первое значение, затем клавишами [←]/[→] перейдите к следующей позиции.

1.3 Когда мерцает название города, вы можете клавишами «вверх» и «вниз» [↑]/[↓] изменить его, или напечатать первые буквы названия, чтобы выбрать его автоматически.

1.4 Нажмите клавишу [ENTER] чтобы подтвердить смену настроек.

2. МИРОВОЕ ВРЕМЯ

2.1 Выберите нужный вам город нажатиями клавиш «вверх» и

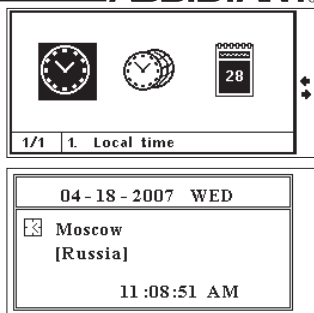

Если существует много связанных с переводом слов, появится табуляция для выбора нужных: нажатием клавиш «Вверх» [↑] или «Вниз» [↓] выберите необходимое, затем нажмите клавишу [ENTER], чтобы увидеть соответственные слова. Нажмите клавишу [ESC] чтобы вернуться на страницу перевода.

8. Чтобы ввести новое слово, просто наберите его, и с экрана исчезнет предыдущая информация.

9. Поиск слова – если слов(а), которое вы ввели нет в базе данных, на экране появятся слов(а), близкие по написанию.

ЕВРОПЕЙСКИЕ ЯЗЫКИ С ДИАКРЕТИЧЕСКИМИ ЗНАКАМИ

Нажимайте одновременно клавишу соответствующей буквы и клавишу [F1], на экране появятся различные варианты написания с диакритическими знаками и вы сможете выбрать необходимый.

Примечание:

● Написание букв с диакритическими знаками появиться только при условии соответствующего языка ввода. Если вы нажмёте [F1], в режиме ввода языка в котором таких знаков нет, нужное меню не появится.

ASSISTANT®



CAR: Показывает что включен регистр заглавных букв.

SHIFT: Показывает что включен режим Shift.

🔑: Показывает что устройство находится в состоянии блокировки и вам потребуется ввести пароль.

🔊: Показывает что включено звуковое сопровождение клавиш

🔔: Свидетельствует о включенном сигнале будильника.

ГЛАВНОЕ МЕНЮ

Нажмите клавишу [M] чтобы перейти к странице главного меню.

Затем нажмите клавишу [LANG] для выбора языка главного меню. Меню имеет два варианта отображения – графический и тексто-

стр. 17

...ВАШИ ПОМОЩНИКИ

меню настроек доступны различные опции.

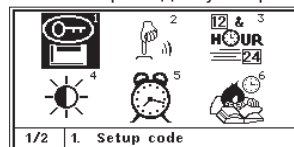

1. УСТАНОВКА ПАРОЛЯ
Вы можете защитить свою личную информацию, введя свой личный пароль. Прежде чем ввести пароль, убедитесь, что вы его запомнили, иначе ваши данные, введенные в «записную книжку», будут заблокированы до тех пор, пока вы не перезагрузите словарь.

1.1 Введите свой пароль (не более 8 знаков), например, A1B2C3, на дисплее появится:



1.2 Нажмите клавишу [ENTER], на дисплее появится:

1.3 Введите свой пароль

стр. 58

ASSISTANT®

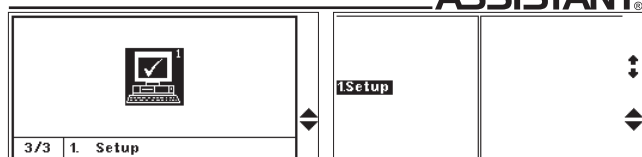

1. ПЯТИЯЗЫЧНЫЙ СЛОВАРЬ «COMET»

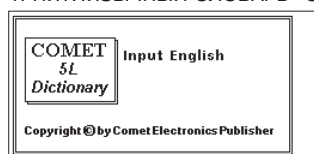

1. Выберите в главном меню иконку нужного словаря, или нажмите клавишу [D], чтобы выбрать словарь, на экране появится «язык ввода – английский»:

2. Если вы хотите выбрать другой язык, воспользуйтесь клавишей [E] (язык ввода).

стр. 19

...ВАШИ ПОМОЩНИКИ

2. Змейка

2.1 Используйте клавиши [←]/[→] чтобы выбрать скорость и уровень. Нажатиями клавиш [↑]/[↓] задайте нужные скорость и уровень. Нажмите клавишу [ENTER], чтобы войти в игру.

2.2 Старайтесь не коснуться стен и «хвоста» змейки.

2.3 Заставляйте змейку расти, направляя её к еде. Каждый раз, когда змейка съедает еду, она становится длиннее.

2.4 Пользуйтесь клавишами [↑]/[↓]/[←]/[→] чтобы направлять движения змейки.

2.5 Отметки появляются на левой стороне дисплея.

2.6 Состояние пройденного уровня: когда появится значок «H», проведите змейку в пещеру, и вы прошли уровень..

2.7 Нажмите клавишу [ESC] для выхода из игры.

3. Пирамидка

3.1 Пользуясь кнопочным номеронабирателем или клавишами [↑]/[↓], выберите уровень, и нажмите клавишу [ENTER] для входа в игру.

3.2 Нажатие клавиши [ENTER] может двигать столбиком, нажатия клавиш [←]/[→] могут двигать тарелочки, нажатие клавиши

стр. 56

ASSISTANT®

Примечание:

● Когда вы вводите слова, на экране появляется список близких по написанию слов, так что вы можете ввести соответствующее слово, выбрав его по серийному номеру, что ускорит процесс.

4. Нажмите клавишу [→] чтобы увидеть остальные слова, имеющие отношение к CAR

5. Если появившееся сообщение слишком длинное, нажмите клавишу «Вниз» [↓], чтобы просмотреть его полностью.

6. Нажмите клавишу пролистывания [▼], чтобы увидеть следующее слово.

7. Нажмите клавишу [F2], чтобы увидеть парадигму слова (изменение формы слова, синонимы, антонимы).

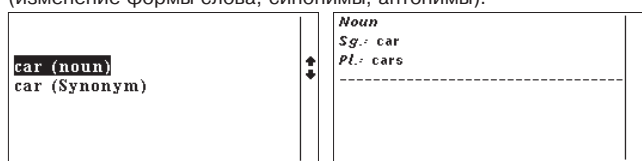

стр. 21

...ВАШИ ПОМОЩНИКИ

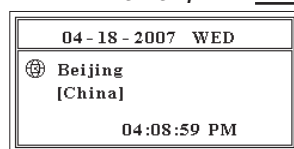

3. КАЛЕНДАРЬ

3.1 Нажатиями клавиш [▲]/[▼] выберите год.

3.2 Нажатиями клавиш [↑]/[↓] выберите месяц.

3.3 Нажатиями клавиш [←]/[→] выберите дату.

14.8 ИГРЫ

Зайдите в главное меню, затем нажмите клавишу «следующая страница» [▼], чтобы перейти к нужной странице, и нажав клавишу [ENTER] войдите в пункт «8. Игры», на дисплее появится:

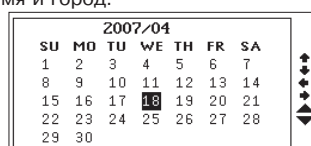

стр. 54

ASSISTANT®

Пример 1. При исходном языке французском введите букву «A»: Нажмите кнопку [F1] один раз, на дисплее появится:



Повторно нажмите кнопку [F1], на дисплее появится:



При третьем нажатии [F1] на дисплее появится:



При четвертом нажатии [F1] на дисплее появится:



При следующем нажатии [F1] на дисплее выводится:



2. РЕЖИМ РАЗГОВОРНИКА

Чтобы выбрать режим «Разговорник», выберите соответствующий пункт главного меню, или нажмите клавишу [S], чтобы войти в этот раздел.

стр. 23

...ВАШИ ПОМОЩНИКИ

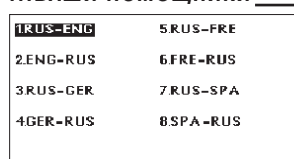

а) Перейдите к англо-русскому словарю, введите английское слово, нажмите [ENTER], затем введите русский перевод и нажмите [ENTER] для сохранения.

б) Нажмите [ENTER], чтобы сохранить после выбора словаря, затем просмотрите сохраненное слово в пользовательском словаре, чтобы выучить его.

с) Если требуется хранить большой объем информации, Вы можете быстро найти необходимое с помощью клавиши поиска.



14.7 ЧАСЫ

Нажмите клавишу главного меню, затем клавишу «следующая страница» [▼], чтобы перейти к нужному экрану, выберите «7.Clock», на дисплее появится:

стр. 52

ASSISTANT®

3. Введите числовое значение, которое хотите конвертировать. Для обратной конверсии воспользуйтесь клавишами [↑]/[↓].

4. Введите значение суммы валюты. Нажмите клавишу [CLEAR]/[DEL]/[⊗], чтобы удалить неправильно введенное значение и заново ввести нужную сумму.

5. Нажмите клавишу [ESC] для возвращения в предыдущее меню.

14.6 ПОЛЬЗОВАТЕЛЬСКИЙ СЛОВАРЬ

Данная функция предполагает возможность самостоятельного создания нового словаря и сохранения его под именем «Пользовательский словарь».

Когда вы просматриваете слова, вы можете создать новый словарь самостоятельно. Пользователь может изучать новое слово путем повторения до тех пор, пока не усвоит его. В переводчике есть 8 видов пользовательского словаря.

В режиме PDA выберите пункт «2. Пользовательский словарь». На дисплее высветится:

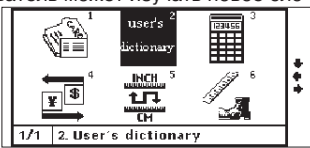

стр. 51

...ВАШИ ПОМОЩНИКИ

1. Существует 2300 фраз, разделённых по 16 основным категориям и 147 темам.

ТЕМАТИЧЕСКИЕ РАЗДЕЛЫ:

ОБЩЕНИЕ: Фразы, Благодарность, Извинение, Переспрашиваем, уточняем, Вопросительные слова, Приветствие, Прощание, Разговор, Приглашение, Выражение сочувствия, Чувства, эмоции, Ссора, Поздравление, Выражение любви.

РАЗМЕЩЕНИЕ В ГОСТИНИЦЕ, УСЛУГИ: Поиск гостиницы, Бронирование мест в отеле, Регистрация в отеле, Стол регистрации, Обслуживание в отеле, Стирка, Телефонистка, Проблемы, Бизнес центр, Отъезд из отеля.

ПИТАНИЕ: Поиск ресторана, Предварительный заказ, Заказ, Обслуживание в ресторане, Оплата, Китайская Пекинская кухня, Китайская Шанхайская кухня, Китайская Сачунгская Кухня, Китайская Кантонская кухня, Японская кухня, Тайская кухня, Вьетнамская кухня, Корейская кухня, Индийская кухня, Французская кухня, Итальянская кухня, Мексиканская кухня, Европейская кухня.

ОСМОТР ДОСТОПРИМЕЧАТЕЛЬНОСТЕЙ: Отъезд из страны, В самолете, Прибытие в страну, Информация для туристов, Осмотр

стр. 24

ASSISTANT®

AREA	AREA
NUMERAL: 5.	NUMERAL: 5.
FROM: SQ.METRE	FROM: SQ.METRE
TO: SQ.CENTIMETRES	TO: SQ.FOOT
RESULT: 50000.	RESULT: 53.8195520835

4. Нажмите клавишу [⊗] чтобы удалить последний введенный символ, или клавишу [AC], чтобы удалить все введенные ранее символы.

5. Нажмите клавишу [-], чтобы ввести отрицательное значение.

6. Другие конвертирования единиц измерений проводятся по такому же принципу.

7. Нажмите клавишу [ESC] для возвращения в предыдущее меню.

14.5 ПЕРЕСЧЕТ ВАЛЮТ

Выберите функцию пересчета валют, нажав пункт «4. Currency conv» в меню дополнительных функций.

стр. 49

...ВАШИ ПОМОЩНИКИ

ОБРАЗ ЖИЗНИ: Жилищные условия, Электробытовые приборы, Мебель, Комплект постельного белья, Одежда, Обувь/Носки-чулки/Головные уборы, Размер/Материалы, Туалетные принадлежности, Косметика, Уход за кожей, Драгоценности и аксессуары, Сувениры/Подарки, Офисное оборудование, Телекоммуникационная техника, Инструменты.

ПРОДУКТЫ ПИТАНИЯ: Напитки, Мясо, Овощи, Морепродукты, Повседневная пища, Легкая закуска, Фрукты, Питание/Прием пищи, Вкус, Приготовление пищи/Кулинария, Приправы, Китайский десерт, Европейский десерт, Китайские закуски, Европейские закуски, Спиртные напитки, Столовый сервис.

ЧЕЛОВЕК: Семья, Образование, Должность, профессия, Брачные союз/Свадьба, Раса, Религиозный, Общество, Празднества, фестивали, Знаки/Созвездия зодиака, Музыка/Музыкальные инструменты, Китайский 12-ти годичный календарь.

СПОРТ: Игры с мячом, Водные виды спорта, Спортивные состязания, Спортивные термины, Плавание, Гольф.

стр. 26

ASSISTANT®

Нажмите клавишу [Q], чтобы вызвать список «FUNCTION», эти функции включают в себя множество возможных расчётов, чтобы увидеть все предложенные функции воспользуйтесь клавишами «вверх» и «вниз» [↑]/[↓], чтобы выбрать нужную функцию нажмите «влево» или «вправо» [←]/[→], введите функцию нажатием клавиши [ENTER].

Часть функций, используемых для расчётов, имеют два уровня ввода данных, например, x^y , $x^{1/y}$, в процессе использования такой функции нужно сначала ввести значение x , затем перейти к обозначению степени и ввести y , чтобы подсчёт оказался правильным.

14.4 МЕТРИЧЕСКИЕ ПРЕОБРАЗОВАНИЯ

В устройстве имеется возможность взаимного преобразования единиц измерения площади, длины, веса, скорости, угловых единиц, объема, мощности, тепла, давления, и температуры.

1.1. Для входа в режим Метрических преобразований выберите в меню Дополнительные функции с помощью кнопок перемещения курсора выберите «Unit Conversion» в меню дополнительных функций, как показано на рисунке:

стр. 47

...ВАШИ ПОМОЩНИКИ

а) «Поиск» и «Пошаговый поиск» доступны только в режиме Разговорника.

б) В режиме Разговорника имеется функция ускоренного поиска разделов и подразделов с помощью кнопок [F1] и [F2]. Функция ускоренного поиска доступна только для поиска разделов и подразделов, и не может быть использована для нахождения фраз.

Темы выглядят следующим образом:



Разделы тем выглядят следующим образом:

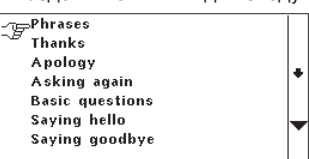

оющим образом:

стр. 28

ASSISTANT®



или нажмите «N» для отмены, и дисплей вернётся к предыдущей странице.

5.6 Если все записи удалены, при входе в режим просмотра с помощью клавиши «View» появится «Nil» - свидетельство того,

что в телефонной книге нет записей.

14.3 КАЛЬКУЛЯТОР

Вы можете использовать ваш электронный словарь для выполнения стандартных арифметических расчетов, с функцией запоминания, процентного исчисления и научных расчётов. Результат выдаётся с точностью до 12 знаков.

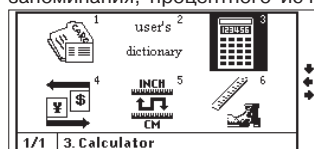

1. Нажмите «3», чтобы войти в режим калькулятора, на дисплее появится:

2. Стандартные вычисления: $+ - \times \div$.

стр. 45

...ВАШИ ПОМОЩНИКИ

вишу [ENTER]. Программа начнёт поиск по темам и/или разделам, отбирая слова, имеющие отношение к тому, которое вы ввели.

Нажмите клавишу [ENTER], на дисплее появится следующая картинка:

Если слово не найдено, устройство возвращается к предыдущей странице. Если слово найдено, на дисплее появляется страница, содержащая найденный раздел или подраздел, отмеченный иконкой указателя:

Если в Разговорнике имеются другие разделы или подразделы, содержащие данное слово, то в правом верхнем углу дисплея появляется обозначение «F2». Для вывода на дисплей этих разделов нажимайте кнопку [F2].



стр. 30

ASSISTANT

достопримечательностей/Путешествия, Обмен денег, Фотография.

ТРАНСПОРТ: Самолет, Корабль, Поезд, Метро, Такси, Автомобус, Автомобиль, Карта.

ДОСУГ/РАЗВЛЕЧЕНИЕ: Отдых, Бар, Ночной клуб, Караоке, Дискотека, Сауна, Баня, Казино.

ПОСЕЩЕНИЕ МАГАЗИНА: Поиск магазина, Покупки, Договораваемся о цене, Оплата, Одежда/Портной.

НЕОТЛОЖНАЯ ПОМОЩЬ: Просьба о помощи, Потеря/Кража, Внезапная болезнь/Ранение, Симптомы болезни, Больница, Аптека.

СВЯЗЬ/ПОЧТА: Почтовое отправление, Телефон, Телеграмма/Факс/Лейджер.

ДЕЛОВОЙ РАЗГОВОР: Встреча, Сроки, условия платежа, Аккредитив, Документы на отправку грузов, Основные торговые термины, Интервью/Собеседование.

ОСНОВНЫЕ ПОНЯТИЯ: Числа, Время, Дата/Неделя, Месяцы, Цвета, Форма/Фигура, Местоположение, Единицы измерения.

ОБЩИЕ ЗНАНИЯ: Погода/География, Страна, Город, Курорты, Животные, Растение Насекомые.

стр. 25

...ВАШИ ПОМОЩНИКИ

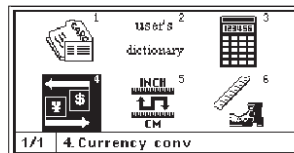

Пользователь может ввести восемь курсов валют для их взаимного пересчета. Доступны следующие валюты: американский доллар (USD), евро (EUR), британский фунт стерлингов (GBP), китайский женьминби (RMB), японская иена (JPY), корейская вона (KRW), тайландский бат (TAB), канадский доллар (CAD), австралийский доллар (AUD). Их двусторонний пересчет осуществляется с помощью данной функции.

1. Выберите «Currency Conv» и нажмите **[ENTER]**, появится следующая страница:

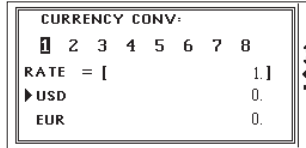

2. Нажатиями клавиш **[←]/[→]** выберите валюту, затем нажмите клавишу **[F2]**, чтобы выбрать тип преобразования, введите значение курса, и нажмите клавишу **[ENTER]** для подтверждения.

стр. 50

ASSISTANT

2. Нажатиями клавиш «Вверх/вниз» или «Предыдущая страница/следующая страница», **[↑]/[↓]** или **[▲]/[▼]** выберите нужный раздел.

3. Для смены языка нажимайте кнопку **[LANG]**.

4. Для входа в нужный тематический раздел наведите на него курсор с помощью кнопок **[←]** и **[→]** и нажмите кнопку **[ENTER]**. При этом на дисплее появятся названия нескольких подразделов.

5. С помощью кнопок **[↑]** и **[↓]** найдите нужный подраздел, и наведите на него курсор.

6. Нажмите кнопку **[ENTER]** для входа в выбранный подраздел. При этом на дисплее появится первая фраза данного подраздела, с переводом на все оставшиеся языки:

7. Нажмите **[PAGEUP]** или **[▼]**, чтобы перейти к следующей фразе.

8. Обычный и пошаговый поиск.



стр. 27

...ВАШИ ПОМОЩНИКИ

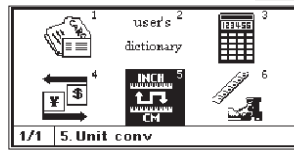

1.2 Выберите пункт «unit conv» (конвертируемая размерность), как показано на рисунке:

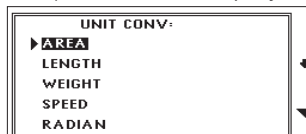

2. Нажмите **[▲]/[▼]** или **[↑]/[↓]** чтобы выбрать необходимый вид преобразования и нажмите клавишу **[ENTER]** для входа в соответствующее меню конвертирования.

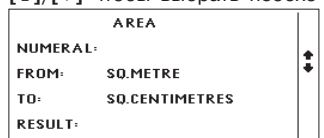

3. Нажмите клавиши **[↑]/[↓]** для выбора последовательности конвертирования, клавишами **[←]/[→]** выберите необходимые единицы, наберите нужную цифру, чтобы программа выдала вам результат без нажатия клавиши **[ENTER]**.

стр. 48

ASSISTANT

Предложения и фразы выглядят так:

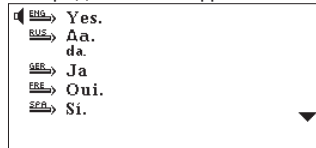

иск будет проведён в словаре французского, если каталог на английском, то, соответственно,

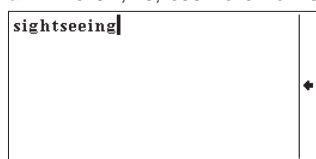

стр. 29

в) В режиме Разговорника нажмите клавишу **[F1]**, на экране появится строка для ввода слова, которое вы хотите найти. (Если каталог предложений выбран на французском, по-

Input English

поиск будет проведён в английском словаре.)

г) Напечатайте слово, например, «sightseeing», нажмите кла-

P

...ВАШИ ПОМОЩНИКИ

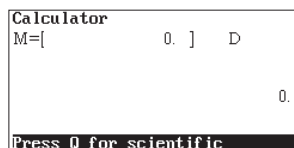

Нажмите клавишу **[F1]** для переключения между степенями, градиентами, радианами.

D: степень

G: градиент

R: радиан

3. Подсчёт с функцией запоминания:

(M+) чтобы to завершить расчёт и добавить его результат в память.

(M-) чтобы закончить расчёт и вычесть его из значения, добавленного в память.

(MR) чтобы вызвать на дисплее значение, находящееся в памяти.

(MC) чтобы очистить память.

4. Нажмите клавишу **[CLEAR]** или **[CE]**, чтобы очистить дисплей от расчётов.

5. Научные расчёты:

стр. 46

ASSISTANT

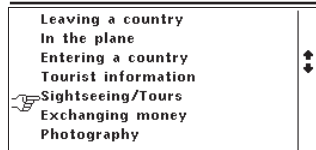

ра названий всех разделов и подразделов, содержащих данное слово. При нажатии кнопки **[F2]** без нажатия кнопки **[F1]**, дисплей устройства остается без изменений.

3. ОЗВУЧИВАНИЕ ПЕРЕВОДА

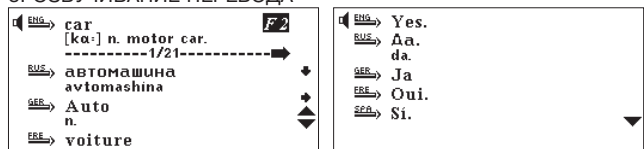

стр. 31

Вы можете выйти из поиска в любой момент, нажав клавишу **[ESC]**.

Для осуществления поиска сначала необходимо нажать кнопку **[F1]**, затем уже использовать кнопку **[F2]** для просмотра

...ВАШИ ПОМОЩНИКИ

ца», **[↑]/[↓]**, для удаления слова пользуйтесь клавишей **[DEL]**, введите исправления в запись, затем нажмите клавишу **[ENTER]**, чтобы сохранить измененную информацию.

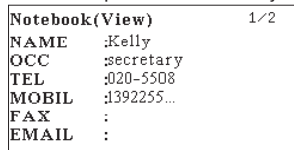

5. Удаление записей

5.1 Войдите в режим просмотра телефонной книги, на дисплее появится:

5.2 Чтобы удалить данные, воспользуйтесь клавишей «Следующая страница», **[▼]**, для поиска нужного имени.

Например, на дисплее появилось:

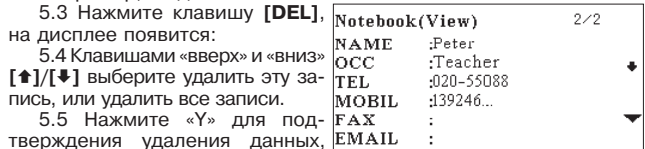

5.3 Нажмите клавишу **[DEL]**, на дисплее появится:

5.4 Клавишами «вверх» и «вниз» **[↑]/[↓]** выберите удалить эту запись, или удалить все записи.

5.5 Нажмите «Y» для подтверждения удаления данных,

стр. 44

P

ASSISTANT®

Notebook(Search)

Input Name:

3.2 Введите первую букву или полное имя, которые вы хотите найти, затем нажмите клавишу **[ENTER]**.

4. Редактирование записей

4.1 Войдите в режим просмотра в режиме телефонной книги.

4.2 Нажмите клавишу «Следующая страница» - **[▼]**, чтобы найти необходимое имя. Например, на дисплее появится:

Notebook(View) 1/2

NAME :Kelly

ОСС :secretary

TEL :020-5508

MOBIL :1392255...

FAX :

EMAIL :

4.3 Нажмите клавишу **[F2]** (редактирование), на дисплее появится имя и пульсирующий курсор в первой строчке.

4.4 Переведите курсор, пользуясь клавишами «влево» или «вправо» **[←]/[→]**, и двигайте его из строчки в строчку пользуясь клавишами «Следующая страница» и «Предыдущая страница».

...ВАШИ ПОМОЩНИКИ

Голосовой переводчик может озвучить слова на пяти языках – английском, русском, немецком, французском и испанском.

а) Для перемещения курсора « » на слово или фразу языка, который необходимо озвучить, нажимайте кнопку **[↔]**.

б) Для озвучивания слова или фразы на которую наведен курсор нажмите кнопку **[🔊]**, чтобы услышать произношение слова на выбранном вами языке.

в) Нажмите клавишу **[SHIFT]**, на дисплее появится символ «**SHIFT**», затем нажмите клавишу **[SPEAK]**, чтобы продолжить озвучивание. Переводчик может читать слова и их перевод, показанные на экране, а закончив чтение всех слов на этой странице, он может автоматически переходить к следующей. Чтобы остановить это, нажмите любую клавишу. (Эта функция может использоваться только для пятиязычного словаря).

г) Нажмите клавишу **[ENTER]**, чтобы вывести на экран меню регулировки громкости произношения, затем клавишами «влево» и «вправо» **[←]/[→]** измените громкость и нажатием клавиши **[ENTER]** вернитесь в меню перевода. Последующее озвучивание

ASSISTANT®

WOMEN CLOTHES				
American	08	10	12	14
Britain	32	34	36	38
Japanese	07	09	11	13
German	34	36	38	40
European	36	38	40	42

лица пересчета размеров различных стандартов:

б) С помощью кнопок **[←]/[→]** просмотрите оставшуюся часть таблицы.

в) Для возврата в предыдущее меню нажмите кнопку

[ESC].

14.2 ТЕЛЕФОННАЯ КНИГА

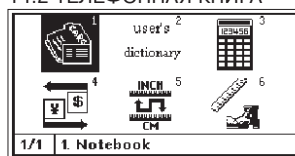

Находясь на странице главного меню, выберите пункт «1. Notebook».

Словарь позволяет выбрать один из 5 языков ввода. Нажмите клавишу **[LANG]** (язык), выберите нужный вам язык ввода, например, если вы хотите ввести русское имя, вам нужно выставить «русский».

...ВАШИ ПОМОЩНИКИ

good
/gʊd/ n
1.(~ness, ~ action) добро, благо, there is some ~ in everyone в каждом человеке есть что-то хорошее, he spends his life doing ~ всю жизнь он делает/творит добро; he is up to no ~ он задумал что-то недоброе.
2.(benefit) польза, drink it! it will do

К примеру, напечатайте слово «good», затем нажмите клавишу **[ENTER]**, и на дисплее появится перевод слова со словарной статьей:

4.1 Если содержимое страницы слишком длинное, нажмите клавишу **[↓]**, чтобы пролистать

текст, или нажмите клавишу **[SHIFT]**, а затем клавишу **[↓]**, чтобы перейти к следующей странице. Нажатие клавиши **[▼]** позволит просмотреть другие слова.

4.2 Чтобы ввести новое слово, просто наберите его. Если слова, которое вы ввели, нет в словаре, но оно есть в базе данных других словарей, вы можете:

а) Просмотреть соседние словари статей в базе данных нажимая кнопки **[▲]/[▼]**.

б) Перейти к пошаговому поиску по словарям. Чтобы воспользоваться этой функцией, пожалуйста, обратитесь к пункту «Пошаговый поиск по словарям» в меню настроек.



на дисплее появится таблица. При этом на дисплее появится таблица. При этом на дисплее появится таблица. При этом на дисплее появится таблица.

С помощью кнопок **[↓]/[↑]** и **[←]/[→]** наведите курсор на пункт меню «5. Size» и нажмите клавишу **[ENTER]** или же просто нажмите кнопку **[6]**. С помощью

1rus-Fre Dict	2spa-Rus Dict	3Rus-Spa Dict	4SL Dictionary
5Conversation	6PDA	7Clock	8Games

...ВАШИ ПОМОЩНИКИ

Воспользуйтесь клавишами **[↓]/[↑]**, чтобы выбрать слово. Например, выберите «1. English Dict».

Нажмите клавишу **[ENTER]**, на дисплее появится:

изменение выбранного слова. Нажмите клавишу **[SPEAK]** дисплее появится:

Нажмите клавишу **[↔]** что-бы выбрать слово «some», на дисплее появится:

Пример:
а) нажмите клавишу **[↔]** что-бы выбрать слово «some», на дисплее появится:

Нажмите клавишу **[SPEAK]** дисплее появится:

ASSISTANT®

4.3 Предлагается перекрёстный поиск слов в фразах.

1. Ввод новой записи
1.1 Чтобы добавить новую запись в режиме телефонной книги выберите пункт «Add» (добавить), и нажмите **[ENTER]**, на дисплее появится:

3. Поиск записей
3.1 Нажмите кнопку «Search». Появится список сохранённых записей, сортированных по алфавиту.

2. Просмотр записей
2.1 Выберите «2.view» (просмотр), чтобы войти в режим просмотра записей телефонной книги. Нажмите клавишу **[ENTER]**, чтобы просмотреть список сохранённых записей, сортированных по алфавиту.

1.2 Введите нужные данные в соответствующие графы, затем нажмите клавишу «ENTER», чтобы сохранить запись.

Notebook(Input) 0/0

NAME :

ОСС :

TEL :

MOBIL :

FAX :

EMAIL :

...ВАШИ ПОМОЩНИКИ

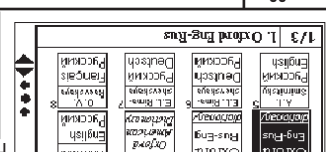
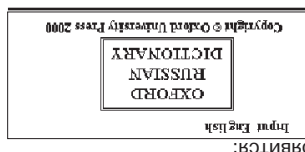

Нажмите **[ENTER]**, на дисплее появится:

Нажмите **[ENTER]**, на дисплее появится:

3. English Dict
2. Oxford Rus-Eng
1. Oxford Eng-Rus

Нажмите **[ENTER]**, на дисплее появится:

4. Оксфордский Англо-Русский/Русско-Английский Словарь
5. Рус-Английский Словарь
6. Гер-Рус-Английский Словарь
7. Рус-Гер-Английский Словарь
8. Рус-Английский Словарь

Нажмите **[ENTER]**, на дисплее появится:

ASSISTANT®

слова будет производиться с выбранной громкостью.

кова и Б. П. Нарумова.

а) Нажмите кнопку входа в главное меню, затем клавишу «Следующая страница» или [▼], на следующей странице выберите пункт «2.Spa.-Rus.».

б). Навигация словаря такая же, как и для Оксфордского англо-русского словаря.

13. РУССКО-ИСПАНСКИЙ СЛОВАРЬ под редакцией Г. Ю. Таровир и Х. Ногейра.

а) Нажмите кнопку входа в главное меню, затем клавишу «Следующая страница» или [▼], на следующей странице выберите пункт «3. Rus.-Spa.».

б). Навигация словаря такая же, как и для Оксфордского англо-русского словаря.



14. ДОПОЛНИТЕЛЬНЫЕ ФУНКЦИИ

а) Нажмите кнопку входа в главное меню, затем клавишу «Следующая страница» или [▼], на следующей странице выберите пункт «6. PDA», на дисплее

...ВАШИ ПОМОЩНИКИ

are ~ for you я'блоку поле'зны для здоровья.
 3.(favourable, fortunate): ~ luck! желаю успеха; a ~ sign до'брыи знак, it's a ~ thing we stayed at home хорошо, что мы оста'лись до'ма; he's gone, and a ~ thing too он ушёл, и сла'ва Бо'гу; ~ for you! (coll.) молодчи'на (сг.).
 4.(kind) любе'зныи, до'брыи, be a ~

б) Использование сочетания клавиши [F1] и клавиш [←]/[→] можно выбрать определённую фразу для перекрестного поиска.

На дисплее появится:
 Б) Оксфордский русско-английский словарь

На странице главного меню выберите раздел «2.Oxford Rus-Eng Dictionary». Навигация русско-английского словаря такая же, как и для Англо-русского словаря.

5. НОВЫЙ ОКСФОРДСКИЙ АМЕРИКАНСКИЙ СЛОВАРЬ АНГЛИЙСКОГО ЯЗЫКА

Выберите в главном меню раздел «3. English Dict.» и назначьте английский язык ввода:

ВАЖНО: На данной стартовой странице нажатие клавиши PAGE DOWN позволит просмотреть описание «Произношения» и «Сокращения».

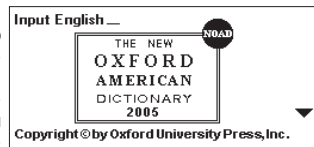

12. ИСПАНСКО-РУССКИЙ СЛОВАРЬ под редакцией А. В. Сади-ло-русского словаря.

б). Навигация словаря такая же, как и для Оксфордского англо-русского словаря.

а) Нажмите кнопку входа в главное меню, затем клавишу «Следующая страница» или [▲], на следующей странице выберите пункт «1. Rus.- Fre.».

11. РУССКО-ФРАНЦУЗСКИЙ СЛОВАРЬ под редакцией О. В. Раевской-ло-русского словаря.

б). Навигация словаря такая же, как и для Оксфордского англо-русского словаря.

а) Нажмите кнопку входа в главное меню, выберите пункт «8. Fre.-Rus.».

О. В. Раевской
 СЛОВАРЬ под редакцией
 10. ФРАНЦУЗСКО-РУССКИЙ
 русско-русского словаря.

как и для Оксфордского англо-русского словаря.

Навигация словаря такая же, как и для Оксфордского англо-русского словаря.

страница:
 дисплее появится следующая

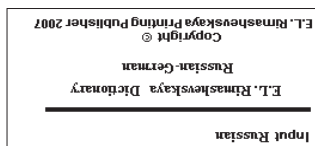

Нажмите клавишу [ENTER], на

нужный словарь:

В главном меню выберите пункт «3. English Dict.»

Е. Л. РИМАШЕВСКОЙ.
 ВАРЬ ПОД РЕДАКЦИЕЙ СЛО-

9. РУССКО-НЕМЕЦКИЙ СЛОВАРЬ
 русско-немецкого словаря.

как и для Оксфордского англо-русского словаря.

Навигация словаря такая же, как и для Оксфордского англо-русского словаря.

А. И. СМЕРНИЦКОГО
 7. РУССКО-АНГЛИЙСКИЙ СЛОВАРЬ ПОД РЕДАКЦИЕЙ

русско-английского словаря.

Навигация словаря такая же, как и для Оксфордского англо-русского словаря.

6. АНГЛО-РУССКИЙ СЛОВАРЬ ПОД РЕДАКЦИЕЙ В. К. МЮЛЛЕРА
 русско-английского словаря.

