

**РУКОВОДСТВО
ПО ЭКСПЛУАТАЦИИ**

SUPRA

SA-42FMP

Just SUPER!

РАДИОПРИЕМНИК С БУДИЛЬНИКОМ



РУКОВОДСТВО ПО ЭКСПЛУАТАЦИИ

СОДЕРЖАНИЕ

Меры безопасности и меры предосторожности	3
Устройство прибора	5
Подготовка к работе и питание прибора.....	6
Режимы проектора и синей подсветки дисплея	6
Режимы дисплея	6
Индикация дисплея и проектора.....	6
Переключение режимов и их настройка	7
Настройка часов	7
Настройка термометра.....	7
Настройка календаря.....	7
Настройка будильников	7
Таймер и секундомер	8
Напоминание о дне рождения.....	8
Режим радиоприемника	8
Инициализация	9
Безопасная утилизация	10
Технические характеристики.....	10

УВАЖАЕМЫЙ ПОКУПАТЕЛЬ!

Благодарим вас за выбор продукции, выпускаемой под торговой маркой SUPRA. Мы рады предложить вам изделия, разработанные и изготовленные в соответствии с высокими требованиями к качеству, функциональности и дизайну. Мы уверены, что вы будете довольны приобретением изделия от нашей фирмы.

Перед началом эксплуатации прибора просим вас внимательно прочитать все руководство, обратив особое внимание на раздел Меры безопасности и меры предосторожности, а также рекомендации по правильному использованию прибора и уходу за ним. Позаботьтесь о сохранности настоящего Руководства, используйте его в качестве справочного материала при дальнейшем использовании прибора.

МЕРЫ БЕЗОПАСНОСТИ И МЕРЫ ПРЕДОСТОРОЖНОСТИ

- Прибор предназначен исключительно для использования в быту и должен быть использован только по назначению.
- Прибор следует размещать на ровной и устойчивой поверхности в горизонтальном положении.
- Не размещайте часы в местах с попаданием прямых солнечных лучей.
- Прибор следует размещать в местах с достаточной вентиляцией. Не накрывайте часы посторонними предметами.
- Не размещайте устройство под воздействием электромагнитного излучения, рядом с источниками тепла и в местах скопления пыли.
- Перед включением прибора в сеть электропитания убедитесь, что напряжение и частота электросети соответствует указанным на маркировке изделия. Подключайте прибор только к источнику переменного тока.
- Вилка питания прибора должна быть легкодоступна для включения и выключения.
- Для полного выключения прибора выньте вилку кабеля питания из розетки.
- При отключении прибора от электросети не тяните за шнур или сам прибор, держитесь за вилку.
- Размещайте кабель питания так, чтобы на него не наступали, не допускайте зажим кабеля какими-либо предметами.
- Следите, чтобы шнур питания не соприкасался с горячими или острыми предметами.
- Запрещается растягивать, сгибать и скручивать шнур питания.
- После использования никогда не обматывайте провод электропитания вокруг прибора, так как со временем это может привести к излому провода. На время хранения прибора складывайте антенный провод и провод питания аккуратно.
- Запрещается заменять, наращивать шнур питания.
- Не подключайте антенный провод, расположенный на задней стенке прибора, к внешней антенне, проводам, шинам заземления, металличе-

ским частям систем отопления и водоснабжения.

- Не устанавливайте на приборе источники открытого огня, такие как, горящие свечи.
- Не используйте прибор в условиях с повышенной влажностью или рядом с водой.
- Запрещается погружать прибор в воду или другие жидкости, а также разбрызгивать на него воду или другие жидкости, это может привести к поражению электрическим током. Если это произошло, не беритесь за прибор, немедленно отключите его от электросети и обратитесь в сервисный центр для проверки.
- Если прибор не используется, следует отключить его от электросети.
- Запрещается использовать прибор, если шнур питания поврежден. Для его ремонта или замены следует обратиться в авторизованный сервисный центр.
- При перемещении устройства из холодного места в теплое внутри него может образоваться конденсат, который при включении может привести к сбоям в работе. Поэтому перед эксплуатацией необходимо, для выравнивания температуры, выдержать прибор в выключенном состоянии и в течение 40 минут не включать вилку питания устройства в розетку. В случае образования конденсата, оставьте устройство включенным на несколько часов, пока влага не испарится.
- Убедитесь, что установка устройства была произведена в соответствии с инструкциями и иллюстрациями, предложенными в данном руководстве.
- Производитель не несет ответственности за какие-либо повреждения, возникшие вследствие неправильного использования прибора или несоблюдения мер предосторожности и безопасности.
- Максимальная рабочая температура устройства 35°C.
- Диапазон рабочей влажности: 20-80%
- Несоблюдение перечисленных требований по эксплуатации и хранению лишает вас гарантийного обслуживания.

МЕРЫ БЕЗОПАСНОСТИ ПРИ ИСПОЛЬЗОВАНИИ БАТАРЕЙ

- Неправильное использование батарей питания может привести к утечке электролита и/или взрыву. Выполняйте нижеследующие инструкции.
- Устанавливайте батареи только рекомендованного типа и размера.
- Устанавливайте батареи в строгом соответствии с полярностью (+) и (-).
- Различные батареи питания имеют различные характеристики.
- Не используйте старые батареи, работавшие в других приборах или с истекшим сроком годности.
- Выньте батарею сразу же, как только она разрядилась. Химикаты, вытекшие из батареи, вызывают коррозию. Если обнаружены следы утечки химикатов, удалите их сухой тканью.
- Выньте батарею питания из устройства, если оно не используется в течение длительного времени.
- Утилизировав батареи и элементы питания, убедитесь, что это сделано безопасным способом.
- Запрещается бросать батареи в огонь или выбрасывать их вместе с другими бытовыми отходами.
- Узнайте в местных органах власти, как следует правильно утилизировать батареи и элементы питания.

УХОД ЗА ИЗДЕЛИЕМ

Требуется регулярно производить очистку поверхности прибора, обращая внимание на чистоту вентиляционных отверстий

Перед чисткой прибора отключите вилку шнура питания от электросети.

Нельзя чистить прибор жидкими или аэрозольными чистящими средствами.

Для чистки используйте чистую мягкую слегка влажную ткань.

ВЕНТИЛЯЦИЯ

Чтобы гарантировать достаточную вентиляцию и нормальную работу устройства, никогда не накрывайте его тканью или другим материалом, так как недостаточная вентиляция может вызвать перегрев и/или сокращение срока службы изделия.

Не позволяйте детям помещать посторонние предметы в вентиляционные и другие отверстия.

ОБСЛУЖИВАНИЕ

В приборе нет частей, которые должен обслуживать пользователь.

Правильно выполняйте замену элементов питания. При замене элементов питания всегда соблюдайте полярность.

По вопросам технического обслуживания и ремонта обращайтесь только в специализированные сервисные центры.

ВНИМАНИЕ:

Несоблюдение требований эксплуатации и хранения может привести к преждевременному выходу прибора из строя или к поражению электрическим током.

УСТРОЙСТВО ПРИБОРА

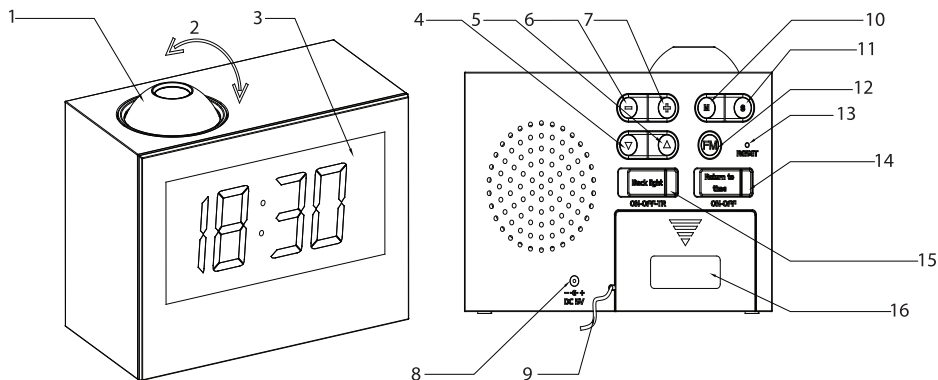

1. Проекционная линза
2. Вращающийся проектор
3. ЖК-дисплей
4. ▼ Кнопка уменьшения громкости
5. ▲ Кнопка увеличения громкости
6. – Кнопка уменьшения значения
7. + Кнопка увеличения значения
8. Разъем для подключения шнура питания
9. Антенный кабель

10. MODE Кнопка переключения режимов
11. SET Кнопка настройки параметров
12. FM Кнопка перехода в режим радиоприемника
13. RESET Кнопка инициализации
14. RETURN TO TIME Переключатель режимов дисплея
15. BACKLIGHT Переключатель режимов подсветки и проектора
16. Крышка батарейного отсека

ПОДГОТОВКА К РАБОТЕ

1. Извлеките прибор из упаковки и убедитесь в его целостности и отсутствии повреждений.
2. Установите прибор на ровную поверхность вдали от источников тепла и влаги.
3. Размотайте антенный кабель на всю длину.
4. Откройте крышку батарейного отсека и установите три батарейки AAA, соблюдая полярность, закройте крышку батарейного отсека.
5. Полностью размотайте шнур питания и подключите его к соответствующему разъему прибора.
6. Подключите вилку шнура питания к электрической розетке.
7. Прибор готов к эксплуатации.

ПРИМЕЧАНИЯ:

Прибор может питаться как от батарей питания, так и от электросети. При подключении к электросети прибор автоматически начинает работать от электросети. Вы можете не устанавливать элементы питания, тогда прибор будет работать только от электросети.

Перед установкой элементов питания отключайте прибор от электросети.

Если прибор постоянно работает от электросети и при этом установлены батарейки, то при временном отключении питания электросети, он продолжит работать от батареек. Если батарейки не установлены, при включении питания электросети понадобится заново установить время и выполнить другие настройки.

Если звук сигнала будильника или радио стал тихим, индикация дисплея размытой, если звук стал прерываться, если подсветка не горит или горит тускло, это означает, что батарейки разрядились. В этом случае следует провести замену батареек.

Если прибор работает только от батареек, не рекомендуется надолго включать подсветку, в противном случае батарейки быстро разрядятся.

РЕЖИМЫ ПРОЕКТОРА И БЕЛОЙ ПОДСВЕТКИ ДИСПЛЕЯ

В режиме часов последовательно нажимайте кнопку \rightarrow , чтобы проектор поворачивался на 180°.

Переведите переключатель BACKLIGHT в положение OFF, чтобы отключить белую подсветку дисплея. Проектор будет работать в течение 10 секунд, а затем выключится.

Переведите переключатель BACKLIGHT в положение ON, чтобы белая подсветка дисплея и проектор были включены постоянно.

Переведите переключатель BACKLIGHT в положение TR, тогда проектор и белая подсветка дисплея продолжат работать в течение 10 секунд, а затем выключатся. Проектор и белая подсветка дисплея будут включаться на 10 секунд после нажатия любой кнопки, а затем при отсутствии операций или сигнала будильника выключаться автоматически.

РЕЖИМЫ ДИСПЛЕЯ

Переведите переключатель RETURN TO TIME в положение ON, чтобы на дисплее при отсутствии операций в течение 10 секунд отображались часы, за исключением режимов отображения частоты или регулировки громкости.

Переведите переключатель RETURN TO TIME в положение OFF, чтобы прибор не возвращался в режим часов и на дисплее оставалась индикация текущего режима.

ИНДИКАЦИЯ ДИСПЛЕЯ И ПРОЕКТОРА

Индикация проектора соответствует индикации дисплея, за исключением дней недели и других символов, которые не могут быть отображены проектором.

Когда переключатель RETURN TO TIME находится в положении ON, последовательно нажимайте кнопку F, чтобы изменять индикацию дисплея в следующей последовательности: текущее время \rightarrow очередное отображение текущего времени, температуры, года, месяца и числа \rightarrow отображение текущего времени, температуры, года, месяца и числа бегущей строкой.

ПЕРЕКЛЮЧЕНИЕ РЕЖИМОВ И ИХ НАСТРОЙКА

В обычном режиме отображения часов последовательно нажимайте кнопку MODE, чтобы изменять режим и соответственно индикацию дисплея в следующей последовательности: часы -> температура -> год -> месяц и число -> первый будильник -> второй будильник -> третий будильник (включение радио) -> напоминание о дне рождения -> таймер / секундомер.

Когда на дисплее отображается индикация нужного режима, нажмите и удерживайте кнопку SET, чтобы перейти в режим настройки данного режима. Кнопками +/- выполняйте настройку того параметра, который мигает на дисплее, для подтверждения и перехода к следующему параметру нажимайте кнопку SET. Последовательно нажимайте кнопку +/-, чтобы последовательно изменять настраиваемый параметр. Нажмите и удерживайте кнопку +/-, чтобы быстро изменить значение настраиваемого параметра. По окончании нажмите кнопку MODE, чтобы сохранить настройки текущего режима и перейти к настройке следующего режима.

Так вы можете последовательно настроить все режимы.

НАСТРОЙКА ЧАСОВ

В режиме отображения часов нажмите и удерживайте кнопку SET, чтобы перейти в режим настройки часов.

На дисплее начнет мигать индикация «12/24 hour», кнопками +/- выберите 12- или 24-часовой формат часов и нажмите кнопку SET для подтверждения.

На дисплее начнет мигать индикация часов, кнопками +/- установите значение часов и нажмите кнопку SET для подтверждения.

На дисплее начнет мигать индикация минут, кнопками +/- установите значение минут и нажмите кнопку SET для подтверждения.

НАСТРОЙКА ТЕРМОМЕТРА

В режиме термометра нажмите кнопку SET, чтобы переключить единицу измерения температуры: °C или °F.

НАСТРОЙКА КАЛЕНДАРЯ

В режиме отображения года нажмите и удерживайте кнопку SET, чтобы перейти в режим настройки. Значение года начнет мигать на дисплее, кнопками +/- установите год и нажмите кнопку SET для подтверждения и перехода к настройке месяца и числа (индикатор «M» означает месяц, а индикатор «D» - число). Кнопками +/- установите месяц/число и нажмите кнопку SET для подтверждения.

День недели установится автоматически после того, как будут установлены год, месяц и число.

НАСТРОЙКА БУДИЛЬНИКОВ

В режиме первого будильника на дисплее мигает индикатор . Кнопками +/- выберите мелодию сигнала будильника. Кнопкой SET включите или выключите первый будильник. Если будильник выключен, на дисплее отобразится индикация «--:--», а если включен – время будильника.

Нажмите и удерживайте кнопку SET, чтобы перейти в режим настройки первого будильника. На дисплее начнет мигать индикация часов, кнопками +/- установите значение часов и нажмите кнопку SET для подтверждения. На дисплее начнет мигать индикация минут, кнопками +/- установите значение минут и нажмите кнопку SET для подтверждения.

Второй и третий будильник настраиваются аналогично, единственное отличие заключается в том, что когда срабатывает третий будильник, включается радио.

В режиме часов, если включен будильник, на дисплее отображается соответствующий индикатор:

В режиме часов нажмите и удерживайте кнопку -, чтобы включить или выключить все установленные будильники.

Если включен один или несколько будильников, в режиме часов нажмите и удерживайте кнопку +, чтобы включить или отключить функцию повторного сигнала будильника. Если функция включена, на дисплее отображается индикатор.

ПРИМЕЧАНИЕ:

Функция повторного сигнала недоступна для третьего будильника (включение радио).

Когда подойдет установленное время первого или второго будильника, в течение 60 секунд прозвучит

РУКОВОДСТВО ПО ЭКСПЛУАТАЦИИ

чит звуковой сигнал. Если включена функция повторного сигнала, то прибор снова подаст сигнал через 5 минут, в общей сложности сигнал прозвучит три раза. Нажмите любую кнопку, чтобы отключить сигнал будильника и функцию повторного сигнала.

Когда подойдет установленное время третьего будильника, включится радио. Нажмите и удерживайте кнопку FM, чтобы выключить радио.

ТАЙМЕР И СЕКУНДОМЕР

В режиме таймера на дисплее мигает индикатор . Нажмите и удерживайте кнопку SET, чтобы перейти в режим настройки. Кнопкой SET выберите параметр минуты или секунды, кнопками установите нужные значения. Таймер устанавливается в диапазоне от 1 секунды до 99 минут и 59 секунд. Когда установленное время таймера истечет, прибор в течение 60 секунд будет подавать звуковые сигналы. Нажмите любую кнопку, чтобы отключить сигнал таймера.

Когда установленное время таймера – ноль минут и ноль секунд, нажмите кнопку SET, чтобы перейти в режим секундомера. Еще раз нажмите кнопку SET, чтобы приостановить или возобновить отсчет времени секундомером. Секундомер отсчитывает время от 0 секунд до 99 минут и 59 секунд, затем отсчет начинается заново. Когда секундомер остановлен или приостановлен, нажмите и удерживайте кнопку +/-, чтобы обнулить время секундомера.

В режиме часов, если включен таймер или секундомер, на дисплее мигает индикатор. Если этого индикатора нет на дисплее, значит, обе функции отключены.

НАПОМИНАНИЕ О ДНЕ РОЖДЕНИЯ

В режиме напоминания о дне рождения на дисплее мигает индикатор. Нажмите кнопку SET, чтобы включить или отключить напоминание о дне рождения или другой памятной дате. Если напоминание выключено, на дисплее отобразится индикация «--:--», а если включено – время напоминания.

Нажмите и удерживайте кнопку SET, чтобы перейти в режим настройки напоминания. На дисплее нач-

нет мигать индикация года, кнопками +/- установите год и нажмите кнопку SET для подтверждения и перехода к настройке месяца и числа (индикатор «M» означает месяц, а индикатор «D» – число). Кнопками +/- установите месяц/число и нажмите кнопку SET для подтверждения. День недели установится автоматически после того, как будут установлены год, месяц и число. Далее снова нажмите кнопку SET, и на дисплее начнет мигать индикация часов, кнопками +/- установите значение часов и нажмите кнопку SET для подтверждения. На дисплее начнет мигать индикация минут, кнопками +/- установите значение минут и нажмите кнопку SET для подтверждения.

В режиме часов, если включено напоминание, на дисплее отображается индикатор. Когда наступит установленная дата и время, прибор в течение 60 секунд будет воспроизводить праздничную мелодию. Нажмите кнопку MODE или нажмите на вращающийся проектор, чтобы отключить звуковой сигнал.

РЕЖИМ РАДИОПРИЕМНИКА

Когда прибор включен, нажмите и удерживайте кнопку FM, чтобы включить радио. По умолчанию радиоприемник начнет работу на частоте 87,5 МГц.

В режиме радиоприемника нажмите и удерживайте кнопку +/-, чтобы начать автоматический поиск радиостанций вверх/вниз по диапазону. Во время поиска радиостанций на дисплее отображается текущая частота. Когда будет найдена радиостанция с сильным сигналом, поиск остановится. Если при поиске вверх по диапазону не будет найдено радиостанций, приемник переключится на частоту 87,5 МГц. Аналогично, если при поиске вниз по диапазону не будет найдено радиостанций, приемник переключится на частоту 108 МГц.

Кнопками FG регулируйте громкость. Громкость устанавливается в пределах 10 единиц.

Когда радио включено, в любом режиме нажмите кнопку FM, чтобы на дисплее отобразилась текущая частота. Когда на дисплее отображается текущая частота, вы можете только переключаться по радиостанциям.

Когда на дисплее отображается текущая частота, нажмите кнопку MODE, чтобы на дисплее отобразились часы, или переведите переключатель в

RETURN TO TIME в положение ON, и тогда индикация будет автоматически переключаться в режим часов при отсутствии операций с прибором в течение 30 секунд.

В любом режиме нажмите и удерживайте кнопку FM, чтобы выключить радио и вернуться в режим часов. При выключении радио текущая частота и уровень громкости автоматически сохраняются в памяти прибор, при следующем включении радио-приемник начнет работу на той же частоте и том же уровне громкости.

ИНИЦИАЛИЗАЦИЯ

Если в работе прибора появились неполадки, нажмите кнопку RESET, чтобы выполнить инициализацию.

Если неполадки не устраняются, обратитесь в авторизованный сервисный центр производителя.

РУКОВОДСТВО ПО ЭКСПЛУАТАЦИИ

УХОД ЗА ИЗДЕЛИЕМ

ВНИМАНИЕ:

Перед чисткой устройства всегда отключайте его от электросети и вынимайте батареи питания.

Во время чистки следите, чтобы внутрь корпуса не попала вода или другая жидкость.

Нельзя чистить прибор жидкими или аэрозольными чистящими средствами.

КОРПУС ПРИБОРА

Чистите корпус, кнопки и ручки прибора сухой мягкой тканью.

Для чистки корпуса запрещается использовать воск, полироли или абразивные средства, т.к. они могут повредить поверхность корпуса.

ТЕХНИЧЕСКИЕ ХАРАКТЕРИСТИКИ

Большой дисплей LED 1,9" (4.8 см)

Индикация времени, температуры, даты

Таймер, секундомер

FM радиоприемник, диапазон (88-108 МГц)

цифровой тюнер

Проекционные часы, подсветка красная

2 режима работы будильника (радио/сигнал)

3 будильника

Индикация: белая

Цвет: белый

Размер: 140 x 71 x 100 мм

Электропитание: 220 В, 50 Гц, адаптер в комплекте (4.5 В, 3 x AAA батарейки – не включены в комплект)

БЕЗОПАСНАЯ УТИЛИЗАЦИЯ



Ваше устройство спроектировано и изготовлено из высококачественных материалов и компонентов, которые можно утилизировать и использовать повторно.

Если товар имеет символ с зачеркнутым мусорным ящиком на колесах, это означает, что товар соответствует Европейской директиве 2002/96/ЕС.

Ознакомьтесь с местной системой раздельного сбора электрических и электронных товаров. Соблюдайте местные правила.

Утилизируйте старые устройства отдельно от бытовых отходов. Правильная утилизация вашего товара позволит предотвратить возможные отрицательные последствия для окружающей среды и здоровья людей.

Товар сертифицирован в соответствии с законом «О защите прав потребителей».



Срок службы изделия: 5 лет

Гарантийный срок: 1 год

Благодарим Вас за выбор техники SUPRA.

Компания-производитель оставляет за собой право вносить изменения в конструкцию, дизайн и комплектацию товара без предварительного уведомления, если данные изменения направлены на улучшение его эксплуатационных характеристик.

Список сервисных центров прилагается (см. вкладыш)

Компания производитель оставляет за собой право, без предварительного уведомления, вносить изменения в список авторизованных сервисных центров, включая изменения адресов и телефонов существующих.

Адрес ближайшего ЦС вы можете узнать по телефону горячей линии 8-800-100-333-1 или на сайте www.supra.ru, а так же отправив запрос на supra@supra.ru

Производитель: СУПРА ТЕХНОЛОДЖИС ЛИМИТЕД

КНР, Гонконг, Квинз Роуд Централ, 222, Кай Вонг Коммерсиал Билдинг, ЛГ2/Ф., комната 2.

Сделано в КНР

Производитель: SUPRA TECHNOLOGIES LIMITED

ROOM 2, LG2/F., KAI WONG COMMERCIAL BUILDING, 222 QUEEN'S ROAD CENTRAL, Hong Kong.

Импортер/Организация, уполномоченная на принятие претензий от покупателей на территории России: ООО «ВипСервис», 142704, г. Москва, поселение Мосрентген, поселок завода Мосрентген, ул. Героя России Соломатина, д.31

Единая справочная служба: 8-800-100-3331

Центральный авторизованный сервисный центр: ООО «ВипСервис», 142704, г. Москва, поселение Мосрентген, поселок завода Мосрентген, ул. Героя России Соломатина, д.31