



Установка будильника:

При нажатии на кнопку (9) загорается индикатор блокировки  и блокируются все остальные кнопки радиоприемника. Долгое нажатие на кнопку (9) позволяет разблокировать кнопки и индикатор  исчезнет.

Возможные проблемы и их решение:

1. Устройство не включается

- Подключите устройство к сети, зарядите встроенную батарею (при наличии), поменяйте сменные батареи (в комплект не входят);
- Включите и снова выключите устройство.

2. Нет звука

- Убедитесь, что громкость не стоит на нуле;
- Проверьте, надлежащим ли образом штекер наушников вставлен в соответствующий разъем.

При возникновении неисправности прибора, обращайтесь к продавцу-консультанту по месту приобретения товара

Экспортер: Гуанчжоу Файнсаунд МЕ Ко Лтд
Юридический адрес: Гуанлянь Блд, 750 Дунфан
Роуд, Гуанчжоу, Китай

Гарантия – 12 мес.
Дата выпуска – 30.09.2017

Товар сертифицирован.
Сделано в Китае.

Импортер: ООО «Олимпия»
Юридический адрес: 630063, Россия,
г. Новосибирск, ул. Декабристов 253
Тел: +7 (383) 311-07-72
www.signalelectronics.ru

Руководство по эксплуатации



Радиоприемник Luxele РР-118

Технические характеристики:

1. Диапазон приема:
 - УКВ: 64-108 МГц
 - КВ: 4,75-21,85 МГц
 - СВ: 522-1710КГц
2. Чувствительность:
 - УКВ ≤6мкВ
 - КВ ≤56дБμ
 - СВ ≤3МВ/м
3. Питание: 220В 50Гц/3*Р20 (не в компл.)
4. Размеры: 256*136*78 мм
5. Вес: 703г

Описание радиоприемника:

- (1) Дисплей
- (2) Кнопка включения радиоприемника/ спящего режима
- (3) Ручка регулировки громкости
- (4) Кнопка +
- (5) Разъем для наушников
- (6) Кнопка -
- (7) Кнопка переключения диапазонов
- (8) Кнопка настройки КВ-диапазона
- (9) Кнопка блокировки
- (10) Кнопка режима времени / установки будильника
- (11) Кнопка записи в памяти радиостанций / сканирования радиостанций
- (12) Кнопка – (для перехода между записанными в памяти радиостанциями)
- (13) Кнопка + (для перехода между записанными в памяти радиостанциями)
- (14) Телескопическая антенна
- (15) Батарейный отсек
- (16) Разъем для сетевого шнура

Дисплей:

- (1) Индикатор батареи
- (2) Индикатор частоты диапазонов УКВ и КВ
- (3) Индикатор частоты диапазонов СВ
- (4) Индикатор частоты / времени
- (5) Индикатор будильника
- (6) Индикатор спящего режима
- (7) Индикатор диапазона КВ
- (8) Индикатор диапазона УКВ
- (9) Индикатор блокировки
- (10) Индикатор диапазона СВ
- (11) Индикатор уровня сигнала
- (12) Индикатор режима стерео
- (13) Индикатор сохранения радиостанции в памяти радиоприемника
- (14) Индикатор поиска радиостанций

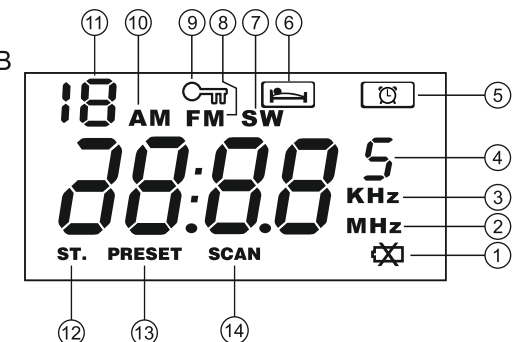
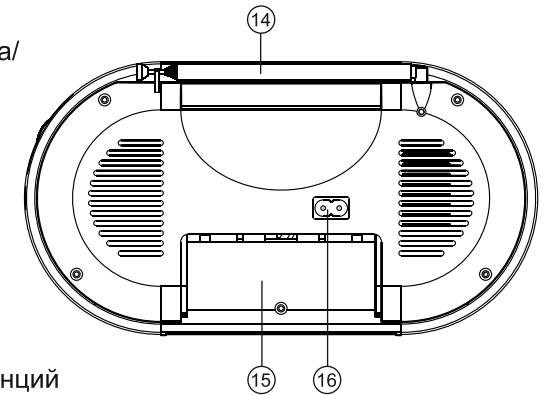
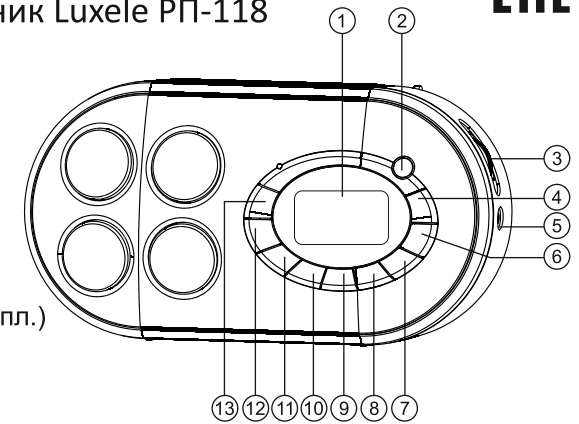

Подготовка к работе и порядок работы с радиоприемником:

1. Установите радиоприемник в удобном для Вас месте.
2. Вставьте подходящие батарейки в батарейный отсек или подключите шнур сетевого питания к соответствующему разъему радиоприемника, затем включите вилку шнура питания в розетку электросети.
3. Включите радиоприемник с помощью кнопки (2).
4. Радиоприемник может быть настроен на любую радиостанцию, работающую как в УКВ-диапазоне, так и в КВ-, СВ-диапазоне. Переключение диапазонов производится с помощью кнопки (7).
5. Произведите настройку радиоприемника на желаемую радиостанцию:
 - Автоматический поиск радиостанций. Нажмите и удерживайте кнопку (11) для поиска радиостанций в течение 5 секунд. Радиоприемник начнет автоматический поиск радиостанций и сохранит их в памяти. Данный способ работает только для одного диапазона! Если вы хотите осуществить автоматический поиск радиостанций на других диапазонах, необходимо с помощью кнопки (4) перейти на другой диапазон и вновь осуществить автоматический поиск радиостанций.
 - Внимание: автоматический поиск радиостанций может работать неточно и сохраненные станции могут воспроизводиться с помехами, в таком случае воспользуйтесь ручной настройкой для точно настройки радиостанции. Также при использовании этого способа найденные радиостанции будут записываться поверх уже имеющихся в памяти радиоприемника.
 - Также можно производить автоматический поиск радиостанций с помощью долгого нажатия на кнопки (6) и (4).
 - Ручной поиск радиостанций. С помощью кнопок (6) и (4) вручную переключайтесь между станциями.
 - Запись радиостанций в памяти радиоприемника: Когда вы найдете желаемую радиостанцию, нажмите на кнопку записи радиостанций в памяти (11), на дисплее замигает надпись «PRESET» - это означает, что включилась функция сохранения радиостанции в памяти радиоприемника. С помощью кнопок + (12) и - (13) выберите место в памяти радиоприемника (всего можно записать 20 станций на каждый диапазон) и затем вновь нажмите кнопку записи (11), чтобы подтвердить запись радиостанции.
 - В дальнейшем с помощью кнопок (12) и (13) можно выбирать записанную в памяти приемника радиостанцию и воспроизводить ее.
6. Установите комфортную громкость звучания с помощью ручки регулировки громкости (3).
7. При использовании стереонаушников в режиме УКВ автоматически включается режим стерео и на дисплее загорается индикатор стерео **ST.** При отключении наушников режим воспроизведения автоматически переключится на монофонический.



Установка времени:

1. Данное устройство поддерживает 24-часовой формат времени. После установки батарей часы автоматически начнут показывать время «12:00».
2. В выключенном режиме нажмите кнопку установки времени (10), на дисплее начнет мигать индикатор будильника , нажмите повторно кнопку (10) для выхода из режима установки будильника.
3. Снова нажмите кнопку установки времени (10), на дисплее начнут мигать первые две цифры на дисплее, обозначающие часы. С помощью кнопок (4) и (6) установите нужное время.
4. Когда установите часы, начнут мигать последние две цифры на дисплее, обозначающие минуты. С помощью кнопок (4) и (6) установите нужное время.

Спящий режим:

1. Когда приемник выключен, нажмите и удерживайте кнопку (2). Через две секунды на дисплее загорится индикатор спящего режима  и время "90". Продолжайте нажимать на кнопку (2), чтобы выбрать необходимое время. Доступны следующие временные отрезки для выбора: 90-80-70-60-50-40-30-20-10 минут.
2. Когда закончится установленное время, радио автоматически выключится. Если необходимо отключить радио перед тем, как закончится установленное время, нажмите кнопку выключения спящего режима (2).

Установка будильника:

- 3.4.1 В выключенном режиме нажмите кнопку установки времени (10), на дисплее начнет мигать индикатор  будильника, это означает, что радиоприемник перешел в режим установки будильника.
- 3.4.2 Нажмите кнопку установки времени (10), первые две цифры на дисплее, обозначающие часы, начнут мигать. С помощью кнопок (4) и (6) установите нужное время.
- 3.4.3 Когда установите часы, снова нажмите кнопку установки времени (10), последние две цифры на дисплее, обозначающие минуты, начнут мигать. С помощью кнопок (4) и (6) установите нужное время.
- 3.3.4 В установленное время радиобудильник автоматически включится и начнет воспроизводить ту радиостанцию, которая звучала перед выключением радиоприемника. Радиоприемник автоматически выключится через 60 минут, чтобы выключить радиоприемник раньше, нажмите кнопку (2). Но индикатор будильника не исчезнет и радиобудильник будет автоматически включаться каждый день в назначенное время.
- 3.3.5 Чтобы отменить установку будильника, в выключенном режиме, нажмите и удерживайте кнопку (10), пока индикатор будильника  не исчезнет с дисплея.