

Часы с радиоприемником

AJ3136

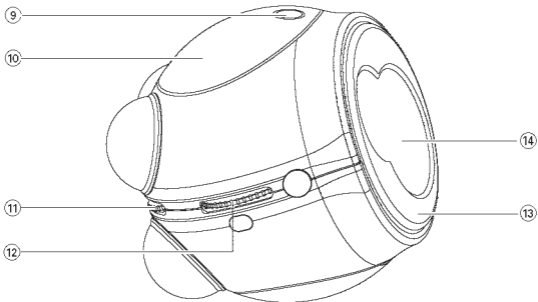
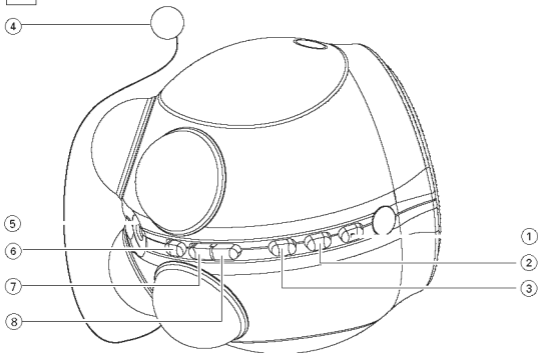

PHILIPS

1

СИГНАЛ: 🎵



СИГНАЛ: 📞

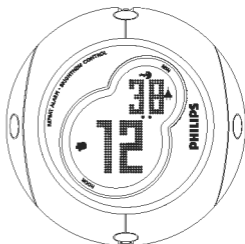

СИГНАЛ: 🐱

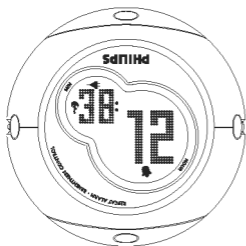

СИГНАЛ: 📺

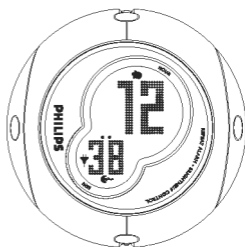

Русский

ОРГАНЫ УПРАВЛЕНИЯ (См. [1])

- ① **ALARM RESET/SLEEP**
 - отключает активный будильник на 24 часа
 - позволяет активизировать режим автоматического отключения радио приемника и установить время до автоматического отключения
- ② **ALARM ON/OFF:** включение/выключение будильника
- ③ **RADIO ON/OFF:** включение/выключение радио
- ④ **Гибкая антенна:** для радиоприема в FM-диапазоне
- ⑤ **Гнездо для адаптера переменного тока/постоянного тока (7,5В)** 
- ⑥ **SET AL/TIME:** установка времени срабатывания будильника и текущего времени
- ⑦ **MIN +:** регулировка минут при установке текущего времени и времени срабатывания будильника
- ⑧ **HOOR:** регулировка часов при установке текущего времени и времени срабатывания будильника
- ⑨ **Крышка отделения для установки батарей:** открывается для размещения 4 батарей типа R6/UM3/AA (не входят в комплект поставки)
- ⑩ **RESET:** следует нажимать, если устройство / дисплей не реагирует на нажатия кнопок
- ⑪ **VOLUME:** регулировка уровня громкости
- ⑫ **TUNING:** настройка на радиостанции
- ⑬ **REPEAT ALARM•BRIGHTNESS CONTROL**
 - отключение будильника на 5 минут
 - изменение яркости подсветки дисплея
 - отключение функции SLEEP
- ⑭ **Дисплей:** индикация текущего времени и времени срабатывания будильника; отображение текущего состояния устройства

ИСТОЧНИК ПИТАНИЯ

Батарей (не входят в комплект поставки)

1 Откройте крышку отделения для батарей и установите четыре батареи (предпочтительно PHILIPS POWER LIFE или щелочные) типа R6, UM3 или AA, соблюдая указанную полярность.

2 Если батареи сели или не будут использоваться в течение длительного времени, их необходимо вынимать из устройства.

- Когда ресурс батарей подходит к концу, в поле дисплея появляется значок . Радио и подсветка не работают, но сам дисплей и энергосберегающий зуммер сохраняют работоспособность.
- При замене батарей установки часов и будильника будут сохраняться в памяти устройства в течение одной минуты благодаря безбатарейному резервному питанию (см. "Безбатарейное резервное питание").
- Убедитесь в том, что радиоприемник выключен для экономии ресурса батарей.

Батареи содержат вредные химические вещества, поэтому их следует утилизировать надлежащим образом.

Адаптер AC/DC

1 Подсоедините адаптер к гнезду питания постоянного тока на устройстве и к сетевой розетке.

→ Значок  показывает, что устройство запитано от сетевого адаптера.

- Для экономии ресурса батарей проверьте, что ваш адаптер правильно подключен!

2 Всегда отключайте адаптер, когда не пользуетесь устройством.

→ Значок  исчезает.

Примечание: Во избежание повреждения устройства пользуйтесь только адаптером, входящим в комплект поставки!

БЕЗБАТАРЕЙНОЕ РЕЗЕРВНОЕ ПИТАНИЕ

Наличие такого питания обеспечивает сохранение установок текущего времени и времени срабатывания будильника на одну минуту, к примеру, на случай сбоя в работе источника питания переменного тока или на время замены батарей.

Часы с радиоприемником и подсветка отключаются. Как только питание восстанавливается, на дисплее снова появляется правильное время.

- Если на восстановление питания устройства уходит более одной минуты, включается режим демонстрации, и вам придется заново вводить текущее время и время срабатывания будильника.

РЕЖИМ BATTERY LOW (БАТАРЕЯ РАЗРЯЖЕНА)

Если в устройство вставлены батареи, в поле дисплея появляется индикатор , указывающий на разряженное состояние батареи.

В режиме Battery Low не поддерживаются функция Radio/Sleep, звуковые эффекты, подсветка.

Любой режим сигнала будильника (Radio/Buzzer/Submarine/Frog) автоматически переключается в режим с малой частотой сигнала зуммера.

- При нажатии кнопки **RADIO ON/OFF, ALARM RESET/SLEEP** или **REPEAT ALARM•BRIGHTNESS CONTROL** индикатор разряженной батареи будет мигать в течение 5 секунд, после чего устанавливается постоянным.

ОСНОВНЫЕ ФУНКЦИИ

RESET (Сброс)

Если возникают внешние помехи, связанные, к примеру, со статическим электричеством от ковров, грозами и т.д. и влияющие на работу дисплея и электронные функции устройства, функция сброса (RESET) позволит вам стереть все прежние установки и осуществить запуск устройства заново.

- Для нажатия кнопки **RESET** (в отделении для размещения батарей), пользуйтесь, например, шариковой ручкой.

Режим демонстрации (DEMO)

При первом подключении устройства к источнику питания или после сброса установок устройства по демонстрационному дисплею будет пробегать надпись PHILIPS.

- Прежде чем устанавливать время нажмите **SET AL/TIME** для выхода из режима демонстрации, или нажмите **RADIO ON/OFF** или **ALARM RESET/SLEEP** для включения радио.

Яркость подсветки

Нажмите **REPEAT ALARM|BRIGHTNESS CONTROL** один или несколько раз.

- Яркость дисплея будет меняться в следующей последовательности:
Ярко → **Средне** → **Тускло** (при подключенном адаптере)
- Яркость дисплея будет меняться в следующей последовательности:
Выкл. → **Ярко** (5 сек) → **Выкл.** (в случае питания от батарей)

Примечание:

При активизированном режиме будильника или активной функции таймера отключения SLEEP яркость не поддается регулировке.

УСТАНОВКА ВРЕМЕНИ И БУДИЛЬНИКА

В данном устройстве используется 24-часовой формат индикации времени.

Установка текущего времени

1 Нажмите **SET AL/TIME** дважды в течение секунды для перехода в режим установки текущего времени на устройстве.

→ Индикация времени мигает, и вы услышите короткий зуммерный сигнал.

2 Нажмите и удерживайте или последовательно нажимайте

кнопку **HOURL** или **MIN+** для установки или изменения часов и минут соответственно. Отпустите **HOURL** или **MIN+**, когда на дисплее высветится нужная вам установка.

3 После установки часов и минут нажмите **SET AL/TIME** для подтверждения.

→ Вы услышите два коротких зуммерных сигнала.



Установка времени срабатывания будильника

1 Нажмите один раз **SET AL/TIME** для перехода в режим установки времени срабатывания будильника.

→ Высвечивается , и начинает мигать индикация времени срабатывания будильника. Вы услышите короткий зуммерный сигнал.

2 Нажмите и удерживайте или последовательно нажимайте кнопку **HOURL** или **MIN+** для установки или изменения часов и минут соответственно.

Отпустите **HOURL** или **MIN+**, когда на дисплее высветится нужная вам установка.

3 После установки часов и минут нажмите **SET AL/TIME** для подтверждения.

→ Вы услышите два коротких зуммерных сигнала.

→ На дисплее вновь появится индикация текущего времени.

• Кроме того, установка времени подтверждается автоматически по истечении 10 секунд после того, как вы выставите время.

• Невозможно регулировать время срабатывания будильника во время звонка или в режиме повтора сигнала будильника.

РАДИОПРИЕМНИК (только FM-диапазон)

1 Нажмите один раз **RADIO ON/OFF** для включения радиоприемника.

→ В поле дисплея на короткое время появится ON.

2 С помощью регулировки **TUNING** настройтесь на радиостанцию.

3 С помощью регулировки **VOLUME** установите нужную громкость звучания.

4 Нажмите **RADIO ON/OFF** для выключения.

Для улучшения радиоприема:

• Разверните и расположите гибкую антенну так, чтобы обеспечивался оптимальный для данных условий прием.

ИСПОЛЬЗОВАНИЕ БУДИЛЬНИКА

Общая информация (См. [2])

Если вы хотите воспользоваться будильником, то до выбора вида сигнала установите время срабатывания будильника. Поворачивая устройство в 4 разных положения вы можете выбрать следующие виды сигнала будильника:

Радио (FM) 📻 / Зуммер 🔔 / Подводная лодка 🐡 / Лягушка 🐸. По мере вращения устройство будет взаимодействовать с пользователем следующим образом:

- Вы услышите специальный звуковой эффект, напоминающий жужжание;
- Вы увидите короткое мигание подсветки.

Индикация часов и минут будет также подстраиваться под новое положение устройства по мере вращения последнего.

ПРЕДУПРЕЖДЕНИЕ:

- Если вы хотите отключить или включить функцию подачи специального звукового эффекта (жужжания), нажмите одновременно и удерживайте в нажатом положении кнопки **HOURL+** и **RADIO ON/OFF**.
- При разрядке батарей в устройстве AJ3136 начинает мигать иконка 🔋. В таком состоянии подсветка дисплея отсутствует, а звуковые эффекты невозможны.

Установка будильника

1 Нажмите один раз **ALARM ON/OFF** для включения будильника.

- Высвечивается значок 🔔.

2 Поверните устройство таким образом, чтобы символ сигнала будильника, под который вы хотите просыпаться, был сверху.

По достижении времени срабатывания будильника звуки радиоприемника (Radio), сигналы зуммера (Buzzer), сигналы "подводная лодка" (Submarine) или "лягушка" (Frog) включаются на 30 минут, а индикатор будильника мигает.

- Только для сигнала зуммера поддерживается режим "мягкой пробудки", когда частота тонального сигнала постепенно возрастает в течение нескольких секунд.

Выключение будильника

СБРОС УСТАНОВОК БУДИЛЬНИКА НА 24 ЧАСА

Если вам нужно отключить будильник, но сохранить ту же установку на следующий день:

- Нажмите **ALARM RESET/SLEEP**.

- Вы услышите сигнал "динь-дон", подтверждающий отключение будильника на 24 часа.

ПОВТОР СИГНАЛА БУДИЛЬНИКА

Данная функция обеспечивает повтор сигнала будильника через каждые 5 минут.

- В момент генерации сигнала будильника нажмите **REPEAT ALARM|BRIGHTNESS CONTROL**.

→ Индикатор будильника мигает во время повторов.

- Повторите, если необходимо.

ПОЛНАЯ ОТМЕНА РЕЖИМА БУДИЛЬНИКА

- Когда устройство находится в режиме будильника или повтора сигнала будильника, нажмите один раз **ALARM ON/OFF**. Режим будильника полностью выключается.

→ Индикатор будильника в поле дисплея исчезает.

ТАЙМЕР АВТОМАТИЧЕСКОГО ОТКЛЮЧЕНИЯ

0 функции автоматического отключения

Данное устройство имеет встроенный таймер, обеспечивающий автоматическое отключение радиоприемника по истечении заданного интервала времени. Можно задавать четыре различных интервала.

Установка и отключение таймера

1 Нажмите **ALARM RESET/SLEEP** для включения радио.

2 В пределах одной секунды снова нажмите **ALARM RESET/SLEEP** один или несколько раз для выбора нужного интервала времени до автоматического отключения.

- Возможные варианты:

SL:30, SL:20, SL:10 и **OFF**.

→ В поле дисплея высвечивается значок таймера автоматического отключения .

3 Для отключения таймера:

- Нажмите **ALARM RESET/SLEEP** один или несколько раз (пока индикатор  не исчезнет с дисплея);

либо:

- Нажмите **REPEAT ALARM•BRIGHTNESS CONTROL**.

УХОД ЗА ИЗДЕЛИЕМ

- Если вы не собираетесь использовать устройство в течение длительного времени, рекомендуется вынуть батареи.
- Не подвергайте устройство воздействию влаги, дождя, песка и повышенных температур, например, от нагревательных приборов или прямого попадания солнечных лучей.
- Для протирки корпуса пользуйтесь мягкой, слегка увлажненной замшевой тряпочкой или замшей. Не используйте чистящих средств, содержащих спирт, бензол или абразивы, поскольку они могут повредить отделку корпуса устройства.

ИНФОРМАЦИЯ ПО ОХРАНЕ ОКРУЖАЮЩЕЙ СРЕДЫ

Мы свели количество упаковочных материалов к минимуму, используя только бумагу и картон. Ваше устройство изготовлено из материалов, которые допускают утилизацию на специализированном предприятии. Следуйте местным требованиям и правилам по утилизации упаковочных материалов, севших батарей и устаревшего оборудования.

УСТРАНЕНИЕ НЕИСПРАВНОСТЕЙ

При возникновении неисправности попробуйте выполнить приведенные ниже рекомендации перед тем, как отдавать устройство в ремонт. Если не удастся устранить возникшую проблему самостоятельно путем выполнения приведенных здесь рекомендаций, обратитесь к своему дилеру или в сервис-центр.

ВНИМАНИЕ!

Ни при каких условиях не пытайтесь отремонтировать устройство самостоятельно, так как это лишит вас права на гарантийное обслуживание. Не вскрывайте корпус устройства, поскольку это может привести к поражению электрическим током!

Отсутствует звук

– Низкая громкость

- Отрегулируйте громкость

Отсутствует подсветка дисплея / ненадлежащая работа дисплея / не работает радиоприемник или будильник

– Недостаточный уровень питания устройства

- Подключите адаптер AC/DC или вставьте свежие батареи

Ошибки на дисплее / отсутствует реакция на нажатие любых кнопок управления

- *Электростатический разряд / Электрические помехи: устройство расположено слишком близко к телевизору, видеомagneтофону или компьютеру*
- Нажмите кнопку **RESET** внутри отделения для батарей шариковой ручкой или отключите устройство от адаптера AC/DC и лишите его батарейного питания на 5 минут, после чего восстановите питание.

Прерывистое потрескивание во время радиоприема в диапазоне FM

- *Слабый принимаемый сигнал*
- Разверните и сориентируйте гибкую антенну

Будильник не работает

- *Не установлен(о) режим / время будильника*
- См. раздел "**Установка времени будильника**"
- *Слишком низкая громкость для радио*
- Увеличьте громкость
- *Радиоприемник не настроен на радиостанцию*
- Настройтесь на станцию

Дребезжащий звук при встряхивании устройства. Что-то не закреплено?

Нет. Вы можете услышать дребезжание, если потрясете устройство. Это совершенно нормально, потому что внутри AJ3136 используется специальное контактное устройство для контроля вращения.

Данное изделие отвечает требованиям Европейского Союза по радиопомехам.

Модель и серийный номер изделия указаны внутри отделения для батарей.