

ERISSON

Модель: RC-1215P

Инструкция пользователя

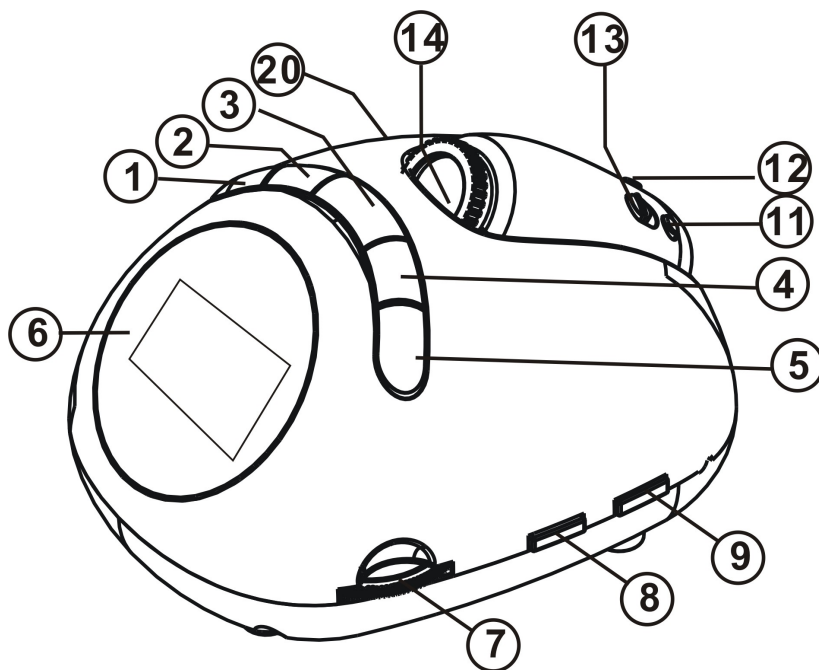

1. Будильник
2. Вниз
3. Вверх
4. Настройка
5. Режим
6. LCD Дисплей
7. Настройка частоты
8. Регулятор громкости
9. Выбор AM/FM частоты
10. Шнур питания
11. Режим проективных часов
12. Настройки проективных часов
13. Проективные часы Вкл/Выкл
14. Лазер
15. Перезагрузка
16. Отсек для батареек
17. Динамик
18. FM Антенна
19. Градусник
20. Вход для наушников

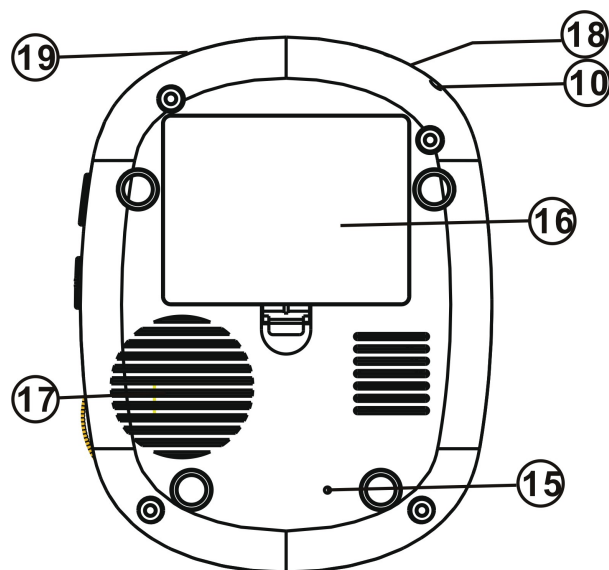

Радио

1. Откройте отсек для батареек и вставьте 3 АА 1.5В батареек, или подключите прибор к сети. При включении на дисплее загорится время.
2. Покрутите регулятор громкости и настройте нужный уровень.
3. Выберите АМ или FM частоту
4. Настройте нужную радиостанцию.

Дата/Время

Настройка времени

При включении прибора на дисплее появится время 12Н АМ12:00

Чтобы войти в режим настроек, нажмите MODE:

Обычный режим→настройки времени→настройки будильника→напоминание→обратный отсчет→обычный режим

В обычном режиме, когда загорелся значок будильника (☀), вы можете настроить отсрочку будильника ☀, нажав кнопку ▲.

В обычном режиме, нажав кнопку ▼, вы можете выбрать одну из 6 мелодий.

В обычном режиме, нажав SET, вы можете поменять формат температуры °C/°F.

В режиме настройки времени 12/24Н, стрелками ▲▼, вы сможете поменять формат времени.

В режиме настроек будильника, когда значок (☀) загорится на экране, нажмите SET, чтобы настроить время и мелодию будильника. У вас в распоряжении 7 различных мелодий и 2 звуковых сигнала. Нажмите SET снова, чтобы выйти из режима. Сигнал будильника будет звучать около одной минуты, когда придет время. Если выбрана функция отсрочки, то сигнал будет повторяться через каждые три минуты.

В режиме напоминание, вы можете настроить дату и время чье-нибудь дня рождения, с помощью кнопки SET и стрелок ▲▼. Когда придет время, прибор заиграет 5 минутную поздравительную мелодию.

В режиме обратного отсчета, вы можете настроить время таймера от 23:59 – до 00:00. Когда время истечет, прозвучит минутный сигнал, и «0: 00 : 00» замигает на дисплее.

Чтобы настроить время, в обычном режиме, нажмите кнопку MODE, выберите формат времени 12/24, с помощью кнопки SET и стрелок ▲▼, настройте дату, часы, минуты, год и месяц.

При каждом нажатии SET, настройки меняются в следующем порядке:

ЧАС → МИНУТЫ → ГОД → МЕСЯЦ → ДЕНЬ → ЧАС

12/24 часовой формат

В обычном режиме, нажмите MODE и выберите формат с помощью стрелок ▲▼.

Будильник и отсрочка: чтобы настроить время, в обычном режиме нажмите MODE дважды или воспользуйтесь кнопкой ALARM напрямую.

Настройка будильника

В режиме настройки будильника, нажмите SET и с помощью стрелок меняйте настройки. С каждым нажатием SET настройки меняются в следующем порядке:

ЧАС → МИНУТЫ → МЕЛОДИЯ → ВЫХОД → ОТКЛЮЧИТЬ

1. Если не включена функция отсрочки, то будильник заиграет один раз. Чтобы его отключить нажмите любую кнопку.
Если функция отсрочки включена, то сигнал будет повторяться через три минуты четыре раза.

2. В режиме отсрочки будильника, чтобы выключить сигнал, нажмите любую кнопку, но он все равно повторится через три минуты, закончится только после четвертого раза или пока не отключить будильник полностью.
3. чтобы отключить отсрочку будильника, нажмите MODE и стрелку вверх ▲.

Напоминание

В обычном режиме нажмите кнопку MODE три раза.

Затем в режиме настройки напоминания, нажмите SET и с помощью стрелок ▲ ▼ меняйте настройки.

При каждом нажатии SET, настройки меняются в следующем порядке:

ЧАСЫ → МИНУТЫ → ГОД → МЕСЯЦ → ДЕНЬ → ВЫХОД → ОТКЛЮЧИТЬ

Когда придет время заиграет 5-минутная праздничная мелодия.

Если во время настройки не нажимать кнопки в течении минуты, то настройки сохранятся автоматически.

Обратный отсчет: в обычном режиме нажмите MODE 4 раза.

В режиме обратного отсчета, нажмите SET и с помощью стрелок меняйте настройки.

При каждом нажатии SET настройки меняются в следующем порядке:

ЧАС → МИНУТЫ → СТАРТ → ОТКЛЮЧИТЬ

Когда истечет время, прозвучит минутный оповещающий сигнал, и «0 : 00 : 00» будет мигать на дисплее.

Если во время настройки, не нажимать кнопок в течении минуты, то таймер автоматически начнет идти.

Температура: чтобы поменять формат температуры, в обычном режиме нажмите SET.

Музыка: в обычном режиме, нажмите стрелку ▼, вам автоматически проиграются 6 различных мелодий.

Проективные часы

1. Чтобы настроить время проективных часов, переместите переключатель в позицию «ON», нажмите MODE, чтобы выбрать часы или минуты, затем снова зажмите MODE на 3 секунды, до тех пор, пока часы или минуты не замигают, нажмите SET и отрегулируйте время.
2. Если переместить переключатель в позицию «ON», то проективные часы будут всегда показывать время, если переместить переключатель в позицию «AUTO», то лазер погаснет через 8 секунд.
3. Чтобы регулировать изображение проективных часов, используйте ролик сверху на часах.

Подсветка

Нажмите любую кнопку, и подсветка снова загорится на 8 секунд и потом выключится автоматически.

Технические характеристики

1. Питание 120В~60Гц
2. Батарейки 3x AA 1.5В
3. Частоты: АМ: 530 ~1600КГц
FM: 88 – 108МГц

Примечания:

1. Вытаскивайте батарейки, если долго не будете использовать прибор, чтобы избежать коррозии.
2. Меняйте батарейки вовремя, когда слышите ухудшения звучания прибора.

